



Министерство науки и высшего образования Российской Федерации
ФЕДЕРАЛЬНОЕ ГОСУДАРСТВЕННОЕ БЮДЖЕТНОЕ ОБРАЗОВАТЕЛЬНОЕ
УЧРЕЖДЕНИЕ ВЫСШЕГО ОБРАЗОВАНИЯ
«РОССИЙСКИЙ ГОСУДАРСТВЕННЫЙ СОЦИАЛЬНЫЙ УНИВЕРСИТЕТ»

УТВЕРЖДАЮ

Декан юридического
факультета

_____ Л.Б. Ситдикова

«_10_» июня 2020 г

**РАБОЧАЯ ПРОГРАММА ДИСЦИПЛИНЫ (МОДУЛЯ)
ЮРИДИЧЕСКОЕ ДЕЛОПРОИЗВОДСТВО В ОРГАНАХ НОТАРИАТА И
АДВОКАТУРЫ**

**Наименование образовательной программы
ЮРИСПРУДЕНЦИЯ**

**Направление подготовки
40.03.01 «Юриспруденция»**

**Направленность (профиль)
Уголовно-правовая**

**ОБРАЗОВАТЕЛЬНАЯ ПРОГРАММА ВЫСШЕГО ОБРАЗОВАНИЯ
– ПРОГРАММА БАКАЛАВРИАТА**

**Уровень профессионального образования
Высшее образование – бакалавриат**

**Форма обучения
Очная, очно-заочная**

Москва 2020

Рабочая программа дисциплины (модуля) «Юридическое делопроизводство в органах нотариата и адвокатуры» разработана на основании федерального государственного образовательного стандарта высшего образования по направлению подготовки **40.03.01 «Юриспруденция» (уровень бакалавриата)**, утвержденного приказом Министерства образования и науки Российской Федерации от 1 декабря 2016 г. № 1511 учебного плана по основной профессиональной образовательная программе высшего образования «Юриспруденция».

Рабочая программа дисциплины (модуля) разработана к.ю.н., Туркиным М.М.

Руководитель основной профессиональной образовательной программы



Волкова М.А.

(подпись)

Рабочая программа учебной дисциплины обсуждена и утверждена на заседании Ученого совета Юридического факультета.

Протокол № 10 от «29» мая 2020 года

Заведующий кафедрой, д.ю.н., профессор



Ситдикова Л.Б.

(подпись)

Рабочая программа учебной дисциплины рекомендована к утверждению представителями организаций-работодателей

ООО «Старт», генеральный директор



Жестеров П.В.

(подпись)

Адвокатская коллегия г.Москвы «Лебедева, Бурова и партнеры», адвокат коллегии адвокатов



Бурова И.Л.

Рабочая программа учебной дисциплины рецензирована и рекомендована к утверждению:

К.ю.н., доцент, заведующая кафедрой гражданско-правовых дисциплин
Юридический институт (МГПУ)



О.В.Ефимова

К.ю.н., доцент кафедры гражданско-правовых дисциплин



С.Ю.Стародумова

Согласовано
Научная библиотека, директор



И.Г. Маляр

СОДЕРЖАНИЕ

1. Общие положения	4
1.1. Цель и задачи дисциплины (модуля).....	4
1.2. Место дисциплины (модуля) в структуре основной профессиональной образовательной программы.	4
1.3. Планируемые результаты обучения по дисциплине (модулю) в рамках планируемых результатов освоения основной профессиональной образовательной программы.	4
2. Объем дисциплины (модуля), включая контактную работу обучающегося с преподавателем и самостоятельную работу обучающегося.....	7
3. Содержание дисциплины (модуля).....	9
3.1. Учебно-тематический план по очной форме обучения.....	9
3.2. Учебно-тематический план по очно-заочной форме обучения.....	10
3.3. Учебно-тематический план по заочной форме обучения.....	11
4. Учебно-методическое обеспечение самостоятельной работы обучающихся по дисциплине (модулю)	12
4.1. Виды самостоятельной работы обучающихся по дисциплине (модулю).....	11
4.2. Методические указания к самостоятельной работе по дисциплине (модулю)	13
5. Фонд оценочных средств для проведения промежуточной аттестации обучающихся по дисциплине (модулю).....	17
5.1. Форма промежуточной аттестации обучающегося по дисциплине (модулю).....	17
5.2. Перечень компетенций с указанием этапов их формирования в процессе освоения образовательной программы.....	23
5.3. Описание показателей и критериев оценивания компетенций на различных этапах их формирования, описание шкал оценивания.....	22
5.4. Типовые контрольные задания или иные материалы, необходимые для оценки знаний, умений, навыков и (или) опыта деятельности, характеризующих этапы формирования компетенций в процессе освоения образовательной программы	27
5.5. Методические материалы, определяющие процедуры оценивания знаний, умений, навыков и (или) опыта деятельности, характеризующих этапы формирования компетенций	35
6. Перечень основной и дополнительной учебной литературы для освоения дисциплины (модуля).....	37
6.1. Основная литература.....	37
6.2. Дополнительная литература.....	37
7. Перечень ресурсов информационно-коммуникационной сети «Интернет», необходимых для освоения дисциплины (модуля).....	37
7.1. Профессиональные базы данных и информационные справочные системы.....	37
8. Методические указания для обучающихся по освоению дисциплины (модуля).....	37
9. Информационно-технологическое обеспечение образовательного процесса по дисциплине (модулю).....	39
9.1. Информационные технологии.....	39
9.2. Программное обеспечение.....	39
9.3. Информационные справочные системы.....	39
10. Материально-техническое обеспечение образовательного процесса по дисциплине (модулю)	39
11. Образовательные технологии.....	40
Лист регистрации изменений	41

1. Общие положения

1.1. Цель и задачи дисциплины.

Цель дисциплины (модуля) **«Юридическое делопроизводство в органах нотариата и адвокатуры»** заключается в освоение обучающимися правил составления, оформления, обработки, подготовки и использования документационной информации, возникшей в процессе деятельности организации.

Задачи дисциплины (модуля):

1. формирование у слушателей общих представлений о понятии, разновидностях, структуре и принципах юридического делопроизводства в органах нотариата и адвокатуры;
2. получение представления о содержании законодательства в области юридического делопроизводства в органах нотариата и адвокатуры;
3. ознакомить обучающихся с содержанием юридического делопроизводства как вида обеспечивающей деятельности органов нотариата и адвокатуры во всем его многообразии и сложности;
4. сформировать у обучающихся понимание основ и значимости юридического делопроизводства в органах нотариата и адвокатуры;
5. обучение студентов общим принципам и правилам формирования и систематизации нормативных правовых актов;
6. обучение студентов общим принципам и правилам толкования нормативных правовых актов;
7. выработка способности к самостоятельному оформлению юридических документов в органах нотариата и адвокатуры.

1.2. Место дисциплины в структуре основной профессиональной образовательной программы.

Дисциплина (модуль) **«Юридическое делопроизводство в органах нотариата и адвокатуры»** относится к **вариативной** части профессионального модуля основной профессиональной образовательной программы **«Юриспруденция»** по направлению подготовки **40.03.01 – Юриспруденция (уровень бакалавриата), очной, очно-заочной формах обучения.**

Изучение учебной дисциплины (модуля) **«Юридическое делопроизводство в органах нотариата и адвокатуры»** базируется на знаниях и умениях, полученных обучающимися ранее в ходе освоения программного материала ряда учебных дисциплин: **«Гражданское право», «Гражданский процесс», «Трудовое право», «Арбитражный процесс».**

Изучение учебной дисциплины (модуля) **«Юридическое делопроизводство в органах нотариата и адвокатуры»** является базовым для последующего освоения программного материала **Практики по получению профессиональных умений и опыта профессиональной деятельности, а также Государственной итоговой аттестации.**

1.3. Планируемые результаты обучения по дисциплине в рамках планируемых результатов освоения основной профессиональной образовательной программы.

Процесс освоения дисциплины (модуля) направлен на формирование у обучающихся следующих общепрофессиональных и профессиональных компетенций: способности работать на благо общества и государства (ОПК-2); способности добросовестно исполнять профессиональные обязанности, соблюдать принципы этики юриста (ОПК-3); способности логически верно, аргументированно и ясно строить устную и письменную речь (ОПК-5); способности повышать уровень своей профессиональной компетентности (ОПК-6); владения навыками подготовки юридических документов (ПК-

7), способности правильно и полно отражать результаты профессиональной деятельности в юридической и иной документации (ПК-13).

В результате освоения дисциплины (модуля) студент должен демонстрировать следующие результаты образования:

Код	Содержание компетенции	Результаты обучения
ОПК-2	Способность работать на благо общества и государства	Знать: Основные положения нормативных правовых актов, регулирующих вопросы юридического делопроизводства в органах нотариата и адвокатуры
		Уметь: Толковать нормативные правовые акты регулирующие юридическое делопроизводство в органах нотариата и адвокатуры, анализировать содержащиеся данные в документах
		Владеть: Приемами и навыками юридически грамотного правоприменения законодательства Российской Федерации, а также общепризнанных принципов, норм международного права и международных договоров при ведении документооборота в организации
ОПК-3	Способность добросовестно исполнять профессиональные обязанности, соблюдать принципы этики юриста	Знать: Общие этические принципы и обязанности по ведению юридического делопроизводства в органах нотариата и адвокатуры, классификацию юридических документов в организации
		Уметь: применять специальные знания при осуществлении юридического делопроизводства в органах нотариата и адвокатуры
		Владеть: представлением о этических принципах юридического делопроизводства в органах нотариата и адвокатуры, а также навыками грамотного составления документов в организации и ведения делопроизводства, в том числе соотношения норм регулирующих юридическое делопроизводство в органах нотариата и адвокатуры
ОПК-5	Способность логически верно, аргументированно и ясно строить устную и письменную речь	Знать: законы формальной логики, методологические и мировоззренческие основы юридического делопроизводства в органах нотариата и адвокатуры, и основы юридического мышления
		Уметь: применять логические методы на практике, анализировать нормативные правовые акты и правоприменительную практику по составлению

		<p>юридических и деловых документов, грамотно формулировать и излагать свои мысли в юридической документации</p> <p>Владеть:</p> <p>навыками юридически-грамотного общения, в том числе используя их в служебной и иной деловой документации, навыками точной классификации фактов и обстоятельств, а равно навыками аналитического и логического мышления построения письменной речи</p>
ОПК-6	Способность повышать уровень своей профессиональной компетентности	<p>Знать:</p> <p>важность процесса сознательной, самостоятельной, познавательной деятельности с целью совершенствования профессиональных качеств и навыков при ведении юридического делопроизводства в органах нотариата и адвокатуры</p> <p>Уметь:</p> <p>определять основные направления повышения уровня профессиональной компетентности и совершенствования профессионально-личностных качеств в ходе ведения юридического делопроизводства</p> <p>Владеть:</p> <p>навыками внедрения в профессиональную деятельность новых знаний и умений, в том числе использование новых технологий при осуществлении юридического делопроизводства</p>
ПК-7	Владеть навыками подготовки юридических документов	<p>Знать:</p> <p>законодательство Российской Федерации, базовые положения отраслевых юридических наук, сущность и содержание основных понятий, категорий, институтов, правовой статус и полномочия субъектов правоотношений, понятия и сущностные признаки юридических документов как материальных носителей правовой информации, классификацию юридических документов, основные требования, предъявляемые к форме документов, важнейшие правила составления юридических документов, правила работы с юридическими документами</p> <p>Уметь:</p> <p>Оперировать юридическими понятиями и категориями, определять и квалифицировать юридические документы, составлять и оформлять в соответствии с предъявленными требованиями юридические документы, устанавливать юридическую силу документов, работать с юридическими документами</p> <p>Владеть:</p> <p>юридической терминологией, навыками подготовки юридических документов на основе всестороннего анализа различных правовых</p>

		явлений, юридических фактов, правовых норм и правовых отношений, поиска и изучения правоприменительной практики
ПК-13	Способность правильно и полно отражать результаты профессиональной деятельности в юридической и иной документации	Знать: законодательство Российской Федерации, базовые положения отраслевых юридических и специальных наук, сущность и содержание правовых понятий, категорий, институтов, правовой статус и полномочия субъектов правоотношений, отражающих результаты профессиональной деятельности в юридической и иной документации
		Уметь: оперировать понятиями и категориями, всесторонне анализировать юридические факты и возникающие в связи с ними правовые отношения, правильно находить, толковать и применять правовые нормы и нормативные правовые акты, правильно и полно отражать результаты профессиональной деятельности в юридической и иной документации
		Владеть: юридической терминологией, навыками всестороннего анализа различных правовых явлений, юридических фактов, правовых норм и правовых отношений, являющихся объектами профессиональной деятельности, применение правовых норм и нормативных правовых актов, полного отражения результатов профессиональной деятельности в юридической и иной документации

2. Объем дисциплины, включая контактную работу обучающегося с преподавателем и самостоятельную работу обучающегося

Общая трудоемкость дисциплины (модуля) составляет 3 зачетные единицы.

Очная форма обучения

Вид учебной работы	Всего часов	Семестр
		7
Аудиторные учебные занятия, всего	30	30
В том числе контактная работа обучающихся с преподавателем:		
Учебные занятия лекционного типа	2	2
Учебные занятия семинарского типа	28	28
Лабораторные занятия	0	0
Иная контактная работа	24	24
Самостоятельная работа обучающихся*, всего	54	54
В том числе:		
Подготовка к лекционным и практическим занятиям, самостоятельное изучение разделов дисциплины в ЭИОС	20	20
Выполнение практических заданий	28	28
Рубежный текущий контроль	6	6
Вид промежуточной аттестации (зачет, экзамен)	Зачет с оценкой	Зачет с оценкой
Общая трудоемкость дисциплины, з.е.	3	3

Очно-заочная форма обучения

Вид учебной работы	Всего часов	Семестр
		9
Аудиторные учебные занятия, всего	18	18
В том числе контактная работа обучающихся с преподавателем:		
Учебные занятия лекционного типа	6	6
Учебные занятия семинарского типа	12	12
Лабораторные занятия	0	0
Иная контактная работа	18	18
Самостоятельная работа обучающихся*, всего	72	72
В том числе:		
Подготовка к лекционным и практическим занятиям, самостоятельное изучение разделов дисциплины в ЭИОС	32	32
Выполнение практических заданий	34	34
Рубежный текущий контроль	6	6
Вид промежуточной аттестации (зачет, экзамен)	Зачет с оценкой	Зачет с оценкой
Общая трудоемкость дисциплины, з.е.	3	3

3. Содержание дисциплины

3.1. Учебно-тематический план по очной форме обучения

Объем учебных занятий составляет 30 часов.

Объем самостоятельной работы – 54 часов.

Все таблицы сделаны по старой форме, без контактной работы.

№ п/п	Раздел, тема	Виды учебной работы, академических часов						
		Всего	Самостоят. работа, в т.ч. промежуточная аттестация	Контактная работа обучающихся с преподавателем				
				Всего	Лекционного типа	Семинарского типа	Лабораторные занятия	Контактная работа в ЭИОС
1	2	3	4	5	6	7		
1.	Раздел 1. Основы юридического делопроизводства в органах нотариата и адвокатуры	36	18	18	0	10	0	8
2.	Тема 1.1 Правовые документы как объекты юридического делопроизводства в органах нотариата и адвокатуры	18	10	8	0	4	0	4
3.	Тема 1.2. Общие принципы юридического делопроизводства в органах нотариата и адвокатуры	18	8	10	0	6	0	4
4.	Раздел 2. Юридические документы и правила их подготовки	36	18	18	2	8	0	8
5.	Тема 2.1. Понятие, назначение, виды и формы документов	18	8	10	2	4	0	4
6.	Тема 2.2. Документирование: понятие и содержание. Общие правила подготовки документов..	18	10	8	0	4	0	4
7.	Раздел 3. Актуальные вопросы юридического делопроизводства в органах нотариата и адвокатуры	36	18	18	0	10	0	8
8.	Тема 3.1 Правила подготовки и особенности оформления отдельных видов документов.	20	10	10	0	6	0	4
9.	Тема 3.2 Документооборот: понятие и содержание. Характеристика его основных этапов.	16	8	8	0	4	0	4
Общий объем, часов		108	54	54	2	28	0	24
Форма промежуточной аттестации		зачет с оценкой						

3.2. Учебно-тематический план по очно-заочной форме обучения

Объем учебных занятий составляет 18 часов.

Объем самостоятельной работы – 72 часов.

№ п/п	Раздел, тема	Виды учебной работы, академических часов						
		Всего	Самостоят. работа, в т.ч. промежуточная аттестация	Контактная работа обучающихся с преподавателем				
				Всего	Лекционного типа	Семинарского типа	Лабораторные занятия	Контактная работа в ЭИОС
1	2	3	4	5	6	7		
1.	Раздел 1. Основы юридического делопроизводства в органах нотариата и адвокатуры	36	24	12	2	4	0	6
2.	Тема 1.1 Правовые документы как объекты юридического делопроизводства в органах нотариата и адвокатуры	18	12	6	2	2	0	2
3.	Тема 1.2. Общие принципы юридического делопроизводства в органах нотариата и адвокатуры	18	12	6	0	2	0	4
4.	Раздел 2. Юридические документы и правила их подготовки	36	24	12	2	4	0	6
5.	Тема 2.1. Понятие, назначение, виды и формы документов	18	12	6	2	2	0	2
6.	Тема 2.2. Документирование: понятие и содержание. Общие правила подготовки документов..	18	12	6	0	2	0	4
7.	Раздел 3. Актуальные вопросы юридического делопроизводства в органах нотариата и адвокатуры	36	24	12	2	4	0	6
8.	Тема 3.1 Правила подготовки и особенности оформления отдельных видов документов.	18	12	6	2	2	0	2
9.	Тема 3.2 Документооборот: понятие и содержание. Характеристика его основных этапов.	18	12	6	0	2	0	4
Общий объем, часов		108	72	36	6	12	0	18
Форма промежуточной аттестации		зачет с оценкой						

4. Учебно-методическое обеспечение самостоятельной работы обучающихся по дисциплине

4.1. Виды самостоятельной работы обучающихся по дисциплине

Очная форма обучения

Раздел, тема	Всего СРС + контроль	Виды самостоятельной работы обучающихся, в т.ч. контроль						
		Академическая активность, час	Форма академической активности	Выполнение практ. заданий, час	Форма практического задания	Рубежный текущий контроль, час	Форма рубежного текущего контроля	Контроль (промежут. аттестация), час
Раздел 1. Основы юридического делопроизводства в органах нотариата и адвокатуры	18	8	Подготовка к лекционным и практическим занятиям, самостоятельное изучение раздела в ЭИОС	8	Реферат	2	Компьютерное тестирование или иная форма рубежного контроля по усмотрению преподавателя	
Раздел 2. Юридические документы и правила их подготовки	18	8	Подготовка к лекционным и практическим занятиям, самостоятельное изучение раздела в ЭИОС	8	Реферат	2	Компьютерное тестирование или иная форма рубежного контроля по усмотрению преподавателя	
Раздел 3. Актуальные вопросы юридического делопроизводства в органах нотариата и адвокатуры	18	8	Подготовка к лекционным и практическим занятиям, самостоятельное изучение раздела в ЭИОС	8	Реферат	2	Компьютерное тестирование или иная форма рубежного контроля по усмотрению преподавателя	
Общий объем, часов	54	24		24		6		
Форма промежуточной аттестации	Зачет с оценкой							

Очно-заочная форма обучения

Раздел, тема	Всего СРС + контроль	Виды самостоятельной работы обучающихся, в т.ч. контроль						
		Академическая активность, час	Форма академической активности	Выполнение практ. заданий, час	Форма практического задания	Рубежный текущий контроль, час	Форма рубежного текущего контроля	Контроль (промежут. аттестация), час
Раздел 1. Основы юридического делопроизводства в органах нотариата и адвокатуры	24	11	Подготовка к лекционным и практическим занятиям, самостоятельное изучение раздела в ЭИОС	11	Реферат	2	Компьютерное тестирование или иная форма рубежного контроля по усмотрению преподавателя	
Раздел 2. Юридические документы и правила их подготовки	24	11	Подготовка к лекционным и практическим занятиям, самостоятельное изучение раздела в ЭИОС	11	Реферат	2	Компьютерное тестирование или иная форма рубежного контроля по усмотрению преподавателя	
Раздел 3. Актуальные вопросы юридического делопроизводства в органах нотариата и адвокатуры	24	11	Подготовка к лекционным и практическим занятиям, самостоятельное изучение раздела в ЭИОС	11	Реферат	2	Компьютерное тестирование или иная форма рубежного контроля по усмотрению преподавателя	
Общий объем, часов	72	33		33		6		
Форма промежуточной аттестации	Зачет с оценкой							

4.2. Методические указания к самостоятельной работе по дисциплине (модулю)

РАЗДЕЛ 1. Основы юридического делопроизводства в органах нотариата и адвокатуры

Цель занятия: усвоить основные понятия и содержание дисциплины Юридическое делопроизводство в органах нотариата и адвокатуры, а также общие принципы юридического делопроизводства.

Перечень изучаемых элементов содержания:

Понятие правового документа, разграничение понятий правовой документ и правовой акт. Классификация правовых документов. Нормативные, правоприменительные и правореализационные правовые акты. Акты толкования права. Правоустанавливающие правовые документы. Смешанные правовые акты. Законодательство: подходы к пониманию категории. Система законодательства. Качество законодательства: понятие и общие критерии. Принципы юридической техники: понятие и значение. Соотношение принципов, способов, методов и средств юридического делопроизводства. Классификационные критерии принципов юридического делопроизводства. Основные содержательные, логические, языковые, структурные, формально-реквизитные, процедурные принципы юридического делопроизводства

Тема 1.1. Правовые документы как объекты юридического делопроизводства в органах нотариата и адвокатуры.

Вопросы для самоподготовки:

1. Понятие правового документа?
2. Понятие нормативного правового акта?
3. Классификация нормативных правовых актов в Российской Федерации?
4. Акты толкования права?
5. Понятие правоустанавливающих документов?
6. Виды правоустанавливающих документов?
7. Правоприменительные правовые акты?
8. Виды ведомственных нормативных актов?
9. Локальные акты организации?

Тема 1.2. Общие принципы юридического делопроизводства в органах нотариата и адвокатуры.

Вопросы для самоподготовки:

1. Принципы юридической техники: понятие и значение?
2. Методы юридического делопроизводства?
3. Соотношение принципов, способов, методов и средств юридического делопроизводства?
4. Классификационные критерии принципов юридического делопроизводства?
5. Содержательные принципы юридического делопроизводства?
6. Структурные принципы юридического делопроизводства?
7. Процедурные принципы юридического делопроизводства?

ПРАКТИЧЕСКОЕ ЗАДАНИЕ К РАЗДЕЛУ 1.

Форма практического задания: рефераты

Перечень тем рефератов к разделу 1:

1. Объект и предмет юридического делопроизводства

2. Методология юридической техники (общенаучные, логические, лингвистические, технические и другие методы).
3. Значение юридического делопроизводства для юриста
4. Эволюция юридического делопроизводства
5. Понятие и формы юридической деятельности.
6. Юридические документы: понятие и виды. Значение юридических документов. Юридическая ответственность за нарушение правил документооборота.
7. Понятие и структура юридического делопроизводства.
8. Виды юридического делопроизводства.
9. Особенности юридической техники в различных правовых семьях мира
10. Понятие содержания юридического делопроизводства.
11. Правила достижения социальной адекватности юридических документов (содержательные правила)
12. Правила обеспечения логики юридических документов.
13. Структурные правила составления правовых документов.
14. Языковые правила написания юридических документов.
15. Реквизитные правила оформления юридических документов.
16. Процедурные правила принятия юридических документов.
17. Понятие законодательства. Требования к законодательству или критерии его качества
18. Экспертиза проектов нормативных актов.
19. Требования к содержанию нормативных актов
20. Основные способы и приемы формирования содержания

РУБЕЖНЫЙ КОНТРОЛЬ К РАЗДЕЛУ 1:

Форма рубежного контроля – компьютерное тестирование.

РАЗДЕЛ 2. Юридические документы и правила их подготовки

Цель занятия: изучение системы юридических документов, уяснение места и роли документов в управлении органами, учреждениями и организациями.

Перечень изучаемых элементов содержания: Понятие документа, его функции и признаки. Документ и информация. Формуляр документа. Место и роль документов в управлении органами, учреждениями и организациями.

Классификация носителей документационной информации (документов), их виды и формы. Система документации. Унификация и стандартизация. Унифицированная система документации. Организационно-распорядительная документация. Понятие и виды нормативных актов.

Общие требования, предъявляемые к документу.

Понятие документирования как составной части документоведения (делопроизводства). Функциональная характеристика документирования: составление, оформление и изготовление документа.

Общие правила и технология составления документа. Правила оформления документов. Понятие и состав реквизитов документов. Реквизиты заголовочной, содержательной и оформляющей части документа. Требования к бланкам документов.

Правила оформления реквизитов, определяющих юридическую силу документов. Правила оформления документов при использовании технических (печатных) средств и устройств.

Требования к изготовлению документов.

Тема 2.1. Понятие, назначение, виды и формы документов.

Вопросы для самоподготовки:

1. Понятие документа, его функциональное назначение?
2. Классификация документов, их виды и формы?
3. Унификация и стандартизация управленческих документов?
4. Общие требования, предъявляемые к документу?
5. Унифицированные системы документации?

Тема 2.2. Документирование: понятие и содержание. Общие правила подготовки документов.

Вопросы для самоподготовки:

1. Понятие документирования, его функциональная характеристика?
2. Общие правила и технология составления документа?
3. Понятие и состав реквизитов документов. Реквизиты заголовочной, содержательной и оформляющей части документа?
4. Правила оформления документов?
5. Правила оформления документов при использовании технических (печатных) средств и устройств?

ПРАКТИЧЕСКОЕ ЗАДАНИЕ К РАЗДЕЛУ 2.

Форма практического задания: рефераты

Перечень тем рефератов к разделу 2:

1. Правовые дефиниции
2. Юридические конструкции
3. Правовые презумпции
4. Правовые фикции
5. Правовые аксиомы
6. Логические правила составления нормативно-правового акта
7. Структура нормативного акта
8. Структурные единицы текста. Правила расположения структурных единиц текста
9. Языковые (лингвистические) правила составления нормативных актов и их система.
10. Слово и словосочетания в нормативных актах (лексические правила)
11. Предложения в нормативном тексте (синтаксические правила)
12. Стиль нормативных актов
13. Правовые аббревиатуры
14. Символические приемы
15. Принципы и правила создания корпоративных актов (общие и специфические)
16. Планирование правотворческой деятельности. Значение планирования. Виды планов (перспективные, среднесрочные, краткосрочные)
17. Концепция нормативного акта: понятие и признаки, ее элементы (структура)
18. Стадии законодательного процесса
19. Процедура принятия правительственных постановлений
20. Ведомственный правотворческий процесс

РУБЕЖНЫЙ КОНТРОЛЬ К РАЗДЕЛУ 2:

Форма рубежного контроля – компьютерное тестирование.

РАЗДЕЛ 3 Актуальные вопросы юридического делопроизводства в органах нотариата и адвокатуры

Цель занятия: закрепление знаний и навыков по составлению и оформлению организационных документов: положений, инструкций, должностных инструкций, договоров и т.д. Уяснение некоторых особенностей по разработке проектов нормативных правовых актов.

Перечень изучаемых элементов содержания:

Правила составления и оформления организационных документов: положений, инструкций, должностных инструкций, договоров и т.д. Особенности разработки проектов нормативных правовых актов.

Правила подготовки распорядительных документов: приказов, распоряжений, решений, протоколов и т.д.

Правила подготовки информационно-справочных документов: актов, докладных записок, справок, писем, телеграмм, факсограмм и т.д.

Правила составления и оформления научно-технических документов: статей, книг, технических отчётов и описаний.

Понятие документооборота. Его характеристика как составной части документооборота (делопроизводства). Количественные и качественные параметры документооборота. Этапы движения и порядок обработки документов.

Значение и общие правила регистрации документов. Индексирование и регистрационные формы. Технология регистрации поступающих документов. Подготовка и регистрация отправляемых документов. Прохождение внутренних документов.

Технология и особенности нормотворческого процесса в органах нотариата и адвокатуры.

Тема 3.1. Правила подготовки и особенности оформления отдельных видов документов.

Вопросы для самоподготовки:

1. Правила составления и оформления организационных документов.
2. Правила подготовки распорядительных документов.
3. Правила подготовки информационно-справочных документов.
4. Особенности подготовки ответа в государственные органы.
5. Особенности подготовки документов отчетной документации.

Тема 3.2. Документооборот: понятие и содержание. Характеристика его основных этапов.

Вопросы для самоподготовки:

1. Понятие документооборота, его характеристика.
2. Количественные и качественные параметры документооборота.
3. Этапы движения и порядок обработки документов.
4. Технология регистрации поступающих документов.
5. Подготовка и регистрация отправляемых документов.
6. Прохождение внутренних документов.
7. Особенности регистрации обращений граждан.

ПРАКТИЧЕСКОЕ ЗАДАНИЕ К РАЗДЕЛУ 3.

Форма практического задания: рефераты

Перечень тем рефератов к разделу 3:

1. Опубликование нормативных актов: значение, сроки, официальные и неофициальные источники, язык, ограничительные грифы
2. Способы вступления нормативных актов в силу.
3. Принципы и общие правила проведения систематизации.
4. Кодификация и правила ее проведения.
5. Консолидация и правила ее проведения
6. Инкорпорация и правила ее проведения.
7. Учет правовых актов. Компьютеризация работы по систематизации.
8. Понятие толкования, его структура, объективные и субъективные причины толкования.
9. Техника толкования нормативных актов (языковой, логический, систематический, специально-юридический, исторический, функциональный, телеологический способы).
10. Виды толкования
11. Официальное толкование и его виды. Особенности аутентичного толкования. Особенности судебного толкования.
12. Виды правореализационных документов и правила их создания (требования к ним).
13. Техничко-юридические особенности договоров, их типовая структура
14. Техника ведения договорной работы. Стадии договорной работы.
15. Характеристика правоприменения: понятие, причины, формы и виды, Правоприменительные акты.
16. Судебное решение и приговор как основные акты: общая характеристика. Значение основных судебных актов
17. Требования к содержанию основных судебных актов (законность, обоснованность, мотивированность, справедливость, полнота)
18. Правила обеспечения логики основных судебных актов. Значение логики в судебной деятельности.
19. Структура основных судебных актов. Общая характеристика их структуры. Структура судебного решения. Структура судебного приговора.
20. Языковые правила составления судебных актов: лексические, синтаксические, стилистические правила. Специфика языка судебных актов.

РУБЕЖНЫЙ КОНТРОЛЬ К РАЗДЕЛУ 3:

Форма рубежного контроля – компьютерное тестирование.

5. Фонд оценочных средств для проведения промежуточной аттестации обучающихся по дисциплине (модулю)

5.1. Форма промежуточной аттестации обучающегося по дисциплине (модулю).

Контрольным мероприятием промежуточной аттестации обучающихся по дисциплине является зачет с оценкой, который проводится в устной форме.

5.2. Перечень компетенций с указанием этапов их формирования в процессе освоения образовательной программы

Код Компетенции	Содержание компетенции	Результаты обучения	Этапы формирования компетенций в процессе освоения образовательной программы
ОПК-2	Способность работать на благо общества и государства	<p>Знать: Основные положения нормативных правовых актов, регулирующих вопросы юридического делопроизводства в органах нотариата и адвокатуры</p>	Этап формирования знаний
		<p>Уметь: Толковать нормативные правовые акты регулирующие юридическое делопроизводство в органах нотариата и адвокатуры, анализировать содержащиеся данные в документах</p>	Этап формирования умений
		<p>Владеть: Приемами и навыками юридически грамотного правоприменения законодательства Российской Федерации, а также общепризнанных принципов, норм международного права и международных договоров при ведении документооборота в организации</p>	Этап формирования навыков и получения опыта
ОПК-3	Способность добросовестно исполнять профессиональные обязанности, соблюдать принципы этики юриста	<p>Знать: Общие этические принципы и обязанности по ведению юридического делопроизводства в органах нотариата и адвокатуры, классификацию юридических документов в организации</p>	Этап формирования знаний
		<p>Уметь: применять специальные знания при осуществлении юридического делопроизводства в органах нотариата и адвокатуры</p>	Этап формирования умений
		<p>Владеть: представлением о этических принципах юридического делопроизводства в органах</p>	Этап формирования навыков и получения опыта

		<p>нотариата и адвокатуры, а также навыками грамотного составления документов в организации и ведения делопроизводства, в том числе соотношения норм регулирующих юридического делопроизводство в органах нотариата и адвокатуры</p>	
ОПК-5	Способность логически верно, аргументированно и ясно строить устную и письменную речь	<p>Знать: законы формальной логики, методологические и мировоззренческие основы юридического делопроизводства в органах нотариата и адвокатуры, и основы юридического мышления</p>	Этап формирования знаний
		<p>Уметь: применять логические методы на практике, анализировать нормативные правовые акты и правоприменительную практику по составлению юридических и деловых документов, грамотно формулировать и излагать свои мысли в юридической документации</p>	Этап формирования умений
		<p>Владеть: навыками юридически-грамотного общения, в том числе используя их в служебной и иной деловой документации, навыками точной классификации фактов и обстоятельств, а равно навыками аналитического и логического мышления построения письменной речи</p>	Этап формирования навыков и получения опыта
ОПК-6	Способность повышать уровень своей профессиональной компетентности	<p>Знать: важность процесса сознательной, самостоятельной, познавательной деятельности с целью совершенствования профессиональных качеств и навыков при ведении юридического делопроизводства в органах нотариата и адвокатуры</p>	Этап формирования знаний

		<p>Уметь: определять основные направления повышения уровня профессиональной компетентности и совершенствования профессионально-личностных качеств в ходе ведения юридического делопроизводства</p>	Этап формирования умений
		<p>Владеть: навыками внедрения в профессиональную деятельность новых знаний и умений, в том числе использование новых технологий при осуществлении юридического делопроизводства</p>	Этап формирования навыков и получения опыта
ПК-7	Владеть навыками подготовки юридических документов	<p>Знать: законодательство Российской Федерации, базовые положения отраслевых юридических наук, сущность и содержание основных понятий, категорий, институтов, правовой статус и полномочия субъектов правоотношений, понятия и сущностные признаки юридических документов как материальных носителей правовой информации, классификацию юридических документов, основные требования, предъявляемые к форме документов, важнейшие правила составления юридических документов, правила работы с юридическими документами</p>	Этап формирования знаний
		<p>Уметь: Оперировать юридическими понятиями и категориями, определять и квалифицировать юридические документы, составлять и оформлять в соответствии с предъявленными требованиями юридические документы, устанавливать юридическую силу</p>	Этап формирования умений

		документов, работать с юридическими документами	
		Владеть: юридической терминологией, навыками подготовки юридических документов на основе всестороннего анализа различных правовых явлений, юридических фактов, правовых норм и правовых отношений, поиска и изучения правоприменительной практики	Этап формирования навыков и получения опыта
ПК-13	Способность правильно и полно отражать результаты профессиональной деятельности в юридической и иной документации	Знать: законодательство Российской Федерации, базовые положения отраслевых юридических и специальных наук, сущность и содержание правовых понятий, категорий, институтов, правовой статус и полномочия субъектов правоотношений, отражающих результаты профессиональной деятельности в юридической и иной документации	Этап формирования знаний
		Уметь: оперировать понятиями и категориями, всесторонне анализировать юридические факты и возникающие в связи с ними правовые отношения, правильно находить, толковать и применять правовые нормы и нормативные правовые акты, правильно и полно отражать результаты профессиональной деятельности в юридической и иной документации	Этап формирования умений
		Владеть: юридической терминологией, навыками всестороннего анализа различных правовых явлений, юридических фактов, правовых норм и правовых отношений, являющихся объектами профессиональной деятельности, применение правовых норм и нормативных правовых актов, полного отражения	Этап формирования навыков и получения опыта

		результатов профессиональной деятельности в юридической и иной документации	
--	--	---	--

5.3. Описание показателей и критериев оценивания компетенций на различных этапах их формирования, описание шкал оценивания

Код компетенции	Этапы формирования компетенций	Показатель оценивания компетенции	Критерии и шкалы оценивания
ОПК-2 ОПК-3 ОПК-5 ОПК-6 ПК-7 ПК-13	Этап формирования знаний	Теоретический блок вопросов. Уровень освоения программного материала, логика и грамотность изложения, умение самостоятельно обобщать и излагать материал	1) обучающийся глубоко и прочно освоил программный материал, исчерпывающе, последовательно, грамотно и логически стройно его излагает, тесно увязывает с задачами и будущей деятельностью, не затрудняется с ответом при видоизменении задания, умеет самостоятельно обобщать и излагать материал, не допуская ошибок – 9-10 баллов; 2) обучающийся твердо знает программный материал, грамотно и по существу излагает его, не допуская существенных неточностей в ответе на вопрос, может правильно применять теоретические положения – 7-8 баллов; 3) обучающийся освоил основной материал, но не знает отдельных деталей, допускает неточности, недостаточно правильные формулировки, нарушает последовательность в изложении программного материала – 5-6 баллов; 4) обучающийся не знает значительной части программного материала, допускает существенные ошибки – 0-4 баллов
ОПК-2 ОПК-3 ОПК-5	Этап формирования умений	Аналитическое задание (<i>задачи, ситуационные</i>)	1) свободно справляется с задачами и практическими

<p>ОПК-6 ПК-7 ПК-13</p>		<p><i>задания, кейсы, проблемные ситуации и т.д.)</i></p> <p>Практическое применение теоретических положений применительно к профессиональным задачам, обоснование принятых решений</p>	<p>заданиями, правильно обосновывает принятые решения, задание выполнено верно, даны ясные аналитические выводы к решению задания, подкрепленные теорией – 9-10 баллов;</p> <p>2) владеет необходимыми умениями и навыками при выполнении практических заданий, задание выполнено верно, отмечается хорошее развитие аргумента, однако отмечены погрешности в ответе, скорректированные при собеседовании – 7-8 баллов;</p> <p>3) испытывает затруднения в выполнении практических заданий, задание выполнено с ошибками, отсутствуют логические выводы и заключения к решению – 5-6 баллов;</p> <p>4) практические задания, задачи выполняет с большими затруднениями или задание не выполнено вообще, или задание выполнено не до конца, нет четких выводов и заключений по решению задания, сделаны неверные выводы по решению задания – 0-4 баллов</p>
<p>ОПК-2 ОПК-3 ОПК-5 ОПК-6 ПК-7 ПК-13</p>	<p>Этап формирования навыков и получения опыта</p>	<p>Аналитическое задание (<i>задачи, ситуационные задания, кейсы, проблемные ситуации и т.д.)</i></p> <p>Решение практических заданий и задач, владение навыками и умениями при</p>	<p>1) свободно справляется с задачами и практическими заданиями, правильно обосновывает принятые решения, задание выполнено верно, даны ясные аналитические выводы к решению задания, подкрепленные теорией – 9-10 баллов;</p> <p>2) владеет необходимыми</p>

		<p>выполнении практических заданий, самостоятельность, умение обобщать и излагать материал.</p>	<p>умениями и навыками при выполнении практических заданий, задание выполнено верно, отмечается хорошее развитие аргумента, однако отмечены погрешности в ответе, скорректированные при собеседовании—7-8 баллов; 3) испытывает затруднения в выполнении практических заданий, задание выполнено с ошибками, отсутствуют логические выводы и заключения к решению—5-6 баллов; 4) практические задания, задачи выполняет с большими затруднениями или задание не выполнено вообще, или задание выполнено не до конца, нет четких выводов и заключений по решению задания, сделаны неверные выводы – 0-4 баллов</p>
--	--	---	---

5.4. Типовые контрольные задания или иные материалы, необходимые для оценки знаний, умений, навыков и (или) опыта деятельности, характеризующих этапы формирования компетенций в процессе освоения образовательной программы

Примерные вопросы для проведения итоговой аттестации обучающихся по дисциплине

Теоретический блок вопросов для проведения экзамена (Разделы 1-3):

1. Понятие и содержание документообращения (делопроизводства) как одного из направлений, обеспечивающего деятельность учреждений, организаций, органах нотариата и адвокатуры.
2. Индексирование и регистрационные формы документов.
3. История становления документирования: основные этапы и особенности.
4. Технология регистрации поступающих документов. Подготовка и регистрация отправляемых документов.
5. Режим секретности в делопроизводстве организации.
6. Прохождение внутренних документов.
7. Предмет, задачи и система курса «Юридическое делопроизводство в органах нотариата и адвокатуры».
8. Унифицированная система документации.
9. Нормативно-правовое и нормативно-методическое регулирование делопроизводства.
10. Цели и задачи учета документов. Учет объема документов.

11. Государственная система стандартизации (ГСС) и ее состав.
12. Сроки исполнения документов. Нормативные документы, устанавливающие типовые сроки исполнения.
13. Виды систем документационного обеспечения: общее и специальное делопроизводство.
14. Организация исполнения документов. Текущий и итоговый контроль.
15. Регламентация секретного делопроизводства.
16. Ведение контрольных операций по исполнению документов в условиях традиционной технологии.
17. Сущность и основная цель Государственной системы документационного обеспечения управления (ГСДОУ).
18. Осуществление информационно-справочной работы по документам органа, учреждения, организации.
19. Субъекты организации делопроизводства.
20. Порядок уничтожения документов и дел.
21. Система и формы организации делопроизводства в организации.
22. Порядок формирования и оформления дел в организации.
23. Задачи и функциональная характеристика служб документационного обеспечения.
24. Организация оперативного хранения документов. Номенклатура дел как средство систематизации дел.
25. Организационная структура служб документационного обеспечения.
26. Обработка дел для последующего хранения.
27. Регламентация организации и деятельности службы делопроизводства.
28. Общие требования к систематизации документов и формированию дел.
29. Понятие и виды нормативных актов.
30. Порядок передачи дел в ведомственные архивы.
31. Понятие документа, его функциональное назначение.
32. Порядок подготовки документов к передаче в архив органа, учреждения, организации.
33. Место и роль документов в управлении учреждениями и организациями.
34. Порядок составления номенклатуры дел.
35. Классификация документов, их виды и формы.
36. Подготовка некоторых документов к уничтожению и составление акта об уничтожении документов.
37. Обязанности сотрудников в области делопроизводства.
38. Понятие, организация и порядок проведения экспертизы ценности документов.
39. Общие требования, предъявляемые к документу.
40. Место и роль ведомственных архивов в делопроизводстве.
41. Этапы движения и порядок обработки документов.
42. Организация работы с письменными обращениями граждан.
43. Общие правила и технология составления документов. Правила оформления документов.
44. Действия сотрудника-исполнителя при осуществлении проверки жалобы.
45. Понятие и состав реквизитов документов. Реквизиты заголовочной, содержательной и оформляющей части документа.
46. Понятие информационных систем и информационных технологий. Цели их использования в обеспечении ведения делопроизводства.
47. Значение и общие правила регистрации документов.
48. Технология сжатия документов, перевода бумажной информации в электронную форму.
49. Понятие документирования как составной части документооборота.

50. Технология работы с обращениями граждан: прием и регистрация, рассмотрение руководством и контроль за данной деятельностью.

51. Правила подготовки распорядительных документов: приказов, распоряжений, решений, протоколов и т.д.

52. Компьютерные технологии подготовки текстовых документов.

53. Правила подготовки информационно-справочных документов: актов, докладных записок, справок, писем, телеграмм, факсограмм и т.д.

54. Информационные и компьютерные технологии поиска документальной информации.

55. Количественные и качественные параметры документооборота.

56. Понятие, виды и классификация обращений граждан.

57. Функциональная характеристика документирования.

58. Соотношение понятий делопроизводства и документационного обеспечения управления (ДООУ).

59. Правила составления и оформления организационных документов: положений, инструкций, должностных инструкций, договоров и т.д.

60. Общая характеристика отдельных видов информационных технологий в документообороте.

Аналитическое задание (задачи, ситуационные задания, кейсы, проблемные ситуации и т.д.):

Практическое задание № 1

Разработать бланк штатного расписания.

Разработать бланк положения о подразделении с указанием всех обязательных реквизитов.

Практическое задание № 3

Оформить должностную инструкцию на общем бланке организации с указанием следующих реквизитов: наименование организации, гриф утверждения, название вида документа, заголовок к тексту, текст, место составления, подпись и визы.

Практическое задание № 4

Разработать бланк приказа по переводу сотрудника.

Практическое задание № 5

Разработать образец бланка распоряжения с указанием обязательных реквизитов.

Практическое задание № 6

Разработать образец бланка решения с соблюдением структуры: констатирующей и распорядительной части.

Практическое задание № 7

Разработать образец бланка протокола заседания.

Практическое задание № 8

Разработать образец бланка акта с указанием следующих основных реквизитов: наименование организации, гриф учреждения, название документа, дату и регистрационный номер документа, заголовок к тексту, текст и подписи.

Практическое задание № 9

Разработать образец бланка сопроводительного письма.

Практическое задание № 10

Разработать образец бланка справки, составляемой для подтверждения сведений биографического или служебного характера.

Практическое задание № 11

Разработать образец бланка характеристики и поручительства.

Практическое задание № 12

Разработать образец бланка письма-извещения.

Практическое задание № 13

Разработать образец бланка докладной записки с указанием обязательных реквизитов: наименование структурного подразделения, наименование вида документа, дата и номер, адресант, заголовок к тексту, текст и подпись.

Практическое задание № 14

Подготовить образец бланка на запрос вышестоящего органа.

Практическое задание № 15

Разработать образец бланка предложения (письма предложения).

Практическое задание № 16

Разработать образец бланка объяснительной записки.

Практическое задание № 17

Составить резюме с отражением обязательного перечня сведений.

Практическое задание № 18

Разработка образца бланка служебной записки.

Практическое задание № 19

Составить образец бланка автобиографии.

Практическое задание № 20

Составить заявление о приёме на работу.

Практическое задание № 21

Составить акт приёма-передачи дел.

Практическое задание № 22

Разработать бланк рецензии.

Практическое задание № 24

Подготовить бланк указания.

Практическое задание № 25

Разработать бланк письма претензионного характера.

Практическое задание № 26

Разработать бланк приказа об увольнении.

Практическое задание № 27

Составить образец бланка справки, содержащей информацию о фактах и событиях служебного характера.

Практическое задание № 28

Разработать образец бланка письма-ответа.

Практическое задание № 29

Составить образец бланка справки, выдаваемых заинтересованным гражданам и учреждениям для подтверждения тех или иных юридических фактов.

Практическое задание № 30

Составить образец бланка ответа на запрос руководителя организации.

5.5. Методические материалы, определяющие процедуры оценивания знаний, умений, навыков и (или) опыта деятельности, характеризующих этапы формирования компетенций

В течение учебного семестра до промежуточной аттестации у обучающегося формируется текущий рейтинг по дисциплине (модулю), характеризующий уровень сформированности компетенций. Текущий рейтинг обучающегося складывается как сумма рейтинговых баллов, полученных им в течение учебного семестра по всем видам учебных занятий по дисциплине по всем этапам формирования компетенций в соответствии с п. 5.3. настоящей рабочей программы.

В течение учебного семестра по каждой дисциплине (модулю) обучающимся должен быть накоплен текущий рейтинг не менее 52 рейтинговых баллов. Накопление обучающимся меньшего количества рейтинговых баллов, при условии положительного прохождения им всех рубежей текущего контроля, является текущей академической задолженностью, ликвидация которой осуществляется во время контрольного мероприятия промежуточной аттестации посредством выполнения расширенного экзаменационного (зачетного) задания.

Педагогическому работнику предоставляется право поощрять обучающихся за активность (участие в научных конференциях, конкурсах, олимпиадах, публикация статей, выполнение заданий повышенной сложности и т.д.) дополнительными баллами в количестве, не превышающем 10 баллов за семестр. Поощрительные баллы суммируются с текущим рейтингом обучающегося перед промежуточной аттестацией.

Текущий рейтинг обучающегося по каждой дисциплине, количество поощрительных баллов, а также информация о возможности получения оценки промежуточной аттестации по текущему рейтингу, сведения об организации процедуры добора рейтинговых баллов доводятся педагогическим работником по сведения обучающимся на предпоследней неделе обучения в учебном периоде (семестре).

Промежуточная аттестация по дисциплине, реализуемым в формате БРСО, проводится в соответствии с Положением о промежуточной аттестации обучающихся по основным профессиональным образовательным программам в Российском государственном социальном университете.

На промежуточную аттестацию отводится 20 рейтинговых баллов.

Ответы обучающегося на зачете оцениваются каждым педагогическим работником по 20 – *балльной шкале*, а итоговая оценка по дисциплине (модулю) в целом по *пятибалльной системе* для экзамена и выставляется в соответствии с Положением о балльно-рейтинговой системе оценки успеваемости студентов в Российском государственном социальном университете, утвержденном приказом РГСУ от 25.04.2016 г. № 707 (в ред. приказа от 27.05.2016 № 935).

Критерии оценки ответа на вопросы зачета:

Критерии оценки ответа на вопросы теоретического блока:

9-10 баллов – обучающийся глубоко и прочно освоил программный материал, исчерпывающе, последовательно, грамотно и логически стройно его излагает, тесно увязывает с задачами и будущей деятельностью, не затрудняется с ответом при видоизменении задания, свободно справляется с задачами и практическими заданиями, правильно обосновывает принятые решения, умеет самостоятельно обобщать и излагать материал, не допуская ошибок;

7-8 – баллов – обучающийся твердо знает программный материал, грамотно и по существу излагает его, не допуская существенных неточностей в ответе на вопрос, может правильно применять теоретические положения и владеет необходимыми умениями и навыками при выполнении практических заданий;

5-6 баллов – обучающийся освоил основной материал, но не знает отдельных деталей, допускает неточности, недостаточно правильные формулировки, нарушает последовательность в изложении программного материала и испытывает затруднения в выполнении практических заданий;

0-4 баллов – обучающийся не знает значительной части программного материала, допускает существенные ошибки, с большими затруднениями выполняет практические задания, задачи.

Критерии оценки аналитического задания:

9-10 баллов – задание выполнено верно, даны ясные аналитические выводы к решению задания, подкрепленные теорией;

7-8 баллов – задание выполнено верно, отмечается хорошее развитие аргумента, однако отмечены погрешности в ответе, скорректированные при собеседовании;

5-6 баллов – задание выполнено с математическими ошибками, отсутствуют логические выводы и заключения к решению;

0-4 баллов – задание не выполнено вообще или задание выполнено не до конца, нет четких выводов и заключений по решению задания, сделаны неверные выводы по решению задания.

Итоговая оценка по дисциплине (модулю) определяется как сумма баллов, полученных за ответы на вопросы теоретического блока и решение аналитического задания в целом по *пятибалльной системе* для экзамена и выставляется в соответствии с Положением о балльно-рейтинговой системе оценки успеваемости студентов в Российском государственном социальном университете, утвержденном приказом РГСУ от 25 апреля 2016 г. № 707 (в ред. приказа от 27.05.2016 № 935).

6. Перечень основной и дополнительной учебной литературы для освоения дисциплины (модуля)

6.1. Основная литература

Чурилов, А. Ю. Юридическое делопроизводство : учебное пособие для вузов / А. Ю. Чурилов. — 2-е изд., испр. и доп. — Москва : Издательство Юрайт, 2020. — 202 с. — (Высшее образование). — ISBN 978-5-534-13734-7. — Текст : электронный // ЭБС Юрайт [сайт]. — URL: <https://urait.ru/bcode/466645>

Павловская, О. Ю. Правовое обеспечение кадрового делопроизводства : учебное пособие для вузов / О. Ю. Павловская. — Москва : Издательство Юрайт, 2020. — 213 с. — (Высшее образование). — ISBN 978-5-534-11565-9. — Текст : электронный // ЭБС Юрайт [сайт]. — URL: <https://urait.ru/bcode/457107> .

6.2. Дополнительная литература

1. Шувалова, Н. Н. Организация и технология документационного обеспечения управления : учебник и практикум для вузов / Н. Н. Шувалова. — 2-е изд., перераб. и доп. — Москва : Издательство Юрайт, 2020. — 265 с. — (Высшее образование). — ISBN 978-5-534-12358-6. — Текст : электронный // ЭБС Юрайт [сайт]. — URL: <https://urait.ru/bcode/451066>.

2. Иванова, А. Ю. Русский язык в деловой документации : учебник и практикум для вузов / А. Ю. Иванова. — 2-е изд., перераб. и доп. — Москва : Издательство Юрайт, 2020. — 187 с. — (Высшее образование). — ISBN 978-5-534-12357-9. — Текст : электронный // ЭБС Юрайт [сайт]. — URL: <https://urait.ru/bcode/450968>.

7. Перечень ресурсов информационно-коммуникационной сети «Интернет», необходимых для освоения дисциплины (модуля)

Официальный сайт Президента РФ <http://www.kremlin.ru>
Официальный сайт Правительства РФ <http://www.government.ru>
Официальный сайт Государственной Думы Федерального Собрания РФ <http://www.duma.gov.ru>
Официальный сайт Центральной избирательной комиссии РФ <http://www.cikrf.ru>
Официальный сайт Российской академии государственной службы при Президенте РФ <http://www.rags.ru>
Официальный сайт журнала «Государство и право» www.igpran.ru/rus/magazine/
Официальный сайт газеты «Российская газета» www.rg.ru
Официальный сайт Московской Городской Думы <https://www.duma.mos.ru/ru/>

7.1. Профессиональные базы данных и информационные справочные системы

Официальный сайт компании «Консультант Плюс» www.consultant.ru
Официальный сайт компании «Гарант» www.garant.ru

8. Методические указания для обучающихся по освоению дисциплины (модуля)

Освоение обучающимся учебной дисциплины (модуля) «Юридическое делопроизводство в органах нотариата и адвокатуры» предполагает изучение материалов дисциплины на аудиторных занятиях и в ходе самостоятельной работы. Аудиторные занятия проходят в форме лекций, семинаров и практических занятий. Самостоятельная работа включает разнообразный комплекс видов и форм работы обучающихся.

Для успешного освоения учебной дисциплины (модуля) и достижения поставленных целей необходимо внимательно ознакомиться с настоящей рабочей программы дисциплины (модуля). Ее может представить преподаватель на вводной лекции или самостоятельно обучающийся использует информацию на официальном Интернет-сайте Университета.

Следует обратить внимание на список основной и дополнительной литературы, которая имеется в электронной библиотечной системе <http://biblioclub.ru>, на предлагаемые преподавателем ресурсы информационно-телекоммуникационной сети Интернет. Эта информация необходима для самостоятельной работы обучающегося.

При подготовке к аудиторным занятиям необходимо помнить особенности каждой формы его проведения.

Подготовка к учебному занятию лекционного типа заключается в следующем.

С целью обеспечения успешного обучения обучающийся должен готовиться к лекции, поскольку она является важнейшей формой организации учебного процесса, поскольку:

- знакомит с новым учебным материалом;
- разъясняет учебные элементы, трудные для понимания;
- систематизирует учебный материал;
- ориентирует в учебном процессе.

С этой целью:

- внимательно прочитайте материал предыдущей лекции;
- ознакомьтесь с учебным материалом по учебнику и учебным пособиям с темой прочитанной лекции;
- внесите дополнения к полученным ранее знаниям по теме лекции на полях лекционной тетради;
- запишите возможные вопросы, которые вы зададите лектору на лекции по материалу изученной лекции;
- постарайтесь уяснить место изучаемой темы в своей подготовке;
- узнайте тему предстоящей лекции (по тематическому плану, по информации лектора) и запишите информацию, которой вы владеете по данному вопросу.

Подготовка к занятию семинарского типа.

При подготовке и работе во время проведения занятий семинарского типа следует обратить внимание на следующие моменты: на процесс предварительной подготовки, на работу во время занятия, обработку полученных результатов, исправление полученных замечаний.

Предварительная подготовка к учебному занятию семинарского типа заключается в изучении теоретического материала в отведенное для самостоятельной работы время, ознакомление с инструктивными материалами с целью осознания задач практического занятия.

Работа во время проведения учебного занятия семинарского типа включает несколько моментов:

- консультирование студентов преподавателями и вспомогательным персоналом с целью предоставления исчерпывающей информации, необходимой для самостоятельного выполнения предложенных преподавателем задач, ознакомление с правилами техники безопасности при работе в лаборатории;
- самостоятельное выполнение заданий согласно обозначенной учебной программой тематики.

Обработка, обобщение полученных результатов лабораторной работы проводится обучающимися самостоятельно или под руководством преподавателя (в зависимости от степени сложности поставленных задач). В результате оформляется индивидуальный отчет. Подготовленная к сдаче на контроль и оценку работа сдается преподавателю. Форма отчетности может быть письменная, устная или две одновременно. Главным результатом в данном случае служит получение положительной оценки по каждой лабораторной работе/практическому занятию. Это является необходимым условием при проведении рубежного контроля и допуска к зачету/дифференцированному зачету/экзамену. При получении неудовлетворительных результатов обучающийся имеет право в дополнительное время пересдать преподавателю работу до проведения промежуточной аттестации.

Самостоятельная работа.

Для более углубленного изучения темы задания для самостоятельной работы рекомендуется выполнять параллельно с изучением данной темы. При выполнении заданий по возможности используйте наглядное представление материала. Более подробная информация о самостоятельной работе представлена в разделах «Учебно-методическое

обеспечение самостоятельной работы по дисциплине (модулю)», «Методические указания к самостоятельной работе по дисциплине (модулю)»).

Подготовка к экзамену.

При подготовке к экзамену по теоретической части выделите в вопросе главное, существенное (понятия, признаки, классификации и пр.), приведите примеры, иллюстрирующие теоретические положения.

После предложенных указаний у обучающихся должно сформироваться четкое представление об объеме и характере знаний и умений, которыми надо будет овладеть по дисциплине (модулю).

9. Информационно-технологическое обеспечение образовательного процесса по дисциплине (модулю)

9.1. Информационные технологии

Персональные компьютеры;

Доступ к интернет

Проектор.

9.2. Программное обеспечение

MicrosoftOffice (Word, Excel),

9.3. Информационные справочные системы

Консультант Плюс.

10. Материально-техническое обеспечение образовательного процесса по дисциплине (модулю)

Для изучения дисциплины (модуля) «Юридическое делопроизводство в органах нотариата и адвокатуры» в рамках реализации основной профессиональной образовательной программы по направлению подготовки 40.03.01 Юриспруденция (уровень бакалавриата) используются:

Учебная аудитория для занятий лекционного типа оснащена специализированной мебелью (стол для преподавателя, парты, стулья, доска для написания мелом); техническими средствами обучения (видеопроекторное оборудование, средства звуковоспроизведения, экран и имеющие выход в сеть Интернет).

Учебная аудитория для занятий семинарского типа: оснащена специализированной мебелью (стол для преподавателя, парты, стулья, доска для написания мелом); техническими средствами обучения (видеопроекторное оборудование, средства звуковоспроизведения, экран и имеющие выход в сеть Интернет).

Помещения для самостоятельной работы обучающихся оснащены специализированной мебелью (парты, стулья) техническими средствами обучения (персональные компьютеры с доступом в сеть интернет и обеспечением доступа в электронно-информационную среду университета, программным обеспечением).

11. Образовательные технологии

При реализации дисциплины (модуля) «Юридическое делопроизводство в органах нотариата и адвокатуры» применяются различные образовательные технологии, в том числе технологии электронного обучения.

Освоение дисциплины (модуля) «Юридическое делопроизводство в органах нотариата и адвокатуры» предусматривает использование в учебном процессе активных и интерактивных форм проведения учебных занятий в форме деловых и ролевых игр, разбора

конкретных ситуаций в сочетании с внеаудиторной работой с целью формирования и развития профессиональных навыков обучающихся.

При освоении дисциплины (модуля) «Юридическое делопроизводство в органах нотариата и адвокатуры» предусмотрено применением электронного обучения.

Учебные часы дисциплины (модуля) «Юридическое делопроизводство в органах нотариата и адвокатуры» предусматривают классическую контактную работу преподавателя с обучающимся в аудитории и контактную работу посредством электронной информационно-образовательной среды в синхронном и асинхронном режиме (вне аудитории) посредством применения возможностей компьютерных технологий (электронная почта, тестирование, презентация, форум и др.).

Лист регистрации изменений

№ п/п	Содержание изменения	Реквизиты документа	Дата введения изменения
----------	----------------------	------------------------	-------------------------------

		об утверждении изменения	
1	<p>Одобрена и рекомендована к утверждению решением Ученого совета Юридического факультета на основании Федерального государственного образовательного стандарта высшего профессионального образования по направлению подготовки 40.03.01 Юриспруденция (уровень бакалавриата), утвержденным приказом Министерства образования и науки Российской Федерации от 1 декабря 2016 г. № 1511</p>	<p>Протокол заседания Ученого совета Юридического факультета Протокол № 10 от «29» мая 2020 г.</p>	01.09.2020



Министерство науки и высшего образования Российской Федерации
ФЕДЕРАЛЬНОЕ ГОСУДАРСТВЕННОЕ БЮДЖЕТНОЕ ОБРАЗОВАТЕЛЬНОЕ
УЧРЕЖДЕНИЕ ВЫСШЕГО ОБРАЗОВАНИЯ
«РОССИЙСКИЙ ГОСУДАРСТВЕННЫЙ СОЦИАЛЬНЫЙ УНИВЕРСИТЕТ»

УТВЕРЖДАЮ

Декан юридического
факультета

— Л.Б. Ситдикова
«10» июня 2020 г.

**РАБОЧАЯ ПРОГРАММА ДИСЦИПЛИНЫ (МОДУЛЯ)
ПРОКУРОРСКИЙ НАДЗОР**

**Наименование образовательной программы
ЮРИСПРУДЕНЦИЯ**

**Направление подготовки
40.03.01 «Юриспруденция»**

**Направленность (профиль)
Уголовно-правовая**

**ОБРАЗОВАТЕЛЬНАЯ ПРОГРАММА ВЫСШЕГО ОБРАЗОВАНИЯ
– ПРОГРАММА БАКАЛАВРИАТА**

**Уровень профессионального образования
Высшее образование – бакалавриата**

**Форма обучения
Очная, очно-заочная**

Москва 2020

Рабочая программа дисциплины (модуля) «**Прокурорский надзор**» разработана на основании федерального государственного образовательного стандарта высшего образования по направлению подготовки **40.03.01 «Юриспруденция» (уровень бакалавриата)**, утвержденного приказом Министерства образования и науки Российской Федерации от 1 декабря 2016 г. № 1511 учебного плана по основной профессиональной образовательной программе высшего образования «Юриспруденция».

Рабочая программа дисциплины (модуля) разработана к.ю.н., доцентом Лаврентьевой М.С.

Руководитель
профессиональной
образовательной программы,
к.и.н., доцент



М.А. Волкова

(подпись)

Рабочая программа дисциплины (модуля) обсуждена и утверждена на Ученом совете юридического факультета.

Протокол № 10 от «29» мая 2020 года

Декан юридического факультета,
д-р. юрид. наук, профессор



Ситдикова Л.Б.

(подпись)

Рабочая программа дисциплины (модуля) рекомендована к утверждению представителями организаций-работодателей:

Некоммерческой организации
«Фонд содействия развития
правовых технологий XXI века»,
Вице-президент



Р.М. Джавахян

(подпись)

Адвокатская коллегия г.
Москвы «Лебедева, Бурова и
партнеры», Адвокат коллегии
адвокатов



И.Л. Бурова

(подпись)

Рабочая программа дисциплины (модуля) рецензирована и рекомендована к утверждению:

Доктор юридических наук, профессор
кафедры административного и
финансового права Российского
университета дружбы народов



А.А. Мамедов

(подпись)

Кандидат юридических наук, доцент
кафедры гражданско-правовых
дисциплин Российского
государственного социального
университета



М.М. Туркин

(подпись)

Согласовано
Научная библиотека, директор



И.Г. Маляр

(подпись)

СОДЕРЖАНИЕ

1. Общие положения	4
1.1. Цель и задачи дисциплины (модуля).....	4
1.2. Место дисциплины (модуля) в структуре основной профессиональной образовательной программы.	4
1.3. Планируемые результаты обучения по дисциплине (модулю) в рамках планируемых результатов освоения основной профессиональной образовательной программы.	4
2. Объем дисциплины (модуля), включая контактную работу обучающегося с преподавателем и самостоятельную работу обучающегося.....	6
3. Содержание дисциплины (модуля).....	7
3.1. Учебно-тематический план по очной форме обучения	7
3.2. Учебно-тематический план по очно-заочной форме обучения.....	9
4. Учебно-методическое обеспечение самостоятельной работы обучающихся по дисциплине (модулю)	11
4.1. Виды самостоятельной работы обучающихся по дисциплине (модулю).....	11
4.2. Методические указания к самостоятельной работе по дисциплине (модулю)	12
5. Фонд оценочных средств для проведения промежуточной аттестации обучающихся по дисциплине (модулю).....	19
5.1. Форма промежуточной аттестации обучающегося по дисциплине (модулю).....	19
5.2. Перечень компетенций с указанием этапов их формирования в процессе освоения образовательной программы.....	20
5.3. Описание показателей и критериев оценивания компетенций на различных этапах их формирования, описание шкал оценивания.....	21
5.4. Типовые контрольные задания или иные материалы, необходимые для оценки знаний, умений, навыков и (или) опыта деятельности, характеризующих этапы формирования компетенций в процессе освоения образовательной программы	24
5.5. Методические материалы, определяющие процедуры оценивания знаний, умений, навыков и (или) опыта деятельности, характеризующих этапы формирования компетенций	30
6. Перечень основной и дополнительной учебной литературы для освоения дисциплины (модуля).....	31
6.1. Основная литература.....	31
6.2. Дополнительная литература.....	31
7. Перечень ресурсов информационно-коммуникационной сети «Интернет», необходимых для освоения дисциплины (модуля).....	31
7.1. Профессиональные базы данных и информационные справочные системы.....	32
8. Методические указания для обучающихся по освоению дисциплины (модуля).....	32
9. Информационно-технологическое обеспечение образовательного процесса по дисциплине (модулю).....	33
9.1. Информационные технологии.....	33
9.2. Программное обеспечение.....	33
9.3. Информационные справочные системы.....	33
10. Материально-техническое обеспечение образовательного процесса по дисциплине (модулю)	34
11. Образовательные технологии.....	34
Лист регистрации изменений	35

1. Общие положения

1.1. Цель и задачи дисциплины.

Целями дисциплины (модуля) «Прокурорский надзор» являются формирование у студентов теоретических знаний и практических навыков в области осуществления прокурорского надзора, необходимых им в профессиональной деятельности.

Задачи освоения дисциплины (модуля):

1. изучение основных нормативно-правовых актов о деятельности прокуратуры.
2. рассмотрение системы органов прокуратуры РФ.
3. изучение механизмов прокурорского надзора за исполнением законов; за соблюдением прав и свобод человека; за органами, осуществляющими оперативно-розыскную деятельность; за исполнением законов органами дознания и предварительного следствия.
4. рассмотрение роли прокуратуры в гражданском процессе; в арбитражном судопроизводстве; в уголовном судопроизводстве.
5. рассмотрение механизма осуществления надзора за соблюдением законов при исполнении наказаний и применении назначаемых судом мер принудительного характера.

1.2. Место дисциплины в структуре основной профессиональной образовательной программы.

Дисциплина (модуль) «Прокурорский надзор» реализуется в части **профильных дисциплин** профессионального цикла основной профессиональной образовательной программы «Юриспруденция» по направлению подготовки **40.03.01 – Юриспруденция (уровень бакалавриата), направленность: уголовно-правовая, очной и очно-заочной формах обучения.**

Изучение учебной дисциплины (модуля) «**Прокурорский надзор**» базируется на знаниях и умениях, полученных обучающимися ранее в ходе освоения программного материала ряда учебных дисциплин: «Конституционное право», «Уголовное право».

Изучение учебной дисциплины «**Прокурорский надзор**» является базовым для последующего освоения программного материала учебных дисциплин: «Уголовный процесс», «Теория правового и социального государства», а также при выполнении учебно-исследовательских аналитических работ и выпускной квалификационной работы.

1.3. Планируемые результаты обучения по дисциплине в рамках планируемых результатов освоения основной профессиональной образовательной программы.

Процесс освоения дисциплины (модуля) направлен на формирование у обучающихся следующих профессиональных компетенций: способностью юридически правильно квалифицировать факты и обстоятельства (ПК-6); готовностью к выполнению должностных обязанностей по обеспечению законности и правопорядка, безопасности личности, общества, государства (ПК-8); способностью уважать честь и достоинство личности, соблюдать и защищать права и свободы человека и гражданина (ПК-9).

В результате освоения дисциплины (модуля) студент должен демонстрировать следующие результаты образования:

Код	Содержание компетенции	Результаты обучения
ПК-6	Способностью юридически правильно квалифицировать факты и обстоятельства	Знать: предмет, задачи, категории и основные положения права; сущность, структуру, содержание институтов права

		<p>Уметь: использовать знания в целях саморазвития, повышения своей квалификации и мастерства; использовать основные положения и методы права при решении социальных и профессиональных задач</p>
		<p>Владеть: навыками юридически грамотно квалифицировать факты и обстоятельства при решении практических задач в профессиональной деятельности</p>
ПК-8	<p>Готовностью к выполнению должностных обязанностей по обеспечению законности и правопорядка, безопасности личности, общества, государства</p>	<p>Знать: свои должностные обязанности по обеспечению законности и правопорядка, безопасности личности, общества, государства в контрольно-надзорной сфере; нормативные правовые акты, которые предусматривают юридическую ответственность за совершение правонарушений</p>
		<p>Уметь: толковать и применять нормативные правовые акты с точки зрения законности и правопорядка; анализировать и давать оценку социальной значимости правовых явлений и процессов с точки зрения законности и правопорядка, безопасности личности, общества и государства</p>
		<p>Владеть: навыками выполнения должностных обязанностей по обеспечению законности и правопорядка, безопасности личности, общества, государства</p>
ПК-9	<p>Способностью уважать честь и достоинство личности, соблюдать и защищать права и свободы человека и гражданина</p>	<p>Знать: способы защиты прав граждан и юридических лиц, интересов общества и государства; соблюдать правила и нормы нравственности и морали при осуществлении профессиональной деятельности; уважать честь и достоинство личности независимо от пола, гражданства, места жительства, должностного положения, возраста, вероисповедания, социального положения и т.д.</p>
		<p>Уметь: принимать решения и совершать юридические действия в точном соответствии с законом</p>
		<p>Владеть: навыками общения с гражданами и должностными лицами; навыками принятия необходимых мер защиты прав человека и гражданина</p>

2. Объем дисциплины, включая контактную работу обучающегося с преподавателем и самостоятельную работу обучающегося

Общая трудоемкость дисциплины (модуля) составляет 4 зачетные единицы.

Очная форма обучения

Вид учебной работы	Всего часов	Семестр
		5
Аудиторные учебные занятия, всего	40	40
В том числе контактная работа обучающихся с преподавателем:		
Учебные занятия лекционного типа	16	16
Учебные занятия семинарского типа	24	24
Лабораторные занятия	0	0
Иная контактная работа	32	32
Самостоятельная работа обучающихся*, всего	36	36
В том числе:		
Подготовка к лекционным и практическим занятиям, самостоятельное изучение разделов дисциплины в ЭИОС	13	13
Выполнение практических заданий	15	15
Рубежный текущий контроль	8	8
Вид промежуточной аттестации (зачет, экзамен)	36	экзамен
Общая трудоемкость дисциплины, з.е.	4	4

Очно-заочная форма обучения

Вид учебной работы	Всего часов	Семестр
		5
Аудиторные учебные занятия, всего	24	24
В том числе контактная работа обучающихся с преподавателем:		
Учебные занятия лекционного типа	8	8
Учебные занятия семинарского типа	16	16
Лабораторные занятия	0	0
Иная контактная работа	24	24
Самостоятельная работа обучающихся*, всего	60	60
В том числе:		
Подготовка к лекционным и практическим занятиям, самостоятельное изучение разделов дисциплины в ЭИОС	25	25
Выполнение практических заданий	27	27
Рубежный текущий контроль	8	8
Вид промежуточной аттестации (зачет, экзамен)	36	экзамен
Общая трудоемкость дисциплины, з.е.	4	4

3. Содержание дисциплины

3.1. Учебно-тематический план по очной форме обучения

Объем учебных занятий составляет 40 часа.

Объем самостоятельной работы – 72 часа.

№ п/п	Раздел, тема	Виды учебной работы, академических часов						
		Всего	Самостоят. работа, в т.ч. промежуточная аттестация	Контактная работа обучающихся с преподавателем				
				Всего	Лекционного типа	Семинарского типа	Лабораторные занятия	Контактная работа в ЭИОС
1	2	3	4	5	6	7	8	9
Модуль 1. Основы прокурорского надзора								
1.	Раздел 1. Предмет, система и основные понятия курса «Прокурорский надзор»	36	22	14	2	4	0	8
2.	Тема 1.1. Правовые основы деятельности прокуратуры	18	12	6	0	2	0	4
3.	Тема 1.2. Создание и развитие прокуратуры в России как государственного надзорного института	18	10	8	2	2	0	4
4.	Раздел 2. Организация и деятельность прокуратуры	36	22	14	2	4	0	8
5.	Тема 2.1. Принципы организации и деятельности прокуратуры	18	10	8	2	2	0	4
6.	Тема 2.2. Функции и направления деятельности органов прокуратуры	18	12	6	0	2	0	4
8.	Раздел 3. Служба в органах прокуратуры	36	15	21	4	6	0	11
9.	Тема 3.1. Система органов и учреждений прокуратуры и ее организационная структура	12	5	7	2	2	0	3
10.	Тема 3.2. Служба в органах и учреждениях прокуратуры	12	3	9	2	2	0	5
11.	Тема 3.3. Управление в органах прокуратуры	12	7	5	0	2	0	3
12.	Раздел 4. Направления прокурорского надзора	36	13	23	8	10	0	5
13.	Тема 4.1. Надзор за исполнением законов и за соблюдением прав и свобод человека и гражданина	8	3	5	2	2	0	1
14.	Тема 4.2. Прокурорский надзор за исполнением законов органами, осуществляющими оперативно-	7	2	5	2	2	0	1

	розыскную деятельность, предварительное следствие и дознание							
15.	Тема 4.3. Надзор за соблюдением законов при исполнении наказаний и применении назначаемых судом мер принудительного характера	7	2	5	2	2	0	1
16.	Тема 4.4. Участие прокурора в гражданском и арбитражном судопроизводстве	7	1	3	0	2	0	1
17.	Тема 4.5. Участие прокурора в уголовном судопроизводстве	7	2	5	2	2	0	1
Общий объем, часов		144	72	72	16	24	0	32
Форма промежуточной аттестации		экзамен						

3.2. Учебно-тематический план по очно-заочной форме обучения

Объем учебных занятий составляет 24 часов.

Объем самостоятельной работы – 96 часов.

№ п/п	Раздел, тема	Виды учебной работы, академических часов						
		Всего	Самостоят. работа, в т.ч. промежуточная аттестация	Контактная работа обучающихся с преподавателем				
				Всего	Лекционного типа	Семинарского типа	Лабораторные занятия	Контактная работа в ЭИОС
1	2	3	4	5	6	7	8	9
Модуль 1. Основы прокурорского надзора								
1.	Раздел 1. Предмет, система и основные понятия курса «Прокурорский надзор»	36	28	8	2	2	0	4
2.	Тема 1.1. Правовые основы деятельности прокуратуры	18	15	3	0	1	0	2
3.	Тема 1.2. Создание и развитие прокуратуры в России как государственного надзорного института	18	13	5	2	1	0	2
4.	Раздел 2. Организация и деятельность прокуратуры	36	28	8	2	2	0	4
5.	Тема 2.1. Принципы организации и деятельности прокуратуры	18	13	5	2	1	0	2
6.	Тема 2.2. Функции и направления деятельности органов прокуратуры	18	15	3	0	1	0	2
8.	Раздел 3. Служба в органах прокуратуры	36	23	13	2	5	0	6
9.	Тема 3.1. Система органов и учреждений прокуратуры и ее организационная структура	12	6	6	2	2	0	2
10.	Тема 3.2. Служба в органах и учреждениях прокуратуры	12	8	4	0	2	0	2
11.	Тема 3.3. Управление в органах прокуратуры	12	9	3	0	1	0	2
12.	Раздел 4. Направления прокурорского надзора	36	17	19	2	7	0	10
13.	Тема 4.1. Надзор за исполнением законов и за соблюдением прав и свобод человека и гражданина	10	4	6	2	2	0	2
14.	Тема 4.2. Прокурорский надзор за исполнением законов органами,	6	3	3	0	1	0	2

	осуществляющими оперативно-розыскную деятельность, предварительное следствие и дознание							
15.	Тема 4.3. Надзор за соблюдением законов при исполнении наказаний и применении назначаемых судом мер принудительного характера	7	3	4	0	2	0	2
16.	Тема 4.4. Участие прокурора в гражданском и арбитражном судопроизводстве	6	3	3	0	1	0	2
17.	Тема 4.5. Участие прокурора в уголовном судопроизводстве	7	4	3	0	1	0	2
18.	Всего по Модулю 2:	72	40	32	4	12	0	16
Общий объем, часов		144	96	48	8	16	0	24
Форма промежуточной аттестации		экзамен						

4. Учебно-методическое обеспечение самостоятельной работы обучающихся по дисциплине

4.1. Виды самостоятельной работы обучающихся по дисциплине

Очная форма обучения

Раздел, тема	Всего СРС + контроль	Виды самостоятельной работы обучающихся, в т.ч. контроль						
		Академическая	Форма академической активности	Выполнение практ.	Форма практического задания	Рубежный текущий	Форма рубежного текущего контроля	Контроль (промежут. аттестация), час
Модуль 1. Основы прокурорского надзора								
Раздел 1. Предмет, система и основные понятия курса «Прокурорский надзор»	22	5	Подготовка к лекционным и практическим занятиям, самостоятельное изучение раздела в ЭИОС	6	Реферат	2	Компьютерное тестирование или иная форма рубежного контроля по усмотрению преподавателя	9
Раздел 2. Организация и деятельность прокуратуры	22	5	Подготовка к лекционным и практическим занятиям, самостоятельное изучение раздела в ЭИОС	6	Реферат	2	Компьютерное тестирование или иная форма рубежного контроля по усмотрению преподавателя	9
Раздел 3. Служба в органах прокуратуры	15	2	Подготовка к лекционным и практическим занятиям, самостоятельное изучение раздела в ЭИОС	2	Реферат	2	Компьютерное тестирование или иная форма рубежного контроля по усмотрению преподавателя	9
Раздел 4. Направления прокурорского надзора	13	1	Подготовка к лекционным и практическим занятиям, самостоятельное изучение раздела в ЭИОС	1	Реферат	2	Компьютерное тестирование или иная форма рубежного контроля по усмотрению преподавателя	9
Общий объем, часов	72	13		15		8		36
Форма промежуточной аттестации	Экзамен							

Очно-заочная форма обучения

Раздел, тема	Всего СРС + контроль	Виды самостоятельной работы обучающихся, в т.ч. контроль						
		Академическая	Форма академической активности	Выполнение практ.	Форма практического задания	Рубежный текущий	Форма рубежного текущего контроля	Контроль (промежут. аттестация), час
Модуль 1. Основы прокурорского надзора								
Раздел 1. Предмет, система и основные понятия курса «Прокурорский надзор»	28	8	Подготовка к лекционным и практическим занятиям, самостоятельное изучение раздела в ЭИОС	9	Реферат	2	Компьютерное тестирование или иная форма рубежного контроля по усмотрению преподавателя	9
Раздел 2. Организация и деятельность прокуратуры	28	8	Подготовка к лекционным и практическим занятиям, самостоятельное изучение раздела в ЭИОС	9	Реферат	2	Компьютерное тестирование или иная форма рубежного контроля по усмотрению преподавателя	9
Раздел 3. Служба в органах прокуратуры	23	6	Подготовка к лекционным и практическим занятиям, самостоятельное изучение раздела в ЭИОС	6	Реферат	2	Компьютерное тестирование или иная форма рубежного контроля по усмотрению преподавателя	9
Раздел 4. Направления прокурорского надзора	17	3	Подготовка к лекционным и практическим занятиям, самостоятельное изучение раздела в ЭИОС	3	Реферат	2	Компьютерное тестирование или иная форма рубежного контроля по усмотрению преподавателя	9
Общий объем, часов	96	25		27		8		36
Форма промежуточной аттестации	Экзамен							

4.2. Методические указания к самостоятельной работе по дисциплине (модулю)

РАЗДЕЛ 1. ПРЕДМЕТ, СИСТЕМА И ОСНОВНЫЕ ПОНЯТИЯ КУРСА «ПРОКУРОРСКИЙ НАДЗОР»

Цель занятия: изучение различных подходов к пониманию прокурорского надзора, функций и структуры органов прокуратуры и их месте в системе органов государственной власти.

Перечень изучаемых элементов содержания: Прокуратура в системе государственных органов Российской Федерации, ее задачи. Сущность прокурорского надзора.

Предмет и система курса «Прокурорский надзор». Основные понятия: прокурор, прокурорский работник, прокуратура, прокурорский надзор, предмет и объект прокурорского надзора, полномочия прокурора, средства прокурорского надзора и их классификация. Акты прокурорского надзора. Соотношение курса «Прокурорский надзор» с другими юридическими дисциплинами.

Тема 1.1. Правовые основы деятельности прокуратуры.

Вопросы для самоподготовки:

1. Конституционные основы организации и деятельности прокуратуры Российской Федерации.
2. Федеральный закон «О прокуратуре Российской Федерации».
3. Общая характеристика федеральных законов и иных правовых актов, регламентирующих деятельность органов прокуратуры.

Тема 1.2. Создание и развитие прокуратуры в России как государственного надзорного института.

Вопросы для самоподготовки:

1. Прокурорский надзор и его отличительные признаки.
2. Исторические аспекты развития прокурорского надзора.
3. Система органов прокуратуры России в различные исторические периоды.
4. Становление современной российской прокуратуры.
5. Конституционные основы (принципы) прокурорского надзора.
6. Статус прокурора в Российской Федерации.

ПРАКТИЧЕСКОЕ ЗАДАНИЕ К РАЗДЕЛУ 1.

Форма практического задания: рефераты.

Перечень тем рефератов к разделу 1:

1. Конституционные основы деятельности прокуратуры.
2. Федеральный закон «О прокуратуре Российской Федерации».
3. Регламентация деятельности органов прокуратуры иными федеральными законами.
4. Международно-правовые основы деятельности прокуратуры.
5. Указы Президента Российской Федерации по вопросам деятельности прокуратуры.
6. Постановления Конституционного Суда Российской Федерации по вопросам деятельности прокуратуры.
7. Постановления Государственной Думы по вопросам деятельности прокуратуры.
8. Нормативные правовые акты Генерального прокурора Российской Федерации.
9. История развития российской прокуратуры.
10. Значение прокурорского надзора как регулятора общественных отношений.
11. Роль Петра I в становлении российской прокуратуры

12. Какую роль играют органы прокуратуры в регулировании общественных отношений?
13. Когда была сформирована российская прокуратура?
14. Дайте сравнительную характеристику системы органов прокуратуры РФ и США.
15. Формы контроля самостоятельной работы студентов: письменный доклад, выборочный устный опрос.

РУБЕЖНЫЙ КОНТРОЛЬ К РАЗДЕЛУ 1:

Форма рубежного контроля – компьютерное тестирование.

РАЗДЕЛ 2. ОРГАНИЗАЦИЯ И ДЕЯТЕЛЬНОСТЬ ОРГАНОВ ПРОКУРАТУРЫ

Цель занятия: изучение надзорных функций государства, понятия прокурорского надзора, его целей и задач, его роли в системе государственного управления, развитие российской прокуратуры, особенности деятельности органов прокуратуры,

Перечень изучаемых элементов содержания: Понятие и система функций органов прокуратуры. Надзор за исполнением законов федеральными министерствами и ведомствами, их должностными лицами. Надзор за соблюдением прав и свобод человека и гражданина. Надзор за исполнением законов органами, осуществляющими оперативно-розыскную деятельность, дознание и предварительное следствие. Надзор за исполнением законов администрациями органов и учреждений, исполняющих наказание и применяющих назначаемые судом меры принудительного характера, администрациями мест содержания задержанных и заключенных под стражу. Характеристика функций и основных направлений деятельности прокуратуры. Надзор за исполнением законов. Функция уголовного преследования за совершение преступлений. Функция участия в правотворческой деятельности. Функция координации деятельности правоохранительных органов по борьбе с преступностью.

Тема 2.1. Принципы организации и деятельности прокуратуры.

Вопросы для самоподготовки:

1. Конституционные основы (принципы) прокурорской деятельности.
2. Централизация органов прокуратуры.

Тема 2.2. Функции и направления деятельности органов прокуратуры.

Вопросы для самоподготовки:

1. Понятие и система функций прокуратуры.
2. Сущность прокурорского надзора как основной функции прокуратуры, определяющей ее предназначение.
3. Отличие прокурорского надзора от ведомственного и межведомственного контроля, их соотношение.

ПРАКТИЧЕСКОЕ ЗАДАНИЕ К РАЗДЕЛУ 2.

Форма практического задания: рефераты.

Перечень тем рефератов к разделу 2:

1. Создание, организация и деятельность прокуратуры Российской империи.
2. Научная концепция прокурорского надзора на современном этапе.
3. Социальные и правовые условия деятельности прокуратуры.
4. Место прокуратуры в системе государственных органов.
5. Гарантии прав личности как объект прокурорского надзора.

6. Участие прокуратуры в правотворческой деятельности.
7. Роль прокуратуры в обеспечении законности оперативно-розыскной деятельности.
8. Характеристика функций и основных направлений деятельности прокуратуры.
9. Надзор за исполнением законов.
10. Функция уголовного преследования за совершение преступлений.
11. Функция участия в правотворческой деятельности.
12. Функция координации деятельности правоохранительных органов по борьбе с преступностью.

РУБЕЖНЫЙ КОНТРОЛЬ К РАЗДЕЛУ 2:

Форма рубежного контроля – компьютерное тестирование.

РАЗДЕЛ 3 СЛУЖБА В ОРГАНАХ ПРОКУРАТУРЫ

Цель занятия: изучение роли прокурорского надзора в системе государственного управления, развитие российской прокуратуры, особенности деятельности органов прокуратуры, изучение системы органов прокуратуры, их целей и задач при рассмотрении уголовных, гражданских дел и дел об административных правонарушениях, порядка опротестования решений и приговоров прокурорами, изучение общих условий службы в органах прокуратуры, требований к сотрудникам прокуратуры, их статус, социально-правовые гарантии прокуроров, служебный иммунитет и меры стимулирования службы сотрудников прокуратуры.

Перечень изучаемых элементов содержания: Понятие прокурорской системы. Становление организационной структуры прокурорской системы. Становление специализированных прокуратур. Военная прокуратура. Транспортная прокуратура. Территориальные органы прокуратуры Российской Федерации. Специализированные органы прокуратуры Российской Федерации. Прокуратуры воинских частей. Природоохранные прокуратуры. Специализированные прокуратуры по надзору за соблюдением законов при исполнении уголовных наказаний. Генеральная прокуратура Российской Федерации, структура и функции.

Понятие, задачи и принципы управления в органах прокуратуры. Функции управления в органах прокуратуры. Аналитическая функция прокуратуры. Функция прогнозирования. Планирование работы. Взаимодействие органов и структурных подразделений прокуратуры. Контроль исполнения. Функции руководства. Коллегии прокуратур. Оперативные совещания. Ведомственные нормативные акты управления в прокуратуре. Приказы Генерального прокурора. Указания Генерального прокурора. Инструкции. Положения о подразделениях прокуратуры. Информационные письма.

Общие условия службы. Испытание при приеме на службу. Присяга прокурора. Условия и порядок приема на службу в органы и учреждения прокуратуры. Требования к кандидату на должность прокурора (гражданство, уровень и характер образования, моральные и деловые качества, состояние здоровья, другие требования). Аттестация прокурорских работников. Присвоение классных чинов, воинских званий работникам органов и учреждений прокуратуры. Поощрение, а также дисциплинарная и иная ответственность прокурорских работников. Прекращение службы в органах и учреждениях прокуратуры. Обеспечение социально-материальных условий службы и правовой защиты.

Тема 3.1. Система органов и учреждений прокуратуры и ее организационная структура.

Вопросы для самоподготовки:

1. Генеральная Прокуратура Российской Федерации, структура и функции.
2. Органы прокуратуры субъектов Российской Федерации.
3. Районные (городские) прокуратуры.
4. Специализированные прокуратуры.

Тема 3.2. Служба в органах и учреждениях прокуратуры.

1. **Вопросы для самоподготовки:**
2. Общие условия службы в органах прокуратуры.
3. Испытания при приеме на службу в органы прокуратуры.
4. Статус прокурора.
5. Классные чины сотрудников органов прокуратуры.
6. Обеспечение социально-материальных условий службы в прокуратуре.

Тема 3.3. Управление в органах прокуратуры.

1. Содержание организации работы и управления в органах прокуратуры.
2. Коллегии и совещания в органах прокуратуры.
3. Планирование в органах прокуратуры.

ПРАКТИЧЕСКОЕ ЗАДАНИЕ К РАЗДЕЛУ 3.

Форма практического задания: рефераты.

Перечень тем рефератов к разделу 3:

1. Роль прокуратуры в обеспечении законности при возбуждении уголовного дела и предварительного расследования.
2. Функции руководства прокуратуры.
3. Коллегии прокуратур.
4. Особенности прокурорского надзора за обеспечением прав личности в стадии возбуждения уголовного дела.
5. Прокурорский надзор и процессуальная самостоятельность следователя.
6. Процессуальные средства выявления и способы устранения прокурором нарушения прав личности при возбуждении и расследовании уголовного дела.
7. Особенности прокурорского надзора за обеспечением прав личности при расследовании преступлений.
8. Проблемы координации борьбы с преступностью и прокурорского надзора в досудебных стадиях уголовного процесса.
9. Классные чины сотрудников органов прокуратуры и порядок их присвоения.
10. Взаимодействие органов и структурных подразделений прокуратуры.
11. Положения о подразделениях прокуратуры.
12. В чем особенности служебного иммунитета прокурора?
13. Ведомственные нормативные акты управления в прокуратуре.
14. Приказы Генерального прокурора.
15. Указания Генерального прокурора.

РУБЕЖНЫЙ КОНТРОЛЬ К РАЗДЕЛУ 3:

Форма рубежного контроля – компьютерное тестирование.

РАЗДЕЛ 4. НАПРАВЛЕНИЯ ПРОКУРОРСКОГО НАДЗОРА

Цель занятия: изучение основных направлений прокурорского надзора, уяснение способов и методов деятельности прокурора при надзоре за соблюдением прав и свобод человека и гражданина. Предмет надзора, акты прокурорского реагирования, анализ понятий «оперативно-розыскная деятельность», изучение структуры государственных органов,

осуществляющих оперативно-розыскную деятельность и особенности деятельности прокуратуры по обеспечению законности органами, осуществляющими оперативно-розыскную деятельность, изучение специфических особенностей деятельности прокуратуры по обеспечению законности при осуществлении дознания и предварительного следствия. Уяснение сущности прокурорского надзора в гражданском судопроизводстве, роли прокурора при защите законных интересов истца и ответчика, порядка опротестования решений суда первой инстанции, рассмотрения дела в порядке судебного надзора, изучение сущности арбитражного процесса, роли прокурора в арбитражном процессе, опротестование прокурором судебных актов, представление прокурором интересов сторон в арбитражном процессе, изучить формы участия прокуроров в рассмотрении судами уголовных дел, участие прокурора в качестве государственного обвинителя, опротестование приговоров, определений и постановлений судов (судей), участие прокурора в рассмотрении уголовных дел в контрольных стадиях уголовного судопроизводства (кассационной, надзорной инстанциях, а также при возобновлении дел по вновь открывшимся обстоятельствам, участие при разрешении судом вопросов, связанных с исполнением приговоров).

Перечень изучаемых элементов содержания: Предмет и пределы надзора. Полномочия прокурора. Полномочия по выявлению нарушений закона, их причин и способствующих им условий. Полномочия прокурора по устранению нарушений закона (право опротестования противоречащих закону правовых актов). Право прокурора возбуждать уголовные дела и производства об административных правонарушениях. Право привлекать к материальной и дисциплинарной ответственности. Право прокурора незамедлительно освобождать лиц, незаконно подвергнутых административному задержанию. Право внесения представления об устранении нарушений закона. Предостережение о недопустимости нарушения закона. Организация работы прокурора по надзору за исполнением законов.

Организация и методика надзора за соблюдением прав и свобод человека и гражданина. Защита, закрепленных в Конституции РФ трудовых, имущественных, жилищных, экономических, политических прав человека и гражданина. Недопустимость вмешательства прокуратуры в оперативно-хозяйственную деятельность организаций. Гласность деятельности органов прокуратуры.

Организация прокурорского надзора за исполнением законов органами, осуществляющими оперативно-розыскную деятельность. Полномочия прокурора по осуществлению надзора за исполнением законов органами, осуществляющими оперативно-розыскную деятельность. Полномочия по выявлению нарушений законов.

Предмет прокурорского надзора за исполнением законов органами дознания и предварительного следствия. Полномочия прокурора по надзору за исполнением законов органами дознания и предварительного следствия. Прокурорский надзор за законностью возбуждения и отказов в возбуждении уголовных дел. Прокурорский надзор за законностью привлечения лиц в качестве обвиняемых, задержания подозреваемых и применения к подозреваемым и обвиняемым меры пресечения в виде заключения под стражу. Прокурорский надзор за обеспечением прав потерпевших. Решение прокурора по делу, поступившему с обвинительным заключением.

Судебная власть и прокуратура. Развитие правовой регламентации взаимодействия прокуратуры и суда. Две формы участия прокурора в гражданском судопроизводстве (инициативное возбуждение производства, вступление в процесс, возбужденный по инициативе других лиц). Участие прокурора в суде первой инстанции. Участие прокурора в суде кассационной инстанции. Участие прокурора в пересмотре судебных актов, вступивших в законную силу.

Формы участия прокуроров в рассмотрении судами уголовных дел. Участие в качестве государственного обвинителя. Опротестование приговоров, определений и постановлений судов (судей). Участие в рассмотрении уголовных дел в контрольных стадиях уголовного

судопроизводства (кассационной, надзорной инстанциях, а также при возобновлении дел по вновь открывшимся обстоятельствам, участие при разрешении судом вопросов, связанных с исполнением приговоров). Участие прокурора в рассмотрении уголовных дел судом первой инстанции. Опротестование приговоров и иных судебных решений, не вступивших в законную силу. Участие прокурора в кассационной инстанции. Участие прокурора в пересмотре приговоров и иных судебных решений, вступивших в законную силу.

Тема 4.1. Надзор за исполнением законов и за соблюдением прав и свобод человека и гражданина.

Вопросы для самоподготовки:

1. Основные направления деятельности и отрасли прокурорского надзора.
2. Прокурорский надзор за соблюдением прав и свобод человека и гражданина.
3. Конституционные гарантии соблюдения прав и свобод человека и гражданина.

Тема 4.2. Прокурорский надзор за исполнением законов органами, осуществляющими оперативно-розыскную деятельность, предварительное следствие и дознание.

Вопросы для самоподготовки:

1. Предмет прокурорского надзора.
2. Особенности надзорной функции прокуратуры при проведении мероприятий оперативно-розыскной деятельности.
3. Акты прокурорского реагирования.

Тема 4.3. Надзор за соблюдением законов при исполнении наказаний и применении назначаемых судом мер принудительного характера.

Вопросы для самоподготовки:

1. Сущность дознания и предварительного следствия.
2. Особенности надзорной функции прокуратуры за органами дознания и предварительного следствия.
3. Акты прокурорского реагирования.
4. Полномочия прокурора при надзоре за соблюдением закона органами дознания и предварительного следствия.

Тема 4.4. Участие прокурора в гражданском и арбитражном судопроизводстве.

Вопросы для самоподготовки:

1. Особенности гражданского судопроизводства.
2. Законность при рассмотрении гражданских дел.
3. Роль прокурора при рассмотрении дела судом первой инстанции.
4. Роль прокурора при рассмотрении дела судом второй инстанции.
5. Роль прокурора при рассмотрении дела в порядке судебного надзора.

Тема 4.5. Участие прокурора в уголовном судопроизводстве.

Вопросы для самоподготовки:

1. Система судов общей юрисдикции (звенья, инстанции).
2. Участие прокурора в качестве государственного обвинителя.
3. Функции прокурора при рассмотрении уголовного дела судом первой инстанции.
4. Порядок оформления прокурорского протеста.
5. Роль прокурора в кассационном и апелляционном суде.

ПРАКТИЧЕСКОЕ ЗАДАНИЕ К РАЗДЕЛУ 4.

Форма практического задания: рефераты.

Перечень тем рефератов к разделу 4:

1. Соотношение прокурорского надзора и ведомственного контроля за законностью расследования.
2. Надзор прокурора за законностью следственных действий.
3. Прокуратура и судебная власть.
4. Соотношение прокурорского надзора и судебного контроля на стадии предварительного расследования.
5. Прокурор в производстве по уголовным делам в отношении отдельных категорий граждан.
6. Утверждение прокурором обвинительного заключения по уголовным делам.
7. Сущность и пределы прокурорского надзора в гражданском судопроизводстве.
8. Заявление прокурором гражданского иска в уголовном процессе.
9. Законность при осуществлении оперативно-розыскной деятельности.
10. Органы дознания и особенности их деятельности.
11. Органы предварительного следствия.
12. Заявление прокурором исков в интересах граждан.
13. Изучение и распространение положительного опыта борьбы с преступностью.
14. Гражданский процесс как способ защиты имущественных интересов.
15. Категории гражданских дел, по которым участие прокурора в рассмотрении дел судом обязательно.
16. Роль и место органов прокуратуры в гражданском судопроизводстве.
17. Способы защиты законных интересов истца и ответчика.
18. Соблюдение законности как основа договорных отношений.
19. Компетенции судов общей юрисдикции.
20. Роль прокурора в уголовном процессе.
21. Роль прокурора на этапе предварительного следствия.
22. Роль прокурора в суде первой и второй инстанции.
23. Рассмотрение прокурором жалоб, заявлений и предложений граждан.

РУБЕЖНЫЙ КОНТРОЛЬ К РАЗДЕЛУ 5:

Форма рубежного контроля – компьютерное тестирование.

5. Фонд оценочных средств для проведения промежуточной аттестации обучающихся по дисциплине (модулю)

5.1. Форма промежуточной аттестации обучающегося по дисциплине (модулю).

Контрольным мероприятием промежуточной аттестации обучающихся по дисциплине является экзамен, который проводится в устной форме.

5.2. Перечень компетенций с указанием этапов их формирования в процессе освоения образовательной программы

Код Компетенции	Содержание компетенции	Результаты обучения	Этапы формирования компетенций в процессе освоения образовательной программы
ПК-6	Способностью юридически правильно квалифицировать факты и обстоятельства	Знать: предмет, задачи, категории и основные положения права; сущность, структуру, содержание институтов права	Этап формирования знаний
		Уметь: использовать знания в целях саморазвития, повышения своей квалификации и мастерства; использовать основные положения и методы права при решении социальных и профессиональных задач	Этап формирования умений
		Владеть: навыками юридически грамотно квалифицировать факты и обстоятельства при решении практических задач в профессиональной деятельности	Этап формирования навыков и получения опыта
ПК-8	Готовностью к выполнению должностных обязанностей по обеспечению законности и правопорядка, безопасности личности, общества, государства	Знать: свои должностные обязанности по обеспечению законности и правопорядка, безопасности личности, общества, государства в контрольно-надзорной сфере; нормативные правовые акты, которые предусматривают юридическую ответственность за совершение правонарушений	Этап формирования знаний
		Уметь: толковать и применять нормативные правовые акты с точки зрения законности и правопорядка; анализировать и давать оценку социальной значимости правовых явлений и процессов с точки зрения законности и правопорядка, безопасности личности, общества и государства	Этап формирования умений

		Владеть: навыками выполнения должностных обязанностей по обеспечению законности и правопорядка, безопасности личности, общества, государства	Этап формирования навыков и получения опыта
ПК-9	Способностью уважать честь и достоинство личности, соблюдать и защищать права и свободы человека и гражданина	Знать: способы защиты прав граждан и юридических лиц, интересов общества и государства; соблюдать правила и нормы нравственности и морали при осуществлении профессиональной деятельности; уважать честь и достоинство личности независимо от пола, гражданства, места жительства, должностного положения, возраста, вероисповедания, социального положения и т.д.	Этап формирования знаний
		Уметь: принимать решения и совершать юридические действия в точном соответствии с законом	Этап формирования умений
		Владеть: навыками общения с гражданами и должностными лицами; навыками принятия необходимых мер защиты прав человека и гражданина	Этап формирования навыков и получения опыта

5.3. Описание показателей и критериев оценивания компетенций на различных этапах их формирования, описание шкал оценивания

Код компетенции	Этапы формирования компетенций	Показатель оценивания компетенции	Критерии и шкалы оценивания
ПК-6, ПК-8, ПК-9	Этап формирования знаний	Теоретический блок вопросов. Уровень освоения программного материала, логика и грамотность изложения, умение самостоятельно обобщать и излагать материал	1) обучающийся глубоко и прочно освоил программный материал, исчерпывающе, последовательно, грамотно и логически стройно его излагает, тесно увязывает с задачами и будущей деятельностью, не затрудняется с ответом

			<p>при видоизменении задания, умеет самостоятельно обобщать и излагать материал, не допуская ошибок – 9-10 баллов;</p> <p>2) обучающийся твердо знает программный материал, грамотно и по существу излагает его, не допуская существенных неточностей в ответе на вопрос, может правильно применять теоретические положения – 7-8 баллов;</p> <p>3) обучающийся освоил основной материал, но не знает отдельных деталей, допускает неточности, недостаточно правильные формулировки, нарушает последовательность в изложении программного материала – 5-6 баллов;</p> <p>4) обучающийся не знает значительной части программного материала, допускает существенные ошибки – 0-4 баллов</p>
<p>ПК-6, ПК-8, ПК-9</p>	<p>Этап формирования умений</p>	<p>Аналитическое задание (<i>задачи, ситуационные задания, кейсы, проблемные ситуации и т.д.</i>)</p> <p>Практическое применение теоретических положений применительно к профессиональным задачам, обоснование принятых решений</p>	<p>1) свободно справляется с задачами и практическими заданиями, правильно обосновывает принятые решения, задание выполнено верно, даны ясные аналитические выводы к решению задания, подкрепленные теорией – 9-10 баллов;</p> <p>2) владеет необходимыми умениями и навыками при выполнении практических заданий, задание выполнено верно, отмечается хорошее развитие аргумента, однако отмечены погрешности в ответе, скорректированные при собеседовании – 7-8 баллов;</p>

			<p>3) испытывает затруднения в выполнении практических заданий, задание выполнено с ошибками, отсутствуют логические выводы и заключения к решению – 5-6 баллов;</p> <p>4) практические задания, задачи выполняет с большими затруднениями или задание не выполнено вообще, или задание выполнено не до конца, нет четких выводов и заключений по решению задания, сделаны неверные выводы по решению задания – 0-4 баллов</p>
<p>ПК-6, ПК-8, ПК-9</p>	<p>Этап формирования навыков и получения опыта</p>	<p>Аналитическое задание (<i>задачи, ситуационные задания, кейсы, проблемные ситуации и т.д.</i>)</p> <p>Решение практических заданий и задач, владение навыками и умениями при выполнении практических заданий, самостоятельность, умение обобщать и излагать материал.</p>	<p>1) свободно справляется с задачами и практическими заданиями, правильно обосновывает принятые решения, задание выполнено верно, даны ясные аналитические выводы к решению задания, подкрепленные теорией – 9-10 баллов;</p> <p>2) владеет необходимыми умениями и навыками при выполнении практических заданий, задание выполнено верно, отмечается хорошее развитие аргумента, однако отмечены погрешности в ответе, скорректированные при собеседовании – 7-8 баллов;</p> <p>3) испытывает затруднения в выполнении практических заданий, задание выполнено с ошибками, отсутствуют логические выводы и заключения к решению – 5-6 баллов;</p>

			4) практические задания, задачи выполняет с большими затруднениями или задание не выполнено вообще, или задание выполнено не до конца, нет четких выводов и заключений по решению задания, сделаны неверные выводы – 0-4 баллов
--	--	--	---

5.4. Типовые контрольные задания или иные материалы, необходимые для оценки знаний, умений, навыков и (или) опыта деятельности, характеризующих этапы формирования компетенций в процессе освоения образовательной программы

Примерные вопросы для проведения итоговой аттестации обучающихся по дисциплине

Теоретический блок вопросов для проведения экзамена (Модули 1, 2):

1. Прокуратура в государственно-правовой системе Российской Федерации.
2. Предмет, система курса «Прокурорский надзор».
3. Основные понятия курса «Прокурорский надзор».
4. Конституционные основы деятельности прокуратуры.
5. Федеральный закон «О прокуратуре Российской Федерации».
6. Регламентация деятельности органов прокуратуры иными федеральными законами.
7. Международно-правовые основы деятельности прокуратуры.
8. Указы Президента Российской Федерации по вопросам деятельности прокуратуры.
9. Постановления Конституционного Суда Российской Федерации по вопросам деятельности прокуратуры.
10. Нормативные правовые акты Генерального прокурора Российской Федерации.
11. Возникновение и становление российской прокуратуры.
12. Прокуратура советского и постсоветского периода.
13. Общие принципы организации и деятельности прокуратуры Российской Федерации.
14. Внутриорганизационные принципы деятельности органов прокуратуры
15. Понятие и система функций органов прокуратуры.
16. Характеристика функций и основных направлений деятельности прокуратуры.
17. Понятие прокурорской системы. Становление организационной структуры прокурорской системы.
18. Территориальные органы прокуратуры Российской Федерации.
19. Специализированные органы прокуратуры Российской Федерации.
20. Общие условия службы в органах прокуратуры.
21. Условия и порядок приема на службу в органы и учреждения прокуратуры.
22. Аттестация прокурорских работников.
23. Присвоение классных чинов и званий работникам органов и учреждений прокуратуры.
24. Поощрение, а также дисциплинарная и иная ответственность прокурорских работников.
25. Прекращение службы в органах и учреждениях прокуратуры.

26. Обеспечение социально-материальных условий службы и правовой защиты прокурорских работников.
27. Понятие, задачи и принципы управления в органах прокуратуры.
28. Функции управления в органах прокуратуры.
29. Ведомственные нормативные акты управления в прокуратуре.
30. Современная прокуратура в Восточно-европейских странах.
31. Организация и деятельность органов прокуратуры и сходных государственно-правовых структур в других зарубежных странах.
32. Роль прокурорских проверок соблюдения права детей-сирот на жилище в укреплении правопорядка.
33. Прокурорский надзор за деятельностью должностных лиц органов, участвующих в механизме реализации жилищных прав детей-сирот.
34. Пределы прокурорского надзора за соблюдением социальных прав.
35. Цели и задачи органов прокуратуры в области защиты прав и интересов инвалидов.
36. Прокурорский надзор за исполнением законодательства о ветеранах.
37. Организация работы прокурора по надзору за исполнением законов.
38. Организация и методика надзора, за соблюдением прав и свобод человека и гражданина.
39. Организация прокурорского надзора за исполнением законов органами, осуществляющими оперативно-розыскную деятельность.
40. Полномочия прокурора по осуществлению надзора за исполнением законов органами, осуществляющими оперативно-розыскную деятельность.
41. Предмет прокурорского надзора за исполнением законов органами дознания и предварительного следствия.
42. Полномочия прокурора по надзору за исполнением законов органами дознания и предварительного следствия.
43. Прокурорский надзор за законностью возбуждения и отказов в возбуждении уголовных дел.
44. Прокурорский надзор за законностью привлечения лиц в качестве обвиняемых, задержания подозреваемых и применения к подозреваемым и обвиняемым меры пресечения в виде заключения под стражу.
45. Прокурорский надзор за обеспечением прав потерпевших.
46. Решение прокурора по делу, поступившему с обвинительным заключением.
47. Развитие правовой регламентации взаимодействия прокуратуры и суда.
48. Участие прокурора в рассмотрении уголовных дел судом первой инстанции.
49. Опротестование приговоров и иных судебных решений, не вступивших в законную силу.
50. Участие прокурора в кассационной инстанции.
51. Участие прокурора в пересмотре приговоров и иных судебных решений, вступивших в законную силу.
52. Характеристика правового положения прокурора в арбитражном судопроизводстве.
53. Участие прокурора в рассмотрении арбитражных дел в суде первой инстанции.
54. Участие прокурора в рассмотрении арбитражных дел в апелляционной инстанции.
55. Участие прокурора в рассмотрении арбитражных дел в кассационной инстанции.
56. Судебная власть и прокуратура.
57. Законодательство, регулирующее правоотношения в органах и учреждениях, исполняющих наказание.

58. Полномочия прокурора по надзору за соблюдением законов при исполнении наказаний и применении назначаемых судом мер принудительного характера.
59. Организация прокурорского надзора в сфере исполнения наказаний.
60. Исторические тенденции, проблемы и перспективы развития прокурорского надзора.

Аналитическое задание (задачи, ситуационные задания, кейсы, проблемные ситуации и т.д.):

Задача № 1.

Во время отбывания наказания в исправительной колонии (ИК) у осужденного Карпова была замечена склонность к употреблению наркотических веществ. Медицинское освидетельствование показало, что Карпов является наркоманом. Об этом было доложено начальнику ИК, который после изучения акта медицинского освидетельствования и бесед с врачами колонии отдал приказ включить Карпова в число осужденных, проходящих принудительное лечение от наркомании. На данные действия администрации ИК, осужденный Карпов написал жалобу прокурору, которая, однако, была изъята администрацией и хранилась в дневнике индивидуального наблюдения, где начальник отряда отмечал прохождение лечения. Не получив ответа на жалобу, Карпов отказался выходить на работу. Тогда начальник отряда водворил его в дисциплинарный изолятор. Во время проверки прокурор вскрыл эти факты.

Как должен реагировать прокурор?

Задача № 2.

Аудиторской проверкой АО «Вулкан» установлено, что генеральным директором Зерновым по заниженным ценам проданы три автомобиля и оборудование предприятию АО «Анюта», учредителями которого были сам Зернов, его тесть, зять и внук. Акционеры АО «Анюта» обжаловали действия Зернова и его родственников прокурору района, требуя принятия мер к признанию данной сделки незаконной и о взыскании убытков с виновных лиц.

Какие меры будут приняты прокурором по данному обращению?

Задача № 3.

Оперуполномоченный УР Чистяков, возвращаясь со службы, стал свидетелем ограбления гр. Петрова. Грабители в количестве 5 человек, увидев Чистякова стали разбегаться, одного из них – Макарова, он сумел задержать. Чистяков доставил его в ОВД и сразу же завел в свой служебный кабинет, где стал требовать назвать остальных участников ограбления. Макаров вел себя вызывающе, назвать кого-либо отказался, и выразился в адрес Чистякова нецензурно. После этого Чистяков нанес ему удар ногой в живот, причинив телесные повреждения в виде разрывов тонкой кишки.

Со стороны сотрудника прокуратуры оцените действия оперуполномоченный УР Чистякова, и перечислите перечень мер применяемых в данной ситуации.

Задача № 4.

Решая вопрос об утверждении обвинительного заключения по делу обвиняемого Смыка, совершившего преступление, предусмотренное ч. 2 ст. 158 УК, прокурор установил, что совершение одной из краж обвиняемым не доказано, хотя все возможные доказательства уже собраны.

Как должен поступить прокурор?

Задача № 5.

По делу Иванова, обвиняемого по ч. 1 ст. 111 УК, прокурор при направлении дела в суд не уведомил о своем участии в судебном заседании. За несколько минут до начала судебного заседания прокурор прибыл в суд и заявил, что намерен поддержать государственное обвинение. Председательствующий по делу объяснил прокурору, что его участие нежелательно, так как в связи с этим необходимо будет принять меры к назначению защитника.

Поясните, соответствуют ли закону действия прокурора и заявление судьи.

Задача № 6.

Судья районного суда в постановлении о назначении судебного заседания по уголовному делу по обвинению Штольцмана в злостном хулиганстве указал «Уголовное дело рассмотреть с участием прокурора». Прокурор района, получив уведомление суда, письменно сообщил, что возможности поддержать государственное обвинение в суде не имеет по причине предстоящего отъезда в командировку. Другие работники прокуратуры района находятся в отпусках или болеют.

Аргументируйте отказ прокурора района от участия в судебном процессе. Каков порядок явки прокурора на судебное заседание.

Задача № 7.

В районном суде рассматривалось уголовное дело о кражах из вагонов товарных поездов. Поддерживавший государственное обвинение помощник транспортного прокурора транспортной прокуратуры на правах районной не согласился с приговором суда и принес в областной суд кассационный протест. Прокурор области, на территории которой находится данная транспортная прокуратура, отозвал протест, считая его необоснованным.

Правомерно ли поступил прокурор области? Какие нормативные правовые акты регулируют вопросы компетенции территориальных и транспортных прокуроров? Кому подчиняется прокурор транспортной прокуратуры на правах районной? Какие виды прокуратур входят в систему органов прокуратуры в нашей стране?

Задача № 8.

Гражданин Зыков обратился к прокурору района с письменной жалобой, в которой содержалась просьба о принесении протеста в порядке надзора на незаконный, по мнению заявителя, приговор районного суда, вынесенный в отношении его несовершеннолетнего сына Анатолия по ч. 1 ст. 111 УК РФ. В кассационном порядке дело не рассматривалось.

Прокурор района, рассмотрев уголовное дело по обвинению Анатолия Зыкова, усмотрел в деяниях осужденного лишь признаки причинения тяжкого вреда здоровью по неосторожности. На этом основании он принес протест в порядке надзора.

Аргументируйте правильность принятого прокурором района решения? Каков общий порядок принесения надзорного протеста?

Задача № 9.

Для поддержания государственного обвинения в Верховном Суде Российской Федерации был направлен старший помощник прокурора г. Томска.

Вправе ли помощник прокурора г. Томска участвовать в судебном разбирательстве уголовного дела по первой инстанции Верховным Судом Российской Федерации? В случае если да, кто вправе принять решение по этому вопросу? Охарактеризуйте принцип единства прокуратуры. В чем он выражается и как может быть реализован в конкретной деятельности органов прокуратуры? Раскройте содержание принципа централизации в организации и деятельности прокуратуры Российской Федерации.

Задача № 10.

Изучив уголовное дело по обвинению Ветрова П.С. в умышленном убийстве из хулиганских побуждений (п. «и» ч. 2 ст. 105 УК РФ), прокурор утвердил обвинительное заключение и направил дело для рассмотрения в районный суд.

Правильно ли поступил прокурор района? Дела о каких преступлениях прокурор должен направлять в районный суд, в областной суд, в Верховный Суд Российской Федерации? Какими нормативными правовыми актами должен руководствоваться прокурор при направлении уголовных дел в тот или иной суд?

Задача № 11.

Прокурор, ознакомившись с уголовным делом, поступившим к нему с обвинительным заключением, установил, что следствие проведено правильно, но не наложен арест на имущество одного из обвиняемых, в отношении другого обвиняемого следует изменить меру пресечения, а обвинительное заключение не соответствует требованиям УПК.

Примите решение в роли прокурора.

Задача № 12.

Обвиняемому Петрову была избрана мера пресечения - содержание под стражей, и он был помещен в следственный изолятор. При проведении проверки прокурор установил, что к начальнику следственного изолятора обратилась жена Петрова с просьбой разрешить ей свидание с мужем. Начальник следственного изолятора ее просьбу удовлетворил.

Аргументируйте, нарушил ли в данном случае закон начальник следственного изолятора? Каков порядок разрешения свиданий лицам, заключенным под стражу?

Задача № 13.

Пятидесятилетний президент фирмы «Восток» Ж. издал приказ об увольнении бухгалтера Смирновой на основании «сокращения штатов». Через две недели Ж. своим приказом зачислил в бухгалтером фирмы гр. Чурикову. Узнав об этом, Смирнова обратилась с жалобой к прокурору Мошковского р-на, г. Энска, указав, что фактического сокращения штатов в фирме «Восток» не было, а её уволили за то, что она не отвечала согласием на сексуальные домогательства президента фирмы Ж.

Какие меры будут приняты прокурором по данному обращению?

Задача № 14.

В понедельник во время проверки исправительной колонии (ИК) прокурор установил, что срок наказания осужденному Максимову истек в прошедшую субботу, однако он по-прежнему находился в ИК. Начальник ИК объяснил прокурору, что в субботу работники спецчасти ИК не работали, а, кроме того, еще не готовы документы Максимова об образовании, полученном в ИК.

Поясните, как может прокурор разрешить данную ситуацию.

Задача № 15.

Приказом начальника исправительной колонии (ИК) установлено, что все осужденные, не имеющие среднего образования, обязаны посещать вечернюю школу. Лица, не посещающие школу, не могут подлежать условно-досрочному освобождению, а также избираться в советы коллектива осужденных. Они должны в обязательном порядке привлекаться к работам по благоустройству колонии в нерабочее время и бесплатно. За уклонение от таких работ, бухгалтерия должна удерживать деньги из их заработка или со средств, имеющих на лицевых счетах. Более того, к таким осужденным не будут применяться меры поощрения, предусмотренные ст. 57 УИК РФ.

Какое решение, по Вашему мнению, должен принять прокурор в этой ситуации? Оформите данное решение.

Задача № 16.

Проверяя законность содержания обвиняемых в совершении преступлений в следственном изоляторе, помощник прокурора области выявил следующее:

- в камерах размером до 20 кв. м содержится до 36 подсудимых;
- в одной из камер вместе с совершеннолетними содержались и несовершеннолетние.

Что должен предпринять помощник прокурора области, выявивший эти нарушения?

Задача № 17.

Осужденному Терещенко С.П., отбывающему наказание в колонии общего режима, надоели «придирки» контролера Серегина В.К., и он избил его. Аналогично за «придирки» он избил прапорщика Тарасова С.Я. Судом Алексеевского района Энской области Терещенко осужден по ч. 2 ст. 321 УК РФ. Участвовавший в рассмотрении дела прокурор не согласился с выводами, изложенными в приговоре суда, считая, что действия квалифицировать по ч. 1 ст. 318 УК РФ.

Как должен поступить прокурор? О какой отрасли прокурорского надзора идет речь в данном задании? Охарактеризуйте задачи этой отрасли и полномочия прокурора.

Задача № 18.

Определением суда Томского района возбуждено уголовное дело по факту халатности в отношении Сафронова (ч. 1 ст. 293 КУ РФ). Основанием послужило обращение в суд руководства склада с исковым заявлением о взыскании с него 100 тыс. рублей в связи с недостачей в его подотчете. Однако из представленных материалов ревизии признаки данного состава преступления не усматриваются.

Составьте необходимые акты прокурорского реагирования.

Каков порядок реагирования органов прокуратуры на подобные определения судов?

Задача № 19.

Прокуратурой района было направлено в районный суд для рассмотрения по существу уголовное дело по обвинению Кораблева по п. «д» ч. 2 ст. 105 УК РФ. Случайно узнав об этом, председатель Энского областного суда истребовал указанное дело и, считая, что его рассмотрение требует более квалифицированного состава суда, обязал судебную коллегия Энского областного суда рассмотреть это дело в составе председателя коллегии и двух ее членов.

Правомочен ли председатель Энского областного суда на осуществление данных мероприятий?

Задание № 20.

Гражданка В. обратилась к прокурору города Дедовск с заявлением о возбуждении уголовного дела по факту покушения на ее жизнь совершенного гражданином П. Прокурор разъяснил ей, что не обладает таким полномочием.

Правомерны ли разъяснения прокурора. Какие функции возложены на прокуратуру России. В какие органы необходимо обратиться гражданке В. для защиты своих прав. Ответ аргументируйте ссылками на действующее законодательство.

Задание № 21.

Конституционалист Д. ратующий за неизменность Основного закона России на симпозиуме по развитию конституционного права привел в числе примеров ненужного вмешательства в конституционный текст изменение названия главы 7.

Как в настоящее время называется эта глава. Чем обусловлено ее изменение. Попробуйте составить перечень аргументов опровергающих суждение Д. от нецелесообразности изменения названия указанной главы.

Задание № 22.

Гражданка К. обратилась к прокурору города Орел с заявлением о возбуждении уголовного дела по факту покушения на ее жизнь совершенного гражданином В. Прокурор разъяснил ей, что не обладает таким полномочием.

Правомерны ли разъяснения прокурора. Какие функции возложены на прокуратуру России. В какие органы необходимо обратиться гражданке К. для защиты своих прав.

Задание № 23.

Гражданин Е. ратующий за неизменность Основного закона России на симпозиуме по развитию конституционного права привел в числе примеров ненужного вмешательства в конституционный текст изменение названия главы 6.

Как в настоящее время называется эта глава. Чем обусловлено ее изменение. Попробуйте составить перечень аргументов опровергающих суждение Е. от нецелесообразности изменения названия указанной главы.

Задание № 24.

Гражданка И. обратилась к прокурору города Москвы с заявлением о возбуждении уголовного дела по факту покушения на ее жизнь совершенного гражданином К. Прокурор разъяснил ей, что не обладает таким полномочием.

Правомерны ли разъяснения прокурора. Какие функции возложены на прокуратуру России. В какие органы необходимо обратиться гражданке И. для защиты своих прав.

Задание № 25.

Гражданин М. ратующий за неизменность Основного закона России на симпозиуме по развитию конституционного права привел в числе примеров ненужного вмешательства в конституционный текст изменение названия главы 5. Как в настоящее время называется эта глава. Чем обусловлено ее изменение.

Попробуйте составить перечень аргументов опровергающих суждение М. от нецелесообразности изменения названия указанной главы.

5.5. Методические материалы, определяющие процедуры оценивания знаний, умений, навыков и (или) опыта деятельности, характеризующих этапы формирования компетенций

Промежуточная аттестация по дисциплине (модулю) проводится в соответствии с Положением о промежуточной аттестации обучающихся по основным профессиональным образовательным программам в Российском государственном социальном университете и Положением о балльно-рейтинговой системе оценки успеваемости обучающихся по основным профессиональным образовательным программам – программам среднего профессионального образования, программам бакалавриата, программам специалитета, программам магистратуры в Российском государственном социальном университете.

На промежуточную аттестацию отводится 20 рейтинговых баллов.

Ответы обучающегося на контрольном мероприятии промежуточной аттестации оцениваются педагогическим работником по 20 – балльной шкале, а итоговая оценка по дисциплине (модулю) выставляется по пятибалльной системе для экзамена.

Критерии выставления оценки определяются Положением о балльно-рейтинговой системе оценки успеваемости обучающихся по основным профессиональным образовательным программам – программам среднего профессионального образования, программам бакалавриата, программам специалитета, программам магистратуры в Российском государственном социальном университете.

6. Перечень основной и дополнительной учебной литературы для освоения дисциплины (модуля)

6.1. Основная литература

Винокуров Ю.Е. Прокурорский надзор: учебник для вузов / Ю.Е. Винокуров, А.Ю. Винокуров; под редакцией Ю.Е. Винокурова. — 15-е изд., перераб. и доп. — Москва: Издательство Юрайт, 2020. — 556 с. — (Высшее образование). — ISBN 978-5-534-12359-3. — Текст: электронный // ЭБС Юрайт [сайт]. — URL: <https://urait.ru/bcode/447398> (дата обращения: 16.05.2020).

Винокуров А.Ю. Прокурорский надзор: учебник для вузов / А.Ю. Винокуров, Ю.Е. Винокуров; под общей редакцией А.Ю. Винокурова. — 5-е изд., перераб. и доп. — Москва: Издательство Юрайт, 2020. — 380 с. — (Высшее образование). — ISBN 978-5-534-11751-6. — Текст: электронный // ЭБС Юрайт [сайт]. — URL: <https://urait.ru/bcode/449996> (дата обращения: 16.05.2020).

6.2. Дополнительная литература

Винокуров, А.Ю. Научно-практический комментарий к Федеральному закону «О прокуратуре Российской Федерации» в 2 т. Том 1. Разделы I—III / А.Ю. Винокуров. — 3-е изд., перераб. и доп. — Москва: Издательство Юрайт, 2020. — 358 с. — (Профессиональные комментарии). — ISBN 978-5-534-09660-6. — Текст: электронный // ЭБС Юрайт [сайт]. — URL: <https://urait.ru/bcode/449763> (дата обращения: 16.05.2020).

Винокуров А.Ю. Научно-практический комментарий к Федеральному закону «О прокуратуре Российской Федерации» в 2 т. Том 2. Разделы IV—VII / А.Ю. Винокуров. — 3-е изд., перераб. и доп. — Москва: Издательство Юрайт, 2020. — 417 с. — (Профессиональные комментарии). — ISBN 978-5-534-09662-0. — Текст: электронный // ЭБС Юрайт [сайт]. — URL: <https://urait.ru/bcode/451682> (дата обращения: 16.05.2020).

Прокурорский надзор: учебник и практикум для вузов / А.Ф. Смирнов [и др.]; под редакцией А. Ф. Смирнова, А.А. Усачева. — 2-е изд., перераб. и доп. — Москва: Издательство Юрайт, 2020. — 454 с. — (Высшее образование). — ISBN 978-5-534-05988-5. — Текст: электронный // ЭБС Юрайт [сайт]. — URL: <https://urait.ru/bcode/450958> (дата обращения: 16.05.2020).

Прокурорский надзор: учебник и практикум для вузов / М.П. Поляков, А.В. Федулов, С.В. Власова, М.В. Лапатников; под общей редакцией М.П. Полякова. — 2-е изд., перераб. и доп. — Москва: Издательство Юрайт, 2020. — 324 с. — (Высшее образование). — ISBN 978-5-534-06088-1. — Текст: электронный // ЭБС Юрайт [сайт]. — URL: <https://urait.ru/bcode/450520> (дата обращения: 16.05.2020).

7. Перечень ресурсов информационно-коммуникационной сети «Интернет», необходимых для освоения дисциплины (модуля)

Официальный сайт Президента РФ <http://www.kremlin.ru>

Официальный сайт Правительства РФ <http://www.government.ru>

Официальный сайт Государственной Думы Федерального Собрания РФ <http://www.duma.gov.ru>

Официальный сайт Центральной избирательной комиссии РФ
<http://www.cikrf.ru>
Официальный сайт Российской академии государственной службы при Президенте РФ
<http://www.rags.ru>
Официальный сайт журнала «Государство и право» www.igpran.ru/rus/magazine/
Официальный сайт газеты «Российская газета» www.rg.ru
Официальный сайт Московской Городской Думы <https://www.duma.mos.ru/ru/>

7.1. Профессиональные базы данных и информационные справочные системы

Официальный сайт компании «Консультант Плюс» www.consultant.ru
Официальный сайт компании «Гарант» www.garant.ru

8. Методические указания для обучающихся по освоению дисциплины (модуля)

Освоение обучающимся учебной дисциплины (модуля) «**Прокурорский надзор**» предполагает изучение материалов дисциплины на аудиторных занятиях и в ходе самостоятельной работы. Аудиторные занятия проходят в форме лекций, семинаров и практических занятий. Самостоятельная работа включает разнообразный комплекс видов и форм работы обучающихся.

Для успешного освоения учебной дисциплины (модуля) и достижения поставленных целей необходимо внимательно ознакомиться с настоящей рабочей программы дисциплины (модуля). Ее может представить преподаватель на вводной лекции или самостоятельно обучающийся использует информацию на официальном Интернет-сайте Университета.

Следует обратить внимание на список основной и дополнительной литературы, которая имеется в электронной библиотечной системе <http://biblioclub.ru>, на предлагаемые преподавателем ресурсы информационно-телекоммуникационной сети Интернет. Эта информация необходима для самостоятельной работы обучающегося.

При подготовке к аудиторным занятиям необходимо помнить особенности каждой формы его проведения.

Подготовка к учебному занятию лекционного типа заключается в следующем.

С целью обеспечения успешного обучения обучающийся должен готовиться к лекции, поскольку она является важнейшей формой организации учебного процесса, поскольку:

- знакомит с новым учебным материалом;
- разъясняет учебные элементы, трудные для понимания;
- систематизирует учебный материал;
- ориентирует в учебном процессе.

С этой целью:

- внимательно прочитайте материал предыдущей лекции;
- ознакомьтесь с учебным материалом по учебнику и учебным пособиям с темой прочитанной лекции;
- внесите дополнения к полученным ранее знаниям по теме лекции на полях лекционной тетради;
- запишите возможные вопросы, которые вы зададите лектору на лекции по материалу изученной лекции;
- постарайтесь уяснить место изучаемой темы в своей подготовке;
- узнайте тему предстоящей лекции (по тематическому плану, по информации лектора) и запишите информацию, которой вы владеете по данному вопросу.

Подготовка к занятию семинарского типа.

При подготовке и работе во время проведения занятий семинарского типа следует обратить внимание на следующие моменты: на процесс предварительной подготовки, на работу во время занятия, обработку полученных результатов, исправление полученных замечаний.

Предварительная подготовка к учебному занятию семинарского типа заключается в изучении теоретического материала в отведенное для самостоятельной работы время, ознакомление с инструктивными материалами с целью осознания задач практического занятия.

Работа во время проведения учебного занятия семинарского типа включает несколько моментов:

- консультирование студентов преподавателями и вспомогательным персоналом с целью предоставления исчерпывающей информации, необходимой для самостоятельного выполнения предложенных преподавателем задач, ознакомление с правилами техники безопасности при работе в лаборатории;

- самостоятельное выполнение заданий согласно обозначенной учебной программой тематики.

Обработка, обобщение полученных результатов лабораторной работы проводится обучающимися самостоятельно или под руководством преподавателя (в зависимости от степени сложности поставленных задач). В результате оформляется индивидуальный отчет. Подготовленная к сдаче на контроль и оценку работа сдается преподавателю. Форма отчетности может быть письменная, устная или две одновременно. Главным результатом в данном случае служит получение положительной оценки по каждой лабораторной работе/практическому занятию. Это является необходимым условием при проведении рубежного контроля и допуска к зачету/дифференцированному зачету/экзамену. При получении неудовлетворительных результатов обучающийся имеет право в дополнительное время пересдать преподавателю работу до проведения промежуточной аттестации.

Самостоятельная работа.

Для более углубленного изучения темы задания для самостоятельной работы рекомендуется выполнять параллельно с изучением данной темы. При выполнении заданий по возможности используйте наглядное представление материала. Более подробная информация о самостоятельной работе представлена в разделах «Учебно-методическое обеспечение самостоятельной работы по дисциплине (модулю)», «Методические указания к самостоятельной работе по дисциплине (модулю)».

Подготовка к экзамену.

При подготовке к экзамену по теоретической части выделите в вопросе главное, существенное (понятия, признаки, классификации и пр.), приведите примеры, иллюстрирующие теоретические положения.

После предложенных указаний у обучающихся должно сформироваться четкое представление об объеме и характере знаний и умений, которыми надо будет овладеть по дисциплине (модулю).

9. Информационно-технологическое обеспечение образовательного процесса по дисциплине (модулю)

9.1. Информационные технологии

Персональные компьютеры;

Доступ к интернет

Проектор.

9.2. Программное обеспечение

MicrosoftOffice (Word, Excel),

9.3. Информационные справочные системы

Консультант Плюс.

10. Материально-техническое обеспечение образовательного процесса по дисциплине (модулю)

Для изучения дисциплины (модуля) «Прокурорский надзор» в рамках реализации основной профессиональной образовательной программы по направлению подготовки 40.03.01 Юриспруденция (уровень бакалавриата) используются:

Учебная аудитория для занятий лекционного типа оснащена специализированной мебелью (стол для преподавателя, парты, стулья, доска для написания мелом); техническими средствами обучения (видеопроекторное оборудование, средства звуковоспроизведения, экран и имеющие выход в сеть Интернет).

Учебная аудитория для занятий семинарского типа: оснащена специализированной мебелью (стол для преподавателя, парты, стулья, доска для написания мелом); техническими средствами обучения (видеопроекторное оборудование, средства звуковоспроизведения, экран и имеющие выход в сеть Интернет).

Помещения для самостоятельной работы обучающихся оснащены специализированной мебелью (парты, стулья) техническими средствами обучения (персональные компьютеры с доступом в сеть интернет и обеспечением доступа в электронно-информационную среду университета, программным обеспечением).

11. Образовательные технологии

При реализации дисциплины (модуля) «Прокурорский надзор» применяются различные образовательные технологии, в том числе технологии электронного обучения.

Освоение дисциплины (модуля) «Прокурорский надзор» предусматривает использование в учебном процессе активных и интерактивных форм проведения учебных занятий в форме деловых и ролевых игр, разбора конкретных ситуаций в сочетании с внеаудиторной работой с целью формирования и развития профессиональных навыков обучающихся.

При освоении дисциплины (модуля) «Прокурорский надзор» предусмотрено применением электронного обучения.

Учебные часы дисциплины (модуля) «Прокурорский надзор» предусматривают классическую контактную работу преподавателя с обучающимся в аудитории и контактную работу посредством электронной информационно-образовательной среды в синхронном и асинхронном режиме (вне аудитории) посредством применения возможностей компьютерных технологий (электронная почта, тестирование, презентация, форум и др.).

Лист регистрации изменений

№ п/п	Содержание изменения	Реквизиты документа об утверждении изменения	Дата введения изменения
1	<p>Одобрена и рекомендована к утверждению решением Ученого совета Юридического факультета на основании Федерального государственного образовательного стандарта высшего профессионального образования по направлению подготовки 40.03.01 Юриспруденция (уровень бакалавриата), утвержденным приказом Министерства образования и науки Российской Федерации от 1 декабря 2016 г. № 1511</p>	<p>Протокол заседания Ученого совета Юридического факультета Протокол № 10 от «29» мая 2020 г.</p>	<p>01.09.2020</p>



Министерство науки и высшего образования Российской Федерации
ФЕДЕРАЛЬНОЕ ГОСУДАРСТВЕННОЕ БЮДЖЕТНОЕ ОБРАЗОВАТЕЛЬНОЕ
УЧРЕЖДЕНИЕ ВЫСШЕГО ОБРАЗОВАНИЯ
«РОССИЙСКИЙ ГОСУДАРСТВЕННЫЙ СОЦИАЛЬНЫЙ УНИВЕРСИТЕТ»

УТВЕРЖДАЮ

Декан
юридического факультета

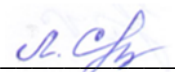
 Л.Б.Ситдикова

«10 » июня 2020 г.

**РАБОЧАЯ ПРОГРАММА ДИСЦИПЛИНЫ (МОДУЛЯ)
ЮРИДИЧЕСКАЯ ПСИХОЛОГИЯ**

**Наименование образовательной программы
Юриспруденция**

**Направление подготовки
40.03.01 Юриспруденция**

**Направленность
Уголовно-правовая**

**ОБРАЗОВАТЕЛЬНАЯ ПРОГРАММА ВЫСШЕГО ОБРАЗОВАНИЯ
– ПРОГРАММА БАКАЛАВРИАТА**

**Уровень профессионального образования
Высшее образование – бакалавриат**

**Форма обучения
Очная, очно-заочная**

Москва 2020

Рабочая программа дисциплины (модуля) «Юридическая психология» разработана на основании федерального государственного образовательного стандарта высшего образования по специальности **40.03.01 «Юриспруденция» (уровень бакалавриата)**, утвержденного приказом Министерства образования и науки Российской Федерации от 1 декабря 2016 г. № 1511 учебного плана по основной профессиональной образовательная программе высшего образовании **40.03.01 «Юриспруденция».**

Рабочая программа учебной дисциплины (модуля) «Юридическая психология» разработана рабочей группой в составе: к.ю.н., доцентом Миронова Е.А., к.ю.н Глазковой Л.В., старшим преподавателем Н.В. Лутовиновой

Руководитель основной профессиональной образовательной программы,

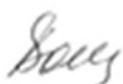

(подпись) М.А. Волкова

Рабочая программа дисциплины (модуля) обсуждена и утверждена на Ученом совете факультета.

Протокол № 10 от «29»мая 2020 г.

Декан юридического факультета
д.ю.н., профессор



(подпись) Л.Б. Ситдикова

Рабочая программа дисциплины(модуля)рекомендована к утверждению представителями организаций-работодателей:

Некоммерческой организации «Фонд содействия развития правовых технологий XXI века»,
Вице-президент



(подпись) Р.М. Джавахян

Адвокатская коллегия г. Москвы «Лебедева, Бурова и партнеры», Адвокат коллегии адвокатов



(подпись) И.Л. Бурова

Рабочая программа дисциплины(модуля) рецензирована и рекомендована к утверждению:

Доктор юридических наук, профессор кафедры административного и финансового права Российского университета дружбы народов



(подпись) А.А. Мамедов

Кандидат юридических наук, доцент кафедры гражданско-правовых дисциплин Российского государственного социального университета



(подпись) М.М. Туркин

Согласовано
Научная библиотека, директор



(подпись) И.Г. Маляр

СОДЕРЖАНИЕ

1. Общие положения	4
1.1. Цель и задачи дисциплины.....	4
1.2. Место дисциплины в структуре основной профессиональной образовательной программы.....	4
1.3. Планируемые результаты обучения по дисциплине в рамках планируемых результатов освоения основной профессиональной образовательной программы. ...	4
2. Объем дисциплины, включая контактную работу обучающегося с преподавателем и самостоятельную работу обучающегося.....	6
3.1. Учебно-тематический план по очной форме обучения.....	7
3.2. Учебно-тематический план по очно-заочной форме обучения.....	9
3.3. Учебно-тематический план по заочной форме обучения	Ошибка! Закладка не определена.
4. Учебно-методическое обеспечение самостоятельной работы обучающихся по дисциплине	10
4.1. Виды самостоятельной работы обучающихся по дисциплине.....	10
4.2. Методические указания к самостоятельной работе по дисциплине (модулю).....	12
5. Фонд оценочных средств для проведения промежуточной аттестации обучающихся по дисциплине (модулю)	12
5.1. Форма промежуточной аттестации обучающегося по дисциплине (модулю).....	21
5.2. Перечень компетенций с указанием этапов их формирования в процессе освоения образовательной программы	21
5.3. Описание показателей и критериев оценивания компетенций на различных этапах их формирования, описание шкал оценивания.....	22
5.4. Типовые контрольные задания или иные материалы, необходимые для оценки знаний, умений, навыков и (или) опыта деятельности, характеризующих этапы формирования компетенций в процессе освоения образовательной программы	25
5.5. Методические материалы, определяющие процедуры оценивания знаний, умений, навыков и (или) опыта деятельности, характеризующих этапы формирования компетенций.....	38
6. Перечень основной и дополнительной учебной литературы для освоения дисциплины (модуля)	39
6.1. Основная литература	39
6.2. Дополнительная литература.....	Ошибка! Закладка не определена.
7. Перечень ресурсов информационно-коммуникационной сети «Интернет», необходимых для освоения дисциплины (модуля).....	39
8. Методические указания для обучающихся по освоению дисциплины (модуля)	42
9. Информационно-технологическое обеспечение образовательного процесса по дисциплине (модулю)	43
9.1. Информационные технологии	43
9.2. Программное обеспечение	43
9.3. Информационные справочные системы	43
10. Материально-техническое обеспечение образовательного процесса по дисциплине (модулю)	44
11. Образовательные технологии.....	44
Лист регистрации изменений	Ошибка! Закладка не определена.

1. Общие положения

1.1. Цель и задачи дисциплины.

Цель дисциплины (модуля) «Юридическая психология» является содействие в формировании у студентов юридического мировоззрения, основанного на высоком уровне нравственности и правового сознания, теоретических знаний, умений, навыков в области юридической психологии, необходимых для углубленного изучения юридических дисциплин и успешного применения этих знаний в своей будущей профессиональной деятельности.

Задачи дисциплины (модуля):

- овладение теоретическими знаниями о разнообразных проявлениях психики у субъектов различных правоотношений, участвующих в ситуациях правового регулирования;
- формирование практических навыков применения психологических знаний при решении правовых задач в последующей профессиональной деятельности;
- формирование у обучающихся высокого уровня нравственности и правового сознания, являющихся основой получения соответствующей психологической подготовки и необходимых для осуществления воспитательной работы, являющейся составной частью юридической деятельности;
- формирование у обучающихся социально-психологических качеств, отвечающих требованиям будущей профессии;
- повышение конкурентоспособности будущего специалиста через: освоение эффективных стилей профессионального поведения; овладение психологическими приемами общения в процессуальных и не процессуальных режимах правоохранительной деятельности; приобретение навыков управления своими личностными ресурсами и эмоционально-волевой регуляции, поведением, особенно в экстремальных ситуациях; совершенствование профессионального и нравственного самосознания.

1.2. Место дисциплины в структуре основной профессиональной образовательной программы.

Дисциплина (модуль) «Юридическая психология» реализуется в части дисциплин по выбору основной профессиональной образовательной программы по направлению подготовки **40.03.01 «Юриспруденция»** очной, очно-заочной формам обучения.

Изучение дисциплины (модуля) «Юридическая психология» базируется на знаниях и умениях, полученных обучающимися ранее в ходе освоения программного материала ряда учебных дисциплин: «Теория государства и права», «Правоохранительные органы».

Изучение дисциплины (модуля) «Юридическая психология» является базовым для последующего освоения программного материала учебных дисциплин: «Судебная психиатрия», «Судебная медицина», «Криминология» и др.

1.3. Планируемые результаты обучения по дисциплине в рамках планируемых результатов освоения основной профессиональной образовательной программы.

Процесс освоения дисциплины (модуля) направлен на формирование у обучающихся следующей общепрофессиональных и профессиональных компетенции: способностью добросовестно исполнять профессиональные обязанности, соблюдать принципы этики юриста (ОПК-3); способностью осуществлять профессиональную деятельность на основе развитого правосознания, правового мышления и правовой культуры (ПК-2); владением навыками подготовки юридических документов (ПК-7); способностью осуществлять предупреждение правонарушений, выявлять и устранять причины и условия, способствующие их совершению (ПК-11).

В результате освоения дисциплины (модуля) студент должен демонстрировать следующие результаты образования:

Код компетенции	Содержание компетенции	Результаты обучения
ОПК-3	способностью добросовестно исполнять профессиональные обязанности, соблюдать принципы этики юриста	Знать: общие и специальные (профессиональные) этические нормы
		Уметь: исполнять профессиональные обязанности с соблюдением принципов этики юриста
		Владеть: способностью придерживаться высоких этических принципов в профессиональной деятельности.
ПК-2	способностью осуществлять профессиональную деятельность на основе развитого правосознания, правового мышления и правовой культуры	Знать: сущность и содержание понятий правосознания, правовой культуры, правового мышления и формы практического выражения этих явлений в юридической практике
		Уметь: оценивать правовые ситуации с точки зрения развитого правосознания, правовой культуры, правового мышления
		Владеть: владеть навыками наиболее оптимального разрешения правовых ситуаций с точки зрения развитого правосознания, правовой культуры, правового мышления
ПК-7	владением навыками подготовки юридических документов	Знать: основные требования к оформлению юридических документов; основные требования к содержанию юридических документов; требования к оформлению и содержанию документов.
		Уметь: определить основные требования к оформлению юридических документов; определить основные требования к содержанию юридических документов; определить основные требования к оформлению и содержанию документов
		Владеть: навыками определения требований к оформлению юридических документов; навыками определения основных требований к содержанию правовых документов; навыками определения основных требований к оформлению и содержанию правовых документов
ПК-11	способностью осуществлять предупреждение правонарушений, выявлять и	Знать: порядок осуществления предупреждения правонарушений и порядок предупреждения правонарушений, выявлять и устранять причины и условия, способствующие их совершению

	устранять причины и условия, способствующие их совершению	Уметь: осуществлять предупреждение правонарушений, выявлять и устранять причины и условия, способствующие их совершению
		Владеть: способностью осуществлять предупреждение правонарушений, выявлять и устранять причины и условия, способствующие их совершению

2. Объем дисциплины, включая контактную работу обучающегося с преподавателем и самостоятельную работу обучающегося

Общая трудоемкость дисциплины (модуля) составляет 5 зачетных единицы.

Очная форма обучения

Вид учебной работы	Всего часов	Семестр
		8 семестр
Аудиторные учебные занятия, всего	50	50
В том числе контактная работа обучающихся с преподавателем:	50	50
Учебные занятия лекционного типа	20	20
Учебные занятия семинарского типа	30	30
Лабораторные занятия	0	0
Иная контактная работа	40	40
Самостоятельная работа обучающихся*, всего	54	54
В том числе:		
Подготовка к лекционным и практическим занятиям, самостоятельное изучение разделов дисциплины в ЭИОС	22	22
Выполнение практических заданий	22	22
Рубежный текущий контроль	10	10
Вид промежуточной аттестации (зачет, экзамен)	Экзамен (36)	Экзамен (36)
Общая трудоемкость дисциплины, з.е.	5	5

Очно-заочная форма обучения

Вид учебной работы	Всего часов	Семестр
		5 семестр
Аудиторные учебные занятия, всего	30	30
В том числе контактная работа обучающихся с преподавателем:	30	30
Учебные занятия лекционного типа	12	12
Учебные занятия семинарского типа	18	18
Лабораторные занятия	0	0

Иная контактная работа	30	30
Самостоятельная работа обучающихся*, всего	84	84
В том числе:		
Подготовка к лекционным и практическим занятиям, самостоятельное изучение разделов дисциплины в ЭИОС	37	37
Выполнение практических заданий	37	37
Рубежный текущий контроль	10	10
Вид промежуточной аттестации (зачет, экзамен)	Экзамен (36)	Экзамен (36)
Общая трудоемкость дисциплины, з.е.	5	5

3. Содержание учебной дисциплины

3.1. Учебно-тематический план по очной форме обучения

Объем учебных занятий составляет 90 часа.

Объем самостоятельной работы – 90 час.

Раздел, тема	Виды учебной работы, академических часов						
	Всего	Самостоят. работа, в т.ч. промежуточная аттестация	Контактная работа обучающихся с преподавателем				
			Всего	Лекционного типа	Семинарского типа	Лабораторные занятия	Контактная работа в ЭИОС
Раздел 1. Юридическая психология в системе научного психологического познания	36	18	18	4	6	0	8
1.1. Предмет, задачи, структура юридической психологии, основные направления исследований	18	9	9	2	3	0	4
1.2. Методологические принципы и методы изучения личности в юридической психологии	18	9	9	2	3	0	4
Раздел 2. Общие положения	36	18	18	4	6	0	8
2.1. История становления и развития юридической психологии	12	6	6	2	2	0	2
2.2. Психологическое содержание понятия личности в праве	12	6	6	0	2	0	4
2.3. Психология правового сознания, правовой культуры и правовой социализации личности	12	6	6	2	2	0	2
Раздел 3. Личность в сфере правоприменительной деятельности	36	18	18	4	6	0	8

3.1. Индивидуально- психологические особенности личности; их психолого- правовая оценка	12	6	6	2	2	0	2
3.2. Перцептивные и высшие формы Психического отражения в структуре личности субъектов уголовного, гражданского процесса; учет их закономерностей при оценке доказательств в судопроизводстве	12	6	6	0	2	0	4
3.3. Эмоции, чувства, психические состояния – специфическая форма психического отражения; их психолого- правовая характеристика и оценка	12	6	6	2	2	0	2
Раздел 4. Криминальная психология	36	18	18	4	6	0	8
4.1. Психология преступления и группового преступного поведения	12	6	6	2	2	0	2
4.2. Психология личности преступника	12	6	6	0	2	0	4
4.3. Психологические основы профилактики и коррекции девиантного поведения	12	6	6	2	2	0	2
Раздел 5. Психология профессиональной деятельности юриста	36	18	18	4	6	0	8
5.1. Общая социально-психологическая характеристика профессиональной деятельности юриста. Структурно- психологический анализ правоохранительной деятельности	12	6	6	2	2	0	2
5.2. Психология деятельности в экстремальных условиях	12	6	6	0	2	0	4
5.3. Психологические особенности судебной деятельности	12	6	6	2	2	0	2
Общий объем, часов	180	90	90	20	30	0	40
Форма промежуточной аттестации	Экзамен						
Общий объем часов по учебной дисциплине	180						

3.2 Учебно-тематический план по очно-заочной форме обучения

Объем учебных занятий составляет 72 часов.

Объем самостоятельной работы – 72 час.

Раздел, тема	Виды учебной работы, академических часов						
	Всего	Самостоят. работа, в т.ч. промежуточная аттестация	Контактная работа обучающихся с преподавателем				
			Всего	Лекционного типа	Семинарского типа	Лабораторные занятия	Контактная работа в ЭИОС
Раздел 1. Юридическая психология в системе научного психологического познания	36	24	12	3	3	0	6
1.1. Предмет, задачи, структура юридической психологии, основные направления исследований	18	12	6	3	0	0	3
1.2. Методологические принципы и методы изучения личности в юридической психологии	18	12	6	0	3	0	3
Раздел 2. Общие положения	36	24	12	2	3	0	7
2.1. История становления и развития юридической психологии	12	10	2	0	0	0	2
2.2. Психологическое содержание понятия личности в праве	12	4	8	2	3	0	3
2.3. Психология правового сознания, правовой культуры и правовой социализации личности	12	10	2	0	0	0	2
Раздел 3. Личность в сфере правоприменительной деятельности	36	24	12	2	4	0	6
3.1. Индивидуально- психологические особенности личности; их психолого-правовая оценка	12	8	4	2	0	0	2
3.2. Перцептивные и высшие формы Психического отражения в структуре личности субъектов уголовного, гражданского процесса; учет их закономерностей при оценке доказательств в судопроизводстве	12	8	4	0	2	0	2
3.3. Эмоции, чувства, психические состояния – специфическая форма психического отражения; их психолого- правовая характеристика и оценка	12	8	4	0	2	0	2
Раздел 4. Криминальная психология	36	24	12	2	6	0	4
4.1. Психология преступления и группового преступного поведения	12	8	4	0	2	0	2

4.2. Психология личности преступника	12	8	4	2	2	0	0
4.3. Психологические основы профилактики и коррекции девиантного поведения	12	8	4	0	2	0	2
Раздел 5. Психология профессиональной деятельности юриста	36	24	12	3	2	0	7
5.1. Общая социально-психологическая характеристика профессиональной деятельности юриста. Структурно-психологический анализ правоохранительной деятельности	12	8	4	3	1	0	0
5.2. Психология деятельности в экстремальных условиях	12	8	4	0	1	0	3
5.3. Психология иных следственных действий	12	8	4	0	0	0	4
Общий объем, часов	180	120	60	12	18	0	30
Форма промежуточной аттестации	Экзамен						
Общий объем часов по учебной дисциплине	180						

4. Учебно-методическое обеспечение самостоятельной работы обучающихся по дисциплине

4.1. Виды самостоятельной работы обучающихся по дисциплине

Очная форма обучения

Раздел, тема	Всего СРС - контроль	Виды самостоятельной работы обучающихся, в т.ч. контроль						
		Академическая активность, час	Форма академической активности	Выполнение практ. заданий, час	Форма практического задания	Рубежный текущий контроль, час	Форма рубежного текущего контроля	Контроль (промежут. аттестация), час
Раздел 1. Юридическая психология в системе научного психологического познания	18	4	Подготовка к лекционным и практическим занятиям, самостоятельное изучение раздела в ЭИОС	2	Реферат	2	Компьютерное тестирование или иная форма рубежного контроля по усмотрению преподавателя	10
Раздел 2. Общие положения	18	4	Подготовка к лекционным и практическим занятиям, самостоятельное изучение раздела в ЭИОС	7	Реферат	2	Компьютерное тестирование или иная форма рубежного контроля по усмотрению преподавателя	5
Раздел 3. Личность в сфере правоприменительной деятельности	18	4	Подготовка к лекционным и практическим занятиям, самостоятельное	7	Реферат	2	Компьютерное тестирование или иная форма рубежного контроля по	5

			изучение раздела в ЭИОС				усмотрению преподавателя	
Раздел 4. Криминальная психология	18	5	Подготовка к лекционным и практическим занятиям, самостоятельное изучение раздела в ЭИОС	6	Реферат	2	Компьютерное тестирование или иная форма рубежного контроля по усмотрению преподавателя	5
Раздел 5. Психология профессиональной деятельности юриста	18	5	Подготовка к лекционным и практическим занятиям, самостоятельное изучение раздела в ЭИОС	0	Реферат	2	Компьютерное тестирование или иная форма рубежного контроля по усмотрению преподавателя	11
Общий объем, часов	90	22		22		10		36
Форма промежуточной аттестации	Экзамен							

Очно-заочная форма обучения

Раздел, тема	Всего СРС - контроль	Виды самостоятельной работы обучающихся, в т.ч. контроль						
		Академическая активность, час	Форма академической активности	Выполнение практ. заданий, час	Форма практического задания	Рубежный текущий контроль, час	Форма рубежного текущего контроля	Контроль (промежут. аттестация), час
Раздел 1. Юридическая психология в системе научного психологического познания	24	7	Подготовка к лекционным и практическим занятиям, самостоятельное изучение раздела в ЭИОС	8	Реферат	2	Компьютерное тестирование или иная форма рубежного контроля по усмотрению преподавателя	7
Раздел 2. Общие положения	24	7	Подготовка к лекционным и практическим занятиям, самостоятельное изучение раздела в ЭИОС	8	Реферат	2	Компьютерное тестирование или иная форма рубежного контроля по усмотрению преподавателя	7
Раздел 3. Личность в сфере правоприменительной деятельности	24	7	Подготовка к лекционным и практическим занятиям, самостоятельное изучение раздела в ЭИОС	8	Реферат	2	Компьютерное тестирование или иная форма рубежного контроля по усмотрению преподавателя	7
Раздел 4. Криминальная психология	24	7	Подготовка к лекционным и практическим занятиям, самостоятельное изучение раздела в ЭИОС	8	Реферат	2	Компьютерное тестирование или иная форма рубежного контроля по усмотрению преподавателя	7

			занятиям, самостоятельное изучение раздела в ЭИОС				рубежного контроля по усмотрению преподавателя	
Раздел 5. Психология профессиональной деятельности юриста	24	9	Подготовка к лекционным и практическим занятиям, самостоятельное изучение раздела в ЭИОС	5	Реферат	2	Компьютерное тестирование или иная форма рубежного контроля по усмотрению преподавателя	8
Общий объем, часов	120	37		37		10		36
Форма промежуточной аттестации	Экзамен							

4.2. Методические указания к самостоятельной работе по дисциплине (модулю)

Раздел 1. Юридическая психология в системе научного психологического познания

Цель: усвоение основных положений юридической психологии и спорных вопросов ее методологии; изучение познавательных психических процессов; уяснение сущности и содержания свойств личности в психологии; закрепление полученных знаний о процессе социализации личности; уяснение понятия личности преступника; расширение и закрепление знаний о психологических особенностях личности потерпевшего.

Перечень изучаемых элементов содержания: История возникновения и развития юридической психологии. Предмет, структура, проблемы, междисциплинарные связи юридической психологии с другими науками. Основные категории юридической психологии. Система и задачи юридической психологии. Внимание, его виды и свойства, нарушения. Память, его виды и свойства, нарушения, способы тренировки. Мышление, его виды и свойства. Нарушения мышления. Требования к качествам ума юриста. Речь, его виды и свойства. Речь в деятельности юриста. Эмоции и чувства, их классификация и свойства. Психические состояния стресса, фрустрации, страдания, тревоги, их влияние на поведение и деятельность. Аффект, его виды, стадии развития, правовая значимость. Темперамент, его учет в деятельности. Характер, методы его изучения. Акцентуации характера. Способности, интеллект и креативность. Условия, механизмы, институты и агенты правовой социализации. Дефекты правовой социализации. Социализация личности в теории Э. Эриксона.

Тема 1.1. Предмет, задачи, структура юридической психологии, основные направления исследований

Вопросы для самоподготовки:

1. Предмет, система, содержание юридической психологии.
2. Юридическая психология как прикладная отрасль психологической науки и как вспомогательная юридическая дисциплина.
3. Методологические основы юридической психологии.
4. Юридическая психология в системе научных отраслей знания.
5. Междисциплинарные связи юридической психологии с общей, социальной, медицинской, военной психологией, с юридическими науками - уголовным правом,

процессом, криминологией, криминалистикой, с медицинскими науками – судебной медициной, психиатрией.

Тема 1.2. Методологические принципы и методы изучения личности в юридической психологии

Вопросы для самоподготовки:

1. Мышление, его виды и свойства. Нарушения мышления. Требования к качествам ума юриста.
2. Речь, его виды и свойства. Речь в деятельности юриста.
3. Эмоции и чувства, их классификация и свойства.
4. Психические состояния стресса, фрустрации, страдания, тревоги, их влияние на поведение и деятельность.
5. Аффект, его виды, стадии развития, правовая значимость.

ПРАКТИЧЕСКОЕ ЗАДАНИЕ К РАЗДЕЛУ 4

Форма практического задания: реферат

Перечень тем рефератов по Разделу 1:

1. Этапы становления юридической психологии.
2. Психологические методы изучения личности субъектов правоприменительной деятельности
3. Внимание, его виды и свойства, нарушения.
4. Память, его виды и свойства, нарушения, способы тренировки.
5. Понятие «способность» в психологии и юриспруденции.
6. Понятия «психическая норма» и «психическое расстройство».
7. Использование психологических знаний в юридической деятельности. Понятие психологической культуры юриста.
8. Профессиональные организации, объединяющие юридических психологов: Российское психологическое общество (РПО), Коллегия юридических психологов Российского психологического общества (КЮП РПО), ВКА, АРА, AP-LS, EAPL, АВР.
9. Развитие международного сотрудничества в сфере юридической психологии.
10. Проблемы несовершеннолетних в социализация личности.
11. Личность девиантного подростка.
12. Психологический анализ подростковой преступности.
13. Психологические аспекты приема наркотиков.

14. Пивной и женский алкоголизм.
15. Социально психологические, клинические и поведенческие особенности наркоманов и токсикоманов.
16. Подростковый алкоголизм и наркомания., среда влияния.
17. Игромания и ее последствия.
18. Преступление, противоправное, делинквентное и девиантное поведение.
19. Понятие, виды, функции общения. Вербальное и невербальное общение.
20. Структура общения: коммуникация, социальная перцепция, интеракция.
21. Психологические особенности проведения допроса потерпевшего.

РУБЕЖНЫЙ КОНТРОЛЬ К РАЗДЕЛУ 1:

Форма рубежного контроля – компьютерное тестирование.

Раздел 2. Общие положения

Цель: изучение студентами личности преступника, ознакомление студентов с системой и видами учреждений, исполняющих уголовные наказания; уяснение сущности вида наказаний, рассмотрение отдельных вопросов исполнения наказаний не связанных с лишением свободы; ознакомление студентов с механизмом предупреждения преступности в Российской Федерации; рассмотрение спектра вопросов, регулирующих вопросы отбывания наказания в местах лишения свободы.

Перечень изучаемых элементов содержания: Место происшествия - источник информации о психологических особенностях личности преступника. Психологические особенности осмотра места происшествия. Особенности психической деятельности следователя при осмотре места происшествия. Психологический портрет неизвестного преступника. Психология инсценировок и распознавание их следователем на месте происшествия. Психологические особенности проведения допроса. Виды допросов и их психологическая сущность. Методы и приемы ведения допроса в бесконфликтной ситуации. Методы и приемы ведения допроса в конфликтной ситуации. Психологические особенности ложных показаний и методы их преодоления. Профессия, субъект профессиональной деятельности. Особенности профессиональной юридической деятельности. Особенности личности юриста-правоприменителя. Понятие о профессиональной деформации. Понятие, виды, функции общения. Вербальное и невербальное общение. Структура общения: коммуникация, социальная перцепция, интеракция. Психологический контакт, способы предотвращения конфликтов. Психология влияния, манипуляция, способы ее предотвращения. Иные меры процессуального принуждения.

Тема 2.1. История становления и развития юридической психологии

Вопросы для самоподготовки:

1. Психологические особенности осмотра места происшествия.

2. Психологические особенности проведения допроса.
3. Методы и приемы ведения допроса в конфликтной ситуации.
4. Психология влияния, манипуляция, способы ее предотвращения.
5. Особенности психической деятельности следователя при осмотре места происшествия.

Тема 2.2. Психологическое содержание понятия личности в праве

Вопросы для самоподготовки:

1. Психологический портрет неизвестного преступника.
2. Психология инсценировок и распознавание их следователем на месте происшествия.
3. Психологические особенности проведения допроса.

Тема 2.3. Психология правового сознания, правовой культуры и правовой социализации личности

Вопросы для самоподготовки:

1. Особенности профессиональной юридической деятельности.
2. Особенности личности юриста-правоприменителя.
3. Понятие о профессиональной деформации.
4. Понятие, виды, функции общения. Вербальное и невербальное общение.

Перечень тем рефератов по Разделу 2:

1. Место происшествия - источник информации о психологических особенностях личности преступника.
2. Психологические особенности осмотра места происшествия.
3. Особенности психической деятельности следователя при осмотре места происшествия.
4. Психологический портрет неизвестного преступника.
5. Психология инсценировок и распознавание их следователем на месте происшествия.
6. Психологические особенности проведения допроса.
7. Виды допросов и их психологическая сущность.
8. Методы и приемы ведения допроса в бесконфликтной ситуации.
9. Методы и приемы ведения допроса в конфликтной ситуации.
10. Психологические особенности ложных показаний и методы их преодоления.
11. Профессия, субъект профессиональной деятельности.
12. Особенности профессиональной юридической деятельности.
13. Особенности личности юриста-правоприменителя.
14. Понятие о профессиональной деформации.

15. Понятие, виды, функции общения. Вербальное и невербальное общение.
16. Структура общения: коммуникация, социальная перцепция, интеракция.
17. Психологический контакт, способы предотвращения конфликтов.
18. Психология влияния, манипуляция, способы ее предотвращения
19. Особенности профессиональной юридической деятельности.
20. Особенности личности юриста-правоприменителя.

РУБЕЖНЫЙ КОНТРОЛЬ К РАЗДЕЛУ 2:

Форма рубежного контроля – компьютерное тестирование.

Раздел 3. Личность в сфере правоприменительной деятельности

Цель: изучить пенитенциарную психологию, её особенности и специфику

Перечень изучаемых элементов содержания: Динамика личности осужденного и воспитательный процесс. Психологическая характеристика адаптации освобожденного к условиям жизни на свободе. Предмет и объекты судебно-психологической экспертизы (СПЭ). Подготовка, порядок проведения, оценка и использование выводов СПЭ. Виды судебных психологических и комплексных экспертиз с участием психологов. Внеэкспертные формы использования психологических познаний (специалист, консультант, самостоятельное обращение юриста-практика к психологии).

Тема 3.1. Индивидуально- психологические особенности личности; их психолого-правовая оценка

Вопросы для самоподготовки:

1. Современная пенитенциарная психология.
2. Динамика личности осужденного и воспитательный процесс.
3. Психологическая характеристика адаптации освобожденного к условиям жизни на свободе.

Тема 3.2. Перцептивные и высшие формы. Психического отражения в структуре личности субъектов уголовного, гражданского процесса; учет их закономерностей при оценке доказательств в судопроизводстве.

Вопросы для самоподготовки:

1. Предмет и объекты судебно-психологической экспертизы (СПЭ).
2. Подготовка, порядок проведения, оценка и использование выводов СПЭ.
3. Виды судебных психологических и комплексных экспертиз с участием психологов.
4. Внеэкспертные формы использования психологических познаний (специалист, консультант, самостоятельное обращение юриста-практика к психологии).

Тема 3.3. Эмоции, чувства, психические состояния – специфическая форма психического отражения; их психолого- правовая характеристика и оценка.

Вопросы для самоподготовки:

1. Режим в исправительных учреждениях и средства его обеспечения. Внутренний распорядок в исправительных учреждениях.
2. Понятие и социальное назначение института правового положения осуждённых.
3. Правовое положение лиц, отбывающих наказания, соединенные с изоляцией от общества, их основные общегражданские и специфические обязанности и права.

Перечень тем рефератов по Разделу 3:

1. Современное состояние и практика назначения судебно-психологической экспертизы.
2. Предметные виды судебно-психологической экспертизы.
3. Предмет и объекты судебно-психологической экспертизы (СПЭ).
4. Подготовка, порядок проведения, оценка и использование выводов СПЭ.
5. Виды судебных психологических и комплексных экспертиз с участием психологов.
6. Внеэкспертные формы использования психологических познаний (специалист, консультант, самостоятельное обращение юриста-практика к психологии).

РУБЕЖНЫЙ КОНТРОЛЬ К РАЗДЕЛУ 3:

Форма рубежного контроля – компьютерное тестирование.

Раздел 4. Криминальная психология

Цель: изучить пенитенциарную психологию, её особенности и специфику

Перечень изучаемых элементов содержания: Аффект. Понятие аффекта, его уголовно-правовое значение. Разновидности аффектов. Причины возникновения аффектов. Критерии аффекта: ситуация совершения преступления (аффектогенная ситуация); личностные особенности субъекта, совершившего преступление в состоянии аффекта; диагностические признаки аффекта, психодинамические особенности действий, поведения обвиняемого во время совершения преступления.

4.1. Психология преступления и группового преступного поведения**Вопросы для самоподготовки:**

1. Виды акцентуаций характера, их психологическая характеристика и распространенность.
2. Основные элементы, формирующие направленность личности.
3. Психолого-правовое значение мотива, его соотношение с понятием мотивация.

4.2. Психология личности преступника**Вопросы для самоподготовки:**

1. Влияние дисгармоничного характера на формирование противоправного поведения несовершеннолетнего.
2. Значение когнитивного диссонанса в процессе формирования мотивации.

4.3. Психологические основы профилактики и коррекции девиантного поведения

Вопросы для самоподготовки:

1. Обязательное государственное социальное страхование и пенсионное обеспечение осужденных к лишению свободы.
2. Материально-бытовое обеспечение осужденных к лишению свободы.
3. Медико-санитарное обеспечение осужденных к лишению свободы.

ПРАКТИЧЕСКОЕ ЗАДАНИЕ К РАЗДЕЛУ 4

Форма практического задания: реферат.

Темы рефератов:

1. Психологическое содержание индивидуализации ответственности и наказания.
2. Психологические критерии оценки уровня развития личности.
3. Социально-психологические аспекты эффективного правотворчества.
4. Влияние дисгармоничного характера на формирование противоправного поведения несовершеннолетнего.
5. Значение когнитивного диссонанса в процессе формирования мотивации.
6. Мышление и интеллект; их психолого-правовая оценка.
7. Приемы, повышающие качество воспроизведения свидетелями обстоятельств, имеющих значение для дела.
8. Приемы активизации памяти, внимания и мыслительной деятельности участников судопроизводства.
9. Воображение, его виды и формы, отражение в мышлении, сознании личности. Значение воображения для деятельности юриста.
10. Влияние посттравматического стресса на поведение субъектов уголовного судопроизводства.
11. Учет эмоционального состояния лица при установлении его виновности.

РУБЕЖНЫЙ КОНТРОЛЬ К РАЗДЕЛУ 4

Форма рубежного контроля – компьютерное тестирование

Раздел 5. Психология профессиональной деятельности юриста

Цель: сформировать умение и навыки применения психологических знаний в сфере профессиональной юридической деятельности

Перечень изучаемых дисциплин: Эмоции, чувства – специфическая форма психического отражения объективного мира, выражения субъективного отношения к различным явлениям окружающей действительности.

Соотношение понятий: эмоции, чувства, психические (эмоциональные) состояния. Виды эмоций и чувств, их краткая характеристика. Выражение эмоциональных состояний. Особенности переживания состояния депрессии, страха, апатии, неопределенности участниками уголовного и гражданского судопроизводства и лицами, пострадавшими в результате преступных посягательств.

5.1. Общая социально-психологическая характеристика профессиональной деятельности юриста. Структурно- психологический анализ правоохранительной деятельности

Вопросы для самоподготовки:

1. Системная организация сенсорно-перцептивной сферы человека и ее характеристика.
2. Влияние экстремальных обстоятельств, нервно-психических перегрузок на процессы восприятия юридически значимых обстоятельств.
3. Важность использования юристом знаний о закономерностях ощущений и восприятия при оценке свидетельских показаний.

5.2. Психология деятельности в экстремальных условиях

Вопросы для самоподготовки:

1. Проблема понимания в психологии и праве.
2. Психолого-правовая оценка понимания субъектом гражданско-правовых и иных отношений в судопроизводстве.

5.3. Психология иных следственных действий

Вопросы для самоподготовки:

1. Психологические критерии вменяемости (невменяемости), дееспособности (недееспособности).
2. Мышление и интеллект.

ПРАКТИЧЕСКОЕ ЗАДАНИЕ К РАЗДЕЛУ 5

Форма практического задания: реферат.

Темы рефератов:

3. Психологическое содержание индивидуализации ответственности и наказания.
4. Психологические критерии оценки уровня развития личности.
5. Социально-психологические аспекты эффективного правотворчества.
6. Влияние дисгармоничного характера на формирование противоправного поведения несовершеннолетнего.
7. Значение когнитивного диссонанса в процессе формирования мотивации.
8. Мышление и интеллект; их психолого-правовая оценка.
9. Приемы, повышающие качество воспроизведения свидетелями обстоятельств, имеющих значение для дела.

10. Приемы активизации памяти, внимания и мыслительной деятельности участников судопроизводства.
11. Воображение, его виды и формы, отражение в мышлении, сознании личности. Значение воображения для деятельности юриста.
12. Влияние посттравматического стресса на поведение субъектов уголовного судопроизводства.
13. Учет эмоционального состояния лица при установлении его виновности.

РУБЕЖНЫЙ КОНТРОЛЬ К РАЗДЕЛУ 5

Форма рубежного контроля – компьютерное тестирование

Оформление работ, выполняемых в рамках самостоятельной работы осуществляется в соответствии с Методическими указаниями по оформлению письменных работ обучающихся в рамках самостоятельной работы, утвержденными Учебно-методическим советом РГСУ, Протокол № 2 от 25 июня 2015 года.

Конкретные практические задания и задания для рубежного контроля определяются в учебно-методических материалах по работе обучающихся в электронной информационно-образовательной среде РГСУ с применением технологий электронного обучения по данной дисциплине, утверждаемых ежегодно факультетом.

5. Фонд оценочных средств для проведения промежуточной аттестации обучающихся по дисциплине (модулю)

5.1. Форма промежуточной аттестации обучающегося по дисциплине (модулю)

Контрольным мероприятием промежуточной аттестации обучающихся по дисциплине является дифференцированный зачет, который проводится в устной форме.

5.2. Перечень компетенций с указанием этапов их формирования в процессе освоения образовательной программы

Код компетенции	Содержание компетенции	Результаты обучения
ОПК-3	способностью добросовестно исполнять профессиональные обязанности, соблюдать принципы этики юриста	Знать: общие и специальные (профессиональные) этические нормы
		Уметь: исполнять профессиональные обязанности с соблюдением принципов этики юриста
		Владеть: способностью придерживаться высоких этических принципов в профессиональной деятельности.
ПК-2	способностью осуществлять профессиональную деятельность на основе развитого правосознания, правового мышления и правовой культуры	Знать: сущность и содержание понятий правосознания, правовой культуры, правового мышления и формы практического выражения этих явлений в юридической практике
		Уметь: оценивать правовые ситуации с точки зрения развитого правосознания, правовой культуры, правового мышления
		Владеть: владеть навыками наиболее оптимального разрешения правовых ситуаций с точки зрения развитого правосознания, правовой культуры, правового мышления
ПК-7	владением навыками подготовки юридических документов	Знать: основные требования к оформлению юридических документов; основные требования к содержанию юридических документов; требования к оформлению и содержанию документов.
		Уметь: определить основные требования к оформлению юридических документов; определить основные требования к содержанию юридических документов; определить основные требования к оформлению и содержанию документов
		Владеть: навыками определения требований к оформлению юридических документов; навыками определения основных требований к содержанию правовых документов; навыками определения основных требований к оформлению и содержанию правовых документов

ПК-11	способностью осуществлять предупреждение правонарушений, выявлять и устранять причины и условия, способствующие их совершению	Знать: порядок осуществления предупреждения правонарушений и порядок предупреждения правонарушений, выявлять и устранять причины и условия, способствующие их совершению
		Уметь: осуществлять предупреждение правонарушений, выявлять и устранять причины и условия, способствующие их совершению
		Владеть: способностью осуществлять предупреждение правонарушений, выявлять и устранять причины и условия, способствующие их совершению

5.3. Описание показателей и критериев оценивания компетенций на различных этапах их формирования, описание шкал оценивания

Код компетенции	Этапы формирования компетенций	Показатель оценивания компетенции	Критерии и шкалы оценивания
ОПК-3; ПК-2; ПК-7; ПК-11	Этап формирования знаний	Теоретический блок вопросов. Уровень освоения программного материала, логика и грамотность изложения, умение самостоятельно обобщать и излагать материал	1) обучающийся глубоко и прочно освоил программный материал, исчерпывающе, последовательно, грамотно и логически стройно его излагает, тесно увязывает с задачами и будущей деятельностью, не затрудняется с ответом при видоизменении задания, умеет самостоятельно обобщать и излагать материал, не допуская ошибок – 9-10 баллов; 2) обучающийся твердо знает программный материал, грамотно и по существу излагает его, не допуская существенных неточностей в ответе на вопрос, может правильно применять теоретические положения – 7-8 баллов; 3) обучающийся освоил основной материал, но не знает отдельных деталей,

			<p>допускает неточности, недостаточно правильные формулировки, нарушает последовательность в изложении программного материала – 5-6 баллов;</p> <p>4) обучающийся не знает значительной части программного материала, допускает существенные ошибки – 0-4 баллов.</p>
<p>ОПК-3; ПК-2; ПК-7; ПК-11</p>	<p>Этап формирования умений</p>	<p>Аналитическое задание (<i>задачи, ситуационные задания, кейсы, проблемные ситуации и т.д.</i>)</p> <p>Практическое применение теоретических положений применительно к профессиональным задачам, обоснование принятых решений</p>	<p>1) свободно справляется с задачами и практическими заданиями, правильно обосновывает принятые решения, задание выполнено верно, даны ясные аналитические выводы к решению задания, подкрепленные теорией – 9-10 баллов;</p> <p>2) владеет необходимыми умениями и навыками при выполнении практических заданий, задание выполнено верно, отмечается хорошее развитие аргумента, однако отмечены погрешности в ответе, скорректированные при собеседовании – 7-8 баллов;</p> <p>3) испытывает затруднения в выполнении практических заданий, задание выполнено с ошибками, отсутствуют логические выводы и заключения к решению – 5-6 баллов;</p> <p>4) практические задания, задачи выполняет с большими затруднениями или задание не выполнено</p>

			вообще, или задание выполнено не до конца, нет четких выводов и заключений по решению задания, сделаны неверные выводы по решению задания – 0-4 баллов.
ОПК-3; ПК-2; ПК-7; ПК-11	Этап формирования навыков и получения опыта.	<p>Аналитическое задание (<i>задачи, ситуационные задания, кейсы, проблемные ситуации и т.д.</i>)</p> <p>Решение практических заданий и задач, владение навыками и умениями при выполнении практических заданий, самостоятельность, умение обобщать и излагать материал.</p>	<p>1) свободно справляется с задачами и практическими заданиями, правильно обосновывает принятые решения, задание выполнено верно, даны ясные аналитические выводы к решению задания, подкрепленные теорией – 9-10 баллов;</p> <p>2) владеет необходимыми умениями и навыками при выполнении практических заданий, задание выполнено верно, отмечается хорошее развитие аргумента, однако отмечены погрешности в ответе, скорректированные при собеседовании – 7-8 баллов;</p> <p>3) испытывает затруднения в выполнении практических заданий, задание выполнено с ошибками, отсутствуют логические выводы и заключения к решению – 5-6 баллов;</p> <p>4) практические задания, задачи выполняет с большими затруднениями или задание не выполнено вообще, или задание выполнено не до конца, нет четких выводов и заключений по решению задания, сделаны неверные выводы – 0-4</p>

			баллов.
--	--	--	---------

5.4. Типовые контрольные задания или иные материалы, необходимые для оценки знаний, умений, навыков и (или) опыта деятельности, характеризующих этапы формирования компетенций в процессе освоения образовательной программы

Примерные вопросы для проведения итоговой аттестации обучающихся по дисциплине

Вопросы для проведения экзамена:

1. Предмет и актуальные проблемы современной юридической психологии.
2. Система юридической психологии.
3. Методы юридической психологии.
4. Методы психологической диагностики.
5. История юридической психологии.
6. Виды и формы памяти.
7. Характеристики мыслительного процесса.
8. Способы активизации мышления.
9. Активные методы обучения.
10. Влияние эмоций на поведение человека.
11. Эмоции человека, обусловленные состояниями стресса и дистресса.
12. Речь и язык.
13. Сознание и его структура.
14. Бессознательная психика.
15. Взаимодействие сознания и бессознательного.
16. Психологическая защита.
17. Биологический фундамент личности.
18. Темперамент и деятельность.
19. Задатки и способности, приемы и способы их развития.
20. Акселерация и возрастные кризисы.
21. Самосознание личности.
22. Структура и развитие личности.
23. Самооценка и уровень притязаний.
24. Акцентуации личностей.
25. Общение как обмен информацией (коммуникативная сторона общения).
26. Общение как взаимодействие (интерактивная сторона общения).

27. Общение как восприятие людьми друг друга (коммуникативная сторона общения).
28. Лидерство и его место в структуре общения.
29. Конфликты, пути их преодоления.
30. Межгрупповое взаимодействие.
31. Психологическая характеристика следственной деятельности.
32. Психология следователя. Профессиональные качества следователя.
33. Профессиональная деформация личности следователя и пути ее предупреждения.
34. Психология допроса свидетеля и потерпевшего.
35. Психология допроса подозреваемого и обвиняемого.
36. Психология очной ставки.
37. Разоблачение на допросе и очной ставке лжи и утаивания информации и борьба с ними.
38. Психология осмотра места происшествия.
39. Психология следственного эксперимента.
40. Психология реконструкции события преступления в процессе дополнительного осмотра места происшествия с участием лица, давшего показания о совершении им или на его глазах преступления.
41. Психология выемки.
42. Психология обыска.
43. Психология предъявления для опознавания.
44. Психология освидетельствования.
45. Использование психологических знаний в судебной экспертизе.
46. Комплексная судебная психолого-психиатрическая экспертиза по определению возможности обвиняемых осознавать фактический характер и общественную опасность своих действий либо руководить ими.
47. Комплексная судебная психолого-психиатрическая экспертиза и судебно-психологическая экспертиза индивидуально-психологических особенностей личности.
48. Комплексная судебная психолого-психиатрическая экспертиза и судебно-психологическая экспертиза индивидуально-психологических особенностей личности.
49. Судебно-психологическая экспертиза несовершеннолетних обвиняемых.
50. Комплексная судебная психолого-психиатрическая экспертиза несовершеннолетних обвиняемых.

51. Комплексная судебная психолого-психиатрическая экспертиза по определению беспомощного состояния.
52. Комплексная судебная психолого-психиатрическая и судебно-психологическая экспертиза способности давать показания.
53. Посмертная комплексная судебная психолого-психиатрическая экспертиза психического состояния лица при подозрении на самоубийстве или по его факту.
54. Комплексная судебная психолого-психиатрическая экспертиза обвиняемых с психопатическими аномалиями личности.
55. Комплексная судебная психолого-психиатрическая экспертиза с психическим инфантилизмом.
56. Комплексная судебная психолого-искусствоведческая экспертиза печатных изданий эротического и порнографического содержания.
57. Судебно-психологическое исследование фонограмм и видеозаписей для установления факта психического воздействия на допрашиваемого со стороны следователя или третьих лиц.
58. Комплексная судебная психолого-лингвистическая экспертиза идентификации испытуемого как автора исследуемого текста и определения наличия в исследуемом тексте признаков не обычного для автора текста психологического состояния.
59. Судебно-психологическая экспертиза в гражданских делах.
60. Судебно-психологическая экспертиза о признании недействительными сделок с пороками воли.
61. Судебно-психологическая экспертиза в делах, возникающих из договорных и внедоговорных обязательственных правоотношений.
62. Судебно-психологическая экспертиза в делах по спорам о праве на воспитание детей.
63. Психологические особенности судебной деятельности.
64. Профессиональные качества судьи.
65. Психология судебного допроса.
66. Психология судебных трений и судебной речи.
67. Психология вынесения приговора.
68. Психология вынесения решения по гражданскому или арбитражному делу.
69. Психологические аспекты преодоления правоприменителями пробелов в праве путем использования аналогии законов и аналогии права.
70. Психология правотворчества.

71. Психологические качества, обеспечивающие эффективность и результативность правотворческой деятельности избираемых и назначаемых членов представительных органов государства.
72. Психология осужденного.
73. Адаптация осужденных к условиям лишения свободы.
74. Социально-психологические явления в местах лишения свободы.
75. Психологические аспекты действия неформальных социальных норм, навязываемых коллективу осужденных группами осужденных отрицательной направленности.
76. Конкуренция положительного и отрицательного социального влияния на осужденных в условиях лишения свободы.

Аналитический блок (тесты):

1. Юридическая психология - это ...
 - а) наука о закономерностях развития психики и юриспруденции
 - б) наука, которая изучает проявление психологических закономерностей в сфере правового регулирования и юридической деятельности
 - в) совокупность юридических и психологических знаний
2. Предметом юридической психологии является ...
 - а) психические явления и закономерности, проявляющиеся в сфере действия права
 - б) психическая сфера лиц, связанных с правовой деятельностью
 - в) совокупность правовых и психологических знаний
3. В систему юридической психологии входят...
 - а) криминальная психология
 - б) правовая психология
 - в) психология труда
 - г) патопсихология
 - д) пенитенциарная психология
4. В юридической психологии используются методы...
 - а) структурного анализа
 - б) дедукции
 - в) анкетный метод
 - г) государственного принуждения

д) эвристический метод

5. Метод обобщения независимых характеристик – это ...

- а) сбор материалов о биографии личности
- б) опрос лица по строго установленной форме
- в) сбор данных о личности из разных независимых источников

6. Механизм преступного поведения включает в себя

- а) мотивация преступления+планирование +исполнение
- б) личность+планирование+преступный результат
- в) личность+мотивация+планирование+исполнение+результат

г) личность+внешняя среда+мотивация+планирование+исполнение +результат

7. Девиантное поведение – это ...

- а) отклоняющееся поведение
- б) аморальное поведение
- в) преступление
- г) правонарушение

8. Преступник – это лицо ...

- а) вина которого доказана следствием
- б) вина которого доказана судом
- в) совершившее виновное общественно-опасное деяние
- г) лицо, в отношении которого обвинительный приговор вступил в законную силу

9. Мотивация – это ...

- а) первоначальные побудительные силы человеческой активности
- б) готовность личности к совершению определенных действий
- в) совокупность мотивов

10. Мотив - это ...

- а) действие, сформированное в процессе многократных повторений
- б) осознанная необходимость совершения определенных действий
- в) психическое состояние ожидания неблагоприятных событий
- г) рациональное объяснение причин своего поведения

11. Интроспекция – это ...

- а) наблюдение
- б) тестирование
- в) анализ результатов деятельности
- г) самонаблюдение

12. К какой категории преступников относятся лица, для которых характерны импульсивность поведения, пренебрежение к социальным нормам, агрессивность, низкий интеллектуальный и волевой контроль?

- а) убийцы
- б) расхитители
- в) корыстно-насильственные преступники
- г) воры

13. К психическим аномалиям, влияющим на преступность поведения, можно отнести

- а) олигофрению
- б) алкоголизм
- в) наркомания
- г) невротения
- д) фригидность

14. Совершение преступления в состоянии аффекта включает в себя следующие психические состояния

- а) состояние аффекта
- б) тревожность
- в) фрустрация
- г) нравственные страдания

15. Дисфория – это ...

- а) готовность к агрессивным проявлениям
- б) отношение человека к самому себе
- в) сознательное искажение истины
- г) зависть к чужим успехам

16. Расположить в порядке возрастания общественной опасности преступные группы

- а) мафия
- б) случайная группа
- в) организованная группа
- г) группа переродившегося интереса
- д) преступная организация

17. Автором структурной теории личности является

- а) Р. Кеттел
- б) З. Фрейд
- в) К. Юнг

г.) А.Н. Леонтьев

18. Впервые ввел термин «акцентуированная личность»?

а.) Г. Айзенк

б.) Г. Оллпорт

в.) К. Леонгард

г.) В.М. Бехтерев

19. Автором первой монографии по судебной психологии в России, изданной в Казани в 1874 году, был:

а.) А.У. Фрезе

б.) Л.Е. Владимиров

в.) В.П. Сербский

г.) Д.А. Дриль

20. Трансформация образа права – это

а) Механизм психологической защиты у осужденного

б) Принуждение к соблюдению правил тюремной субкультуры

в) Негативное отношение к суду и следствию

21. Изменение психического склада осужденного основано на

а) Проведении анализа и самоанализа

б) Самоанализа и критики себя

в) Поиске оправдания своего преступного поведения

22. Проекция – это

а) Наделение других людей собственными качествами

б) Отнесение причин поступка к вине окружающих

в) Замена мотивации достижения мотивацией избегания неудач

23. Профессиональная компетентность – это

а) Соотношение образования и занимаемой должности

б) Соотношение возможностей профессионала и требований той деятельности, которую он выполняет

в) Соотношение знаний, навыков и умений

24. Виктимность

а) Процесс превращения в жертву преступления

б) Совокупность объективных и субъективных условий, которые являются причиной возникновения жертвы

в) Такое поведение жертвы, которое облегчает и способствует совершению преступления против неё

25. Профессиограмма – это

- а) Иерархическая структура профессиональной деятельности, а также личностные качества, навыки и умения в их взаимной связи и зависимости
- б) Психические закономерности деятельности специалиста
- в) Набор требований к интеллектуальной стороне трудовой деятельности

26. Деловые отношения отличаются от личных по следующим основаниям:

- а) Причины возникновения и существования
- б) Тактика отношений и взаимодействия
- в) Стратегия отношений
- г) Способы разрешения конфликтов

Задачи

Задача №1

В связи с производством по уголовному делу следователь Иванов провел обыск в квартире Рогова и обнаружил пластмассовую емкость, в которой находилось около 200 граммов коричневой жидкости. Присутствующий при обыске понятый Кабанов понюхав жидкость сказал, что она содержит запах кустарно изготовленного наркотического средства. Следователя Иванова удивило такое заявление Кабанова и он спросил почему он так думает. Кабанов ответил, что он работает в лаборатории фармацевтического предприятия и занимается изготовлением лекарственных препаратов, в состав которых входит наркотические средства. Жидкость в ходе обыска следователем Ивановым была изъята. Проведенной химической экспертизой было установлено, что изъятая жидкость является наркотиком растительного происхождения.

Задание

Проанализируйте приведенное условие задачи и дайте ответы на следующие вопросы:

- а) Почему Кабанов в отличии от других участников обыска смог определить, что жидкость является наркотиком?
- б) Что способствовало Кабанову в определении, что жидкость является наркотиком?

Задача №2

В ходе расследования совершенного убийства Евдокимовой, следователю стало известно, что очевидцем преступления является Иванов. Следователь на другой день, передал повестку Иванову через его начальника Пчелина и вызвал его в кабинет на допрос. Когда к его допросу приступил следователь, то Иванов был раздражен, вел себя пассивно и на вопросы следователя отвечал однозначно «Не заметил», «Не помню» и т.д.

Задание

Проанализируйте данную ситуацию и дайте ответ на вопросы:

- а) Правильно ли поступил следователь при вызове Иванова на допрос?
- б) Как целесообразно поступать следователю в таких ситуациях со свидетелями?

в) Какие следователю необходимо применить приёмы, чтобы установить психологический контакт с Ивановым и получить от него объективные показания об обстоятельствах убийства Евдокимовой?

Задача №3

Директор Раков был задержан следователем Степановым за получение взятки в размере 25 тысяч долларов США. К следователю обратилась жена Ракова и просила прекратить уголовное дело за хорошее вознаграждение – 500 тысяч долларов США. Степанов отказался и заявил, что если она не уйдет из кабинета, то он примет к ней меры в соответствии с законом.

Жена Ракова Мария испугалась и ушла из кабинета.

Задание

Проанализируйте данную криминальную ситуацию и дайте ответы на вопросы:

- а) Какие положительные психологические качества показал следователь Степанов в разговоре с Раковой Марией?
- б) Правильно ли поступил следователь Степанов в данной ситуации?
- в) Как должен был поступить следователь Степанов, если бы Ракова выложила деньги в виде взятки на его рабочий стол?

Задача №4

В квартире было совершено изнасилование 20 летней Зотовой неизвестным преступником. Произведя осмотр места преступления следователь установил, что кровать в квартире перевернута, массивный дубовый шкаф с места сдвинут, на столе стоит початая бутылка водки. Мужчина, который совершил изнасилование был физически силен, имеет навыки по отпираанию замков, употребляет спиртные напитки, жесток, психически не уравновешен, не предусмотрителен.

Задание

Проанализируйте данную криминальную ситуацию и дайте ответы на вопросы:

- а) На основании каких данных следователь получил сведения о личности лица совершившего изнасилование?
- б) Можно ли на основании сведений, изложенных в фабуле задачи определить характер насильника?
- в) Какие необходимо принять следователю меры по установлению лица, совершившего изнасилование Зотовой?

Задача №5

Следователь Усков допрашивая потерпевшего Асланова выяснил, что он как то не чётко отвечает на вопросы, касающиеся совершенного на него разбойного нападения в городском парке. При допросе Асланов проявляя забывчивость не сразу называл отдельные фрагменты преступных действий, хотя следователь видел, что Асланов пытается вспомнить всё событие преступления полностью.

Следователь Усков решил вывезти потерпевшего Асланова на место, где на него было совершено разбойное нападение.

Задание

Проанализируйте эту ситуацию и дайте ответы на вопросы:

- а) Правильно ли принял решение следователь Усков в данной ситуации?
- б) Что пытается таким путём достигнуть следователь?
- в) Может ли этот приём активизировать память Асланова?

Задача №6

Трое подростков на вид которым 14-15 лет, в вечернее время подошли к одиноко сидящему пожилому мужчине и стали избивать кулаками, а когда он упал, то стали наносить ему удары по различным частям тела. После того, как он потерял сознание, то один из них вытащил из одежды кошелек и его прихватив портфель все трое, убежали.

Задание

Проанализируйте данную криминальную ситуацию и дайте ответы на вопросы:

- а) Какие факторы, имеющиеся в сознании этих подростков могли повлиять на умысел направленный на совершение преступления?
- б) Почему подростки выбрали пожилого мужчину и совершили на него нападение?
- в) Какие мотивы у этой группы подростков преобладали при совершении преступления?

Задача №7

В лесу был обнаружен труп изнасилованной, а затем убитой женщины. В ходе расследования было установлено, что убитая Хазанович. По подозрению в совершении преступления был задержан её знакомый Глушков. Дома у него была изъята одежда, на которой были обнаружены бурые пятна, похожие на кровь. Одежда направлена на судебно-биологическую экспертизу. Следователь Сизов принял решение о допросе подозреваемого.

Задание

Проанализируйте данную ситуацию и дайте ответы на вопросы:

- а) Какие психологические задачи должен решить следователь Сизов перед допросом подозреваемого Глушкова?
- б) В чём должна заключаться психологическая подготовка следователя к допросу подозреваемого Глушкова?
- в) С чего должен следователь Сизов начать допрос подозреваемого Глушкова?

Задача №9

В обществе с ограниченной ответственностью «Лада», на протяжении 6 лет работал 27 летняя, красивая молодая женщина Фролова Валентина. Последняя в гражданском браке состояла с Коситиным Павлом. Руководитель ООО «Лада» Суслин постоянно третировал Фролову, постоянно по пустякам к ней придирался с целью интимной близости. Фролова на протяжении 8 месяцев отвергала его домогательства, постоянно нервничала, плакала и высказывала ему, что он доводит своими домогательствами её до самоубийства. Суслин на эти высказывания не обращал ни какого внимания. В один из дней, в обеденный перерыв, Фролова повесилась в своём рабочем кабинете. При осмотре места происшествия следователь обнаружил записку, написанную рукой Фроловой следующего содержания: «В моей смерти прошу винить Суслина».

Следователь Ковров возбудил уголовное дело в отношении Суслина по ст. 110 УК РФ (доведении до самоубийства)

Задание

Проанализируйте эту ситуацию и дайте ответы на вопросы:

- а) Целесообразно ли в данном случае назначение посмертной судебно-психологической экспертизы? Обоснуйте своё решение.

- б) Если следователь Ковров примет решение о назначении судебно-психологической экспертизы, то какие материалы он должен предоставить в распоряжение эксперта?
 в) Какие вопросы целесообразно поставить на разрешение эксперта-психолога?

Задача №10

Несовершеннолетние Петров, Ильянко, Красильников, Комаров, Трушин нигде не учились и не работали. Часто употребляли спиртные напитки, устраивали на этой почве драки с другими несовершеннолетними в Краснооктябрьском районе. На замечания взрослых, как правило, не реагировали. В тех случаях, когда отвечали на замечания взрослых, то обязательно свои слова сопровождали нецензурной бранью. Вечером Ильянко, Красильников, Комаров, Трушин встретили на улице 16 летнюю Иванову, которую завели в квартиру к Рулеву, где никого не было и по очереди совершили с ней насильственные половые акты. Иванова не противодействовала насильникам. По данному факту было возбуждено уголовное дело и следователь назначил судебно – психологическую экспертизу на разрешение которой поставил вопрос:

- Могла ли несовершеннолетняя Иванова в силу индивидуальных психологических особенностей адекватно воспринимать, совершаемых с ней насильственных действий и оказывать активное сопротивление насильникам?

Задание

Проанализируйте данную криминальную ситуацию и дайте ответы на вопросы:

- а) Правильно ли поступил следователь, назначив судебно – психологическую экспертизу?
 б) Учитывая то, что несовершеннолетняя Иванова при изнасиловании не кричала и не оказывала сопротивления, то есть обстоятельства, которые на, Ваш взгляд, должны быть исследованы экспертным путём?
 в) Какие ещё необходимо проверить обстоятельства экспертным путём, учитывая поведение несовершеннолетней Ивановой?

Задача №11

При рассмотрении уголовного дела в суде о хищении денежных средств из кассы акционерного общества «Витязь» президентом Роговым, главным бухгалтером Ивановой и кассиром Ненашевой, было установлено, что из кассы похищено 2 млн. 800 тыс. рублей. При рассмотрении уголовного дела в суде, свидетели Калистрантова, Фатеева, Конщина изменили свои показания и заявили, что о хищении денежных средств подсудимыми им ни чего не известно. Прокурор, который осуществлял уголовное преследование в суде стал кричать на этих свидетелей в судебном заседании и заявил, что против них будет возбуждено уголовное дело, и они будут привлечены к уголовной ответственности, за дачу заведомо ложных показаний. Когда председательствующий в судебном заседании стал успокаивать прокурора, то последний стал кричать и на него. Адвокат, участвующий в процессе по уголовному делу, улыбался и просил прокурора успокоиться, чтобы можно было закончить судебное следствие. Прокурор на это ни как не реагировал, а продолжал обвинять свидетелей в даче ложных показаний в судебном заседании. Председательствующий вынужден был перенести процесс рассмотрения уголовного дела на другой день.

Задание

Проанализируйте сложившуюся психологическую ситуацию в судебном процессе и дайте ответы на вопросы:

- а) Правильно ли поступил прокурор в процессе рассмотрения уголовного дела?
 б) Как должны относиться прокурор, судья, адвокат к свидетелям, потерпевшим и иным участникам процесса?
 в) Достигнуты ли цели правосудия в данной психологической ситуации?

Задача №12

В Исправительно-трудовое учреждение Министерства юстиции доставлено 20 осужденных, которые впервые совершили преступления. Режим в колонии - общий. После распределения их работниками администрации по отрядам, они все по-разному стали себя вести. Многие из этих осужденных ни с кем не разговаривали, были замкнуты. В глазах некоторых из них был виден испуг. В психологический контакт эта группа осужденных входила очень не охотно, а предполагала отмалчиваться.

Задание

Проанализируйте психологическую ситуацию и дайте ответы на вопросы:

- а) Какие причины повлияли на психологическое состояние этой группы осужденных?
- б) В течение какого времени психологическое состояние этих осужденных может измениться?
- в) По истечении какого времени произойдет адаптация названий группы осужденных к режиму исправительно-трудового учреждения?

Кейс-задания**Задание 1**

Составьте перечень психологических свойств личности преступника, совершившего насильственные действия сексуального характера в отношении совершеннолетней девушки:

- а) для индивидуального подхода при проведении допроса в ходе расследования преступления;
- б) определения вины в связи с принятием судебного решения о назначении наказания;
- в) индивидуального подхода при исправлении в период исполнения наказания.

Необходимые, на Ваш взгляд, исходные данные о преступнике, его социальном положении примите сами.

Задание 2

Определите перечень психологических свойств личности преступника, совершившего убийство из хулиганских побуждений, которые необходимо учитывать при решении задач:

- а) оценки личности в связи с принятием судебного решения о назначении наказания;
- б) индивидуального подхода при проведении допроса в ходе расследования преступления;
- в) индивидуального подхода к осуществлению его исправления в период исполнения наказания.

Необходимые, на Ваш взгляд, исходные данные о преступнике, его социальном положении и характере совершенного им преступления примите сами.

Задание 3

Смоделируйте историю (генезис) совершения человеком какого-либо преступного деяния корыстного типа. Выдвиньте как можно больше предположений о возможных мотивах совершения этого преступления, указывая, в силу каких личностных свойств и обстоятельств ситуации могут возникать такие побуждения.

Задание 4

В магазине. Расплачиваясь за покупку, человек замечает, что кассирша, выдавая ему сдачу ошибается в его пользу. Ничего не говоря, он берет деньги и выходит из магазина.
Инструкция. Укажите, пожалуйста, номер варианта Вашей реакции-отношения на подобную ситуацию.

Варианты. 1. Может быть, этого человека в магазинах самого часто обманывали. 2. Не все же ей ошибаться в свою пользу! Раз уж кассирша ошиблась, то пусть сама

расплачивается за свою невнимательность - в следующий раз будет внимательнее. 3. По сути - воровство. Честные люди так не поступают. 4. такие ошибки случаются нередко. Он не разбогатеет, она не обеднеет. 5. Человек в подобных случаях должен сказать кассиру о его ошибке.

Задание 5

В отделе работает женщина, которую недавно бросил муж. и она это очень переживает. Все об этом знают. В обеденный перерыв начальник отдела, посматривая в сторону этой женщине, громко хохочет и острит по поводу брошенных жен.

Инструкция. Укажите, пожалуйста, номер варианта Вашей реакции-отношения на подобную ситуацию.

Варианты: 1. Поступок возмутительный в своей бесцеремонности по отношению к человеку. Он совершенно не считается с переживаниями людей. 2. Возможно, начальник шутит, совсем не имея ее в виду, и хочет лишь повеселить сотрудников. 3. Со стороны бывает виднее, кто виноват. Наверное, эта женщина сама дает повод шуточек. 4. Не стоит шутить, если другие могут воспринять это болезненно. 5. Не следует принимать шутки слишком близко к сердцу.

Задание 6

Содержание задания: преподаватель зачитывает письмо, просит провести анализ характера и степени влияния опубликованного материала на психологию населения.

В одной из центральных газет РФ было опубликовано письмо гражданки Т. Вот его содержание: «Мне 23, а я вдова. Вдова - солдатка, как в войну. 22 февраля дочке исполнилось три года, а на следующий день далеко от дома при исполнении служебного долга погиб ее папочка. Боюсь, она не сможет запомнить, какими нежными и сильными были руки ее папы Юры, как высоко он 31 подбрасывал ее над головой и они вместе задыхались от восторга. Мой Юра был любимцем двора, где мы росли вместе и знали друг друга всю жизнь. Он был таким справедливым, всегда заступался за слабых, потому и в ОМОН пошел. Как много он мог бы сделать доброго людям, скольким попавшим в беду помочь, а погиб на третий день пребывания в Чечне от бандитской пули. Он нужен был здесь, у себя дома. Юра не любил хвастаться, и я не знала, каким хорошим профессионалом он успел стать за три недолгих месяца службы в отряде после «учебки». При жизни ведь у нас хвалить не умеют. А потом, после кладбища, ребята из отряда говорили, что на его счету за это время было успешных операций куда больше, чем у иных за год-два. Он был тренированным и реактивным. И все шутил, что служба в ОМОНе для него не опаснее, чем работа дворником - тоже мусор надо собирать. Что судьба его хранит. Было так: из дорожной катастрофы вышел живым, только с царапинами. На токарном станке работал, чуть ногу не оторвало - не оторвало, на сантиметр мимо железо пронеслось. Но, видно, у Бога не хватает сил, чтобы всех уберечь. Наш город захлестывает преступность. Я боюсь оставить свою девочку в детском саду: недавно какой-то мерзавец в микрорайоне «Южный» прицельно стрелял по выведенным на прогулку детям. Одного ребенка ранил. Что ни день, то в городе новое злодейство. И неудивительно - столько оружия на руках у бандитов! Даже на вооруженных милиционеров нападают, не боясь ни закона, ни силы. Юра нужен был здесь. Что же нам, женам и вдовам, сделать, чтобы не бояться за жизни своих детей? Пойти, как на войну, вместо убитого мужа и самим вступить в борьбу с бандитским беспределом? Кто мне ответит? Наверное, никто. Как никто не вернет дорогого и любимого мужа, мою первую и, думалось, такую счастливую любовь...».

Задание 7

Фильм «Мадуев». Анализ кинофильма является вариантом творческого задания. Цель анализа: выявление психологических особенностей преступника насильственного типа, анализ психологических причин преступного поведения.

Ход работы. Студенты самостоятельно во внеаудиторное время просматривают фильм «Мадуев». По ходу просмотра необходимо записывать все поведенческие проявления, характеризующие особенности преступника. Категории сравнения выделяются студентами самостоятельно. При подготовке ответов рекомендуется приводить цитаты из фильма.

Вопросы для обсуждения в группе фильма «Мадуев»:

1. Можно ли назвать С.Мадуева преступником с точки зрения уголовного права и юридической психологии?
2. Заслуживает ли он смертной казни? Почему Вы так считаете?
3. Преступником какого психологического типа он является?
4. Какими чертами, свойственными личности преступника, обладает С.Мадуев?

Обоснуйте свой ответ.

5. Какие люди в большей степени (с точки зрения авторов фильма) повлияли на жизнь и формирование личности С.Мадуева?
6. Какие отношения сложились у С.Мадуева со значимыми для него людьми?
7. Какие отношения у героев фильма сложились к С.Мадуеву? Почему?
8. Какие черты личности Мадуева являются ведущими?
9. Верите ли Вы его обещанию исправиться? Почему?
10. Считает ли С.Мадуев себя виновным в совершении перечисленных преступлений? Почему Вы так решили?

5.5. Методические материалы, определяющие процедуры оценивания знаний, умений, навыков и (или) опыта деятельности, характеризующих этапы формирования компетенций

Промежуточная аттестация по дисциплине (модулю) проводится в соответствии с Положением о промежуточной аттестации обучающихся по основным профессиональным образовательным программам в Российском государственном социальном университете и Положением о балльно-рейтинговой системе оценки успеваемости обучающихся по основным профессиональным образовательным программам – программам среднего профессионального образования, программам бакалавриата, программам специалитета, программам магистратуры в Российском государственном социальном университете.

На промежуточную аттестацию отводится 20 рейтинговых баллов.

Ответы обучающегося на контрольном мероприятии промежуточной аттестации оцениваются педагогическим работником по 20 - балльной шкале, а итоговая оценка по

дисциплине (модулю) выставляется по выставляется по пятибалльной системе для дифференцированного зачета

Критерии выставления оценки определяются Положением о балльно-рейтинговой системе оценки успеваемости обучающихся по основным профессиональным образовательным программам – программам среднего профессионального образования, программам бакалавриата, программам специалитета, программам магистратуры в Российском государственном социальном университете.

6. Перечень основной и дополнительной учебной литературы для освоения дисциплины (модуля)

6.1. Основная литература

1. Романов, В. В. Юридическая психология. Хрестоматия : учебное пособие для вузов / В. В. Романов. — 2-е изд., перераб. и доп. — Москва : Издательство Юрайт, 2020. — 471 с. — (Высшее образование). — ISBN 978-5-9916-5666-5. — Текст : электронный // ЭБС Юрайт [сайт]. — URL: <http://biblio-online.ru/bcode/449723> (дата обращения: 21.04.2020).

6.2. Дополнительная литература

1. Собольников, В. В. Юридическая психология : учебник для вузов / В. В. Собольников. — 2-е изд., перераб. и доп. — Москва : Издательство Юрайт, 2020. — 331 с. — (Высшее образование). — ISBN 978-5-534-09292-9. — Текст : электронный // ЭБС Юрайт [сайт]. — URL: <http://biblio-online.ru/bcode/449112> (дата обращения: 21.04.2020).

2. Романов, В. В. Юридическая психология + презентации в ЭБС : учебник для вузов / В. В. Романов, Л. Н. Котлярова. — 7-е изд., перераб. и доп. — Москва : Издательство Юрайт, 2020. — 478 с. — (Высшее образование). — ISBN 978-5-534-06086-7. — Текст : электронный // ЭБС Юрайт [сайт]. — URL: <http://biblio-online.ru/bcode/449724> (дата обращения: 21.04.2020).

7. Перечень ресурсов информационно-коммуникационной сети «Интернет», необходимых для освоения дисциплины (модуля).

Название электронного ресурса	Описание электронного ресурса	Используемый для работы адрес
Университетская информационная система РОССИЯ (УИС РОССИЯ)	Университетская информационная система РОССИЯ (УИС РОССИЯ) – электронная библиотека и база для исследований и учебных курсов в области экономики, управления, социологии, лингвистики, философии, филологии, международных отношений и других гуманитарных наук. УИС РОССИЯ поддерживается на базе Научно-исследовательского вычислительного центра МГУ имени М.В. Ломоносова	https://uisrussia.ms 100% доступ
Электронная библиотека учебников	На сайте представлены учебники, лекции, доклады, монографии по естественным и гуманитарным наукам.	http://studentam.net 100% доступ

Cyberleninka	Содержит каталог научной периодики по большому количеству научных дисциплин, который содержит полную информацию о научных журналах в электронном виде, включающую их описания и все вышедшие выпуски с содержанием, темами научных статей и их полными текстами.	http://cyberleninka.ru/journal 100% доступ
Единое окно доступа к образовательным ресурсам Электронные библиотеки. Электронные библиотеки, словари, энциклопедии	Информационная система предоставляет свободный доступ к каталогу образовательных интернет-ресурсов и полнотекстовой электронной учебно-методической библиотеке для общего и профессионального образования Интернет-ресурсы образовательного и научно-образовательного назначения, оформленные в виде электронных библиотек, словарей и энциклопедий, предоставляют открытый доступ к полнотекстовым информационным ресурсам, представленным в электронном формате — учебникам и учебным пособиям, хрестоматиям и художественным произведениям, историческим источникам и научно-популярным статьям, справочным изданиям и др.	http://window.edu.ru/library 100% доступ http://gigabaza.ru/doc/131454.html 100% доступ
Библиотека юридической литературы	Электронная библиотека открытого доступа (монографии, диссертации, книги, статьи, новости и аналитика, конспекты лекций, рефераты, учебники).	http://pravo.eup.ru/ 100% доступ

7.1. Профессиональные базы данных и информационные справочные системы

№	Название электронного ресурса	Описание электронного ресурса	Используемый для работы адрес
	ЭБС «Университетская библиотека онлайн»	Электронно-библиотечная система, электронные книги и аудиокниг, учебники для ВУЗов, средних специальных учебных заведений и школы, а также научные монографии, научная периодика, в т.ч. журналы ВАК.	http://biblioclub.ru/ 100% доступ
	Научная	Поиск по рефератам и	http://elibrary.ru/

.	электронная библиотека eLIBRARY.ru	полным текстам статей, опубликованных в российских и зарубежных научно-технических журналах.	Доступ с любого компьютера в сети Университета на 276 журналов по подписке Университета. Доступ к 5493 журналам с полным текстом в открытом доступе, из них российских журналов 5022.
.	ЭБС издательства «Юрайт»	Электронно-библиотечная система, коллекция электронных версий книг.	http://www.biblio-online.ru/ 100% доступ
.	ЭБС издательства "ЛАНЬ"	Электронно-библиотечная система, коллекция электронных версий книг.	http://e.lanbook.com/ 100% доступ
.	ЭБС "Book.ru"	Электронно-библиотечная система, коллекция электронных версий книг.	http://www.book.ru 100% доступ
.	База данных EastView	Полнотекстовая база данных периодики.	http://ebiblioteka.ru/ С любого компьютера в сети Университета
.	База данных международного индекса научного цитирования – Scopus:	Библиографическая и реферативная информация и инструменты для отслеживания цитируемости статей, опубликованных в научных изданиях.	http://www.scopus.com/ Доступ с любого компьютера в сети Университета.
.	Международный индекс научного цитирования Web of Science (Web of Knowledge)	Библиографическая и реферативная информация и инструменты для отслеживания цитируемости статей, опубликованных в научных изданиях. Университета.	http://webofknowledge.com ; Доступ с любого компьютера в сети Университета.
.	Президентская библиотека им. Б.Н.Ельцина	Общегосударственное электронное хранилище цифровых копий важнейших документов по истории, теории и практике российской государственности, русскому языку, а также мультимедийных образовательных, научно-образовательных, культурно-просветительских и информационно-аналитических ресурсов.	https://www.prlib.ru/ Доступ в электронном читальном зале Научной библиотеки Университета.

	Национальная электронная библиотека	Крупнейшее собрание книг, диссертаций, музыкальных нот, карт и прочих материалов.	https://rusneb.ru/ доступ к полной коллекции с компьютеров в электронном читальном зале Научной библиотеки Университета
0/	Видеотека учебных фильмов «Решение»	Коллекция учебных видеофильмов	http://eduvideo.online 100% доступ

8. Методические указания для обучающихся по освоению дисциплины (модуля)

Освоение обучающимся дисциплины(модуля) **«Юридическая психология»** предполагает изучение материалов дисциплины на аудиторных занятиях и в ходе самостоятельной работы. Аудиторные занятия проходят в форме лекций, семинаров и практических занятий. Самостоятельная работа включает разнообразный комплекс видов и форм работы обучающихся.

Для успешного освоения дисциплины и достижения поставленных целей необходимо внимательно ознакомиться с настоящей рабочей программы дисциплины. Ее может представить преподаватель на вводной лекции или самостоятельно обучающийся использует информацию на официальном Интернет-сайте Университета.

Следует обратить внимание на список основной и дополнительной литературы, которая имеется в электронной библиотечной системе <http://biblioclub.ru>, на предлагаемые преподавателем ресурсы информационно-телекоммуникационной сети Интернет. Эта информация необходима для самостоятельной работы обучающегося.

При подготовке к аудиторным занятиям необходимо помнить особенности каждой формы его проведения.

Подготовка к учебному занятию лекционного типа заключается в следующем.

С целью обеспечения успешного обучения обучающийся должен готовиться к лекции, поскольку она является важнейшей формой организации учебного процесса, поскольку:

- знакомит с новым учебным материалом;
- разъясняет учебные элементы, трудные для понимания;
- систематизирует учебный материал;
- ориентирует в учебном процессе.

С этой целью:

- внимательно прочитайте материал предыдущей лекции;
- ознакомьтесь с учебным материалом по учебнику и учебным пособиям с темой прочитанной лекции;
- внесите дополнения к полученным ранее знаниям по теме лекции на полях лекционной тетради;
- запишите возможные вопросы, которые вы зададите лектору на лекции по материалу изученной лекции;
- постарайтесь уяснить место изучаемой темы в своей подготовке;
- узнайте тему предстоящей лекции (по тематическому плану, по информации лектора) и запишите информацию, которой вы владеете по данному вопросу

Подготовка к занятию семинарского типа

При подготовке и работе во время проведения занятий семинарского типа следует обратить внимание на следующие моменты: на процесс предварительной подготовки, на работу во время занятия, обработку полученных результатов, исправление полученных замечаний.

Предварительная подготовка к учебному занятию семинарского типа заключается в изучении теоретического материала, нормативных правовых актов и материалов судебной практики в отведенное для самостоятельной работы время, ознакомление с инструктивными материалами с целью осознания задач практического занятия.

Работа во время проведения учебного занятия семинарского типа включает несколько моментов:

- консультирование студентов преподавателями и вспомогательным персоналом с целью предоставления исчерпывающей информации, необходимой для самостоятельного выполнения предложенных преподавателем задач, ознакомление с правилами техники безопасности при работе в лаборатории;

- самостоятельное выполнение заданий согласно обозначенной учебной программой тематики;

Обработка, обобщение результатов выполнения заданий и решения практических задач проводится обучающимися самостоятельно или под руководством преподавателя (в зависимости от степени сложности поставленных задач). Подготовленная к сдаче на контроль и оценку работа сдается преподавателю. Форма отчетности может быть письменная, устная или две одновременно. Главным результатом в данном случае служит получение положительной оценки по каждому практическому занятию. Это является необходимым условием при проведении рубежного контроля и допуска к зачету. При получении неудовлетворительных результатов обучающийся имеет право в дополнительное время пересдать преподавателю работу до проведения промежуточной аттестации.

Самостоятельная работа.

Для более углубленного изучения темы задания для самостоятельной работы рекомендуется выполнять параллельно с изучением данной темы. При выполнении заданий по возможности используйте наглядное представление материала. Более подробная информация о самостоятельной работе представлена в разделах «Учебно-методическое обеспечение самостоятельной работы по дисциплине (модулю)», «Методические указания к самостоятельной работе по дисциплине (модулю)».

9. Информационно-технологическое обеспечение образовательного процесса по дисциплине (модулю)

9.1. Информационные технологии

1. Персональные компьютеры;
2. Доступ к интернет
3. Проектор.

9.2. Программное обеспечение

MicrosoftOffice (Word, Excel, PowerPoint),

9.3. Информационные справочные системы

Консультант Плюс.

Гарант

10. Материально-техническое обеспечение образовательного процесса по дисциплине (модулю)

Для изучения дисциплины(модуля) *«Юридическая психология»* в рамках реализации основной профессиональной образовательной программы по направлению подготовки 40.03.01 *«Юриспруденция»* используются:

Учебная аудитория для занятий лекционного типа оснащена специализированной мебелью (стол для преподавателя, парты, стулья, доска для написания мелом); техническими средствами обучения (видеопроекционное оборудование, средства звуковоспроизведения, экран и имеющие выход в сеть Интернет).

Учебная аудитория для занятий семинарского типа оснащена специализированной мебелью (стол для преподавателя, парты, стулья, доска для написания мелом); техническими средствами обучения (видеопроекционное оборудование, средства звуковоспроизведения, экран и имеющие выход в сеть Интернет).

Помещения для самостоятельной работы обучающихся: оснащены специализированной мебелью (парты, стулья) техническими средствами обучения (персональные компьютеры с доступом в сеть интернет и обеспечением доступа в электронно-информационную среду университета, программным обеспечением).

11. Образовательные технологии

При реализации дисциплины (модуля) *«Юридическая психология»* применяются различные образовательные технологии, в том числе технологии электронного обучения.

Освоение дисциплины (модуля) *«Юридическая психология»* предусматривает использование в учебном процессе активных и интерактивных форм проведения учебных занятий в форме деловых и ролевых игр, разбора конкретных ситуаций в сочетании с внеаудиторной работой с целью формирования и развития профессиональных навыков обучающихся.

При освоении дисциплины (модуля) *«Юридическая психология»* предусмотрено применением электронного обучения.

Учебные часы дисциплины(модуля) *«Юридическая психология»* предусматривают классическую контактную работу преподавателя с обучающимся в аудитории и контактную работу посредством электронной информационно-образовательной среды в синхронном и асинхронном режиме (вне аудитории) посредством применения возможностей компьютерных технологий (электронная почта, тестирование, презентация, форум и др.).

В рамках дисциплины (модуля) *«Юридическая психология»* предусмотрены встречи с руководителями и работниками организаций, деятельность которых связана с направленностью (профилем) реализуемой основной профессиональной образовательной программы.

Лист регистрации изменений

№ п/п	Содержание изменения	Реквизиты документа об утверждении изменения	Дата введения изменения
1	Одобрена и рекомендована к утверждению решением Ученого совета Юридического факультета на основании Федерального государственного образовательного стандарта высшего профессионального образования по направлению подготовки 40.03.01 Юриспруденция (уровень бакалавриата), утвержденным приказом Министерства образования и науки Российской Федерации от 1 декабря 2016 г. № 1511	Протокол заседания Ученого совета Юридического факультета Протокол № 10 от «29» мая 2020 г.	01.09.2020



Министерство науки и высшего образования Российской Федерации
ФЕДЕРАЛЬНОЕ ГОСУДАРСТВЕННОЕ БЮДЖЕТНОЕ ОБРАЗОВАТЕЛЬНОЕ
УЧРЕЖДЕНИЕ ВЫСШЕГО ОБРАЗОВАНИЯ
«РОССИЙСКИЙ ГОСУДАРСТВЕННЫЙ СОЦИАЛЬНЫЙ УНИВЕРСИТЕТ»

УТВЕРЖДАЮ

Декан юридического
факультета

— Л.Б. Ситдикова

«10» июня 2020 г

**РАБОЧАЯ ПРОГРАММА ДИСЦИПЛИНЫ (МОДУЛЯ)
СУДЕБНАЯ ПСИХИАТРИЯ**

**Наименование образовательной программы
ЮРИСПРУДЕНЦИЯ**

**Направление подготовки
40.03.01 «Юриспруденция»**

**Направленность (профиль)
Уголовно-правовая**

**ОБРАЗОВАТЕЛЬНАЯ ПРОГРАММА ВЫСШЕГО ОБРАЗОВАНИЯ
– ПРОГРАММА БАКАЛАВРИАТА**

**Уровень профессионального образования
Высшее образование – бакалавриата**

**Форма обучения
Очная, очно-заочная**

Москва 2020

Рабочая программа дисциплины (модуля) «Судебная психиатрия» разработана на основании федерального государственного образовательного стандарта высшего образования по направлению подготовки **40.03.01 «Юриспруденция» (уровень бакалавриата)**, утвержденного приказом Министерства образования и науки Российской Федерации от 1 декабря 2016 г. № 1511 учебного плана по основной профессиональной образовательной программе высшего образования «Юриспруденция».

Рабочая программа дисциплины (модуля) разработана к.ю.н., Туркиным М.М.

Руководитель
профессиональной
образовательной программы,
к.и.н., доцент

М.А. Волкова

(подпись)

Рабочая программа дисциплины (модуля) обсуждена и утверждена на Ученом совете юридического факультета.

Протокол № 10 от «29» мая 2020 года

Декан юридического факультета,
д-р. юрид. наук, профессор

Ситдикова Л.Б.

Рабочая программа дисциплины (модуля) рекомендована к утверждению представителями организаций-работодателей:

Некоммерческой организации
«Фонд содействия развития
правовых технологий XXI века»,
Вице-президент

Р.М. Джавахян

(подпись)

Адвокатская коллегия г.
Москвы «Лебедева, Бурова и
партнеры», Адвокат коллегии
адвокатов

И.Л. Бурова

(подпись)

Рабочая программа дисциплины (модуля) рецензирована и рекомендована к утверждению:

Доктор юридических наук, профессор
кафедры административного и
финансового права Российского
университета дружбы народов

А.А. Мамедов

(подпись)

Кандидат юридических наук, доцент
кафедры государственно-правовых
дисциплин Российского
государственного социального
университета

М.С. Лаврентьева

(подпись)

Согласовано
Научная библиотека, директор

И.Г. Маляр

СОДЕРЖАНИЕ

1. Общие положения	4
1.1. Цель и задачи дисциплины (модуля).....	4
1.2. Место дисциплины (модуля) в структуре основной профессиональной образовательной программы.	4
1.3. Планируемые результаты обучения по дисциплине (модулю) в рамках планируемых результатов освоения основной профессиональной образовательной программы.	4
2. Объем дисциплины (модуля), включая контактную работу обучающегося с преподавателем и самостоятельную работу обучающегося.....	6
3. Содержание дисциплины (модуля).....	7
3.1. Учебно-тематический план по очной форме обучения.....	7
3.2. Учебно-тематический план по очно-заочной форме обучения.....	8
4. Учебно-методическое обеспечение самостоятельной работы обучающихся по дисциплине (модулю)	9
4.1. Виды самостоятельной работы обучающихся по дисциплине (модулю).....	9
4.2. Методические указания к самостоятельной работе по дисциплине (модулю)	10
5. Фонд оценочных средств для проведения промежуточной аттестации обучающихся по дисциплине (модулю).....	16
5.1. Форма промежуточной аттестации обучающегося по дисциплине (модулю).....	16
5.2. Перечень компетенций с указанием этапов их формирования в процессе освоения образовательной программы.....	17
5.3. Описание показателей и критериев оценивания компетенций на различных этапах их формирования, описание шкал оценивания.....	18
5.4. Типовые контрольные задания или иные материалы, необходимые для оценки знаний, умений, навыков и (или) опыта деятельности, характеризующих этапы формирования компетенций в процессе освоения образовательной программы	20
5.5. Методические материалы, определяющие процедуры оценивания знаний, умений, навыков и (или) опыта деятельности, характеризующих этапы формирования компетенций	34
6. Перечень основной и дополнительной учебной литературы для освоения дисциплины (модуля).....	34
6.1. Основная литература.....	34
6.2. Дополнительная литература.....	35
7. Перечень ресурсов информационно-коммуникационной сети «Интернет», необходимых для освоения дисциплины (модуля).....	35
7.1. Профессиональные базы данных и информационные справочные системы.....	35
8. Методические указания для обучающихся по освоению дисциплины (модуля).....	36
9. Информационно-технологическое обеспечение образовательного процесса по дисциплине (модулю).....	37
9.1. Информационные технологии.....	37
9.2. Программное обеспечение.....	37
9.3. Информационные справочные системы.....	37
10. Материально-техническое обеспечение образовательного процесса по дисциплине (модулю)	37
11. Образовательные технологии.....	38
Лист регистрации изменений	39

1. Общие положения

1.1. Цель и задачи дисциплины.

Целями дисциплины (модуля) «Судебная психиатрия» являются формирование у студентов целостного представления о методологии экспертных исследований в судебной психиатрии, основных методах, используемых врачами – судебно-психиатрическими экспертами при производстве всех видов судебно-психиатрической экспертизы, допустимости использования этих методов в профессиональной деятельности судебно-психиатрического эксперта, средствах и приемах, применяемых в экспертной практике.

Задачи освоения дисциплины (модуля):

1. изучение методологических основ судебно-психиатрической экспертной деятельности, основных методов собирания и исследования доказательств при производстве судебно-психиатрической экспертизы;
2. сформировать у студентов стремление к установлению истины и соблюдению законности в уголовном и гражданском судопроизводстве;
3. приобретение практических навыков по оценке и использованию результатов судебно-психиатрического экспертного заключения.

1.2. Место дисциплины в структуре основной профессиональной образовательной программы.

Дисциплина (модуль) «Судебная психиатрия» относится к **вариативной** части профессионального модуля основной профессиональной образовательной программы «Юриспруденция» по направлению подготовки **40.03.01 – Юриспруденция (уровень бакалавриата)**, **направленность: уголовно-правовая, очной и очно-заочной формах обучения.**

Изучение учебной дисциплины (модуля) «Судебная психиатрия» базируется на знаниях и умениях, полученных обучающимися ранее в ходе освоения программного материала ряда учебных дисциплин: «Уголовное право», «Гражданское право», «Криминология».

Изучение учебной дисциплины (модуля) «Судебная психиатрия» является базовым для последующей подготовки выпускной квалификационной работы.

1.3. Планируемые результаты обучения по дисциплине в рамках планируемых результатов освоения основной профессиональной образовательной программы.

Процесс освоения дисциплины (модуля) направлен на формирование у обучающихся следующих профессиональных компетенций: способностью обеспечивать соблюдение законодательства Российской Федерации субъектами права (ПК-3); способностью уважать честь и достоинство личности, соблюдать и защищать права и свободы человека и гражданина (ПК-9); способностью правильно и полно отражать результаты профессиональной деятельности в юридической и иной документации (ПК-13).

В результате освоения дисциплины (модуля) студент должен демонстрировать следующие результаты образования:

Код	Содержание компетенции	Результаты обучения
ПК-3	Способностью обеспечивать соблюдение законодательства Российской Федерации субъектами права	Знать: законодательство Российской Федерации, регулирующее деятельность судебно-медицинских работников
		Уметь: добросовестно исполнять профессиональные обязанности
		Владеть: способностью осуществлять профессиональную деятельность на основе действующего законодательства, развитого правосознания, правового мышления и правовой культуры
ПК-9	Способностью уважать честь и достоинство личности, соблюдать и защищать права и свободы человека и гражданина	Знать: положения действующего законодательства в части защиты прав и свобод человека и гражданина, Конституцию Российской Федерации, положения норм международного права в данной сфере
		Уметь: уважать честь и достоинство личности, соблюдать и защищать права и свободы человека и гражданина
		Владеть: способностью принимать решения и совершать юридические действия в точном соответствии с законодательством Российской Федерации
ПК-13	Способностью правильно и полно отражать результаты профессиональной деятельности в юридической и иной документации	Знать: основные требования к содержанию и оформлению юридической и иной документации
		Уметь: правильно и полно отражать результаты профессиональной деятельности в юридической и иной документации
		Владеть: навыками составления юридической и иной документации

2. Объем дисциплины, включая контактную работу обучающегося с преподавателем и самостоятельную работу обучающегося

Общая трудоемкость дисциплины (модуля) составляет 4 зачетных единицы.

Очная форма обучения

Вид учебной работы	Всего часов	Семестр
		6
Аудиторные учебные занятия, всего	40	40
В том числе контактная работа обучающихся с преподавателем:		
Учебные занятия лекционного типа	16	16
Учебные занятия семинарского типа	24	24
Лабораторные занятия	0	0
Иная контактная работа	32	32
Самостоятельная работа обучающихся*, всего	72	72
В том числе:		
Подготовка к лекционным и практическим занятиям, самостоятельное изучение разделов дисциплины в ЭИОС	32	32
Выполнение практических заданий	32	32
Рубежный текущий контроль	8	8
Вид промежуточной аттестации (зачет, экзамен)		зачет
Общая трудоемкость дисциплины, з.е.	4	4

Очно-заочная форма обучения

Вид учебной работы	Всего часов	Семестр
		6
Аудиторные учебные занятия, всего	24	24
В том числе контактная работа обучающихся с преподавателем:		
Учебные занятия лекционного типа	8	8
Учебные занятия семинарского типа	16	16
Лабораторные занятия	0	0
Иная контактная работа	24	24
Самостоятельная работа обучающихся*, всего	96	96
В том числе:		
Подготовка к лекционным и практическим занятиям, самостоятельное изучение разделов дисциплины в ЭИОС	44	44
Выполнение практических заданий	44	44
Рубежный текущий контроль	8	8
Вид промежуточной аттестации (зачет, экзамен)		зачет
Общая трудоемкость дисциплины, з.е.	4	4

3. Содержание дисциплины

3.1. Учебно-тематический план по очной форме обучения

Объем учебных занятий составляет – 40 часов.

Объем самостоятельной работы – 72 часа.

№ п/п	Раздел, тема	Виды учебной работы, академических часов						
		Всего	Самостоят. работа, в т.ч. промежуточная аттестация	Контактная работа обучающихся с преподавателем				
				Всего	Лекционного типа	Семинарского типа	Лабораторные занятия	Контактная работа в ЭИОС
1	2	3	4	5	6	7	8	9
1.	Раздел 1. Судебная психиатрия	36	14	22	4	8	0	10
2.	Тема 1.1. Предмет, система, задачи судебной психиатрии. История и методология судебной психиатрии	11	4	7	1	2	0	4
3.	Тема 1.2. Судебно-психиатрическая экспертиза в уголовном и гражданском процессе	15	5	10	2	4	0	4
4.	Тема 1.3. Вопросы вменяемости и недееспособности в судебной психиатрии	10	5	5	1	2	0	2
5.	Раздел 2. Общественная опасность психических больных	36	20	16	4	6	0	6
6.	Тема 2.1. Общественная опасность психических больных и ее проявления	17	10	7	2	2	0	3
7.	Тема 2.2. Принудительные меры медицинского характера в отношении психических больных	19	10	9	2	4	0	3
8.	Раздел 3. Основы общей психопатологии	36	14	22	6	6	0	10
9.	Тема 3.1. Шизофрения и хронические бредовые расстройства	10	4	6	2	2	0	2
10.	Тема 3.2. Психические расстройства при органических поражениях головного мозга. Эпилепсия	13	5	8	2	2	0	4
11.	Тема 3.3. Алкоголизм, наркомания, токсикомания. Симуляция психических расстройств	13	5	8	2	2	0	4
12.	Раздел 4. Судебно-психиатрическая экспертиза отдельных категорий граждан	36	24	12	2	4	0	6
13.	Тема 4.1. Судебно-психиатрическая экспертиза несовершеннолетних и малолетних	18	12	6	1	2	0	3
14.	Тема 4.2. Судебно-психиатрическая экспертиза потерпевших и свидетелей	18	12	6	1	2	0	3
Общий объем, часов		144	72	72	16	24	0	32
Форма промежуточной аттестации		зачет						

3.2. Учебно-тематический план по очно-заочной форме обучения

Объем учебных занятий составляет – 24 часов.

Объем самостоятельной работы – 96 часов.

№ п/п	Раздел, тема	Виды учебной работы, академических часов						
		Всего	Самостоят. работа, в т.ч. промежуточная аттестация	Контактная работа обучающихся с преподавателем				
				Всего	Лекционного типа	Семинарского типа	Лабораторные занятия	Контактная работа в ЭИОС
1	2	3	4	5	6	7	8	9
1.	Раздел 1. Судебная психиатрия	36	21	15	3	4	0	8
2.	Тема 1.1. Предмет, система, задачи судебной психиатрии. История и методология судебной психиатрии	11	7	4	1	1	0	2
3.	Тема 1.2. Судебно-психиатрическая экспертиза в уголовном и гражданском процессе	14	7	7	1	2	0	4
4.	Тема 1.3. Вопросы вменяемости и недееспособности в судебной психиатрии	11	7	4	1	1	0	2
5.	Раздел 2. Общественная опасность психических больных	36	25	11	1	4	0	6
6.	Тема 2.1. Общественная опасность психических больных и ее проявления	16	12	4	0	2	0	2
7.	Тема 2.2. Принудительные меры медицинского характера в отношении психических больных	20	13	7	1	2	0	4
8.	Раздел 3. Основы общей психопатологии	36	21	15	3	6	0	6
9.	Тема 3.1. Шизофрения и хронические бредовые расстройства	12	7	5	1	2	0	2
10.	Тема 3.2. Психические расстройства при органических поражениях головного мозга. Эпилепсия	12	7	5	1	2	0	2
11.	Тема 3.3. Алкоголизм, наркомания, токсикомания. Симуляция психических расстройств	12	7	5	1	2	0	2
12.	Раздел 4. Судебно-психиатрическая экспертиза отдельных категорий граждан	36	29	7	1	2	0	4
13.	Тема 4.1. Судебно-психиатрическая экспертиза несовершеннолетних и малолетних	19	15	4	1	1	0	2
14.	Тема 4.2. Судебно-психиатрическая экспертиза потерпевших и свидетелей	17	14	3	0	1	0	2
Общий объем, часов		144	96	48	8	16	0	24
Форма промежуточной аттестации		зачет						

4. Учебно-методическое обеспечение самостоятельной работы обучающихся по дисциплине

4.1. Виды самостоятельной работы обучающихся по дисциплине

Очная форма обучения

Раздел, тема	Всего СРС + контроль	Виды самостоятельной работы обучающихся, в т.ч. контроль						
		Академическая	Форма академической активности	Выполнение практ.	Форма практического задания	Рубежный текущий	Форма рубежного текущего контроля	Контроль (промежут. аттестация), час
Раздел 1. Судебная психиатрия	14	6	Подготовка к лекционным и практическим занятиям, самостоятельное изучение раздела в ЭИОС	6	Реферат	2	Компьютерное тестирование или иная форма рубежного контроля по усмотрению преподавателя	
Раздел 2. Общественная опасность психических больных	20	9	Подготовка к лекционным и практическим занятиям, самостоятельное изучение раздела в ЭИОС	9	Реферат	2	Компьютерное тестирование или иная форма рубежного контроля по усмотрению преподавателя	
Раздел 3. Основы общей психопатологии	14	6	Подготовка к лекционным и практическим занятиям, самостоятельное изучение раздела в ЭИОС	6	Реферат	2	Компьютерное тестирование или иная форма рубежного контроля по усмотрению преподавателя	
Раздел 4. Судебно-психиатрическая экспертиза отдельных категорий граждан		11	Подготовка к лекционным и практическим занятиям, самостоятельное изучение раздела в ЭИОС	11	Реферат	2	Компьютерное тестирование или иная форма рубежного контроля по усмотрению преподавателя	
Общий объем, часов	72	32		32		8		
Форма промежуточной аттестации	Зачет							

Очно-заочная форма обучения

Раздел, тема	Всего СРС + контроль	Виды самостоятельной работы обучающихся, в т.ч. контроль						
		Академическая	Форма академической активности	Выполнение практ.	Форма практического задания	Рубежный текущий	Форма рубежного текущего контроля	Контроль (промежут. аттестация), час
Раздел 1. Судебная психиатрия	20	9	Подготовка к лекционным и практическим занятиям, самостоятельное изучение раздела в ЭИОС	9	Реферат	2	Компьютерное тестирование или иная форма рубежного контроля по усмотрению преподавателя	
Раздел 2. Общественная опасность психических больных	24	11	Подготовка к лекционным и практическим занятиям, самостоятельное изучение раздела в ЭИОС	11	Реферат	2	Компьютерное тестирование или иная форма рубежного контроля по усмотрению преподавателя	
Раздел 3. Основы общей психопатологии	24	11	Подготовка к лекционным и практическим занятиям, самостоятельное изучение раздела в ЭИОС	11	Реферат	2	Компьютерное тестирование или иная форма рубежного контроля по усмотрению преподавателя	
Раздел 4. Судебно-психиатрическая экспертиза отдельных категорий граждан	28	13	Подготовка к лекционным и практическим занятиям, самостоятельное изучение раздела в ЭИОС	13	Реферат	2	Компьютерное тестирование или иная форма рубежного контроля по усмотрению преподавателя	
Общий объем, часов	96	44		44		8		
Форма промежуточной аттестации	Зачет							

4.2. Методические указания к самостоятельной работе по дисциплине (модулю)

РАЗДЕЛ 1. СУДЕБНАЯ ПСИХИАТРИЯ

Цель: уяснить сущность юридической регламентации при проведении судебно-психиатрической экспертизы, организационную структуру и содержание работы судебно-психиатрических учреждений; изучить содержание понятий вменяемости в уголовном и дееспособности в гражданском праве.

Перечень изучаемых элементов содержания: Предмет судебной психиатрии ее представления о психической деятельности в норме и при патологии. Теоретические и методологические основы судебной психиатрии. Судебная психиатрия как прикладная отрасль медицинской науки – психиатрии. Значение судебной психиатрии для уголовного и гражданского судопроизводства. Три направления судебной психиатрии. История отечественной и зарубежной психиатрии. Основоположники судебной психиатрии. Р. Крафт-Эббинг, Э. Крепелин, С.С. Корсаков, В.Х. Кандинский, В.П. Сербский. Взаимосвязь судебной психиатрии с судебной медициной, криминалистикой, уголовным правом, уголовным процессом, гражданским правом, судебной статистикой, общей и юридической психологией и логикой. Правовое положение и организационные формы судебно-психиатрической экспертизы. Конституция Российской Федерации об охране психического здоровья граждан, УПК РФ, Федеральный закон «О государственной судебно-экспертной деятельности в Российской Федерации», Закон РФ «О психиатрической помощи и гарантиях прав граждан при ее оказании». Судебно-психиатрическая экспертиза и психиатрическое освидетельствование. Круг вопросов для судебно-психиатрической экспертизы. Медицинское заключение (акт) судебно-психиатрической экспертизы, структура и содержание. Квалификационные требования к эксперту. Процессуальные положения врача судебно-психиатрического эксперта, его права и обязанности. Вменяемость – невменяемость в уголовном праве и судебной психиатрии. Правовое и медицинское значение установление невменяемости у лиц, совершивших общественно опасные деяния. Дееспособность – недееспособность в гражданском праве и судебной психиатрии. Правовое и медицинское значение установления недееспособности у психических больных.

Тема 1.1. Предмет, система, задачи судебной психиатрии. История и методология судебной психиатрии.

Вопросы для обсуждения:

1. Возникновение и развитие отечественной судебной психиатрии.
2. Процессуальные основы назначения и производства судебно-психиатрических экспертиз.
3. Основные вопросы для решения судебно-психиатрических экспертиз.

Тема 1.2. Судебно-психиатрическая экспертиза в уголовном и гражданском процессе.

Вопросы для обсуждения:

1. Правовые последствия для обвиняемого при условии развития психического заболевания после совершения им преступления, но до вынесения судом приговора.
2. Понятие дееспособности в уголовном процессе.
3. Психические заболевания, препятствующие самостоятельного осуществления обвиняемым своего права на защиту.
4. Судебно-психиатрическая экспертиза свидетелей и потерпевших.

Тема 1.3. Вопросы вменяемости и недееспособности в судебной психиатрии.

Вопросы для обсуждения:

1. Понятие вменяемости.
2. Медицинский критерий невменяемости.
3. Юридический критерий невменяемости.
4. Психические заболевания, не исключающие вменяемости.

ПРАКТИЧЕСКОЕ ЗАДАНИЕ К РАЗДЕЛУ 1

Форма практического задания: реферат.

Примерные темы рефератов к разделу 1:

1. Ведомственная подчиненность судебно-психиатрических учреждений.
2. Процессуальные обязанности сотрудников судебно-психиатрических медицинских учреждений.
3. Содержание работы врача судебно-психиатрического эксперта.
4. Заочная и посмертная судебно-психиатрическая экспертиза
5. Критерии недееспособности. Ограниченная дееспособность, ее клинические и теоретические аспекты.

РУБЕЖНЫЙ КОНТРОЛЬ К РАЗДЕЛУ 1

Форма рубежного контроля – компьютерное тестирование.

РАЗДЕЛ 2. ОБЩЕСТВЕННАЯ ОПАСНОСТЬ ПСИХИЧЕСКИХ БОЛЬНЫХ

Цель: изучить общественную и ауто-опасность психических больных; изучить особенности поведения психически больных.

Перечень изучаемых элементов содержания: Понятие общественной опасности психически больных. Основания для применения принудительных мер медицинского характера, их цели, задачи, виды и методы. Правовые основы принудительного лечения в Российской Федерации. Психиатрическое освидетельствование осужденных.

Тема 2.1. Общественная опасность психических больных и ее проявления.

Вопросы для обсуждения:

1. Понятие «общественная опасность больного».
2. Особенности поведения психически больных.
3. Взаимосвязь психопатологической симптоматики с опасными действиями психически больных.

Тема 2.2. Принудительные меры медицинского характера в отношении психических больных.

Вопросы для обсуждения:

1. Принудительные меры медицинского характера, применяемые к психически больным
2. Принципы проведения принудительного лечения
3. Содержание правовых документов, регламентирующих принудительные меры медицинского характера.
4. Характеристика видов принудительных мер медицинского характера.
5. Критерии судебно-психиатрической экспертизы и суда при выборе принудительных мер медицинского характера.

ПРАКТИЧЕСКОЕ ЗАДАНИЕ К РАЗДЕЛУ 2

Форма практического задания: реферат.

Примерные темы рефератов к разделу 2:

1. Особенности поведения психически больных.
2. Госпитализация лиц в стационары.
3. Учет психически больных лиц, представляющих потенциальную опасность для общества.
4. Амбулаторное наблюдение и лечение у психиатра.
5. Лечение в психиатрической больнице общего типа.
6. Лечение в психиатрическом стационаре специализированного типа.
7. Лечение в психиатрическом стационаре специализированного типа с интенсивным наблюдением.

РУБЕЖНЫЙ КОНТРОЛЬ К РАЗДЕЛУ 2

Форма рубежного контроля – компьютерное тестирование.

РАЗДЕЛ 3. ОСНОВЫ ОБЩЕЙ ПСИХОПАТОЛОГИИ

Цель: усвоить основы общей психопатологии и причины возникновения психических заболеваний; овладеть методикой определения основных клинических признаков шизофрении и хронические бредовые расстройства влечений; изучение социальных и медицинских проблем травматического поражения головного мозга и его последствий ознакомиться с содержанием понятий и современными методами борьбы с негативными явлениями: алкоголизм, наркомания, токсикомания; уяснить сущность судебно-психиатрической экспертизы по делам, связанным с симуляцией и диссимуляцией заболеваний и патологических состояний, социальная значимость ее выявления.

Перечень изучаемых элементов содержания: Деятельности головного мозга и ее нарушения при психических заболеваниях. Анатомия и физиология центральной нервной системы человека. Понятие о безусловных и условных рефлексах. Психическая деятельность человека, ее функции. Понятие об отдельных симптомах и синдромах психических заболеваний. Причины психических заболеваний, их классификация, варианты течения, диагностика. Нозологические формы травматических поражений головного мозга. Судебно-психиатрическая оценка травматических поражений головного мозга. Сосудистые заболевания головного мозга, их судебно-психиатрическая оценка. Психозы пожилого возраста, их судебно-психиатрическое значение и оценка. Эпилепсия. Основные признаки болезни (припадки, психические эквиваленты, психозы, нарастающие изменения личности). Судебно-психиатрическая оценка эпилепсии. Этиология, патогенез и распространения алкоголизма, наркомании и токсикомании. Хронический алкоголизм: диагностика, течение, стадии. Судебно-психиатрическая оценка алкоголизма. Наркомания. Токсикомании. Женский алкоголизм. Пивной алкоголизм. Понятия симуляции, аггравации, диссимуляции. Медицинская и социальная значимость современной диагностики симулятивных проявлений и диссимуляции психических нарушений. Методы распознавания симулятивных проявлений и диссимуляции в психиатрической практике. Симулятивные проявления как защитная форма поведения человека, уклоняющегося от уголовной и гражданской ответственности.

Тема 3.1. Шизофрения и хронические бредовые расстройства.

Вопросы для самоподготовки:

1. Расстройство сознания, и каковы его основные формы.
2. Синдромы двигательных и мнестических нарушений.
3. Признаки снижения интеллектуально-мнестических функций головного мозга.

4. Острые, хронические и транзиторные психотические расстройства.
5. Медико-социальная реабилитация в предупреждении преступных действий больных шизофренией.

Тема 3.2. Психические расстройства при органических поражениях головного мозга. Эпилепсия.

Вопросы для самоподготовки:

1. Изучение типовой формы: «Заключение эксперта» при производстве судебно-психиатрической экспертизы в случаях органических поражениях головного мозга.
2. Оценка полноты и последовательности описания симптомов заболеваний.

Тема 3.3. Алкоголизм, наркомания, токсикомания. Симуляция психических расстройств.

Вопросы для самоподготовки:

1. Признаки алкогольной интоксикации. Объективная диагностика.
2. Хронический алкоголизм. Судебно-психиатрические экспертизы в случаях хронической алкогольной интоксикации.
3. Пивной и женский алкоголизм.
4. Социально психологические, клинические и поведенческие особенности наркоманов и токсикоманов.
5. Обоснование индивидуального подхода к установлению факта симуляции, аггравации, диссимуляции.
6. Структура постановления о назначении судебно-психиатрической экспертизы в случаях подозрительных на симуляции, аггравации, диссимуляции.
7. Особенности организации судебно-психиатрической экспертизы в случаях подозрительных на симуляции, аггравации, диссимуляции.

ПРАКТИЧЕСКОЕ ЗАДАНИЕ К РАЗДЕЛУ 3

Форма практического задания: реферат.

Примерные темы рефератов к разделу 3:

1. Психическая деятельность человека и её нарушения.
2. Психические заболевания и их симптомы.
3. Параноидная форма шизофрении.
4. Вялотекущая шизофрения.
5. Основные симптомы эпилепсии.
6. Психические расстройства вследствие инфекционных заболеваний.
7. Судебно-психиатрическая оценка сифилитических заболеваний головного мозга.
8. Послеродовые психические расстройства.
9. Токсикомания как социальное явление.
10. Влияние внешних факторов на распространение наркотических средств в подростковой среде.
11. Игромания и ее социально-правовые последствия.
12. Варианты симуляции психических заболеваний в зависимости от нозологических форм.
13. Диссимуляция – правонарушение или признак психического нездоровья?
14. Юридическая оценка симуляции, аггравации, диссимуляции.

РУБЕЖНЫЙ КОНТРОЛЬ К РАЗДЕЛУ 3

Форма рубежного контроля – компьютерное тестирование.

РАЗДЕЛ 4. ОТДЕЛЬНЫЕ ВИДЫ СУДЕБНО-МЕДИЦИНСКИХ ЭКСПЕРТИЗ

Цель: освоить процесс организации судебно-психиатрической экспертизы несовершеннолетних, потерпевших и свидетелей; ознакомиться с современными экспертными возможностями и специальными методами исследования в судебной психиатрии применительно к данной категории лиц в зависимости от уровня их развития и возрастных изменений.

Перечень изучаемых элементов содержания: Возраст уголовной ответственности. Соотношение уровня психического развития возраста уголовной ответственности. Процессуальная дееспособность несовершеннолетних. Общие принципы, задачи организация судебно-психиатрической экспертизы несовершеннолетних. Возрастные особенности психических расстройств подросткового периода. Особенности судебно-психиатрической экспертизы малолетних потерпевших.

Уголовно-процессуальная дееспособность свидетелей и потерпевших, их права и обязанности. Судебно-психиатрическая экспертиза по определению психических расстройств, нарушающих способность потерпевшего давать показания. Судебно-психиатрическая оценка беспомощного состояния. Организационные и правовые аспекты судебно-психиатрической экспертизы потерпевших и свидетелей.

Тема 4.1. Судебно-психиатрическая экспертиза несовершеннолетних и малолетних.

Вопросы для самоподготовки:

1. Возраст уголовной ответственности.
2. Соотношение уровня психического развития и возраста уголовной ответственности.
3. Процессуальная дееспособность несовершеннолетних.
4. Общие принципы, задачи и организация судебно-психиатрической экспертизы несовершеннолетних.
5. Возрастные особенности психических расстройств подросткового периода.
6. Особенности судебно-психиатрической экспертизы малолетних потерпевших.

Тема 4.2. Судебно-психиатрическая экспертиза потерпевших и свидетелей.

Вопросы для самоподготовки:

1. Уголовно-процессуальная дееспособность свидетелей и потерпевших, их права и обязанности.
2. Судебно-психиатрическая экспертиза по определению психических расстройств, нарушающих способность потерпевшего давать показания.
3. Судебно-психиатрическая оценка беспомощного состояния.
4. Организационные и правовые аспекты судебно-психиатрической экспертизы потерпевших и свидетелей.

ПРАКТИЧЕСКОЕ ЗАДАНИЕ К РАЗДЕЛУ 4.

Форма практического задания: рефераты.

Перечень тем рефератов к разделу 4:

1. Понятие о «беспомощном состоянии» потерпевшего. Судебно-психиатрическая оценка «беспомощного состояния».
2. Старческое слабоумие. Судебно-психиатрическая оценка.
3. Судебно-психиатрическое значение и оценка умственной отсталости.
4. Клинические проявления и классификация умственной отсталости. Судебно-психиатрическая оценка дебильности.
5. Соотношение уровня психического развития возраста уголовной ответственности.

6. Процессуальная дееспособность несовершеннолетних.
 7. Общие принципы, задачи организация судебно-психиатрической экспертизы несовершеннолетних.
 8. Возрастные особенности психических расстройств подросткового периода.
 9. Особенности судебно-психиатрической экспертизы несовершеннолетних.
- Понятие о патологическом пубертатном кризе.
10. Судебно-психиатрическое значение депрессивного синдрома. Понятие о «расширенном самоубийстве».

РУБЕЖНЫЙ КОНТРОЛЬ К РАЗДЕЛУ 4:

Форма рубежного контроля – компьютерное тестирование.

5. Фонд оценочных средств для проведения промежуточной аттестации обучающихся по дисциплине (модулю)

5.1. Форма промежуточной аттестации обучающегося по дисциплине (модулю).

Контрольным мероприятием промежуточной аттестации обучающихся по дисциплине является зачет, который проводится в устной форме.

5.2. Перечень компетенций с указанием этапов их формирования в процессе освоения образовательной программы

Код Компетенции	Содержание компетенции	Результаты обучения	Этапы формирования компетенций в процессе освоения образовательной программы
ПК-3	Способностью обеспечивать соблюдение законодательства Российской Федерации субъектами права	Знать: законодательство Российской Федерации, регулирующее деятельность судебно-медицинских работников	Этап формирования знаний
		Уметь: добросовестно исполнять профессиональные обязанности	Этап формирования умений
		Владеть: способностью осуществлять профессиональную деятельность на основе действующего законодательства, развитого правосознания, правового мышления и правовой культуры	Этап формирования навыков и получения опыта
ПК-9	Способностью уважать честь и достоинство личности, соблюдать и защищать права и свободы человека и гражданина	Знать: положения действующего законодательства в части защиты прав и свобод человека и гражданина, Конституцию Российской Федерации, положения норм международного права в данной сфере	Этап формирования знаний
		Уметь: уважать честь и достоинство личности, соблюдать и защищать права и свободы человека и гражданина	Этап формирования умений
		Владеть: способностью принимать решения и совершать юридические действия в точном соответствии с законодательством Российской Федерации	Этап формирования навыков и получения опыта
ПК-13	Способностью правильно и полно отражать результаты профессиональной деятельности в	Знать: основные требования к содержанию и оформлению юридической и иной документации	Этап формирования знаний

	юридической и иной документации	Уметь: правильно и полно отражать результаты профессиональной деятельности в юридической и иной документации	Этап формирования умений
		Владеть: навыками составления юридической и иной документации	Этап формирования навыков и получения опыта

5.3. Описание показателей и критериев оценивания компетенций на различных этапах их формирования, описание шкал оценивания

Код компетенции	Этапы формирования компетенций	Показатель оценивания компетенции	Критерии и шкалы оценивания
ПК-3, ПК-9, ПК-13	Этап формирования знаний	Теоретический блок вопросов. Уровень освоения программного материала, логика и грамотность изложения, умение самостоятельно обобщать и излагать материал	1) обучающийся глубоко и прочно освоил программный материал, исчерпывающе, последовательно, грамотно и логически стройно его излагает, тесно увязывает с задачами и будущей деятельностью, не затрудняется с ответом при видоизменении задания, умеет самостоятельно обобщать и излагать материал, не допуская ошибок – 9-10 баллов; 2) обучающийся твердо знает программный материал, грамотно и по существу излагает его, не допуская существенных неточностей в ответе на вопрос, может правильно применять теоретические положения – 7-8 баллов; 3) обучающийся освоил основной материал, но не знает отдельных деталей, допускает неточности, недостаточно правильные формулировки, нарушает последовательность в изложении программного материала – 5-6 баллов; 4) обучающийся не знает значительной части

			программного материала, допускает существенные ошибки – 0-4 баллов
ПК-3, ПК-9, ПК-13	Этап формирования умений	<p>Аналитическое задание (<i>задачи, ситуационные задания, кейсы, проблемные ситуации и т.д.</i>)</p> <p>Практическое применение теоретических положений применительно к профессиональным задачам, обоснование принятых решений</p>	<p>1) свободно справляется с задачами и практическими заданиями, правильно обосновывает принятые решения, задание выполнено верно, даны ясные аналитические выводы к решению задания, подкрепленные теорией – 9-10 баллов;</p> <p>2) владеет необходимыми умениями и навыками при выполнении практических заданий, задание выполнено верно, отмечается хорошее развитие аргумента, однако отмечены погрешности в ответе, скорректированные при собеседовании – 7-8 баллов;</p> <p>3) испытывает затруднения в выполнении практических заданий, задание выполнено с ошибками, отсутствуют логические выводы и заключения к решению – 5-6 баллов;</p> <p>4) практические задания, задачи выполняет с большими затруднениями или задание не выполнено вообще, или задание выполнено не до конца, нет четких выводов и заключений по решению задания, сделаны неверные выводы по решению задания – 0-4 баллов</p>
ПК-3, ПК-9, ПК-13	Этап формирования навыков и получения опыта	<p>Аналитическое задание (<i>задачи, ситуационные задания, кейсы, проблемные</i></p>	<p>1) свободно справляется с задачами и практическими заданиями, правильно обосновывает принятые</p>

		<p><i>ситуации и т.д.)</i></p> <p>Решение практических заданий и задач, владение навыками и умениями при выполнении практических заданий, самостоятельность, умение обобщать и излагать материал.</p>	<p>решения, задание выполнено верно, даны ясные аналитические выводы к решению задания, подкрепленные теорией – 9-10 баллов;</p> <p>2) владеет необходимыми умениями и навыками при выполнении практических заданий, задание выполнено верно, отмечается хорошее развитие аргумента, однако отмечены погрешности в ответе, скорректированные при собеседовании – 7-8 баллов;</p> <p>3) испытывает затруднения в выполнении практических заданий, задание выполнено с ошибками, отсутствуют логические выводы и заключения к решению – 5-6 баллов;</p> <p>4) практические задания, задачи выполняет с большими затруднениями или задание не выполнено вообще, или задание выполнено не до конца, нет четких выводов и заключений по решению задания, сделаны неверные выводы – 0-4 баллов</p>
--	--	---	--

5.4. Типовые контрольные задания или иные материалы, необходимые для оценки знаний, умений, навыков и (или) опыта деятельности, характеризующих этапы формирования компетенций в процессе освоения образовательной программы

Примерные вопросы для проведения итоговой аттестации обучающихся по дисциплине

Теоретический блок вопросов для проведения зачета (Разделы 1-4):

1. Судебная психиатрия: понятие и определение. Предмет судебной психиатрии.
2. Судебная психиатрия как отрасль психиатрии. Система и содержание судебной психиатрии.
3. Судебно-психиатрическая экспертиза в XIX-XX столетиях в Западной Европе.
4. Развитие судебной психиатрии в России.
5. Задачи судебной психиатрии.
6. Правовое положение судебно-психиатрической экспертизы.

7. Основания для назначения судебно-психиатрической экспертизы.
8. Правовые принципы назначения судебно-психиатрической экспертизы.
9. Основные вопросы, которые ставятся перед судебно-психиатрической экспертизой и входящие в ее компетенцию.
10. Права и обязанности психиатра-эксперта.
11. Виды судебно-психиатрических экспертиз (стационарная, амбулаторная, у следователя, в суде, заочная, посмертная).
12. Повторные, дополнительные, комиссионные и комплексные судебно-психиатрические экспертизы.
13. Судебно-психиатрическое заключение: его оформление, оценка следственными органами и судом.
14. Понятие вменяемости и невменяемости. Формула невменяемости, ее медицинский (биологический) и юридический критерии.
15. Уголовная ответственность лиц с психическими процессами, не исключающими вменяемость.
16. Судебно-психиатрическая оценка психических расстройств, возникших после совершения преступления, до и после вынесения приговора.
17. Экспертиза обвиняемых, способность обвиняемого с психическим расстройством участвовать в судебно-следственных действиях.
18. Судебно-психиатрическая экспертиза свидетелей и потерпевших. Понятие процессуальной недееспособности.
19. Посмертная судебно-психиатрическая экспертиза в уголовном процессе.
20. Понятия правоспособности, дееспособности и недееспособности. Медицинский и юридический критерии недееспособности.
21. Ограничение дееспособности.
22. Виды судебно-психиатрической экспертизы в гражданском процессе и вопросы, подлежащие разрешению при производстве экспертизы в гражданском процессе.
23. Понятие о гражданской процессуальной дееспособности.
24. Правовые основы назначения мер медицинского характера и организация проведения принудительного лечения.
25. Выбор вида принудительного лечения в отношении невменяемых.
26. Виды принудительных мер медицинского характера: амбулаторное принудительное лечение и наблюдение у психиатра, принудительное лечение в психиатрическом стационаре общего типа, принудительное лечение в психиатрическом стационаре специализированного типа, принудительное лечение в психиатрическом стационаре специализированного типа с интенсивным наблюдением.
27. Принудительное лечение лиц, совершивших преступление в состоянии вменяемости, но заболевших психическим расстройством до вынесения судом приговора или во время отбывания наказания.
28. Лечебно-реабилитационная тактика в отношении лиц, направленных на принудительное лечение.
29. Меры по предупреждению опасных действий лиц с психическими расстройствами.
30. Причины психических болезней.
31. Течение психических болезней, основные стадии развития психических болезней.
32. Особенности острого, приступообразного, непрерывного, стационарного течения психических расстройств.
33. Диагностика психических расстройств.
34. Методика обследования психически больных.
35. Синдромы психических расстройств: астенический, аффективные (депрессивный, маниакальный), бредовые и галлюцинаторно-бредовые, кататонические,

амнестические, синдромы нарушения сознания, синдромы интеллектуального снижения – синдромы слабоумия.

36. Психические расстройства вследствие черепно-мозговых травм.
37. Психические расстройства вследствие инфекционных заболеваний головного мозга.
38. Психические расстройства при сосудистых заболеваниях головного мозга.
39. Психические расстройства позднего возраста: психозы предстарческого возраста (инволюционная меланхолия, инволюционный паранойд, инволюционная истерия, пресенильная деменция), старческие психозы, старческое слабоумие.
40. Эпилепсия. Течение эпилептического припадка.
41. Кратковременные судорожные и бессудорожные пароксизмальные (припадочные) состояния.
42. Острые, затяжные и хронические эпилептические психозы.
43. Изменения личности, психические эквиваленты припадков.
44. Характеристика изменений личности при эпилепсии.
45. Судебно-психиатрическая оценка сумеречного помрачения сознания при эпилепсии. Вменяемость при эпилепсии.
46. Психические и поведенческие расстройства вследствие употребления психоактивных веществ (алкоголизм, наркомания, токсикомания).
47. Расстройства, вызванные приемом алкоголя – острая алкогольная интоксикация, алкоголизм.
48. Алкогольные психозы (белая горячка – алкогольный делирий, острый алкогольный галлюциноз, острый алкогольный паранойд, алкогольный бред ревности, корсаковский психоз).
49. Шизофрения, формы и типы течения, понятие об обострении и ремиссии шизофренического процесса, состоянии дефекта.
50. Основные проявления шизофрении, понятие шизофренического дефекта личности.
51. Расстройства мышления и эмоционально-волевой сферы при шизофрении. Шизотипическое расстройство.
52. Хроническое бредовое расстройство. Острые и транзиторные психотические расстройства.
53. Шизоаффективное расстройство. Судебно-психиатрическая оценка.
54. Клиническая картина маниакальной и депрессивной фазы психоза.
55. Особенности течения маниакально-депрессивного психоза (биполярное, монополярное). Понятие интермиссии.
56. Понятие о психической травме.
57. Клинические варианты психогенных расстройств (невротические – невротические расстройства, посттравматический стрессовый синдром, психогенные психозы).
58. Судебно-психиатрическое значение и оценка психогенных расстройств.
59. Происхождение расстройств личности. Классификация психопатий.
60. Определение понятия олигофрении (врожденное слабоумие). Причины возникновения олигофрении.
61. Формы (степени) олигофрении: дебильность, имбецильность, идиотия.
62. Клиническая картина дебильности, имбецильности, идиотии.
63. Течение олигофрении. Особенности психики больных олигофренией.
64. Возможность социальной адаптации при олигофрении.
65. Судебно-психиатрическая оценка лиц с олигофренией.
66. Понятие исключительных состояний.
67. Патологическое опьянение. Патологический аффект.
68. Патологическое просоночное состояние.
69. Судебно-психиатрическая оценка исключительных состояний.

71. Симуляция, аггравация, диссимуляция психических расстройств.

72. Особенности психических расстройств и судебно-психиатрическая экспертиза несовершеннолетних.

Аналитическое задание (задачи, ситуационные задания, кейсы, проблемные ситуации и т.д.):

Задача №1.

Гражданин А., 20 лет, обвинявшийся в хулиганстве, был направлен на стационарную судебно-психиатрическую экспертизу. В ходе экспертного исследования установлено следующее. Отец и брат испытуемого страдают шизофренией. Ему самому в детстве рекомендовалась консультация психиатра. А. формировался подвижным, общительным. За ним замечались повышенная обидчивость и плаксивость. Учился удовлетворительно. По окончании 8-го класса поступил в техникум. Во время обучения нарушал дисциплину, пропускал занятия, конфликтовал с преподавателями, из-за чего учебу в техникуме оставил. Позже по направлению военкомата учился на курсах шоферов. С 14 – 16 лет А. периодически испытывал непреодолимое желание «в одиночестве бродить по лесу». Часто уходил из дома, бродяжничал. По характеру резко изменился, став раздражительным и легко возбудимым. Без видимой причины испытывал чувство усталости. С 17 лет начал «слышать голоса», нецензурно бранящие его. Систематически употреблял спиртные напитки. В состоянии опьянения становился злобным и агрессивным, угрожал матери. Хотя сам он утверждал, что алкоголь делает его более оживленным и жизнерадостным. После того как рассказал матери о «голосах», был госпитализирован в психиатрическую больницу. В приобщенной к делу медицинской документации отмечалось, что А. при поступлении в больницу жаловался на «голоса, которые его ругали». В отделении был «эмоционально холоден, крайне формален» «держался обособленно». Плохо спал, затыкал уши, заявлял, что слышит голоса. Дома оставался замкнутым, молчаливым, быстро утомляемым, днем спал. Устраивался слесарем, столяром, водителем. Однако периодически не выходил на работу, днями лежал на диване, ничем не занимался. В армии не служил в связи с привлечением к уголовной ответственности. При поступлении на экспертизу А. формально доступен контакту, правильно ориентирован в месте и времени. Выглядит тоскливым, несколько настороженным. Мимика неадекватна и немного однообразна. Иногда он улыбается, гримасничает, порой застывает в одной позе, неподвижно глядя в одну точку. К обследованию относится противоречиво: просит «побеседовать с ним, однако на вопросы отвечает неохотно, порывается встать и уйти. Склонен к нецеленаправленному, порой многословному рассуждательству. Жалуется на «голоса». В целом испытуемый эмоционально однообразен, безынициативен, противоречив. Вместе с тем категорически отрицает свою вину в содеянном.

Проанализируйте ситуацию с точки зрения судебной психиатрии.

Составьте проект постановления о назначении судебно-психиатрической экспертизы, в которых укажите вопросы, на которые необходимо ответить эксперту.

Составьте проект заключения эксперта.

Определите правовые последствия (ответ аргументируйте).

Задача № 2.

Больной Н. 39 лет страдает хр. Гастродуоденитом. Очередное обострение сопровождалось абдоминальными болями, снижением аппетита, умеренным похудением, тошнотой. Наряду с повышенной утомляемостью и снижением работоспособности появились мысли о развитии рака желудка. Настойчиво просил врачей о проведении дополнительного обследования. В процессе лечения купировался болевой синдром, восстановился прежний вес, уменьшилась выраженность астении. Однако опасения «ракового перерождения» сохраняются. При актуализации страха становится назойливым, повторно обращается к врачам для обследования. При разубеждении соглашается с необоснованностью страха, заявляет что сам «прогнать мысли о раке не может».

Перечислите психопатологические симптомы и синдромы.

Установите диагноз заболевания.

Задача № 3.

О каком состоянии с наибольшей вероятностью должен подумать судья, если подсудимый сообщает, что постоянно чувствует ползающих по его телу насекомых, из-за чего он много раз обращался к дерматологам, которые «ничего не находят», и каковы должны быть действия судьи в отношении подсудимого в таком случае?

Задача № 4.

Гражданин Г., обвинявшийся в превышении власти и получении взяток, был направлен судом на стационарную судебно-психиатрическую экспертизу.

После привлечения его к уголовной ответственности Г. давал последовательные показания, активно защищался, вину свою признавал частично (отрицал получение взяток). Но по окончании предварительного следствия отказался ознакомиться с материалами уголовного дела, жалуясь на «шум в голове, невозможность сосредоточиться, что-либо запомнить». В судебном заседании был недоступен контакту, на обращенные к нему вопросы не реагировал.

Находясь в экспертном отделении, испытуемый в окружающем и собственной личности ориентировался не полностью – не мог назвать текущих дат, свое местонахождение. Передвигался шаркающей походкой, движения его были замедленными. Наблюдалось слюнотечение из постоянно полуоткрытого рта. Выражение лица растерянное, на глазах слезы. В контакт с экспертами вступал с трудом. В начале беседы отвечал на вопросы тихим, еле слышным, голосом, после долгих пауз. Жаловался на головную боль, головокружение, на «внутреннюю тревогу, страх». При этом становился взволнованным, заявлял, что чувствует, как «окружающие косятся на него», просил помощи у врачей. Начинал рыдать, успокоить его не удавалось. Сквозь слезы просил «дать ему таблеток, чтобы умереть», высказывал суицидальные мысли. С теплотой отзывался о детях, при воспоминании о них всегда плакал. На вопросы, относящиеся к инкриминируемым ему преступлениям, не отвечал. В отделении постоянно находился в постели, накрывшись одеялом с головой. При экспертном обследовании были выявлены общая заторможенность со снижением способности к запоминанию и затруднением концентрации внимания, а также резко сниженный фон настроения в сочетании с тревожностью.

Проанализируйте ситуацию с точки зрения судебной психиатрии.

Составьте проект постановления о назначении судебно-психиатрической экспертизы, в которых укажите вопросы, на которые необходимо ответить эксперту.

Составьте проект заключения эксперта.

Определите правовые последствия (ответ аргументируйте).

Задача № 5.

Больная К. в 40-летнем возрасте перенесла травму головного мозга, после чего ухудшилась память, часто беспокоила головная боль. Продолжала работать инженером. С 64 лет ещё более начала ухудшаться память. Забывала, куда положила посуду, какую покупку надо сделать. К 66 годам стала ворчливой, раздражительной, обидчивой. Обвиняла сестру в пропаже вещей. Перестала ходить в магазин, т.к. путалась в ценах. Иногда по ночам искала «пропавшие» вещи. Далее стала тревожной, суетливой. Речь была сбивчивой, состоящей из обрывков фраз. Потеряла ориентировку во времени, путалась в месте пребывания.

Какие симптомы описаны?

Каким синдромом определяется состояние?

При каких расстройствах может наблюдаться эта клиническая картина?

Какие факторы влияют на возникновение подобного расстройства?

Каковы лечебные рекомендации?

Задача № 6.

Гражданин И., 43 лет, обвиняемый в умышленном причинении тяжкого вреда здоровью потерпевшего, повлекшего его смерть, проходил стационарную судебно-психиатрическую экспертизу. В процессе экспертизы установлено, что И. рос и развивался нормально. По характеру был спокойным, уравновешенным, никогда ни с кем не ссорился. Женат, имеет двоих детей. Работал лесотехником. Психическими заболеваниями не страдал. Перенес травму головы, после чего некоторое время испытывал головные боли. Алкоголем не злоупотреблял, хотя в последние годы стал хуже переносить спиртное – пьянел от малых доз выпитого. В последнее время у него вновь начались головные боли, появилась общая слабость, ухудшилась память. В день совершения инкриминируемого ему деяния компания из восьми человек, среди которых находился И., распивала с утра 200 г водки, затем 0,5 литра вина и еще 0,5 литра водки. Впечатления пьяного человека И. не производил, спокойно беседовал с гр-ном Н. Вскоре после этого бывшие неподалеку люди услышали громкий крик И.: «враги, враги!» и увидели его с ножом в руке рядом с раненым в шею Н. По показаниям свидетелей, вид у И. был страшный, он громко кричал, замахивался на окружающих ножом, называл их врагами. Будучи связанным, И. молчал, только «дико вращал глазами». Когда его развязали, он пнул ногой одного из освобождавших и ушел. Вечером жена обнаружила И. стонущим на крыльце своего дома. На вопросы он не отвечал, кричал, что кругом враги. В доме лежал на полу и диване, «вид у него был страшный». Издавал при этом странные звуки, но на вопросы не реагировал. Часа через 2–3 пришел в себя, ничего не помня с момента, когда выпивал в компании. В период экспертного исследования у И. не было выявлено признаков психического заболевания.

Проанализируйте ситуацию с точки зрения судебной психиатрии.

Составьте проект постановления о назначении судебно-психиатрической экспертизы, в которых укажите вопросы, на которые необходимо ответить эксперту.

Составьте проект заключения эксперта.

Определите правовые последствия (ответ аргументируйте).

Задача № 7.

Больной М., слесарь. Заболевание началось исподволь в 45 лет. Стал невнимательным, халатным и безучастным. Раздавал и растерял все нужные инструменты. Не справлялся со своими обязанностями. Был уволен. На увольнение и смерть брата проявлял равнодушие. Целыми днями лежал дома и смотрел в потолок. Иногда во время еды вдруг вставал и начинал ходить «взад-вперёд». Иногда часами напевал одну и ту же мелодию. Был абсолютно равнодушен к окружающему. Речь всё более оскудевала, постепенно превратилась в стереотипно повторяющиеся отрывки одной и той же фразы.

Назовите описанный синдром.

При каких расстройствах он наблюдается?

Какие параклинические методы исследования показаны для дифференциального диагноза?

Какова врачебная тактика при возникновении этого синдрома?

Задача № 8.

Обоснуйте, в течение какого срока должны быть освидетельствованы врачебной комиссией больные, помещённые в психиатрическую больницу в порядке недобровольной госпитализации.

Задача № 9.

Что подразумевает под собой понятие аггравации психического расстройства и каково значение аггравации для следственной и судебной деятельности?

Задача № 10.

Испытуемый В., 34 лет, обвиняется в хулиганских действиях.

Рос и развивался без особенностей, по характеру с детских лет был веселый, добрый, отзывчивый, но вспыльчивый. Отмечались немотивированные колебания настроения в сторону пониженного. В возрасте 22 лет без видимого внешнего повода в течение нескольких дней был подавленным, тоскливым, стремился к уединению, стал говорить, что плохо справляется с порученной работой, высказывал мысли о самоубийстве. Такое состояние длилось около месяца и сменилось повышенным настроением, когда стал хвастливым, громко смеялся, раздавал соседям свои вещи, делал в магазинах ненужные покупки, посещал рестораны, в которые раньше практически не ходил, стал строить гараж, не имея автомашины. К психиатрам не обращался. Постепенно психическое состояние нормализовалось, настроение выровнялось. Примерно через три года вновь развилось подавленное настроение с заторможенностью. Не было желания ходить на работу, общаться с окружающими. Стал избегать родных и друзей. Был помещен в психиатрическую больницу, где находился 3 месяца. После выписки продолжал работать. Спустя 3 года настроение стало приподнятым, почувствовал прилив «физических и душевных сил», решил «заработать много денег», уехал в соседнюю область, где устроился на работу в бригаду плотников. Однако уже через несколько дней, ничего не объяснив окружающим, бросил свои вещи и вернулся на место постоянного жительства. Отмечались повышенное настроение, многоречивость. Как видно из материалов уголовного дела, в состоянии алкогольного опьянения зашел к знакомым, стал предъявлять им непонятные претензии, нецензурно бранился, был агрессивен. При задержании работниками милиции был возбужден, громко пел, декламировал стихи.

При судебно-психиатрическом освидетельствовании патологии со стороны внутренних органов и нервной системы не обнаружено. Ориентирован правильно, охотно вступает в беседу. Говорить начинает сразу, без дополнительных вопросов. Многословен, легко отвлекается, перескакивает с одной мысли на другую, размашисто жестикулирует. Больным себя не считает. Жалоб на здоровье не предъявляет. Называет себя человеком настроения. Говорит, что жизнь ему кажется прекрасной, хочется петь, танцевать. В отделении подвижен, многоречив, вмешивается в разговоры и дела окружающих. При расспросах о правонарушении охотно рассказывает о случившемся, читает стихи, в которых в шуточной форме излагает свою жизнь. К сложившейся ситуации не критичен.

Проанализируйте ситуацию с точки зрения судебной психиатрии.

Составьте проект постановления о назначении судебно-психиатрической экспертизы, в которых укажите вопросы, на которые необходимо ответить эксперту.

Составьте проект заключения эксперта.

Определите правовые последствия (ответ аргументируйте).

Задача № 11.

Больной злоупотребляет алкоголем в течение 5 лет. В период воздержания появляется раздражительность, снижается настроение, испытывает сильную тягу к спиртному. Для достижения «насыщения» ему требуются все большие дозы алкоголя, он является инициатором употребления алкоголя в компании. Часто забывает отдельные события предыдущего «застолья».

Назовите описанные симптомы.

Назовите описанные синдромы.

Поставьте диагноз?

Каков прогноз расстройства?

Задача № 12.

В каком значении в психиатрии используется термин «пограничный» и каково значение пограничных состояний для следственной и судебной деятельности?

Задача № 13.

Ч., 15 лет, потерпевшая по делу об изнасиловании. Из материалов уголовного дела, из медицинской документации и со слов испытуемой известно следующее. Отец злоупотреблял алкоголем, давно оставил семью. Испытуемая родилась от беременности, протекавшей с желтухой, в срок. Согласно данным амбулаторной карты, в возрасте одного года она перенесла левостороннюю очаговую пневмонию и ряд вирусных инфекций, ей устанавливался диагноз: «Детский церебральный паралич, нижний парапарез, рахит, задержка моторного развития». С 06.05.96 г. по 01.08.96 г. она обследовалась в психоневрологической больнице для детей с нарушением опорно-двигательного аппарата, выставлен диагноз: «Последствия врожденной энцефалопатии. Гипертензионно-гидроцефальный синдром. Миопатический синдром. Задержка моторного и психоречевого развития». С этого же времени она состоит на учете у психиатра, первоначально с диагнозом: «Изменения познавательной способности вследствие органического заболевания головного мозга», а с 2000 г. – «Олигофрения в степени дебильности». В период с августа 1999 г. по август 2000 г. она дважды лечилась в детском санатории, решением медико-педагогической комиссии испытуемая была направлена на обучение во вспомогательную школу-интернат. С программой не справлялась, дублировала 1-й класс. На занятиях была пассивной, отвлекаемой, невнимательной, занималась посторонними делами, иногда вела себя неадекватно: беспричинно смеялась, жевала бумагу. В связи с неправильным поведением и трудностями в обучении, она находилась на лечении в детской психиатрической больнице. В ее психическом состоянии в то время отмечалось, что она охотно беседовала с врачами, говорила односложно, после пауз. Не отрицала, что в последнее время она «долго» готовила уроки, быстро все забывала, ей было трудно сосредоточиться. Сообщала, что часто без видимых причин становится «сердитой», предпочитает общество малышей. Запас сведений и знаний снижен. Интеллект низкий. В отделении большую часть времени находилась в игровой комнате, была подчиняемой. Выписана из больницы с диагнозом: «Олигофрения в степени имбецильности» и признана инвалидом детства. Закончила 4 класса вспомогательной школы. В дальнейшем школу не посещала. Согласно справке из диспансера, испытуемая по характеру спокойная, уравновешенная, медлительная, необщительная. Целыми днями может находиться дома, играет, рисует. Друзей не имеет. Как видно из материалов уголовного дела, 09.06.20 г. С., находясь в состоянии алкогольного опьянения, совершил изнасилование Ч. По заключению судебно-медицинской экспертизы от 12.06.20 г., целостность девственной плевы у Ч. нарушена, срок ее нарушения может соответствовать 09.06.20 г. Телесные повреждения при освидетельствовании не обнаружены. При дополнительном судебно-медицинском исследовании установлено, что обнаруженные у нее повреждения не могли образоваться при раздвигании половых губ пальцами рук вследствие значительной растяжимости половых губ. В ходе следствия испытуемая показала, что 09.06.20 г. она рисовала у себя в комнате. Сообщила, что к ней подошел «дядя Саша» и, ничего не говоря, ударил ее по голове. Она закричала, но он зажал ей рот рукой. Затем «аккуратно» снял с нее одежду, толкнул на кровать, спустил с себя брюки и трусы, лег на нее и ввел половой член ей во влагалище. Испытуемая показала, что ей было больно, она закричала, спустя некоторое время услышала голос «тети Светы», после чего «дядя Саша» встал и оделся. После этого испытуемая, не одеваясь, вышла из комнаты и сказала «тетя Свете», что «дядя Саша» мешает ей рисовать, затем она оделась и стала смотреть фильм по телевизору. В своих показаниях также сообщила, что она не помнит, о чем ее спрашивали после случившегося «т. Света» и сестра. Привлеченный в качестве обвиняемого С. свою вину в совершенном им правонарушении признал частично. Показал, что 09.06.20 г. он вошел в квартиру Ч., в одной из комнат которой находилась потерпевшая. Он предложил ей совершить с ним

половой акт, на что она ничего не ответила. После этого он пересадил Ч. на диван, раздел ее полностью, при этом она не сопротивлялась, он попытался ввести половой член ей во влагалище, но потерпевшая закричала, что ей больно, вскочила и убежала из комнаты. Свидетель Д., отметила, что когда она прошла на кухню, то услышала какой-то шум из комнаты и тут же из нее выскочила совершенно голая потерпевшая, остановилась и стала молча смотреть на нее. Свидетель предложила испытуемой одеться, после чего та «впала в истерику» и сказала, что «дядя Саша» ее изнасиловал. Мать испытуемой в своих показаниях сообщила, что девочка никогда не проявляла интереса к проблемам, связанным с половыми отношениями, по характеру она очень замкнутая, ни с кем не общается, в основном сидит дома, рисует, шьет. При обследовании испытуемой в центре установлено следующее. Соматическое состояние: выглядит моложе своего паспортного возраста, астенического телосложения, пониженного питания. Внутренние органы без видимой патологии. Неврологическое состояние: череп гидроцефальной формы, менингеальных симптомов нет, асимметрия лицевой иннервации, координаторные пробы выполняет неуверенно. Психическое состояние: ориентирована формально, пространственно-временные понятия сформированы не полностью, путает время года, месяц. Цель проводимой ей экспертизы не понимает. Испытуемая беспечно-благодушна, несколько эйфорична, неуместно улыбается. Во время беседы вертится, оглядывается по сторонам, отвлекается на происходящие вокруг события. Не сразу понимает смысл задаваемых вопросов, сложные вопросы осмысливает с трудом. Сведения о себе сообщает непоследовательно, путанно. Дикция нечеткая, построение фраз не всегда грамматически правильное, словарный запас мал. Говорит короткими фразами, односложно, читает по слогам. Ей недоступен переносный смысл простых пословиц и поговорок. Суждения примитивные. Сбивчиво и путанно рассказывает о случившемся с ней, не может точно сказать, когда это произошло. Первоначально заявляет, что «д. Саша» ее не обижал, ничего плохого с ней не делал, но тут же говорит, что его нужно обязательно наказать, а за что – не знает. Сообщает, что «дядя Саша» поступил плохо, ее «изнасиловал», однако смысл этого объяснить не может. В то же время после многочисленных побуждений сообщает, что он снял с нее одежду, приспустил свои брюки, положил ее на кровать и «сделал ей больно». В ходе экспериментально-психологического обследования выявляется достаточная способность к усвоению и удержанию элементарных инструкций, выполнению простейших мыслительных операций, осмыслению и установлению несложных причинно-следственных зависимостей при сугубо конкретном уровне мышления, невозможностью понимания условного смысла, пониженной способности к прогнозированию, объем запоминания снижен.

Проанализируйте ситуацию с точки зрения судебной психиатрии.

Составьте проект постановления о назначении судебно-психиатрической экспертизы, в которых укажите вопросы, на которые необходимо ответить эксперту.

Составьте проект заключения эксперта.

Определите правовые последствия (ответ аргументируйте).

Задача № 14.

Дайте анализ криминальной опасности человека, который сообщает об испытываемых им слуховых галлюцинациях, приказывающих ему делать или не делать что-то. Как называются такие галлюцинаторные переживания?

Задача № 15.

Как регламентирует действующее законодательство психиатрическое освидетельствование и госпитализацию взрослого больного в недобровольном порядке?

Задача № 16.

Проанализируйте в соответствии с действующим законодательством процессуальный порядок недобровольной госпитализации и недобровольного содержания больного в психиатрическом стационаре.

Задача № 17.

Обследуемая Г., 74 лет (1930 г. рождения). Направлена на экспертизу в 2004 г. в связи с иском сына о признании недействительным ее брака с гр. К. и договора об обмене жилой площади.

По специальности фельдшер, с 55 лет на пенсии, проживала в отдельной однокомнатной квартире. Была замужем, муж умер в 1988 г., имеет от брака сына. Проживала в отдельной однокомнатной квартире. С 1990 г. состояние здоровья Г. ухудшилось. У нее отмечалось повышение артериального давления, жаловалась на головные боли, шум в голове, снижение памяти. Стала раздражительной, гневливой, подозрительной. Считала, что в ее отсутствие кто-то проникает в ее квартиру, «обкрадывает». В последующем поведение стало неправильным. Она уходила из дома, не могла найти обратную дорогу, обитала на вокзалах. В июле 1999 г. по инициативе сына была направлена психиатром в областной ПНД, где был установлен диагноз: «Атеросклеротическое слабоумие».

В сентябре 1999 г. познакомилась на вокзале с гр. К. (1947 г. рождения), по инициативе которого стала с ним совместно проживать, а в мае 2002 г. с ним был зарегистрирован брак. По словам свидетелей, К не работал, пропивал ее пенсию. Она по-прежнему вела себя неправильно, уходила из дома, бродяжничала.

Согласно материалам гражданского дела, сразу же после регистрации брака К. произвел ряд сложных квартирных обменов. При этом обследуемая при обмене квартиры дала согласие на выписку одного ордера на имя К., который в конечном итоге получил квартиру и садовый участок, а она лишилась своего права на квартиру. Согласно меддокументации в связи с тем, что Г. находилась в беспомощном состоянии, обитала на вокзалах, была неухоженной, санитарно запущенной, исхудавшей, ее сын госпитализировал ее во Владимирскую психиатрическую больницу.

В отделении больницы она была дезориентирована, добродушна, называла только свою фамилию, но не знала своего возраста, домашнего адреса, возраста сына, полностью забывала события последних лет; не помнила, что вышла замуж, что обменяли ее квартиру.

Выписана с диагнозом: «Атеросклеротическое слабоумие».

В дальнейшем сын обратился в суд с заявлением о признании его матери недееспособной. Стационарная судебно-психиатрическая экспертная комиссия пришла к заключению, что как страдающая атеросклеротическим слабоумием Г. не может понимать значение своих действий и руководить ими, нуждается в установлении опеки, не может участвовать в судебном заседании. Решением суда она была признана недееспособной, ее опекуном был назначен сын. В последующем он обратился в суд с иском о признании брака его матери с гражданином К. недействительным, а также о признании недействительными ряда сделок по обмену жилплощади, совершенных по ее доверенности гр. К., в результате которых она лишилась жилплощади.

При освидетельствовании в ГНЦ. Заключение терапевта: ишемическая болезнь сердца, атеросклероз венечных артерий, аорты. Гипертония. Заключение невропатолога: «Церебральный атеросклероз».

Психическое состояние: обследуемая дезориентирована в окружающем, не знает текущего года, месяца, места нахождения, не понимает цели ее пребывания в Центре. Ничего не может сообщить о своем замужестве. На вопросы о К. пояснила, что это «мужчина», а кто он – не знает. Утверждает, что у нее маленький ребенок, которого «надо кормить грудью». Во время беседы благодушна, доброжелательна, никаких жалоб не предъявляет. В отделении не может найти свою палату, часто ложится в чужую кровать, не может себя обслужить. Память, интеллект грубо нарушены. Критика отсутствует.

Проанализируйте ситуацию с точки зрения судебной психиатрии.

Составьте проект постановления о назначении судебно-психиатрической экспертизы, в которых укажите вопросы, на которые необходимо ответить эксперту.

Составьте проект заключения эксперта.

Определите правовые последствия (ответ аргументируйте).

Задача № 18.

Испытуемый А., 34 лет, обвиняется в совершении хулиганских действий.

Рос и развивался согласно возрастной норме. Перенес детские инфекции без осложнений. Окончил 8 классов общеобразовательной школы, курсы продавцов. Учился хорошо. По характеру формировался общительным, уравновешенным, любознательным. Работал продавцом, агентом по снабжению, заведующим складом. В работе проявлял находчивость и расторопность.

В возрасте 25 лет у А. без видимой причины появилось подавленное настроение, чувство тоски. Вскоре оно сменилось повышено-возбужденным настроением с излишней подвижностью, говорливостью. Считал себя одаренным человеком, говорил окружающим, что он узнает их мысли и что он должен быть направлен в разведшколу для подготовки к важному заданию. В тот период мало спал, все время находился в движении, разбрасывал личные вещи, ходил полураздетым и босым. Периодически испытывал страх, «слышал» выстрелы, говорил о готовящейся бомбардировке. При госпитализации в психиатрическую больницу оказал сопротивление. В больнице первое время сопротивлялся осмотру и лечебным процедурам, упорно отказывался от еды, в связи с чем его кормили через зонд. Был напряженным, злобным. Из отдельных высказываний удалось выяснить, что ему страшно, что кругом «идет игра», «его перевоспитывают с помощью специального психического воздействия». После проведенного лечения состояние улучшилось, был выписан. Несколько месяцев находился на инвалидности II группы, затем был переведен на III группу инвалидности. Устроился работать проводником поезда. Изредка употреблял спиртные напитки, вступал в случайные половые связи. Решил продолжить учебу, поступил в техникум. Занятия давались ему тяжело, испытывал трудности сосредоточения, но периодически «голова работала интенсивно».

Из материалов уголовного дела известно, что А. пришел на дачный участок незнакомого ему гражданина К. и начал требовать, чтобы собака, принадлежащая К., перестала лаять. Когда его попросили уйти, А., нецензурно бранясь, избил К. и нанес ему ножевые ранения.

Во время прохождения судебно-психиатрической экспертизы А. отмечал, что мысли у него то отключаются, то их появляется очень много. Пребыванием в психиатрическом стационаре не тяготился, не проявлял беспокойства о своем будущем. Считал, что на экспертизу его поместили в связи со «сто процентным выявлением преступности», чтобы «умышленно осудить». На самом же деле он ни в чем не виноват. Говорил, что после лечения в психиатрической больнице у него появились «уравновешенность и самоконтроль», он стал «хорошо владеть собой, способен правильно оценивать других людей и вникать в смысл происходящих событий».

Проанализируйте ситуацию с точки зрения судебной психиатрии.

Составьте проект постановления о назначении судебно-психиатрической экспертизы, в которых укажите вопросы, на которые необходимо ответить эксперту.

Составьте проект заключения эксперта.

Определите правовые последствия (ответ аргументируйте).

Задача № 19.

Осветите с позиций действующего законодательства различные аспекты применения принудительных мер медицинского характера в отношении лиц, страдающих психическими заболеваниями.

Задача № 20.

Дайте понятие расстройств зрелой личности и поведения у взрослых (психопатий). Проанализируйте расстройства зрелой личности и поведения у взрослых (психопатии) в аспекте следственной и судебной деятельности.

Задача № 21.

Испытуемый Б., 32 лет, обвиняется в убийстве своей тетки. Со слов испытуемого, материалов уголовного дела и медицинской документации известно, что наследственность психическими заболеваниями не отягощена. В детстве перенес воспаление легких, рос и развивался правильно, в школу пошел с 7 лет, учился удовлетворительно. По характеру был спокойным, дисциплинированным, прилежным учеником. После окончания 7 классов работал в колхозе. В армии окончил курсы шоферов, был водителем танка, а после демобилизации работал трактористом. В деле положительная служебная характеристика. Алкоголь употреблял умеренно. В 27 лет женился, имеет от брака двух детей. Вскоре после женитьбы жена заметила у испытуемого «приступы», во время которых он сжимал руки, стонал, глаза были неподвижны. Испытуемый этих состояний не помнил. Более развернутые приступы у него наблюдал брат. По описанию брата, он падал, «корчился», изо рта выделялась пена, затем встал, ходил, оставался безразличным ко всему, на обращения не реагировал. Сам испытуемый этих состояний также не помнил, но отмечал, что сознание его иногда становилось «мутным». Односельчане также отмечали, что видели Б. на улице лежащим в бессознательном состоянии, с ним «было плохо». Когда он работал на тракторе, по неизвестной причине стали возникать аварии, в связи с чем руководство колхоза отстранило его от обязанностей механизатора. С жалобами на периодические «приступы» с потерей сознания испытуемый обратился в районную поликлинику, где ему был поставлен диагноз: «Эпилепсия», лечение не было назначено. В дальнейшем он лечился в Ленинграде, Вильнюсе, Минске по поводу эпилепсии. Однако лекарства дома принимал нерегулярно, так как считал, что они не помогают. Обращался к знахарям. Позже у него появились развернутые эпилептические припадки, состояния внезапно наступающей ярости и подавленного настроения. Как сообщает жена испытуемого, в течение 3 месяцев, предшествующих правонарушению, у него не было припадков. Однако за последнюю неделю они возобновились и повторялись по несколько раз в день. Близкие решили отвести его к знахарю. По их свидетельству, в этот день он вел себя неправильно: пытался убежать, а потом вдруг широким шагом зашел в квартиру знахарки и сказал: «Вот как бьют, в армии били и тут бьют», вел себя буйно, кричал «убить», «зарезать». На обратном пути в машине у него был припадок. На следующее утро состояние Б. нормализовалось, он позавтракал, играл с детьми. Несколько позже видевшая его сестра отметила, что он очень бледен, «страшен». Не взял принесенное ему молоко, заявив «Корми им своих детей». Затем он принес к ней в дом радиолу, бросил ее на диван и со словами «на, бери» убежал, ничего не объяснив. По показаниям свидетелей, вечером того же дня Б. выгонял со двора телку. Его тетка говорила: «Пусть телка будет в сарае», на что он ответил: «Пусть будет» и нанес тетке удар колом по голове, а затем, когда она упала, еще раз три ее ударил. После совершенного убийства Б. оставался спокойным, вид у него был отрешенный, «глаза остановились». «Вот как надо воевать», – сказал он подошедшему брату и показал на труп. Затем испытуемый подошел к колодцу и стал в него смотреть. Сразу же был задержан. На следующий день при беседе со следователем он плохо отвечал на вопросы и допросить его было невозможно. В последующем он сообщил о себе сведения, был ориентирован, жаловался на тяжесть в голове, ничего не помнил о случившемся. При обследовании в Центре установлено: со стороны внутренних органов отклонений от нормы не отмечается. Нервная система: рассеянная неврологическая симптоматика. На рентгенограмме черепа изменений не выявлено. Глазное дно в норме. На электроэнцефалограмме выявляются нарушения биоэлектрической активности в виде наличия медленных волн и отдельных колебаний с острыми вершинами во всех отделах в сочетании с пароксизмальной активностью. Психическое состояние: сознание ясное, ориентировка всех видов сохранена. Беседует

охотно, с излишней детализацией рассказывает о своей жизни. Трудно переключается с одной темы беседы на другую. Жалуется на головные боли, ухудшение памяти, судорожные припадки. Подчеркивает, что всегда был крепким человеком, ничем не болел, лекарства не принимал так как «лечился воздухом». О правонарушении сообщает, что накануне появился «туман в голове», от близких узнал, что участились припадки. Когда утром за ним пришел милиционер и велел собирать документы и вещи, очень удивился, в отделении милиции «недоумевал», за что могли «задержать». В камере случайно вспомнил, что надевали наручники. Когда сообщили об убийстве тетки перед глазами «как сон» стали возникать картины, «как берет палку и ударяет тетку». Однако последовательно описать картину происшедшего не может. Готов нести наказание, хотя указывает, что «этот случай совершенно непонятен». Отношения были хорошими, убивать ее никогда не намеревался, «никогда не убивал и убить не мог». В отделении поведение упорядоченное, наблюдалось три развернутых эпилептических припадков, после которых был оглушен.

Проанализируйте ситуацию с точки зрения судебной психиатрии.

Составьте проект постановления о назначении судебно-психиатрической экспертизы, в которых укажите вопросы, на которые необходимо ответить эксперту.

Составьте проект заключения эксперта.

Определите правовые последствия (ответ аргументируйте).

Задача № 22.

Испытуемая С., 30 лет, обвиняется в совершении хулиганских действий. Из материалов уголовного дела, медицинской документации и со слов испытуемой известно, что она родилась в двойне. В возрасте двух месяцев перенесла дифтерию, в 1,5 года болела полиомиелитом, с того времени отмечает слабость в правой руке. В психическом развитии от сверстников не отставала, в школе начала учиться с девяти лет, успевала удовлетворительно. По характеру была спокойной, общительной. С 10 лет у нее появились судорожные припадки с потерей сознания, непроизвольным мочеиспусканием, прикусами языка и губ, которые наблюдались ежедневно. В связи с припадками помещена в Харьковскую психиатрическую больницу, где ей установлен диагноз «генуинная эпилепсия». С 12 лет у нее резко снизилась успеваемость, она перестала усваивать школьный материал, изменилась по характеру, стала раздражительной, конфликтной, появились выраженные колебания настроения. Периодически становилась злобной, раздражительной, агрессивной, уходила из дома. Испытуемая оставила учебу в школе, имела инвалидность II группы, ежегодно находилась на лечении в психиатрических больницах. В 1999 г. С. приехала в Москву, где пыталась проникнуть в квартиру известной певицы так как считала, что обладает уникальными вокальными данными. Была через психоприемник отправлена в больницу по месту жительства. Как видно из амбулаторной карты, испытуемая была навязчива, слащава, вместе с тем возбудима, груба, злобна и конфликтна. Несмотря на проводимое противосудорожное лечение, у нее наблюдались развернутые судорожные припадки, которые иногда учащались до 4–5 раз в день. При последнем стационарном лечении в психиатрическую больницу ей устанавливался диагноз: «Эпилепсия, генерализованная с дисфориями и слабоумием». В течение нескольких месяцев была замужем, но брак был расторгнут. Дома продолжала вести себя неправильно: избивала родителей, била стекла в окнах, бродяжничала, занималась мелким воровством, ночевала в подъездах, однажды напала на отца и разбила ему очки. В 2008 г. С. опять уехала в Москву. В поезде попрошайничала, угрожала пассажирам, вырывала у них продукты. При попытке задержать ее напала на сотрудника милиции, бранилась, сквернословила, угрожала ему.

При обследовании в Центре установлено. Испытуемая диспластична. Внутренние органы без патологии. Нервная система: признаков очагового органического поражения центральной нервной системы не выявлено. При электроэнцефалографическом исследовании выявлены диффузные изменения биоэлектрической активности головного

мозга с эпилептиформными очагами в левой височно-тимпанной области и тенденцией к генерализованным параксизмальным проявлениям. Психическое состояние: контакт с испытуемой затруднен. Во время беседы она говорит медленно, непоследовательно, легко возбудима, плаксива, употребляет уменьшительные слова. Крайне навязчива, слащава, склонна к аффективным реакциям. В отделении за три дня у нее наблюдалось четыре развернутых судорожных припадков с потерей сознания, тоническими и клоническими судорогами и последующим сном. Испытуемая конфликтна, часто без причины ссорится с больными, при этом оскорбляет их, громко кричит, долго не может успокоиться. С врачом всегда льстива, жалуется на всех, требует к себе повышенного внимания. Без учета ситуации часто повторяет одно и то же. Восстановила против себя всех больных в отделении. По ночам не спит, расхаживает по отделению. Испытуемая неряшлива, неопрятна, не следит за своим видом. Целыми днями рисует, содержание рисунков примитивное, детское, однако считает себя хорошей художницей. Домой пишет нелепые письма. Мышление испытуемой по замедленному типу, вязкое, непродуктивное. Память значительно снижена, отмечаются дисфорические расстройства настроения. Критическая оценка своего состояния и сложившейся ситуации недостаточная.

Проанализируйте ситуацию с точки зрения судебной психиатрии.

Составьте проект постановления о назначении судебно-психиатрической экспертизы, в которых укажите вопросы, на которые необходимо ответить эксперту.

Составьте проект заключения эксперта.

Определите правовые последствия (ответ аргументируйте).

Задача № 23.

Испытуемая А., 19 лет, является свидетелем в деле по обвинению ее матери в убийстве. Из материалов уголовного дела, медицинской документации и со слов испытуемой известно, что отец страдал алкоголизмом, в состоянии опьянения был конфликтным, злобным, избивал ее мать. С пятилетнего возраста у испытуемой появились судорожные припадки с потерей сознания, и ей устанавливался диагноз: «Эпилепсия». В первые годы припадки повторялись 1–2 раза в месяц, малые припадки 1–2 раза в день. Постоянно получала противосудорожную терапию, неоднократно стационарировалась в психиатрические больницы. Под влиянием лечения вначале прекратились малые припадки, а затем и большие. Однако при отмене терапии они возобновились. В школу пошла с восьми лет, училась удовлетворительно, со школьной программой справлялась. Окончила девять классов и поступила в агротехнический лицей, на кулинарное отделение, но обучение не окончила в связи с переездом семьи в другой город. В дальнейшем нигде не училась и не работала, так как на новом месте жительства не имела прописки. Как видно из материалов уголовного дела, 19 июня после ссоры с отцом мать испытуемой нанесла ему спящему удары по голове, а затем позвала испытуемую и попросила ее помочь спрятать труп в шкаф в коридоре. В своих первых показаниях испытуемая – единственный свидетель происшедшего – сообщила, что отец пьянствовал, нигде не работал, избивал ее и мать, угрожал им, и во время ссоры мать ударила отца топором по голове. В других показаниях она сообщила, что мать убила отца не во время ссоры, а на следующий день нанесла ему спящему удары по голове, а затем позвала испытуемую и попросила ее помочь спрятать труп в шкаф в коридоре. Затем А. опять изменила показания и сообщила, что не видела самого факта убийства, она якобы не заходила в комнату отца, не знает, что там делала мать и вообще ничего не помнит о случившемся.

При обследовании в Центре установлено. Со стороны внутренних органов без патологии. Нервная система: рассеянная неврологическая симптоматика, на электроэнцефалограмме выявлены умеренные изменения по органическому типу, в правой височно-теменной области эпилептоидная активность. Заключение консультанта-невропатолога: «Эпилепсия с редкими большими и малыми припадками и дисфориями». Психическое состояние: испытуемая в ясном сознании. Охотно беседует, иногда улыбается,

правильно и последовательно сообщает о себе сведения, подробно описывает свое заболевание, частоту приступов, положительные результаты лечения, говорит, что в течение последних двух лет был один припадок. Жалуется на периодические головные боли, снижение памяти. Рассказывает, что иногда без видимой причины у нее отмечаются колебания настроения – «могу быть доброй или злой». Периоды раздражительности и злобности продолжаются несколько часов. А вообще по характеру она добрая, спокойная, любит порядок, «чтобы каждая вещь лежала на своем месте». Обиду помнит долго, при случае старается отомстить. Крайне неохотно рассказывает о правонарушении, при этом плачет, волнуется, жалеет мать, к которой очень тепло относится. Более подробно описать происшедшее отказывается, но говорит, что «все помнит». Мышление несколько обстоятельное, интеллектуальный уровень невысок. Мнестические процессы сохранены. Критика к своему состоянию и судебной ситуации сохранена.

Проанализируйте ситуацию с точки зрения судебной психиатрии.

Составьте проект постановления о назначении судебно-психиатрической экспертизы, в которых укажите вопросы, на которые необходимо ответить эксперту.

Составьте проект заключения эксперта.

Определите правовые последствия (ответ аргументируйте).

Задача № 24.

Дайте понятие шизофрении. Проанализируйте шизофрению в аспекте следственной и судебной деятельности.

Задача № 25.

Дайте понятие помрачения психоактивных веществ. Проанализируйте немедицинское употребление психоактивных веществ в аспекте следственной и судебной деятельности.

5.5. Методические материалы, определяющие процедуры оценивания знаний, умений, навыков и (или) опыта деятельности, характеризующих этапы формирования компетенций

Промежуточная аттестация по дисциплине (модулю) проводится в соответствии с Положением о промежуточной аттестации обучающихся по основным профессиональным образовательным программам в Российском государственном социальном университете и Положением о балльно-рейтинговой системе оценки успеваемости обучающихся по основным профессиональным образовательным программам – программам среднего профессионального образования, программам бакалавриата, программам специалитета, программам магистратуры в Российском государственном социальном университете.

На промежуточную аттестацию отводится 20 рейтинговых баллов.

Ответы обучающегося на контрольном мероприятии промежуточной аттестации оцениваются педагогическим работником по 20 – балльной шкале, а итоговая оценка по дисциплине (модулю) выставляется по системе зачтено/не зачтено.

Критерии выставления оценки определяются Положением о балльно-рейтинговой системе оценки успеваемости обучающихся по основным профессиональным образовательным программам – программам среднего профессионального образования, программам бакалавриата, программам специалитета, программам магистратуры в Российском государственном социальном университете.

6. Перечень основной и дополнительной учебной литературы для освоения дисциплины (модуля)

6.1. Основная литература

1. Клименко, Т. В. Судебная психиатрия : учебник для вузов / Т. В. Клименко. — 2-е изд., перераб. и доп. — Москва : Издательство Юрайт, 2020. — 365 с. — (Высшее образование). — ISBN 978-5-534-04797-4. — Текст : электронный // ЭБС Юрайт [сайт]. — URL: <http://www.biblio-online.ru/bcode/449937> (дата обращения: 21.04.2020).

6.2. Дополнительная литература

2. Руководство по судебной психиатрии в 2 т. Том 1 : практическое пособие / А. А. Ткаченко [и др.] ; под редакцией А. А. Ткаченко. — 3-е изд., перераб. и доп. — Москва : Издательство Юрайт, 2020. — 449 с. — (Профессиональная практика). — ISBN 978-5-534-02305-3. — Текст : электронный // ЭБС Юрайт [сайт]. — URL: <http://www.biblio-online.ru/bcode/452120> (дата обращения: 21.04.2020).
3. Руководство по судебной психиатрии в 2 т. Том 2 : практическое пособие / А. А. Ткаченко [и др.] ; под редакцией А. А. Ткаченко. — 3-е изд., перераб. и доп. — Москва : Издательство Юрайт, 2020. — 379 с. — (Профессиональная практика). — ISBN 978-5-534-02307-7. — Текст : электронный // ЭБС Юрайт [сайт]. — URL: <http://www.biblio-online.ru/bcode/452121> (дата обращения: 21.04.2020).

7. Перечень ресурсов информационно-коммуникационной сети «Интернет», необходимых для освоения дисциплины (модуля)

Название электронного ресурса	Описание электронного ресурса	Используемый для работы адрес
Университетская информационная система РОССИЯ (УИС РОССИЯ)	Университетская информационная система РОССИЯ (УИС РОССИЯ) – электронная библиотека и база для исследований и учебных курсов в области экономики, управления, социологии, лингвистики, философии, филологии, международных отношений и других гуманитарных наук. УИС РОССИЯ поддерживается на базе Научно-исследовательского вычислительного центра МГУ имени М.В. Ломоносова	https://uisrussia.msu.ru/ 100% доступ
Электронная библиотека учебников	На сайте представлены учебники, лекции, доклады, монографии по естественным и гуманитарным наукам.	http://studentam.net 100% доступ
Cyberleninka	Содержит каталог научной периодики по большому количеству научных дисциплин, который содержит полную информацию о научных журналах в электронном виде, включающую их описания и все вышедшие выпуски с	http://cyberleninka.ru/journal 100% доступ

	содержанием, темами научных статей и их полными текстами.	
Единое окно доступа к образовательным ресурсам	Информационная система предоставляет свободный доступ к каталогу образовательных интернет-ресурсов и полнотекстовой электронной учебно-методической библиотеке для общего и профессионального образования	http://window.edu.ru/library 100% доступ
Электронные библиотеки. Электронные библиотеки, словари, энциклопедии	Интернет-ресурсы образовательного и научно-образовательного назначения, оформленные в виде электронных библиотек, словарей и энциклопедий, предоставляют открытый доступ к полнотекстовым информационным ресурсам, представленным в электронном формате — учебникам и учебным пособиям, хрестоматиям и художественным произведениям, историческим источникам и научно-популярным статьям, справочным изданиям и др.	http://gigabaza.ru/doc/131454.html 100% доступ
Библиотека юридической литературы	Электронная библиотека открытого доступа (монографии, диссертации, книги, статьи, новости и аналитика, конспекты лекций, рефераты, учебники).	http://pravo.eup.ru/ 100% доступ

7.1. Профессиональные базы данных и информационные справочные системы

№№	Название электронного ресурса	Описание электронного ресурса	Используемый для работы адрес
1.	ЭБС «Университетская библиотека онлайн»	Электронно-библиотечная система, электронные книги и аудиокниг, учебники для ВУЗов, средних специальных учебных заведений и школы, а также научные монографии, научная периодика, в т.ч. журналы ВАК.	http://biblioclub.ru/ 100% доступ
2.	Научная электронная библиотека eLIBRARY.ru	Поиск по рефератам и полным текстам статей, опубликованных в российских и зарубежных научно-технических журналах.	http://elibrary.ru/ Доступ с любого компьютера в сети Университета на 276 журналов по подписке Университета. Доступ к 5493 журналам с полным текстом в открытом доступе, из них российских журналов 5022.
3.	ЭБС издательства «Юрайт»	Электронно-библиотечная система, коллекция электронных	http://www.biblio-online.ru/ 100% доступ

		версий книг.	
4.	ЭБС издательства "ЛАНЬ"	Электронно-библиотечная система, коллекция электронных версий книг.	http://e.lanbook.com/ 100% доступ
5.	ЭБС "Book.ru"	Электронно-библиотечная система, коллекция электронных версий книг.	http://www.book.ru 100% доступ
6.	База данных EastView	Полнотекстовая база данных периодики.	http://ebiblioteka.ru/ С любого компьютера в сети Университета
7.	База данных международного индекса научного цитирования – Scopus:	Библиографическая и реферативная информация и инструменты для отслеживания цитируемости статей, опубликованных в научных изданиях.	http://www.scopus.com/ Доступ с любого компьютера в сети Университета.
8.	Международный индекс научного цитирования Web of Science (Web of Knowledge)	Библиографическая и реферативная информация и инструменты для отслеживания цитируемости статей, опубликованных в научных изданиях. Университета.	http://webofknowledge.com; Доступ с любого компьютера в сети Университета.
8.	Президентская библиотека им. Б.Н.Ельцина	Общегосударственное электронное хранилище цифровых копий важнейших документов по истории, теории и практике российской государственности, русскому языку, а также мультимедийных образовательных, научно-образовательных, культурно-просветительских и информационно-аналитических ресурсов.	https://www.prlib.ru/ Доступ в электронном читальном зале Научной библиотеки Университета.
9.	Национальная электронная библиотека	Крупнейшее собрание книг, диссертаций, музыкальных нот, карт и прочих материалов.	https://rusneb.ru/ доступ к полной коллекции с компьютеров в электронном читальном зале Научной библиотеки Университета
10	Видеотека учебных фильмов «Решение»	Коллекция учебных видеофильмов	http://eduvideo.online 100% доступ

8. Методические указания для обучающихся по освоению дисциплины (модуля)

Освоение обучающимся учебной дисциплины (модуля) «Судебная психиатрия» предполагает изучение материалов дисциплины на аудиторных занятиях и в ходе самостоятельной работы. Аудиторные занятия проходят в форме лекций, семинаров и практических занятий. Самостоятельная работа включает разнообразный комплекс видов и форм работы обучающихся.

Для успешного освоения учебной дисциплины (модуля) и достижения поставленных целей необходимо внимательно ознакомиться с настоящей рабочей программы дисциплины (модуля). Ее может представить преподаватель на вводной лекции или самостоятельно обучающийся использует информацию на официальном Интернет-сайте Университета.

Следует обратить внимание на список основной и дополнительной литературы, которая имеется в электронной библиотечной системе <http://biblioclub.ru>, на предлагаемые

преподавателем ресурсы информационно-телекоммуникационной сети Интернет. Эта информация необходима для самостоятельной работы обучающегося.

При подготовке к аудиторным занятиям необходимо помнить особенности каждой формы его проведения.

Подготовка к учебному занятию лекционного типа заключается в следующем.

С целью обеспечения успешного обучения обучающийся должен готовиться к лекции, поскольку она является важнейшей формой организации учебного процесса, поскольку:

- знакомит с новым учебным материалом;
- разъясняет учебные элементы, трудные для понимания;
- систематизирует учебный материал;
- ориентирует в учебном процессе.

С этой целью:

- внимательно прочитайте материал предыдущей лекции;
- ознакомьтесь с учебным материалом по учебнику и учебным пособиям с темой прочитанной лекции;
- внесите дополнения к полученным ранее знаниям по теме лекции на полях лекционной тетради;
- запишите возможные вопросы, которые вы зададите лектору на лекции по материалу изученной лекции;
- постарайтесь уяснить место изучаемой темы в своей подготовке;
- узнайте тему предстоящей лекции (по тематическому плану, по информации лектора) и запишите информацию, которой вы владеете по данному вопросу.

Подготовка к занятию семинарского типа.

При подготовке и работе во время проведения занятий семинарского типа следует обратить внимание на следующие моменты: на процесс предварительной подготовки, на работу во время занятия, обработку полученных результатов, исправление полученных замечаний.

Предварительная подготовка к учебному занятию семинарского типа заключается в изучении теоретического материала в отведенное для самостоятельной работы время, ознакомление с инструктивными материалами с целью осознания задач практического занятия.

Работа во время проведения учебного занятия семинарского типа включает несколько моментов:

- консультирование студентов преподавателями и вспомогательным персоналом с целью предоставления исчерпывающей информации, необходимой для самостоятельного выполнения предложенных преподавателем задач, ознакомление с правилами техники безопасности при работе в лаборатории;
- самостоятельное выполнение заданий согласно обозначенной учебной программой тематики.

Обработка, обобщение полученных результатов лабораторной работы проводится обучающимися самостоятельно или под руководством преподавателя (в зависимости от степени сложности поставленных задач). В результате оформляется индивидуальный отчет. Подготовленная к сдаче на контроль и оценку работа сдается преподавателю. Форма отчетности может быть письменная, устная или две одновременно. Главным результатом в данном случае служит получение положительной оценки по каждой лабораторной работе/практическому занятию. Это является необходимым условием при проведении рубежного контроля и допуска к зачету/дифференцированному зачету. При получении неудовлетворительных результатов обучающийся имеет право в дополнительное время пересдать преподавателю работу до проведения промежуточной аттестации.

Самостоятельная работа.

Для более углубленного изучения темы задания для самостоятельной работы рекомендуется выполнять параллельно с изучением данной темы. При выполнении заданий по возможности используйте наглядное представление материала. Более подробная информация о самостоятельной работе представлена в разделах «Учебно-методическое обеспечение самостоятельной работы по дисциплине (модулю)», «Методические указания к самостоятельной работе по дисциплине (модулю)».

Подготовка к зачету.

При подготовке к зачету по теоретической части выделите в вопросе главное, существенное (понятия, признаки, классификации и пр.), приведите примеры, иллюстрирующие теоретические положения.

После предложенных указаний у обучающихся должно сформироваться четкое представление об объеме и характере знаний и умений, которыми надо будет овладеть по дисциплине (модулю).

9. Информационно-технологическое обеспечение образовательного процесса по дисциплине (модулю)

9.1. Информационные технологии

Персональные компьютеры;
Доступ к интернет
Проектор.

9.2. Программное обеспечение

MicrosoftOffice (Word, Excel),

9.3. Информационные справочные системы

Консультант Плюс.

10. Материально-техническое обеспечение образовательного процесса по дисциплине (модулю)

Для изучения дисциплины (модуля) «Судебная психиатрия» в рамках реализации основной профессиональной образовательной программы по направлению подготовки 40.03.01 Юриспруденция (уровень бакалавриата) используются:

Учебная аудитория для занятий лекционного типа оснащена специализированной мебелью (стол для преподавателя, парты, стулья, доска для написания мелом); техническими средствами обучения (видеопроекторное оборудование, средства звуковоспроизведения, экран и имеющие выход в сеть Интернет).

Учебная аудитория для занятий семинарского типа: оснащена специализированной мебелью (стол для преподавателя, парты, стулья, доска для написания мелом); техническими средствами обучения (видеопроекторное оборудование, средства звуковоспроизведения, экран и имеющие выход в сеть Интернет).

Помещения для самостоятельной работы обучающихся оснащены специализированной мебелью (парты, стулья) техническими средствами обучения (персональные компьютеры с доступом в сеть интернет и обеспечением доступа в электронно-информационную среду университета, программным обеспечением).

11. Образовательные технологии

При реализации дисциплины (модуля) «Судебная психиатрия» применяются различные образовательные технологии, в том числе технологии электронного обучения.

Освоение дисциплины (модуля) «Судебная психиатрия» предусматривает использование в учебном процессе активных и интерактивных форм проведения учебных занятий в форме деловых и ролевых игр, разбора конкретных ситуаций в сочетании с

внеаудиторной работой с целью формирования и развития профессиональных навыков обучающихся.

При освоении дисциплины (модуля) «Судебная психиатрия» предусмотрено применением электронного обучения.

Учебные часы дисциплины (модуля) «Судебная психиатрия» предусматривают классическую контактную работу преподавателя с обучающимся в аудитории и контактную работу посредством электронной информационно-образовательной среды в синхронном и асинхронном режиме (вне аудитории) посредством применения возможностей компьютерных технологий (электронная почта, тестирование, презентация, форум и др.).

Лист регистрации изменений

№ п/п	Содержание изменения	Реквизиты документа об утверждении изменения	Дата введения изменения
1	<p>Одобрена и рекомендована к утверждению решением Ученого совета Юридического факультета на основании Федерального государственного образовательного стандарта высшего профессионального образования по направлению подготовки 40.03.01 Юриспруденция (уровень бакалавриата), утвержденным приказом Министерства образования и науки Российской Федерации от 1 декабря 2016 г. № 1511</p>	<p>Протокол заседания Ученого совета Юридического факультета Протокол № 10 от «29» мая 2020 г.</p>	<p>01.09.2020</p>



Министерство науки и высшего образования Российской Федерации
ФЕДЕРАЛЬНОЕ ГОСУДАРСТВЕННОЕ БЮДЖЕТНОЕ ОБРАЗОВАТЕЛЬНОЕ
УЧРЕЖДЕНИЕ ВЫСШЕГО ОБРАЗОВАНИЯ
«РОССИЙСКИЙ ГОСУДАРСТВЕННЫЙ СОЦИАЛЬНЫЙ УНИВЕРСИТЕТ»

УТВЕРЖДАЮ

Декан юридического
факультета

— Л.Б. Ситдикова

«10» июня 2020 г

**РАБОЧАЯ ПРОГРАММА ДИСЦИПЛИНЫ (МОДУЛЯ)
СУДЕБНАЯ МЕДИЦИНА**

**Наименование образовательной программы
ЮРИСПРУДЕНЦИЯ**

**Направление подготовки
40.03.01 «Юриспруденция»**

**Направленность (профиль)
Уголовно-правовая**

**ОБРАЗОВАТЕЛЬНАЯ ПРОГРАММА ВЫСШЕГО ОБРАЗОВАНИЯ
– ПРОГРАММА БАКАЛАВРИАТА**

**Уровень профессионального образования
Высшее образование – бакалавриата**

**Форма обучения
Очная, очно-заочная**

Москва 2020

Рабочая программа дисциплины (модуля) «Судебная медицина» разработана на основании федерального государственного образовательного стандарта высшего образования по направлению подготовки **40.03.01 «Юриспруденция» (уровень бакалавриата)**, утвержденного приказом Министерства образования и науки Российской Федерации от 1 декабря 2016 г. № 1511 учебного плана по основной профессиональной образовательной программе высшего образования «Юриспруденция».

Рабочая программа дисциплины (модуля) разработана к.ю.н., доцентом Лаврентьевой М.С.

Руководитель основной профессиональной образовательной программы, к.и.н., доцент



М.А. Волкова

(подпись)

Рабочая программа дисциплины (модуля) обсуждена и утверждена на Ученом совете юридического факультета.

Протокол № 10 от «29» мая 2020 года

Декан юридического факультета, д-р. юрид. наук, профессор

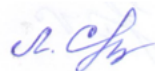

Ситдикова Л.Б.

Рабочая программа дисциплины (модуля) рекомендована к утверждению представителями организаций-работодателей:

Некоммерческой организации «Фонд содействия развития правовых технологий XXI века», Вице-президент



Р.М. Джавахян

(подпись)

Адвокатская коллегия г. Москвы «Лебедева, Бурова и партнеры», Адвокат коллегии адвокатов



И.Л. Бурова

(подпись)

Рабочая программа дисциплины (модуля) рецензирована и рекомендована к утверждению:

Доктор юридических наук, профессор кафедры административного и финансового права Российского университета дружбы народов



А.А. Мамедов

(подпись)

Кандидат юридических наук, доцент кафедры гражданско-правовых дисциплин Российского государственного социального университета



М.М. Туркин

(подпись)

Согласовано Научная библиотека, директор



И.Г. Маляр

(подпись)

СОДЕРЖАНИЕ

1. Общие положения	4
1.1. Цель и задачи дисциплины (модуля).....	4
1.2. Место дисциплины (модуля) в структуре основной профессиональной образовательной программы.	4
1.3. Планируемые результаты обучения по дисциплине (модулю) в рамках планируемых результатов освоения основной профессиональной образовательной программы.	4
2. Объем дисциплины (модуля), включая контактную работу обучающегося с преподавателем и самостоятельную работу обучающегося.....	6
3. Содержание дисциплины (модуля).....	7
3.1. Учебно-тематический план по очной форме обучения.....	7
3.2. Учебно-тематический план по очно-заочной форме обучения.....	8
4. Учебно-методическое обеспечение самостоятельной работы обучающихся по дисциплине (модулю)	9
4.1. Виды самостоятельной работы обучающихся по дисциплине (модулю).....	9
4.2. Методические указания к самостоятельной работе по дисциплине (модулю)	11
5. Фонд оценочных средств для проведения промежуточной аттестации обучающихся по дисциплине (модулю).....	16
5.1. Форма промежуточной аттестации обучающегося по дисциплине (модулю).....	16
5.2. Перечень компетенций с указанием этапов их формирования в процессе освоения образовательной программы.....	17
5.3. Описание показателей и критериев оценивания компетенций на различных этапах их формирования, описание шкал оценивания.....	18
5.4. Типовые контрольные задания или иные материалы, необходимые для оценки знаний, умений, навыков и (или) опыта деятельности, характеризующих этапы формирования компетенций в процессе освоения образовательной программы	21
5.5. Методические материалы, определяющие процедуры оценивания знаний, умений, навыков и (или) опыта деятельности, характеризующих этапы формирования компетенций.....	34
6. Перечень основной и дополнительной учебной литературы для освоения дисциплины (модуля).....	34
6.1. Основная литература.....	34
6.2. Дополнительная литература.....	35
7. Перечень ресурсов информационно-коммуникационной сети «Интернет», необходимых для освоения дисциплины (модуля).....	35
7.1. Профессиональные базы данных и информационные справочные системы.....	35
8. Методические указания для обучающихся по освоению дисциплины (модуля).....	36
9. Информационно-технологическое обеспечение образовательного процесса по дисциплине (модулю).....	37
9.1. Информационные технологии.....	37
9.2. Программное обеспечение.....	37
9.3. Информационные справочные системы.....	37
10. Материально-техническое обеспечение образовательного процесса по дисциплине (модулю)	37
11. Образовательные технологии.....	38
Лист регистрации изменений	39

1. Общие положения

1.1. Цель и задачи дисциплины.

Целями дисциплины (модуля) «Судебная медицина» являются обучение теоретическим и практическим вопросам судебной медицины в объеме, необходимом для успешного выполнения обязанностей специалиста; ознакомление с морфологическими особенностями течения патологических процессов при различных видах внешних воздействий и экстремальных состояниях; ознакомление с правовой регламентацией и организацией судебно-медицинской экспертизы, ответственностью.

Задачи освоения дисциплины (модуля):

1. познание основ судебной медицины;
2. сформировать у студентов стремление к установлению истины и соблюдению законности в уголовном и гражданском судопроизводстве;
3. способствовать формированию у студентов правильных научных познаний о роли и возможностях судебной медицины и психиатрии в защите прав и законных интересов человека и гражданина, раскрытии, рассмотрении и разрешении дел (уголовных, гражданских, об административных правонарушениях) и профилактике правонарушений и преступлений, а также профилактику травматизма, отравлений, скорострительной смерти, и предупреждении ошибок, допускаемых врачами в диагностике и лечении больных.

1.2. Место дисциплины в структуре основной профессиональной образовательной программы.

Дисциплина (модуль) «Судебная медицина» относится к **вариативной** части профессионального модуля основной профессиональной образовательной программы «Юриспруденция» по направлению подготовки **40.03.01 – Юриспруденция (уровень бакалавриата), направленность: уголовно-правовая, очной и очно-заочной формах обучения.**

Изучение учебной дисциплины (модуля) «Судебная медицина» базируется на знаниях и умениях, полученных обучающимися ранее в ходе освоения программного материала ряда учебных дисциплин: «Уголовное право», «Уголовный процесс», «Криминалистика».

Изучение учебной дисциплины (модуля) «Судебная медицина» является базовым для последующей подготовки выпускной квалификационной работы.

1.3. Планируемые результаты обучения по дисциплине в рамках планируемых результатов освоения основной профессиональной образовательной программы.

Процесс освоения дисциплины (модуля) направлен на формирование у обучающихся следующих профессиональных компетенций: способностью осуществлять профессиональную деятельность на основе развитого правосознания, правового мышления и правовой культуры (ПК-2); способностью принимать решения и совершать юридические действия в точном соответствии с законодательством Российской Федерации (ПК-4); готовностью к выполнению должностных обязанностей по обеспечению законности и правопорядка, безопасности личности, общества, государства (ПК-8).

В результате освоения дисциплины (модуля) студент должен демонстрировать следующие результаты образования:

Код	Содержание компетенции	Результаты обучения
-----	------------------------	---------------------

ПК-2	Способностью осуществлять профессиональную деятельность на основе развитого правосознания, правового мышления и правовой культуры	Знать: законодательство Российской Федерации, регулирующее деятельность судебно-медицинских работников
		Уметь: руководствоваться в профессиональной деятельности правовым мышлением и правовой культурой
		Владеть: способностью осуществлять профессиональную деятельность на основе развитого правосознания, правового мышления и правовой культуры
ПК-4	Способностью принимать решения и совершать юридические действия в точном соответствии с законодательством Российской Федерации	Знать: положения действующего законодательства, регулирующего проведение медицинской экспертизы
		Уметь: принимать решения и совершать юридические действия в точном соответствии с законодательством Российской Федерации
		Владеть: способностью принимать решения и совершать юридические действия в точном соответствии с законодательством Российской Федерации
ПК-8	Готовностью к выполнению должностных обязанностей по обеспечению законности и правопорядка, безопасности личности, общества, государства	Знать: свои должностные обязанности в выбранной сфере деятельности, в частности – обязанности медицинского эксперта
		Уметь: выполнять должностные обязанности по обеспечению законности и правопорядка, безопасности личности, общества, государства в сфере судебной медицины
		Владеть: навыками выполнения должностных обязанностей по обеспечению законности и правопорядка, безопасности личности, общества, государства медицинского эксперта

2. Объем дисциплины, включая контактную работу обучающегося с преподавателем и самостоятельную работу обучающегося

Общая трудоемкость дисциплины (модуля) составляет 3 зачетных единицы.

Очная форма обучения

Вид учебной работы	Всего часов	Семестр
		7
Аудиторные учебные занятия, всего	30	30
В том числе контактная работа обучающихся с преподавателем:		

Учебные занятия лекционного типа	12	12
Учебные занятия семинарского типа	18	18
Лабораторные занятия	0	0
Иная контактная работа	24	24
Самостоятельная работа обучающихся*, всего	54	54
В том числе:		
Подготовка к лекционным и практическим занятиям, самостоятельное изучение разделов дисциплины в ЭИОС	24	24
Выполнение практических заданий	24	24
Рубежный текущий контроль	6	6
Вид промежуточной аттестации (зачет, экзамен)	0	зачет
Общая трудоемкость дисциплины, з.е.	3	3

Очно-заочная форма обучения

Вид учебной работы	Всего часов	Семестр
		8
Аудиторные учебные занятия, всего	18	18
В том числе контактная работа обучающихся с преподавателем:		
Учебные занятия лекционного типа	6	6
Учебные занятия семинарского типа	12	12
Лабораторные занятия	0	0
Иная контактная работа	18	18
Самостоятельная работа обучающихся*, всего	72	72
В том числе:		
Подготовка к лекционным и практическим занятиям, самостоятельное изучение разделов дисциплины в ЭИОС	33	33
Выполнение практических заданий	33	33
Рубежный текущий контроль	6	6
Вид промежуточной аттестации (зачет, экзамен)	0	зачет
Общая трудоемкость дисциплины, з.е.	3	3

3. Содержание дисциплины

3.1. Учебно-тематический план по очной форме обучения

Объем учебных занятий составляет – 30 часов.

Объем самостоятельной работы – 54 часа.

№ п/п	Раздел, тема	Виды учебной работы, академических часов		
		Всего	Самост. оят.	Контактная работа обучающихся с преподавателем

1	2	3	4	5	6	7	8	9
				Всего	Лекционного типа	Семинарского типа	Лабораторные занятия	Контактная работа в ЭИОС
1.	Раздел 1. Общие положения судебной медицины	36	18	18	4	6	0	8
2.	Тема 1.1 Предмет, система, задачи судебной медицины	11	6	5	1	2	0	2
3.	Тема 1.2. Правовые и организационные основы судебно-медицинской экспертизы и освидетельствования	13	6	7	1	2	0	4
4.	Тема 1.3. Субъекты судебно-медицинской экспертизы: понятие и их правовой статус	12	6	6	2	2	0	2
5.	Раздел 2. Судебно-медицинская травматология и танатология	36	20	16	4	4	0	8
6.	Тема 2.1. Судебно-медицинская травматология	18	10	8	2	2	0	4
7.	Тема 2.2. Судебно-медицинская танатология	18	10	8	2	2	0	4
8.	Раздел 3. Отдельные виды судебно-медицинских экспертиз	36	16	20	4	8	0	8
9.	Тема 3.1. Судебно-медицинская экспертиза живых лиц. Судебно-медицинская экспертиза трупов	18	8	10	2	4	0	4
10.	Тема 3.2. Судебно-медицинская экспертиза вещественных доказательств	9	4	5	1	2	0	2
11.	Тема 3.3. Судебно-медицинская экспертиза по материалам дел и отдельным видам преступлений	9	4	5	1	2	0	2
Общий объем, часов		108	54	54	12	18	0	24
Форма промежуточной аттестации		зачет						

3.2. Учебно-тематический план по очно-заочной форме обучения

Объем учебных занятий составляет – 18 часов.

Объем самостоятельной работы – 72 часа.

№ п/п	Раздел, тема	Виды учебной работы, академических часов		
		Всего	Самост. оят.	Контактная работа обучающихся с преподавателем

1	2	3	4	5	6	7	8	9
				Всего	Лекционного типа	Семинарского типа	Лабораторные занятия	Контактная работа в ЭИОС
1.	Раздел 1. Общие положения судебной медицины	36	24	12	2	4	0	6
2.	Тема 1.1 Предмет, система, задачи судебной медицины	12	8	4	1	1	0	2
3.	Тема 1.2. Правовые и организационные основы судебно-медицинской экспертизы и освидетельствования	11	8	3	0	1	0	2
4.	Тема 1.3. Субъекты судебно-медицинской экспертизы: понятие и их правовой статус	13	8	5	1	2	0	2
5.	Раздел 2. Судебно-медицинская травматология и танатология	36	26	10	2	4	0	4
6.	Тема 2.1. Судебно-медицинская травматология	18	13	5	1	2	0	2
7.	Тема 2.2. Судебно-медицинская танатология	18	13	5	1	2	0	2
8.	Раздел 3. Отдельные виды судебно-медицинских экспертиз	36	22	14	2	4	0	8
9.	Тема 3.1. Судебно-медицинская экспертиза живых лиц. Судебно-медицинская экспертиза трупов	15	8	7	1	2	0	4
10.	Тема 3.2. Судебно-медицинская экспертиза вещественных доказательств	11	7	4	1	1	0	2
11.	Тема 3.3. Судебно-медицинская экспертиза по материалам дел и отдельным видам преступлений	10	7	3	0	1	0	2
Общий объем, часов		108	72	36	6	12	0	18
Форма промежуточной аттестации		зачет						

4. Учебно-методическое обеспечение самостоятельной работы обучающихся по дисциплине

4.1. Виды самостоятельной работы обучающихся по дисциплине

Очная форма обучения

Раздел, тема	Всего СРС + контроль	Виды самостоятельной работы обучающихся, в т.ч. контроль						
		Академическая	Форма академической активности	Выполнение практ.	Форма практического задания	Рубежный текущий	Форма рубежного текущего контроля	Контроль (промежут. аттестация), час
Раздел 1. Общие положения судебной медицины	18	8	Подготовка к лекционным и практическим занятиям, самостоятельное изучение раздела в ЭИОС	8	Реферат	2	Компьютерное тестирование или иная форма рубежного контроля по усмотрению преподавателя	
Раздел 2. Судебно-медицинская травматология и танатология	18	8	Подготовка к лекционным и практическим занятиям, самостоятельное изучение раздела в ЭИОС	8	Реферат	2	Компьютерное тестирование или иная форма рубежного контроля по усмотрению преподавателя	
Раздел 3. Отдельные виды судебно-медицинских экспертиз	18	8	Подготовка к лекционным и практическим занятиям, самостоятельное изучение раздела в ЭИОС	8	Реферат	2	Компьютерное тестирование или иная форма рубежного контроля по усмотрению преподавателя	
Общий объем, часов	54	24		24		6		
Форма промежуточной аттестации	Зачет							

Очно-заочная форма обучения

Раздел, тема	Всего СРС + контроль	Виды самостоятельной работы обучающихся, в т.ч. контроль						
		Академическая	Форма академической активности	Выполнение практ.	Форма практического задания	Рубежный текущий	Форма рубежного текущего контроля	Контроль (промежут. аттестация), час
Раздел 1. Общие положения судебной медицины	25	11	Подготовка к лекционным и практическим занятиям, самостоятельное изучение раздела в ЭИОС	12	Реферат	2	Компьютерное тестирование или иная форма рубежного контроля по усмотрению преподавателя	
Раздел 2. Судебно-медицинская травматология и танатология	25	11	Подготовка к лекционным и практическим занятиям, самостоятельное изучение раздела в ЭИОС	12	Реферат	2	Компьютерное тестирование или иная форма рубежного контроля по усмотрению преподавателя	
Раздел 3. Отдельные виды судебно-медицинских экспертиз	22	11	Подготовка к лекционным и практическим занятиям, самостоятельное изучение раздела в ЭИОС	9	Реферат	2	Компьютерное тестирование или иная форма рубежного контроля по усмотрению преподавателя	
Общий объем, часов	72	33		33		6		
Форма промежуточной аттестации	Зачет							

4.2. Методические указания к самостоятельной работе по дисциплине (модулю)

РАЗДЕЛ 1. ОБЩИЕ ПОЛОЖЕНИЯ СУДЕБНОЙ МЕДИЦИНЫ

Цель: уяснение студентами сущности юридической регламентации при проведении судебно-медицинской экспертизы, организационную структуру и содержание работы судебно-медицинских учреждений; уяснение сущности и содержания теоретических основ правового статуса судебно-медицинского эксперта и выработка умения назначения и организации проведения судебно-медицинской экспертизы.

Перечень изучаемых элементов содержания: Цели и задачи учебной дисциплины «Судебная медицина». Предмет и система курса. Общие и специальные задачи судебной медицины Место судебной медицины в системе юридических наук. Понятие, цели и задачи судебно-медицинской экспертизы. Значение судебно-медицинской экспертизы в деятельности судебно-следственных органов при решении уголовно-правовых и гражданско-правовых вопросов. Организация и структура судебно-медицинской службы в России. Структура бюро судебно-медицинской экспертизы и его основные задачи. Освидетельствование, медицинское освидетельствование: понятие, порядок проведения. Судебная медицина и специальные вопросы уголовного и гражданского права. Виды судебно-медицинских экспертиз. Специалист в области судебной медицины: понятие, правовой статус. Эксперт – понятие, права и обязанности, ответственность в соответствии законодательством. Руководитель государственного бюро судебно-медицинской экспертизы. Понятие и его правовой статус. Процессуальный порядок назначения судебно-медицинской экспертизы. Постановление, определение о назначении судебно-медицинской экспертизы. Процессуальный порядок проведения судебно-медицинской экспертизы. Заключение и показание эксперта. Оценка заключения эксперта. Специалист в области судебной медицины: понятие, правовой статус. Эксперт – понятие, его права и обязанности, ответственность в соответствии законодательством. Руководитель государственного бюро судебно-медицинской экспертизы. Понятие и его правовой статус. Процессуальный порядок назначения судебно-медицинской экспертизы. Постановление, определение о назначении судебно-медицинской экспертизы. Процессуальный порядок проведения судебно-медицинской экспертизы. Заключение и показание эксперта. Оценка заключения эксперта. Образцы для сравнительного исследования. Процессуальный порядок назначения судебно-медицинской экспертизы. Постановление, определение о назначении судебно-медицинской экспертизы. Процессуальный порядок проведения судебно-медицинской экспертизы. Заключение и показание эксперта. Оценка заключения эксперта.

Тема 1.1. Предмет, система, задачи судебной медицины.

Вопросы для самоподготовки:

1. Судебная медицина ее правовое значение и социальное значение.
2. Организация судебно-медицинской экспертизы в Российской Федерации.
3. Виды и объекты судебно-медицинских экспертиз.

Тема 1.2. Правовые и организационные основы судебно-медицинской экспертизы, освидетельствования.

Вопросы для самоподготовки:

1. Работа внештатного врача эксперта.
2. Ведомственная подчиненность судебно-медицинских учреждений.
3. Процессуальные обязанности сотрудников судебно-медицинских учреждений.

Тема 1.3. Субъекты судебно-медицинской экспертизы: понятие и их правовой статус.

Вопросы для самоподготовки:

1. Права и обязанности эксперта и специалиста в области судебной медицины.
2. Основные документы, которые составляют судебно-медицинские экспертизы.
3. Лабораторные возможности судебно-медицинского учреждения для решения вопросов судебно-медицинской экспертизы.

ПРАКТИЧЕСКОЕ ЗАДАНИЕ К РАЗДЕЛУ 1.

Форма практического задания: рефераты.

Перечень тем рефератов к разделу 1:

1. Возникновение и развитие отечественной судебной медицины.
2. Процессуальные основы назначения и производства экспертизы.
3. Правовое положение судебно-медицинского (судебно-психиатрического) эксперта.
4. Правовой статус судебно-медицинского эксперта.
5. Процессуальный порядок назначения судебной экспертизы.
6. Роль специалиста в уголовном и гражданском процессе.

РУБЕЖНЫЙ КОНТРОЛЬ К РАЗДЕЛУ 1:

Форма рубежного контроля – компьютерное тестирование.

РАЗДЕЛ 2. СУДЕБНО-МЕДИЦИНСКАЯ ТРАВМАТОЛОГИЯ И ТАНАТОЛОГИЯ

Цель: изучить классификацию травм, механизм их образования и характерные морфологические признаки; освоить навыки при осмотре трупа на месте его обнаружения. Владеть основными приемами констатации смерти и давности ее наступления; овладеть методикой судебно-медицинского обследования живых людей, получить навыки оценки тяжести вреда здоровью; освоить процесс организации судебно-медицинского исследования трупов при различных видах насильственной смерти, научиться описывать и оценивать повреждения, устанавливать давность смерти и условия, в которых находился труп; ознакомиться с современными экспертными возможностями лабораторных и специальных методов исследования в судебной медицине; закрепление знаний о понятии субъекта преступления в уголовном праве России.

Перечень изучаемых элементов содержания: Понятие повреждения (травмы) и травматизма. Виды травматизма, их судебно-медицинская характеристика и профилактика. Судебно-медицинская классификация повреждений. Механические повреждения, их виды и способы исследования. Установление возможного причинения повреждений собственной рукой. Отличие прижизненных повреждений от посмертных. Установление давности причинения травм. Повреждения тупыми предметами. Особенности и характер повреждения при падении с высоты. Повреждения, причиняемые частями тела человека. Транспортная травма. Вопросы, решаемые судебно-медицинской экспертизой при транспортной травме. Повреждения острыми предметами. Вопросы, разрешаемые судебно-медицинской экспертизой при повреждении острыми предметами. Огнестрельные повреждения, их особенности и зависимости от дистанции выстрела. Особенности огнестрельных повреждений от различных видов огнестрельного оружия. Повреждения от взрывов, возможности судебно-медицинской экспертизы. Механическая гипоксия (асфиксия). Виды механической асфиксии. Повешение, удушение петлей, удушение руками, сдавливание груди и живота, закрытие рта и носа, признаки. Закрытие дыхательных путей инородными предметами. Аспирация инородных тел в рвотных массах. Утопление. Смерть в замкнутом пространстве. Вопросы, разрешаемые при судебно-медицинской экспертизе при смерти от механической асфиксии. Повреждения от действия крайних

температур. Признаки прижизненного и посмертного пребывания в очаге пожара. Судебно-медицинское определение сжигания трупа с целью сокрытия следов преступления. Общее и местное действие холода на организм человека. Признаки смерти от действия низкой температуры. Вопросы, разрешаемые судебно-медицинской экспертизой при воздействиях крайних температур. Электротравмы. Повреждения от действия технического и атмосферного (молния) электричества. Вопросы, разрешаемые судебно-медицинской экспертизой при электротравме. Поражающие факторы лучистой энергии.

Тема 2.1. Судебно-медицинская травматология.

Вопросы для самоподготовки:

1. Судебно-медицинская классификация повреждений.
2. Вопросы эксперту при повреждениях тупыми и острыми предметами.
3. Морфологические признаки колото-резанных ран.
4. Морфологические проявления взрывной травмы.
5. Яды. Общее понятие: классификация, особенности действия на организм.
6. Пищевые отравления и их судебно-медицинское значение.

Тема 2.2. Судебно-медицинская танатология.

Вопросы для самоподготовки:

1. Способы определения факта смерти.
2. Трупные изменения (ранние и поздние).
3. Изучение следов крови, их судебно-медицинское значение.

ПРАКТИЧЕСКОЕ ЗАДАНИЕ К РАЗДЕЛУ 2.

Форма практического задания: рефераты.

Перечень тем рефератов к разделу 2:

1. Юридическая и медицинская классификация смерти.
2. Причина смерти: основная, сопутствующая, неблагоприятный фон.
3. Судебно-медицинская энтомология.
4. Определение давности наступления смерти.
5. Ранние и поздние трупные явления.
6. Лабораторные и специальные исследования, проводимые при судебно-медицинской экспертизе трупа.
7. Особенности методики судебно-медицинского исследования трупа при разных видах смерти.
8. Подготовка объектов, изъятых из трупа, к лабораторным и специальным методам исследования.

РУБЕЖНЫЙ КОНТРОЛЬ К РАЗДЕЛУ 2:

Форма рубежного контроля – компьютерное тестирование.

РАЗДЕЛ 3. ОТДЕЛЬНЫЕ ВИДЫ СУДЕБНО-МЕДИЦИНСКИХ ЭКСПЕРТИЗ

Цель: освоить процесс организации судебно-медицинского исследования трупов при различных видах насильственной смерти, научиться описывать и оценивать повреждения, устанавливать давность смерти и условия, в которых находился труп; ознакомиться с современными экспертными возможностями лабораторных и специальных методов исследования в судебной медицине; закрепление знаний о понятии субъекта преступления в уголовном праве России.

Перечень изучаемых элементов содержания: Судебно-медицинская диагностика повреждений, обусловленных изменениями барометрического давления. Понятия яда и отравления. Судебно-медицинская классификация ядов. Условия действия ядов. Причины смерти при отравлениях. Судебно-медицинская экспертиза отравлений. Вопросы, решаемые судебно-медицинской экспертизой при расследовании отравлений. Судебно-медицинское расследование смерти от алкогольной интоксикации. Использование результатов судебно-медицинских- экспертиз по делам об отравлениях алкоголем и его суррогатами. Танатология. Умирание и смерть. Клиническая и биохимическая смерть. Достоверные признаки смерти. Судебно-медицинская классификация смерти. Насильственная смерть: убийство, самоубийство, несчастный случай. Скоропостижная смерть. Определение времени наступления смерти. Трупные изменения. Охлаждение трупа. Высыхание. Трупные пятна. Мышечное окоченение, механизм и сроки его развития. Гниение. Мумификация, жировоск, торфяное дубление. Судебно-медицинское значение посмертных изменений, использование их для определения давности смерти и решения других экспертных вопросов. Судебно-медицинская экспертиза потерпевших, обвиняемых и других лиц. Процессуальный порядок назначения и производства судебно-медицинской экспертизы живых лиц. Судебно-медицинская экспертиза определения степени вреда здоровья. Судебно-медицинская экспертиза повреждений и их следов. Судебно-медицинская экспертиза алкогольного опьянения. Судебно-медицинская экспертиза по определению возраста и идентификации личности. Судебно-медицинская экспертиза при спорных половых состояниях. Основные вопросы, разрешаемы при проведении экспертиз. Судебно-медицинская экспертиза установления возраста, ее свойственные возможности. Идентификация личности. Экспертиза состояния здоровья, основания и порядок ее назначения. Понятие симуляции, аггравации, диссимуляции, самоповреждений. Судебно-медицинская экспертиза трупов Осмотр: понятие виды и их особенности. Организация осмотра: его участники, стадии осмотра. Организация, порядок и методика осмотра трупа и трупа на месте его обнаружения. Протокол осмотра. Осмотр: понятие виды и их особенности. Организация осмотра: его участники, стадии осмотра. Порядок и методика осмотра трупа и трупа на месте его обнаружения. Протокол осмотра. Судебно-медицинская экспертиза трупа: основания процессуальный порядок назначения и проведения. Особенности исследования трупов неизвестных лиц и расчлененных трупов, скелетированных и костных останков. Повторное исследование трупа. Эксгумация трупа. Исследование эксгумированного трупа. Реставрация трупа. Документальное оформление результатов судебно-медицинского исследования трупов. Особенности исследования трупов неизвестных лиц, гнилостно измененных, замерзших, обгоревших, расчлененных, и скелетированных трупов. Исследование эксгумированного трупа Скоропостижная смерть и ее причины. Условия, способствующие скоропостижной смерти. Скоропостижная смерть детей в раннем возрасте. Основные вопросы разрешаемы при исследовании трупов новорожденных. Насильственная смерть новорожденных и ее причины. Судебно-медицинская экспертиза вещественных доказательств. Вещественные доказательства в судебной медицине и порядок их исследования. Методика судебно-медицинской экспертизы вещественных доказательств. Вещественные доказательства биологического происхождения и порядок их исследования. (Кровь, слюна, пот, кости, зубы, волосы, сперма.) Изъятие образцов для сравнительного исследования. Роль и значение специалиста в области судебной медицины во взятии образцов для сравнительного исследования. Понятие о судебно-медицинском цитологическом исследовании объектов биологического характера. Судебно-медицинская экспертиза о спорном отцовстве, материнстве и замене детей, современные доказательные возможности. Вопросы, разрешаемые при производстве этих объектов. Судебно-химическая экспертиза вещественных доказательств. Медико-криминалистические исследования. Судебно-медицинская экспертиза по материалам дела. Протокол осмотра места происшествия, материалы предыдущих судебно-медицинских экспертиз (экспертизы трупов, потерпевших, обвиняемых, свидетелей, вещественных

доказательств), протоколы патологоанатомического исследования трупа и биологического материала. Медицинские документы: медицинские карты амбулаторного и стационарного больного, врачебные справки, результаты исследований, медицинские книжки, курортные книжки, листки вызова «скорой помощи», истории родов. Судебно-медицинская экспертиза при нарушении профессиональной деятельности медицинскими работниками. Судебно-медицинская экспертиза при половых преступлениях. Судебно-медицинская экспертиза при расследовании краж, грабежей, разбоев. Вопросы, разрешаемые этими экспертизами.

Тема 3.1. Судебно-медицинская экспертиза живых лиц. Судебно-медицинская экспертиза трупов.

Вопросы для самоподготовки:

1. Права и обязанности судебно-медицинского эксперта (УПК РФ, ГПК РФ).
2. Экспертиза и освидетельствование.
3. Установление факта алкогольного и наркотического опьянения.
4. Особенности организации судебно-медицинской экспертизы в случаях установления возраста неизвестного человека.
5. Экспертиза самоповреждений.
6. Основания, порядок назначения и задачи судебно-медицинского исследования трупа. Отличие судебно-медицинского исследования трупа от патологоанатомического.
7. Методика судебно-медицинского исследования трупа. Документальное оформление результатов судебно-медицинского исследования трупа.
8. Судебно-медицинское исследование трупа при скоропостижной и различных видах насильственной смерти. Лабораторные методы исследования.

Тема 3.2. Судебно-медицинская экспертиза вещественных доказательств.

Вопросы для самоподготовки:

1. Определение понятия вещественных доказательств биологического происхождения.
2. Вопросы, решаемые при исследовании следов крови.
3. Медико-криминалистические исследования (объекты, методы исследования, оценка результатов).
4. Высокотехнологичные методы судебно-медицинской экспертизы вещественных доказательств.
5. Генетические исследования в судебно-медицинской практике.

Тема 3.3. Судебно-медицинская экспертиза по материалам дел и отдельным видам преступлений.

Вопросы для самоподготовки:

1. Судебно-медицинская экспертиза по материалам дел и отдельным видам преступлений.
2. Судебно-медицинская экспертиза по материалам дела.
3. Протокол осмотра места происшествия, материалы прежних судебно-медицинских экспертиз – экспертизы трупов, потерпевших, обвиняемых, свидетелей, вещественных доказательств, протоколы патологоанатомического исследования трупа и биологического материала.
4. Медицинские документы как объект судебно-медицинской экспертизы: медицинские карты амбулаторного и стационарного больного, врачебные справки, результаты исследований, медицинские книжки, курортные книжки, листки вызова «скорой помощи», истории родов.
5. Судебно-медицинская экспертиза при нарушении профессиональной деятельности медицинскими работниками.

6. Судебно-медицинская экспертиза при половых преступлениях.
7. Судебно-медицинская экспертиза при расследовании краж, грабежей, разбоев.

ПРАКТИЧЕСКОЕ ЗАДАНИЕ К РАЗДЕЛУ 3.

Форма практического задания: рефераты.

Перечень тем рефератов к разделу 3:

1. Лабораторные и специальные исследования, проводимые при судебно-медицинской экспертизе трупа.
2. Особенности методики судебно-медицинского исследования трупа при разных видах смерти.
3. Подготовка объектов, изъятых из трупа, к лабораторным и специальным методам исследования.

РУБЕЖНЫЙ КОНТРОЛЬ К РАЗДЕЛУ 3:

Форма рубежного контроля – компьютерное тестирование.

5. Фонд оценочных средств для проведения промежуточной аттестации обучающихся по дисциплине (модулю)

5.1. Форма промежуточной аттестации обучающегося по дисциплине (модулю).

Контрольным мероприятием промежуточной аттестации обучающихся по дисциплине является зачет, который проводится в устной форме.

5.2. Перечень компетенций с указанием этапов их формирования в процессе освоения образовательной программы

Код Компетенции	Содержание компетенции	Результаты обучения	Этапы формирования компетенций в процессе освоения образовательной программы
ПК-2	Способностью осуществлять профессиональную деятельность на основе развитого правосознания, правового мышления и правовой культуры	Знать: законодательство Российской Федерации, регулирующее деятельность судебно-медицинских работников	Этап формирования знаний
		Уметь: руководствоваться в профессиональной деятельности правовым мышлением и правовой культурой	Этап формирования умений
		Владеть: способностью осуществлять профессиональную деятельность на основе развитого правосознания, правового мышления и правовой культуры	Этап формирования навыков и получения опыта
ПК-4	Способностью принимать решения и совершать юридические действия в точном соответствии с законодательством Российской Федерации	Знать: положения действующего законодательства, регулирующего проведение медицинской экспертизы	Этап формирования знаний
		Уметь: принимать решения и совершать юридические действия в точном соответствии с законодательством Российской Федерации	Этап формирования умений
		Владеть: способностью принимать решения и совершать юридические действия в точном соответствии с законодательством Российской Федерации	Этап формирования навыков и получения опыта
ПК-8	Готовностью к выполнению должностных обязанностей по обеспечению законности и	Знать: свои должностные обязанности в выбранной сфере деятельности, в частности – обязанности медицинского эксперта	Этап формирования знаний

	правопорядка, безопасности личности, общества, государства	Уметь: выполнять должностные обязанности по обеспечению законности и правопорядка, безопасности личности, общества, государства в сфере судебной медицины	Этап формирования умений
		Владеть: навыками выполнения должностных обязанностей по обеспечению законности и правопорядка, безопасности личности, общества, государства медицинского эксперта	Этап формирования навыков и получения опыта

5.3. Описание показателей и критериев оценивания компетенций на различных этапах их формирования, описание шкал оценивания

Код компетенции	Этапы формирования компетенций	Показатель оценивания компетенции	Критерии и шкалы оценивания
ПК-2, ПК-4, ПК-8	Этап формирования знаний	Теоретический блок вопросов. Уровень освоения программного материала, логика и грамотность изложения, умение самостоятельно обобщать и излагать материал	1) обучающийся глубоко и прочно освоил программный материал, исчерпывающе, последовательно, грамотно и логически стройно его излагает, тесно увязывает с задачами и будущей деятельностью, не затрудняется с ответом при видоизменении задания, умеет самостоятельно обобщать и излагать материал, не допуская ошибок – 9-10 баллов; 2) обучающийся твердо знает программный материал, грамотно и по существу излагает его, не допуская существенных неточностей в ответе на вопрос, может правильно применять теоретические положения – 7-8 баллов; 3) обучающийся освоил основной материал, но не знает отдельных деталей, допускает неточности, недостаточно правильные

			формулировки, нарушает последовательность в изложении программного материала – 5-6 баллов; 4) обучающийся не знает значительной части программного материала, допускает существенные ошибки – 0-4 баллов
ПК-2, ПК-4, ПК-8	Этап формирования умений	<p>Аналитическое задание (<i>задачи, ситуационные задания, кейсы, проблемные ситуации и т.д.</i>)</p> <p>Практическое применение теоретических положений применительно к профессиональным задачам, обоснование принятых решений</p>	<p>1) свободно справляется с задачами и практическими заданиями, правильно обосновывает принятые решения, задание выполнено верно, даны ясные аналитические выводы к решению задания, подкрепленные теорией – 9-10 баллов;</p> <p>2) владеет необходимыми умениями и навыками при выполнении практических заданий, задание выполнено верно, отмечается хорошее развитие аргумента, однако отмечены погрешности в ответе, скорректированные при собеседовании – 7-8 баллов;</p> <p>3) испытывает затруднения в выполнении практических заданий, задание выполнено с ошибками, отсутствуют логические выводы и заключения к решению – 5-6 баллов;</p> <p>4) практические задания, задачи выполняет с большими затруднениями или задание не выполнено вообще, или задание выполнено не до конца, нет четких выводов и заключений по решению задания, сделаны неверные выводы по решению задания – 0-4</p>

			баллов
ПК-2, ПК-4, ПК-8	Этап формирования навыков и получения опыта	<p>Аналитическое задание (<i>задачи, ситуационные задания, кейсы, проблемные ситуации и т.д.</i>)</p> <p>Решение практических заданий и задач, владение навыками и умениями при выполнении практических заданий, самостоятельность, умение обобщать и излагать материал.</p>	<p>1) свободно справляется с задачами и практическими заданиями, правильно обосновывает принятые решения, задание выполнено верно, даны ясные аналитические выводы к решению задания, подкрепленные теорией – 9-10 баллов;</p> <p>2) владеет необходимыми умениями и навыками при выполнении практических заданий, задание выполнено верно, отмечается хорошее развитие аргумента, однако отмечены погрешности в ответе, скорректированные при собеседовании – 7-8 баллов;</p> <p>3) испытывает затруднения в выполнении практических заданий, задание выполнено с ошибками, отсутствуют логические выводы и заключения к решению – 5-6 баллов;</p> <p>4) практические задания, задачи выполняет с большими затруднениями или задание не выполнено вообще, или задание выполнено не до конца, нет четких выводов и заключений по решению задания, сделаны неверные выводы – 0-4 баллов</p>

5.4. Типовые контрольные задания или иные материалы, необходимые для оценки знаний, умений, навыков и (или) опыта деятельности, характеризующих этапы формирования компетенций в процессе освоения образовательной программы

Примерные вопросы для проведения итоговой аттестации обучающихся по дисциплине

Теоретический блок вопросов для проведения зачета (Разделы 1-3):

1. Судебная медицина и специальные вопросы права (правовое регулирование)
2. Предмет и особенности судебной медицины.
3. Место судебной медицины в системе юридических наук.
4. Понятие, цели и задачи судебно-медицинской экспертизы.
5. Основания, процессуальный порядок, назначения и производства судебно-медицинской экспертизы по уголовным и гражданским делам.
6. Объекты судебно-медицинской экспертизы.
7. Компетенция судебно-медицинского эксперта. Специалист в области судебной медицины.
8. Организация и структура судебно-медицинской службы в России.
9. Виды судебно-медицинских экспертиз.
10. Каковы особенности профессиональной этики судебно-медицинского эксперта.
11. Использование специалиста в следственных действиях.
12. Сущность и причины дефектов медицинской помощи.
13. Порядок взаимодействия лечебно-диагностических учреждений с правоохранительными органами.
14. Общее понятие о травматизме. Виды травматизма.
15. Судебно-медицинская классификация телесных повреждений.
16. Механические повреждения: виды, способы причинения.
17. Транспортная травма. Автомобильная, железнодорожная авиационная и другие виды транспортной травмы.
18. Огнестрельные повреждения, их особенности в зависимости от дистанции и расстояния выстрела.
19. Механическая асфиксия: виды, классификация, диагностика.
20. Общее и местное действие высокой и низкой температуры на организм человека.
21. Понятие электрической травмы.
22. Понятие о ядах. Судебно-медицинская классификация ядов.
23. Учение о смерти. Классификация смерти в судебной медицине.
24. Клиническая и биологическая смерть
25. Констатация факта смерти ее первоначальные признаки.
26. Ранние и поздние трупные изменения.
27. Значение осмотра места происшествия и трупа на месте его обнаружения. Взаимодействие следователя с судебным медиком.
28. Задачи, разрешаемые врачом при проведении осмотра места происшествия и трупа на месте его обнаружения.
29. Основания, порядок назначения и задачи судебно-медицинской экспертизы трупа. Отличия судебно-медицинского исследования трупа от патологоанатомического.
30. Особенности судебно-медицинской экспертизы живых лиц. Основания, порядок назначения и проведения экспертизы.
31. Судебно-медицинская экспертиза по определению степени тяжести причинения вреда здоровью и ее юридическая классификация.

32. Судебно-медицинская экспертиза установления возраста ее современные возможности.
33. Понятие и характеристика вещественных доказательств биологического происхождения.
34. Судебно-медицинская экспертиза крови. Классификация следов крови.
35. Вопросы, разрешаемые судебно-медицинской экспертизой волос.
36. Современные доказательства возможности экспертизы по материалам уголовных и гражданских дел.
37. Уголовная и административная ответственность медицинского персонала.
38. Судебно-медицинская экспертиза при расследовании краж, грабежей, разбоев.
39. Судебно-медицинская экспертиза по половым преступлениям.
40. Юридические проблемы проведения экспертизы при подозрении на применение эвтаназии.
41. Опасные для жизни повреждения.
42. Решение вопроса о тяжести вреда здоровью в случаях посттравматического прерывания беременности, потери производительной способности, душевной болезни, неизгладимого обезображивания лица.
43. Документы, регламентирующие определение размера стойкой утраты трудоспособности.
44. Признаки вреда здоровью средней тяжести и легкого вреда здоровью.
45. Методика освидетельствования пострадавшего в амбулатории
46. Методика определения степени тяжести вреда здоровью.
47. Нормативно-правовые документы, определяющие содержание и порядок проведения экспертиз в бюро судебно-медицинской экспертизы.
48. Содержание и порядок проведения медико-криминалистических экспертиз.
49. Современные возможности судебно-химических экспертиз.
50. Задачи эксперта судебно-гистологического отделения.

Аналитическое задание(задачи, ситуационные задания, кейсы, проблемные ситуации и т.д.):

Задача № 1.

Обстоятельства дела. Из постановления следует, что гражданин Г. обнаружен мертвым на улице (на проезжей части).

Наружное исследование. Голова деформирована (уплощена). На коже лба и волосистой части головы – прерывистая ссадина с плотной западающей поверхностью. В области верхних век – кровоподтеки темно-синего цвета. Из отверстий носа вытекает обильное количество жидкой крови. Иных повреждений при наружном исследовании не обнаружено.

Внутреннее исследование. В мягких тканях левой половины грудной клетки - обширное темно-красное кровоизлияние. Обнаружены двойные переломы II – XI ребер слева по передней подмышечной и лопаточной линиям. Края переломов - с признаками сжатия по наружной костной пластинке, с признаками растяжения – по внутренней. В межреберных мышцах в проекции переломов очаговые темно-красные кровоизлияния. В области корней легких, воротах почек и селезенки крупноочаговые пропитывающие кровоизлияния. Линейный поверхностный разрыв правой доли печени. В брюшной полости около 200 мл темно-красной жидкой крови. Обнаружен многооскольчатый перелом свода и основания черепа (по типу «паутинообразного») с переходом на лицевой скелет. Лобные доли мозга размозжены, пропитаны кровью. Под мягкой мозговой оболочкой мозжечка – тонкие кровоизлияния. В желудочках мозга жидкая кровь. Позвоночник, кости таза и конечностей целы. Из вскрытых полостей и от органов ощущался запах алкоголя.

Назовите категорию смерти. Установите род смерти.

Задача № 2.

Каков процессуальный статус государственного судебно-медицинского эксперта, проводящего исследование трупа по направлению (отношению) и постановлению?

Чем регламентируются права и обязанности государственного судебно-медицинского эксперта при выполнении каждого из этих исследований?

Задача № 3.

Постановление
о назначении медицинской судебной экспертизы
г. Китеж «30» февраля 2020 г.

Следователь следственной части СУ при УВД Китежской области капитан юстиции Немо Н.Н. рассмотрев материалы уголовного дела № 007

установил:

23 февраля сего года в 20 часа 30 минут на улице Заболотной напротив дома № 7 легковым автомобилем марки Nissan Laurel (гос. номер не установлен) бал совершен наезд на гражданина Кижe И.И.

С полученными повреждениями в 21 час машиной скорой помощи он был доставлен в Китежскую областную больницу, где скончался 24 февраля в 10 часов. В ходе проведения следствия установлено, что гражданин Кижe И.И. в январе 2020 года перенес инфаркт.

На основании изложенного и руководствуясь ст. 196 и 199 УПК РФ

Постановил:

1. Назначить медицинскую судебную экспертизу, производство которой поручить Китежскому государственному центру медицинских и криминалистических экспертиз.

2. Поставить перед экспертом вопросы:

– Какие телесные повреждения имелись у гражданина Кижe И.И., их локализация характер, давность, механизм причинения и степень тяжести?

– Могли ли имевшиеся у Кижe И.И. телесные повреждения быть получены при обстоятельствах и в срок, установленный материалами дела?

– Находился ли гражданин Кижe И.И. в момент дорожно-транспортного происшествия в состоянии алкогольного или наркотического опьянения?

– Какова причина смерти Кижe И.И.?

3. Предоставить в распоряжение эксперта материалы:

– настоящее постановление,

– труп гражданина Кижe И.И.,

– Медицинскую карту стационарного больного КОБ за № 0302,

– Амбулаторную карту б/н районной поликлиники на имя Кижe И.И.

– Материалы дела в 5 томах.

4. Поручить начальнику Китежского государственного центра медицинских и криминалистических экспертиз разъяснить эксперту права и обязанности, предусмотренные ст. 57 УПК РФ, и предупредить его об уголовной ответственности по ст. 307 УК РФ за дачу заведомо ложного заключения.

Следователь

Укажите вопрос Постановления, который позволяет установить конкретное подлежащее доказыванию обстоятельство либо может повлиять на установление этого обстоятельства.

Задача № 4.

Обстоятельства дела. Гражданин. К. месяц назад во время драки получил удар лыжной палкой в область левого глаза. По данным медицинских документов, потерпевший поступил в специализированный стационар по поводу ранения левого глазного яблока с повреждением хрусталика и стекловидного тела. В тот же день произведена энуклеация левого яблока. Послеоперационный период протекал без осложнений. Со стороны правого глаза отклонений от нормы нет. OD = 1,0. Жалобы: на отсутствие левого глаза. Объективно. Область левого глаза закрыта черной повязкой, по снятии которой, оказалось, что левое глазное яблоко отсутствует. Левая глазная впадина выстлана рубцовой тканью розового цвета. Правый глаз видит хорошо.

Назовите квалифицирующий признак. Установите степень тяжести вреда здоровью.

Задача № 5.

Адвокатский запрос

На основании п. 4 ч. 3 ст. 6 ФЗ «Об адвокатской деятельности и адвокатуре в Российской Федерации», а также п. 3 ч. 1 ст. 53 УПК РФ прошу на основании специальных знаний в области судебной медицины ответить на следующие вопросы:

1. Какие телесные повреждения были причинены гражданину КИЖЕ И.И. в результате ДТП?

2. Соответствуют ли условия и давность возникновения имевшихся у КИЖЕ И.И. телесных повреждений расследуемым обстоятельствам ДТП?

3. Какова степень тяжести телесных повреждений, полученных КИЖЕ И.И. в условиях ДТП?

4. Какова причина смерти КИЖЕ И.И. и не связана ли она с ранее перенесенным инфарктом?

Ответы на сформулированные вопросы прошу оформить в соответствии с положениями ст. 80 УПК Заключением специалиста.

Адвокат И.И. Попович

Приложения:

1. Заключение № 001.

2. Заключение эксперта № 001/ДОП.

3. Заключение эксперта № 001 ДОП/1.

4. Заключение эксперта № 001-2.

5. Копия ордера адвоката на ведение дела.

Как должен быть оформлен ответ на адвокатский запрос и почему?

Задача № 6.

Обстоятельства дела. Мужчина С., 25 лет, на производстве получил травму кисти. Обратился за медицинской помощью в травмпункт.

Данные медицинских документов.

Н. обратился в травмпункт с жалобами на рану II пальца левой кисти. При осмотре: рана II пальца левой кисти, длиной 1,5 см с неровными краями и осаднением, с продолжающимся умеренным кровотечением, основная фаланга деформирована. На рентгенограмме – косо́й перелом основной фаланги II пальца левой кисти. Иных повреждений не выявлено. Наложена фиксирующая повязка. При осмотре через 3 недели – сохраняется боль и ограничение движений пальца. Контрольный снимок через 1,5 месяца – костная мозоль сформирована соответственно сроку. Функции кисти не нарушены.

Определить вид травмы, ее механизм и степень тяжести вреда здоровью.

Задача № 7.

Первичную экспертизу по делу об умышленном причинении средней тяжести вреда здоровью (перелом двух ребер справа, перелом средней трети правого предплечья) проводил судебно-медицинский эксперт Козлов Н.П., после чего ушел в отпуск. Во время его отпуска была назначена дополнительная экспертиза по материалам дела, которую проводил судебно-медицинский эксперт Петров СИ. Был поставлен вопрос о возможности получения повреждений при падении или при ударах? Следственный эксперимент не проводился. Уже в коридоре суда СМЭ Петров узнал, что лично знаком с подсудимым, потерпевшим и всеми свидетелями.

Нужен ли в таком случае отвод эксперта?

Задача № 8.

Обстоятельства дела: в направлении указано, что «06.07.20 г. около 16 часов в квартире по адресу г. Красноярск, обнаружен труп плода мужского пола от Ивановой Г.К.». Наружное исследование: труп плода мужского пола длиной тела около 28,5 см., массой 420 г с пересеченной пуповиной, пуповинный остаток длиной 38 см., край его ровный. При наружном осмотре плода видимых повреждений не обнаружено. Кожные покровы в сыровидной смазке, серо-красного цвета и подсохшей крови красно-коричневого цвета, живот ниже уровня грудной клетки, пупочное кольцо по средней линии на 2,5 см. ниже мечевидного отростка и на 1,5 см. выше симфиза. Половые органы развивались по мужскому типу, яичек в мошонке нет.

Должно ли в этом случае проводиться судебно-медицинское исследование плода?

Задача № 9.

Неизвестный ударил чемоданом М. по голове. Пострадавший сознания не терял, обратился в травмпункт.

Данные медицинских документов.

Из карточки травматика следует, что М. обратился с жалобами на боль в правой половине теменной области после удара по голове чемоданом. Сознания не терял, тошноты и рвоты не было. Неврологически – без очаговой и общемозговой симптоматики. При осмотре: пальпаторно в правой половине теменной области припухлость, болезненная. Диагноз: ушиб мягких тканей головы.

Определить вид травмы, ее механизм и степень тяжести вреда здоровью.

Задача № 10.

Врач в составе следственно-оперативной группы был приглашен для осмотра трупа. Труп был обнаружен закопанным на берегу озера в глинистой влажной почве, на глубину около 2 метров. При осмотре ткани трупа уплотнены, бесструктурны, творожистого вида, серовато-желтого цвета, с запахом прогорклого сыра. Особенно в подкожно-жировой клетчатке, области щек, ягодиц, молочных желез.

Назвать трупное явление.

Задача № 11.

Пострадавшая Т., 28 лет, сбита легковым автомобилем. Госпитализирована.

Данные медицинских документов.

Из истории болезни следует, что у Т. при поступлении был диагностирован разрыв селезенки. Произведена спленэктомия. В удовлетворительном состоянии Т. выписана на 15 сутки после травмы.

Определить вид травмы, ее механизм и степень тяжести вреда здоровью.

Задача № 12.

В отдел потерпевших, обвиняемых и др. лиц ККБСМЭ обратилась несовершеннолетняя М. 7-ми лет, для прохождения СМЭ. Постановление о назначении экспертизы вынесено представителем по правам ребенка Н. гражданка М. для прохождения СМЭ пришла со своей 15 летней сестрой. Представителем по делам несовершеннолетних была передана амбулаторная карта потерпевшей. Обстоятельства дела: в постановлении указано, что «10.02.2020 г. около 10-00 в помещении школы № 63 незнакомый мальчик наносил удары руками по туловищу, рукам». Объективно: на передней поверхности грудной клетки на уровне 4-го межреберья по средне-ключичной линии кровоподтек неправильно-овальной формы, размером 3,5х3,0 см. синюшно-фиолетового цвета с желтовато-зеленоватым прокрашиванием по периферии. На задне-боковой поверхности левого лучезапястного сустава ссадина полосовидной формы, прерывистого характера, размером 3,0х1,0 см. под красновато-коричневатой корочкой выше уровня окружающей кожи с признаками отслоения по периферии. На левой руке от уровня пястно-фаланговых суставов до средней трети плеча наложена гипсовая лангета. Представлена медицинская карта амбулаторного больного в которой указано, что «10.02.2011г. обратилась за медицинской помощью в ТОО №4. Локально: на передней поверхности грудной клетки на уровне 4-го межреберья справа кровоподтек размером 4,0х3,0 см. Деформация в средней трети левого предплечья за счет отека. Осевая нагрузка положительна. Активные движения невозможны, пассивные болезненны». Представлены рентгенограммы левого предплечья в двух проекциях (прямой и боковой): на рентгенограмме определяется закрытый перелом левой лучевой кости в средней трети.

Какова степень тяжести вреда, причиненного здоровью?

Мог ли уполномоченный представитель быть лицом, назначившим экспертизу?

Какие процессуальные действия были нарушены?

Задача № 13.

На основании постановления следователя К., была проведена судебно-медицинская экспертиза гражданки Л., 13 лет, из обстоятельств дела которой, известно, что 3 часа тому назад без ее согласия с ней совершил половой акт малознакомый мужчина. Случай имел место в парковой зоне (в лесу), вечером, где они были на прогулке. На ее сопротивление он наносил удары по лицу, туловищу. Позже выяснилось, что гр. Л., является родной сестрой судмедэксперта К. Объективно: при медицинском исследовании обнаружены кровоподтеки на верхнем и нижнем веке правого глаза, на слизистой оболочке наружного угла верхней губы, в верхней трети правого плеча, на внутренних поверхностях верхней трети бедер, кровоподтеки сине-багрового цвета с припухлостью. При осмотре на гинекологическом кресле: половые органы развиты правильно по женскому типу. Задняя спайка больших половых губ цела, ладьевидная ямка средней глубины. На девственной плеве на 9-ти часах условного циферблата часов бледно-багровый, округлый кровоподтек, размером 0,3х0,3 см. Нам 6 и 9 часах условного циферблата часов, отмечается 2 разрыва девственной плевы, доходящие до ее основания, края разрывов красного цвета, отечны, на раневых поверхностях серозно-фибринозные наложения, под ними грануляционная ткань, при механическом воздействии возникает незначительное кровотечение. Отверстие девственной плевы 2.5 см в диаметре. Кольцо сокращения не определяется.

Имело ли место половое сношение?

Имели ли место действия насильственного характера (указать статью)?

Какие материалы необходимо взять при медицинской экспертизе?

Имеет ли право судмедэксперт К. принимать участие в производстве по данному уголовному делу, в соответствии с какими статьями?

Задача № 14.

Постановление
о назначении медицинской судебной экспертизы

г. Китеж

«31» июня 2020 г.

Следователь следственной части СУ при УВД Китежской области капитан юстиции Немо Н.Н. рассмотрев материалы уголовного дела № 070

установил:

10 июня сего года в квартире № 7 дома № 9 по ул. Ильменской был обнаружен труп гражданина Кижее И.И. без признаков насильственной смерти.

По заявлениям родственников и соседей гражданин Кижее И.И. накануне жаловался на плохое самочувствие, однако за медицинской помощью не обращался. При проведении судебно-медицинского исследования трупа Кижее И.И. 13 июня была обнаружена закрытая черепно-мозговая травма, которая по заключению государственного судебно-медицинского эксперта явилась причиной смерти. В связи с установлением насильственного характера смерти Кижее 15 июня возбуждено уголовное дело.

На основании изложенного и руководствуясь ст. 196 и 199 УПК РФ

Постановил:

1. Назначить медицинскую судебную экспертизу, производство которой поручить Китежскому государственному центру медицинских и криминалистических экспертиз.

2. Поставить перед экспертом вопросы:

– Какие телесные повреждения имелись у гражданина Кижее И.И., их локализация характер, давность, механизм причинения и степень тяжести?

– Какова причина смерти Кижее И.И.?

3. Предоставить в распоряжение эксперта материалы:

– настоящее постановление,

– Заключение специалиста по исследованию трупа гражданина Кижее И.И.

4. Поручить начальнику Китежского государственного центра медицинских и криминалистических экспертиз разъяснить эксперту права и обязанности, предусмотренные ст. 57 УПК РФ, и предупредить его об уголовной ответственности по ст. 307 УК РФ за дачу заведомо ложного заключения.

Следователь Немо Н.Н.

Труп Гражданина Кижее И.И. был исследован государственным судебно-медицинским экспертом О. Бендером 13 июня по направлению дежурного по УВД. 16 июня в связи возбуждением уголовного дела эксперт допрошен. 31 июня начальник Китежского государственного центра медицинских и криминалистических экспертиз поручил эксперту О. Бендеру исполнить экспертизу по Постановлению.

В какие сроки О. Бендер должен выполнить экспертизу и почему?

Задача № 15.

Исследуя труп, вы установили наличие разлитых темно-фиолетовых трупных пятен на ногах, области таза, кистях и предплечьях рук, резкий цианоз лица, точечные кровоизлияния в конъюнктивах. На шее одиночная снизу слева вверх направо странгуляционная борозда выше щитовидного хряща, плотная, светло-коричневая. Мелкоочаговые кровоизлияния обнаружены под висцеральной плеврой, эпикардом, выраженное застойное полнокровие внутренних органов, отек легких, мозга и его оболочек.

Дайте оценку указанным изменениям.

О чем они свидетельствуют?

От какого вида асфиксии образовались повреждения?

Задача № 16.

ЗАКЛЮЧЕНИЕ № 001
судебно-медицинского эксперта
(экспертиза по медицинским документам)

22 декабря 2020 г.

г. Китеж

На основании отношения от 05 декабря 2020 г. И.О.дознавателя ОД УВД по Лыковскому району г. Китежа капитана полиции Мамаева М.М., полученного 12 декабря 2020 года, государственный эксперт Ляпис-Трубецкой Л.Л. провел судебно-медицинскую экспертизу по медицинским документам в отношении гражданки Каиновой Изиды Авелевны, 1957 года рождения, проживающей по адресу: г. Китеж, Муромских шлях, дом 105, корп. 4, кв. 10

Права и обязанности эксперта, предусмотренные ст. 57 УПК РФ, разъяснены. Об уголовной ответственности по ст. 308 УК РФ эксперт предупрежден.

Эксперт

Л. Ляпис-Трубецкой

Для экспертного решения поставлены вопросы:

1. Каков характер, механизм образования, степень тяжести и локализация телесных повреждений, зафиксированных у Каиновой Изиды Авелевны?

2. Могли ли телесные повреждения, зафиксированные у Каиновой Изиды Авелевны, возникнуть при обстоятельствах, изложенных в данном постановлении?

Возможность непосредственного обследования гр. Каиновой Изиды Авелевны эксперту не предоставлена.

Обстоятельства дела

В отношении указано: «29 апреля 2020 года около 23 часов 40 минут гражданин Авелев удар кулаком в область груди гражданки Каиновой, в результате чего последняя не удержалась на ногах и упала на пол. По факту полученных телесных повреждений потерпевшая обращалась в травмпункт Лыковского района г. Китежа, больше нигде по данному факту лечение не проходила».

ИССЛЕДОВАНИЕ

1. Из карточки травматика № 8481 травматологического пункта г. Китежа, заполненной на имя Каиновой И.А. известно, что она обратилась за медицинской помощью 28 апреля 2020 года в 23 часов 40 минут с жалобами на боль в области грудной клетки. При осмотре: отеков нет; кровоподтеки не обнаружены. При ощупывании заявляет о локальной болезненности по передней поверхности левой половины груди. Дыхание проводится во все отделы. Диагноз: «Ушиб мягких тканей грудной клетки слева». Рекомендованы мазевые втирания.

Эксперт:

Л. Ляпис-Трубецкой

ВЫВОДЫ

На основании сведений, изложенных в представленном медицинском документе, прихожу к следующим выводам:

1. У Каиновой Изиды Авелевны имелся ушиб мягких тканей грудной клетки.

2. Ушиб возник в результате удара кулаком, как об этом указано в отношении следователя.

3. Ушиб мягких тканей расстройства здоровья не вызвал и не расценивается как вред здоровью.

Эксперт:

Л. Ляпис-Трубецкой

Какие процессуальные нормы нарушены при оформлении Заключения?

Какие нормы ФЗоГСЭД не соблюдены при оформлении Заключения?

Задача № 17.

Постановление
о назначении медицинской судебной экспертизы

г. Китеж

«30» февраля 2020 г.

Следователь следственной части СУ при УВД Китежской области капитан юстиции Немо Н.Н. рассмотрев материалы уголовного дела № 007

установил:

23 февраля сего года в 20 часа 30 минут на улице Заболотной напротив дома № 7 легковым автомобилем марки Nissan Laurel (гос. номер не установлен) бал совершен наезд на гражданина Кижe И.И.

С полученными повреждениями в 21 час машиной скорой помощи он был доставлен в Китежскую областную больницу, где скончался 24 февраля в 10 часов. В ходе проведения следствия установлено, что гражданин Кижe И.И. в январе 2010 года перенес инфаркт.

На основании изложенного и руководствуясь ст. 196 и 199 УПК РФ

Постановил:

1. Назначить медицинскую судебную экспертизу, производство которой поручить Китежскому государственному центру медицинских и криминалистических экспертиз.
2. Поставить перед экспертом вопросы:
 - Какие телесные повреждения имелись у гражданина Кижe И.И., их локализация характер, давность, механизм причинения и степень тяжести?
 - Могли ли имевшиеся у Кижe И.И. телесные повреждения быть получены при обстоятельствах и в срок, установленный материалами дела?
 - Находился ли гражданин Кижe И.И. в момент дорожно-транспортного происшествия в состоянии алкогольного или наркотического опьянения?
 - Какова причина смерти Кижe И.И.?
3. Предоставить в распоряжение эксперта материалы:
 - настоящее постановление,
 - труп гражданина Кижe И.И.,
 - Медицинскую карту стационарного больного КОБ за № 0302,
 - Амбулаторную карту б/н районной поликлиники на имя Кижe И.И.
 - Материалы дела в 5 томах.
4. Поручить начальнику Китежского государственного центра медицинских и криминалистических экспертиз разъяснить эксперту права и обязанности, предусмотренные ст. 57 УПК РФ, и предупредить его об уголовной ответственности по ст. 307 УК РФ за дачу заведомо ложного заключения.

Следователь

Как (и почему) должен поступить эксперт, чтобы не нарушить нормы УПК РФ при исполнении экспертизы на основании подобного Постановления?

Какие организационные мероприятия обязан предпринять эксперт, которому поручено производство экспертизы по подобному Постановлению, и на каком основании?

Задача № 18.

В дежурную часть полиции поступила информация об обнаружении на лестничной клетке трупа мужчины, висящего в петле. При осмотре пострадавшего врачом были установлены признаки механической асфиксии от удушения петлей (повешения). Врач на месте происшествия установил возможность самостоятельного затягивания петли самим пострадавшим.

Какие манипуляции на месте происшествия произвел врач для этого?

Задача № 19.

ЗАКЛЮЧЕНИЕ ЭКСПЕРТА

На основании постановления следователя 7 отдела ГСУ ГУ МВД России по СПб и ЛО Б.А.А. от «06» мая 2020 г. в помещении отдела экспертизы потерпевших, обвиняемых и других лиц СПб ГБУЗ «БСМЭ» государственный судебный эксперт Б.Ю.И. – врач судебно-медицинский эксперт отдела экспертизы потерпевших, обвиняемых и др. лиц СПб ГБУЗ БСМЭ, имеющий высшее медицинское образование, высшую квалификационную категорию по специальности «Судебно-медицинская экспертиза», стаж работы по специальности 18 лет произвел дополнительную судебно-медицинскую экспертизу по медицинским документам гр. Ч.Д.О. 49 лет.

Права и обязанности эксперта, предусмотренные ст. 57 УПК РФ, разъяснены; об ответственности за дачу заведомо ложного заключения по ст. 307 УК РФ предупрежден.

Эксперт Б.Ю.И.

На разрешение экспертизы поставлены вопросы:

1. «Мог ли быть получен закрытый вывих головки правого плеча Ч.Д.О. в результате падения на пол станции метро «Владимирская?»

2. Могли быть получены закрытый вывих головки правой плечевой кости Ч.Д.О. в результате нанесения удара своей правой рукой в нижнюю челюсть В.Ю.Г., причинив последнему открытый перелом угла нижней челюсти справа со смещением, то есть по обстоятельствам, указанным подозреваемым В.Ю.Г.?

3. Мог ли Ч.Д.О. при наличии закрытого вывиха головки правой плечевой кости, непосредственно после получения указанной травмы, производить движения своей правой рукой, в том числе нанести удар ножом движением снизу вверх В.Ю.Г.?

4. Мог ли быть получен закрытый вывих головки правой плечевой кости Ч.Д.О. в результате заведения руки за спину при его задержании сотрудником полиции при указанных обстоятельствах?»

На экспертизу представлены:

Копия постановления о назначении дополнительной суд. медэкспертизы; карточка травматика 7323 травмпункта поликлиники 37; карта вызова СП п/с 2 (заверенная ксерокопия); мед.карта стац.больного 42347 Мариинской больницы; визиограмма от 07.09.20 г. правого плечевого сустава 1; 1 СД-диск; заключение эксперта 3899 от 28.09.20 г. Медицинские документы на имя Ч.Д.О.

Методы, использованные при исследовании: Визуальный, сравнительно-аналитический.

ИССЛЕДОВАНИЕ

Из постановления следует, что 06.09.20 г. около 23.46 В. причинил повреждения Ч.Д.О., который пояснил, что В. нанес более 10 ударов ногами и более 10 ударов руками (кулаками и локтями), от ударов два раза падал на землю; снова подбежал, схватил за одежду, уронил на пол. Свидетель В.И.К. показала, что В. нанес Ч. удар ногой, отчего последний упал на землю, сколько еще было ударов – не помнит; В. схватил Ч. за одежду, они вместе упали на пол. Свидетель К.В.А. показал, что увидел Ч. и мужчину, который размахивал руками и ногами; драки не видел. Свидетель Д.И.В. показала, что В. нанес удары в лицо Ч., который упал на асфальт, избивал ногами по телу; в вестибюле метро сбил Ч. с ног, продолжал бить. В ходе следствия были изъяты записи камер видео наблюдения со станции метро за 06.09.20 г., установлено: с 23.46.01 до 23.46.39 в вестибюль станции метро заходит мужчина (Ч.Д.О.), держит в правой руке нож, затем входит мужчина (В.Ю.Г.), правой рукой наносит Ч. два удара в область левого уха, хватает за одежду, тянет к себе, в этот момент Ч. движением правой руки снизу вверх наносит удар ножом В. по левой руке, одновременно В. бросает Ч. на пол вестибюля, Ч. падает на пол, на правый бок,

на правый локоть и правое колено; В. наносит два удара рукой и удар ногой по головам Ч.Д.О. Выходит полицейский, задерживает Ч., заводит его руки за спину. В. показал, что Ч. нанес ему удар кулаком в челюсть справа, стоял справа сбоку от него.

«Прошу провести судебно-медицинскую экспертизу по мед.документам».

Из карточки травматика 7323 травмпункта поликлиники 37 видно, что Ч.Д.О. обратился 07.09.20 г. в 02.40, пояснил, что 06.09.20 г. около 23.55 избит неизвестным. При осмотре: отек, болезненность правого плечевого сустава, движения ограничены, надплечье опущено вниз. Диагноз «ЗЧМТ. Сотрясение головного мозга. Закрытый вывих правого плеча». Под местной анестезией попытка вправления - вывих не вправлен. Рентгенограмма правого плечевого сустава – укладку выполнить невозможно, плохо выполняет команды. Госпитализирован. Больше записей нет.

Из карты вызова СП п/с 2 видно, что вызов к Ч.Д.О. поступил 07.09.20 г.. При осмотре пульс 88 в мин., АД 130/70 мм рт.ст.; правая рука в вынужденном положении - вытянута в сторону во фронтальной плоскости при пальпации мягких тканей надплечья и плечевого сустава справа резкая болезненность; при попытке изменить положение правой руки - резкая боль в области плечевого сустава. Диагноз «ЗЧМТ. Сотрясение головного мозга. Вывих плеча справа». Госпитализирован.

Из мед.карты стац.больного 42347 Мариинской больницы видно, что Ч.Д.О. был доставлен 07.09.20 г. в 04.36 СП п/с 2 по направлению травмпункта поликлиники 37 с указанным диагнозом. На представленной рентгенограмме правого плечевого сустава 7722 от 07.09.20 г. – вывих головки плеча; на контрольной рентгенограмме правого плечевого сустава после репозиции - соотношение в суставе правильное, нельзя исключить перелом большого бугорка головки плечевой кости. Осмотрен травматологом: признаков алкогольного опьянения нет; состояние удовлетворительное, пульс 72 в мин., АД 120/80 мм рт.ст.; отек области правого плечевого сустава, под акромиально-ключичным сочленением западение, в подмышечной впадине пальпируется головка плечевой кости, рука в отведении, движения резко болезненны. Диагноз «Закрытый передне-нижний вывих головки правой плечевой кости». 07.09.20 г. 04.40-04.50 – вправление вывиха; иммобилизация. 07.09.20 г. нейрохирург: статус без патологии. Данных за ЧМТ нет. Диагноз «Ссадина правой височной области». Рекомендована иммобилизация 4 недели с момента травмы. Выписан 08.09.20 г. с диагнозом «Закрытый передне-нижний вывих правой плечевой кости».

Из заключения эксперта 3899 от 28.09.20 г. видно, что были изучены вышеуказанные медицинские документы. Имеется акт 1905 врача-рентгенолога ОЛД БСМЭ Ф.М.В.: на визиограмме правого плечевого сустава в прямо проекции в гипсе после вправления вывиха от 07.09.20 г. нарушение непрерывности контуров, изменение костной структуры, деформация костей плечевого сустава не определяются, соотношение в суставе не нарушено. Заключение: на представленной визиограмме правого плечевого сустава Ч.Д.О. после вправления вывиха (в гипсе) костно-травматических повреждений не определяется, соотношение костей в суставе правильное.

Видеозапись камер видеонаблюдения на СД-диске обозрена экспертом; данные соответствуют изложенному в постановлении; момент заведения сотрудником полиции верхних конечностей Чиновски Д.О. за спину визуализируется хорошо.

Эксперт Б.Ю.И.

ВЫВОДЫ

На основании дополнительного судебно-медицинского исследования медицинских документов Ч.Д.О., 1963 г.р., отвечая на поставленные вопросы, прихожу к выводам:

1-4) У Ч.Д.О. установлены: закрытый вывих головки правой плечевой кости; ссадина правой височной области. Установленный вывих головки плечевой кости влечет за собой вред здоровью СРЕДНЕЙ ТЯЖЕСТИ по признаку длительного расстройства здоровья (время, объективно необходимое для восстановления нормальных анатомо-функциональных отношений в зоне травмы, независимо от сроков фактического лечения) (п.7.1 Приложения к Приказу Минздравсоцразвития № 194-н от 24.04.2008 г.). Ссадина височной области не влечет кратковременного расстройства здоровья и расценивается как повреждение, НЕ причинившее вред здоровью (п. 9 Приложения к Приказу Минздравсоцразвития №194-н от 24.04.2008 г.). Установленный вывих головки плечевой кости, с учетом характера повреждения, образовался по механизму не прямой тупой травмы в результате запредельного (превышающего объем физиологического) движения в плечевом суставе; согласно литературным данным, в большинстве случаев вывих головки плечевой кости происходит при падении на руку, что в данном случае могло иметь место при падении на правую верхнюю конечность на пол и метро, согласно данным представленной видеозаписи высказаться о наличии возможности возникновения запредельного движения в правом плечевом суставе при нанесении Ч.Д.О. удара своей правой рукой в область нижней челюсти В.Ю.Г., при заведении руки Ч.Д.О. за спину при его задержании сотрудником полиции по представленным данным не представляется возможным. Наличие вывиха головки плечевой кости не препятствует совершению активных движений в других суставах верхней конечности и не исключает возможности нанесения удара ножом данной рукой.

Эксперт Б.Ю.И

Какие недостатки имеются в экспертном заключении?

Задача № 20.

В нижнем отделе левой теменной кости, в 3,5 см позади венечного шва и в 9 см ниже саггитального шва, сквозное отверстие круглой формы, диаметром 1,0 см. Края отверстия со стороны: наружной костной пластинки ровные, заостренные, без скола и выкрашивания компактного вещества; внутренней - со сплошным циркулярным сколом кости шириной 0,2 см и общими размерами 1,5x1,5 см. Таким образом, повреждение имеет форму конуса основанием, обращенным в полость черепа. От переднего края отверстия отходит сквозная радиальная трещина, длиной 3,5 см, оканчивающаяся у венечного шва. От заднего края отходит вторая сквозная радиальная трещина длиной 11 см, проходящая в нижнем отделе теменной кости и заканчивающаяся у соединения саггитального и лямбдовидного швов. В нижнем отделе правой теменной кости в 2,5 см кзади от венечного шва и в 6,5 см книзу от саггитального шва сквозное отверстие неправильной многоугольной формы, размерами 1,4x1,3 см. Края отверстия со стороны: внутренней костной пластинки неровные, зубчатые, без скола и выкрашивания компактного вещества; с наружной - со сплошным циркулярным сколом шириной 0,2-0,6 см и общими размерами 2,5x2,0 см. Таким образом, второе повреждение имеет форму конуса, основанием обращенным кнаружи. От краев этого повреждения отходят три радиальные сквозные трещины: одна длиной 2,5 см, доходит до венечного шва и затем идет книзу по этому шву; вторая - длиной 8,5 см, идет кверху по правой теменной кости; третья длиной 3,5 см, идет кзади. Оба описанных отверстия расположены на одной прямой линии, идущей (при условии правильного вертикального расположения головы) слева направо, несколько кзади кпереди и несколько снизу вверх.

Прочтите описание повреждений, составьте диагноз, определите свойства травмирующего предмета (диаметр поперечного сечения ранящего снаряда, калибр ствола оружия, вид оружия) и механизм образования повреждения.

Задача № 21.

В средней части ладони правой кисти в 3-ем межпальцевом промежутке в 11 см от конца 3-го пальца и в 3,5 см от локтевого края кисти имеется рана, неправильной овальной формы,

размерами 1,2x1,5 см. В центре ее - дефект эпидермиса неправильной овальной формы, размерами 0,8x1 см. Эпидермис по краям отслоен на ширину 0,2 - 0,6 см. Края раны неровные, с мелкими радиальными разрывами. Имеется дефект кожи круглой формы, диаметром 0,5 см. Края, стенки и кожа вокруг покрыты неравномерно выраженным темным налетом на участке неправильной круглой формы, диаметром 6 см. В центре налет имеет темно-серый цвет, по периферии светло-серый. В пределах описываемой зоны окопчения видны многочисленные (более 20) ссадины, круглой формы, диаметром 0,1 см, наиболее плотно они располагаются в непосредственной близости к ране. На тыльной поверхности правой кисти в 3-ем межпальцевом промежутке в 10,5 см от конца 3-го пальца и в 4 см от локтевого края кисти – рана неправильной веретенообразной формы, размерами 0,5x0,3 см, без дефекта ткани. При сведении краев рана принимает прямолинейную форму, длиной 0,8 см. Края раны относительно ровные, без осаднения и загрязнения. Вокруг раны красновато-бурый кровоподтек неправильной овальной формы, размерами 3,5x2,5 см. Описанные раны соединяются одним прямолинейным раневым каналом, проходящим в направлении спереди кзади (при условии правильного вертикального положения тела с опущенными вдоль туловища руками ладонями вперед).

Прочтите описание повреждений, составьте диагноз, определите свойства травмирующего предмета и механизм образования повреждения.

Задача № 22.

Приехав на место обнаружения трупа в составе следственно-оперативной группы, врач осмотрел погибшего и сделал необходимые записи. При осмотре было установлено: труп находится на кровати, без повреждений, рядом с трупом было обнаружено большое количество лекарственных препаратов. При осмотре погибшего, врач сделал окончательное суждение о причине смерти, как о ненасильственной.

Имел ли врач право в данной ситуации поступить таким образом?

Какие варианты суждения о причине смерти должен сделать врач?

Задача № 23.

Исследуя труп, вы установили обильные трупные пятна, резкий цианоз лица, точечные кровоизлияния в конъюнктивах век. На шее на уровне щитовидного хряща четыре округлых, диаметром от 1,2 до 1 см, кровоподтека багрово-синего цвета. Один кровоподтек располагается на правой боковой поверхности шеи, три - на иной друг возле друга по дуге, выпуклостью наружу. В мягких тканях шеи под кровоподтеками обширные кровоизлияния. В мягких тканях шеи массивные глубоко расположенные кровоизлияния, муфтообразно окутывающие сосудисто-нервные пучки шеи, трахеи, пищевода. Под висцеральной плеврой и эпикардом сердца мелкоочаговые кровоизлияния, внутренние органы застойно полнокровные, легкие и мозг отечные.

Дайте оценку указанным повреждениям?

От какого вида механической асфиксии могли образоваться повреждения?

Какие признаки на это указывают?

Задача № 24.

При асфиксии, закончившейся смертью, наблюдается ряд общих морфологических признаков, получивших название «общеасфиктические» или «признаки быстро наступившей смерти».

Достаточно ли этих признаков, чтобы подтвердить смерть от асфиксии?

Какие признаки необходимо обнаружить, для того, чтобы достоверно установить смерть от механической асфиксии?

Задача № 25.

Исследуя труп 57-летнего мужчины обнаруженного мертвым в постели со ссадинами и кровоподтеками на плечах и предплечьях, кровоизлияниями и ушибленными ранами на слизистой оболочке преддверия рта на уровне зубов, вы установили признаки

быстрой смерти с явлениями недостатка кислорода (разлитые трупные пятна, цианоз лица, кровоизлияния в соединительных оболочках глаз, под легочной плеврой, резкое венозное полнокровие паренхиматозных органов), признаки выраженного атеросклероза и коронаросклероза. Содержание алкоголя в крови 3,9‰, других ядов не установлено.

Дают ли эти признаки основание для установления смерти от механической асфиксии? Если да, то от какого вида асфиксии?

Какие виды смерти необходимо исключить в данном случае?

Необходимы ли для окончательного решения вопроса о причине смерти данные осмотра места происшествия, сведения об обстановке и обстоятельствах происшествия.

5.5. Методические материалы, определяющие процедуры оценивания знаний, умений, навыков и (или) опыта деятельности, характеризующих этапы формирования компетенций

Промежуточная аттестация по дисциплине (модулю) проводится в соответствии с Положением о промежуточной аттестации обучающихся по основным профессиональным образовательным программам в Российском государственном социальном университете и Положением о балльно-рейтинговой системе оценки успеваемости обучающихся по основным профессиональным образовательным программам – программам среднего профессионального образования, программам бакалавриата, программам специалитета, программам магистратуры в Российском государственном социальном университете.

На промежуточную аттестацию отводится 20 рейтинговых баллов.

Ответы обучающегося на контрольном мероприятии промежуточной аттестации оцениваются педагогическим работником по 20 – балльной шкале, а итоговая оценка по дисциплине (модулю) выставляется по системе зачтено/не зачтено.

Критерии выставления оценки определяются Положением о балльно-рейтинговой системе оценки успеваемости обучающихся по основным профессиональным образовательным программам – программам среднего профессионального образования, программам бакалавриата, программам специалитета, программам магистратуры в Российском государственном социальном университете.

6. Перечень основной и дополнительной учебной литературы для освоения дисциплины (модуля)

6.1. Основная литература

1. Хохлов, В. В. Судебная медицина : учебник и практикум для вузов / В. В. Хохлов, А. Б. Андрейкин. — 4-е изд., испр. и доп. — Москва : Издательство Юрайт, 2020. — 462 с. — (Высшее образование). — ISBN 978-5-534-06261-8. — Текст : электронный // ЭБС Юрайт [сайт]. — URL: <http://www.biblio-online.ru/bcode/455134> (дата обращения: 21.04.2020).

6.2. Дополнительная литература

2. Хохлов, В. В. Судебная медицина. Руководство в 3 т. Том 3 : практическое пособие / В. В. Хохлов. — 4-е изд., перераб. и доп. — Москва : Издательство Юрайт, 2020. — 499 с. — (Профессиональная практика). — ISBN 978-5-534-08310-1. — Текст : электронный // ЭБС Юрайт [сайт]. — URL: <http://www.biblio-online.ru/bcode/455875> (дата обращения: 21.04.2020).
3. Самищенко, С. С. Судебная медицина : учебник для вузов / С. С. Самищенко. — 3-е изд., перераб. и доп. — Москва : Издательство Юрайт, 2020. — 471 с. — (Высшее образование). — ISBN 978-5-9916-7690-8. — Текст : электронный // ЭБС Юрайт [сайт]. — URL: <http://www.biblio-online.ru/bcode/449711> (дата обращения: 21.04.2020).

7. Перечень ресурсов информационно-коммуникационной сети «Интернет», необходимых для освоения дисциплины (модуля)

Название	Описание электронного ресурса	Используемый
----------	-------------------------------	--------------

электронного ресурса		для работы адрес
Университетская информационная система РОССИЯ (УИС РОССИЯ)	Университетская информационная система РОССИЯ (УИС РОССИЯ) – электронная библиотека и база для исследований и учебных курсов в области экономики, управления, социологии, лингвистики, философии, филологии, международных отношений и других гуманитарных наук. УИС РОССИЯ поддерживается на базе Научно-исследовательского вычислительного центра МГУ имени М.В. Ломоносова	https://uisrussia.msu.ru/ 100% доступ
Электронная библиотека учебников	На сайте представлены учебники, лекции, доклады, монографии по естественным и гуманитарным наукам.	http://studentam.net 100% доступ
Cyberleninka	Содержит каталог научной периодики по большому количеству научных дисциплин, который содержит полную информацию о научных журналах в электронном виде, включающую их описания и все вышедшие выпуски с содержанием, темами научных статей и их полными текстами.	http://cyberleninka.ru/journal 100% доступ
Единое окно доступа к образовательным ресурсам	Информационная система предоставляет свободный доступ к каталогу образовательных интернет-ресурсов и полнотекстовой электронной учебно-методической библиотеке для общего и профессионального образования	http://window.edu.ru/library 100% доступ
Электронные библиотеки. Электронные библиотеки, словари, энциклопедии	Интернет-ресурсы образовательного и научно-образовательного назначения, оформленные в виде электронных библиотек, словарей и энциклопедий, предоставляют открытый доступ к полнотекстовым информационным ресурсам, представленным в электронном формате — учебникам и учебным пособиям, хрестоматиям и художественным произведениям, историческим источникам и научно-популярным статьям, справочным изданиям и др.	http://gigabaza.ru/doc/131454.html 100% доступ
Библиотека юридической литературы	Электронная библиотека открытого доступа (монографии, диссертации, книги, статьи, новости и аналитика, конспекты лекций, рефераты, учебники).	http://pravo.eup.ru/ 100% доступ

7.1. Профессиональные базы данных и информационные справочные системы

№№	Название электронного ресурса	Описание электронного ресурса	Используемый для работы адрес
1.	ЭБС	Электронно-библиотечная	http://biblioclub.ru/

	«Университетская библиотека онлайн»	система, электронные книги и аудиокниг, учебники для ВУЗов, средних специальных учебных заведений и школы, а также научные монографии, научная периодика, в т.ч. журналы ВАК.	100% доступ
2.	Научная электронная библиотека eLIBRARY.ru	Поиск по рефератам и полным текстам статей, опубликованных в российских и зарубежных научно-технических журналах.	http://elibrary.ru/ Доступ с любого компьютера в сети Университета на 276 журналов по подписке Университета. Доступ к 5493 журналам с полным текстом в открытом доступе, из них российских журналов 5022.
3.	ЭБС издательства «Юрайт»	Электронно-библиотечная система, коллекция электронных версий книг.	http://www.biblio-online.ru/ 100% доступ
4.	ЭБС издательства "ЛАНЬ"	Электронно-библиотечная система, коллекция электронных версий книг.	http://e.lanbook.com/ 100% доступ
5.	ЭБС "Book.ru"	Электронно-библиотечная система, коллекция электронных версий книг.	http://www.book.ru 100% доступ
6.	База данных EastView	Полнотекстовая база данных периодики.	http://ebiblioteka.ru/ С любого компьютера в сети Университета
7.	База данных международного индекса научного цитирования – Scopus:	Библиографическая и реферативная информация и инструменты для отслеживания цитируемости статей, опубликованных в научных изданиях.	http://www.scopus.com/ Доступ с любого компьютера в сети Университета.
8.	Международный индекс научного цитирования Web of Science (Web of Knowledge)	Библиографическая и реферативная информация и инструменты для отслеживания цитируемости статей, опубликованных в научных изданиях. Университета.	http://webofknowledge.com; Доступ с любого компьютера в сети Университета.
8.	Президентская библиотека им. Б.Н.Ельцина	Общегосударственное электронное хранилище цифровых копий важнейших документов по истории, теории и практике российской государственности, русскому языку, а также мультимедийных образовательных, научно-образовательных, культурно-просветительских и информационно-аналитических ресурсов.	https://www.prlib.ru/ Доступ в электронном читальном зале Научной библиотеки Университета.
9.	Национальная электронная библиотека	Крупнейшее собрание книг, диссертаций, музыкальных нот, карт и прочих материалов.	https://rusneb.ru/ доступ к полной коллекции с компьютеров в электронном читальном зале Научной библиотеки

			Университета
10	Видеотека учебных фильмов «Решение»	Коллекция учебных видеофильмов	http://eduvideo.online 100% доступ

8. Методические указания для обучающихся по освоению дисциплины (модуля)

Освоение обучающимся учебной дисциплины (модуля) «Судебная медицина» предполагает изучение материалов дисциплины на аудиторных занятиях и в ходе самостоятельной работы. Аудиторные занятия проходят в форме лекций, семинаров и практических занятий. Самостоятельная работа включает разнообразный комплекс видов и форм работы обучающихся.

Для успешного освоения учебной дисциплины (модуля) и достижения поставленных целей необходимо внимательно ознакомиться с настоящей рабочей программы дисциплины (модуля). Ее может представить преподаватель на вводной лекции или самостоятельно обучающийся использует информацию на официальном Интернет-сайте Университета.

Следует обратить внимание на список основной и дополнительной литературы, которая имеется в электронной библиотечной системе <http://biblioclub.ru>, на предлагаемые преподавателем ресурсы информационно-телекоммуникационной сети Интернет. Эта информация необходима для самостоятельной работы обучающегося.

При подготовке к аудиторным занятиям необходимо помнить особенности каждой формы его проведения.

Подготовка к учебному занятию лекционного типа заключается в следующем.

С целью обеспечения успешного обучения обучающийся должен готовиться к лекции, поскольку она является важнейшей формой организации учебного процесса, поскольку:

- знакомит с новым учебным материалом;
- разъясняет учебные элементы, трудные для понимания;
- систематизирует учебный материал;
- ориентирует в учебном процессе.

С этой целью:

- внимательно прочитайте материал предыдущей лекции;
- ознакомьтесь с учебным материалом по учебнику и учебным пособиям с темой прочитанной лекции;
- внесите дополнения к полученным ранее знаниям по теме лекции на полях лекционной тетради;
- запишите возможные вопросы, которые вы зададите лектору на лекции по материалу изученной лекции;
- постарайтесь уяснить место изучаемой темы в своей подготовке;
- узнайте тему предстоящей лекции (по тематическому плану, по информации лектора) и запишите информацию, которой вы владеете по данному вопросу.

Подготовка к занятию семинарского типа.

При подготовке и работе во время проведения занятий семинарского типа следует обратить внимание на следующие моменты: на процесс предварительной подготовки, на работу во время занятия, обработку полученных результатов, исправление полученных замечаний.

Предварительная подготовка к учебному занятию семинарского типа заключается в изучении теоретического материала в отведенное для самостоятельной работы время, ознакомление с инструктивными материалами с целью осознания задач практического занятия.

Работа во время проведения учебного занятия семинарского типа включает несколько моментов:

– консультирование студентов преподавателями и вспомогательным персоналом с целью предоставления исчерпывающей информации, необходимой для самостоятельного выполнения предложенных преподавателем задач, ознакомление с правилами техники безопасности при работе в лаборатории;

– самостоятельное выполнение заданий согласно обозначенной учебной программой тематики.

Обработка, обобщение полученных результатов лабораторной работы проводится обучающимися самостоятельно или под руководством преподавателя (в зависимости от степени сложности поставленных задач). В результате оформляется индивидуальный отчет. Подготовленная к сдаче на контроль и оценку работа сдается преподавателю. Форма отчетности может быть письменная, устная или две одновременно. Главным результатом в данном случае служит получение положительной оценки по каждой лабораторной работе/практическому занятию. Это является необходимым условием при проведении рубежного контроля и допуска к зачету/дифференцированному зачету. При получении неудовлетворительных результатов обучающийся имеет право в дополнительное время пересдать преподавателю работу до проведения промежуточной аттестации.

Самостоятельная работа.

Для более углубленного изучения темы задания для самостоятельной работы рекомендуется выполнять параллельно с изучением данной темы. При выполнении заданий по возможности используйте наглядное представление материала. Более подробная информация о самостоятельной работе представлена в разделах «Учебно-методическое обеспечение самостоятельной работы по дисциплине (модулю)», «Методические указания к самостоятельной работе по дисциплине (модулю)».

Подготовка к зачету.

При подготовке к зачету по теоретической части выделите в вопросе главное, существенное (понятия, признаки, классификации и пр.), приведите примеры, иллюстрирующие теоретические положения.

После предложенных указаний у обучающихся должно сформироваться четкое представление об объеме и характере знаний и умений, которыми надо будет овладеть по дисциплине (модулю).

9. Информационно-технологическое обеспечение образовательного процесса по дисциплине (модулю)

9.1. Информационные технологии

Персональные компьютеры;

Доступ к интернет;

Проектор.

9.2. Программное обеспечение

MicrosoftOffice (Word, Excel).

9.3. Информационные справочные системы

Консультант Плюс.

10. Материально-техническое обеспечение образовательного процесса по дисциплине (модулю)

Для изучения дисциплины (модуля) «Судебная медицина» в рамках реализации основной профессиональной образовательной программы по направлению подготовки 40.03.01 Юриспруденция (уровень бакалавриата) используются:

Учебная аудитория для занятий лекционного типа оснащена специализированной мебелью (стол для преподавателя, парты, стулья, доска для написания мелом); техническими средствами обучения (видеопроекторное оборудование, средства звуковоспроизведения, экран и имеющие выход в сеть Интернет).

Учебная аудитория для занятий семинарского типа: оснащена специализированной мебелью (стол для преподавателя, парты, стулья, доска для написания мелом); техническими средствами обучения (видеопроекторное оборудование, средства звуковоспроизведения, экран и имеющие выход в сеть Интернет).

Помещения для самостоятельной работы обучающихся оснащены специализированной мебелью (парты, стулья) техническими средствами обучения (персональные компьютеры с доступом в сеть интернет и обеспечением доступа в электронно-информационную среду университета, программным обеспечением).

11. Образовательные технологии

При реализации дисциплины (модуля) «Судебная медицина» применяются различные образовательные технологии, в том числе технологии электронного обучения.

Освоение дисциплины (модуля) «Судебная медицина» предусматривает использование в учебном процессе активных и интерактивных форм проведения учебных занятий в форме деловых и ролевых игр, разбора конкретных ситуаций в сочетании с внеаудиторной работой с целью формирования и развития профессиональных навыков обучающихся.

При освоении дисциплины (модуля) «Судебная медицина» предусмотрено применением электронного обучения.

Учебные часы дисциплины (модуля) «Судебная медицина» предусматривают классическую контактную работу преподавателя с обучающимся в аудитории и контактную работу посредством электронной информационно-образовательной среды в синхронном и асинхронном режиме (вне аудитории) посредством применения возможностей компьютерных технологий (электронная почта, тестирование, презентация, форум и др.).

Лист регистрации изменений

№ п/п	Содержание изменения	Реквизиты документа об утверждении изменения	Дата введения изменения
1	<p>Одобрена и рекомендована к утверждению решением Ученого совета Юридического факультета на основании Федерального государственного образовательного стандарта высшего профессионального образования по направлению подготовки 40.03.01 Юриспруденция (уровень бакалавриата), утвержденным приказом Министерства образования и науки Российской Федерации от 1 декабря 2016 г. № 1511</p>	<p>Протокол заседания Ученого совета Юридического факультета Протокол № 10 от «29» мая 2020 г.</p>	<p>01.09.2020</p>



Министерство науки и высшего образования Российской Федерации
ФЕДЕРАЛЬНОЕ ГОСУДАРСТВЕННОЕ БЮДЖЕТНОЕ ОБРАЗОВАТЕЛЬНОЕ
УЧРЕЖДЕНИЕ ВЫСШЕГО ОБРАЗОВАНИЯ
«РОССИЙСКИЙ ГОСУДАРСТВЕННЫЙ СОЦИАЛЬНЫЙ УНИВЕРСИТЕТ»

УТВЕРЖДАЮ

Декан юридического
факультета

— Л.Б. Ситдикова

«10» июня 2020 г

**РАБОЧАЯ ПРОГРАММА ДИСЦИПЛИНЫ (МОДУЛЯ)
ЭКСПЕРТОЛОГИЯ**

**Наименование образовательной программы
ЮРИСПРУДЕНЦИЯ**

**Направление подготовки
40.03.01 «Юриспруденция»**

**Направленность (профиль)
Уголовно-правовая**

**ОБРАЗОВАТЕЛЬНАЯ ПРОГРАММА ВЫСШЕГО ОБРАЗОВАНИЯ
– ПРОГРАММА БАКАЛАВРИАТА**

**Уровень профессионального образования
Высшее образование – бакалавриата**

**Форма обучения
Очная, очно-заочная**

Москва 2020

Рабочая программа дисциплины (модуля) «Экспертология» разработана на основании федерального государственного образовательного стандарта высшего образования по направлению подготовки **40.03.01 «Юриспруденция» (уровень бакалавриата)**, утвержденного приказом Министерства образования и науки Российской Федерации от 1 декабря 2016 г. № 1511 учебного плана по основной профессиональной образовательной программе высшего образования «Юриспруденция».

Рабочая программа дисциплины (модуля) разработана к.ю.н., Туркиным М.М.

Руководитель
профессиональной
образовательной программы,
к.и.н., доцент

М.А. Волкова

(подпись)

Рабочая программа дисциплины (модуля) обсуждена и утверждена на Ученом совете юридического факультета.

Протокол № 10 от «29» мая 2020 года

Декан юридического факультета,
д-р. юрид. наук, профессор

Ситдикова Л.Б.

Рабочая программа дисциплины (модуля) рекомендована к утверждению представителями организаций-работодателей:

Некоммерческой организации
«Фонд содействия развития
правовых технологий XXI века»,
Вице-президент

Р.М. Джавахян

(подпись)

Адвокатская коллегия г.
Москвы «Лебедева, Бурова и
партнеры», Адвокат коллегии
адвокатов

И.Л. Бурова

(подпись)

Рабочая программа дисциплины (модуля) рецензирована и рекомендована к утверждению:

Доктор юридических наук, профессор
кафедры административного и
финансового права Российского
университета дружбы народов

А.А. Мамедов

(подпись)

Кандидат юридических наук, доцент
кафедры государственно-правовых
дисциплин Российского
государственного социального
университета

М.С. Лаврентьева

(подпись)

Согласовано
Научная библиотека, директор

И.Г. Маляр

(подпись)

СОДЕРЖАНИЕ

1. Общие положения	4
1.1. Цель и задачи дисциплины (модуля).....	4
1.2. Место дисциплины (модуля) в структуре основной профессиональной образовательной программы.	4
1.3. Планируемые результаты обучения по дисциплине (модулю) в рамках планируемых результатов освоения основной профессиональной образовательной программы.	4
2. Объем дисциплины (модуля), включая контактную работу обучающегося с преподавателем и самостоятельную работу обучающегося.....	6
3. Содержание дисциплины (модуля).....	7
3.1. Учебно-тематический план по очной форме обучения.....	7
3.2. Учебно-тематический план по очно-заочной форме обучения.....	8
4. Учебно-методическое обеспечение самостоятельной работы обучающихся по дисциплине (модулю)	9
4.1. Виды самостоятельной работы обучающихся по дисциплине (модулю).....	9
4.2. Методические указания к самостоятельной работе по дисциплине (модулю)	10
5. Фонд оценочных средств для проведения промежуточной аттестации обучающихся по дисциплине (модулю).....	15
5.1. Форма промежуточной аттестации обучающегося по дисциплине (модулю).....	15
5.2. Перечень компетенций с указанием этапов их формирования в процессе освоения образовательной программы.....	15
5.3. Описание показателей и критериев оценивания компетенций на различных этапах их формирования, описание шкал оценивания.....	16
5.4. Типовые контрольные задания или иные материалы, необходимые для оценки знаний, умений, навыков и (или) опыта деятельности, характеризующих этапы формирования компетенций в процессе освоения образовательной программы	19
5.5. Методические материалы, определяющие процедуры оценивания знаний, умений, навыков и (или) опыта деятельности, характеризующих этапы формирования компетенций	24
6. Перечень основной и дополнительной учебной литературы для освоения дисциплины (модуля).....	24
6.1. Основная литература.....	24
6.2. Дополнительная литература.....	25
7. Перечень ресурсов информационно-коммуникационной сети «Интернет», необходимых для освоения дисциплины (модуля).....	25
7.1. Профессиональные базы данных и информационные справочные системы.....	25
8. Методические указания для обучающихся по освоению дисциплины (модуля).....	25
9. Информационно-технологическое обеспечение образовательного процесса по дисциплине (модулю).....	27
9.1. Информационные технологии.....	27
9.2. Программное обеспечение.....	27
9.3. Информационные справочные системы.....	27
10. Материально-техническое обеспечение образовательного процесса по дисциплине (модулю)	27
11. Образовательные технологии.....	27
Лист регистрации изменений	28

1. Общие положения

1.1. Цель и задачи дисциплины.

Целями дисциплины (модуля) «Экспертология» являются формирование у студентов системы знаний, навыков и умений по использованию знаний экспертной науки в раскрытии и предотвращении преступлений.

Задачи освоения дисциплины (модуля):

1. изучение системы методов и средств судебной экспертизы;
2. овладение специальной терминологией;
3. изучение основных методов поиска и фиксации криминалистически значимой информации, закономерностей следообразования;
4. ознакомление с работой специалистов по обеспечению оперативно-розыскных мероприятий и следственных действий, ознакомлении с деятельностью государственных судебно-экспертных учреждений по производству судебных экспертиз и исследований.

1.2. Место дисциплины в структуре основной профессиональной образовательной программы.

Дисциплина (модуль) «Экспертология» относится к **вариативной** части профессионального модуля основной профессиональной образовательной программы «Юриспруденция» по направлению подготовки **40.03.01 – Юриспруденция (уровень бакалавриата), направленность: уголовно-правовая, очной и очно-заочной формах обучения.**

Изучение учебной дисциплины (модуля) «Экспертология» базируется на знаниях и умениях, полученных обучающимися ранее в ходе освоения программного материала ряда учебных дисциплин: «Уголовное право», «Уголовный процесс», «Криминалистика».

Изучение учебной дисциплины (модуля) «Экспертология» является базовым для последующей подготовки выпускной квалификационной работы.

1.3. Планируемые результаты обучения по дисциплине в рамках планируемых результатов освоения основной профессиональной образовательной программы.

Процесс освоения дисциплины (модуля) направлен на формирование у обучающихся следующих профессиональных компетенций: способностью обеспечивать соблюдение законодательства Российской Федерации субъектами права (ПК-3); способностью юридически правильно квалифицировать факты и обстоятельства (ПК-6); способностью правильно и полно отражать результаты профессиональной деятельности в юридической и иной документации (ПК-13).

В результате освоения дисциплины (модуля) студент должен демонстрировать следующие результаты образования:

Код	Содержание компетенции	Результаты обучения
ПК-3	Способностью обеспечивать соблюдение законодательства Российской Федерации субъектами права	Знать: законодательство Российской Федерации, регулирующее деятельность судебно-медицинских работников
		Уметь: добросовестно исполнять профессиональные обязанности
		Владеть: способностью осуществлять профессиональную деятельность на основе действующего

		законодательства, развитого правосознания, правового мышления и правовой культуры
ПК-6	способностью юридически правильно квалифицировать факты и обстоятельства	Знать: основные нормативные правовые акты регулирующие проведение экспертиз, виды экспертиз, методики и способы их проведения
		Уметь: правильно толковать правовые акты, формулировать вопросы ставящиеся на разрешение эксперту при проведении экспертиз
		Владеть: навыками анализа различных правовых актов, а также составления документов для назначения экспертиз, консультирования граждан в вопросах оснований назначения различных экспертиз
ПК-13	Способностью правильно и полно отражать результаты профессиональной деятельности в юридической и иной документации	Знать: основные требования к содержанию и оформлению юридической и иной документации
		Уметь: правильно и полно отражать результаты профессиональной деятельности в юридической и иной документации
		Владеть: навыками составления юридической и иной документации

2. Объем дисциплины, включая контактную работу обучающегося с преподавателем и самостоятельную работу обучающегося

Общая трудоемкость дисциплины (модуля) составляет 3 зачетных единицы.

Очная форма обучения

Вид учебной работы	Всего часов	Семестр
		8
Аудиторные учебные занятия, всего	30	30
В том числе контактная работа обучающихся с преподавателем:		
Учебные занятия лекционного типа	12	12
Учебные занятия семинарского типа	18	18
Лабораторные занятия	0	0
Иная контактная работа	24	24
Самостоятельная работа обучающихся*, всего	54	54
В том числе:		
Подготовка к лекционным и практическим занятиям, самостоятельное изучение разделов дисциплины в ЭИОС	24	24
Выполнение практических заданий	24	24
Рубежный текущий контроль	6	6
Вид промежуточной аттестации (зачет, экзамен)	4	зачет
Общая трудоемкость дисциплины, з.е.	3	3

Очно-заочная форма обучения

Вид учебной работы	Всего часов	Семестр
		8
Аудиторные учебные занятия, всего	18	18
В том числе контактная работа обучающихся с преподавателем:		
Учебные занятия лекционного типа	6	6
Учебные занятия семинарского типа	12	12
Лабораторные занятия	0	0
Иная контактная работа	18	18
Самостоятельная работа обучающихся*, всего	72	72
В том числе:		
Подготовка к лекционным и практическим занятиям, самостоятельное изучение разделов дисциплины в ЭИОС	33	33
Выполнение практических заданий	33	33
Рубежный текущий контроль	6	6
Вид промежуточной аттестации (зачет, экзамен)	4	зачет
Общая трудоемкость дисциплины, з.е.	3	3

3. Содержание дисциплины

3.1. Учебно-тематический план по очной форме обучения

Объем учебных занятий составляет – 30 часов.

Объем самостоятельной работы – 54 часа.

№ п/п	Раздел, тема	Виды учебной работы, академических часов						
		Всего	Самостоят. работа, в т.ч. промежуточная аттестация	Контактная работа обучающихся с преподавателем				
				Всего	Лекционного типа	Семинарского типа	Лабораторные занятия	Контактная работа в ЭИОС
1	2	3	4	5	6	7	8	9
1.	Раздел 1. Общие положения судебной экспертизы	36	22	14	2	4	0	8
2.	Тема 1.1. Теоретические, процессуальные и организационные основы судебной экспертизы (предмет, цели, задачи)	18	11	7	1	2	0	4

3.	Тема 1.2. Судебный эксперт, его процессуальный статус и компетенция	18	11	7	1	2	0	4
4.	Раздел 2. Система и виды экспертиз	36	22	14	2	4	0	8
5.	Тема 2.1. Система государственных экспертных учреждений России	18	11	7	1	2	0	4
6.	Тема 2.2. Классификация судебных экспертиз	18	11	7	1	2	0	4
7.	Раздел 3. Основы судебной экспертизы	36	10	26	8	10	0	8
8.	Тема 3.1. Назначение судебной экспертизы по уголовным делам и делам об административных правонарушениях.	11	3	8	2	4	0	2
9.	Тема 3.2. Назначение судебной экспертизы в гражданском и арбитражном процессе	9	3	6	2	2	0	2
10.	Тема 3.3. Стадии судебно-экспертного исследования. Заключение эксперта.	8	2	6	2	2	0	2
11.	Тема 3.4. Оценка заключения судебного эксперта следователем и судом.	8	2	6	2	2	0	2
Общий объем, часов		108	54	54	12	18	0	24
Форма промежуточной аттестации		зачет						

3.2. Учебно-тематический план по очно-заочной форме обучения

Объем учебных занятий составляет – 18 часов.

Объем самостоятельной работы – 72 часа.

№ п/п	Раздел, тема	Виды учебной работы, академических часов						
		Всего	Самостоят. работа, в т.ч. промежуточная аттестация	Контактная работа обучающихся с преподавателем				
				Всего	Лекционного типа	Семинарского типа	Лабораторные занятия	Контактная работа в ЭИОС
1	2	3	4	5	6	7	8	9
1.	Раздел 1. Общие положения судебной экспертизы	36	29	7	1	2	0	4
2.	Тема 1.1. Теоретические, процессуальные и организационные основы судебной экспертизы (предмет, цели, задачи)	17	14	3	0	1	0	2
3.	Тема 1.2. Судебный эксперт, его процессуальный статус и компетенция	19	15	4	1	1	0	2
4.	Раздел 2. Система и виды экспертиз	36	29	7	1	2	0	4
5.	Тема 2.1. Система государственных экспертных учреждений России	17	14	3	0	1	0	2
6.	Тема 2.2. Классификация судебных экспертиз	19	15	4	1	1	0	2
7.	Раздел 3. Основы судебной экспертизы	36	14	22	4	8	0	10

8.	Тема 3.1. Назначение судебной экспертизы по уголовным делам и делам об административных правонарушениях.	11	4	7	1	2	0	4
9.	Тема 3.2. Назначение судебной экспертизы в гражданском и арбитражном процессе	9	4	5	1	2	0	2
10.	Тема 3.3. Стадии судебно-экспертного исследования. Заключение эксперта.	8	3	5	1	2	0	2
11.	Тема 3.4. Оценка заключения судебного эксперта следователем и судом.	8	3	5	1	2	0	2
Общий объем, часов		108	72	36	6	12	0	18
Форма промежуточной аттестации		зачет						

4. Учебно-методическое обеспечение самостоятельной работы обучающихся по дисциплине

4.1. Виды самостоятельной работы обучающихся по дисциплине

Очная форма обучения

Раздел, тема	Всего СРС + контроль	Виды самостоятельной работы обучающихся, в т.ч. контроль						
		Академическая	Форма академической активности	Выполнение практ.	Форма практического задания	Рубежный текущий	Форма рубежного текущего контроля	Контроль (промежут. аттестация), час
Раздел 1. Общие положения судебной экспертизы	18	8	Подготовка к лекционным и практическим занятиям, самостоятельное изучение раздела в ЭИОС	8	Реферат	2	Компьютерное тестирование или иная форма рубежного контроля по усмотрению преподавателя	
Раздел 2. Система и виды экспертиз	18	8	Подготовка к лекционным и практическим занятиям, самостоятельное изучение раздела в ЭИОС	8	Реферат	2	Компьютерное тестирование или иная форма рубежного контроля по усмотрению преподавателя	
Раздел 3. Основы судебной экспертизы	18	8	Подготовка к лекционным и практическим занятиям, самостоятельное изучение раздела в ЭИОС	8	Реферат	2	Компьютерное тестирование или иная форма рубежного контроля по усмотрению преподавателя	
Общий объем, часов	54	24		24		6		
Форма промежуточной аттестации	Зачет							

Очно-заочная форма обучения

Раздел, тема	Всего СРС + контроль	Виды самостоятельной работы обучающихся, в т.ч. контроль						
		Академическая	Форма академической активности	Выполнение практ.	Форма практического задания	Рубежный текущий	Форма рубежного текущего контроля	Контроль (промежут. аттестация), час
Раздел 1. Общие положения судебной экспертизы	25	11	Подготовка к лекционным и практическим занятиям, самостоятельное изучение раздела в ЭИОС	12	Реферат	2	Компьютерное тестирование или иная форма рубежного контроля по усмотрению преподавателя	
Раздел 2. Система и виды экспертиз	25	11	Подготовка к лекционным и практическим занятиям, самостоятельное изучение раздела в ЭИОС	12	Реферат	2	Компьютерное тестирование или иная форма рубежного контроля по усмотрению преподавателя	
Раздел 3. Основы судебной экспертизы	22	11	Подготовка к лекционным и практическим занятиям, самостоятельное изучение раздела в ЭИОС	9	Реферат	2	Компьютерное тестирование или иная форма рубежного контроля по усмотрению преподавателя	
Общий объем, часов	72	33		33		6		
Форма промежуточной аттестации	Зачет							

4.2. Методические указания к самостоятельной работе по дисциплине (модулю)

РАЗДЕЛ 1. ОБЩИЕ ПОЛОЖЕНИЯ СУДЕБНОЙ ЭКСПЕРТИЗЫ

Цель: уяснение студентами сущности понятия судебной экспертизы, её признаки; изучить основные формы использования специальных знаний в работе следователя, процессуальный статус эксперта и специалиста; изучить экспертные ошибки; изучить систему государственных экспертных учреждений в РФ; изучить классификацию судебных экспертиз.

Перечень изучаемых элементов содержания: Теория судебной экспертизы как самостоятельная область научного знания. Взаимосвязь судебной экспертологии и криминалистики. Закономерности развития теории судебной экспертизы. Функционирование различных видов экспертиз в качестве структур единой системы на единой методологической основе и по общим методикам. Специальные знания и основные формы их использования в судопроизводстве. Идентификационные задачи, направленные на отождествление объекта по его отображениям. Объект экспертного исследования (объекты-отображения, объекты-предметы, идентифицируемые объекты.)

Основы правовой регламентации судебно-экспертной деятельности Основные формы использования специальных знаний в работе. Судебная экспертиза. Участие специалиста. Понятие специальных знаний. Справочно-консультационная деятельность. Процессуальные и не процессуальные формы использования специальных знаний. Консультации и справочная деятельность. Отличия экспертизы от участия в качестве специалиста. Модели эксперта Структура судебного эксперта «образца 1937 года». Модель эксперта «технического помощника». Эксперт – «сведущий свидетель». Положение эксперта модели профессора Л.Е. Владимирова. Эксперт сегодня. Эксперт в административном и процессуальном смысле. Экспертные ошибки. Подготовка судебных экспертов и повышение их квалификации.

Тема 1.1. Теоретические, процессуальные и организационные основы судебной экспертизы (предмет, цели, задачи).

Вопросы для самоподготовки:

1. Теория экспертологии как самостоятельная область научного знания.
2. Взаимосвязь судебной экспертологии и криминалистики.
3. Закономерности развития теории экспертологии.

Тема 1.2. Судебный эксперт, его процессуальный статус и компетенция.

Вопросы для самоподготовки:

1. Задачи судебной экспертизы и задачи конкретного экспертного исследования.
2. Методы судебной экспертизы и их классификация.

ПРАКТИЧЕСКОЕ ЗАДАНИЕ К РАЗДЕЛУ 1.

Форма практического задания: рефераты.

Перечень тем рефератов к разделу 1:

1. Понятие экспертизы и ее задачи.
2. Понятие и сущность судебной экспертизы, ее отличие от иных видов экспертиз.
3. Сферы использования экспертизы.
4. Значение и роль экспертизы при расследовании преступлений.
5. Предмет и объект экспертизы.
6. Методики экспертного исследования.
7. Возникновение судебной экспертизы. Понятия и задачи судебной экспертологии.
8. Процессуальное положение эксперта и специалиста.

9. Классификация судебных экспертиз.
10. Система экспертных учреждений России.
11. Правовые основания назначения и производства судебной экспертизы.

РУБЕЖНЫЙ КОНТРОЛЬ К РАЗДЕЛУ 1:

Форма рубежного контроля – компьютерное тестирование.

РАЗДЕЛ 2. СИСТЕМА И ВИДЫ СУДЕБНЫХ ЭКСПЕРТИЗ

Цель: уяснение студентами системы государственных экспертных учреждений, изучение видов судебных экспертиз.

Перечень изучаемых элементов содержания: Судебно-экспертные учреждения Министерства юстиции. Экспертно-криминалистические подразделения органов внутренних дел РФ.

Судебно-экспертные учреждения Федерального агентства по здравоохранению и социальному развитию (Росздрав). В систему государственных судебно-экспертных учреждений Росздрава входят судебно-медицинские и судебно-психиатрические учреждения, Судебно-медицинские экспертные учреждения (бюро судебно-медицинской экспертизы Государственного научного центра социальной и судебной психиатрии им. В.П. Сербского), Судебно-экспертные учреждения Министерства обороны РФ. Судебно-экспертные учреждения Министерства внутренних дел РФ. Судебно-экспертные учреждения Федеральной таможенной службы. Система государственных судебно-экспертных учреждений, предназначенных для обслуживания следователей и органов дознания в Федеральной службе безопасности РФ (ФСБ России). Руководитель судебно-экспертного учреждения, его функции и полномочия. Основные классы и роды судебных экспертиз. Судебные трасологические экспертизы. Судебная экспертиза восстановления уничтоженных маркировочных обозначений. Судебная фототехническая экспертиза. Судебная портретная экспертиза. Судебно-баллистическая экспертиза. Судебная экспертиза холодного оружия. Судебно-техническая экспертиза документов. Класс экспертиз веществ и материалов. Класс экспертиз веществ и материалов. Класс экспертиз веществ и материалов. Класс экспертиз веществ и материалов. Класс биологических экспертиз. Класс почвоведческих экспертиз. Класс экологических экспертиз. Класс экономических экспертиз. Класс сельскохозяйственных экспертиз. Класс искусствоведческих экспертиз.

Тема 2.1. Система государственных экспертных учреждений России.

Вопросы для самоподготовки:

1. Система государственных экспертных учреждений России.
2. Судебно-экспертные учреждения Министерства обороны Российской Федерации.
3. Судебно-экспертные учреждения Министерства внутренних дел Российской Федерации.

Тема 2.2. Классификация судебных экспертиз.

Вопросы для самоподготовки:

1. Порядок назначения судебной экспертизы. Основания назначения судебной экспертизы.
2. Экспертиза по объему исследования.
3. Экспертиза последовательности проведения.
4. Экспертиза численности и составу экспертов.

ПРАКТИЧЕСКОЕ ЗАДАНИЕ К РАЗДЕЛУ 2.

Форма практического задания: рефераты.

Перечень тем рефератов к разделу 2:

1. Классификация судебных экспертиз.
2. Сущность, организация и возможности судебно-психологической экспертизы.
3. Сущность, организация и возможности судебно-биологической экспертизы.
4. Сущность, организация и возможности материаловедческой экспертизы.
5. Сущность, организация и возможности инженерно-транспортных экспертизы.
6. Сущность, организация и возможности инженерно-технических экспертизы.
7. Сущность, организация и возможности искусствоведческих экспертизы.
8. Сущность, организация и возможности трасологической экспертизы.
9. Сущность, организация и возможности технической экспертизы документов.
10. Сущность, организация и возможности почерковедческой экспертизы.
11. Сущность, организация и возможности баллистической экспертизы.
12. Сущность, организация и возможности автороведческой экспертизы.
13. Экономические и экологические экспертизы.
14. Система экспертных учреждений России.
15. Правовые основания назначения и производства судебной экспертизы.

РУБЕЖНЫЙ КОНТРОЛЬ К РАЗДЕЛУ 2:

Форма рубежного контроля – компьютерное тестирование.

РАЗДЕЛ 3. ОСНОВЫ СУДЕБНОЙ ЭКСПЕРТИЗЫ

Цель: рассмотреть основные вопросы для экспертиз по уголовным делам; рассмотреть основные вопросы для экспертиз по гражданским и арбитражным делам; рассмотреть заключение эксперта и порядок его вынесения; знать и уметь применять приобретенные знания и умения для оценки заключения судебного эксперта.

Перечень изучаемых элементов содержания: Порядок назначения судебной экспертизы. Основания назначения судебной экспертизы. Постановление о назначении судебной экспертизы. УПК РФ. Виды экспертиз: судебные экономические, товароведческие, технологические, инженерно-технические и другие роды и виды экспертиз. Стадии проведения экспертного заключения: 1) подготовительная стадия; 2) стадия раздельного исследования объектов экспертизы; 3) стадия сравнительного исследования объектов экспертизы; 4) стадия обобщения, оценки результатов исследования и формулирования выводов.

Тема 3.1. Назначение судебной экспертизы по уголовным делам и делам об административных правонарушениях.

Вопросы для самоподготовки:

1. Функции эксперта и специалиста в уголовном судопроизводстве.
2. Эксперт как субъект уголовного процесса.

Тема 3.2. Назначение судебной экспертизы в гражданском и арбитражном процессе.

Вопросы для самоподготовки:

1. Судебная экспертиза в гражданском процессе.
2. Судебная экспертиза в арбитражном процессе.

Тема 3.3. Стадии судебно-экспертного исследования. Заключение эксперта.

Вопросы для самоподготовки:

1. Заключение судебной экспертизы, форма и содержание в уголовном, гражданском и арбитражном процессе.
2. Экспертные выводы.

Тема 3.4. Оценка заключения судебного эксперта следователем и судом.

Вопросы для самоподготовки:

1. Оценки экспертного заключения.
2. Последствия оценки заключения судебного эксперта.

ПРАКТИЧЕСКОЕ ЗАДАНИЕ К РАЗДЕЛУ 3.

Форма практического задания: рефераты.

Перечень тем рефератов к разделу 3:

1. Экспертиза в гражданском процессе.
2. Экспертиза в нотариальной практике.
3. Особенности использования экспертизы в арбитражном процессе.
4. Формы использования специальных познаний в уголовном процессе.
5. Подготовка к проведению экспертизы: основные стадии.
6. Гарантии обеспечения прав обвиняемого при назначении экспертизы в уголовном процессе.
7. Образцы для сравнительного исследования: основные виды.
8. Тактика получения свободных образцов.
9. Экспериментальные образцы и тактика их получения.
10. Условно-свободные образцы для экспертизы.
11. Постановление о назначении экспертизы: структура и содержание.
12. Проведение экспертизы в суде.
13. Права эксперта.
14. Обязанности эксперта.
15. Взаимодействие эксперта со следователем и судьей.
16. Компетенции эксперта.
17. Единоличное, комиссионное и комплексное проведение экспертизы.
18. Заключение эксперта: структура и содержание.
19. Виды иллюстраций экспертного заключения.
20. Оценка заключения следователем и судом.
21. Основы криминалистического исследования письма.
22. Научные основы идентификации лица по почерку.
23. Естественные, патологические и умышленные изменения признаков письма.
24. Графология и ее научная оценка.
25. Предмет, задачи и объекты почерковедческой (графической) экспертизы.
26. Предмет, задачи и возможности автороведческой экспертизы.
27. Объекты автороведческой экспертизы.
28. Особенности получения образцов для сравнительного исследования при назначении автороведческой экспертизы.
29. Задачи, предметы и объекты экспертизы документов.
30. Основные разновидности судебно-технических экспертиз документов.
31. Подготовка материалов для экспертного исследования.
32. Правила обращения с документами – вещественными доказательствами.
33. Способы подделки бланков, оттисков печатей, штампов и их признаки.
34. Экспертное исследование подделки подписей.
35. Экспертное исследование способов частичных изменений текста.
36. Значение КЭМВИ в расследовании уголовных дел.
37. Понятие микроследов и микрочастиц.

38. Обнаружение и изъятие микрообъектов.
39. Правила упаковки микрочастиц и предметов-носителей.

РУБЕЖНЫЙ КОНТРОЛЬ К РАЗДЕЛУ 3:

Форма рубежного контроля – компьютерное тестирование.

5. Фонд оценочных средств для проведения промежуточной аттестации обучающихся по дисциплине (модулю)

5.1. Форма промежуточной аттестации обучающегося по дисциплине (модулю).

Контрольным мероприятием промежуточной аттестации обучающихся по дисциплине является зачет, который проводится в устной форме.

5.2. Перечень компетенций с указанием этапов их формирования в процессе освоения образовательной программы

Код Компетенции	Содержание компетенции	Результаты обучения	Этапы формирования компетенций в процессе освоения образовательной программы
ПК-3	Способностью обеспечивать соблюдение законодательства Российской Федерации субъектами права	Знать: законодательство Российской Федерации, регулирующее деятельность судебно-медицинских работников	Этап формирования знаний
		Уметь: добросовестно исполнять профессиональные обязанности	Этап формирования умений
		Владеть: способностью осуществлять профессиональную деятельность на основе действующего законодательства, развитого правосознания, правового мышления и правовой культуры	Этап формирования навыков и получения опыта
ПК-6	способностью юридически правильно квалифицировать факты и обстоятельства	Знать: основные нормативные правовые акты регулирующие проведение экспертиз, виды экспертиз, методики и способы их проведения	Этап формирования знаний
		Уметь: правильно толковать правовые акты, формулировать вопросы ставящиеся на разрешение	Этап формирования умений

		эксперту при проведении экспертиз	
		Владеть: навыками анализа различных правовых актов, а также составления документов для назначения экспертиз, консультирования граждан в вопросах оснований назначения различных экспертиз	Этап формирования навыков и получения опыта
ПК-13	Способностью правильно и полно отражать результаты профессиональной деятельности в юридической и иной документации	Знать: основные требования к содержанию и оформлению юридической и иной документации	Этап формирования знаний
		Уметь: правильно и полно отражать результаты профессиональной деятельности в юридической и иной документации	Этап формирования умений
		Владеть: навыками составления юридической и иной документации	Этап формирования навыков и получения опыта

5.3. Описание показателей и критериев оценивания компетенций на различных этапах их формирования, описание шкал оценивания

Код компетенции	Этапы формирования компетенций	Показатель оценивания компетенции	Критерии и шкалы оценивания
ПК-3, ПК-6, ПК-13	Этап формирования знаний	Теоретический блок вопросов. Уровень освоения программного материала, логика и грамотность изложения, умение самостоятельно обобщать и излагать материал	1) обучающийся глубоко и прочно освоил программный материал, исчерпывающе, последовательно, грамотно и логически стройно его излагает, тесно увязывает с задачами и будущей деятельностью, не затрудняется с ответом при видоизменении задания, умеет самостоятельно обобщать и излагать материал, не допуская ошибок – 9-10 баллов; 2) обучающийся твердо знает программный материал, грамотно и по

			<p>существу излагает его, не допуская существенных неточностей в ответе на вопрос, может правильно применять теоретические положения – 7-8 баллов;</p> <p>3) обучающийся освоил основной материал, но не знает отдельных деталей, допускает неточности, недостаточно правильные формулировки, нарушает последовательность в изложении программного материала – 5-6 баллов;</p> <p>4) обучающийся не знает значительной части программного материала, допускает существенные ошибки – 0-4 баллов</p>
<p>ПК-3, ПК-6, ПК-13</p>	<p>Этап формирования умений</p>	<p>Аналитическое задание (<i>задачи, ситуационные задания, кейсы, проблемные ситуации и т.д.</i>)</p> <p>Практическое применение теоретических положений применительно к профессиональным задачам, обоснование принятых решений</p>	<p>1) свободно справляется с задачами и практическими заданиями, правильно обосновывает принятые решения, задание выполнено верно, даны ясные аналитические выводы к решению задания, подкрепленные теорией – 9-10 баллов;</p> <p>2) владеет необходимыми умениями и навыками при выполнении практических заданий, задание выполнено верно, отмечается хорошее развитие аргумента, однако отмечены погрешности в ответе, скорректированные при собеседовании – 7-8 баллов;</p> <p>3) испытывает затруднения в выполнении практических заданий, задание выполнено с ошибками, отсутствуют логические выводы и заключения к решению – 5-6 баллов;</p>

			4) практические задания, задачи выполняет с большими затруднениями или задание не выполнено вообще, или задание выполнено не до конца, нет четких выводов и заключений по решению задания, сделаны неверные выводы по решению задания – 0-4 баллов
ПК-3, ПК-6, ПК-13	Этап формирования навыков и получения опыта	<p>Аналитическое задание (<i>задачи, ситуационные задания, кейсы, проблемные ситуации и т.д.</i>)</p> <p>Решение практических заданий и задач, владение навыками и умениями при выполнении практических заданий, самостоятельность, умение обобщать и излагать материал.</p>	<p>1) свободно справляется с задачами и практическими заданиями, правильно обосновывает принятые решения, задание выполнено верно, даны ясные аналитические выводы к решению задания, подкрепленные теорией – 9-10 баллов;</p> <p>2) владеет необходимыми умениями и навыками при выполнении практических заданий, задание выполнено верно, отмечается хорошее развитие аргумента, однако отмечены погрешности в ответе, скорректированные при собеседовании – 7-8 баллов;</p> <p>3) испытывает затруднения в выполнении практических заданий, задание выполнено с ошибками, отсутствуют логические выводы и заключения к решению – 5-6 баллов;</p> <p>4) практические задания, задачи выполняет с большими затруднениями или задание не выполнено вообще, или задание выполнено не до конца, нет четких выводов и заключений по решению задания, сделаны неверные</p>

5.4. Типовые контрольные задания или иные материалы, необходимые для оценки знаний, умений, навыков и (или) опыта деятельности, характеризующих этапы формирования компетенций в процессе освоения образовательной программы

Примерные вопросы для проведения итоговой аттестации обучающихся по дисциплине

Теоретический блок вопросов для проведения зачета (Разделы 1-3):

1. Понятие экспертизы и ее задачи.
2. Понятие и сущность судебной экспертизы, ее отличие от иных видов экспертиз.
3. Сферы использования экспертизы.
4. Значение и роль экспертизы при расследовании преступлений.
5. Экспертиза в гражданском процессе.
6. Экспертиза в нотариальной практике.
7. Особенности использования экспертизы в арбитражном процессе.
8. Предмет и объект экспертизы.
9. Методики экспертного исследования.
10. Возникновение судебной экспертизы. Понятия и задачи судебной экспертологии.
11. Формы использования специальных познаний в уголовном процессе
12. Процессуальное положение эксперта и специалиста.
13. Классификация судебных экспертиз.
14. Система экспертных учреждений России.
15. Правовые основания назначения и производства судебной экспертизы.
16. Подготовка к проведению экспертизы: основные стадии.
17. Гарантии обеспечения прав обвиняемого при назначении экспертизы в уголовном процессе.
18. Образцы для сравнительного исследования: основные виды.
19. Тактика получения свободных образцов.
20. Экспериментальные образцы и тактика их получения.
21. Условно-свободные образцы для экспертизы.
22. Постановление о назначении экспертизы: структура и содержание.
23. Проведение экспертизы в суде.
24. Права эксперта.
25. Обязанности эксперта.
26. Взаимодействие эксперта со следователем и судьей.
27. Компетенции эксперта.
28. Единоличное, комиссионное и комплексное проведение экспертизы.
29. Заключение эксперта: структура и содержание.
30. Виды иллюстраций экспертного заключения.
31. Оценка заключения следователем и судом.
32. Основы криминалистического исследования письма.
33. Научные основы идентификации лица по почерку.
34. Естественные, патологические и умышленные изменения признаков письма.
35. Графология и ее научная оценка.
36. Предмет, задачи и объекты почерковедческой (графической) экспертизы.
37. Предмет, задачи и возможности автороведческой экспертизы.
38. Объекты автороведческой экспертизы.
39. Особенности получения образцов для сравнительного исследования при назначении автороведческой экспертизы.

40. Задачи, предметы и объекты экспертизы документов.
41. Основные разновидности судебно-технических экспертиз документов.
42. Подготовка материалов для экспертного исследования.
43. Правила обращения с документами – вещественными доказательствами.
44. Способы подделки бланков, оттисков печатей, штампов и их признаки.
45. Экспертное исследование подделки подписей.
46. Экспертное исследование способов частичных изменений текста.
47. Значение КЭМВИ в расследовании уголовных дел.
48. Понятие микроследов и микрочастиц.
49. Обнаружение и изъятие микрообъектов.
50. Правила упаковки микрочастиц и предметов-носителей.
51. Виды КЭМВИ.
52. Криминалистическая экспертиза наркотических средств (судебно-фармакологические и судебно-биологические исследования).
53. Дактилоскопическая экспертиза: предмет, объект, возможности. Получение образцов для сравнительного исследования при проведении дактилоскопической экспертизы.
54. Экспертиза следов ног человека.
55. Виды следов ног, исследуемых в экспертной практике.
56. Экспертиза орудий взлома и инструментов.
57. Транспортно-трассологическая экспертиза: задачи и возможности.
58. Предмет и объекты судебно-баллистической экспертизы.
59. Экспертиза холодного оружия.
60. Становление и развитие судебно-психологической экспертизы в России.
61. Применение психологической экспертизы в уголовном процессе.
62. Судебно-психологическая экспертиза в гражданском процессе.
63. Психологическая и психиатрическая экспертизы.
64. Организация и проведение судебно-психологической экспертизы.
65. Методы экспертных исследований при проведении судебно-психологической экспертизы.
66. Одерологическая экспертиза и ее допустимость в уголовном процессе.
67. Фоноскопическая экспертиза.
68. Судебно-портретная экспертиза и ее современные возможности.

Аналитическое задание(задачи, ситуационные задания, кейсы, проблемные ситуации и т.д.):

1. В качестве эксперта может быть вызвано:

- а) любое лицо, обладающее необходимым познанием для дачи заключения;
- б) эксперт соответствующего экспертного учреждения;
- в) иной специалист, назначенный лицом, производящим дознание, следователем, прокурором и судом.

2. Согласно Федерального закона № 73-ФЗ «О государственной судебно-экспертной деятельности в Российской Федерации» эксперт обязан:

- а) принимать поручения о производстве судебной экспертизы непосредственно от каких-либо органов или лиц, за исключением руководителя государственного судебно-экспертного учреждения;
- б) осуществлять судебно-экспертную деятельность в качестве негосударственного эксперта;
- в) принять к производству порученную ему руководителем соответствующего государственного судебно-экспертного учреждения судебную экспертизу;

г) уничтожать объекты исследований либо существенно изменять их свойства без разрешения органа или лица, назначивших судебную экспертизу.

3. Судебно-медицинскую экспертизу живых лиц производит:

- а) лечащий врач;
- б) судебно-медицинский эксперт;
- в) фельдшер;
- г) врач – эксперт;
- д) главный врач лечебного учреждения.

4. В каких случаях эксперт не может принимать участие в производстве по уголовному делу?

- а) если он является гражданским истцом;
- б) если он является родственником потерпевшего;
- в) если он проводил по данному делу ревизию;
- г) если он принимал участие в данном деле в качестве дознавателя.

5. Согласно Уголовно-процессуального кодекса Российской Федерации (ст. 57), эксперт вправе:

- а) без ведома следователя и суда вести переговоры с участниками уголовного судопроизводства по вопросам, связанным с производством судебной экспертизы;
- б) самостоятельно собирать материалы для экспертного исследования;
- в) знакомиться с материалами уголовного дела, относящимися к предмету судебной экспертизы;
- г) давать заведомо ложное заключение;

6. Эксперт не вправе:

- а) сообщать кому-либо о результатах судебной экспертизы, за исключением органа или лица, ее назначивших;
- б) ходатайствовать перед руководителем соответствующего государственного судебно-экспертного учреждения о привлечении к производству судебной экспертизы других экспертов, если это необходимо для проведения исследований и дачи заключения;
- в) делать подлежащие занесению в протокол следственного действия или судебного заседания заявления по поводу неправильного истолкования участниками процесса его заключения или показаний;
- г) обжаловать в установленном законом порядке действия органа или лица, назначивших судебную экспертизу, если они нарушают права эксперта.

7. Укажите права судебно-медицинского эксперта.

- а) давать объективное судебно-медицинское заключение по поставленным перед ним вопросам;
- б) знать цели и задачи экспертизы;
- в) знакомиться с материалами дела, имеющими отношение к предмету экспертизы;
- г) требовать необходимые для экспертизы материалы.

8. Меры, которые могут быть применены к судебно-медицинскому эксперту за отказ или уклонение от выполнения своих обязанностей:

- а) административного характера;
- б) уголовного характера;
- в) штраф;
- г) общественное порицание;
- д) дисциплинарного характера.

9. Согласно Уголовно-процессуального кодекса Российской Федерации (ст. 57), эксперт не вправе:

а) разглашать данные предварительного расследования, ставшие известными ему в связи с участием в уголовном деле в качестве эксперта, если он был об этом заранее предупрежден в установленном порядке;

б) приносить жалобы на действия (бездействие) и решения дознавателя, следователя, прокурора и суда, ограничивающие его права;

в) ходатайствовать о предоставлении ему дополнительных материалов, необходимых для дачи заключения, либо привлечении к производству судебной экспертизы других экспертов;

г) отказаться от дачи заключения по вопросам, выходящим за пределы специальных знаний, а также в случаях, если представленные ему материалы недостаточны для дачи заключения.

10. За разглашение данных предварительного расследования эксперт несет ответственность в соответствии со ст. ... Уголовного кодекса Российской Федерации:

а) 310;

б) 309;

в) 307;

г) 308.

11. За дачу заведомо ложного заключения, согласно действующему уголовному законодательству, эксперт может быть подвергнут наказанию в виде:

а) лишения свободы;

б) штрафа;

в) исправительных работ;

г) общественного порицания.

12. За дачу заведомо ложного заключения эксперт несет ответственность в соответствии со ст. ... Уголовного кодекса Российской Федерации:

а) 310;

б) 309;

в) 307;

г) 308.

13. Кто из процессуальных лиц обязан предупредить специалиста об уголовной ответственности при оформлении заключения специалиста:

а) руководитель экспертного учреждения;

б) следователь;

в) никто;

г) суд или прокурор.

14. Следственные действия, в которых может участвовать судебно-медицинский эксперт в качестве специалиста:

а) в осмотре предметов и документов;

б) в осмотре места происшествия, местности, помещения;

в) в осмотре трупа на месте происшествия (обнаружения);

г) при извлечении трупа из места захоронения;

д) при освидетельствовании, в следственном эксперименте, допросах, обыске и выемке и при получении образцов для сравнительного исследования.

15. Судебно-медицинский эксперт за данное им заключение несет ответственность:

- а) лично;
- б) не несет ответственности;
- в) ответственность несет руководитель экспертного учреждения;
- г) в зависимости от обстоятельств.

16. Какие из перечисленных экспертиз относятся к судебно-медицинским:

- а) портретная;
- б) судебно-психиатрическая;
- в) микробиологическая;
- г) судебно-биологическая.

17. Какие из перечисленных экспертиз относятся к криминалистическим:

- а) баллистическая;
- б) судебно-психиатрическая;
- в) почерковедческая;
- г) пожарно-техническая.

18. Какие из перечисленных виды экспертиз, предусмотрены Уголовно-процессуальным кодексом Российской Федерации:

- а) первичная;
- б) срочная;
- в) дополнительная;
- г) повторная.

19. Укажите, может ли судебно-медицинский эксперт проводить повторную судебно-медицинскую экспертизу вещественных доказательств, если он производил первичную экспертизу:

- а) может;
- б) не может;
- в) может в отдельных случаях.

20. Персональный состав экспертов в случаях необходимости проведения судебно-медицинской экспертизы несколькими экспертами из перечисленного определяется:

- а) начальником бюро;
- б) следователем;
- в) судом;
- г) руководителем органа здравоохранения;
- д) прокурором.

21. Укажите виды судебно-медицинских экспертиз по времени проведения:

- а) предварительная;
- б) первичная;
- в) повторная;
- г) дополнительная.

22. Укажите виды судебно-медицинских экспертиз по объему исследований:

- а) повторная;
- б) дополнительная;
- в) комплексная;
- г) основная.

23. В каких из перечисленных вариантов участие нескольких судебно-медицинских экспертов является обязательным при проведении:

- а) первичных экспертиз;
- в) экспертиз по делам о привлечении к уголовной ответственности медицинских работников за профессиональные правонарушения;
- г) повторных экспертиз по материалам уголовных и гражданских дел;
- д) экспертиз определения стойкой утраты трудоспособности.

24. Укажите виды судебно-медицинских экспертиз по числу привлекаемых специалистов:

- а) комплексная;
- б) единоличная;
- в) комиссионная;
- г) основная.

25. Укажите виды судебно-медицинских экспертиз по однородности знаний.

- а) однородная;
- б) смешанная;
- в) комиссионная;
- г) комплексная.

5.5. Методические материалы, определяющие процедуры оценивания знаний, умений, навыков и (или) опыта деятельности, характеризующих этапы формирования компетенций

Промежуточная аттестация по дисциплине (модулю) проводится в соответствии с Положением о промежуточной аттестации обучающихся по основным профессиональным образовательным программам в Российском государственном социальном университете и Положением о балльно-рейтинговой системе оценки успеваемости обучающихся по основным профессиональным образовательным программам – программам среднего профессионального образования, программам бакалавриата, программам специалитета, программам магистратуры в Российском государственном социальном университете.

На промежуточную аттестацию отводится 20 рейтинговых баллов.

Ответы обучающегося на контрольном мероприятии промежуточной аттестации оцениваются педагогическим работником по 20 – балльной шкале, а итоговая оценка по дисциплине (модулю) выставляется по системе зачтено/не зачтено.

Критерии выставления оценки определяются Положением о балльно-рейтинговой системе оценки успеваемости обучающихся по основным профессиональным образовательным программам – программам среднего профессионального образования, программам бакалавриата, программам специалитета, программам магистратуры в Российском государственном социальном университете.

6. Перечень основной и дополнительной учебной литературы для освоения дисциплины (модуля)

6.1. Основная литература

1. Сорокотягин, И. Н. Судебная экспертиза : учебник и практикум для вузов / И. Н. Сорокотягин, Д. А. Сорокотягина. — Москва : Издательство Юрайт, 2020. — 288 с. — (Высшее образование). — ISBN 978-5-534-05399-9. — Текст : электронный // ЭБС Юрайт [сайт]. — URL: <http://www.biblio-online.ru/bcode/449429> (дата обращения: 27.05.2020).
2. Антропов, А. В. Криминалистическая экспертиза : учебное пособие для вузов / А. В. Антропов, Д. В. Бахтеев, А. В. Кабанов. — Москва : Издательство Юрайт, 2020. — 179 с. —

(Высшее образование). — ISBN 978-5-534-05565-8. — Текст : электронный // ЭБС Юрайт [сайт]. — URL: <http://biblio-online.ru/bcode/454688> (дата обращения: 21.05.2020).

6.2. Дополнительная литература

3. Сафуанов, Ф. С. Судебно-психологическая экспертиза : учебник для вузов / Ф. С. Сафуанов. — 2-е изд., перераб. и доп. — Москва : Издательство Юрайт, 2020. — 309 с. — (Высшее образование). — ISBN 978-5-534-05266-4. — Текст : электронный // ЭБС Юрайт [сайт]. — URL: <http://biblio-online.ru/bcode/450284> (дата обращения: 21.05.2020).
4. Жукова, Н. А. Трасология и трасологическая экспертиза. Теоретические основы : учебное пособие для вузов / Н. А. Жукова, И. Н. Кислицина. — 2-е изд., испр. и доп. — Москва : Издательство Юрайт, 2020. — 160 с. — (Высшее образование). — ISBN 978-5-534-12014-1. — Текст : электронный // ЭБС Юрайт [сайт]. — URL: <http://biblio-online.ru/bcode/457056> (дата обращения: 21.05.2020).

7. Перечень ресурсов информационно-коммуникационной сети «Интернет», необходимых для освоения дисциплины (модуля)

Название электронного ресурса	Описание электронного ресурса	Используемый для работы адрес
Университетская информационная система РОССИЯ (УИС РОССИЯ)	Университетская информационная система РОССИЯ (УИС РОССИЯ) – электронная библиотека и база для исследований и учебных курсов в области экономики, управления, социологии, лингвистики, философии, филологии, международных отношений и других гуманитарных наук. УИС РОССИЯ поддерживается на базе Научно-исследовательского вычислительного центра МГУ имени М.В. Ломоносова	https://uisrussia.msu.ru/ 100% доступ
Электронная библиотека учебников	На сайте представлены учебники, лекции, доклады, монографии по естественным и гуманитарным наукам.	http://studentam.net 100% доступ
Cyberleninka	Содержит каталог научной периодики по большому количеству научных дисциплин, который содержит полную информацию о научных журналах в электронном виде, включающую их описания и все вышедшие выпуски с содержанием, темами научных статей и их полными текстами.	http://cyberleninka.ru/journal 100% доступ
Единое окно доступа к образовательным ресурсам	Информационная система предоставляет свободный доступ к каталогу образовательных интернет-ресурсов и полнотекстовой электронной учебно-методической библиотеке для общего и профессионального образования	http://window.edu.ru/library 100% доступ
Электронные библиотеки. Электронные библиотеки, словари, энциклопедии	Интернет-ресурсы образовательного и научно-образовательного назначения, оформленные в виде электронных библиотек, словарей и энциклопедий, предоставляют открытый доступ к полнотекстовым информационным ресурсам, представленным в	http://gigabaza.ru/doc/131454.html 100% доступ

Библиотека юридической литературы	электронном формате — учебникам и учебным пособиям, хрестоматиям и художественным произведениям, историческим источникам и научно-популярным статьям, справочным изданиям и др. Электронная библиотека открытого доступа (монографии, диссертации, книги, статьи, новости и аналитика, конспекты лекций, рефераты, учебники).	http://pravo.eup.ru/ 100% доступ
-----------------------------------	--	--

7.1. Профессиональные базы данных и информационные справочные системы

№№	Название электронного ресурса	Описание электронного ресурса	Используемый для работы адрес
1.	ЭБС «Университетская библиотека онлайн»	Электронно-библиотечная система, электронные книги и аудиокниг, учебники для ВУЗов, средних специальных учебных заведений и школы, а также научные монографии, научная периодика, в т.ч. журналы ВАК.	http://biblioclub.ru/ 100% доступ
2.	Научная электронная библиотека eLIBRARY.ru	Поиск по рефератам и полным текстам статей, опубликованных в российских и зарубежных научно-технических журналах.	http://elibrary.ru/ Доступ с любого компьютера в сети Университета на 276 журналов по подписке Университета. Доступ к 5493 журналам с полным текстом в открытом доступе, из них российских журналов 5022.
3.	ЭБС издательства «Юрайт»	Электронно-библиотечная система, коллекция электронных версий книг.	http://www.biblio-online.ru/ 100% доступ
4.	ЭБС издательства "ЛАНЬ"	Электронно-библиотечная система, коллекция электронных версий книг.	http://e.lanbook.com/ 100% доступ
5.	ЭБС "Book.ru"	Электронно-библиотечная система, коллекция электронных версий книг.	http://www.book.ru 100% доступ
6.	База данных EastView	Полнотекстовая база данных периодики.	http://ebiblioteka.ru/ С любого компьютера в сети Университета
7.	База данных международного индекса научного цитирования – Scopus:	Библиографическая и реферативная информация и инструменты для отслеживания цитируемости статей, опубликованных в научных изданиях.	http://www.scopus.com/ Доступ с любого компьютера в сети Университета.
8.	Международный индекс научного цитирования Web of Science (Web of Knowledge)	Библиографическая и реферативная информация и инструменты для отслеживания цитируемости статей, опубликованных в научных изданиях. Университета.	http://webofknowledge.com; Доступ с любого компьютера в сети Университета.

8.	Президентская библиотека им. Б.Н.Ельцина	Общегосударственное электронное хранилище цифровых копий важнейших документов по истории, теории и практике российской государственности, русскому языку, а также мультимедийных образовательных, научно-образовательных, культурно-просветительских и информационно-аналитических ресурсов.	https://www.prlib.ru/ Доступ в электронном читальном зале Научной библиотеки Университета.
9.	Национальная электронная библиотека	Крупнейшее собрание книг, диссертаций, музыкальных нот, карт и прочих материалов.	https://rusneb.ru/ доступ к полной коллекции с компьютеров в электронном читальном зале Научной библиотеки Университета
10	Видеотека учебных фильмов «Решение»	Коллекция учебных видеофильмов	http://eduvideo.online 100% доступ

8. Методические указания для обучающихся по освоению дисциплины (модуля)

Освоение обучающимся учебной дисциплины (модуля) «Экспертология» предполагает изучение материалов дисциплины на аудиторных занятиях и в ходе самостоятельной работы. Аудиторные занятия проходят в форме лекций, семинаров и практических занятий. Самостоятельная работа включает разнообразный комплекс видов и форм работы обучающихся.

Для успешного освоения учебной дисциплины (модуля) и достижения поставленных целей необходимо внимательно ознакомиться с настоящей рабочей программы дисциплины (модуля). Ее может представить преподаватель на вводной лекции или самостоятельно обучающийся использует информацию на официальном Интернет-сайте Университета.

Следует обратить внимание на список основной и дополнительной литературы, которая имеется в электронной библиотечной системе <http://biblioclub.ru>, на предлагаемые преподавателем ресурсы информационно-телекоммуникационной сети Интернет. Эта информация необходима для самостоятельной работы обучающегося.

При подготовке к аудиторным занятиям необходимо помнить особенности каждой формы его проведения.

Подготовка к учебному занятию лекционного типа заключается в следующем.

С целью обеспечения успешного обучения обучающийся должен готовиться к лекции, поскольку она является важнейшей формой организации учебного процесса, поскольку:

- знакомит с новым учебным материалом;
- разъясняет учебные элементы, трудные для понимания;
- систематизирует учебный материал;
- ориентирует в учебном процессе.

С этой целью:

- внимательно прочитайте материал предыдущей лекции;
- ознакомьтесь с учебным материалом по учебнику и учебным пособиям с темой прочитанной лекции;
- внесите дополнения к полученным ранее знаниям по теме лекции на полях лекционной тетради;

- запишите возможные вопросы, которые вы зададите лектору на лекции по материалу изученной лекции;
- постарайтесь уяснить место изучаемой темы в своей подготовке;
- узнайте тему предстоящей лекции (по тематическому плану, по информации лектора) и запишите информацию, которой вы владеете по данному вопросу.

Подготовка к занятию семинарского типа.

При подготовке и работе во время проведения занятий семинарского типа следует обратить внимание на следующие моменты: на процесс предварительной подготовки, на работу во время занятия, обработку полученных результатов, исправление полученных замечаний.

Предварительная подготовка к учебному занятию семинарского типа заключается в изучении теоретического материала в отведенное для самостоятельной работы время, ознакомление с инструктивными материалами с целью осознания задач практического занятия.

Работа во время проведения учебного занятия семинарского типа включает несколько моментов:

- консультирование студентов преподавателями и вспомогательным персоналом с целью предоставления исчерпывающей информации, необходимой для самостоятельного выполнения предложенных преподавателем задач, ознакомление с правилами техники безопасности при работе в лаборатории;
- самостоятельное выполнение заданий согласно обозначенной учебной программой тематики.

Обработка, обобщение полученных результатов лабораторной работы проводится обучающимися самостоятельно или под руководством преподавателя (в зависимости от степени сложности поставленных задач). В результате оформляется индивидуальный отчет. Подготовленная к сдаче на контроль и оценку работа сдается преподавателю. Форма отчетности может быть письменная, устная или две одновременно. Главным результатом в данном случае служит получение положительной оценки по каждой лабораторной работе/практическому занятию. Это является необходимым условием при проведении рубежного контроля и допуска к зачету/дифференцированному зачету. При получении неудовлетворительных результатов обучающийся имеет право в дополнительное время пересдать преподавателю работу до проведения промежуточной аттестации.

Самостоятельная работа.

Для более углубленного изучения темы задания для самостоятельной работы рекомендуется выполнять параллельно с изучением данной темы. При выполнении заданий по возможности используйте наглядное представление материала. Более подробная информация о самостоятельной работе представлена в разделах «Учебно-методическое обеспечение самостоятельной работы по дисциплине (модулю)», «Методические указания к самостоятельной работе по дисциплине (модулю)».

Подготовка к зачету.

При подготовке к зачету по теоретической части выделите в вопросе главное, существенное (понятия, признаки, классификации и пр.), приведите примеры, иллюстрирующие теоретические положения.

После предложенных указаний у обучающихся должно сформироваться четкое представление об объеме и характере знаний и умений, которыми надо будет овладеть по дисциплине (модулю).

9. Информационно-технологическое обеспечение образовательного процесса по дисциплине (модулю)

9.1. Информационные технологии

Персональные компьютеры;

Доступ к интернет;
Проектор.

9.2. Программное обеспечение

MicrosoftOffice (Word, Excel).

9.3. Информационные справочные системы

Консультант Плюс.

10. Материально-техническое обеспечение образовательного процесса по дисциплине (модулю)

Для изучения дисциплины (модуля) «Экспертология» в рамках реализации основной профессиональной образовательной программы по направлению подготовки 40.03.01 Юриспруденция (уровень бакалавриата) используются:

Учебная аудитория для занятий лекционного типа оснащена специализированной мебелью (стол для преподавателя, парты, стулья, доска для написания мелом); техническими средствами обучения (видеопроекторное оборудование, средства звуковоспроизведения, экран и имеющие выход в сеть Интернет).

Учебная аудитория для занятий семинарского типа: оснащена специализированной мебелью (стол для преподавателя, парты, стулья, доска для написания мелом); техническими средствами обучения (видеопроекторное оборудование, средства звуковоспроизведения, экран и имеющие выход в сеть Интернет).

Помещения для самостоятельной работы обучающихся оснащены специализированной мебелью (парты, стулья) техническими средствами обучения (персональные компьютеры с доступом в сеть интернет и обеспечением доступа в электронно-информационную среду университета, программным обеспечением).

11. Образовательные технологии

При реализации дисциплины (модуля) «Экспертология» применяются различные образовательные технологии, в том числе технологии электронного обучения.

Освоение дисциплины (модуля) «Экспертология» предусматривает использование в учебном процессе активных и интерактивных форм проведения учебных занятий в форме деловых и ролевых игр, разбора конкретных ситуаций в сочетании с внеаудиторной работой с целью формирования и развития профессиональных навыков обучающихся.

При освоении дисциплины (модуля) «Экспертология» предусмотрено применением электронного обучения.

Учебные часы дисциплины (модуля) «Экспертология» предусматривают классическую контактную работу преподавателя с обучающимся в аудитории и контактную работу посредством электронной информационно-образовательной среды в синхронном и асинхронном режиме (вне аудитории) посредством применения возможностей компьютерных технологий (электронная почта, тестирование, презентация, форум и др.).

Лист регистрации изменений

№ п/п	Содержание изменения	Реквизиты документа об утверждении изменения	Дата введения изменения
1	<p>Одобрена и рекомендована к утверждению решением Ученого совета Юридического факультета на основании Федерального государственного образовательного стандарта высшего профессионального образования по направлению подготовки 40.03.01 Юриспруденция (уровень бакалавриата), утвержденным приказом Министерства образования и науки Российской Федерации от 1 декабря 2016 г. № 1511</p>	<p>Протокол заседания Ученого совета Юридического факультета Протокол № 10 от «29» мая 2020 г.</p>	<p>01.09.2020</p>



**Министерство науки и высшего образования
Российской Федерации
ФЕДЕРАЛЬНОЕ ГОСУДАРСТВЕННОЕ БЮДЖЕТНОЕ
ОБРАЗОВАТЕЛЬНОЕ
УЧРЕЖДЕНИЕ ВЫСШЕГО ОБРАЗОВАНИЯ
«РОССИЙСКИЙ ГОСУДАРСТВЕННЫЙ
СОЦИАЛЬНЫЙ УНИВЕРСИТЕТ**

«УТВЕРЖДАЮ»

Декан Юридического факультета

Ситдикова Л.Б.

«10» июня 2020 г.

**РАБОЧАЯ ПРОГРАММА ДИСЦИПЛИНЫ (МОДУЛЯ)
ИСТОРИЯ ПОЛИТИЧЕСКИХ И ПРАВОВЫХ УЧЕНИЙ**

**Наименование образовательной программы
Юриспруденция**

**Направление подготовки
40.03.01 «Юриспруденция»**

**Направленность
Государственно-правовая**

**ОБРАЗОВАТЕЛЬНАЯ ПРОГРАММА ВЫСШЕГО ОБРАЗОВАНИЯ - ПРОГРАММА
БАКАЛАВРИАТА**

**Уровень профессионального образования
Высшее образование – бакалавриат**

**Форма обучения
Очная, очно-заочная**

Москва 2020 г.

Рабочая программа дисциплины (модуля) «История политических и правовых учений» разработана на основании федерального государственного образовательного стандарта высшего образования по направлению подготовки 40.03.01 - Юриспруденция (уровень бакалавриата), утвержденного приказом Министерства образования и науки Российской Федерации от 01.12.2016 г. № 1511, учебного плана по основной профессиональной образовательной программе высшего образования «Юриспруденция». Рабочая программа дисциплины (модуля) разработана рабочей группой в составе:

К.ю.н., доцент Чинарян Е.О.

Руководитель основной
профессиональной
образовательной программы
К.и.н., доцент



М.А.Волкова

(подпись)

Рабочая программа дисциплины (модуля) обсуждена и утверждена на Ученом совете юридического факультета

Протокол № 10 от «29» мая 2020 года.

Декан факультета
д.ю.н., профессор



Л.Б. Ситдикова

(подпись)

Рабочая программа дисциплины (модуля) рекомендована к утверждению представителями организаций-работодателей:

Вице-президент
Некоммерческой организации
«Фонд содействия развития
правовых технологий XXI
века»



Р.М. Джавахян

(подпись)

Адвокат коллегии адвокатов,
Адвокатская коллегия
г.Москвы «Лебедева, Бурова и
партнеры»



И.Л. Бурова

(подпись)

Рабочая программа дисциплины (модуля) рецензирована и рекомендована к утверждению:

Д.ю.н., профессор кафедры теории и
истории государства и права МГПУ



Д.А. Пашенцев

к.ю.н., доцент кафедры гражданско-
правовых дисциплин

(подпись)



Е.С. Кученин

Согласовано
Научная библиотека, директор

(подпись)



И.Г. Маляев

СОДЕРЖАНИЕ

1. Общие положения	4
1.1. Цель и задачи дисциплины (модуля).....	4
1.2. Место дисциплины (модуля) в структуре основной профессиональной образовательной программы	4
1.3. Планируемые результаты обучения по дисциплине (модулю) в рамках планируемых результатов освоения основной профессиональной образовательной программы	5
2. Объем дисциплины (модуля), включая контактную работы обучающегося с преподавателем и самостоятельную работу обучающегося.....	5
3. Содержание учебной дисциплины (модуля)	7
3.1. Учебно-тематический план по очной форме обучения	7
3.2. Учебно-тематический план по очно-заочной форме обучения	8
3.3. Учебно-тематический план по заочной форме обучения.....	9
4. Учебно-методическое обеспечение самостоятельной работы обучающихся по дисциплине (модулю).....	9
5. Фонд оценочных средств для проведения промежуточной аттестации обучающихся по дисциплине (модулю)	17
5.1. Форма промежуточной аттестации обучающегося по дисциплине (модулю)	17
5.2. Перечень компетенций с указанием этапов их формирования в процессе освоения образовательной программы.....	17
5.3. Описание показателей и критериев оценивания компетенций на различных этапах их формирования, описание шкал оценивания	19
5.4. Типовые контрольные задания или иные материалы, необходимые для оценки знаний, умений, навыков и (или) опыта деятельности, характеризующих этапы формирования компетенций в процессе освоения образовательной программы.	21
5.5. Методические материалы, определяющие процедуры оценивания знаний, умений, навыков и (или) опыта деятельности, характеризующих этапы формирования компетенций.....	26
6. Перечень основной и дополнительной учебной литературы для освоения дисциплины (модуля)	27
6.1. Основная литература	27
6.2. Дополнительная литература.....	27
7. Перечень ресурсов информационно-коммуникационной сети «Интернет», необходимых для освоения дисциплины (модуля).....	27
8. Методические указания для обучающихся по освоению дисциплины (модуля).....	30
9. Информационно-технологическое обеспечение образовательного процесса по дисциплине (модулю).....	31
9.1. Информационные технологии	31
9.2. Программное обеспечение	31
9.3. Информационные справочные системы	31
10. Материально-техническое обеспечение образовательного процесса по дисциплине (модулю)	32
11. Образовательные технологии	32
Лист регистрации изменений.....	Ошибка! Закладка не определена.

1. Общие положения

1.1. Цель и задачи дисциплины (модуля)

Цель дисциплины (модуля) «История политических и правовых учений» заключается в получении обучающимися теоретических знаний о становлении и развитии форм отечественного государственного устройства и управления, а также формировании и динамике права и государства на различных этапах социально-экономического и политического развития страны с последующим применением в профессиональной сфере и практических навыков (формирование) по анализу закономерностей государственно – правового развития России.

Задачи изучения дисциплины (модуля):

1. Усвоение знаний о сущности, структуре дисциплины (модуля) «История политических и правовых учений».
2. Формирование представлений о содержании, формах, особенностях дисциплины (модуля) «История политических и правовых учений».
3. Овладение навыками применения на практике полученных знаний; прогнозирования развития правовой системы и государственных институтов в настоящее время на основе знания закономерностей их развития и функционирования.
4. Рассмотреть закономерности государственно-правовых явлений, историю наиболее значимых и влиятельных событий в системе государства и права;
5. Развитие навыков анализа государственно-правовых явлений и применения полученных знаний в практической деятельности
6. Формирование у обучающихся систематизированного научного и профессионального правосознания.
7. Научиться самостоятельно, анализировать и логически грамотно обосновывать и выражать собственную точку зрения по государственно-правовой и политической проблематике, свободно оперировать юридическими понятиями и категориями;
8. Развить навыки выработки собственного мнения по спорным проблемам познания и толкования учений о праве и государстве.

1.2. Место дисциплины (модуля) в структуре основной профессиональной образовательной программы

Дисциплина «История политических и правовых учений» реализуется **вариативной** части дисциплины по выбору основной профессиональной образовательной программы «Юриспруденция» по направлению подготовки **40.03.01 Юриспруденция по очной, очно-заочной формам обучения.**

Изучение учебной дисциплины «**История политических и правовых учений**» базируется на знаниях и умениях, полученных обучающимися ранее в ходе освоения программного материала ряда учебных дисциплин: «Теория государства и права», «История государства и права России», «Философия».

Изучение учебной дисциплины «**История политических и правовых учений**» является базовым для последующего освоения программного материала учебных дисциплин: «История государства и права зарубежных стран», «Римское право».

1.3. Планируемые результаты обучения по дисциплине (модулю) в рамках планируемых результатов освоения основной профессиональной образовательной программы

Процесс освоения дисциплины (модуля) направлен на формирование у обучающихся следующих общепрофессиональных и профессиональных компетенций: ПК-2, ПК-9 в соответствии с основной профессиональной образовательной программой «Юриспруденция» (бакалавриат) по направлению подготовки 40.03.01 «Юриспруденция»:

В результате освоения учебной дисциплины (модуля) обучающийся должен демонстрировать следующие результаты:

Код компетенции	Содержание компетенции	Результаты обучения
ПК-2	способностью осуществлять профессиональную деятельность на основе развитого правосознания, правового мышления и правовой культуры	Знать: ценность права, правового мышления и правовой культуры; особенности государственного и правового развития России и зарубежных стран; роль государства и права в политической системе общества, в общественной жизни;
		Уметь: вести профессиональную деятельность осознавая ценность права, обладая правовой культурой и правовым мышлением; анализировать особенности государственного и правового развития России и зарубежных стран; оценивать характер и степень влияния государства на политическую систему общества и общественную жизнь
		Владеть: правовым мышлением и правовой культурой для осуществления профессиональной деятельности; навыками применения результатов анализа особенностей государственного и правового развития России и зарубежных стран в профессиональной деятельности; навыками оценки роли государства и права в политической системе общества и общественной жизни
ПК-9	способностью уважать честь и достоинство личности, соблюдать и защищать права и свободы человека и гражданина	Знать: систему прав и свобод человека и гражданина; систему гарантий прав и свобод человека и гражданина; способы защиты прав и свобод человека и гражданина
		Уметь: Анализировать законодательство о правах и свободах человека и гражданина; анализировать уровень гарантий прав и свобод человека и гражданина; выбирать способы защиты прав и свобод человека и гражданина
		Владеть: Приемами анализа системы прав и свобод человека и гражданина; использовать гарантии прав и свобод человека и гражданина; навыками применения способов защиты прав и свобод человека и гражданина

2. Объем дисциплины (модуля), включая контактную работы обучающегося с преподавателем и самостоятельную работу обучающегося

Общая трудоемкость дисциплины (модуля) составляет 2 зачетных единиц.

Очная форма обучения

Вид учебной работы	Всего часов	Семестры			
		1	2		
Аудиторные учебные занятия, всего	20	20			
В том числе контактная работа обучающихся с преподавателем:	20	20			
Учебные занятия лекционного типа	10	10			
Учебные занятия семинарского типа	10	10			
Лабораторные занятия					
Иная контактная работа	16	16			
Самостоятельная работа обучающихся, всего	36	36			
В том числе:					
Подготовка к лекционным и практическим занятиям, самостоятельное изучение разделов дисциплины (модуля) в ЭИОС	20	20			
Выполнение практических заданий	12	12			
Рубежный текущий контроль	4	4			
Вид промежуточной аттестации, контроль (час)	зачет	зачет			
Общая трудоемкость учебной дисциплины (модуля), з.е.	2	2			

Очно-заочная форма обучения

Вид учебной работы	Всего часов	Семестры			
		1	2		
Аудиторные учебные занятия, всего	12	12			
В том числе контактная работа обучающихся с преподавателем:					
Учебные занятия лекционного типа	6	6			
Учебные занятия семинарского типа	6	6			
Лабораторные занятия					
Иная контактная работа	12	12			
Самостоятельная работа обучающихся, всего	48	48			
В том числе:					
Подготовка к лекционным и практическим занятиям, самостоятельное изучение разделов дисциплины (модуля) в ЭИОС	24	24			
Выполнение практических заданий	20	20			
Рубежный текущий контроль	4	4			
Вид промежуточной аттестации, контроль (час)	Зачет	Зачет			
Общая трудоемкость учебной дисциплины (модуля), з.е.	2	2			

3. Содержание учебной дисциплины (модуля)

3.1. Учебно-тематический план по очной форме обучения

Объем учебных занятий составляет 20 часов

Объем самостоятельной работы – 52 часа.

Раздел, тема	Виды учебной работы, академических часов						
	Всего	Самостоятельная работа, в т.ч. промежуточная аттестация (СРС+контроль)	Контактная работа обучающихся с преподавателем				
			Всего	Лекционного типа	Семинарского типа	Лабораторные занятия	Контактная работа в ЭИОС
Модуль 1 (семестр 1)							
Раздел 1 История политических и правовых учений Древнего мира							
Политико-правовые учения эпохи Средневековья	36	18	18	5	5	0	8
Тема 1.1 Политико-правовые учения Древнего Востока	9	4	5	1	2	0	2
Тема 1.2 Политические и правовые учения Древней Греции и Древнего Рима	9	5	4	1	1	0	2
Тема 1.3 Политико-правовые учения средневековья	8	3	5	2	1	0	2
Тема 1.4 История русской политико-правовой мысли в XI -XVII вв.	10	6	4	1	1	0	2
Раздел 2 Политико-правовые учения эпохи Возрождения и Нового времени	36	18	18	5	5	0	8
Тема 2.1 Политико-правовые учения в Европе в период Возрождения и в период кризиса феодализма	9	4	5	1	2	0	2
Тема 2.2 Политико-правовые учения в конце XVIII – начале XIX вв.	9	5	4	1	1	0	2
Тема 2.3. Политико-правовые учения второй половины XIX в.	8	4	4	1	1	0	2

Раздел 2.4 Политико-правовая мысль России XVII – XIX вв.	10	5	5	2	1	0	2
Общий объем, часов	72	36	36	10	10	0	16
Форма промежуточной аттестации	зачет						

3.2. Учебно-тематический план по очно-заочной форме обучения

Объем учебных занятий составляет **12** часов

Объем самостоятельной работы – **60** часов.

Раздел, тема	Виды учебной работы, академических часов						
	Всего	Самостоятельная работа, в т.ч. промежуточная аттестация (СРС+контроль)	Контактная работа обучающихся с преподавателем				
			Всего	Лекционного типа	Семинарского типа	Лабораторные занятия	Контактная работа в ЭИОС
Модуль 1 (семестр 1)							
Раздел 1 История политических и правовых учений Древнего мира Политико-правовые учения эпохи Средневековья	36	24	12	3	3	0	6
Тема 1.1 Политико-правовые учения Древнего Востока	9	6	3	1	1	0	1
Тема 1.2 Политические и правовые учения Древней Греции и Древнего Рима	9	6	3	0	0	0	2
Тема 1.3 Политико-правовые учения средневековья	8	6	3	1	1	0	1
Тема 1.4 История русской политико-правовой мысли в XI -XVII вв.	10	6	3	1	1	0	2
Раздел 2 Политико-правовые учения эпохи Возрождения и Нового времени	36	24	12	3	3	0	6
Тема 2.1 Политико-правовые учения в Европе в период Возрождения и в период кризиса феодализма	9	4	3	1	1	0	1

Тема 2.2 Политико-правовые учения в конце XVIII – начале XIX вв.	9	4	3	0	1	0	2
Тема 2.3. Политико-правовые учения второй половины XIX в.	8	4	3	1	1	0	1
Раздел 2.4 Политико-правовая мысль России XVII – XIX вв.	10	6	3	1	0	0	2
Общий объем, часов	72	48	24	6	6	0	12
Форма промежуточной аттестации	зачет						

3.3. Учебно-тематический план по заочной

4. Учебно-методическое обеспечение самостоятельной работы обучающихся по дисциплине (модулю)

4.1. Виды самостоятельной работы обучающихся по дисциплине (модулю)

Очная форма обучения

Раздел, тема	Всего СРС + контроль	Виды самостоятельной работы обучающихся, в т.ч. контроль						
		Академическая	Форма академической активности	Выполнение практ.	Форма практического задания	Рубежный текущий	Форма рубежного текущего контроля	Контроль (промежут. аттестация), час
Модуль 1 (семестр 1)								
Раздел 1. История политических и правовых учений Древнего мира Политико-правовые учения эпохи Средневековья	18	10	Подготовка к лекционным и практическим занятиям, самостоятельное изучение раздела в ЭИОС	6	реферат	2	Компьютерное тестирование или иная форма рубежного контроля по усмотрению преподавателя	
Раздел 2. Политико-правовые учения эпохи Возрождения и Нового времени	18	10	Подготовка к лекционным и практическим занятиям, самостоятельное изучение раздела в ЭИОС	6	реферат	2	Компьютерное тестирование или иная форма рубежного контроля по усмотрению преподавателя	

Общий объем, часов	36	20		12		4	
Форма промежуточной аттестации	Зачет						

Очно-заочная форма обучения

Раздел, тема	Всего СРС + контроль	Виды самостоятельной работы обучающихся, в т.ч. контроль						Контроль (промежут. аттестация), час
		Академическая	Форма академической активности	Выполнение практ.	Форма практического задания	Рубежный текущий	Форма рубежного текущего контроля	
Модуль 1 (семестр 1)								
Раздел 1 История политических и правовых учений Древнего мира Политико-правовые учения эпохи Средневековья	24	12	Подготовка к лекционным и практическим занятиям, самостоятельное изучение раздела в ЭИОС	10	реферат	2	Компьютерное тестирование или иная форма рубежного контроля по усмотрению преподавателя	
Раздел 2. Политико-правовые учения эпохи Возрождения и Нового времени	24	12	Подготовка к лекционным и практическим занятиям, самостоятельное изучение раздела в ЭИОС	10	реферат	2	Компьютерное тестирование или иная форма рубежного контроля по усмотрению преподавателя	
Общий объем, часов	48	24		20		4		
Форма промежуточной аттестации	Зачет							

**Раздел 1. История политических и правовых учений Древнего мира
Политико-правовые учения эпохи Средневековья**

Тема 1.1. Политико-правовые учения Древнего Востока

Цель занятия: изучение политико-правовой мысли Древнего Востока, закрепление изученного материала, расширение и углубление полученных студентами знаний, в том числе по их практическому направлению; контроль знаний студентов по теме, сформировать у студентов умение и навыки самостоятельной работы с рекомендуемым материалом; формирование умения аргументировано излагать свою точку зрения.

Перечень изучаемых элементов содержания: Предмет истории политических и правовых учений. Понятие политико – правового учения. Связь мировоззренческой основы политико – правового учения и его теоретического содержания, программных положений. Проблема преодоления политического отчуждения. Основы автократических, тоталитарных, технократических, элитарных, сословно – кастовых, охлократических идей и теорий, стремящихся обосновать политическое отчуждение. Методология истории политических и правовых учений. Критерии оценки политических и правовых доктрин. Периодизация истории политико – правовых учений.

Становление и развитие политико – правовой идеологии как специфической формы общественного сознания. Её особенности в древневосточных обществах. Политико-правовые учения Древнего Китая. Принцип «Дао». Конфуцианство. Влияние морально – этических принципов конфуцианства на Политико-правовые воззрения. Шан – Ян. Легизм. Суть власти и законов в учении легизма. Ортодоксальное ханьское конфуцианство. Соотношение «ли» и «фа». Политико-правовые учения Древней Индии. Влияние варновой организации общества на Политико-правовые теории. Брахманы и их роль. Влияние религиозных принципов. Понятие «дхармы». Проблемы государства и права в «Артхашастре». Особенности государственной власти.

Вопросы для самоподготовки:

1. Методология истории политико – правовых учений.
2. Политико-правовые учения Египта.
3. Политико-правовые учения Месопотамии.
4. Политико – правовое учение Мо-цзы
5. Политико-правовые учения Древней Индии.

Тема 1.2. Политические и правовые учения Древней Греции и Древнего Рима

Цель занятия: анализ политико-правовой мысли античной цивилизации, выделение существенных и типологически сходных черт, специфики политических и правовых взглядов в Др. Греции и в Др. Риме.

Перечень изучаемых элементов содержания: Политико-правовые учения Древней Греции. Пифагорейцы о государстве и праве. Политико-правовые взгляды Демокрита. Ранние и поздние софисты о государстве и праве. Правовые и политические воззрения Сократа. Политико – правовые учения Платона и Аристотеля. Отношение к демократии древнегреческих теоретиков. Политические и правовые учения в Древнем Риме. Полибий о классификации форм государства и их круговороте. Понятие республики в трудах Цицерона. Римские юристы о праве и его видах. Становление принципа императорской власти и его обоснование. Юлий Цезарь. Возникновение христианства. Политические воззрения христианских общин. Августин Аврелий о соотношении церкви и государства.

Вопросы для самоподготовки:

1. Политико-правовая мысль раннего периода Др. Греции.
2. Политико–правовая мысль в Греции периода эллинизма.
3. Политико-правовые мысли римских стоиков.
4. Политико-правовая теория Цицерона.

Тема 1.3. Политико-правовые учения средневековья

Цель занятия: закрепление изученного материала, расширение и углубление полученных студентами знаний, в том числе по их практическому направлению; контроль знаний студентов по теме, сформировать у студентов умение и навыки самостоятельной работы с рекомендуемым материалом; формирование умения аргументировано излагать свою точку зрения.

Перечень изучаемых элементов содержания: Проблемы государства и права в теоцентрическом мировоззрении средневековья. Политические и правовые учения в средневековой Западной Европе. Учение Фомы Аквинского. Политические идеи средневековых юристов. Критика теократических идей в учении Марсилия Падуанского – идеолога бюргерства. Проблемы государства и права в идеологии средневековых ересей. Борьба с ересями. Политико – правовая идеология ислама. Основные направления ислама. Право и государственная власть в теориях ислама. Становление политико – правовой идеологии в Древнерусском государстве. Митрополит Илларион и его «Слово о законе и благодати». Зарождение идеи о Руси как восприемницы Византийской империи. Политико-правовая идеология времени правления Ярослава Мудрого. Политико-правовые взгляды Даниила Заточника. «Поучение» Владимира Мономаха.

Вопросы для самоподготовки:

1. Средневековая юридическая мысль Европы.
2. Проблемы государства и политики в воззрениях исламских теоретиков.
3. Развитие мусульманской политико-правовой мысли в эпоху средневековья.
4. Политико-правовые учения Древней Руси.

Тема 1.4. История русской политико-правовой мысли в XI -XVII вв.

Цель занятия: формирование и углубление студентами знаний об истории русской политико-правовой мысли в XI-XVII вв.; контроль знаний студентов по теме, сформировать у студентов умение и навыки самостоятельной работы с рекомендуемым материалом; формирование умения аргументировано излагать свою точку зрения.

Перечень изучаемых элементов содержания:

Становление политико-правовой идеологии в Древнерусском государстве. Идеи независимости, преодоления феодальной раздробленности и единства Русской земли.

Политико-правовые воззрения нестяжателей и иосифлян. Концепция Филофея «Москва - третий Рим» Политические и правовые взгляды И.С. Пересветова.

Политические взгляды Ивана Грозного. Политические и правовые воззрения А.М.Курбского.

Политико-правовые взгляды Ивана Тимофеева. Симеон Полоцкий. Ю. Крижанич.

Вопросы для самоподготовки:

1. Основные направления политической мысли в период образования Московского царства.
2. Идея моральной ответственности царя за благополучие подданных и государства.
3. И. С. Пересветов о финансовой и военной реформе, отмене холопства, организации судопроизводства.

ПРАКТИЧЕСКОЕ ЗАДАНИЕ К РАЗДЕЛУ 1

Форма практического задания: реферат

Перечень тем рефератов к разделу 1:

1. Основы автократических, тоталитарных, технократических, этатических, сословно – кастовых, охлократических идей и теорий, стремящихся обосновать политическое отчуждение.

2. Методология истории политических и правовых учений.
3. Периодизация истории политико–правовых учений.
4. Становление и развитие политико – правовой идеологии как специфической формы общественного сознания.
5. Политико-правовые учения Древнего Китая.
6. Конфуцианство: основные положения.
7. Легизм.
8. Брахманы и их роль.
9. Проблемы государства и права в «Артхашастре».
10. Проблемы государства и права в теоцентрическом мировоззрении средневековья.
11. Политические и правовые учения в средневековой Западной Европе. Учение Фомы Аквинского.
12. Право и государственная власть в теориях ислама.
13. Пифагорейцы о государстве и праве.
14. Политико-правовые взгляды Демокрита.
15. Ранние и поздние софисты о государстве и праве.
16. Правовые и политические воззрения Сократа.
17. Римские юристы о праве и его видах.
18. Политические воззрения христианских общин. Августин Аврелий о соотношении церкви и государства.
19. Политико-правовые учения Древнего Китая.
20. Влияние морально – этических принципов конфуцианства на Политико-правовые воззрения.
21. Концепция «Москва-третий Рим»
22. Общая оценка политико-правовых воззрений И. С. Пересветова.
23. Политические взгляды Ивана Грозного.

РУБЕЖНЫЙ КОНТРОЛЬ К РАЗДЕЛУ 1:

Форма рубежного контроля – компьютерное тестирование.

Оформление работ, выполняемых в рамках самостоятельной работы осуществляется в соответствии с Методическими указаниями по оформлению письменных работ обучающихся в рамках самостоятельной работы, утвержденными Учебно-методическим советом РГСУ, Протокол № 2 от 25 июня 2015 года.

Конкретные практические задания и задания для рубежного контроля определяются в учебно-методических материалах по работе обучающихся в электронной информационно-образовательной среде РГСУ с применением технологий электронного обучения по данной дисциплине, утверждаемых ежегодно факультетом.

Раздел 2. Политико-правовые учения эпохи Возрождения и Нового времени

Тема 2.1. Политико-правовые учения в Европе в период Возрождения и в период кризиса феодализма

Цель занятия: изучение причин и возникновения антиклерикальных учений, их развитие и закономерности, приведшие к перевороту в политико-правовой сфере.

Перечень изучаемых элементов содержания: Переворот в идеологии Западной Европы позднего Средневековья. Возрождение. Гуманизм в Возрождении. Творчество Данте, Салютати. Политическое учение Н. Макиавелли. «Государь». Борьба политических идей в период Реформации. Воззрения М. Лютера, Т. Мюнцера, Ж. Кальвина, Эразма Роттердамского. «Тираноборцы». Ж. Боден о суверенитете государственной власти и о формах государства. Политико – правовые идеи раннего социализма – «Утопия» Т. Мора и

«Город Солнца» Т. Кампанеллы. Возникновение теории естественного права. Г. Гроций о видах права и о происхождении государства. Воззрения И. Альтруззита. Развитие теории естественного права в трудах Т. Гоббса. Особенности взглядов Б. Спинозы на естественное право. Спиноза о формах государства и границах государственной власти. Политико-правовые теории Английской революции. Воззрения пресвитериан, индепендентов, левеллеров, диггеров в период Английской революции. Учения Дж. Локка о правах человека, о происхождении и задачах государства. Теория разделения властей в его произведениях.

Эпоха Просвещения. Мировоззренческие предпосылки европейского Просвещения. Влияние французского Просвещения на страны Европы. Политические и правовые учения идеологов Просвещения во Франции XVIII в. Вольтер, Монтескье, Руссо, Дидро. Атеистическая направленность, разработка теорий естественных прав человека, разделения властей, соотношения права и закона, проблем частной собственности в произведениях французских просветителей. Влияние Просвещения на французскую революцию. Социалистические Политико-правовые учения во Франции XVIII в. Основные направления политико – правовой идеологии США в период борьбы за независимость. Воплощение политико – правовых теорий в «Декларации независимости», Конституции, Билле о правах. Воззрения А. Гамильтона, Т. Джефферсона, Т. Пейна, Б. Франклина.

Вопросы для самоподготовки:

1. Политическое учение Макиавелли.
2. Т. Мор и Т. Кампанелла о вопросах государства.
3. Возникновение и развитие теории естественного права.
4. Учение Дж. Локка.
5. Политико-правовые взгляды Вольтера.
6. Политико-правовые идеи якобинцев.
7. Политико-правовые воззрения французского социализма.
8. Политико-правовые учения С. Пуффендорфа, Х. Томазия, Х. Вольфа.
9. Основные направления политико – правовой идеологии США в период борьбы за независимость.

Тема 2.2 Политико-правовые учения в конце XVIII – начале XIX вв.

Цель занятия: закрепление изученного материала, расширение и углубление полученных студентами знаний, в том числе по их практическому направлению; контроль знаний студентов по теме, сформировать у студентов умение и навыки самостоятельной работы с рекомендуемым материалом; формирование умения аргументировано излагать свою точку зрения.

Перечень изучаемых элементов содержания: Развитие политико-правовых учений в Европе. Развитие либеральных, консервативных, социалистических идей. Политико- правовые учения классиков немецкой философии. Учение И. Канта о государстве и праве. Кантово обоснование либерализма. Социальный реформизм Канта. Политико- правовая теория И. Г. Фихте. Разработка им естественно-правовой доктрины. Учение В. Ф. Гегеля о государстве и праве. «Идея права», «особое право», «позитивное право» в теории Гегеля. Различие гражданского общества и политического государства. Государство как нравственное целое и идея разума, свободы и права. Этатическая версия правового государства. Историческая школа права. Г. Гуго, К. Савиньи, Г. Пухта. Критика естественно- правовой доктрины и тезиса о позитивном праве. Консервативная Политико-правовая идеология, её особенности в начале XIX в. Ж. де Местр, Л. де Бональд, Л. фон Галлер. Основные течения европейского либерализма. Английский либерализм. И. Бентам.

Теория утилитаризма Бентама. Интересы и безопасность личности как противовес свободе индивида. Критика категории «свобода», школы естественного права, теории договорного государства, различения права и закона. Демократия и государство. Дж. С. Милль. Конструирование «нравственных» моделей политико-юридического устройства общества. Свобода индивида и государство. Французский либерализм. Б. Констан. Проблема индивидуальной свободы. Сильное государство как гарант свободы. Цели и устройство государства. Обоснование конституционной монархии. А. де Токвиль. Теоретические и практические аспекты демократии. Принципы равенства и свободы в условиях демократии. Приоритет равенства в сознании народа. Л. фон Штейн о соотношении государства и гражданского общества. Идеи социального реформаторства. Сущность правового государства. Вопросы государства и права в произведениях социалистов в начале XIX в. А. де Сен-Симон, Ш. Фурье, Р. Оуэн. Революционно-утопический коммунизм. О. Бланки, Т. Дезами, В. Вейтлинг. Проблемы государства и права в социологии О. Конта.

Вопросы для самоподготовки:

1. Немецкий консерватизм 1 половины 19 века.
2. Политико-правовые либеральные теории во Франции и Англии в начале XIX вв.
3. Политико-правовая теория И. Канта.
4. Политико-правовая теория Ф. Гегеля.

Тема 2.3 Политико-правовые учения второй половины XIX в.

Цель занятия: изучить направления политико-правовой мысли Европы 2 пол. XIX в., выявить основные тенденции. Изучить сущность марксистского учения о государстве и праве.

Перечень изучаемых элементов содержания: Политко – правовые проблемы в социалистических учениях. Возникновение и развитие марксистской теории. Государство и право как надстроечный элемент по отношению к экономике. Влияние классовой борьбы на государство и право. Социалистическая революция и диктатура пролетариата. Судьбы государства и права в коммунистической формации. Социологическая теория государства. Л. Гумплович. Борьба как главный фактор социальной жизни, образования государства и права. Апология государства в его теории. Г. Спенсер. Либеральный радикализм и критика социализма. Теории права. Неокантианское учение о праве. Р. Штаммлер. Соотношение права и социального хозяйства людей. Государство и право. Дифференциация права на справедливое и несправедливое. Юридический позитивизм о праве. Дж. Остин. Сущность права как объективной нормы. Суверенная власть и право. Понятие права как санкции власти. Формула «закон есть закон». Различение права и морали. Развитие либеральных учений о праве. Р. Иеринг о праве и государстве. Связанность власти правом. Твердая дисциплина и законность как предпосылки цивилизованного общественно – политического устройства.

Вопросы для самоподготовки:

1. Марксизм о государстве и праве.
2. Развитие либеральных учений о государстве и праве.
3. Основные направления в теории права: неокантианство, юридический позитивизм, социологическая теория.

Тема 2.4 Политико-правовая мысль России XVII – XIX вв.

Цель занятия: изучение развития российской политико-правовой мысли в условиях абсолютизма. Выявление причин появления либеральных теорий и процесса их развития.

Перечень изучаемых элементов содержания: Разработка идеологии просвещенного абсолютизма. Симеон Полоцкий. Обоснование просвещенной монархии. Различие царя и тирана. Закон как опора деятельности государства. Ю. Крижанич. Вопросы

происхождения государства, его целях и задачах. Божественная сущность права. «Общая польза» как цель государства. Ф. Прокопович. Синтезирование естественно – правовой теории догматов богословия. Исследование процесса происхождения государства на основе договора. Апология абсолютной власти. Политическая программа Посошкова. Проблема реформирования страны в целях торгового и промышленного развития. Политико-правовые взгляды Татищева, Щербатова, Десницкого. Политико – правовое учение Радищева.

Политико-правовые взгляды М. М. Сперанского. Идеи преобразования государства на началах конституционной монархии. Политические воззрения Карамзина на методы реформ России. Политическая программа декабристов. Политико-правовые воззрения западников и славянофилов. Развитие радикальных учений. А. Герцен, В. Белинский. Зарождение революционного народничества, его программа. Политико-правовые воззрения Чернышевского.

Вопросы для самоподготовки:

1. Особенности политико-правовых учений С. Полоцкого, Р. Прокоповича, И. Посошкова.
2. Политико-правовые взгляды Татищева, Щербатова, Десницкого.
3. Политико-правовые воззрения А. Радищева.
4. Проекты М. М. Сперанского.
5. Политико-правовые идеи М. Н. Карамзина.
6. Политические программы декабристов.
7. Политико-правовые воззрения западников и славянофилов.
8. Политико-правовые взгляды революционного народничества.

ПРАКТИЧЕСКОЕ ЗАДАНИЕ К РАЗДЕЛУ 2

Форма практического задания: реферат

Перечень тем рефератов к разделу 2:

1. Возникновение и развитие марксистской теории.
2. Социологическая теория государства.
3. Л. Гумплович. Борьба как главный фактор социальной жизни, образования государства и права.
4. Г. Спенсер. Либеральный радикализм и критика социализма.
5. Политико-правовые учения классиков немецкой философии.
6. Учение И. Канта о государстве и праве.
7. Политико-правовая теория И. Г. Фихте.
8. Учение В. Ф. Гегеля о государстве и праве.
9. Историческая школа права. Г. Гуго, К. Савиньи, Г. Пухта.
10. Консервативная Политико-правовая идеология, её особенности в начале XIX в.
11. Английский либерализм. И. Бентам. Теория утилитаризма Бентама.
12. Трансформация теократических политико – правовых доктрин в эпоху Возрождения.
13. Политико-правовые идеи Реформации в Европе.
14. Политико-правовые течения во Франции эпохи революции.
15. Политические и правовые учения идеологов Просвещения во Франции XVIII в.
16. Социалистические Политико-правовые учения во Франции XVIII в.
17. Воззрения А. Гамильтона, Т. Джефферсона, Т. Пейна, Б. Франклина.
18. Политико-правовые взгляды М. М. Сперанского.
19. Политические воззрения Карамзина на методы реформ России.
20. Политическая программа декабристов.
21. Политико-правовые воззрения западников и славянофилов.

22. Развитие радикальных учений. А. Герцен, В. Белинский.

РУБЕЖНЫЙ КОНТРОЛЬ К РАЗДЕЛУ 2:

Форма рубежного контроля – компьютерное тестирование.

Оформление работ, выполняемых в рамках самостоятельной работы осуществляется в соответствии с Методическими указаниями по оформлению письменных работ обучающихся в рамках самостоятельной работы, утвержденными Учебно-методическим советом РГСУ, Протокол № 2 от 25 июня 2015 года.

Конкретные практические задания и задания для рубежного контроля определяются в учебно-методических материалах по работе обучающихся в электронной информационно-образовательной среде РГСУ с применением технологий электронного обучения по данной дисциплине, утверждаемых ежегодно факультетом.

5. Фонд оценочных средств для проведения промежуточной аттестации обучающихся по дисциплине (модулю)

5.1. Форма промежуточной аттестации обучающегося по дисциплине (модулю)

Контрольным мероприятием промежуточной аттестации обучающихся по дисциплине (модулю) является зачет который проводится в устной форме.

5.2. Перечень компетенций с указанием этапов их формирования в процессе освоения образовательной программы

Код компетенции	Содержание компетенции	Результаты обучения	Этапы формирования компетенций в процессе освоения образовательной программы
ПК-2	способностью осуществлять профессиональную деятельность на основе развитого правосознания, правового мышления и правовой культуры	Знать: ценность права, правового мышления и правовой культуры; особенности государственного и правового развития России и зарубежных стран; роль государства и права в политической системе общества, в общественной жизни;	Этап формирования знаний
		Уметь: вести профессиональную деятельность осознавая ценность права, обладая правовой культурой и правовым мышлением; анализировать особенности государственного и правового развития России и зарубежных стран;	Этап формирования умений

		оценивать характер и степень влияния государства на политическую систему общества и общественную жизнь	
		Владеть: правовым мышлением и правовой культурой для осуществления профессиональной деятельности; навыками применения результатов анализа особенностей государственного и правового развития России и зарубежных стран в профессиональной деятельности; навыками оценки роли государства и права в политической системе общества и общественной жизни	Этап формирования навыков и получения опыта
ПК-9	способностью уважать честь и достоинство личности, соблюдать и защищать права и свободы человека и гражданина	Знать: систему прав и свобод человека и гражданина; систему гарантий прав и свобод человека и гражданина; способы защиты прав и свобод человека и гражданина	Этап формирования знаний
		Уметь: Анализировать законодательство о правах и свободах человека и гражданина; анализировать уровень гарантий прав и свобод человека и гражданина; выбирать способы защиты прав и свобод человека и гражданина	Этап формирования умений
		Владеть: Приемами анализа системы прав и свобод человека и гражданина; использовать гарантии прав и свобод человека и гражданина; навыками применения способов защиты прав и свобод человека и гражданина	Этап формирования навыков и получения опыта

5.3. Описание показателей и критериев оценивания компетенций на различных этапах их формирования, описание шкал оценивания

Код компетенции	Этапы формирования компетенций	Показатель оценивания компетенции	Критерии и шкалы оценивания
ПК-2,9	Этап формирования знаний.	<p>Теоретический блок вопросов.</p> <p>Уровень освоения программного материала, логика и грамотность изложения, умение самостоятельно обобщать и излагать материал</p>	<p>1) обучающийся глубоко и прочно освоил программный материал, исчерпывающе, последовательно, грамотно и логически стройно его излагает, тесно увязывает с задачами и будущей деятельностью, не затрудняется с ответом при видоизменении задания, умеет самостоятельно обобщать и излагать материал, не допуская ошибок – 9-10 баллов;</p> <p>2) обучающийся твердо знает программный материал, грамотно и по существу излагает его, не допуская существенных неточностей в ответе на вопрос, может правильно применять теоретические положения -7-8 баллов;</p> <p>3) обучающийся освоил основной материал, но не знает отдельных деталей, допускает неточности, недостаточно правильные формулировки, нарушает последовательность в изложении программного материала - 5-6 баллов;</p> <p>4) обучающийся не знает значительной части программного материала, допускает существенные ошибки -0-4 балла.</p>

ПК-2, 9	Этап формирования умений.	<p>Аналитическое задание (<i>задачи, ситуационные задания, кейсы, проблемные ситуации и т.д.</i>)</p> <p>Практическое применение теоретических положений применительно к профессиональным задачам, обоснование принятых решений</p>	<p>1) свободно справляется с задачами и практическими заданиями, правильно обосновывает принятые решения, задание выполнено верно, даны ясные аналитические выводы к решению задания, подкрепленные теорией - 9-10 баллов;</p> <p>2) владеет необходимыми умениями и навыками при выполнении практических заданий, задание выполнено верно, отмечается хорошее развитие аргумента, однако отмечены погрешности в ответе, скорректированные при собеседовании -7-8 баллов;</p>
ПК-2, 9	Этап формирования навыков и получения опыта.	<p>Аналитическое задание (<i>задачи, ситуационные задания, кейсы, проблемные ситуации и т.д.</i>)</p> <p>Решение практических заданий и задач, владение навыками и умениями при выполнении практических заданий, самостоятельность, умение обобщать и излагать материал.</p>	<p>3) испытывает затруднения в выполнении практических заданий, задание выполнено с ошибками, отсутствуют логические выводы и заключения к решению 5-6 баллов;</p> <p>4) практические задания, задачи выполняет с большими затруднениями или задание не выполнено вообще, или задание выполнено не до конца, нет четких выводов и заключений по решению задания, сделаны неверные выводы по решению задания - 0-4 баллов.</p>

5.4. Типовые контрольные задания или иные материалы, необходимые для оценки знаний, умений, навыков и (или) опыта деятельности, характеризующих этапы формирования компетенций в процессе освоения образовательной программы.

Примерные вопросы для проведения промежуточной аттестации обучающихся по учебной дисциплине

Теоретический блок вопросов:

1. Предмет истории политико-правовых учений. Политико-правовые мысли в период зарождения государственности.
2. Обоснование демократии софистами.
3. Учение Платона о государстве и праве.
1. Учение Аристотеля о происхождении, сущности и классификации форм государства.
2. Цицерон о государстве и праве.
3. Правовые воззрения римских юристов.
4. Политические идеалы раннего христианства.
5. Теократические теории Ионна Златоуста и Аврелия Августина.
6. Фома Аквинский о видах законов и праве народа на оказание сопротивления тиранической власти.
7. Политико-правовые идеи в средневековых ересях.
8. Марсилий Падуанский о государстве и праве.
9. Теоретическое обоснование независимости Киевского государства от Византии митрополитом Илларионом в “Слове о законе и благодати”.
10. Идея единовластия и сильной княжеской власти в «Молении» Даниила Заточника.
11. Политико-правовая концепция ислама.
12. Политико-правовая доктрина Н.Макиавелли.
13. Политические и правовые идеи реформации.
14. Политические идеи тираноборцев. Этьен де Ла Бозси о добровольном рабстве.
15. Теория государственного суверенитета Жана Бодена.
16. Социальные и политико-правовые идеи Томаса Мора и Томмазо Кампанеллы.
17. Политико-правовые идеи нестяжателей и иосифлян.
18. Учение о верховной власти в теории Филофея “Москва-третий Рим”.
19. Пересветов о государстве и праве.
20. Политико-правовые взгляды Ивана IV (Грозного) и Андрея Курбского.
21. Политико-правовая концепция И.Т. Тимофеева
22. Теории естественного права и договорного происхождения государства Гуго Гроция .
23. Обоснование демократии в учении Б. Спинозы.
24. Гоббс о государстве и праве.
25. Правовые и политические воззрения социал-демократов. Ф. Лассаль.
26. Политико-правовая концепция Дж.Локка. Проект конституционной монархии.
27. «Великие социалисты-утописты» о праве и государстве. Сен-Симон.
28. Ш. Монтескье о происхождении, формах государства и разделении властей.
29. Ж.Ж.Руссо о происхождении и видах неравенства, права и государства.

30. М.Робеспьер о революционном и конституционном правительствах.
31. Политические и правовые идеи германского Просвещения.
32. Ч.Беккариа: обоснование запрета смертной казни.
33. Политическая концепция Симеона Полоцкого
34. Политические и социальные идеи Ю. Крижанича.
35. Учение В.Н.Татищева о государстве и праве.
36. Политические идеи Феофана Прокоповича.
37. Политическая концепция И.Т.Посошкова.
38. Марксизм о феномене диктатуре класса и форме правления диктатуры пролетариата.
39. Идеология феодальной аристократии. М.М.Щербатов.
40. Основные политико-правовые положения буржуазного либерализма в учении С.Е. Десницкого.
41. Радищев А.Н. о государстве и праве.
42. Политико-правовые идеи в США в период борьбы за независимость.
43. Теория надклассовой монархии Л.Штейна.
44. Историческая школа права.
45. Философия права Ф. Гегеля о государстве и праве.
46. Социально-политический идеал Н.М. Карамзина.
47. План государственных преобразований М.М. Сперанского.
48. Основные положения «Русской правды» П.И. Пестеля.
49. Проект Конституции Н.М. Муравьева.
50. К. Маркс и Ф.Энгельс о революции, государстве и праве.
51. Учение И. Иеринга о праве и государстве.
52. Политико- правовая идеология анархизма.
53. Политико-правовая концепция В.И. Ленина.
54. Нормативистская концепция права Г. Кельзена.
55. Теория солидаризма Л. Дюги.
56. Социологическая школа права.
57. Психологическая теория права Л.И.Петражицкого.
58. Школа «свободного права». Е. Эрлих.
59. Русские мыслители о правовом государстве. Г.Ф. Шершеневич, Б.А. Кистяковский, С.А. Котляревский.
60. Возрождение идей естественного права в России. Е.Н. Трубецкой.
61. Политико-правовые учения Индии новейшего времени. Махатма Ганди и Дж. Неру.
62. Политико-правовые учения Китая XX в. Сунь Ятсен. Мао Цзэдун.

Аналитическое задание (проблемные ситуации):

Задание 1.

На заседании кафедры куда были приглашены магистранты вуза, магистрант Петров заявил, что изучение ими таких предметов например как римское право не имеет практического значения. Согласны ли вы с этим мнением.

Какие нормативно правовые акты РФ подтверждают несостоятельность позиции Петрова.

Задание 2.

Составьте сравнительную таблицу по теме "Сходство и различие политико-правовых концепций Платона и Аристотеля" по следующим критериям: сущность и

происхождение государств, учение о формах правления, собственность, земля, закон, справедливость, рабство, равенство.

Задание 3.

Составьте сравнительную таблицу по теме "Сходство и различие политико-правовых концепций Аристотеля и Цицерона" по следующим критериям: сущность и происхождение государства, семья справедливость, учение о рамках правления, идеальное государства, закон.

Задание 4.

Охарактеризуйте политико-правовую концепцию Ж.Ж. Руссо. Составьте таблицу соотношения традиций и новаций в политико-правовой концепции Ж.Ж. Руссо.

Задание 5.

Охарактеризуйте модель идеального государства Т. Мора. Выявите в ней соотношение античной и христианской традиции. Составьте таблицу.

Задание 6.

Составьте сравнительную таблицу по теме "Сходство и различие политико-правовых концепций Томаса Гоббса и Джона Локка по следующим критериям: учение по естественном состоянии, сущность, общественного договора, соотношения личности и государства, собственность, отношение к революции, к теории разделения властей, права человека и др.

ТЕСТЫ:

1. История политических и правовых учений – это:

- А) наука о государстве и праве
- Б) наука, изучающая особенности исторического развития государства и права
- В) наука, изучающая политико-правовые учения в их историческом преломлении
- Г) нет правильного ответа

2. Предмет истории политических и правовых учений изучает:

- А) государство и право
- Б) юридические закономерности возникновения, развития и функционирования государства и права
- В) историю возникновения и развития теоретических знаний о государстве, праве, политике, а также политические и правовые учения в их историческом своеобразии

3. Объект изучения истории политических и правовых учений – это:

- А) политические и правовые учения в их историческом своеобразии
- Б) становление и развитие государства развитого социализма
- В) история становления и развития политических партий
- Г) нет правильного ответа

4. История политических и правовых учений – это дисциплина:

- А) юридическая
- Б) экономическая
- В) информационная
- Г) диалектическая

5. Предметом истории политических и правовых учений являются:

- А) искусство управления государством
- Б) политические и правовые отношения между людьми
- В) законы развития общества
- Г) учения, теории, взгляды на государство, политику, право

6. Что изучает история политических и правовых учений:

- А) экономические теории;
- Б) математические функции;
- В) политико-правовые учения в их историческом своеобразии
- Г) формы взаимодействия общественных организаций

7. История политических и правовых учений является:

- А) философской дисциплиной
- Б) социологической дисциплиной
- В) теоретико-юридической дисциплиной
- Г) нет правильного ответа

8. История политических и правовых учений является:

- А) политической дисциплиной
- Б) историко-правовой дисциплиной
- В) диалектической дисциплиной
- Г) политико-правовой наукой

9. В чем проявляется дуализм истории политических и правовых учений:

- А) это политико-правовая и философско-теоретическая наука
- Б) это теоретико-юридическая и историко-правовая дисциплина
- В) это историко-политическая и теоретико-правовая наука
- Г) все ответы правильные

10. В чем проявляется историко-правовой характер истории политических и правовых учений:

- А) в этом качестве история политических и правовых учений рассматривает процесс возникновения и развития правовых отношений в государстве на различных этапах его эволюции
- Б) в этом качестве история политических и правовых учений рассматривает процессы взаимодействия различных правовых систем в их историческом развитии
- В) в этом качестве история политических и правовых учений рассматривает процесс возникновения и развития теоретических представлений о государстве и праве на различных этапах эволюции общества, выраженных в форме политико-правового учения
- Г) нет правильного ответа

11. В чем проявляется теоретико-юридический характер истории политических и правовых учений:

- А) история политических и правовых учений анализирует все идеи и представления о государстве и праве на всех этапах исторического развития
- Б) история политических и правовых учений анализирует не все идеи и представления о государстве и праве, а лишь те из них, которые достигли уровня теории, т.е. такой формы знания, которая дает целостное представление о природе, сущности и закономерностях исследуемых явлений
- В) нет правильного ответа

12. С какими науками взаимодействует история политических и правовых учений:

- А) историко-теоретическими
- Б) физико-математическими
- В) технологическими
- Г) нет правильного ответа

13. Методология истории политических и правовых учений – это:

- А) совокупность специальных научно-теоретических знаний
- Б) совокупность историко-теоретических объектов научного познания
- В) совокупность специально-научных способов познания
- Г) нет правильного ответа

14. Назовите методы истории политических и правовых учений:

- А) проблемно-категориальный
- Б) системный
- В) хронологический
- Г) все вышеперечисленные

15. Назовите методы истории политических и правовых учений:

- А) диалектический
- Б) системный
- В) исторический
- Г) все вышеперечисленные

16. Метод – это:

- А) способ или прием исследования
- Б) объект исследования
- В) предмет исследования
- Г) все ответы правильные

17. Метод истории политических и правовых учений – это:

- А) способ научного познания, с помощью которого исследуется генезис идей о государстве и праве и выявление специфических закономерностей возникновения политико-правовых учений
- Б) объект научного познания, включающий в себя специфические закономерности возникновения политико-правовых учений
- В) предмет научного познания, включающий в себя специфические закономерности возникновения политико-правовых учений
- Г) все вышеперечисленное

18. Назовите функцию метода:

- А) политико-правовое учение
- Б) способ построения политико-правовой теории
- В) политико-правовое отношение
- Г) нет правильного ответа

19. Назовите функцию метода:

- А) общие закономерности возникновения, развития и функционирования государственно-правовых явлений
- Б) форма правоприменения
- В) объект исследования
- Г) способ интерпретации и оценки политико-правовых учений

20. Назовите функцию метода:

- А) способ и форма выражения определенного типа и принципа соотношения между политико-правовой теорией и освещаемой действительностью
- Б) способ реализации нормативных положений
- В) способ взаимодействия правовых систем
- Г) все ответы правильные

21. Миф – это:

- А) норма права
- Б) религия
- В) древнейшая форма мировоззрения
- Г) все вышеперечисленное

22. Первые политико-правовые учения возникают:

- А) в России
- Б) в США
- В) в странах Древнего Востока
- Г) во Франции

23. Назовите работы Платона:

- А) «Защитник мира», «Этика»
- Б) «Афинская полития», «Политика»
- В) «Государство», «Законы»
- Г) нет правильного ответа

24. Назовите идеальную форму правления, по мнению Платона:

- А) тирания
- Б) аристократия
- В) охлократия
- Г) государство, где совмещаются начала демократии и монархии

25. Наихудшей формой правления Платон считал:

- А) монархию
- Б) тиранию
- В) политию

5.5. Методические материалы, определяющие процедуры оценивания знаний, умений, навыков и (или) опыта деятельности, характеризующих этапы формирования компетенций

Промежуточная аттестация по учебной дисциплине (модулю) проводится в соответствии с Положением о промежуточной аттестации обучающихся по основным профессиональным образовательным программам в Российском государственном социальном университете и Положение о балльно-рейтинговой системе оценки успеваемости обучающихся по основным профессиональным образовательным программам – программам среднего профессионального образования, программам бакалавриата, программам специалитета, программам магистратуры в Российском государственном социальном университете.

На промежуточную аттестацию отводится 20 рейтинговых баллов.

Ответы обучающегося на контрольном мероприятии промежуточной аттестации оцениваются педагогическим работником по 20 - балльной шкале, а итоговая оценка по учебной дисциплине (модулю) выставляется по пятибалльной системе для экзамена и по системе зачтено/не зачтено для зачета.

Критерии выставления оценки определяются Положением о балльно-рейтинговой системе оценки успеваемости обучающихся по основным профессиональным образовательным программам – программам среднего профессионального образования, программам бакалавриата, программам специалитета, программам магистратуры в Российском государственном социальном университете.

6. Перечень основной и дополнительной учебной литературы для освоения дисциплины (модуля)

6.1. Основная литература

Рубаник, С. А. История политических и правовых учений. Академический курс : учебник для вузов / С. А. Рубаник ; под редакцией В. Е. Рубаника. — 2-е изд., перераб. и доп. — Москва : Издательство Юрайт, 2020. — 396 с. — (Высшее образование). — ISBN 978-5-534-03181-2. — Текст : электронный // ЭБС Юрайт [сайт]. — URL: <http://www.biblio-online.ru/bcode/449811>

6.2. Дополнительная литература

Теория государственного управления : учебное пособие / П.Н. Путилов, В.Е. Степанов, И.Н. Сенин и др. – Москва ; Берлин : Директ-Медиа, 2019. – 131 с. – Режим доступа: по подписке. – URL: <http://biblioclub.ru/index.php?page=book&id=499525>

Мухаев, Р. Т. История политических и правовых учений (с хрестоматией на CD) : учебник для бакалавров / Р. Т. Мухаев. — 2-е изд., перераб. и доп. — Москва : Издательство Юрайт, 2019. — 694 с. — (Бакалавр и магистр. Академический курс). — ISBN 978-5-9916-2863-1. — Текст : электронный // ЭБС Юрайт [сайт]. — URL: <http://www.biblio-online.ru/bcode/426093>

7. Перечень ресурсов информационно-коммуникационной сети «Интернет», необходимых для освоения дисциплины (модуля).

Название электронного ресурса	Описание электронного ресурса	Используемый для работы адрес
Университетская информационная система РОССИЯ (УИС РОССИЯ)	Университетская информационная система РОССИЯ (УИС РОССИЯ) – электронная библиотека и база для исследований и учебных курсов в области экономики, управления, социологии, лингвистики, философии, филологии, международных отношений и других гуманитарных наук. УИС РОССИЯ поддерживается на базе Научно-исследовательского вычислительного центра МГУ имени М.В. Ломоносова	https://uisrussia.msu.ru/ 100% доступ
Электронная библиотека	На сайте представлены учебники, лекции, доклады,	http://studentam.net 100% доступ

учебников Cyberleninka	монографии по естественным и гуманитарным наукам. Содержит каталог научной периодики по большому количеству научных дисциплин, который содержит полную информацию о научных журналах в электронном виде, включающую их описания и все вышедшие выпуски с содержанием, темами научных статей и их полными текстами.	http://cyberleninka.ru/journal 100% доступ
Единое окно доступа к образовательным ресурсам	Информационная система предоставляет свободный доступ к каталогу образовательных интернет-ресурсов и полнотекстовой электронной учебно-методической библиотеке для общего и профессионального образования	http://window.edu.ru/library 100% доступ
Электронные библиотеки. Электронные библиотеки, словари, энциклопедии	Интернет-ресурсы образовательного и научно-образовательного назначения, оформленные в виде электронных библиотек, словарей и энциклопедий, предоставляют открытый доступ к полнотекстовым информационным ресурсам, представленным в электронном формате — учебникам и учебным пособиям, хрестоматиям и художественным произведениям, историческим источникам и научно-популярным статьям, справочным изданиям и др.	http://gigabaza.ru/doc/131454.html 100% доступ
Библиотека юридической литературы	Электронная библиотека открытого доступа (монографии, диссертации, книги, статьи, новости и аналитика, конспекты лекций, рефераты, учебники).	http://pravo.eup.ru/ 100% доступ

7.1. Профессиональные базы данных и информационные справочные системы

№	Название электронного ресурса	Описание электронного ресурса	Используемый для работы адрес
1	ЭБС «Университетская библиотека онлайн»	Электронно-библиотечная система, электронные книги и аудиокниг, учебники для ВУЗов, средних специальных учебных заведений и школы, а также научные монографии, научная периодика, в т.ч. журналы ВАК.	http://biblioclub.ru/ 100% доступ

2	Научная электронная библиотека eLIBRARY.ru	Поиск по рефератам и полным текстам статей, опубликованных в российских и зарубежных научно-технических журналах.	http://elibrary.ru/ Доступ с любого компьютера в сети Университета на 276 журналов по подписке Университета. Доступ к 5493 журналам с полным текстом в открытом доступе, из них российских журналов 5022.
3	ЭБС издательства «Юрайт»	Электронно-библиотечная система, коллекция электронных версий книг.	http://www.biblio-online.ru/ 100% доступ
4	ЭБС издательства "ЛАНЬ"	Электронно-библиотечная система, коллекция электронных версий книг.	http://e.lanbook.com / 100% доступ
5	ЭБС "Book.ru"	Электронно-библиотечная система, коллекция электронных версий книг.	http://www.book.ru 100% доступ
6	База данных EastView	Полнотекстовая база данных периодики.	http://ebiblioteka.ru/ С любого компьютера в сети Университета
7	База данных международного индекса научного цитирования – Scopus:	Библиографическая и реферативная информация и инструменты для отслеживания цитируемости статей, опубликованных в научных изданиях.	http://www.scopus.com/ Доступ с любого компьютера в сети Университета.
8	Международный индекс научного цитирования Web of Science (Web of Knowledge)	Библиографическая и реферативная информация и инструменты для отслеживания цитируемости статей, опубликованных в научных изданиях. Университета.	http://webofknowledge.com; Доступ с любого компьютера в сети Университета.
8	Президентская библиотека им. Б.Н.Ельцина	Общегосударственное электронное хранилище цифровых копий важнейших документов по истории, теории и практике российской государственности, русскому языку, а также мультимедийных образовательных, научно-образовательных, культурно-просветительских и информационно-аналитических ресурсов.	https://www.prlib.ru / Доступ в электронном читальном зале Научной библиотеки Университета.
9	Национальная электронная библиотека	Крупнейшее собрание книг, диссертаций, музыкальных нот, карт и прочих материалов.	https://rusneb.ru/ доступ к полной коллекции с компьютеров в

			электронном читальном зале Научной библиотеки Университета
0/1	Видеотека учебных фильмов «Решение»	Коллекция учебных видеофильмов	http://eduvideo.online 100% доступ

8. Методические указания для обучающихся по освоению дисциплины (модуля)

Освоение обучающимся дисциплины (модуля) «*История политических и правовых учений*» предполагает изучение материалов дисциплины (модуля) на аудиторных занятиях и в ходе самостоятельной работы. Аудиторные занятия проходят в форме лекций, семинаров и практических занятий. Самостоятельная работа включает разнообразный комплекс видов и форм работы обучающихся.

Для успешного освоения дисциплины (модуля) и достижения поставленных целей необходимо внимательно ознакомиться с рабочей программы дисциплины (модуля) (модуля), доступной в электронной информационно-образовательной среде РГСУ.

Следует обратить внимание на списки основной и дополнительной литературы, на предлагаемые преподавателем ресурсы информационно-телекоммуникационной сети Интернет. Эта информация необходима для самостоятельной работы обучающегося.

При подготовке к аудиторным занятиям необходимо помнить особенности каждой формы его проведения.

Подготовка к учебному занятию лекционного типа заключается в следующем.

С целью обеспечения успешного обучения обучающийся должен готовиться к лекции, поскольку она является важнейшей формой организации учебного процесса, поскольку:

- знакомит с новым учебным материалом;
- разъясняет учебные элементы, трудные для понимания;
- систематизирует учебный материал;
- ориентирует в учебном процессе.

С этой целью:

- внимательно прочитайте материал предыдущей лекции;
- ознакомьтесь с учебным материалом по учебнику и учебным пособиям с темой прочитанной лекции;
- внесите дополнения к полученным ранее знаниям по теме лекции на полях лекционной тетради;
- запишите возможные вопросы, которые вы зададите лектору на лекции по материалу изученной лекции;
- постарайтесь уяснить место изучаемой темы в своей подготовке;
- узнайте тему предстоящей лекции (по тематическому плану, по информации лектора) и запишите информацию, которой вы владеете по данному вопросу.

Подготовка к занятию семинарского типа

При подготовке и работе во время проведения занятий семинарского типа следует обратить внимание на следующие моменты: на процесс предварительной подготовки, на работу во время занятия, обработку полученных результатов, исправление полученных замечаний.

Предварительная подготовка к учебному занятию семинарского типа заключается в изучении теоретического материала в отведенное для самостоятельной работы время, ознакомление с инструктивными материалами с целью осознания задач практического занятия.

Работа во время проведения учебного занятия семинарского типа включает:

- консультирование студентов преподавателями и вспомогательным персоналом с целью предоставления исчерпывающей информации, необходимой для самостоятельного выполнения предложенных преподавателем задач;
- самостоятельное выполнение заданий согласно обозначенной учебной программой тематики.

Обработка, обобщение полученных результатов практического занятия проводится обучающимися самостоятельно или под руководством преподавателя (в зависимости от степени сложности поставленных задач). В результате оформляется индивидуальный отчет. Подготовленная к сдаче на контроль и оценку работа сдается преподавателю. Форма отчетности может быть письменная, устная или две одновременно. Главным результатом в данном случае служит получение положительной оценки по каждому практическому занятию. Это является необходимым условием при проведении рубежного контроля и допуска к зачету и экзамену. При получении неудовлетворительных результатов обучающийся имеет право в дополнительное время пересдать преподавателю работу до проведения промежуточной аттестации.

Самостоятельная работа.

Для более углубленного изучения темы задания для самостоятельной работы рекомендуется выполнять параллельно с изучением данной темы. При выполнении заданий по возможности используйте наглядное представление материала. Более подробная информация о самостоятельной работе представлена в разделах «Учебно-методическое обеспечение самостоятельной работы по дисциплине (модулю)», «Методические указания к самостоятельной работе по дисциплине (модулю)».

Подготовка к зачету

К зачету необходимо готовится целенаправленно, регулярно, систематически и с первых дней обучения по данной дисциплине (модулю). Попытки освоить учебную дисциплину в период зачетно-экзаменационной сессии, как правило, приносят не слишком удовлетворительные результаты.

При подготовке к зачету по теоретической части выделите в вопросе главное, существенное (понятия, признаки, классификации и пр.), приведите примеры, иллюстрирующие теоретические положения.

После предложенных указаний у обучающихся должно сформироваться четкое представление об объеме и характере знаний и умений, которыми надо будет овладеть по дисциплине (модулю).

9. Информационно-технологическое обеспечение образовательного процесса по дисциплине (модулю)

9.1. Информационные технологии

1. Персональные компьютеры;
2. Доступ к интернет
3. Проектор.

9.2. Программное обеспечение

1. Microsoft Office (Word, Excel),

9.3. Информационные справочные системы

1. Консультант Плюс

10. Материально-техническое обеспечение образовательного процесса по дисциплине (модулю)

Для изучения дисциплины (модуля) **«История политических и правовых учений»** в рамках реализации основной профессиональной образовательной программы по направлению подготовки **40.03.01 «Юриспруденция»** используются:

Учебная аудитория для занятий лекционного типа оснащена специализированной мебелью (стол для преподавателя, парты, стулья, доска для написания мелом); техническими средствами обучения (видеопроекционное оборудование, средства звуковоспроизведения, экран и имеющие выход в сеть Интернет).

Учебная аудитория для занятий семинарского типа: оснащена специализированной мебелью (стол для преподавателя, парты, стулья, доска для написания мелом); техническими средствами обучения (видеопроекционное оборудование, средства звуковоспроизведения, экран и имеющие выход в сеть Интернет).

Помещения для самостоятельной работы обучающихся: оснащены специализированной мебелью (парты, стулья) техническими средствами обучения (персональные компьютеры с доступом в сеть интернет и обеспечением доступа в электронно-информационную среду университета, программным обеспечением).

11. Образовательные технологии

При реализации дисциплины (модуля) **«История политических и правовых учений»** применяются различные образовательные технологии, в том числе технологии электронного обучения.

Освоение учебной дисциплины (модуля) **«История политических и правовых учений»** предусматривает использование в учебном процессе активных и интерактивных форм проведения учебных занятий в форме деловых и ролевых игр, разбора конкретных ситуаций в сочетании с внеаудиторной работой с целью формирования и развития **профессиональных** навыков обучающихся.

При освоении учебной дисциплины (модуля) **«История политических и правовых учений»** предусмотрено применение электронного обучения.

Учебные часы дисциплины (модуля) **«История политических и правовых учений»** предусматривают классическую контактную работу преподавателя с обучающимся в аудитории и контактную работу посредством электронной информационно-образовательной среды в синхронном и асинхронном режиме (вне аудитории) посредством применения возможностей компьютерных технологий (электронная почта, тестирование, презентация, форум и др.).

В рамках учебной дисциплины (модуля) **«История политических и правовых учений»** предусмотрены встречи с руководителями и работниками организаций, деятельность которых связана с направленностью (профилем) реализуемой основной профессиональной образовательной программы.

Лист регистрации изменений

№ п/п	Содержание изменения	Реквизиты документа об утверждении изменения	Дата введения изменения
1	Одобрена и рекомендована к утверждению решением Ученого совета Юридического факультета на основании Федерального государственного образовательного стандарта высшего профессионального образования по направлению подготовки 40.03.01 Юриспруденция (уровень бакалавриата), утвержденным приказом Министерства образования и науки Российской Федерации от 1 декабря 2016 г. № 1511	Протокол заседания Ученого совета Юридического факультета Протокол № 10 от «29» мая 2020 г.	01.09.2020



Министерство науки и высшего образования Российской Федерации
ФЕДЕРАЛЬНОЕ ГОСУДАРСТВЕННОЕ БЮДЖЕТНОЕ ОБРАЗОВАТЕЛЬНОЕ
УЧРЕЖДЕНИЕ ВЫСШЕГО ОБРАЗОВАНИЯ
«РОССИЙСКИЙ ГОСУДАРСТВЕННЫЙ СОЦИАЛЬНЫЙ УНИВЕРСИТЕТ»

УТВЕРЖДАЮ
Декан юридического
факультета

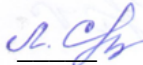
 Л.Б. Ситдикова
«10» июня 2020 г.

**РАБОЧАЯ ПРОГРАММА ДИСЦИПЛИНЫ (МОДУЛЯ)
ОСНОВЫ ПРАКТИЧЕСКИХ НАВЫКОВ ЮРИСТА**

**Наименование образовательной программы
ЮРИСПРУДЕНЦИЯ**

**Направление подготовки
40.04.01 «Юриспруденция»**

**Направленность (профиль)
Уголовно-правовая**

**ОБРАЗОВАТЕЛЬНАЯ ПРОГРАММА ВЫСШЕГО ОБРАЗОВАНИЯ
– ПРОГРАММА БАКАЛАВРИАТ**

**Уровень профессионального образования
Высшее образование – магистратура**

**Форма обучения
Очная, очно-заочная**

Москва, 2020

Рабочая программа дисциплины (модуля) «**Основы практических навыков юриста**» разработана на основании федерального государственного образовательного стандарта высшего образования по направлению подготовки **40.04.01 «Юриспруденция» (уровень бакалавриата)**, утвержденного приказом Министерства образования и науки Российской Федерации от 1 декабря 2016 г. № 1511 учебного плана по основной профессиональной образовательной программе высшего образования «Юриспруденция».

Рабочая программа дисциплины (модуля) разработана к.ю.н., доцентом А.А. Незнамовой

Руководитель
профессиональной
образовательной программы,
к.и.н., доцент

М.А. Волкова

(подпись)

Рабочая программа дисциплины (модуля) обсуждена и утверждена на Ученом совете юридического факультета.

Протокол № 10 от «29» мая 2020 года

Декан юридического факультета,
д-р. юрид. наук, профессор

Ситдикова Л.Б.

(подпись)

Рабочая программа дисциплины (модуля) рекомендована к утверждению представителями организаций-работодателей:

Некоммерческой организации
«Фонд содействия развития
правовых технологий XXI века»,
Вице-президент

Р.М. Джавахян

(подпись)

Адвокатская коллегия г.
Москвы «Лебедева, Бурова и
партнеры», Адвокат коллегии
адвокатов

И.Л. Бурова

(подпись)

Рабочая программа дисциплины (модуля) рецензирована и рекомендована к утверждению:

Доктор юридических наук, профессор
кафедры административного и
финансового права Российского
университета дружбы народов

А.А. Мамедов

(подпись)

Кандидат юридических наук, доцент
кафедры гражданско-правовых
дисциплин Российского
государственного социального
университета

М.М. Туркин

(подпись)

Согласовано
Научная библиотека, директор

И.Г. Маляр

(подпись)

СОДЕРЖАНИЕ

1. Общие положения	4
1.1. Цель и задачи дисциплины (модуля).....	4
1.2. Место дисциплины (модуля) в структуре основной профессиональной образовательной программы.	4
1.3. Планируемые результаты обучения по дисциплине (модулю) в рамках планируемых результатов освоения основной профессиональной образовательной программы.	4
2. Объем дисциплины (модуля), включая контактную работу обучающегося с преподавателем и самостоятельную работу обучающегося.....	7
3. Содержание дисциплины (модуля).....	8
3.1. Учебно-тематический план по очной форме обучения.....	8
3.2. Учебно-тематический план по очно-заочной форме обучения.....	10
4. Учебно-методическое обеспечение самостоятельной работы обучающихся по дисциплине (модулю)	12
4.1. Виды самостоятельной работы обучающихся по дисциплине (модулю).....	12
4.2. Методические указания к самостоятельной работе по дисциплине (модулю)	11
5. Фонд оценочных средств для проведения промежуточной аттестации обучающихся по дисциплине (модулю).....	13
5.1. Форма промежуточной аттестации обучающегося по дисциплине (модулю).....	13
5.2. Перечень компетенций с указанием этапов их формирования в процессе освоения образовательной программы.....	23
5.3. Описание показателей и критериев оценивания компетенций на различных этапах их формирования, описание шкал оценивания.....	14
5.4. Типовые контрольные задания или иные материалы, необходимые для оценки знаний, умений, навыков и (или) опыта деятельности, характеризующих этапы формирования компетенций в процессе освоения образовательной программы	28
5.5. Методические материалы, определяющие процедуры оценивания знаний, умений, навыков и (или) опыта деятельности, характеризующих этапы формирования компетенций	34
6. Перечень основной и дополнительной учебной литературы для освоения дисциплины (модуля).....	34
6.1. Основная литература.....	34
6.2. Дополнительная литература.....	35
7. Перечень ресурсов информационно-коммуникационной сети «Интернет», необходимых для освоения дисциплины (модуля).....	35
7.1. Профессиональные базы данных и информационные справочные системы.....	35
8. Методические указания для обучающихся по освоению дисциплины (модуля).....	35
9. Информационно-технологическое обеспечение образовательного процесса по дисциплине (модулю).....	37
9.1. Информационные технологии.....	37
9.2. Программное обеспечение.....	37
9.3. Информационные справочные системы.....	37
10. Материально-техническое обеспечение образовательного процесса по дисциплине (модулю)	37
11. Образовательные технологии.....	37
Лист регистрации изменений	39

1. Общие положения

1.1. Цель и задачи дисциплины.

Целями дисциплины (модуля) «Основы практических навыков юриста» заключается в получении обучающимися теоретических знаний о правовых явлениях с последующим применением в профессиональной сфере и практических навыков (формирование) по обеспечению способности использовать основы правовых знаний в различных сферах деятельности, а также выработка умений использовать нормативные правовые документы в своей деятельности.

Задачи освоения дисциплины (модуля):

1. Усвоение комплекса общетеоретических знаний о правовых явлениях;
2. Формирование умения правильно толковать и применять общетеоретические знания для последующей практической деятельности;
3. Научиться определять и проследить взаимосвязь основных категорий, отражающих особые свойства государства и права;
4. Обучение навыкам практического применения нормативно-правовых актов в различных сферах жизнедеятельности, в том числе в профессиональной деятельности.

1.2. Место дисциплины в структуре основной профессиональной образовательной программы.

Дисциплина (модуль) «Основы практических навыков юриста» реализуется в части дисциплин по выбору основной профессиональной образовательной программы «Юриспруденция» по направлению подготовки **40.03.01 – Юриспруденция (уровень бакалавриата), направленность: гражданско-правовая, очной, очно-заочной формах обучения.**

Изучение учебной дисциплины (модуля) «**Основы практических навыков юриста**» базируется на знаниях и умениях, полученных обучающимися ранее в ходе освоения программного материала учебной дисциплины (модуля): «Теория и история государства и права».

1.3. Планируемые результаты обучения по дисциплине в рамках планируемых результатов освоения основной профессиональной образовательной программы.

Процесс освоения дисциплины (модуля) направлен на формирование у обучающихся следующих профессиональных компетенций: способностью квалифицированно применять нормативные правовые акты в конкретных сферах юридической деятельности, реализовывать нормы материального и процессуального права в профессиональной деятельности (ПК-2); способностью уважать честь и достоинство личности, соблюдать и защищать права и свободы человека и гражданина (ПК-9)

В результате освоения дисциплины (модуля) студент должен демонстрировать следующие результаты образования:

Код	Содержание компетенции	Результаты обучения
ПК-2	способностью квалифицированно применять нормативные правовые акты в конкретных сферах юридической деятельности, реализовывать нормы	Знать: современную нормативно-правовую базу с учетом изменений, происходящих в законодательстве; содержание Федеральных законов, иных нормативно-правовых актов, необходимых для реализации норм права в профессиональной деятельности
		Уметь: квалифицированно применять нормативные правовые акты в сфере правового

	материального и процессуального права в профессиональной деятельности	обеспечения цифровой экономики, реализовывать нормы материального и процессуального права в профессиональной деятельности Владеть: навыками работы со справочными правовыми системами, с нормативными правовыми актами и специальной юридической литературой при осуществлении правоприменительной, научно-исследовательской или иной юридической деятельности в сфере цифровой экономики.
ПК-9	способностью уважать честь и достоинство личности, соблюдать и защищать права и свободы человека и гражданина	Знать: нормы о защите чести и достоинства личности в разные периоды истории Российского государства; основные направления государственной политики России в сфере защиты прав, свобод, достоинства человека и гражданина
		Уметь: определить возможные способы защиты прав и свобод человека и гражданина в разные периоды истории Российского государства; анализировать государственную политику и правовые документы в области защиты прав, свобод, достоинства человека и гражданина.
		Владеть: знаниями по определению видов прав и свобод человека и гражданина в Российском государстве в разные исторические периоды.

2. Объем дисциплины, включая контактную работу обучающегося с преподавателем и самостоятельную работу обучающегося

Общая трудоемкость дисциплины (модуля) составляет 2 зачетные единицы.

Очная форма обучения

Вид учебной работы	Всего часов	Семестр
		1
Аудиторные учебные занятия, всего	20	20
В том числе контактная работа обучающихся с преподавателем:		
Учебные занятия лекционного типа	10	10
Учебные занятия семинарского типа	10	10
Лабораторные занятия	0	0
Иная контактная работа	16	16
Самостоятельная работа обучающихся*, всего	36	36
В том числе:	36	36
Подготовка к лекционным и практическим занятиям, самостоятельное изучение разделов дисциплины в ЭИОС	16	16
Выполнение практических заданий	16	16
Рубежный текущий контроль	4	4

Вид промежуточной аттестации (зачет, экзамен)	Зачет	Зачет
Общая трудоемкость дисциплины, з.е.	2	2

Очно-заочная форма обучения

Вид учебной работы	Всего часов	Семестр
		1
Аудиторные учебные занятия, всего	12	12
В том числе контактная работа обучающихся с преподавателем:		
Учебные занятия лекционного типа	6	6
Учебные занятия семинарского типа	6	6
Лабораторные занятия	0	0
Иная контактная работа	12	12
Самостоятельная работа обучающихся*, всего	48	48
В том числе:		
Подготовка к лекционным и практическим занятиям, самостоятельное изучение разделов дисциплины в ЭИОС	22	22
Выполнение практических заданий	22	22
Рубежный текущий контроль	4	4
Вид промежуточной аттестации (зачет, экзамен)	Зачет	Зачет
Общая трудоемкость дисциплины, з.е.	2	2

3. Содержание дисциплины

3.1. Учебно-тематический план по очной форме обучения

Объем учебных занятий составляет 36 часов.

Объем самостоятельной работы – 36 часа.

№ п/п	Раздел, тема	Виды учебной работы, академических часов						
		Всего	Самостоят. работа, в т.ч. промежуточная аттестация	Контактная работа обучающихся с преподавателем				
				Всего	Лекционного типа	Семинарского типа	Лабораторные занятия	Контактная работа в ЭИОС
1	2	3	4	5	6	7	8	9
1.	Раздел 1. Понятие и социальное назначение профессиональной деятельности юриста	36	18	18	5	5	0	8
2.	Тема 1. Профессия юриста в обществе	18	9	9	3	2	0	4

3.	Тема 2. Области профессиональной юридической деятельности	18	9	9	2	3	0	4
4.	Раздел 2. Этические нормы в профессии юриста	36	18	18	5	5	0	8
5.	Тема 1. Традиции профессиональной деятельности юриста в России	18	9	9	3	2	0	4
6.	Тема 2. Профессиональный труд юриста	18	9	9	2	3	0	4
Общий объем, часов		72	36	36	10	10	0	16
Форма промежуточной аттестации			зачет					

3.2. Учебно-тематический план по очно-заочной форме обучения

Объем учебных занятий составляет 24 часов.

Объем самостоятельной работы – 48 часа.

№ п/п	Раздел, тема	Виды учебной работы, академических часов						
		Всего	Самостоят. работа, в т.ч. промежуточная аттестация	Контактная работа обучающихся с преподавателем				
				Всего	Лекционного типа	Семинарского типа	Лабораторные занятия	Контактная работа в ЭИОС
1	2	3	4	5	6	7	8	9
1.	Раздел 1. Понятие и социальное назначение профессиональной деятельности юриста	36	24	12	3	3	0	6
2.	Тема 1. Профессия юриста в обществе	18	12	6	2	2	0	2
3.	Тема 2. Области профессиональной юридической деятельности	18	12	6	1	1	0	4
4.	Раздел 2. Этические нормы в профессии юриста	36	24	12	3	3	0	6
5.	Тема 1. Традиции профессиональной деятельности юриста в России	18	12	6	2	2	0	2
6.	Тема 2. Профессиональный труд юриста	18	12	6	1	1	0	4
Общий объем, часов		72	48	24	6	6	0	12
Форма промежуточной аттестации		зачет						

4. Учебно-методическое обеспечение самостоятельной работы обучающихся по дисциплине

4.1. Виды самостоятельной работы обучающихся по дисциплине

Очная форма обучения

Раздел, тема	Всего СРС + контроль	Виды самостоятельной работы обучающихся, в т.ч. контроль						
		Академическая	Форма академической активности	Выполнение практ. заданий, час	Форма практического задания	Рубежный текущий контроль, час	Форма рубежного текущего контроля	Контроль (промежут. аттестация), час
Раздел 1. Понятие и социальное назначение профессиональной деятельности юриста	18	8	Подготовка к лекционным и практическим занятиям, самостоятельное изучение раздела в ЭИОС	8	Реферат	2	Компьютерное тестирование или иная форма рубежного контроля по усмотрению преподавателя	
Раздел 2. Этические нормы в профессии юриста	18	8	Подготовка к лекционным и практическим занятиям, самостоятельное изучение раздела в ЭИОС	8	Реферат	2	Компьютерное тестирование или иная форма рубежного контроля по усмотрению преподавателя	
Общий объем, часов	36	16		16		4		
Форма промежуточной аттестации	Зачет							

Очно-заочная форма обучения

Раздел, тема	Всего СРС + контроль	Виды самостоятельной работы обучающихся, в т.ч. контроль						
		Академическая	Форма академической активности	Выполнение практ. заданий, час	Форма практического задания	Рубежный текущий контроль, час	Форма рубежного текущего контроля	Контроль (промежут. аттестация), час
Раздел 1. Понятие и социальное назначение профессиональной деятельности юриста	24	11	Подготовка к лекционным и практическим занятиям, самостоятельное изучение раздела в ЭИОС	11	Реферат	2	Компьютерное тестирование или иная форма рубежного контроля по усмотрению преподавателя	0
Раздел 2. Этические нормы в профессии юриста	24	11	Подготовка к лекционным и практическим занятиям, самостоятельное изучение раздела в ЭИОС	11	Реферат	2	Компьютерное тестирование или иная форма рубежного контроля по усмотрению преподавателя	0
Общий объем, часов	48	22		22		4		0
Форма промежуточной аттестации	Зачет							

4.2. Методические указания к самостоятельной работе по дисциплине (модулю)

РАЗДЕЛ 1. Понятие и социальное назначение профессиональной деятельности юриста

Цель: рассмотреть современные подходы к понятию «профессиональная деятельность», выявить индивидуальную профессиональную деятельность юриста. рассмотреть подходы к изучению социального назначения профессиональной деятельности юриста.

Перечень изучаемых элементов содержания: профессия юриста в обществе, начальные сведения о профессии юриста, исторические условия и предпосылки развития профессиональной деятельности юриста, место профессии юриста в правовой системе, право как объект труда юристов, понятие, основные направления и виды профессиональной деятельности юриста.

Тема 1. Профессия юриста в обществе

Вопросы для самоподготовки:

1. Профессиональная деятельность юриста как социальный институт.
2. Юридическая практика.
3. Индивидуальная профессиональная деятельность юриста.
4. Социальное назначение профессиональной деятельности юриста.
5. Юристы в системе общественного разделения труда, социальная потребность в труде юриста.
6. Функции юридической деятельности.
7. Результаты профессиональной деятельности юриста.

Тема 2. Области профессиональной юридической деятельности

Вопросы для самоподготовки:

1. Понятие и виды областей (сфер) деятельности юриста.
2. Деятельность юриста в органах государственной власти и управления.
3. Юридическая деятельность в правоохранительных органах.
4. Юрист в рыночной экономике.
5. Место юристов в государственных хозяйственных службах и на предприятиях. Юристы в коммерческих структурах.
6. Свободная профессиональная деятельность юристов.
7. Частная детективная (сыскная) деятельность.

ПРАКТИЧЕСКОЕ ЗАДАНИЕ К РАЗДЕЛУ 1

Формы контроля самостоятельной работы обучающихся: реферат.

Темы рефератов к разделу 1:

1. Влияние профессиональной юридической деятельности на социальное развитие и его границы.
2. Содержание, структура и особенности профессиональной деятельности юристов. Использование правовой информации.
3. Правовые оценки, правовые предложения и правовые решения в профессиональной деятельности юриста.
4. Связь профессиональной деятельности юриста с его статусом.
5. Формализованность деятельности юриста.
6. Адвокатская деятельность.
7. Государственный и частный нотариус.

8. Современные тенденции к расширению сфер юридической профессиональной деятельности.
9. Зарубежный опыт использования профессиональной юридической деятельности. Правовая карьера.
10. Перспективы различных видов правовой карьеры юриста.
11. Проблема профессиональной независимости юриста и его положения в обществе.
12. Предмет труда, средства труда, условия труда, навыки и знания. Особенности профессионального труда юристов.
13. Сложность труда, его интеллектуальная насыщенность.
14. Конфликтный характер юридического труда, необходимость деятельности в нестандартных условиях.

РУБЕЖНЫЙ КОНТРОЛЬ К РАЗДЕЛУ 1:

Форма рубежного контроля – компьютерное тестирование.

РАЗДЕЛ 2. Этические нормы в профессии юриста

Цель занятия: сформировать у студентов способностью уважать честь и достоинство личности, соблюдать и защищать права и свободы человека и гражданина

Перечень изучаемых элементов содержания: мораль, ее функции и структура. Мораль и право. Этика - учение о морали. Добро и зло. Справедливость. Долг. Совесть. Ответственность. Достоинство и честь. Гуманизм как этический принцип. Общие нравственные требования к деятельности следователя. этика производства следственных действий.

Тема 1. Традиции профессиональной деятельности юриста в России

Вопросы для самоподготовки:

1. Социальные функции и роль юристов на разных этапах развития России. Выдающиеся российские судебные деятели.
2. Российская правовая наука.
3. Противоречия в развитии профессиональной юридической деятельности.
4. Проблемы независимости, компетентности и законности профессиональной юридической деятельности.

Тема 2. Профессиональный труд юриста

Вопросы для самоподготовки:

1. Условия неопределенности и информационные потребности юридического труда.
2. Социальные требования к качеству и эффективности профессионального труда юриста.
3. Проблема беспристрастности юриста.
4. Подготовленность результатов труда юристов к практическому использованию.

ПРАКТИЧЕСКОЕ ЗАДАНИЕ К РАЗДЕЛУ 2.

Форма практического задания: рефераты.

Перечень тем рефератов к разделу 2:

1. Юридическая этика как вид профессиональной этики.
2. Мораль и этика: основные понятия.

3. Категории этики.
4. Особенности профессии юриста и ее нравственное значение.
5. Судебная этика, ее содержание и значение.
6. Нравственные основы законодательства о правосудии и правоохранительной деятельности.
7. Нравственное содержание конституционных норм о правосудии и правоохранительной деятельности.
8. Нравственное содержание уголовно-процессуального законодательства.
9. Нравственная цель доказывания.
10. Презумпция невиновности и обязанность доказывания в нравственном аспекте.
11. Правовые и нравственные отношения в уголовном процессе.
12. Нравственные начала уголовно-процессуального доказывания.
13. Этика предварительного следствия.
14. Нравственные требования к деятельности следователя.
15. Этика производства следственных действий.
16. Нравственные начала осуществления правосудия.
17. Роль судьи в обеспечении нравственного характера разбирательства дела.
18. Нравственное содержание приговора и других решений суда.
19. Этика судебных прений, их нравственное значение
20. Этика обвинительной речи прокурора.
21. Этика речи защитника.
22. Культура процессуальной деятельности.
23. Судебный этикет.
24. Нравственные качества юриста.
25. Этический кодекс адвоката.
26. Кодекс судейской этики.
27. Этический кодекс работника прокуратуры.
28. Правила поведения юристов в профессиональной деятельности.
29. Правила поведения юристов во внеслужебной деятельности

РУБЕЖНЫЙ КОНТРОЛЬ К РАЗДЕЛУ 2:

Форма рубежного контроля – компьютерное тестирование.

5. Фонд оценочных средств для проведения промежуточной аттестации обучающихся по дисциплине (модулю)

5.1. Форма промежуточной аттестации обучающегося по дисциплине (модулю).

Контрольным мероприятием промежуточной аттестации обучающихся по дисциплине является зачет, который проводится в устной форме.

5.2. Перечень компетенций с указанием этапов их формирования в процессе освоения образовательной программы

Код	Содержание компетенции	Результаты обучения
ПК-2	способностью квалифицированно применять нормативные правовые акты в конкретных сферах юридической деятельности, реализовывать нормы материального и процессуального права в профессиональной деятельности	Знать: современную нормативно-правовую базу с учетом изменений, происходящих в законодательстве; содержание Федеральных законов, иных нормативно-правовых актов, необходимых для реализации норм права в профессиональной деятельности
		Уметь: квалифицированно применять нормативные правовые акты в сфере правового обеспечения цифровой экономики, реализовывать нормы материального и процессуального права в профессиональной деятельности
		Владеть: навыками работы со справочными правовыми системами, с нормативными правовыми актами и специальной юридической литературой при осуществлении правоприменительной, научно-исследовательской или иной юридической деятельности в сфере цифровой экономики.
ПК-9	способностью уважать честь и достоинство личности, соблюдать и защищать права и свободы человека и гражданина	Знать: нормы о защите чести и достоинства личности в разные периоды истории Российского государства; основные направления государственной политики России в сфере защиты прав, свобод, достоинства человека и гражданина
		Уметь: определить возможные способы защиты прав и свобод человека и гражданина в разные периоды истории Российского государства; анализировать государственную политику и правовые документы в области защиты прав, свобод, достоинства человека и гражданина.
		Владеть: знаниями по определению видов прав и свобод человека и гражданина в Российском государстве в разные исторические периоды.

5.3. Описание показателей и критериев оценивания компетенций на различных этапах их формирования, описание шкал оценивания

Код компетенции	Этапы формирования компетенций	Показатель оценивания компетенции	Критерии и шкалы оценивания
ПК-2; ПК-9	Этап формирования знаний	Теоретический блок вопросов. Уровень освоения программного материала, логика и грамотность	1) обучающийся глубоко и прочно освоил программный материал, исчерпывающе, последовательно, грамотно и логически стройно его излагает,

		<p>изложения, умение самостоятельно обобщать и излагать материал</p>	<p>тесно увязывает с задачами и будущей деятельностью, не затрудняется с ответом при видоизменении задания, умеет самостоятельно обобщать и излагать материал, не допуская ошибок – 9-10 баллов;</p> <p>2) обучающийся твердо знает программный материал, грамотно и по существу излагает его, не допуская существенных неточностей в ответе на вопрос, может правильно применять теоретические положения – 7-8 баллов;</p> <p>3) обучающийся освоил основной материал, но не знает отдельных деталей, допускает неточности, недостаточно правильные формулировки, нарушает последовательность в изложении программного материала – 5-6 баллов;</p> <p>4) обучающийся не знает значительной части программного материала, допускает существенные ошибки – 0-4 баллов</p>
ПК-2; ПК-9	Этап формирования умений	<p>Аналитическое задание (<i>задачи, ситуационные задания, кейсы, проблемные ситуации и т.д.</i>)</p> <p>Практическое применение теоретических положений применительно к профессиональным задачам, обоснование принятых решений</p>	<p>1) свободно справляется с задачами и практическими заданиями, правильно обосновывает принятые решения, задание выполнено верно, даны ясные аналитические выводы к решению задания, подкрепленные теорией – 9-10 баллов;</p> <p>2) владеет необходимыми умениями и навыками при выполнении практических заданий, задание выполнено верно, отмечается хорошее развитие аргумента, однако отмечены</p>

			<p>погрешности в ответе, скорректированные при собеседовании – 7-8 баллов;</p> <p>3) испытывает затруднения в выполнении практических заданий, задание выполнено с ошибками, отсутствуют логические выводы и заключения к решению – 5-6 баллов;</p> <p>4) практические задания, задачи выполняет с большими затруднениями или задание не выполнено вообще, или задание выполнено не до конца, нет четких выводов и заключений по решению задания, сделаны неверные выводы по решению задания – 0-4 баллов</p>
ПК-2; ПК-9	Этап формирования навыков и получения опыта	<p>Аналитическое задание (<i>задачи, ситуационные задания, кейсы, проблемные ситуации и т.д.</i>)</p> <p>Решение практических заданий и задач, владение навыками и умениями при выполнении практических заданий, самостоятельность, умение обобщать и излагать материал.</p>	<p>1) свободно справляется с задачами и практическими заданиями, правильно обосновывает принятые решения, задание выполнено верно, даны ясные аналитические выводы к решению задания, подкрепленные теорией – 9-10 баллов;</p> <p>2) владеет необходимыми умениями и навыками при выполнении практических заданий, задание выполнено верно, отмечается хорошее развитие аргумента, однако отмечены погрешности в ответе, скорректированные при собеседовании – 7-8 баллов;</p> <p>3) испытывает затруднения в выполнении практических заданий, задание выполнено с</p>

			ошибками, отсутствуют логические выводы и заключения к решению – 5-6 баллов; 4) практические задания, задачи выполняет с большими затруднениями или задание не выполнено вообще, или задание выполнено не до конца, нет четких выводов и заключений по решению задания, сделаны неверные выводы – 0-4 баллов
--	--	--	---

5.4. Типовые контрольные задания или иные материалы, необходимые для оценки знаний, умений, навыков и (или) опыта деятельности, характеризующих этапы формирования компетенций в процессе освоения образовательной программы

Примерные вопросы для проведения итоговой аттестации обучающихся по дисциплине

Теоретический блок вопросов:

1. Понятие нормотворчества и нормотворческой деятельности.
2. Понятие и назначение законодательной техники.
3. Основные принципы нормотворчества.
4. Субъекты нормотворчества.
5. Нормативно-правовой акт - основной источник Российской правовой системы.
- Критерии классификации нормативно-правовых актов.
7. Ведомственные нормативно-правовые акты.
8. Действие НПА во времени: порядок вступления в действие. Обратная сила закона. Прекращение действия НПА.
9. Действие НПА в пространстве.
10. Действие НПА по кругу лиц. Иммуниеты в праве.
11. Становление и развитие юридической техники в дореволюционный период.
12. Законодательная техника Советского периода.
13. Зарубежный опыт законодательной техники.
14. Значение законодательной техники в реформировании правовой системы России.
15. Понятие юридической техники, её соотношение с законодательной техникой
16. Основные средства юридической техники.
17. Специальные средства юридической техники.
18. Требования, предъявляемые к проектам
19. Способы изложения нормативных предписаний.
20. Понятия и виды законодательных технологий.
21. Правовые основы законотворческого процесса.
22. Процесс планирования и подготовки законопроекта.
23. Научное обеспечение законотворчества, его обсуждение и обоснование.
24. Экспертиза законопроектов.
25. Структура закона.
26. Основные критерии качества закона.
27. Обеспечение механизма действия закона.

28. Техника внесения в законы изменений и дополнений, признание их утратившими силу.
29. Требования к законопроектам, вносимым в Государственную Думу Российской Федерации.
30. Стадия законодательной инициативы: а) внесение законопроекта на рассмотрение Федерального Собрания Российской Федерации. б) предварительное рассмотрение законопроекта комитетами законодательного органа.
31. Обсуждение законопроекта на заседании Государственной Думы Федерального Собрания РФ.
32. Принятие решения по законопроекту.
33. Подписание законодательных актов Президентом РФ.
34. Нормативные и индивидуальные акты Президента РФ.
35. Основные признаки нормативных Указов Президента РФ.
36. Основные этапы нормотворческого процесса Президента РФ.
37. Нормотворческая компетенция федеральных органов исполнительной власти.
38. Нормотворческий процесс Правительства РФ

Аналитическое задание (задачи, ситуационные задания, кейсы, проблемные ситуации и т.д.):

Тест

1. Диспозиция нормы указывает:
 - а) на условия, при которых применяется норма
 - б) на ответственность за нарушение нормы
 - в) на само правило поведения
 - г) на часть нормы

2. Гипотеза нормы указывает:
 - а) на условия, при которых применяется норма
 - б) на ответственность за нарушение нормы
 - в) на само правило поведения
 - г) на часть нормы

3. Санкция нормы указывает:
 - а) на условия, при которых применяется норма
 - б) на ответственность за нарушение нормы
 - в) на само правило поведения
 - г) на часть нормы

4. Бланкетные нормы:
 - а) указывают, какая правовая норма должна применяться
 - б) указывают на каком бланке (документе) должна быть изложена правовая норма
 - в) указывают на должное поведение субъекта
 - г) указывают на возможное поведение субъекта

5. Нормы морали отличаются от норм права тем, что они:
 - а) обеспечиваются государственным принуждением
 - б) являются результатом деятельности компетентных органов
 - в) регулируют более широкую сферу общественных отношений
 - г) все вышеуказанное верно

6. По способу установления правил поведения (степени их обязательности), нормы бывают:

- а) абсолютно-определенные
- б) относительно-определенные
- в) императивные
- г) специальные

7. Определите правильную последовательность расположения нормативных актов по юридической силе

- а) законы, постановления, указы, акты федеральных органов исполнительной власти
- б) постановления, законы, указы, акты федеральных органов исполнительной власти
- в) законы, указы, акты федеральных органов исполнительной власти, постановления,
- г) законы, указы, постановления, акты федеральных органов исполнительной власти

8. Юридический (судебный) прецедент это:

- а) придание обычаю юридической силы
- б) решение Верховного Суда РФ по делу, не учитывающееся в последующем
- в) решение суда, обязательное для других судов в последующем
- г) решение районного суда

9. Федеральные законы вступают в силу в течение:

- а) 5 дней с момента официального опубликования, если иное не установлено в самом законе
- б) 10 дней с момента официального опубликования, если иное не установлено в самом законе
- в) непосредственно с момента официального опубликования, если иное не установлено в самом законе
- г) 7 дней с момента официального опубликования, если иное не установлено в самом законе

10. Постройте логическую цепочку нормативно-правовых подзаконных актов по юридической силе: 1) нормативные указы главы государства; 2) нормативные акты министерств и ведомств; 3) нормативные постановления Правительства; 4) нормативные решения и постановления местных органов власти

- а) 1-3-2-4
- б) 1-2-3-4
- в) 1-4-3-2
- г) 2-4-3-1

11. Полная дееспособность гражданина возникает:

- а) с получением паспорта, в 14 лет
- б) в 16 лет
- в) в 18 лет
- г) в 21 год

12. Вид юридической ответственности

- а) общественная
- б) индивидуальная
- в) дисциплинарная
- г) групповая

13. Субъективная сторона правонарушения характеризует:

- А) субъекта правонарушения
- Б) объект правонарушения
- В) внешние обстоятельства совершения правонарушения
- Г) психическое отношение субъекта к совершенному правонарушению

14. Объективная сторона правонарушения характеризует:

- А) субъекта правонарушения
- Б) объект правонарушения
- В) внешние обстоятельства совершения правонарушения
- Г) психическое отношение субъекта к совершенному правонарушению

15. Ответственность, предусмотренная Трудовым кодексом РФ, называется:

- А) трудовая
- Б) гражданская
- В) дисциплинарная
- Г) административная

16. Конституция РФ была принята:

- а) Верховным Советом РСФСР
- б) съездом народных депутатов РФ
- в) путем референдума
- г) Государственной Думой Российской Федерации

17. Конституция РФ была принята:

- а) 12 декабря 1993 г.
- б) 12 декабря 1991 г.
- в) 12 июня 1993 г.
- г) 12 июня 1991 г.

18. Первая глава Конституции РФ посвящена:

- А) правам и свободам человека и гражданина
- Б) федеративному устройству России
- В) основам конституционного строя
- Г) конституционным основам судебной власти в РФ

19. Совокупность правовых норм, регулирующих схожие видовые отношения, называется:

- А) отрасль права
- Б) институт права
- В) подотрасль права
- В) субинститут права

20. Совокупность правовых норм, регулирующих схожие родовые отношения, называется:

- А) отрасль права
- Б) институт права
- В) подотрасль права
- В) субинститут права

21. Спор организации с гражданином из договора рассматривается:

- а) в суде общей юрисдикции
- б) в арбитражном суде
- в) в Конституционном Суде РФ
- г) в третейском суде

21. Подсудность, предполагающая возможность ее изменения по соглашению сторон, называется:

- А) альтернативная
- Б) исключительная
- В) договорная

- Г) общая
22. Апелляционное производство, как стадия судебного процесса, предусмотрено нормами:
- А) Уголовно-процессуального кодекса РФ
 - Б) Арбитражного процессуального кодекса РФ
 - В) Гражданского процессуального кодекса РФ
 - Г) всех вышеуказанных кодексов
 - Д) кодексов, указанных в п. Б и В
23. Изменение правил общей или альтернативной подсудности по соглашению сторон:
- А) возможно до обращения в арбитражный суд
 - Б) возможно до принятия судом заявления к производству
 - В) возможно до начала судебного разбирательства
 - Г) не возможно
24. Арбитражным судом первой инстанции по спорам с участием коммерческих организаций является:
- А) Высший арбитражный суд РФ
 - Б) федеральный окружной арбитражный суд
 - В) арбитражный апелляционный суд
 - Г) арбитражный суд субъектов РФ
25. Апелляционная жалоба может быть подана в течение:
- А) месяца после принятия решения арбитражным судом первой инстанции
 - Б) месяца после вступления в силу решения арбитражного суда первой инстанции
 - В) двух месяцев после принятия решения арбитражным судом первой инстанции
 - Г) двух месяцев после вступления в силу решения арбитражного суда первой инстанции
26. Обязанность доказывания в арбитражном процессе лежит:
- А) на суде
 - Б) на прокуроре
 - В) на ответчике
 - Г) на каждой из сторон

Задачи

Задача 1.

Проанализируйте представленную конфликтную ситуацию с юридического, экономического и политического аспекта. Предложите оптимальные варианты разрешения и превенции подобных конфликтов.

Застройщик получил право на застройку земельного участка, предполагающее снос детской площадки, живых насаждений, изменение внешнего вида жилого района. После прохождения всех этапов согласования, застройщик нанял подрядчика, который приступил к ограждению выделенной ему территории. В этот момент активизировались жильцы района, начали проводить собрания, некоторые стали препятствовать работе строительной техники и возведению сооружения, обращаться с требованием к подрядчику прекратить стройку. Какого-либо иного консолидированного требования или позиции у жильцов нет. Подрядчик приостановил работы и игнорирует жильцов. Заказчик требует объяснений у администрации района. Администрация ссылается на 30-дневный срок рассмотрения обращений. Жители пишут жалобы, обращаются в СМИ, всячески выставляя подрядчика в негативном свете. О проведении собрания для общественного обсуждения проекта ранее было дано объявление в газету «Жизнь района», но в связи с неявкой жителей был составлен акт. Дайте оценку обстоятельств с юридического, экономического и политического (организационного) аспекта.

Предложите: а) юридические; б) экономические; в) политические (организационные) варианты решений ситуации.

Задача 2.

Подготовьте проект, посвященный:

1. Эффективным формам контроля работодателем ключевых навыков и качеств кандидата на должность:

а) сотрудника (юриста/адвоката) юридической фирмы (по специализациям);

б) судьи;

в) следователя;

г) помощника (заместителя) прокурора района;

д) участкового инспектора (оперативного сотрудника) органа внутренних дел (по специализациям);

ж) юрисконсульта организации (при приеме на работу);

з) нотариуса.

2. Последующего контроля ключевых навыков и качеств работника указанных сфер, его профессиональной квалификации и профессиональной подготовки.

3. Способам приобретения, значению и актуализации практических навыков в профессиональной деятельности юриста (формам повышения квалификации, профессиональной подготовки, развитию навыков и качеств работников указанной деятельности, повышению корпоративного уровня и корпоративной культуры и т.д.).

Задача 3.

А) Проанализируйте документ. Выявите основные структурные элементы данного документа и установите отсутствующие части. Укажите на общие (характерные любым юридическим документам) и специальные (характерные данному документу международного и межведомственного характера) проблемы и недостатки документа (его культуры, реквизитов и общих и специальных требований).

Б) Проанализируйте письменную речь, извлеченную из различного рода документов в кратких материалах уголовных дел. Сформулируйте выводы об особенностях письменной речи и способах работы с каждым из видов документов. Извлеките самую важную, на ваш взгляд, информацию, исходя из рассмотренных на прошлом занятии обстоятельств дел.

1. Обвинение

Борков в период времени с 3 часов до 3 часов 45 минут 2 июня 2017 года, находясь в состоянии алкогольного опьянения на лестничной площадке между 5 и 6 этажами в подъезде № 4 дома № 6 по улице Горской в г. С, после совместного распития спиртных напитков в ходе ссоры, возникшей на почве личных неприязненных отношений, имея умысел на противоправное лишение жизни Китовой, действуя с особой жестокостью, сознавая, что нанесением большого количества ударов скальпелем в жизненно важные органы – грудную клетку и живот, причиняет потерпевшей особые страдания и мучения, нанес Китовой 15 ударов скальпелем, из них: 8 ударов в область грудной клетки, 6 ударов в область верхних конечностей и 1 удар в область живота, чем причинил колоторезанные раны грудной клетки и верхних конечностей, относящиеся к категории тяжких телесных повреждений, и ссадину линейной формы на передней поверхности живота, отчего Китова, испытывая особые страдания и мучения, скончалась на месте происшествия в результате множественных колото-резаных ран грудной клетки и верхних конечностей, сопровождавшихся повреждением легких и осложнившихся кровопотерей и шоком.

2. Обстоятельства дела

Согласно протоколу осмотра места происшествия и трупа от 2 июня 2017 года, на лестничном пролете между 5 и 6 этажами, расположенном в 4- м подъезде дома № 6 по

улице Горской в г. Собнаружен труп Китовой с многочисленными колото-резаными ранами, на полу и стене обнаружены следы пятен и брызг вещества бурого цвета, под трупом имеется участок, диаметром 25 сантиметров в виде лужи с веществом бурого цвета, изъяты мужские шлепанцы, кусок бинта со следами вещества бурого цвета, соскобы и смывы вещества бурого цвета.

Протоколом осмотра места происшествия от 2 июня 2017 года зафиксировано изъятие из мусорного бака, расположенного в 4-м подъезде дома № 6 по улице Горской в г. С, куска материи со следами вещества бурого цвета. По протоколу осмотра жилища от 2 июня 2017 года – квартиры № 121, расположенной в доме № 6 по улице Горской в г. С, из тамбура квартиры изъята пара женских шлепанцев, из кухни изъяты две пустые стеклянные бутылки из-под водки, емкостью 0,5 литра, два тетрапакета изпод вина, емкостью 1 литр, на полке в коридоре обнаружены металлический скальпель с пластиковой накладкой и предмет, похожий на нож, с деревянной ручкой, два ножа, а также еще один скальпель. Согласно заключению государственного медицинского судебного эксперта от 12 сентября 2017 года № 1433/2017 на представленной для исследования байке с трупа Китовой обнаружены семь сквозных повреждений (три спереди и четыре на спинке), которые образовались от воздействий колюще-режущего предмета (предметов). По своим конструкционным (колюще-режущим) особенностям любой из предоставленных для исследования двух ножей и двух скальпелей, применительно к обнаруженным на байке колото-резаным повреждениям, в качестве повреждающего предмета не исключается (как и другие предметы, пригодные для нанесения на байке сквозных колото-резаных повреждений). Провести сравнительное исследование экспериментальных и обнаруженных на байке колото-резаных повреждений не представляется возможным, поскольку изначальный вид последних существенно видоизменен (за счет расхождения петель вязки трикотажа байки). По заключению государственного медицинского судебного эксперта от 11 сентября 2017 года № 1234/2017 на предоставленных для исследования байке и брюках с ремнем с трупа Китовой обнаружены помарки (мазки) крови, которые образовались в результате динамических контактов с поверхностью, покрытой жидкой кровью. По заключению комплексной медико-криминалистической экспертизы: смерть Китовой наступила в результате множественных колото-резаных ран грудной клетки и верхних конечностей, сопровождавшихся повреждением легких и осложнившихся кровопотерей и шоком; при проведении судебно-медицинской экспертизы трупа Китовой на грудной клетке установлено 8 колото-резаных ран, которые образовались в результате 8 травматических воздействий; в области правого плеча – 3 колото-резаных раны, которые образовались в результате 2 травматических воздействий (из них одна рана сквозная); на правом предплечье – 5 колоторезаных ран, которые образовались в результате 3 травматических воздействий (из них 2 раны сквозные), на левом предплечье – 1 колоторезаная рана, которая образовалась в результате одного травматического воздействия, линейная ссадина в области пупка образовалась в результате одного травматического воздействия; после причинения колото-резаных ран Китовой, последняя в течение некоторого промежутка времени могла самостоятельно передвигаться, совершать активные целенаправленные действия.

3. Показания обвиняемого Боркова в судебном заседании:

Пришли в квартиру с Китовой, был также мой друг Павлов, разговаривали все и общались. Потом Павлов сказал, что Таня хочет курить, я ответил, сколько можно курить на балконе и сказал, чтобы они шли на лестничную площадку. Павлов сказал, чтобы я сходил с Таней на лестничную площадку, а он скоро подойдет, так как ему необходимо что-то сделать в интернете. Я ответил, что он мне надоел, что хочу спать, что мне необходимо завтра сделать много дел. Потом отправился вместе с Таней на лестничную площадку. Мы зашли в коридор, обулись, стали идти. Китова шла первая, а я за ней. Она держалась за стенку, я предположил, что она сильно пьяная, ее «развезло». Во время подъема на лестничную площадку я шел спереди, а Таня сзади, при этом держалась за поручень

лестницы. Затем она не то ногой на ступеньку не попала, не то упала, она схватилась за мое плечо, и я почувствовал сильную боль, но подхватил ее второй рукой, чтобы она не упала. Только потом я обратил внимание, что она меня поцарапала. Сказал ей, чтобы аккуратнее ходила, она ответила, что ей плохо. Мы поднялись. Таня начала курить. Думал, что когда придет Павлов, то либо спать идти, либо они будут продолжать. Так как я был сильно пьян, то устал, время шло ближе к утру, я присел на колени, а Таня очень монотонно разговаривала, наверное, из-за этого я приснул. Затем упал, коленями ударился о пол. После этого я проснулся, увидел, что напротив меня лежит Татьяна. После этого сразу протрезвел, пришел в себя. Смотрю, что Таня лежит, моргает глазами, увидел пятна крови. Решил помочь ей, зашел за ее спину, взял под руки, сначала на колено приподнял, а потом поднял ее выше на уровне своего живота, оттащил ее к стене. Получается, что я шел задом, а ее держал перед собой. Когда дошел до стенки, то одной рукой перехватывал ее, а Таня придерживалась за мою руку. Я ее посадил и увидел, что сам вымазался, мои тапочки черного цвета были разбросаны, лежал скальпель. Я испугался, начал ехать лифт. Я быстро схватил скальпель, побежал в квартиру, Павлова нигде не было. Я начал переживать, что с ним что-то случилось, стал ему звонить, но он «скидывал». Я звонил ему несколько раз, затем либо Павлов перезвонил, либо я все-таки до него дозвонился. Спросил, где он, объяснил ситуацию, что Таня лежит, а Павлов ответил, что куда-то идет и уже вызвал сотрудников милиции. Я еще больше испугался, потому что на кого он вызвал милицию и для чего. Я забежал в ванную комнату, положил скальпель на раковину, помыл руки. В ванной висели мои штаны, я снял шорты и надел эти штаны, забежал в комнату, накинул куртку и выскочил из квартиры, даже оставил включенным свет. Отправился, сам не знаю куда. Когда я вышел из дома, то отправился в сторону города. Когда шел, то не знал, что мне делать, что происходит, так как произошли непонятные события: мы сидели вместе, веселились, а потом очнулся около девушки, которая была в крови, а Павлов вообще пропал. Я не знал, что мне делать, решил поехать в г. Троск, чтобы посоветоваться со своим товарищем, так как было много неясности. По дороге в г. Троск я уснул, водитель разбудил меня, когда мы приехали, а я с ним рассчитался. Мой мобильный телефон разрядился, поэтому я попросил у водителя позвонить своему товарищу, который сказал, чтобы я к нему заходил. Я зашел к нему.

4. Позиция свидетеля Кортова. Показания свидетеля Кортова в досудебном производстве:

В своем объяснении Кортов указал, что утром 2 июня 2017 года ему несколько раз звонил Борков с незнакомого номера и интересовался обстановкой в доме, просил связаться со знакомым адвокатом, забрать его документы. В ходе допроса в качестве свидетеля в досудебном производстве Кортов подтвердил, что около 4 часов 2 июня 2017 года ему позвонил Борков и, уточнив местонахождение, попросил помочь отвезти труп. В ходе судебного заседания свидетель Кортов отказался от дачи показаний, ссылаясь на то, что Борков является членом его семьи. На вопрос председательствующего свидетель пояснил: Обвиняемый Борков брат моей жены, отношения родственные, хорошие. Мы раньше жили вместе, вели совместное хозяйство.

На вопросы государственного обвинителя обвиняемый Борков показал:

Вопрос: Где и с кем Вы проживали до задержания 2 июня 2017 года? Проживали ли Вы совместно с Кортовым, вели совместное хозяйство?

Ответ: Мы проживали с ним достаточно долгий период времени.

Вопрос: С какого времени?

Ответ: Не могу сказать.

Вопрос: До Вашего задержания Вы проживали с Кортовым?

Ответ: Он проживал, ночевал в квартире.

Вопрос: Как часто?

Ответ: Достаточно часто. Кортон проживал совместно с моей сестрой и моим племянником, которого необходимо было водить в детский сад, поэтому они часто оставались у нас дома, ночевали.

Вопрос: Часто это как?

Ответ: Я же уже говорил. На выходных они ездили к себе домой, так как не нужно было отводить ребенка в детский сад.

Вопрос: На протяжении какого периода времени?

Ответ: Со свадьбы сестры, когда была свадьба, я не помню, но примерно 6 лет назад.

Вопрос: Какое совместное хозяйство Вы вели с Кортонным?

Ответ: Сложно ответить, мы вместе работали.

Вопрос: Какой промежуток времени Вы работали вместе с Кортонным?

Ответ: Долгий, так не могу сказать. Кортону и моей сестре необходимо было отводить ребенка в детский сад, поэтому они оставались у нас ночевать.

Вопрос: Вы проживали совместно в г. С по ул. Горской, 6-121, кому принадлежит квартира?

Ответ: Да, проживали совместно, квартира принадлежит моим родителям.

Вопрос: Кто все эти годы проживал в указанной квартире?

Ответ: Когда я учился, то там не проживал. Последний годы проживал по указанному адресу. Все это время мои родители проживали в указанной квартире. Также проживали моя сестра, ее супруг и мой племянник.

Вопрос: То есть Вы жили одной большой семьей?

Ответ: Да, имели семейный капитал, деньги, которые зарабатывали, приносили домой, были общие деньги.

5. Показания свидетеля Хитовой

Свидетель Хитова, рабочая комплексной уборки 4-го домоуправления С ЖКХ, в досудебном производстве подтвердила правильность сведений, содержащихся в протоколах осмотра. В ходе судебного разбирательства на вопрос председательствующего свидетель Хитова пояснила: Обвиняемого Боркова визуально знаю. Погибшую Китову не знаю.

На вопросы защитника свидетель Хитова показала:

Вопрос: Были ли вы понятой при осмотре места происшествия?

Ответ: Я пришла на работу, нас попросили быть понятыми. Изымали тарелки, везде все смотрели в шкафах, в ванной, урны. Нашли майку чужую, мать сказала, что майка не сына. Мать и отец не препятствовали осмотру. Много чего изымали, давали расписываться. В мусорном контейнере все выворачивали, нашли там тряпку с пятнами, похожими на кровь, изъяли. Но она была старая.

Вопрос: При осмотре лестничной площадки Вы присутствовали?

Ответ: Да, девушка лежала, под ней трава была. Крови было мало, отпечатки крови от руки на стене были.

Вопрос: Как все происходило? Вам разъясняли права и обязанности?

Ответ: Я не помню. Нам сказали «Вы смотрите, мы будем записывать».

Вопрос: Вы в одном протоколе расписывались?

Ответ: В нескольких. Я поднялась, там лежит девушка. Мы посмотрели и пошли контейнер осматривать.

Вопрос: Вы не оставались?

Ответ: Я немного постояла. Мне объяснили, что убили девушку.

Вопрос: Где трава была?

Ответ: Мелкая трава, свежая, зеленая, видно было, что человек на природе был и качался.

Вопрос: Раны на теле были?

Ответ: Я не видела. Синяк где-то был.

Вопрос: Где синяк был?

Ответ: Что-то было, может на руках.

Вопрос: Кровь видели?

Ответ: Крови мало было, на стенке был след, как будто кто-то карабкался.

Вопрос: На площадке кровь была?

Ответ: Немножко. Кровь была около трупа и дальше немножко.

Вопрос: Вы в момент проведения осмотра, где вы были?

Ответ: Я заехала выше этажом на лифте с милиционером, потом спустились, я стала на лестничной площадке.

Вопрос: Протокол на месте составляли?

Ответ: Я не знаю, следователь приезжала к нам на работу еще раз, исправляла, переписывала протокол. Это было в другой день. Она позвонила и сказала, что неправильно составили протокол, она приехала и снова мы расписывались.

Вопрос: В каком документе Вы расписывались?

Ответ: Я не помню.

Вопрос: Вы читали протоколы?

Ответ: Немного, я без очков не видела.

6. Показания свидетеля Мошкова

Свидетель Мошков, работает в С МРО старшим экспертом ЭКО, специальное звание майор юстиции.

На вопрос государственного обвинителя: Расскажите все, что помните, принимали ли участие в осмотре по факту обнаружения трупа неизвестной девушки в подъезде дома № 6 по ул. Горской в г. С?

Ответ: Я находился в составе следственно-оперативной группы, поступило сообщение дежурного. Старшим была следователь Костова. Мы выбыли на место, обнаружили девушку, зафиксировали обстановку, осмотрели труп, я производил осмотр, осматривали подъезд на наличие крови, территорию осматривали. Изымался сланец один, смывы вещества бурого цвета. Там много всего изымалось. Из мусорного бака изымали ветошь с веществом бурого цвета. Следов, указывающих на перемещение трупа, не было обнаружено. Провели поквартирный опрос. Мы искали второй тапок, нашли его в помещении тамбура. Потом был осмотр этой квартиры. Опрашивали соседей. Женщина говорила, что тапок был в этой квартире. Там осматривали компьютер с перепиской. Компьютер изъяли после фотографирования имевшийся на мониторе переписки. Оформляли протокол осмотра. Под вечер все освободились. На следующий день дорабатывали это место происшествия.

Вопрос: Как располагался труп?

Ответ: Я сначала его зафиксировал, как он был, потом перевернул.

Вопрос: Перед началом осмотра были ли приглашены понятые?

Ответ: Да. Но я их лично не приглашал. Наверняка, сразу пришли.

Вопрос: Когда Вы передвигали труп, понятые были?

Ответ: Да. Я осматривал вокруг место, ничего не трогали. Просто осматривали.

Вопрос: Около трупа были пятна бурого цвета?

Ответ: Были, на одежде, на стене, видно было, что она сползла по спине и сидела. Мы предположили, что ее перемещали по этой площадке. На стене была потертость, острыми углами вниз, а она лежала около другой стены.

Около правой стены были подтеки и на самой стене.

Вопрос: Трава была?

Ответ: Не возле трупа. Высушенные травинки были в подъезде. Никто не обратил на это внимание.

Вопрос: Вы отразили это в протоколе?

Ответ: Нет, если бы было около трупа, отразили бы.

Вопрос: Что Вы там изъяли?

Ответ: Пятна бурого цвета, сланец, еще что-то. Мы обрабатывали окна, следов не было. Обрабатывали мусоропровод.

Вопрос: Вы показывали понятным, откуда кровь брали?

Ответ: Они стояли за нами, мы показывали, где пятна и говорили о том, что изымали и при них изымали.

Вопрос: После того, как изъяли кровь, понятые видели, куда Вы клали это?

Ответ: Да. После чего заклеили и приклеили печать, где ставят понятые подпись. Я подписываю конверт.

Вопрос: Вы подписывали весь осмотр? Читали?

Ответ: Да. Я читал свою информацию в части следов, остальное я не смотрю.

Вопрос: Вы везде поставили свои подписи?

Ответ: Да.

Вопрос: Подписи понятых были?

Ответ: Я не помню.

Вопрос: Сколько понятых было?

Ответ: Двое.

Вопрос: Протокол был?

Ответ: Да, я его подписывал.

Вопрос: Исправления были?

Ответ: Я не помню.

Вопрос: Понятым показывали, что изымали?

Ответ: Да, я написал все бирки, они подписали и потом я показывал, когда упаковывали предметы. Потом решили изъять простынь и документы.

Потом еще бирки понятым носили подписывать.

Вопрос: Понятые в замерах участвовали?

Ответ: Смотрели, стояли.

7. Разъяснение эксперта Антонова

На вопрос государственного обвинителя эксперт Антонов показал:

Вопрос: Вы поддерживаете выводы комплексной судебно-медицинской и медико-криминалистической экспертизы по факту смерти Китовой?

Ответ: Да, в полном объеме.

Вопрос: Вы указали, что смерть Китовой наступила в результате множественных колото-резаных ран грудной клетки и верхних конечностей, сопровождающихся повреждением легких и осложнившихся кровопотерей и шоком. Что такое шок, и чем он мог быть вызван?

Ответ: Шок – это реакция организма на травму. В данном случае мы видим, что на трупе были установлены множественные колото-резаные раны. Как указано в выводах заключения, всего было 14 травматических воздействий в область грудной клетки и верхних конечностей, которые сопровождалась наружной и внутренней кровопотерей. Когда у человека выходит из кровообращения достаточно большое количество крови в организме, то наступает шоковая реакция, которая начинает проявляться клинически следующим образом: болевые ощущения, учащения сердечной деятельности, пульса, падение артериального давления. В результате этого весь объем крови не может циркулировать по кровеносному руслу, происходит гипоксия головного мозга, недостаточное кровообращение всех органов и тканей, в том числе головного мозга, и человек теряет возможность выполнения всех функций организма, начиная от передвижения, связной речи и т.д., вплоть до угнетения всех функций, включая жизненно

важные функции, то есть теряет сознание, прекращается сердцебиение и дыхание, вплоть до наступления смерти.

Вопрос: Шок сопровождается болевыми ощущениями?

Ответ: В данном случае у человека множественные колото-резаные раны – 14 травматических воздействий, из них три сквозные в области верхних конечностей. В данном случае, безусловно, будут болевые ощущения.

Вопрос: Вы указали, что когда у человека выходит кровь из организма, то наступает шок. Можно ли определить, какое количество крови должно было вытечь до начала наступления шока?

Ответ: У каждого человека это проявляется индивидуально, кто-то может потерять 200 мл крови и упасть в обморок, а кому-то необходимо для этого потерять большее количество крови. В данном случае наличие шока подтверждается данными проведенного гистологического исследования.

Вопрос: Как интенсивно шло выделение крови из организма Китовой?

Ответ: Не существует таких критериев, чтобы сказать, шла кровь интенсивно или нет.

Вопрос: Достоверно установлено, что в правой плевральной полости было около 500 мл, а слева около 600 мл крови?

Ответ: Да. Плюс натекла кровь наружу. 500 мл, 600 мл крови вышло из кровообращения, сосудистого русла и было в плевральных полостях. Назад в кровеносное русло эта кровь зайти не может. Тем самым она уменьшила объем плевральных полостей, легкие уже не могли в полном объеме сжиматься и расширяться.

Задача 4.

Проанализируйте обвинение и обстоятельства дела, представленные в Выделите основные факты, а также проблемы, которые будут стоять перед председательствующим и народными заседателями в ходе судебного разбирательства.

Предложите варианты процессуальных и 11 иных действий, необходимых и достаточных для обеспечения принятия судом законного и обоснованного решения по делу. Предложите необходимые и оптимальные действия каждого из участников судебного разбирательства для определения меры юридической ответственности и осуществления мер по восстановлению нарушенных прав.

1. Обвинение

Борков в период времени с 3 часов до 3 часов 45 минут 2 июня 2017 года, находясь в состоянии алкогольного опьянения на лестничной площадке между 5 и 6 этажами в подъезде № 4 дома № 6 по улице Горской в г. С, после совместного распития спиртных напитков в ходе ссоры, возникшей на почве личных неприязненных отношений, имея умысел на противоправное лишение жизни Китовой, действуя с особой жестокостью, сознавая, что нанесением большого количества ударов скальпелем в жизненно важные органы – грудную клетку и живот, причиняет потерпевшей особые страдания и мучения, нанес Китовой 15 ударов скальпелем, из них: 8 ударов в область грудной клетки, 6 ударов в область верхних конечностей и 1 удар в область живота, чем причинил колоторезаные раны грудной клетки и верхних конечностей, относящиеся к категории тяжких телесных повреждений, и ссадину линейной формы на передней поверхности живота, отчего Китова, испытывая особые страдания и мучения, скончалась на месте происшествия в результате множественных колото-резаных ран грудной клетки и верхних конечностей, сопровождавшихся повреждением легких и осложнившихся кровопотерей и шоком.

2. Обстоятельства дела

Согласно протоколу осмотра места происшествия и трупа от 2 июня 2017 года, на лестничном пролете между 5 и 6 этажами, расположенном в 4-м подъезде дома № 6 по улице Горской в г. С обнаружен труп Китовой с многочисленными колото-резаными

ранами, на полу и стене обнаружены следы пятен и брызг вещества бурого цвета, под трупом имеется участок, диаметром 25 сантиметров в виде лужи с веществом бурого цвета, изъяты мужские шлепанцы, кусок бинта со следами вещества бурого цвета, соскобы и смывы вещества бурого цвета.

Протоколом осмотра места происшествия от 2 июня 2017 года зафиксировано изъятие из мусорного бака, расположенного в 4-м подъезде дома № 6 по улице Горской в г. С, куска материи со следами вещества бурого цвета. По протоколу осмотра жилища от 2 июня 2017 года – квартиры № 121, расположенной в доме № 6 по улице Горской в г. С, из тамбура квартиры изъята пара женских шлепанцев, из кухни изъяты две пустые стеклянные бутылки из-под водки, емкостью 0,5 литра, два тетрапакета изпод вина, емкостью 1 литр, на полке в коридоре обнаружены металлический скальпель с пластиковой накладкой и предмет, похожий на нож, с деревянной ручкой, два ножа, а также еще один скальпель. Согласно заключению государственного медицинского судебного эксперта от 12 сентября 2017 года № 1433/2017 на представленной для исследования байке с трупа Китовой обнаружены семь сквозных повреждений (три спереди и четыре на спинке), которые образовались от воздействий колюще-режущего предмета (предметов). По своим конструкционным (колюще-режущим) особенностям любой из предоставленных для исследования двух ножей и двух скальпелей, применительно к обнаруженным на байке колото-резаным повреждениям, в качестве повреждающего предмета не исключается (как и другие предметы, пригодные для нанесения на байке сквозных колото-резаных повреждений). Провести сравнительное исследование экспериментальных и обнаруженных на байке колото-резаных повреждений не представляется возможным, поскольку изначальный вид последних существенно видоизменен (за счет расхождения петель вязки трикотажа байки). По заключению государственного медицинского судебного эксперта от 11 сентября 2017 года № 1234/2017 на предоставленных для исследования байке и брюках с ремнем с трупа Китовой обнаружены помарки (мазки) крови, которые образовались в результате динамических контактов с поверхностью, покрытой жидкой кровью. По заключению комплексной медико-криминалистической экспертизы: смерть Китовой наступила в результате множественных колото-резаных ран грудной клетки и верхних конечностей, сопровождавшихся повреждением легких и осложнившихся кровопотерей и шоком; при проведении судебно-медицинской экспертизы трупа Китовой на грудной клетке установлено 8 колото-резаных ран, которые образовались в результате 8 травматических воздействий; в области правого плеча – 3 колото-резаных раны, которые образовались в результате 2 травматических воздействий (из них одна рана сквозная); на правом предплечье – 5 колоторезаных ран, которые образовались в результате 3 травматических воздействий (из них 2 раны сквозные), на левом предплечье – 1 колоторезаная рана, которая образовалась в результате одного травматического воздействия, линейная ссадина в области пупка образовалась в результате одного травматического воздействия; после причинения колото-резаных ран Китовой, последняя в течение некоторого промежутка времени могла самостоятельно передвигаться, совершать активные целенаправленные действия.

Задача 5.

Николаев А.Н. по приговору, вступившему в законную силу, осужден за совершение преступления к наказанию в виде 3 лет ограничения свободы с направлением в исправительное учреждение открытого типа. Судом, постановившим приговор, в соответствии со ст. УПК вместе с копией приговора было направлено письменное распоряжение об исполнении приговора в уголовно-исполнительную инспекцию. Указанная корреспонденция надлежащим образом зарегистрирована в уголовно-исполнительной инспекции.

До наступления срока прибытия в исправительное учреждение защитник-адвокат Николаева А.Н. подал надзорную жалобу, вследствие чего исполнение приговора было

приостановлено в соответствии со ст. УПК. Копию документа о приостановлении исполнения приговора адвокат Николаева А.Н. незамедлительно направил в уголовно-исполнительную инспекцию. Надзорная инстанция не нашла оснований для изменения либо отмены приговора. До наступления срока прибытия в исправительное учреждение адвокат Николаева А.Н. вновь подал надзорную жалобу по новым основаниям, вследствие чего исполнение приговора было вновь приостановлено в соответствии со ст. 405 УПК. Надзорная инстанция вновь не нашла оснований для изменения либо отмены приговора. Впоследствии, указанный цикл процессуальных действий был повторен еще раз.

В результате с момента вступления приговора в законную силу прошло больше 1 года, а Николаев А.Н. за этот срок не прибыл и не стал на учет в исправительном учреждении открытого типа.

Проанализируйте сложившуюся ситуацию и дайте ей правовую оценку. Предложите оптимальные и правомерные варианты выхода из сложившейся ситуации.

Задача 6.

Проанализируйте приведенные ситуации и предложите наиболее оптимальные и рациональные варианты их разрешения в рамках действующего законодательства:

А) Аскеров П.Н., 25.01.1973 года рождения, признан виновным в совершении преступления, предусмотренного УК, и осужден по УК на 2 года лишения свободы. В качестве вещественных доказательств по делу признаны: - монтировка, с использованием которой Аскеров П.Н. совершил проникновение в дом потерпевшей; - куртка Аскерова П.Н. со следами краски из дома потерпевшей, не представляющая ценности для него; - два топора, изъятые в ходе обыска из дома Аскерова П.Н. и не имеющие отношения к делу.

*Изложите в приговоре решение в отношении названных вещественных доказательств. **Вещественные доказательства по делу: ...***

Задача 7.

В ходе судебного разбирательства в отношении Арбузова М.Д. УК, последним заявлен отвод государственному обвинителю Биронову А.К., так как тот проживает в одном подъезде многоквартирного дома с Арбузовым М.Д. и однажды сделал Арбузову М.Д. замечание по поводу ненадлежащей уборки подъезда, производимой жильцами дома по очереди.

Изложите мотивы принятого решения по отводу.

Задача 8.

Аверов А.С., 1974 года рождения, находясь в состоянии алкогольного опьянения, 10 февраля 2017 года совершил тайное похищение имущества заведомо престарелой потерпевшей Козиной В.К. на общую сумму 350 рублей с проникновением в жилище: квартиру № 2 дома № 24 по улице Майской в г. Дорске, повторно. Аверов А.С. – судим: 1) 28 марта 2012 года к 3 месяцам ареста, наказание отбыто; 2) 23 мая 2013 года на 1 год ограничения свободы без направления в исправительное учреждение открытого типа, наказание отбыл 8 апреля 2014 года; 3) 6 июня 2015 года УК на 2 года ограничения свободы с направлением в исправительное учреждение открытого типа, не отбыто 6 месяцев ограничения свободы, Аверов А.С. не работает, отрицательно характеризуется по месту жительства, женат, имеет сына, 2010 года рождения и дочь, 2011 года рождения, раскаялся в содеянном, потерпевшая Козина В.К. просит назначить Аверову А.С. самое строгое наказание, похищенное изъято сотрудниками милиции при обыске дома Аверова А.С. и возвращено потерпевшей.

Изложите в приговоре формулировки обстоятельств,отягчающих и смягчающих ответственность, обоснуйте назначение Аверову А.С. конкретного вида и размера наказания.

В качестве обстоятельств, отягчающих ответственность, суд признает:

В качестве обстоятельств, смягчающих ответственность, суд признает:

При назначении наказания суд ...

Задача 9.

Используя образец искового заявления, на основании кратких материалов уголовного дела составьте исковое заявление о материальном возмещении морального вреда потерпевшего в полном соответствии с положениями материального и процессуального законодательства.

Задача 10.

На основании кратких материалов уголовного дела составьте справку о ходе и основных результатах расследования по уголовному делу.

Задача 11.

На основании кратких материалов уголовного дела составьте протоколы допроса свидетелей (потерпевших, обвиняемого), исходя из всех имеющихся материалов, в полном соответствии с уголовно-процессуальным законодательством и формой протокола допроса, используемой в следственных органах.

5.5. Методические материалы, определяющие процедуры оценивания знаний, умений, навыков и (или) опыта деятельности, характеризующих этапы формирования компетенций

Промежуточная аттестация по учебной дисциплине проводится в соответствии с Положением о промежуточной аттестации обучающихся по основным профессиональным образовательным программам в Российском государственном социальном университете и Положение о балльно-рейтинговой системе оценки успеваемости обучающихся по основным профессиональным образовательным программам – программам среднего профессионального образования, программам магистратуры, программам специалитета, программам магистратуры в Российском государственном социальном университете.

На промежуточную аттестацию отводится 20 рейтинговых баллов.

Ответы обучающегося на контрольном мероприятии промежуточной аттестации оцениваются педагогическим работником по 20 – балльной шкале, а итоговая оценка по учебной дисциплине выставляется и по системе зачтено/не зачтено для зачета.

Критерии выставления оценки определяются Положением о балльно-рейтинговой системе оценки успеваемости обучающихся по основным профессиональным образовательным программам – программам среднего профессионального образования, программам магистратуры, программам специалитета, программам магистратуры в Российском государственном социальном университете.

6. Перечень основной и дополнительной учебной литературы для освоения дисциплины (модуля)

6.1. Основная литература

. Профессиональные навыки юриста : учебник и практикум для вузов / М. В. Немытина [и др.] ; под редакцией М. В. Немытиной. — Москва : Издательство Юрайт, 2020. — 211 с. — (Высшее образование). — ISBN 978-5-534-06691-3. — Текст : электронный // ЭБС Юрайт [сайт]. — URL: <http://www.biblio-online.ru/bcode/450122>

1.2. Дополнительная литература

1. Максимова, Т. Ю. Профессиональные навыки юриста. Практикум : учебное пособие для вузов / Т. Ю. Максимова, Т. Ю. Маркова, Л. П. Михайлова. — Москва : Издательство

Юрайт, 2020. — 193 с. — (Высшее образование). — ISBN 978-5-534-03328-1. — Текст : электронный // ЭБС Юрайт [сайт]. — URL: <http://www.biblio-online.ru/bcode/450892>

2. Осавелюк, Е. А. **Международный гражданский процесс в системе российского права : монография / Е. А. Осавелюк.** — Санкт-Петербург : Лань, 2019. — 176 с. — ISBN 978-5-8114-3177-9. — Текст : электронный // Лань : электронно-библиотечная система. — URL: <https://e.lanbook.com/book/108464>

7. Перечень ресурсов информационно-коммуникационной сети «Интернет», необходимых для освоения дисциплины (модуля)

Название электронного ресурса	Описание электронного ресурса	Используемый для работы адрес
Университетская информационная система РОССИЯ (УИС РОССИЯ)	Университетская информационная система РОССИЯ (УИС РОССИЯ) – электронная библиотека и база для исследований и учебных курсов в области экономики, управления, социологии, лингвистики, философии, филологии, международных отношений и других гуманитарных наук. УИС РОССИЯ поддерживается на базе Научно-исследовательского вычислительного центра МГУ имени М.В. Ломоносова	https://uisrussia.msu.ru/ 100% доступ
Электронная библиотека учебников	На сайте представлены учебники, лекции, доклады, монографии по естественным и гуманитарным наукам.	http://studentam.net 100% доступ
Cyberleninka	Содержит каталог научной периодики по большому количеству научных дисциплин, который содержит полную информацию о научных журналах в электронном виде, включающую их описания и все вышедшие выпуски с содержанием, темами научных статей и их полными текстами.	http://cyberleninka.ru/journal 100% доступ
Единое окно доступа к образовательным ресурсам	Информационная система предоставляет свободный доступ к каталогу образовательных интернет-ресурсов и полнотекстовой электронной учебно-методической библиотеке для общего и профессионального образования	http://window.edu.ru/library 100% доступ
Электронные библиотеки. Электронные библиотеки, словари, энциклопедии	Интернет-ресурсы образовательного и научно-образовательного назначения, оформленные в виде электронных библиотек, словарей и энциклопедий, предоставляют открытый доступ к полнотекстовым информационным ресурсам, представленным в электронном формате — учебникам и учебным пособиям, хрестоматиям и художественным произведениям, историческим источникам и научно-популярным статьям, справочным изданиям и др.	http://gigabaza.ru/doc/131454.html 100% доступ

Библиотека юридической литературы	Электронная библиотека открытого доступа (монографии, диссертации, книги, статьи, новости и аналитика, конспекты лекций, рефераты, учебники).	http://pravo.eup.ru/ 100% доступ
-----------------------------------	---	--

7.1. Профессиональные базы данных и информационные справочные системы

№№	Название электронного ресурса	Описание электронного ресурса	Используемый для работы адрес
1.	ЭБС «Университетская библиотека онлайн»	Электронно-библиотечная система, электронные книги и аудиокниг, учебники для ВУЗов, средних специальных учебных заведений и школы, а также научные монографии, научная периодика, в т.ч. журналы ВАК.	http://biblioclub.ru/ 100% доступ
2.	Научная электронная библиотека eLIBRARY.ru	Поиск по рефератам и полным текстам статей, опубликованных в российских и зарубежных научно-технических журналах.	http://elibrary.ru/ Доступ с любого компьютера в сети Университета на 276 журналов по подписке Университета. Доступ к 5493 журналам с полным текстом в открытом доступе, из них российских журналов 5022.
3.	ЭБС издательства «Юрайт»	Электронно-библиотечная система, коллекция электронных версий книг.	http://www.biblio-online.ru/ 100% доступ
4.	ЭБС издательства "ЛАНЬ"	Электронно-библиотечная система, коллекция электронных версий книг.	http://e.lanbook.com/ 100% доступ
5.	ЭБС "Book.ru"	Электронно-библиотечная система, коллекция электронных версий книг.	http://www.book.ru 100% доступ
6.	База данных EastView	Полнотекстовая база данных периодики.	http://ebiblioteka.ru/ С любого компьютера в сети Университета
7.	База данных международного индекса научного цитирования – Scopus:	Библиографическая и реферативная информация и инструменты для отслеживания цитируемости статей, опубликованных в научных изданиях.	http://www.scopus.com/ Доступ с любого компьютера в сети Университета.
8.	Международный индекс научного цитирования Web of Science (Web of Knowledge)	Библиографическая и реферативная информация и инструменты для отслеживания цитируемости статей, опубликованных в научных изданиях. Университета.	http://webofknowledge.com; Доступ с любого компьютера в сети Университета.
8.	Президентская библиотека им. Б.Н.Ельцина	Общегосударственное электронное хранилище цифровых копий важнейших документов по истории, теории и практике российской государственности, русскому языку, а также мультимедийных	https://www.prlib.ru/ Доступ в электронном читальном зале Научной библиотеки Университета.

		образовательных, научно-образовательных, культурно-просветительских и информационно-аналитических ресурсов.	
9.	Национальная электронная библиотека	Крупнейшее собрание книг, диссертаций, музыкальных нот, карт и прочих материалов.	https://rusneb.ru/ доступ к полной коллекции с компьютеров в электронном читальном зале Научной библиотеки Университета
10	Видеотека учебных фильмов «Решение»	Коллекция учебных видеофильмов	http://eduvideo.online 100% доступ

8. Методические указания для обучающихся по освоению дисциплины (модуля)

Освоение обучающимся учебной дисциплины (модуля) «**Основы практических навыков юриста**» предполагает изучение материалов дисциплины на аудиторных занятиях и в ходе самостоятельной работы. Аудиторные занятия проходят в форме лекций, семинаров и практических занятий. Самостоятельная работа включает разнообразный комплекс видов и форм работы обучающихся.

Для успешного освоения учебной дисциплины (модуля) и достижения поставленных целей необходимо внимательно ознакомиться с настоящей рабочей программы дисциплины (модуля). Ее может представить преподаватель на вводной лекции или самостоятельно обучающийся использует информацию на официальном Интернет-сайте Университета.

Следует обратить внимание на список основной и дополнительной литературы, которая имеется в электронной библиотечной системе <http://biblioclub.ru>, на предлагаемые преподавателем ресурсы информационно-телекоммуникационной сети Интернет. Эта информация необходима для самостоятельной работы обучающегося.

При подготовке к аудиторным занятиям необходимо помнить особенности каждой формы его проведения.

Подготовка к учебному занятию лекционного типа заключается в следующем.

С целью обеспечения успешного обучения обучающийся должен готовиться к лекции, поскольку она является важнейшей формой организации учебного процесса, поскольку:

- знакомит с новым учебным материалом;
- разъясняет учебные элементы, трудные для понимания;
- систематизирует учебный материал;
- ориентирует в учебном процессе.

С этой целью:

- внимательно прочитайте материал предыдущей лекции;
- ознакомьтесь с учебным материалом по учебнику и учебным пособиям с темой прочитанной лекции;
- внесите дополнения к полученным ранее знаниям по теме лекции на полях лекционной тетради;
- запишите возможные вопросы, которые вы зададите лектору на лекции по материалу изученной лекции;
- постарайтесь уяснить место изучаемой темы в своей подготовке;
- узнайте тему предстоящей лекции (по тематическому плану, по информации лектора) и запишите информацию, которой вы владеете по данному вопросу.

Подготовка к занятию семинарского типа.

При подготовке и работе во время проведения занятий семинарского типа следует обратить внимание на следующие моменты: на процесс предварительной подготовки, на

работу во время занятия, обработку полученных результатов, исправление полученных замечаний.

Предварительная подготовка к учебному занятию семинарского типа заключается в изучении теоретического материала в отведенное для самостоятельной работы время, ознакомление с инструктивными материалами с целью осознания задач практического занятия.

Работа во время проведения учебного занятия семинарского типа включает несколько моментов:

– консультирование студентов преподавателями и вспомогательным персоналом с целью предоставления исчерпывающей информации, необходимой для самостоятельного выполнения предложенных преподавателем задач, ознакомление с правилами техники безопасности при работе в лаборатории;

– самостоятельное выполнение заданий согласно обозначенной учебной программой тематики.

Обработка, обобщение полученных результатов лабораторной работы проводится обучающимися самостоятельно или под руководством преподавателя (в зависимости от степени сложности поставленных задач). В результате оформляется индивидуальный отчет. Подготовленная к сдаче на контроль и оценку работа сдается преподавателю. Форма отчетности может быть письменная, устная или две одновременно. Главным результатом в данном случае служит получение положительной оценки по каждой лабораторной работе/практическому занятию. Это является необходимым условием при проведении рубежного контроля и допуска к зачету/дифференцированному зачету. При получении неудовлетворительных результатов обучающийся имеет право в дополнительное время передать преподавателю работу до проведения промежуточной аттестации.

Самостоятельная работа.

Для более углубленного изучения темы задания для самостоятельной работы рекомендуется выполнять параллельно с изучением данной темы. При выполнении заданий по возможности используйте наглядное представление материала. Более подробная информация о самостоятельной работе представлена в разделах «Учебно-методическое обеспечение самостоятельной работы по дисциплине (модулю)», «Методические указания к самостоятельной работе по дисциплине (модулю)».

Подготовка к зачету.

При подготовке к зачету по теоретической части выделите в вопросе главное, существенное (понятия, признаки, классификации и пр.), приведите примеры, иллюстрирующие теоретические положения.

После предложенных указаний у обучающихся должно сформироваться четкое представление об объеме и характере знаний и умений, которыми надо будет овладеть по дисциплине (модулю).

9. Информационно-технологическое обеспечение образовательного процесса по дисциплине (модулю)

9.1. Информационные технологии

Персональные компьютеры;
Доступ к интернет
Проектор.

9.2. Программное обеспечение

MicrosoftOffice (Word, Excel),

9.3. Информационные справочные системы

Консультант Плюс.

10. Материально-техническое обеспечение образовательного процесса по дисциплине (модулю)

Для изучения дисциплины (модуля) «Основы практических навыков юриста» в рамках реализации основной профессиональной образовательной программы по направлению подготовки 40.03.01 Юриспруденция (уровень бакалавриата) используются:

Учебная аудитория для занятий лекционного типа оснащена специализированной мебелью (стол для преподавателя, парты, стулья, доска для написания мелом); техническими средствами обучения (видеопроекторное оборудование, средства звуковоспроизведения, экран и имеющие выход в сеть Интернет).

Учебная аудитория для занятий семинарского типа: оснащена специализированной мебелью (стол для преподавателя, парты, стулья, доска для написания мелом); техническими средствами обучения (видеопроекторное оборудование, средства звуковоспроизведения, экран и имеющие выход в сеть Интернет).

Помещения для самостоятельной работы обучающихся оснащены специализированной мебелью (парты, стулья) техническими средствами обучения (персональные компьютеры с доступом в сеть интернет и обеспечением доступа в электронно-информационную среду университета, программным обеспечением).

11. Образовательные технологии

При реализации дисциплины (модуля) «Основы практических навыков юриста» применяются различные образовательные технологии, в том числе технологии электронного обучения.

Освоение дисциплины (модуля) «Основы практических навыков юриста» предусматривает использование в учебном процессе активных и интерактивных форм проведения учебных занятий в форме деловых и ролевых игр, разбора конкретных ситуаций в сочетании с внеаудиторной работой с целью формирования и развития профессиональных навыков обучающихся.

При освоении дисциплины (модуля) «Основы практических навыков юриста» предусмотрено применением электронного обучения.

Учебные часы дисциплины (модуля) «Основы практических навыков юриста» предусматривают классическую контактную работу преподавателя с обучающимся в аудитории и контактную работу посредством электронной информационно-образовательной среды в синхронном и асинхронном режиме (вне аудитории) посредством применения возможностей компьютерных технологий (электронная почта, тестирование, презентация, форум и др.).

Лист регистрации изменений

№ п/п	Содержание изменения	Реквизиты документа об утверждении изменения	Дата введения изменения
1	<p>Одобрена и рекомендована к утверждению решением Ученого совета Юридического факультета на основании Федерального государственного образовательного стандарта высшего профессионального образования по направлению подготовки 40.03.01 Юриспруденция (уровень бакалавриата), утвержденным приказом Министерства образования и науки Российской Федерации от 1 декабря 2016 г. № 1511</p>	<p>Протокол заседания Ученого совета Юридического факультета Протокол № 10 от «29» мая 2020 г.</p>	<p>01.09.2020</p>



Министерство науки и высшего образования Российской Федерации
ФЕДЕРАЛЬНОЕ ГОСУДАРСТВЕННОЕ БЮДЖЕТНОЕ ОБРАЗОВАТЕЛЬНОЕ
УЧРЕЖДЕНИЕ ВЫСШЕГО ОБРАЗОВАНИЯ
«РОССИЙСКИЙ ГОСУДАРСТВЕННЫЙ СОЦИАЛЬНЫЙ УНИВЕРСИТЕТ»

УТВЕРЖДАЮ

Декан
юридического факультета

 Л.Б.Ситдикова

«10» июня 2020 г.

**РАБОЧАЯ ПРОГРАММА ДИСЦИПЛИНЫ (МОДУЛЯ)
КОРРУПЦИЯ: ПРИЧИНЫ, ПРОЯВЛЕНИЯ, ПРОТИВОДЕЙСТВИЕ.**

**Наименование образовательной программы
Юриспруденция**

**Направление подготовки
40.03.01 Юриспруденция**

**Направленность
Уголовно-правовая**

**ОБРАЗОВАТЕЛЬНАЯ ПРОГРАММА ВЫСШЕГО ОБРАЗОВАНИЯ
– ПРОГРАММА БАКАЛАВРИАТА**

**Уровень профессионального образования
Высшее образование – бакалавриат**

**Форма обучения
Очная,, заочная**

Москва
2020

Рабочая программа дисциплины (модуля) **«Коррупция: причины, проявление, противодействие.»** разработана на основании федерального государственного образовательного стандарта высшего образования по специальности **40.03.01 «Юриспруденция» (уровень бакалавриата)**, утвержденного приказом Министерства образования и науки Российской Федерации от 1 декабря 2016 г. № 1511 учебного плана по основной профессиональной образовательной программе высшего образования **40.03.01 «Юриспруденция».**

Рабочая программа учебной дисциплины (модуля) **«Коррупция: причины, проявление, противодействие.»** разработана рабочей группой в составе: проф. Никодимова.

Руководитель основной профессиональной образовательной программы,



М.А. Волкова

(подпись)

Рабочая программа дисциплины (модуля) обсуждена и утверждена на Ученом совете факультета.

Протокол № 10 от «29»мая 2020 г.

Декан юридического факультета
д.ю.н., профессор



Л.Б. Ситдикова

(подпись)

Рабочая программа дисциплины(модуля)рекомендована к утверждению представителями организаций-работодателей:

Адвокат Московской коллегии адвокатов
«Система права»



П.В. Шевчук

Заместитель директора
НИИ ФСИН России
д.ю.н.



Н.В. Румянцев

Рабочая программа учебной дисциплины рецензирована и рекомендована к утверждению:

Адвокат Западной коллегии адвокатов
Начальник кафедры уголовного процесса



Тупиков В Н.

Московского университета МВД России
д.ю.н., профессор, полковник полиции
Согласовано

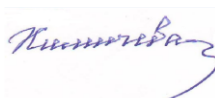

О.В. Химичева

Научная библиотека, директор



И.Г. Маляр

СОДЕРЖАНИЕ

1. Общие положения	4
1.1. Цель и задачи дисциплины.....	4
1.2. Место дисциплины в структуре основной профессиональной образовательной программы.....	4
1.3. Планируемые результаты обучения по дисциплине в рамках планируемых результатов освоения основной профессиональной образовательной программы. ...	4
2. Объем дисциплины, включая контактную работу обучающегося с преподавателем и самостоятельную работу обучающегося.....	6
3.1. Учебно-тематический план по очной форме обучения.....	7
3.2 Учебно-тематический план по очно-заочной форме обучения	Ошибка! Закладка не определена.
4. Учебно-методическое обеспечение самостоятельной работы обучающихся по дисциплине	9
4.1. Виды самостоятельной работы обучающихся по дисциплине.....	9
4.2. Методические указания к самостоятельной работе по дисциплине (модулю).....	11
5. Фонд оценочных средств для проведения промежуточной аттестации обучающихся по дисциплине (модулю)	14
5.1. Форма промежуточной аттестации обучающегося по дисциплине (модулю).....	14
5.2. Перечень компетенций с указанием этапов их формирования в процессе освоения образовательной программы	14
5.3. Описание показателей и критериев оценивания компетенций на различных этапах их формирования, описание шкал оценивания.....	14
5.4. Типовые контрольные задания или иные материалы, необходимые для оценки знаний, умений, навыков и (или) опыта деятельности, характеризующих этапы формирования компетенций в процессе освоения образовательной программы	17
5.5. Методические материалы, определяющие процедуры оценивания знаний, умений, навыков и (или) опыта деятельности, характеризующих этапы формирования компетенций.....	17
6. Перечень основной и дополнительной учебной литературы для освоения дисциплины (модуля)	24
6.1. Основная литература	Ошибка! Закладка не определена.
6.2. Дополнительная литература.....	Ошибка! Закладка не определена.
7. Перечень ресурсов информационно-коммуникационной сети «Интернет», необходимых для освоения дисциплины (модуля).....	24
8. Методические указания для обучающихся по освоению дисциплины (модуля)	Ошибка! Закладка не определена.
9. Информационно-технологическое обеспечение образовательного процесса по дисциплине (модулю)	Ошибка! Закладка не определена.
9.1. Информационные технологии	Ошибка! Закладка не определена.
9.2. Программное обеспечение	Ошибка! Закладка не определена.
9.3. Информационные справочные системы	Ошибка! Закладка не определена.
10. Материально-техническое обеспечение образовательного процесса по дисциплине (модулю)	Ошибка! Закладка не определена.
11. Образовательные технологии.....	Ошибка! Закладка не определена.
Лист регистрации изменений	Ошибка! Закладка не определена.

1. Общие положения

1.1. Цель и задачи дисциплины.

Цель дисциплины (модуля) «Коррупция: причины, проявления, противодействие» заключается в: формировании и развитии у студентов знаний о науке уголовно-процессуального права и действующем уголовно-процессуальном законодательстве, которое необходимо для самостоятельного решения практических задач по применению Уголовно-процессуального кодекса РФ, с целью защиты прав и свобод человека и гражданина, восстановления нарушенной социальной справедливости, а также привлечения к ответственности лиц, виновных в совершении преступлений.

Задачи дисциплины (модуля):

1. Формирование у студентов осознанного убеждения в необходимости обеспечения режима законности и правопорядка.
2. Ознакомление с содержанием основных институтов уголовно-процессуального права.
3. Овладение категориально-понятийным аппаратом уголовно-процессуального права.
4. Формирование у студентов представлений об особенностях применения уголовно-процессуального законодательства в практической деятельности органов предварительного следствия, прокуратуры и суда.
5. Осознание студентами социальных, нравственных и политических последствий своей деятельности.
6. Формирование логического мышления, возможностей анализа применения полученных знаний в профессиональной деятельности.
7. Обеспечение умениями и навыками применения уголовно-правовых норм в практической деятельности.
8. Формирование способности принимать решения и потребности в непрерывном самообразовании.

1.2. Место дисциплины в структуре основной профессиональной образовательной программы.

Дисциплина (модуль) **«Коррупция: причины, проявления, противодействие.»** реализуется в базовой части основной профессиональной образовательной программы по направлению подготовки **40.03.01 «Юриспруденция»** очной, очно-заочной формам обучения.

Изучение дисциплины (модуля) **«Коррупция: причины, проявления, противодействие.»** базируется на знаниях и умениях, полученных обучающимися ранее в ходе освоения программного материала общеобразовательных дисциплин: «История», «Обществознание».

Изучение учебной дисциплины (модуля) «Коррупция: причины, проявления, противодействие.» является базовым для последующего освоения программного материала учебной дисциплины «Криминалистика», «Криминология», «Гражданское право»

1.3. Планируемые результаты обучения по дисциплине в рамках планируемых результатов освоения основной профессиональной образовательной программы.

Процесс освоения дисциплины (модуля) направлен на формирование у обучающихся следующих общепрофессиональных компетенций: способностью осуществлять профессиональную деятельность на основе развитого правосознания, правового мышления и правовой культуры (ПК-2); способностью уважать честь и достоинство личности, соблюдать и защищать права и свободы человека и гражданина (ПК-9);

В результате освоения дисциплины (модуля) студент должен демонстрировать следующие результаты образования:

Код компетенции	Содержание компетенции	Результаты обучения
ПК-2	способностью осуществлять профессиональную деятельность на основе развитого правосознания, правового мышления и правовой культуры	Знать: определение степени и характера влияния интеграционных процессов на унификацию корпоративного регулирования, основополагающие теории интеграции, ее цели и закономерности.
		Уметь: оперировать юридическими понятиями и категориями, самостоятельно использовать навыки применения норм права ЕС
		Владеть: юридической терминологией, навыками анализа правоприменительной практики, навыками точной квалификации фактов и обстоятельств.
ПК-9	способностью уважать честь и достоинство личности, соблюдать и защищать права и свободы человека и гражданина	Знать: цели и задачи выявления, пресечения и раскрытия правонарушений и преступлений
		Уметь: в соответствии с требованиями нормативных документов давать правильную юридическую квалификацию действиям, в которых усматривается состав правонарушения или преступления
		Владеть: методологией раскрытия и расследования правонарушений и преступлений

2. Объем дисциплины, включая контактную работу обучающегося с преподавателем и самостоятельную работу обучающегося

Общая трудоемкость дисциплины (модуля) составляет 2 зачетных единицы.
Очная форма обучения

Общая трудоемкость дисциплины (модуля) составляет 2 зачетных единиц.

Очная форма обучения

Вид учебной работы	Всего часов	Семестры		
		1	2	
Аудиторные учебные занятия, всего	20	20		
В том числе контактная работа обучающихся с преподавателем:				
Учебные занятия лекционного типа	10	10		
Учебные занятия семинарского типа	10	10		
Лабораторные занятия				
Иная контактная работа	16	16		
Самостоятельная работа обучающихся, всего	36	36		
В том числе:				
Подготовка к лекционным и практическим занятиям, самостоятельное изучение разделов дисциплины (модуля) в ЭИОС	20	20		
Выполнение практических заданий	12	12		
Рубежный текущий контроль	4	4		
Вид промежуточной аттестации, контроль (час)	зачет	зачет		
Общая трудоемкость учебной дисциплины (модуля), з.е.	2	2		

Очно-заочная форма обучения

Вид учебной работы	Всего часов	Семестры		
		1	2	
Аудиторные учебные занятия, всего	12	12		
В том числе контактная работа обучающихся с преподавателем:				
Учебные занятия лекционного типа	6	6		
Учебные занятия семинарского типа	6	6		
Лабораторные занятия				
Иная контактная работа	12	12		

Самостоятельная работа обучающихся, всего	48	48		
В том числе:				
Подготовка к лекционным и практическим занятиям, самостоятельное изучение разделов дисциплины (модуля) в ЭИОС	24	24		
Выполнение практических заданий	20	20		
Рубежный текущий контроль	4	4		
Вид промежуточной аттестации, контроль (час)	Зачет	Зачет		
Общая трудоемкость учебной дисциплины (модуля), з.е.	2	2		

3.1. Учебно-тематический план по очной форме обучения

Объем учебных занятий составляет 20 часов

Объем самостоятельной работы – 52 часа.

Раздел, тема	Виды учебной работы, академических часов						
	Всего	Самостоятельная работа, в т.ч. промежуточная аттестация (СРС+контроль)	Контактная работа обучающихся с преподавателем				
			Всего	Лекционного типа	Семинарского типа	Лабораторные занятия	Контактная работа в ЭИОС
Модуль 1 (семестр 1)							
Раздел 1 Общая характеристика антикоррупционной государственной политики в РФ	36	18	18	5	5	0	8
Тема 1.1 Общая характеристика антикоррупционной государственной политики в РФ	9	4	5	1	2	0	2
Тема 1.2 История становления противодействия коррупции в РФ	9	5	4	1	1	0	2
Тема 1.3 Правовое регулирование	8	3	5	2	1	0	2

противодействия коррупции в РФ							
Тема 1.4 Системы госорганов противодействия коррупции в РФ	10	6	4	1	1	0	2
Раздел 2 Коррупция в различных сферах экономики и управления	36	18	18	5	5	0	8
Тема 2.1 Коррупция в системе государственной службы	9	4	5	1	2	0	2
Тема 2.2 Коррупция в сфере образования	9	5	4	1	1	0	2
Тема 2.3. Коррупция в социальной сфере	8	4	4	1	1	0	2
Раздел 2.4 . Процессуальные аспекты привлечения к ответственности за совершение коррупционных действий	10	5	5	2	1	0	2
Общий объем, часов	72	36	36	10	10	0	16
Форма промежуточной аттестации	Зачет						

3.2. Учебно-тематический план по очно-заочной форме обучения

Объем учебных занятий составляет **12** часов

Объем самостоятельной работы – **60** часов.

Раздел, тема	Виды учебной работы, академических часов				
	Всего	Самостоятельная работа, в т.ч. промежуточная аттестация (СРС+контроль)	Контактная работа обучающихся с преподавателем		
			Всего	Лекционного типа	Семинарского типа
Модуль 1 (семестр 1)					

Раздел 1 Общая характеристика антикоррупционной государственной политики в РФ	36	24	12	3	3	0	6
Тема 1.1 Общая характеристика антикоррупционной государственной политики в РФ	9	6	3	1	1	0	1
Тема 1.2 История становления противодействия коррупции в РФ	9	6	3	0	0	0	2
Тема 1.3 Правовое регулирование противодействия коррупции в РФ	8	6	3	1	1	0	1
Тема 1.4 Системы госорганов противодействия коррупции в РФ	10	6	3	1	1	0	2
Раздел 2 Коррупция в различных сферах экономики и управления	36	24	12	3	3	0	6
Тема 2.1 Коррупция в системе государственной службы	9	4	3	1	1	0	1
Тема 2.2 Коррупция в сфере образования	9	4	3	0	1	0	2
Тема 2.3 Коррупция в социальной сфере	8	4	3	1	1	0	1
Раздел 2.4 Процессуальные аспекты привлечения к ответственности за совершение коррупционных действий	10	6	3	1	0	0	2
Общий объем, часов	72	48	24	6	6	0	12
Форма промежуточной аттестации	Зачет						

4. Учебно-методическое обеспечение самостоятельной работы обучающихся по дисциплине

4.1. Виды самостоятельной работы обучающихся по дисциплине

4.1. Виды самостоятельной работы обучающихся по дисциплине (модулю)

Очная форма обучения

Раздел, тема	Всего СРС + контроль	Виды самостоятельной работы обучающихся, в т.ч. контроль						
		Академическая	Форма академической активности	Выполнение практ.	Форма практического задания	Рубежный текущий	Форма рубежного текущего контроля	Контроль (промежут. аттестация), час
Модуль 1 (семестр 1)								
Раздел 1. Общая характеристика антикоррупционной государственной политики в РФ	18	10	Подготовка к лекционным и практическим занятиям, самостоятельное изучение раздела в ЭИОС	6	реферат	2	Компьютерное тестирование или иная форма рубежного контроля по усмотрению преподавателя	
Раздел 2. Коррупция в различных сферах экономики и управления	18	10	Подготовка к лекционным и практическим занятиям, самостоятельное изучение раздела в ЭИОС	6	реферат	2	Компьютерное тестирование или иная форма рубежного контроля по усмотрению преподавателя	
Общий объем, часов	36	20		12		4		
Форма промежуточной аттестации	Зачет							

Очно-заочная форма обучения

Раздел, тема	Всего СРС + контроль	Виды самостоятельной работы обучающихся, в т.ч. контроль						
		Академическая	Форма академической активности	Выполнение практ.	Форма практического задания	Рубежный текущий	Форма рубежного текущего контроля	Контроль (промежут. аттестация), час
Модуль 1 (семестр 1)								

Раздел 1 Общая характеристика антикоррупционной государственной политики в РФ	24	12	Подготовка к лекционным и практическим занятиям, самостоятельное изучение раздела в ЭИОС	10	реферат	2	Компьютерное тестирование или иная форма рубежного контроля по усмотрению преподавателя
Раздел 2. Коррупция в различных сферах экономики и управления	24	12	Подготовка к лекционным и практическим занятиям, самостоятельное изучение раздела в ЭИОС	10	реферат	2	Компьютерное тестирование или иная форма рубежного контроля по усмотрению преподавателя
Общий объем, часов	48	24		20		4	
Форма промежуточной аттестации	Зачет						

4.2. Методические указания к самостоятельной работе по дисциплине (модулю)

Раздел 1. Общая характеристика антикоррупционной государственной политики в РФ

4.2. Методические указания к самостоятельной работе по дисциплине

Раздел 1. Коррупция как социально-правовое явление.

Цель: изучение различных подходов к пониманию обеспечения противодействия коррупции, функций и структуры органов обеспечения противодействия коррупции и их место в системе органов государственной власти; изучить угрозы, которые несет в себе коррупция для национальной безопасности государства; изучить сущность понятия «коррупция»; изучить влияние коррупции на систему правоохранительных органов РФ; рассмотреть правовое регулирование противодействия коррупции в России; изучить коррупцию в системе государственной службы России; изучить коррупцию в судебной системе России; изучить коррупцию и ее проявления в Вооруженных Силах РФ.

Перечень изучаемых элементов содержания:

Вклад Российской Федерации в развитие теории противодействия коррупции. Сущность понятия «коррупция». Основные нормативные правовые акты, определяющие и регламентирующие противодействие коррупции. Социальные аспекты противодействия коррупции. Публичные интересы России как совокупность интересов личности, общества и государства. Качественная специфика и природа публичных интересов. Классификация интересов. Жизненно важные и прочие интересы, их сущность и содержание. Социальные интересы, их сущность, содержание и значение. Закрепление публичных интересов в отечественных концепциях и доктринах. Обеспечение национальных интересов. Силы и средства обеспечения национальных интересов России.

Сущность и соотношение угроз от коррупции в системе государственного управления и их соотношение с угрозами национальной безопасности. Классификация основных угроз безопасности. Угрозы безопасности в политической, экономической, социальной, военной, информационной и иных сферах. Реальные, потенциальные и

мнимые угрозы безопасности. Закрепление основных угроз безопасности в отечественных концепциях и доктринах.

Сущность и законодательное закрепление основных категорий общей теории противодействия коррупции, частные и публичные интересы, жизненно важные интересы государства и общества. Основные принципы противодействия коррупции. Виды частных и публичных интересов и их взаимосвязь. Структура системы государственного управления. Содержание обеспечения противодействия коррупции. Критерии обеспечения противодействия коррупции.

Конституционные основы обеспечения противодействия коррупции в Российской Федерации. Основные нормативные правовые акты Российской Федерации в сфере обеспечения противодействия коррупции. О юридической силе Концепции противодействия коррупции в Российской Федерации. Тенденции развития отечественного механизма противодействия коррупции. Юридическая ответственность за нарушения законодательства России в сфере противодействия коррупции.

Общая характеристика и структура Концепции противодействия коррупции на государственной службе в Российской Федерации. Характеристика в Концепции роли и места современной России в мировом сообществе. Раскрытие в Концепции содержания интересов личности, общества и государства. Определение основных угроз системе государственного управления России и сфер их проявления. Основные задачи в области противодействия коррупции на государственной службе. Указание в Федеральном законе «О противодействии коррупции» на органы, силы и средства обеспечения противодействия коррупции на государственной службе.

Кодекс этического поведения в сфере публичного управления. Административная ответственность сторон коррупционных отношений. Уголовная ответственность сторон коррупционных отношений. Соотношение терминов «взятка» и «обычный подарок». Законодательство о государственной и муниципальной службе как инструмент противодействия коррупции.

Военная безопасность: сущность и содержание. Основные интересы государства по противодействию коррупции в Вооруженных Силах России сфере. Коррупционные угрозы интересам национальной безопасности в военной сфере. Влияние дифференциации уровня жизни и доходов военнослужащих на уровень коррупции в ВС РФ. Коррупция как угроза стабильности общества и государства. Факторы, обуславливающие эскалацию коррупции в ВС РФ. Гражданское общество как необходимое условие обеспечения противодействия коррупции в России. Правовое регулирование обеспечения противодействия коррупции в ВС РФ.

Тема 1.1. Сущность понятия «Коррупция» и ее соотношение в системе угроз национальной безопасности России.

Вопросы для самоподготовки:

1. Понятие «коррупция» как одна из угроз системе государственного управления.
2. Место частных и публичных интересов в системе органов государственной власти.
3. Отличие понятий «коррупция» и «злоупотребление служебным положением».
4. Коррупция как угроза национальной безопасности РФ.
5. Публичные интересы России как совокупность интересов личности, общества и государства.
6. Качественная специфика и природа публичных интересов
7. Сущность и соотношение угроз от коррупции в системе государственного управления и их соотношение с угрозами национальной безопасности.
8. Угрозы безопасности в политической, экономической, социальной, военной, информационной и иных сферах.
9. Коррупция в экономике.

Тема 1.2. Сущность и содержание коррупционной составляющей в правоохранительной системе.

Вопросы для самоподготовки:

1. Коррупция в полиции.
2. Основные принципы противодействия коррупции.
3. Содержание обеспечения противодействия коррупции.

Тема 1.3. Коррупция в системе государственной службы России. Коррупция в судебной системе России.

Вопросы для самоподготовки:

1. Общая характеристика и структура Концепции противодействия коррупции на государственной службе в Российской Федерации.
2. Определение основных угроз системе государственного управления России и сфер их проявления.
3. Основные задачи в области противодействия коррупции на государственной службе.
4. Коррупция в уголовном судопроизводстве.
5. Коррупция в гражданском судопроизводстве.
6. Коррупция у мировых судей.

Тема 1.4. Правовое регулирование противодействия коррупции в России.

Вопросы для самоподготовки:

1. Конституционные основы обеспечения противодействия коррупции в Российской Федерации.
2. Основные нормативные правовые акты Российской Федерации в сфере обеспечения противодействия коррупции.
3. Юридическая ответственность за нарушения законодательства России в сфере противодействия коррупции.

ПРАКТИЧЕСКОЕ ЗАДАНИЕ К РАЗДЕЛУ 1

Форма практического задания: реферат.

1. Причины, условия и факторы, стимулирующие рост коррупции.
2. Специфика российской публичной службы и управления через призму коррупции.
3. Региональная специфика коррупции (на примере Москвы).
4. Экономические последствия коррупции.
5. Реформа государственной службы и коррупция.
6. Коррупция как культурная проблема.
7. Коррупция как политическая проблема.
8. Демократия и коррупция: стимулы к коррупции и реформы.
9. Роль международного сообщества в борьбе с коррупцией.
10. Меры профилактики в борьбе с коррупцией.
11. Этика поведения – основа организации работы по противодействию коррупции.
12. Теоретические и эмпирические проблемы мониторинговой экспертной деятельности в сфере нормотворчества
13. Антикоррупционная экспертиза как действенный механизм противодействия коррупции
14. Уголовная и административная ответственность сторон коррупционных отношений.
15. Роль гражданского общества в реализации антикоррупционных стратегий.

РУБЕЖНЫЙ КОНТРОЛЬ К РАЗДЕЛУ 1

Форма рубежного контроля – компьютерное тестирование.

Оформление работ, выполняемых в рамках самостоятельной работы осуществляется в соответствии с Методическими указаниями по оформлению письменных работ обучающихся в рамках самостоятельной работы, утвержденными Учебно-методическим советом РГСУ, Протокол № 2 от 25 июня 2015 года.

Конкретные практические задания и задания для рубежного контроля определяются в учебно-методических материалах по работе обучающихся в электронной информационно-образовательной среде РГСУ с применением технологий электронного обучения по данной дисциплине, утверждаемых ежегодно кафедрой.

5. Фонд оценочных средств для проведения промежуточной аттестации обучающихся по дисциплине (модулю)

5.1. Форма промежуточной аттестации обучающегося по дисциплине (модулю)

Контрольным мероприятием промежуточной аттестации обучающихся по дисциплине является дифференцированный зачет, который проводится в устной форме.

5.2. Перечень компетенций с указанием этапов их формирования в процессе освоения образовательной программы

Код компетенции	Содержание компетенции	Результаты обучения
ПК-2	способностью осуществлять профессиональную деятельность на основе развитого правосознания, правового мышления и правовой культуры	Знать: определение степени и характера влияния интеграционных процессов на унификацию корпоративного регулирования, основополагающие теории интеграции, ее цели и закономерности.
		Уметь: оперировать юридическими понятиями и категориями, самостоятельно использовать навыки применения норм права ЕС
		Владеть: юридической терминологией, навыками анализа правоприменительной практики, навыками точной квалификации фактов и обстоятельств.
ПК-9	способностью уважать честь и достоинство личности, соблюдать и защищать права и свободы человека и гражданина	Знать: цели и задачи выявления, пресечения и раскрытия правонарушений и преступлений
		Уметь: в соответствии с требованиями нормативных документов давать правильную юридическую квалификацию действиям, в которых усматривается состав правонарушения или преступления
		Владеть: методологией раскрытия и расследования правонарушений и преступлений

5.3. Описание показателей и критериев оценивания компетенций на различных этапах их формирования, описание шкал оценивания

Код компетенции	Этапы формирования компетенций	Показатель оценивания компетенции	Критерии и шкалы оценивания
ПК-2; ПК-9	Этап формирования знаний	<p>Теоретический блок вопросов.</p> <p>Уровень освоения программного материала, логика и грамотность изложения, умение самостоятельно обобщать и излагать материал</p>	<p>1) обучающийся глубоко и прочно освоил программный материал, исчерпывающе, последовательно, грамотно и логически стройно его излагает, тесно увязывает с задачами и будущей деятельностью, не затрудняется с ответом при видоизменении задания, умеет самостоятельно обобщать и излагать материал, не допуская ошибок – 9-10 баллов;</p> <p>2) обучающийся твердо знает программный материал, грамотно и по существу излагает его, не допуская существенных неточностей в ответе на вопрос, может правильно применять теоретические положения – 7-8 баллов;</p> <p>3) обучающийся освоил основной материал, но не знает отдельных деталей, допускает неточности, недостаточно правильные формулировки, нарушает последовательность в изложении программного материала – 5-6 баллов;</p> <p>4) обучающийся не знает значительной части программного материала, допускает существенные ошибки – 0-4 баллов.</p>
ОПК-1; ПК-4; ПК-10	Этап формирования умений	Аналитическое задание (<i>задачи, ситуационные задания, кейсы,</i>	1) свободно справляется с задачами и практическими заданиями, правильно

		<p><i>проблемные ситуации и т.д.)</i></p> <p>Практическое применение теоретических положений применительно к профессиональным задачам, обоснование принятых решений</p>	<p>обосновывает принятые решения, задание выполнено верно, даны ясные аналитические выводы к решению задания, подкрепленные теорией – 9-10 баллов;</p> <p>2) владеет необходимыми умениями и навыками при выполнении практических заданий, задание выполнено верно, отмечается хорошее развитие аргумента, однако отмечены погрешности в ответе, скорректированные при собеседовании – 7-8 баллов;</p> <p>3) испытывает затруднения в выполнении практических заданий, задание выполнено с ошибками, отсутствуют логические выводы и заключения к решению – 5-6 баллов;</p> <p>4) практические задания, задачи выполняет с большими затруднениями или задание не выполнено вообще, или задание выполнено не до конца, нет четких выводов и заключений по решению задания, сделаны неверные выводы по решению задания – 0-4 баллов.</p>
ПК-2; ПК-9	Этап формирования навыков и получения опыта.	<p>Аналитическое задание (<i>задачи, ситуационные задания, кейсы, проблемные ситуации и т.д.)</i></p> <p>Решение практических заданий и задач,</p>	<p>1) свободно справляется с задачами и практическими заданиями, правильно обосновывает принятые решения, задание выполнено верно, даны ясные аналитические выводы к решению задания, подкрепленные</p>

		<p>владение навыками и умениями при выполнении практических заданий, самостоятельность, умение обобщать и излагать материал.</p>	<p>теорией – 9-10 баллов; 2) владеет необходимыми умениями и навыками при выполнении практических заданий, задание выполнено верно, отмечается хорошее развитие аргумента, однако отмечены погрешности в ответе, скорректированные при собеседовании – 7-8 баллов; 3) испытывает затруднения в выполнении практических заданий, задание выполнено с ошибками, отсутствуют логические выводы и заключения к решению – 5-6 баллов; 4) практические задания, задачи выполняет с большими затруднениями или задание не выполнено вообще, или задание выполнено не до конца, нет четких выводов и заключений по решению задания, сделаны неверные выводы – 0-4 баллов.</p>
--	--	--	--

5.4. Типовые контрольные задания или иные материалы, необходимые для оценки знаний, умений, навыков и (или) опыта деятельности, характеризующих этапы формирования компетенций в процессе освоения образовательной программы

Примерные вопросы для проведения промежуточной аттестации обучающихся по учебной дисциплине

Вопросы для проведения зачета:

1. Система органов государственного управления в РФ.
2. Система государственной службы и коррупционные правонарушения.
3. Классификация нормативно-правовых актов, регулирующих противодействие коррупции.
4. Общая характеристика и основные функции органов обеспечения противодействие коррупции.

5. Роль судебной системы Российской Федерации в обеспечении противодействия коррупции.
6. Органы, осуществляющие оперативно-розыскную деятельность в системе органов обеспечения противодействия коррупции.
7. Органы, осуществляющие дознание в системе противодействия коррупции в РФ.
8. Органы предварительного следствия в системе противодействия коррупции в РФ.
9. Министерство внутренних дел, структура и задачи и его роль в системе противодействия коррупции в РФ.
10. Обеспечение экономической безопасности и коррупция, РФ
11. Выявление, пресечение и раскрытие коррупционных правонарушений в таможенной сфере.
12. Коррупция в органах федеральной службы по контролю за оборотом наркотиков и психотропных веществ, задачи и структура.
13. Система противодействия коррупции в США, структура и особенности.
14. Сравнительная характеристика систем противодействия коррупции России и зарубежных стран.

Аналитический блок (тесты:)

1. В настоящее время основными нормативно-правовыми актами по противодействию коррупции в Российской Федерации являются:

- а) Конституция Российской Федерации;
- б) Постановление Правительства Российской Федерации от 05.03.2009 № 196 «Об утверждении методики проведения экспертизы проектов нормативных правовых актов и иных документов в целях выявления в них положений, способствующих созданию условий для проявления коррупции»;
- в) Указ Президента Российской Федерации от 13.04.2010 № 460 «О Национальной стратегии противодействия коррупции и Национальном плане противодействия коррупции на 2010 - 2011 годы»;
- г) Закон Нижегородской области от 07.03.2008 № 20-З «О противодействии коррупции в Нижегородской области».
- д) все вышеперечисленные.

2. Согласно действующему российскому законодательству в понятие «коррупции» входит:

- а) дача взятки;
- б) получение взятки;
- в) злоупотребление служебным положением;
- г) нецелевое расходование бюджетных средств;
- д) превышение должностных полномочий;
- е) присвоение полномочий должностного лица;
- ж) коммерческий подкуп;
- з) злоупотребление полномочиями.

3. Основными принципами противодействия коррупции являются:

- а) приоритетное применение мер по предупреждению коррупции;
- б) равенство граждан перед законом;
- в) законность;
- г) справедливость;

д) сотрудничество государства с институтами гражданского общества, международными организациями и физическими лицами;

е) обязательность проведения антикоррупционной экспертизы проектов нормативных правовых актов.

4. К мерам по профилактике коррупции относятся:

а) развитие институтов общественного и парламентского контроля за соблюдением законодательства Российской Федерации о противодействии коррупции;

б) антикоррупционная экспертиза правовых актов и их проектов;

в) сотрудничество государства с общественными и религиозными объединениями, международными и иными организациями, гражданами в противодействии терроризму;

г) организация и осуществление внутреннего контроля;

д) предъявление квалификационных требований к гражданам, претендующим на замещение государственных или муниципальных должностей и должностей государственной или муниципальной службы, а также проверка в установленном порядке сведений, представляемых указанными гражданами.

5. Действующий состав Совета при Президенте Российской Федерации по противодействию коррупции устанавливается:

а) Указом Президента Российской Федерации от 19.05.2008 № 815 «О мерах по противодействию коррупции»;

б) Указом Президента Российской Федерации от 28.07.2012 № 1060 «Об утверждении состава Совета при Президенте Российской Федерации по противодействию коррупции и состава президиума этого Совета»;

в) Указом Президента Российской Федерации от 21.07.2010 № 925 «О мерах по реализации отдельных положений Федерального закона "О противодействии коррупции»;

г) Конвенцией Организации Объединенных Наций против коррупции;

д) Указом Президента Российской Федерации от 18.12.2008 № 1799 «О центральных органах Российской Федерации, ответственных за реализацию положений Конвенции Организации Объединенных Наций против коррупции, касающихся взаимной правовой помощи».

6. Уведомление об обращениях в целях склонения к совершению коррупционных правонарушений является:

а) субъективным правом служащих;

б) юридической обязанностью служащих;

в) добровольным волеизъявлением служащих.

7. Под «конфликтом интересов» на государственной и муниципальной службе понимается:

а) ситуация, при которой личная заинтересованность (прямая или косвенная) государственного или муниципального служащего влияет или может повлиять на надлежащее исполнение им должностных (служебных) обязанностей и при которой возникает или может возникнуть противоречие между личной заинтересованностью государственного или муниципального служащего и правами и законными интересами граждан, организаций, общества или государства, способное привести к причинению вреда правам и законным интересам граждан, организаций, общества или государства;

б) возможность получения государственным или муниципальным служащим при исполнении должностных (служебных) обязанностей доходов в виде денег, ценностей, иного имущества или услуг имущественного характера, иных имущественных прав для себя или для третьих лиц;

в) столкновение противоположно направленных целей, интересов, позиций, мнений или взглядов государственных и муниципальных служащих, вызывающее негативное эмоциональное восприятие сторонами конфликта;

г) противоречие между имущественными интересами организации и (или) ее сотрудников и клиента организации, в результате которого действия (бездействия) организации и (или) ее сотрудников причиняют убытки клиенту и (или) иным образом нарушают права и законные интересы клиента.

8. Утрата гражданским служащим доверия является основанием для:

- а) изменения существенных условий служебного контракта;
- б) отстранения от замещаемой должности гражданской службы;
- в) наложения взыскания за несоблюдение ограничений и запретов, требований о предотвращении или об урегулировании конфликта интересов и неисполнение обязанностей, установленных в целях противодействия коррупции;
- г) увольнения с гражданской службы;
- д) проведения служебной проверки.

9. Задачами антикоррупционной политики в Нижегородской области декларируются:

- а) устранение причин, порождающих коррупцию, и противодействие условиям, способствующим ее появлению;
- б) формирование антикоррупционного сознания, нетерпимости по отношению к коррупционным действиям;
- в) устранение противоречий между нормативными правовыми актами равной юридической силы при осуществлении мониторинга правоприменения;
- г) совершенствование правовой системы Нижегородской области.

10. Программа противодействия коррупции в Нижегородской области утверждается:

- а) Полномочным Представителем Президента Российской Федерации в Приволжском федеральном округе;
- б) Губернатором Нижегородской области;
- в) Правительством Нижегородской области;
- г) Законодательным Собранием Нижегородской области;
- д) Главным управлением МВД России по Нижегородской области.

11. В целях реализации антикоррупционной политики в Нижегородской области создан:

- а) научно-консультативный совет при Законодательном Собрании Нижегородской области;
- б) постоянно действующий межведомственный координационный совет по противодействию коррупции при Губернаторе Нижегородской области;
- в) постоянно действующее оперативное совещание при Главе администрации города Нижнего Новгорода;
- г) Совет по противодействию коррупции Управления ФСБ России по Нижегородской области.

12. Субъектами юридической ответственности за коррупционные правонарушения могут быть:

- а) юридические лица;
- б) граждане Российской Федерации;
- в) иностранные граждане;

- г) лица без гражданства;
- д) все вышеперечисленное.

13. В соответствии с Федеральным законом "О противодействии коррупции" государственный или муниципальный служащий обязан в письменной форме уведомить о возникшем конфликте интересов или о возможности его возникновения:

- а) близких родственников, круг которых установлен действующим законодательством;
- б) органы прокуратуры Российской Федерации;
- в) территориальные органы полиции;
- г) своего непосредственного начальника;
- д) представителя нанимателя.

14. Деятельность по профилактике коррупции включает в себя:

- а) пресечение коррупционных правонарушений;
- б) расследование коррупционных правонарушений;
- в) минимизация и ликвидация последствий коррупционных правонарушений;
- г) предупреждение коррупции;
- д) выявление и устранение причин коррупции.

15. Антикоррупционный мониторинг представляет собой:

- а) оценку и наблюдение коррупциогенных факторов, мер реализации антикоррупционной политики;
- б) способ формирования антикоррупционного сознания;
- в) форму реализации принципа законности в деятельности по противодействию коррупции;
- г) одну из мер противодействия коррупции.

16. В каком нормативном правовом акте дается определение термина «коррупция»?

- а) Федеральный закон от 08.03.2006 № 40--ФЗ «О ратификации Конвенции Организации Объединенных Наций против коррупции»
- б) Федеральный закон от 25.12.2008 № 273-ФЗ «О противодействии коррупции»
- в) Федеральный закон от 25.12.2008 № 280-ФЗ «О внесении изменений в отдельные законодательные акты Российской Федерации в связи с ратификацией Конвенции Организации Объединенных Наций против коррупции от 31 октября 2003 года и Конвенции об уголовной ответственности за коррупцию от 27 января 1999 года и принятием Федерального закона «О противодействии коррупции»
- г) Указ Президента РФ от 13.04.2010 № 460 «О Национальной стратегии противодействия коррупции и Национальном плане противодействия коррупции на 2010-2011 годы» -
- д) Закон Республики Татарстан от 04.05.2006 № 34-ЗРТ «О противодействии коррупции в Республике Татарстан»
- е) Указ Президента Республики Татарстан от 08.04.2005 № УП-127 «О Стратегии антикоррупционной политики Республики Татарстан»
- ж) Федеральный закон от 17.07.2009 № 172-ФЗ «Об антикоррупционной экспертизе нормативных правовых актов и проектов нормативных правовых актов»

17. Выберите наиболее правильные варианты ответов на вопрос:

Коррупция - это...

- а) злоупотребление служебным положением
- б) дача взятки
- в) получение взятки
- г) вымогательство

д) незаконное использование физическим лицом своего должностного положения вопреки законным интересам общества и государства в целях получения выгоды для себя или для третьих лиц

е) коммерческий подкуп, подкуп публичных должностных лиц

ж) злоупотребление влиянием в корыстных целях

з) все вышеперечисленные ответы верны, кроме «е», «ж»

18. Согласно нормам федерального законодательства в противодействии коррупции участвуют:

а) федеральные органы государственной власти

б) органы государственной власти субъектов Российской Федерации

в) органы местного самоуправления

г) институты гражданского общества, организации и физические лица

д) все вышеперечисленные ответы верны, за исключением «г»

19. Выберите правильные варианты ответов на вопрос.

Меры по профилактике коррупции это...

а) формирование в обществе нетерпимости к коррупционному поведению;

б) антикоррупционная экспертиза правовых актов и их проектов

в) принятие мер, которые могут потребоваться для обеспечения эффективной и надлежащей защиты тех, кто сообщает о коррупционных уголовных правонарушениях или иным образом сотрудничает с органами, осуществляющими расследование

г) установление уголовной ответственности за преднамеренное обещание, предложение или предоставление каким-либо лицом, прямо или косвенно, какого-либо неправомерного преимущества должностному лицу, с тем чтобы это лицо совершило действия или воздержалось от их совершения при осуществлении своих функций

д) предъявление квалификационных требований к гражданам, претендующим на замещение государственных или муниципальных должностей и должностей государственной или муниципальной службы, а также проверка сведений, представляемых указанными гражданами

е) установление в качестве основания для увольнения лица с замещаемой должности государственной или муниципальной службы непредставления им сведений либо представления заведомо недостоверных или неполных сведений о своих доходах, расходах, имуществе и обязательствах имущественного характера

ж) развитие институтов общественного и парламентского контроля за соблюдением законодательства о противодействии коррупции

20. Антикоррупционная политика это...

а) деятельность субъектов антикоррупционной политики в пределах их полномочий, направленная на противодействие коррупции и сокращение ее негативного влияния;

б) разработка и постоянное осуществление разносторонних и последовательных мер государства и общества с целью устранения (минимизации) причин и условий, порождающих и питающих коррупцию в разных сферах жизни

в) упорядоченная деятельность органов государственных власти, местного самоуправления и общественных институтов, последовательно осуществляемая в виде мер социального и правового контроля над публичными сферами жизнедеятельности государства в целях минимизации коррупционных условий и проявлений

21. Выберите наиболее правильный вариант ответа.

Под конфликтом интересов на государственной и муниципальной службе понимается...

а) ситуация, при которой личная заинтересованность государственного или муниципального служащего влияет или может повлиять на надлежащее исполнение им должностных (служебных) обязанностей и при которой возникает или может возникнуть

противоречие между личной заинтересованностью государственного или муниципального служащего и правами и законными интересами, граждан, организаций, общества или государства, способное привести к причинению вреда правам и законным интересам граждан, организаций, общества или государства

б) ситуация, при которой личная заинтересованность государственного или муниципального служащего влияет на надлежащее исполнение им должностных (служебных) обязанностей и при которой возникает противоречие между личной заинтересованностью государственного или муниципального служащего и законными интересами граждан, организаций, общества или государства, способное привести к причинению вреда правам и законным интересам граждан, организаций, общества или государства

в) ситуация, при которой личная заинтересованность государственного или муниципального служащего может повлиять на надлежащее исполнение им должностных (служебных) обязанностей и при которой может возникнуть противоречие между личной заинтересованностью государственного или муниципального служащего и законными интересами граждан, организаций, общества или государства, способное привести к причинению вреда правам и законным интересам граждан, организаций, общества или государства

22. Выберите наиболее правильный вариант ответа:

Государственный или муниципальный служащий...

а) обязан принимать меры по недопущению любой возможности возникновения конфликта интересов; в письменной форме уведомить своего непосредственного начальника о возникшем конфликте интересов или о возможности его возникновения, как только ему станет об этом известно

б) обязан принимать меры по недопущению любой возможности возникновения конфликта интересов; на усмотрение государственного служащего уведомлять своего непосредственного начальника о возникшем конфликте интересов или о возможности его возникновения

в) при замещении должности государственной гражданской (муниципальной) службы, связанной с коррупционными рисками, обязан принимать меры по недопущению любой возможности возникновения конфликта интересов; в письменной форме уведомлять своего непосредственного начальника о возникшем конфликте интересов или о возможности его возникновения, как только ему станет об этом известно

23. Выберите правильный вариант ответа:

Муниципальные антикоррупционные программы разрабатываются...

а) органами государственной власти

б) органами местного самоуправления муниципальных районов и городских округов

в) территориальными органами федеральных органов исполнительной власти

г) все ответы верны

24. Субъектами антикоррупционной политики являются:

а) государственные органы и органы местного самоуправления

б) специальный государственный орган по реализации антикоррупционной политики

в) организации, общественные объединения и физические лица, вовлеченные в пределах их полномочий в решение задач по реализации антикоррупционной политики, а также средства массовой информации

г) верны ответы А и Б

25. Антикоррупционная экспертиза проводится в отношении...

а) проектов правовых актов, имеющих индивидуальный характер

б) проектов нормативных правовых актов и нормативных правовых актов по вопросам государственной и муниципальной собственности, государственной и муниципальной службы

в) проектов нормативных правовых актов, затрагивающих права, свободы и обязанности человека и гражданина.

5.5. Методические материалы, определяющие процедуры оценивания знаний, умений, навыков и (или) опыта деятельности, характеризующих этапы формирования компетенций

Промежуточная аттестация по дисциплине (модулю) проводится в соответствии с Положением о промежуточной аттестации обучающихся по основным профессиональным образовательным программам в Российском государственном социальном университете и Положением о балльно-рейтинговой системе оценки успеваемости обучающихся по основным профессиональным образовательным программам – программам среднего профессионального образования, программам бакалавриата, программам специалитета, программам магистратуры в Российском государственном социальном университете.

На промежуточную аттестацию отводится 20 рейтинговых баллов.

Ответы обучающегося на контрольном мероприятии промежуточной аттестации оцениваются педагогическим работником по 20 - балльной шкале, а итоговая оценка по дисциплине (модулю) выставляется по пятибалльной системе для дифференцированного зачета

Критерии выставления оценки определяются Положением о балльно-рейтинговой системе оценки успеваемости обучающихся по основным профессиональным образовательным программам – программам среднего профессионального образования, программам бакалавриата, программам специалитета, программам магистратуры в Российском государственном социальном университете.

6. Перечень основной и дополнительной учебной литературы для освоения дисциплины (модуля)

6.1. Основная литература

1. Противодействие коррупции : учебник и практикум для вузов / И. В. Левакин, Е. В. Охотский, И. Е. Охотский, М. В. Шедий ; под общей редакцией Е. В. Охотского. — 3-е изд. — Москва : Издательство Юрайт, 2020. — 427 с. — (Высшее образование). — ISBN 978-5-534-06725-5. — Текст : электронный // ЭБС Юрайт [сайт]. — URL: <http://biblio-online.ru/bcode/450830> (дата обращения: 21.04.2020).

2. Гладких, В. И. Противодействие коррупции на государственной службе : учебное пособие для вузов / В. И. Гладких, В. М. Алиев, В. Г. Степанов-Егиянц. — 2-е изд., перераб. и доп. — Москва : Издательство Юрайт, 2020. — 207 с. — (Высшее образование). — ISBN 978-5-534-09787-0. — Текст : электронный // ЭБС Юрайт [сайт]. — URL: <http://biblio-online.ru/bcode/455175> (дата обращения: 21.04.2020).

6.2. Дополнительная литература

3. Правовые основы противодействия коррупции : учебник и практикум для вузов / А. И. Землин, О. М. Землина, В. М. Корякин, В. В. Козлов ; под общей редакцией А. И. Землина. — Москва : Издательство Юрайт, 2020. — 197 с. — (Высшее образование). — ISBN 978-5-534-09254-7. — Текст : электронный // ЭБС Юрайт [сайт]. — URL: <http://biblio-online.ru/bcode/456033> (дата обращения: 21.04.2020).

4. Румянцева, Е. Е. Противодействие коррупции : учебник и практикум для вузов / Е. Е. Румянцева. — Москва : Издательство Юрайт, 2020. — 267 с. — (Высшее образование).

образование). — ISBN 978-5-534-00252-2. — Текст : электронный // ЭБС Юрайт [сайт]. — URL: <http://biblio-online.ru/bcode/451501> (дата обращения: 21.04.2020).

5. Русанов, Г. А. Противодействие легализации (отмыванию) преступных доходов : учебное пособие для вузов / Г. А. Русанов. — Москва : Издательство Юрайт, 2020. — 157 с. — (Высшее образование). — ISBN 978-5-534-03778-4. — Текст : электронный // ЭБС Юрайт [сайт]. — URL: <http://biblio-online.ru/bcode/453738> (дата обращения: 21.04.2020).

7. Перечень ресурсов информационно-коммуникационной сети «Интернет», необходимых для освоения дисциплины (модуля)

Название электронного ресурса	Описание электронного ресурса	Используемый для работы адрес
1. Диссертационный зал Российской государственной библиотеки	В настоящее время Электронная библиотека диссертаций РГБ содержит более 620 000 полных текстов диссертаций и авторефератов	http://diss.rsl.ru Доступ по регистрации в читальном зале Университета.
2. Университетская информационная система РОССИЯ (УИС РОССИЯ)	Университетская информационная система РОССИЯ (УИС РОССИЯ) – электронная библиотека и база для исследований и учебных курсов в области экономики, управления, социологии, лингвистики, философии, филологии, международных отношений и других гуманитарных наук. УИС РОССИЯ поддерживается на базе Научно-исследовательского вычислительного центра МГУ имени М.В. Ломоносова	https://uisrussia.msu.ru/ 100% доступ
3. Научное наследие России	Библиотека содержит научные труды известных российских и зарубежных ученых и исследователей, работавших на территории России. Программа Президиума РАН.	http://e-heritage.ru/index.html 100% доступ
4. Электронная библиотека учебников	На сайте представлены учебники, лекции, доклады, монографии по естественным и гуманитарным наукам.	http://studentam.net 100% доступ
5. Cyberleninka	Содержит каталог научной периодики по большому количеству научных дисциплин, который содержит полную информацию о научных журналах в электронном виде, включающую их	http://cyberleninka.ru/journal 100% доступ

	описания и все вышедшие выпуски с содержанием, темами научных статей и их полными текстами.	
6. Единое окно доступа к образовательным ресурсам	Информационная система предоставляет свободный доступ к каталогу образовательных интернет-ресурсов и полнотекстовой электронной учебно-методической библиотеке для общего и профессионального образования	http://window.edu.ru/library 100% доступ
7. Электронный библиотеки	Интернет-ресурсы образовательного и научно-образовательного назначения, оформленные в виде электронных библиотек, словарей и энциклопедий, предоставляют открытый доступ к полнотекстовым информационным ресурсам, представленным в электронном формате — учебникам и учебным пособиям, хрестоматиям и художественным произведениям, историческим источникам и научно-популярным статьям, справочным изданиям и др.	http://gigabaza.ru/doc/131454.html 100% доступ
8. Библиотека юридической литературы	Электронная библиотека открытого доступа (монографии, диссертации, книги, статьи, новости и аналитика, конспекты лекций, рефераты, учебники).	http://pravo.eup.ru/ 100% доступ

7.1. Профессиональные базы данных и информационные справочные системы

№	Название электронного ресурса	Описание электронного ресурса	Используемый для работы адрес
.	ЭБС «Университетская библиотека онлайн»	Электронно-библиотечная система, электронные книги и аудиокниги, учебники для ВУЗов, средних специальных учебных заведений и школы, а также научные монографии, научная периодика, в т.ч. журналы ВАК.	http://biblioclub.ru/ 100% доступ
.	Научная электронная библиотека eLIBRARY.ru	Поиск по рефератам и полным текстам статей, опубликованных в российских и зарубежных научно-технических журналах.	http://elibrary.ru/ Доступ с любого компьютера в сети Университета на 276 журналов по подписке Университета. Доступ к 5493 журналам с полным текстом в открытом доступе, из них российских журналов 5022.

.	ЭБС издательства «Юрайт»	Электронно-библиотечная система, коллекция электронных версий книг.	http://www.biblio-online.ru/ 100% доступ
.	ЭБС издательства "ЛАНЬ"	Электронно-библиотечная система, коллекция электронных версий книг.	http://e.lanbook.com / 100% доступ
.	ЭБС "Book.ru"	Электронно-библиотечная система, коллекция электронных версий книг.	http://www.book.ru 100% доступ
.	База данных EastView	Полнотекстовая база данных периодики.	http://ebiblioteka.ru/ С любого компьютера в сети Университета
.	База данных международного индекса научного цитирования – Scopus:	Библиографическая и реферативная информация и инструменты для отслеживания цитируемости статей, опубликованных в научных изданиях.	http://www.scopus.com/ Доступ с любого компьютера в сети Университета.
.	Международн ый индекс научного цитирования Web of Science (Web of Knowledge)	Библиографическая и реферативная информация и инструменты для отслеживания цитируемости статей, опубликованных в научных изданиях. Университета.	http://webofknowledge.com; Доступ с любого компьютера в сети Университета.
.	Президентская библиотека им. Б.Н.Ельцина	Общегосударственное электронное хранилище цифровых копий важнейших документов по истории, теории и практике русской государственности, русскому языку, а также мультимедийных образовательных, научно-образовательных, культурно-просветительских и информационно-аналитических ресурсов.	https://www.prlib.ru/ Доступ в электронном читальном зале Научной библиотеки Университета.
.	Национальная электронная библиотека	Крупнейшее собрание книг, диссертаций, музыкальных нот, карт и прочих материалов.	https://rusneb.ru/ доступ к полной коллекции с компьютеров в электронном читальном зале Научной библиотеки Университета
0	Видеотека учебных фильмов «Решение»	Коллекция учебных видеофильмов	http://eduvideo.online е 100% доступ

8. Методические указания для обучающихся по освоению учебной дисциплины

Освоение обучающимся учебной дисциплины **«Коррупция: причины, проявления, противодействие»** предполагает изучение материалов дисциплины на аудиторных занятиях и в ходе самостоятельной работы. Аудиторные занятия проходят в форме лекций и семинаров. Самостоятельная работа включает разнообразный комплекс видов и форм работы обучающихся.

Для успешного освоения учебной дисциплины и достижения поставленных целей необходимо внимательно ознакомиться с настоящей рабочей программы учебной дисциплины. Ее может представить преподаватель на вводной лекции или самостоятельно обучающийся использует информацию на официальном Интернет-сайте Университета.

Следует обратить внимание на список основной и дополнительной литературы, которая имеется в электронной библиотечной системе <http://biblioclub.ru>, на предлагаемые преподавателем ресурсы информационно-телекоммуникационной сети Интернет. Эта информация необходима для самостоятельной работы обучающегося.

При подготовке к аудиторным занятиям необходимо помнить особенности каждой формы его проведения.

Подготовка к учебному занятию лекционного типа заключается в следующем.

С целью обеспечения успешного обучения обучающийся должен готовиться к лекции, поскольку она является важнейшей формой организации учебного процесса, поскольку:

- знакомит с новым учебным материалом;
- разъясняет учебные элементы, трудные для понимания;
- систематизирует учебный материал;
- ориентирует в учебном процессе.

С этой целью:

внимательно прочитайте материал предыдущей лекции;
ознакомьтесь с учебным материалом по учебнику и учебным пособиям с темой прочитанной лекции;

вносите дополнения к полученным ранее знаниям по теме лекции на полях лекционной тетради;

запишите возможные вопросы, которые вы зададите лектору на лекции по материалу изученной лекции;

постарайтесь уяснить место изучаемой темы в своей подготовке;

узнайте тему предстоящей лекции (по тематическому плану, по информации лектора) и запишите информацию, которой вы владеете по данному вопросу

Подготовка к занятию семинарского типа

При подготовке и работе во время проведения занятий семинарского типа следует обратить внимание на следующие моменты: на процесс предварительной подготовки, на работу во время занятия, исправление полученных замечаний.

Предварительная подготовка к учебному занятию семинарского типа заключается в изучении теоретического материала в отведенное для самостоятельной работы время.

Работа во время проведения учебного занятия семинарского типа включает самостоятельное выполнение заданий согласно обозначенной учебной программой тематики.

Форма отчетности может быть письменная, устная или две одновременно. Главным результатом в данном случае служит получение положительной оценки по каждому практическому занятию. Это является необходимым условием при проведении рубежного контроля и допуска к зачету/экзамену. При получении неудовлетворительных результатов обучающийся имеет право в дополнительное время пересдать преподавателю работу до проведения промежуточной аттестации.

Самостоятельная работа.

Для более углубленного изучения темы задания для самостоятельной работы рекомендуется выполнять параллельно с изучением данной темы. При выполнении заданий по возможности используйте наглядное представление материала. Более подробная информация о самостоятельной работе представлена в разделах «Учебно-методическое обеспечение самостоятельной работы по дисциплине (модулю)», «Методические указания к самостоятельной работе по дисциплине (модулю)».

Подготовка к зачету.

К зачету необходимо готовится целенаправленно, регулярно, систематически и с первых дней обучения по данной дисциплине. Попытки освоить учебную дисциплину в период зачетно-экзаменационной сессии, как правило, приносят не слишком удовлетворительные результаты.

9. Информационно-технологическое обеспечение образовательного процесса по учебной дисциплине

9.1. Информационные технологии

1. Персональные компьютеры;
2. Доступ к интернет
3. Проектор.

9.2. Программное обеспечение

1. Microsoft Office (Word, Excel),

9.3. Информационные справочные системы

Обучающиеся по программе 40.03.01 Юриспруденция в университете имеют доступ к следующим современным профессиональным базам данных, информационным справочникам:

№	Название электронного ресурса	Описание электронного ресурса	Используемый для работы адрес
.	ЭБС «Университетская библиотека онлайн»	Электронно-библиотечная система, электронные книги и аудиокниг, учебники для ВУЗов, средних специальных учебных заведений и школы, а также научные монографии, научная периодика, в т.ч. журналы ВАК.	http://biblioclub.ru/ 100% доступ
.	Электронная библиотека Издательского дома «Гребенников»	Журналы издательства «Гребенников».	http://grebennikon.ru/ Доступ с любого компьютера в сети Университета
.	Научная электронная библиотека eLIBRARY.ru	Поиск по рефератам и полным текстам статей, опубликованных в российских и зарубежных научно-технических журналах.	http://elibrary.ru/ Доступ с любого компьютера в сети Университета на 276 журналов по подписке Университета. Доступ к 5493 журналам с полным текстом в открытом доступе, из них российских журналов 5022.
.	ЭБС издательства «Юрайт»	Электронно-библиотечная система, коллекция электронных версий книг.	http://www.biblio-online.ru/ 100% доступ

.	ЭБС издательства «Лань»	Электронно-библиотечная система, электронные книги, учебники для ВУЗов. Коллекция «Музыка»	http://e.lanbook.com/ 100% доступ
.	ЭБС «Библиороссика»	Электронно-библиотечная система, содержащая полнотекстовые учебники, учебные пособия, монографии и журналы в электронном виде. 5100 изданий открытого доступа	http://bibliorossica.com 100% доступ
.	База данных EastView	Полнотекстовая база данных периодики.	http://ebiblioteka.ru/ С любого компьютера в сети Университета
.	База данных международного индекса научного цитирования – Scopus:	Библиографическая и реферативная информация и инструменты для отслеживания цитируемости статей, опубликованных в научных изданиях.	http://www.scopus.com/ Доступ с любого компьютера в сети Университета.
.	Международный индекс научного цитирования Web of Science (Web of Knowledge)	Библиографическая и реферативная информация и инструменты для отслеживания цитируемости статей, опубликованных в научных изданиях. Университета.	Перед входом в WoS необходимо войти на сайт ResearcherID - https://www.researcherid.com/ResearcherID . Вход в WoS: http://login.webofknowledge.com/ В разделе "ВЫПОЛНЕНИЕ ВХОДА ДЛЯ ПОЛЬЗОВАТЕЛЕЙ В ОРГАНИЗАЦИИ" выбрать значение: "Russian Higher Education & Research (FEDURUS)" На следующей странице в разделе "Выберите Вашу Организацию" выбрать проект "FEDURUS". Далее ввести логин и пароль, полученный в ResearcherID. Доступ с любого компьютера в сети Университета.

0.	Видеотека учебных фильмов «Решение»	Коллекция учебных видеофильмов «Решение» позволяет организовать обучение в интерактивном формате по различным направлениям подготовки.	http://eduvideo.online 100% доступ
1.	Президентская библиотека им. Б.Н.Ельцина	Общегосударственное электронное хранилище цифровых копий важнейших документов по истории, теории и практике российской государственности, русскому языку, а также мультимедийных образовательных, научно-образовательных, культурно-просветительских и информационно-аналитических ресурсов.	https://www.prilib.ru/ Доступ по регистрации в читальном зале Университета.

10. Материально-техническое обеспечение образовательного процесса по учебной дисциплине

Для изучения учебной дисциплины **«Коррупция: причины, проявления, противодействие»** в рамках реализации основной профессиональной образовательной программы по направлению подготовки **40.03.01 «Юриспруденция» (уровень бакалавриата)** используются:

Учебная аудитория для занятий лекционного типа оснащена специализированной мебелью (стол для преподавателя, парты, стулья, доска для написания мелом); техническими средствами обучения (видеопроекционное оборудование, средства звуковоспроизведения, экран и имеющие выход в сеть Интернет).

Учебная аудитория для занятий семинарского типа: оснащена специализированной мебелью (стол для преподавателя, парты, стулья, доска для написания мелом).

Помещения для самостоятельной работы обучающихся: оснащены специализированной мебелью (парты, стулья) техническими средствами обучения (персональные компьютеры с доступом в сеть интернет и обеспечением доступа в электронно-информационную среду университета, программным обеспечением).

11. Образовательные технологии

При реализации учебной дисциплины **«Коррупция: причины, проявления, противодействие»** применяются различные образовательные технологии, в том числе технологии электронного обучения.

Освоение учебной дисциплины **«Коррупция»** предусматривает использование в учебном процессе активных и интерактивных форм проведения учебных занятий в форме деловых и ролевых игр, разбора конкретных ситуаций в сочетании с внеаудиторной работой с целью формирования и развития **профессиональных** навыков обучающихся.

При освоении учебной дисциплины **«Коррупция: причины, проявления, противодействие»** предусмотрено применением электронного обучения.

Учебные часы дисциплины **«Коррупция: причины, проявления, противодействие»** предусматривают классическую контактную работу преподавателя с обучающимся в аудитории и контактную работу посредством электронной информационно-образовательной среды в синхронном и асинхронном режиме (вне аудитории) посредством применения возможностей компьютерных технологий (электронная почта, тестирование, презентация, форум и др.).

В рамках учебной дисциплины **«Коррупция: причины, проявления, противодействие»** предусмотрены встречи с руководителями и работниками организаций, деятельность которых связана с направленностью (профилем) реализуемой основной профессиональной образовательной программы.

Лист регистрации изменений

№ п/п	Содержание изменения	Реквизиты документа об утверждении изменения	Дата введения изменения
1	Одобрена и рекомендована к утверждению решением Ученого совета Юридического факультета на основании Федерального государственного образовательного стандарта высшего профессионального образования по направлению подготовки 40.03.01 Юриспруденция (уровень бакалавриата), утвержденным приказом Министерства образования и науки Российской Федерации от 1 декабря 2016 г. № 1511	Протокол заседания Ученого совета Юридического факультета Протокол № 10 от «29» мая 2020 г.	01.09.2020



Министерство науки и высшего образования Российской Федерации
Федеральное государственное бюджетное образовательное учреждение
высшего образования
«Российский государственный социальный университет»

УТВЕРЖДАЮ

Декан факультета

В.В.Сизикова

25 августа 2020 г.

**РАБОЧАЯ ПРОГРАММА ДИСЦИПЛИНЫ
ТЕХНОЛОГИИ ВОЗМОЖНОСТЕЙ И БЕЗБАРЬЕРНОЙ СРЕДЫ**

**Наименование образовательной программы
Юриспруденция**

**Направление подготовки
40.03.01 Юриспруденция**

**Направленность
Уголовно-правовая**

**ОБРАЗОВАТЕЛЬНАЯ ПРОГРАММА ВЫСШЕГО ОБРАЗОВАНИЯ - ПРОГРАММА
БАКАЛАВРИАТА**

**Уровень профессионального образования
Высшее образование – бакалавриат**

**Форма обучения
Очная, очно-заочная**

Москва 2020

Рабочая программа дисциплины (модуля) «Трудовой договор» разработана на основании федерального государственного образовательного стандарта высшего образования по направлению подготовки 40.03.01 Юриспруденция (уровень бакалавриата), утвержденного приказом Министерства образования и науки Российской Федерации от 1 декабря 2016 г. N 1511, учебного плана по основной профессиональной образовательной программе высшего образования «Юриспруденция».

Рабочая программа дисциплины разработана рабочей группой в составе: канд. пед наук, Афанасьевой О.О.

Руководитель основной профессиональной образовательной программы к.и.н, доцент



М.А. Волкова
К.и.н., доцент

(подпись)

Рабочая программа дисциплины обсуждена и утверждена на заседании кафедры социальной работы. Протокол № 12 от «25» августа 2020 года

Декан факультета
д-р. пед. наук, профессор



В.В.Сизикова

(подпись)

Рабочая программа дисциплины рекомендована к утверждению представителями организаций-работодателей:

ГАУК «МОСГОРТУР»,
менеджер отдела обучения педагогического персонала



С.С. Рунов

(подпись)

АНО Центр всестороннего развития личности «Совершенство», директор



Е.В. Котомина

(подпись)

Рабочая программа дисциплины рецензирована и рекомендована к утверждению:

д-р пед. наук, профессор, главный научный сотрудник МПГУ



О.И. Воленко

(подпись)

д-р. филос. наук, доцент кафедры социальной педагогики и организации работы с молодежью



А.М. Егорычев

(подпись)

Согласовано
Научная библиотека, директор



И.Г. Маляр

(подпись)

СОДЕРЖАНИЕ

РАЗДЕЛ 1. ПАСПОРТ РАБОЧЕЙ ПРОГРАММЫ ДИСЦИПЛИНЫ	4
1.1 Цель и задачи дисциплины	4
1.3 Планируемые результаты обучения по дисциплине в рамках планируемых результатов освоения основной образовательной программы.....	4
РАЗДЕЛ 2. СТРУКТУРА И СОДЕРЖАНИЕ ДИСЦИПЛИНЫ	5
2.1 Объем дисциплины, включая контактную работы обучающегося с преподавателем и самостоятельную работу обучающегося	5
2.2. Учебно-тематический план дисциплины	5
РАЗДЕЛ 3. УЧЕБНО-МЕТОДИЧЕСКОЕ ОБЕСПЕЧЕНИЕ САМОСТОЯТЕЛЬНОЙ РАБОТЫ ОБУЧАЮЩИХСЯ ПО ДИСЦИПЛИНЕ	7
3.1. Виды самостоятельной работы обучающихся по дисциплине	8
3.2 Методические указания к самостоятельной работе по дисциплине.....	9
РАЗДЕЛ 4. ФОНД ОЦЕНОЧНЫХ СРЕДСТВ ДЛЯ ПРОВЕДЕНИЯ ПРОМЕЖУТОЧНОЙ АТТЕСТАЦИИ ОБУЧАЮЩИХСЯ ПО ДИСЦИПЛИНЕ	10
4.1. Форма промежуточной аттестации обучающегося по дисциплине	13
4.2. Перечень компетенций с указанием этапов их формирования в процессе освоения образовательной программы	13
4.3 Описание показателей и критериев оценивания компетенций на различных этапах их формирования, описание шкал оценивания.....	14
4.4 Типовые контрольные задания или иные материалы, необходимые для оценки знаний, умений, навыков и (или) опыта деятельности, характеризующих этапы формирования компетенций в процессе освоения образовательной программы	15
4.5 Методические материалы, определяющие процедуры оценивания знаний, умений, навыков и (или) опыта деятельности, характеризующих этапы формирования компетенций.....	15
РАЗДЕЛ 5. УСЛОВИЯ РЕАЛИЗАЦИИ ДИСЦИПЛИНЫ	17
5.1. Перечень основной и дополнительной учебной литературы для освоения дисциплины	17
5.2 Перечень ресурсов информационно-коммуникационной сети «Интернет», необходимых для освоения дисциплины	17
5.3 Методические указания для обучающихся по освоению дисциплины	19
5.4 Информационно-технологическое обеспечение образовательного процесса по дисциплине	20
5.5 Материально-техническое обеспечение образовательного процесса по дисциплине	22
5.6 Образовательные технологии	22
ЛИСТ РЕГИСТРАЦИИ ИЗМЕНЕНИЙ.....	Ошибка! Закладка не определена.

РАЗДЕЛ 1. ПАСПОРТ РАБОЧЕЙ ПРОГРАММЫ ДИСЦИПЛИНЫ

1.1 Цель и задачи дисциплины

Цель дисциплины является формирование у обучающихся профессиональных компетенций, предусмотренных современными требованиями ФГОС в области организации безбарьерной среды для лиц с ограниченными возможностями здоровья.

Задачи дисциплины:

1. Ознакомление с законодательными основами организации безбарьерной среды.
2. Формирование системы знаний об особенностях проектирования инклюзивной среды
3. Ознакомление с основными нозологическими особенностями, требующими применения технологий возможностей.
4. Формирование системы знаний о технических средствах реабилитации, необходимых для обеспечения доступности среды.

1.2. Место дисциплины в структуре основной профессиональной образовательной программы

Дисциплина *«Технологии возможностей и безбарьерной среды»* реализуется в части, формируемой участниками образовательных отношений основной образовательной программы по направлению подготовки 40.03.01 «Юриспруденция (уровень бакалавриата)» очной, очно-заочной и заочной формам обучения.

Изучение дисциплины (модуля) *«Технологии возможностей и безбарьерной среды»* базируется на знаниях и умениях, полученных обучающимися ранее в ходе освоения программного материала ряда учебных дисциплин: «Экономика», «Административное право», «Муниципальное право».

Изучение дисциплины (модуля) *«Технологии возможностей и безбарьерной среды»* является базовым для последующего освоения программного материала учебных дисциплин: «Государственная итоговая аттестация», «Преддипломная практика».

1.3 Планируемые результаты обучения по дисциплине в рамках планируемых результатов освоения основной образовательной программы

Процесс освоения дисциплины направлен на формирование у обучающихся следующих универсальных компетенций: ПК-2, ПК-9 в соответствии с основной профессиональной образовательной программой по направлению подготовки 40.03.01 «Юриспруденция (уровень бакалавриата)» очной, очно-заочной и заочной формам обучения.

В результате освоения дисциплины обучающийся должен демонстрировать следующие результаты:

Код	Содержание компетенции	Результаты обучения
ПК-2	способностью осуществлять профессиональную деятельность на основе развитого правосознания, правового мышления и правовой культуры	Знать принципы реализации профессиональной деятельности на основе развитого правосознания, правового мышления и правовой культуры
		Уметь осуществлять профессиональную деятельность на основе развитого правосознания, правового мышления и правовой культуры
		Владеть основами развитого правосознания, правового мышления и правовой культуры
ПК-9	способностью уважать честь и достоинство личности, соблюдать и защищать права и свободы человека и гражданина	Знать права и свободы человека и гражданина
		Уметь защищать права и свободы человека и гражданина
		Владеть готовностью уважать честь и достоинство каждой личности

РАЗДЕЛ 2. СТРУКТУРА И СОДЕРЖАНИЕ ДИСЦИПЛИНЫ

2.1 Объем дисциплины, включая контактную работы обучающегося с преподавателем и самостоятельную работу обучающегося

Общая трудоемкость дисциплины, изучаемой по очной форме обучения – в 1, по заочной форме обучения – в 1,2, по заочной форме с ДОТ – в 1, по очно-заочной форме – в 1 семестре, составляет 2 зачетных единицы. По дисциплине предусмотрен зачет.

Очная форма обучения

Вид учебной работы	Всего часов	Семестры			
		1			
Контактная работа обучающихся с педагогическими работниками (по видам учебных занятий) (всего):	36	36			
Учебные занятия лекционного типа	10	10			
Практические занятия	10	10			
Лабораторные занятия					
Контактная работа в ЭИОС	16	16			
Самостоятельная работа обучающихся, всего	36	36			
Контроль промежуточной аттестации (час)					

ОБЪЕМ ДИСЦИПЛИНЫ В ЧАСАХ	72	72			
---------------------------------	-----------	-----------	--	--	--

Очно-заочная форма обучения

Вид учебной работы	Всего часов	Семестры			
		1			
Контактная работа обучающихся с педагогическими работниками (по видам учебных занятий) (всего):	24	24			
Учебные занятия лекционного типа	6	6			
Практические занятия	6	6			
Лабораторные занятия					
Контактная работа в ЭИОС	12	12			
Самостоятельная работа обучающихся, всего	48	48			
Контроль промежуточной аттестации (час)					
ОБЪЕМ ДИСЦИПЛИНЫ В ЧАСАХ	72	72			

2.2. Учебно-тематический план дисциплины

Очной формы обучения

Раздел, тема	Виды учебной работы, академических часов						
	Всего	Самостоятельная работа	Контактная работа обучающихся с педагогическими работниками				
			Всего	Лекционные занятия	Семинарские/практические занятия	Лабораторные занятия	Контактная работа в ЭИОС
Семестр 1							
Раздел 1. Человек с инвалидностью как объект технологий возможностей	36	20	16	4	4	0	8
Тема 1.1. Дефициты и ресурсы лиц с различными заболеваниями	18	10	8	2	2	0	4
Тема 1.2. Технические средства обеспечения доступности для людей с инвалидностью различных объектов социальной инфраструктуры и услуг	18	10	8	2	2	0	4
Раздел 2. Нормативно-	36	16	20	6	6	0	8

Раздел, тема	Виды учебной работы, академических часов						
	Всего	Самостоятельная работа	Контактная работа обучающихся с педагогическими работниками				
			Всего	Лекционные занятия	Семинарские/практические занятия	Лабораторные занятия	Контактная работа в ЭИОС
правовое регулирование проектирования безбарьерной среды							
Тема 2.1. Нормативно-правовые основания организации доступной среды	16	8	8	2	2	0	4
Тема 2.2. Принципы проектирования и основные элементы градостроительной и архитектурной среды	20	8	12	4	4	0	4
Контроль промежуточной аттестации (час)	0						
Общий объем, часов	72	36	36	10	10	0	16
Форма промежуточной аттестации	Зачет						
Общий объем часов по дисциплине	72	36	36	10	10	0	16

Очно-заочной формы обучения

Раздел, тема	Виды учебной работы, академических часов						
	Всего	Самостоятельная работа	Контактная работа обучающихся с педагогическими работниками				
			Всего	Лекционные занятия	Семинарские/практические занятия	Лабораторные занятия	Контактная работа в ЭИОС
Семестр 1							
Раздел 1. Человек с инвалидностью как объект технологий возможностей	36	24	12	2	4	0	6
Тема 1.1. Дефициты и ресурсы лиц с различными	18	12	6	2	2	0	2

Раздел, тема	Виды учебной работы, академических часов						
	Всего	Самостоятельная работа	Контактная работа обучающихся с педагогическими работниками				
			Всего	Лекционные занятия	Семинарские/практические занятия	Лабораторные занятия	Контактная работа в ЭИОС
заболеваниями							
Тема 1.2. Технические средства обеспечения доступности для людей с инвалидностью различных объектов социальной инфраструктуры и услуг	18	12	6	0	2	0	4
Раздел 2. Нормативно-правовое регулирование проектирования безбарьерной среды	36	24	12	4	2	0	6
Тема 2.1. Нормативно-правовые основания организации доступной среды	18	12	6	2	0	0	4
Тема 2.2. Принципы проектирования и основные элементы градостроительной и архитектурной среды	18	12	6	2	2	0	2
Контроль промежуточной аттестации (час)							
Общий объем, часов	72	48	24	6	6	0	12
Форма промежуточной аттестации	Зачет						
Общий объем часов по дисциплине	72	48	24	6	6	0	12

РАЗДЕЛ 3. УЧЕБНО-МЕТОДИЧЕСКОЕ ОБЕСПЕЧЕНИЕ САМОСТОЯТЕЛЬНОЙ РАБОТЫ ОБУЧАЮЩИХСЯ ПО ДИСЦИПЛИНЕ

3.1. Виды самостоятельной работы обучающихся по дисциплине

Очной формы обучения

Раздел, тема	Всего	Виды самостоятельной работы обучающихся
--------------	-------	---

		Академическая активность, час	Форма академической активности	Выполнение практ. заданий, час	Форма практического задания	Рубежный текущий контроль, час	Форма рубежного текущего контроля
Семестр 1							
Раздел 1. Человек с инвалидностью как объект технологий возможностей	20	8	Подготовка к лекционным и практическим занятиям, самостоятельное изучение раздела в ЭИОС	10	Презентация	2	Компьютерное тестирование
Раздел 2. Нормативно- правовое регулирование проектирования безбарьерной среды	16	8	Подготовка к лекционным и практическим занятиям, самостоятельное изучение раздела в ЭИОС	6	Презентация Доклад	2	Компьютерное тестирование
Общий объем по дисциплине, часов	56	24		28		4	

Очно-заочной формы обучения

Раздел, тема	Всего	Виды самостоятельной работы обучающихся					
		Академическая активность, час	Форма академической активности	Выполнение практ. заданий, час	Форма практического задания	Рубежный текущий контроль, час	Форма рубежного текущего контроля
Семестр 1							
Раздел 1. Человек с инвалидностью как объект технологий возможностей	24	12	Подготовка к лекционным и практическим занятиям, самостоятельное изучение раздела в ЭИОС	10	Презентация	2	Компьютерное тестирование
Раздел 2. Нормативно- правовое регулирование проектирования безбарьерной среды	24	12	Подготовка к лекционным и практическим занятиям, самостоятельное изучение раздела в ЭИОС	10	Презентация Доклад	2	Компьютерное тестирование
Общий объем по дисциплине, часов	48	24		20		4	

3.2 Методические указания к самостоятельной работе по дисциплине

РАЗДЕЛ 1. ЧЕЛОВЕК С ИНВАЛИДНОСТЬЮ КАК ОБЪЕКТ ТЕХНОЛОГИЙ ВОЗМОЖНОСТЕЙ

Цель: изучить понятие инвалидности и ее отражения на возможностях человека и доступности объектов социальной инфраструктуры и услуг.

Перечень изучаемых элементов содержания

Классификации и типологические особенности лиц с нарушениями зрения. Классификации и типологические особенности лиц с нарушениями слуха. Классификация и типологические особенности лиц с нарушениями функций опорно-двигательного аппарата. Классификации и типологические особенности лиц с соматическими заболеваниями. Классификации и типологические особенности лиц с психическими заболеваниями. Классификации и типологические особенности лиц с нарушениями речи. Содержание категорий жизнедеятельности.

Технические средства, используемые на территории, прилегающей к зданию (участке). Технические средства, используемые на входе (входах) в здание. Технические средства, используемые на пути (путях) движения внутри здания (в т.ч. путях эвакуации). Технические средства, используемые в зоне целевого назначения здания (целевого посещения объекта). Технические средства, используемые в санитарно-гигиенических помещениях. Технические средства, используемые для создания системы информации на объекте (устройства и средства информации и связи и их системы).

Тема 1.1. Дефициты и ресурсы лиц с различными заболеваниями

Вопросы для самоподготовки:

1. Назовите пространственно-средовые барьеры в окружающей среде.
2. Кто относится к категории маломобильных групп населения (МГН)? Каковы характеристики МГН, не относящихся к людям с инвалидностью?
3. Определите соотношение понятий «универсальный дизайн» и «разумное приспособление»

Тема 1.2. Технические средства обеспечения доступности для людей с инвалидностью различных объектов социальной инфраструктуры и услуг

Вопросы для самоподготовки:

1. Раскройте такие параметры доступности как досягаемость, безопасность, информативность, комфортность.
2. Назовите основные знаки, пиктограммы, которые используются в рамках организации доступной среды для создания системы информации.
3. Соотнесите понятия «технические средства реабилитации» и «технические средства обеспечения доступности». Можно ли их употреблять как синонимичные?

ПРАКТИЧЕСКОЕ ЗАДАНИЕ К РАЗДЕЛУ 1.

Форма практического задания: презентация.

1. Сделайте презентацию с фото технических средств обеспечения доступности в разрезе нозологий.
2. Презентуйте одно техническое средство обеспечения доступности с

подробным описанием его устройства и представлением ассортиментного ряда подобных устройств.

РУБЕЖНЫЙ КОНТРОЛЬ К РАЗДЕЛУ 1. форма рубежного контроля – компьютерное тестирование.

РАЗДЕЛ 2. НОРМАТИВНО-ПРАВОВОЕ РЕГУЛИРОВАНИЕ ПРОЕКТИРОВАНИЯ БЕЗБАРЬЕРНОЙ СРЕДЫ

Цель: раскрыть сущность и содержание нормативно-правового обеспечения безбарьерной среды

Перечень изучаемых элементов содержания

Конвенция о правах инвалидов (ООН). Федеральный закон от 24.11.1995 № 181-ФЗ «О социальной защите инвалидов в РФ». Федеральный закон от 1.12.2014 № 419-ФЗ «О внесении изменений в отдельные законодательные акты Российской Федерации по вопросам социальной защиты инвалидов в связи с ратификацией Конвенции о правах инвалидов». Постановление от 29.03.2019 года № 363 «Об утверждении государственной программы Российской Федерации "Доступная среда" (до 2025 года).

Стандарты формирования безбарьерной среды для инвалидов. Нормативное регулирование параметров установки элементов безбарьерной среды. Требования Федерального закона от 30.12.2009 № 384-ФЗ «Технический регламент о безопасности зданий и сооружений».

Применение строительных норм и правил (СНиП) и сводов правил (СП). СНиП 35-01-2001 "Доступность зданий и сооружений для маломобильных групп населения"; РДС 35-201-99 «Порядок реализации требований доступности для инвалидов к объектам социальной инфраструктуры»; СП 35-101-2001 «Проектирование зданий и сооружений с учетом доступности для маломобильных групп населения»; СП 35-102-2001 "Жилая среда с планировочными элементами, доступными инвалидам"; СП 35-103-2001 "Общественные здания и сооружения, доступные маломобильным посетителям"; СП 35-104-2001 "Здания и помещения с местами труда для инвалидов"; СНиП 31-06-2009 "Общественные здания и сооружения"; ГОСТ Р 51631-2008 «Лифты пассажирские. Технические требования доступности, включая доступность для инвалидов и других маломобильных групп населения»; ГОСТ Р 51630-2000 «Платформы подъемные с вертикальным и наклонным перемещением для инвалидов. Технические требования доступности»; ГОСТ Р 52131-2003 «Средства отображения информации знаковые для инвалидов»; ГОСТ Р 51671-2000 «Средства связи и информации технические общего пользования, доступные для инвалидов. Классификация. Требования доступности и безопасности»; ГОСТ Р 52875-2007 «Указатели тактильные наземные для инвалидов по зрению. Технические требования»; ГОСТ 51261-99 «Устройства опорные стационарные реабилитационные. Типы и технические требования».

Тема 2.1. Нормативно-правовые основания организации доступной среды

Вопросы для самоподготовки:

1. Основные законодательные акты Российской Федерации, содержащие основные права людей с инвалидностью.

2. Отследите динамику изменений госпрограммы «Доступная среда» с 2011 по настоящее время. Какие показатели, блоки изменились? Чем это объяснить?

Тема 2.2. Принципы проектирования и основные элементы градостроительной и архитектурной среды

Вопросы для самоподготовки:

1. Назовите основные нормативно-правовые акты, предусматривающие регулирование параметров установки элементов безбарьерной среды.
2. Назовите основные структурно-функциональные зоны и элементы зданий и сооружений, подлежащие адаптации для инвалидов и других МГН

ПРАКТИЧЕСКОЕ ЗАДАНИЕ К РАЗДЕЛУ 2.

Форма практического задания: 1) презентация, 2) доклад,

- 1) Подготовьте презентацию с примерами нарушений принципов проектирования градостроительной и архитектурной среды в современном городе (фото, видео личных наблюдений)

2) Примерный перечень тем докладов к разделу 2:

1. Влияние природной среды на состояние человека.
2. Влияние социально-экономической среды на состояние человека.
3. Расскажите о пространственных барьерах для людей с нарушениями опорно-двигательного аппарата.
4. Характеристика «жилой среды»
5. Особенности градостроительной среды
6. Безопасность при проектировании поселений в сельской местности.
7. Безопасность при проектировании малых городов.
8. Особенности проектирования городов при больших промышленных комбинатах.
9. Принцип удобства в градостроительной и архитектурной политике.
10. Гибкость в градостроительной и архитектурной политике.
11. Простота использования в градостроительной и архитектурной политике
12. Понятность информации в градостроительной и архитектурной политике.
13. Допустимость ошибок в градостроительной и архитектурной политике.
14. Минимальные физические усилия в градостроительной и архитектурной политике.
15. Соответствие размеров и габаритов пространства в градостроительной и архитектурной политике.
16. Опыт США в социальной архитектуре.
17. Опыт Канады в социальной архитектуре.
18. Опыт Англии в социальной архитектуре.
19. Опыт Германии в социальной архитектуре.
20. Опыт Франции в социальной архитектуре.

РУБЕЖНЫЙ КОНТРОЛЬ К РАЗДЕЛУ 1. форма рубежного контроля – компьютерное тестирование.

РАЗДЕЛ 4. ФОНД ОЦЕНОЧНЫХ СРЕДСТВ ДЛЯ ПРОВЕДЕНИЯ ПРОМЕЖУТОЧНОЙ АТТЕСТАЦИИ ОБУЧАЮЩИХСЯ ПО ДИСЦИПЛИНЕ

4.1. Форма промежуточной аттестации обучающегося по дисциплине

Контрольным мероприятием промежуточной аттестации обучающихся по дисциплине является экзамен, который проводится в устной форме.

4.2. Перечень компетенций с указанием этапов их формирования в процессе освоения образовательной программы

Код компетенции	Содержание компетенции (части компетенции)	Результаты обучения	Этапы формирования компетенций в процессе освоения образовательной программы
ПК-2	Способен осуществлять профессиональную деятельность на основе развитого правосознания, правового мышления и правовой культуры	Знать принципы реализации профессиональной деятельности на основе развитого правосознания, правового мышления и правовой культуры	Этап формирования знаний
		Уметь осуществлять профессиональную деятельность на основе развитого правосознания, правового мышления и правовой культуры	Этап формирования умений
		Владеть основами развитого правосознания, правового мышления и правовой культуры	Этап формирования навыков и получения опыта
ПК-9	Способен уважать честь и достоинство личности, соблюдать и защищать права и свободы человека и гражданина	Знать права и свободы человека и гражданина	Этап формирования знаний
		Уметь защищать права и свободы человека и гражданина	Этап формирования умений
		Владеть готовностью уважать честь и достоинство каждой личности	Этап формирования навыков и получения опыта

4.3 Описание показателей и критериев оценивания компетенций на различных этапах их формирования, описание шкал оценивания

Код компетенции	Этапы формирования компетенций	Показатель оценивания компетенции	Критерии и шкалы оценивания
ПК-2, ПК-9	Этап формирования знаний.	<p>Теоретический блок вопросов.</p> <p>Уровень освоения программного материала, логика и грамотность изложения, умение самостоятельно обобщать и излагать материал</p>	<p>1) обучающийся глубоко и прочно освоил программный материал, исчерпывающе, последовательно, грамотно и логически стройно его излагает, тесно увязывает с задачами и будущей деятельностью, не затрудняется с ответом при видоизменении задания, умеет самостоятельно обобщать и излагать материал, не допуская ошибок – 9-10 баллов;</p> <p>2) обучающийся твердо знает программный материал, грамотно и по существу излагает его, не допуская существенных неточностей в ответе на вопрос, может правильно применять теоретические положения -7-8 баллов;</p> <p>3) обучающийся освоил основной материал, но не знает отдельных деталей, допускает неточности, недостаточно правильные формулировки, нарушает последовательность в изложении программного материала - 5-6 баллов;</p> <p>4) обучающийся не знает значительной части программного материала, допускает существенные ошибки -0-4 балла.</p>

ПК-2, ПК-9	Этап формирования умений	<p>Аналитическое задание (<i>задачи, ситуационные задания, кейсы, проблемные ситуации и т.д.</i>)</p> <p>Практическое применение теоретических положений применительно к профессиональным задачам, обоснование принятых решений</p>	<p>1) свободно справляется с задачами и практическими заданиями, правильно обосновывает принятые решения, задание выполнено верно, даны ясные аналитические выводы к решению задания, подкрепленные теорией - 9-10 баллов;</p> <p>2) владеет необходимыми умениями и навыками при выполнении практических заданий, задание выполнено верно, отмечается хорошее развитие аргумента, однако отмечены погрешности в ответе, скорректированные при собеседовании -7-8 баллов;</p>
ПК-2, ПК-9	Этап формирования навыков и получения опыта.	<p>Аналитическое задание (<i>задачи, ситуационные задания, кейсы, проблемные ситуации и т.д.</i>)</p> <p>Решение практических заданий и задач, владение навыками и умениями при выполнении практических заданий, самостоятельность, умение обобщать и излагать материал.</p>	<p>3) испытывает затруднения в выполнении практических заданий, задание выполнено с ошибками, отсутствуют логические выводы и заключения к решению 5-6 баллов;</p> <p>4) практические задания, задачи выполняет с большими затруднениями или задание не выполнено вообще, или задание выполнено не до конца, нет четких выводов и заключений по решению задания, сделаны неверные выводы по решению задания - 0-4 баллов.</p>

4.4 Типовые контрольные задания или иные материалы, необходимые для оценки знаний, умений, навыков и (или) опыта деятельности, характеризующих этапы формирования компетенций в процессе освоения образовательной программы

Примерные вопросы для проведения промежуточной аттестации обучающихся по дисциплине

Теоретический блок вопросов:

1. Перечислите основополагающие международные юридические документы, в которых закреплены права детей-инвалидов.
2. Какие этические принципы и нормы отношения к проблемам инвалидов провозглашаются в международных документах, разработанных ООН?

3. Законодательство Российской Федерации, региональное, регулирующее развитие инклюзивного образования в общеобразовательных учреждениях
4. Охарактеризуйте федеральные программные документы РФ, ориентированные на помощь детям-инвалидам.
5. Назовите особенности социальной политики в отношении детей с ОВЗ.
6. Охарактеризуйте роль общественной и государственной инициативы в решении проблем граждан с ограниченными возможностями.
7. Чем отличается отношение к людям с ограниченными возможностями в контексте медицинской, социальной моделей инвалидности?
8. Создание универсальной безбарьерной среды.
9. Экологическая целесообразность среды.
10. Что изучает функциональная антропометрия
11. Сколько уровней отражения воздействий архитектуры психикой человека.
12. Что такое визуальная комфортность.
13. Какие вы знаете виды освещенности?
14. Наименьшие размеры зоны свободного маневрирования для поворота коляски на 90,180,360 градусов
15. Что должны обеспечивать проектные решения объектов доступных для МГН?
16. Назовите четыре разновидности требований к среде, предъявляемых лицами с ограниченными возможностями.
17. Какие архитектурные задачи позволяет решить цветовое кодирование.
18. Применения тактильного кодирования для организации доступной среды.
19. Использование звуковых ориентиров для создания безбарьерной среды.
20. Как решается на государственном уровне создание безбарьерной среды в Российской Федерации?
21. Дайте понятие инвалидности, в чем смысл ограничения жизнедеятельности?
22. В чем заключаются проблемы доступности жилья?
23. В чем заключаются проблемы доступности городской среды?
24. В чем заключаются проблемы доступности транспортной инфраструктуры?
25. В чем заключаются проблемы доступности социальных объектов?
26. Дайте определение понятия «Маломобильные группы населения (МГН)»
27. Каким образом должны быть оборудованы входы в здания и помещения для инвалидов-колясочников?
28. Назовите способы адаптации среды жизнедеятельности к потребностям инвалидов и маломобильных групп населения.
29. Размеры входных площадок и тамбуров
30. Как оборудуются пандусы в местах примыкания к проезжей части для слепых и слабовидящих людей
31. Размеры лифтовой кабины, предназначенной для инвалидов колясочников
32. Как организована городская среда для инвалидов в развитых странах?
33. Назовите основные принципы универсального дизайна.
34. Приведите пример применения принципов универсального дизайна.
35. Что необходимо учитывать при проектировании жилых домов и помещений для обеспечения потребностей инвалидов
36. В чем заключается роль генерального плана города в процессе формирования безбарьерной среды?
37. Назовите особенности отдельных категорий инвалидов.
38. Габариты инвалидной коляски и размеры, необходимые для ее размещения.
39. Что необходимо учитывать при проектировании зон обслуживания инвалидов в общественных зданиях?
40. Какие вы знаете визуальные устройства и средства информации?

41. Мобильность в интерьере с учетом требований инвалидов: перегородки, мебель освещение и т.д.
42. Организация рабочих мест в офисах для инвалидов: габариты, оборудование, материалы рабочих поверхностей ит.д.
43. Организация санитарно- гигиенических зон для МГН: ванные комнаты, туалеты, постирочные.
44. Проходы, коридоры, инженерные коммуникации (габариты, возможность обслуживания).
45. Какой используется шрифт для передачи письменной информации для слепых?

4.5 Методические материалы, определяющие процедуры оценивания знаний, умений, навыков и (или) опыта деятельности, характеризующих этапы формирования компетенций

Промежуточная аттестации по дисциплине проводится в соответствии с Положением о промежуточной аттестации обучающихся по основным профессиональным образовательным программам в Российском государственном социальном университете и Положение о балльно-рейтинговой системе оценки успеваемости обучающихся по основным профессиональным образовательным программам – программам среднего профессионального образования, программам бакалавриата, программам специалитета, программам магистратуры в Российском государственном социальном университете.

На промежуточную аттестацию отводится 20 рейтинговых баллов.

Ответы обучающегося на контрольном мероприятии промежуточной аттестации оцениваются педагогическим работником по 20 - балльной шкале, а итоговая оценка по дисциплине выставляется по пятибалльной системе для экзамена/дифференцированного зачета и по системе зачтено/не зачтено для зачета.

Критерии выставления оценки определяются Положением о балльно-рейтинговой системе оценки успеваемости обучающихся по основным профессиональным образовательным программам – программам среднего профессионального образования, программам бакалавриата, программам специалитета, программам магистратуры в Российском государственном социальном университете.

РАЗДЕЛ 5. УСЛОВИЯ РЕАЛИЗАЦИИ ДИСЦИПЛИНЫ

5.1. Перечень основной и дополнительной учебной литературы для освоения дисциплины

5.1.1. Основная литература

1. Аксенова, Л. И. Абилитационная педагогика : учебное пособие для вузов / Л. И. Аксенова. — Москва : Издательство Юрайт, 2020. — 377 с. — (Высшее образование). — ISBN 978-5-534-05409-5. — Текст : электронный // ЭБС Юрайт [сайт]. — URL: <http://www.biblio-online.ru/bcode/454554>
2. Фуряева, Т. В. Социализация и социальная адаптация лиц с инвалидностью : учебное пособие для вузов / Т. В. Фуряева. — 2-е изд., перераб. и доп. — Москва : Издательство Юрайт, 2020. — 189 с. — (Высшее образование). — ISBN 978-5-534-08278-4. — Текст : электронный // ЭБС Юрайт [сайт]. — URL: <https://urait.ru/bcode/454534>
3. Фуряева, Т. В. Социальная инклюзия : учебное пособие для вузов / Т. В. Фуряева. — 2-е изд., перераб. и доп. — Москва : Издательство Юрайт,

2020. — 189 с. — (Высшее образование). — ISBN 978-5-534-07465-9. — Текст : электронный // ЭБС Юрайт [сайт]. — URL: <https://urait.ru/bcode/455683>

5.1.2. Дополнительная литература

1. Вишнякова, Ю. А. Инклюзивное искусство : учебное пособие для вузов / Ю. А. Вишнякова. — Москва : Издательство Юрайт, 2020. — 138 с. — (Высшее образование). — ISBN 978-5-534-13762-0. — Текст : электронный // ЭБС Юрайт [сайт]. — URL: <https://urait.ru/bcode/466788>
2. Педагогика дополнительного образования. Работа с детьми с особыми образовательными потребностями : учебное пособие для вузов / Л. В. Байбородова [и др.] ; под редакцией Л. В. Байбородовой. — 2-е изд., испр. и доп. — Москва : Издательство Юрайт, 2020. — 241 с. — (Высшее образование). — ISBN 978-5-534-06162-8. — Текст : электронный // ЭБС Юрайт [сайт]. — URL: <https://urait.ru/bcode/452313>
- 3.

5.2 Перечень ресурсов информационно-коммуникационной сети «Интернет», необходимых для освоения дисциплины

Название электронного ресурса	Описание электронного ресурса	Используемый для работы адрес
Университетская информационная система РОССИЯ (УИС РОССИЯ)	Университетская информационная система РОССИЯ (УИС РОССИЯ) – электронная библиотека и база для исследований и учебных курсов в области экономики, управления, социологии, лингвистики, философии, филологии, международных отношений и других гуманитарных наук. УИС РОССИЯ поддерживается на базе Научно-исследовательского вычислительного центра МГУ имени М.В. Ломоносова	https://uisrussia.msu.ru/ 100% доступ
Электронная библиотека учебников	На сайте представлены учебники, лекции, доклады, монографии по естественным и гуманитарным наукам.	http://studentam.net 100% доступ
Cyberleninka	Содержит каталог научной периодики по большому количеству научных дисциплин, который содержит полную информацию о научных журналах в электронном виде, включающую их описания и все вышедшие выпуски с содержанием, темами научных статей и их полными текстами.	http://cyberleninka.ru/journal 100% доступ
Единое окно доступа к образовательным ресурсам	Информационная система предоставляет свободный доступ к каталогу образовательных интернет-ресурсов и полнотекстовой электронной учебно-методической библиотеке для общего и профессионального образования	http://window.edu.ru/library 100% доступ
Электронные библиотеки. Электронные	Интернет-ресурсы образовательного и научно-образовательного назначения, оформленные в виде электронных библиотек, словарей и энциклопедий,	http://gigabaza.ru/doc/131454.html 100% доступ

библиотеки, словари, энциклопедии	предоставляют открытый доступ к полнотекстовым информационным ресурсам, представленным в электронном формате — учебникам и учебным пособиям, хрестоматиям и художественным произведениям, историческим источникам и научно-популярным статьям, справочным изданиям и др.	
Библиотека юридической литературы	Электронная библиотека открытого доступа (монографии, диссертации, книги, статьи, новости и аналитика, конспекты лекций, рефераты, учебники).	http://pravo.eup.ru/ 100% доступ

5.3 Методические указания для обучающихся по освоению дисциплины

Освоение обучающимся дисциплины *«Технологии возможностей и безбарьерной среды»* предполагает изучение материалов дисциплины на аудиторных занятиях и в ходе самостоятельной работы. Аудиторные занятия проходят в форме лекций и семинаров. Самостоятельная работа включает разнообразный комплекс видов и форм работы обучающихся.

Для успешного освоения дисциплины и достижения поставленных целей необходимо внимательно ознакомиться с настоящей рабочей программы дисциплины. Ее может представить преподаватель на вводной лекции или самостоятельно обучающийся использует информацию на официальном Интернет-сайте Университета.

Следует обратить внимание на список основной и дополнительной литературы, которая имеется в электронной библиотечной системе <http://biblioclub.ru>, на предлагаемые преподавателем ресурсы информационно-телекоммуникационной сети Интернет. Эта информация необходима для самостоятельной работы обучающегося.

При подготовке к аудиторным занятиям необходимо помнить особенности каждой формы его проведения.

Подготовка к учебному занятию лекционного типа заключается в следующем.

С целью обеспечения успешного обучения обучающийся должен готовиться к лекции, поскольку она является важнейшей формой организации учебного процесса, поскольку:

- знакомит с новым учебным материалом;
- разъясняет учебные элементы, трудные для понимания;
- систематизирует учебный материал;
- ориентирует в учебном процессе.

С этой целью:

- внимательно прочитайте материал предыдущей лекции;
- ознакомьтесь с учебным материалом по учебнику и учебным пособиям с темой прочитанной лекции;
- внесите дополнения к полученным ранее знаниям по теме лекции на полях лекционной тетради;
- запишите возможные вопросы, которые вы зададите лектору на лекции по материалу изученной лекции;

- постарайтесь уяснить место изучаемой темы в своей подготовке;
- узнайте тему предстоящей лекции (по тематическому плану, по информации лектора) и запишите информацию, которой вы владеете по данному вопросу

Подготовка к занятию семинарского типа

При подготовке и работе во время проведения занятий семинарского типа следует обратить внимание на следующие моменты: на процесс предварительной подготовки, на работу во время занятия, обработку полученных результатов, исправление полученных замечаний.

Предварительная подготовка к учебному занятию семинарского типа заключается в изучении теоретического материала в отведенное для самостоятельной работы время, ознакомление с инструктивными материалами с целью осознания задач занятия.

Работа во время проведения учебного занятия семинарского типа включает несколько моментов:

- консультирование студентов преподавателями и вспомогательным персоналом с целью предоставления исчерпывающей информации, необходимой для самостоятельного выполнения предложенных преподавателем задач;
- самостоятельное выполнение заданий согласно обозначенной учебной программой тематики;

Главным результатом служит получение положительной оценки по каждому практическому занятию. Это является необходимым условием при проведении рубежного контроля и допуска к зачету. При получении неудовлетворительных результатов обучающийся имеет право в дополнительное время пересдать преподавателю работу до проведения промежуточной аттестации.

Самостоятельная работа.

Для более углубленного изучения темы задания для самостоятельной работы рекомендуется выполнять параллельно с изучением данной темы. При выполнении заданий по возможности используйте наглядное представление материала. Более подробная информация о самостоятельной работе представлена в разделах «Учебно-методическое обеспечение самостоятельной работы по дисциплине», «Методические указания к самостоятельной работе по дисциплине (модулю)».

Подготовка к зачету.

К зачету необходимо готовиться целенаправленно, регулярно, систематически и с первых дней обучения по данной дисциплине. Попытки освоить учебную дисциплину в период зачетно-экзаменационной сессии, как правило, приносят не слишком удовлетворительные результаты.

После предложенных указаний у обучающихся должно сформироваться четкое представление об объеме и характере знаний и умений, которыми надо будет овладеть по дисциплине.

5.4 Информационно-технологическое обеспечение образовательного процесса по дисциплине

5.4.1. Средства информационных технологий

1. Персональные компьютеры;
2. Средства доступа к интернет

3. Проектор

5.4.3. Программное обеспечение

1. MicrosoftOffice (Word, Excel),

Информационные справочные системы

№№	Название электронного ресурса	Описание электронного ресурса	Используемый для работы адрес
1.	ЭБС «Университетская библиотека онлайн»	Электронно-библиотечная система, электронные книги и аудиокниг, учебники для ВУЗов, средних специальных учебных заведений и школы, а также научные монографии, научная периодика, в т.ч. журналы ВАК.	http://biblioclub.ru/ 100% доступ
2.	Научная электронная библиотека eLIBRARY.ru	Поиск по рефератам и полным текстам статей, опубликованных в российских и зарубежных научно-технических журналах.	http://elibrary.ru/ Доступ с любого компьютера в сети Университета на 276 журналов по подписке Университета. Доступ к 5493 журналам с полным текстом в открытом доступе, из них российских журналов 5022.
3.	ЭБС издательства «Юрайт»	Электронно-библиотечная система, коллекция электронных версий книг.	http://www.biblio-online.ru/ 100% доступ
4.	ЭБС издательства "ЛАНЬ"	Электронно-библиотечная система, коллекция электронных версий книг.	http://e.lanbook.com/ 100% доступ
5.	ЭБС "Book.ru"	Электронно-библиотечная система, коллекция электронных версий книг.	http://www.book.ru 100% доступ
6.	База данных EastView	Полнотекстовая база данных периодики.	http://ebiblioteka.ru/ С любого компьютера в сети Университета
7.	База данных международного индекса научного цитирования – Scopus:	Библиографическая и реферативная информация и инструменты для отслеживания цитируемости статей, опубликованных в научных изданиях.	http://www.scopus.com/ Доступ с любого компьютера в сети Университета.
8.	Международный индекс научного цитирования Web of Science (Web of Knowledge)	Библиографическая и реферативная информация и инструменты для отслеживания цитируемости статей, опубликованных в научных изданиях. Университета.	http://webofknowledge.com; Доступ с любого компьютера в сети Университета.
9.	Президентская библиотека им. Б.Н.Ельцина	Общегосударственное электронное хранилище цифровых копий важнейших документов по истории, теории и практике российской	https://www.prilib.ru/ Доступ в электронном читальном зале Научной библиотеки Университета.

		государственности, русскому языку, а также мультимедийных образовательных, научно-образовательных, культурно-просветительских и информационно-аналитических ресурсов.	
10.	Национальная электронная библиотека	Крупнейшее собрание книг, диссертаций, музыкальных нот, карт и прочих материалов.	https://rusneb.ru/ доступ к полной коллекции с компьютеров в электронном читальном зале Научной библиотеки Университета
11	Видеотека учебных фильмов «Решение»	Коллекция учебных видеофильмов	http://eduvideo.online 100% доступ

5.5 Материально-техническое обеспечение образовательного процесса по дисциплине

Для изучения дисциплины *«Технологии возможностей и безбарьерной среды»* в рамках реализации основной профессиональной образовательной программы по направлению подготовки 44.03.02 *«Психолого-педагогическое образование»* используются:

Учебная аудитория для занятий лекционного типа оснащена специализированной мебелью (стол для преподавателя, парты, стулья, доска для написания мелом); техническими средствами обучения (видеопроjectionное оборудование, средства звуковоспроизведения, экран и имеющие выход в сеть Интернет).

Учебная аудитория для занятий семинарского типа: оснащена специализированной мебелью (стол для преподавателя, парты, стулья, доска для написания мелом); техническими средствами обучения (видеопроjectionное оборудование, средства звуковоспроизведения, экран и имеющие выход в сеть Интернет).

Помещения для самостоятельной работы обучающихся: оснащены специализированной мебелью (парты, стулья) техническими средствами обучения (персональные компьютеры с доступом в сеть интернет и обеспечением доступа в электронно-информационную среду университета, программным обеспечением).

5.6 Образовательные технологии

При реализации дисциплины *«Технологии возможностей и безбарьерной среды»* применяются различные образовательные технологии, в том числе технологии электронного обучения.

Освоение дисциплины *«Технологии возможностей и безбарьерной среды»* предусматривает использование в учебном процессе активных и интерактивных форм проведения учебных занятий в форме деловых игр и разбора конкретных ситуаций, в сочетании с внеаудиторной работой с целью формирования и развития **профессиональных навыков обучающихся**.

При освоении дисциплины *«Технологии возможностей и безбарьерной среды»* предусмотрено применение электронного обучения.

Учебные часы дисциплины *«Технологии возможностей и безбарьерной среды»* предусматривают классическую контактную работу преподавателя с обучающимся в аудитории и контактную работу посредством электронной информационно-образовательной среды в синхронном и асинхронном режиме (вне аудитории) посредством применения возможностей компьютерных технологий (электронная почта, электронный учебник, тестирование, вебинар, видеофильм, презентация, форум и др.).

В рамках дисциплины *«Технологии возможностей и безбарьерной среды»* предусмотрены встречи с руководителями и работниками организаций, деятельность которых связана с направленностью (профилем) реализуемой основной профессиональной образовательной программы.

Лист регистрации изменений

№ п/п	Содержание изменения	Реквизиты документа об утверждении изменения	Дата введения изменения
1	Одобрена и рекомендована к утверждению решением Ученого совета Юридического факультета на основании Федерального государственного образовательного стандарта высшего профессионального образования по направлению подготовки 40.03.01 Юриспруденция (уровень бакалавриата), утвержденным приказом Министерства образования и науки Российской Федерации от 1 декабря 2016 г. № 1511	Протокол заседания Ученого совета Юридического факультета Протокол № 10 от «29» мая 2020 г.	01.09.2020



Министерство науки и высшего образования Российской Федерации
Федеральное государственное бюджетное образовательное учреждение
высшего образования
«Российский государственный социальный университет»

УТВЕРЖДАЮ

Декан факультета
информационных технологий

_____/Крапивка С.В./
«01» июля 2020 г.

РАБОЧАЯ ПРОГРАММА УЧЕБНОЙ ДИСЦИПЛИНЫ
АДАПТИВНЫЕ ИНФОРМАЦИОННО-КОММУНИКАЦИОННЫЕ ТЕХНОЛОГИИ

Наименование образовательной программы

Юриспруденция

Направление подготовки

40.03.01 Юриспруденция

Направленность программы:

«Уголовно-правовая»

**ОБРАЗОВАТЕЛЬНАЯ ПРОГРАММА ВЫСШЕГО ОБРАЗОВАНИЯ - ПРОГРАММА
БАКАЛАВРИАТА**

Уровень профессионального образования

Высшее образование –БАКАЛАВРИАТ

Наименование квалификации

БАКАЛАВР

Очная, очно-заочная форма обучения

Москва 2020

Рабочая программа учебной дисциплины «Адаптивные информационно-коммуникационные технологии» разработана на основании федерального государственного образовательного стандарта высшего образования по направлению подготовки 40.03.01 Юриспруденция (уровень бакалавриата), утвержденного приказом Министерства образования и науки Российской Федерации от 01 декабря 2016 г. № 1511, учебного плана по основной профессиональной образовательной программе высшего образования 40.03.01 Юриспруденция.

Рабочая программа учебной дисциплины разработана рабочей группой в составе: к. пед.н., доцент О.Л. Мнацакян, ст.преподаватель Д.Ю, Елисеева.

Руководитель основной
профессиональной
образовательной программы
ученая степень, ученое звание,
должность

М.А. Волкова
К.и.н., доцент

(подпись)

Рабочая программа дисциплины (модуля) обсуждена и утверждена на Ученом совете факультета информационных технологий.

Протокол № 13 от «01» июля 2020 года

Декан факультета
кандидат педагогических наук,
доцент

С.В. Крапивка

(подпись)

Рабочая программа практики рекомендована к утверждению представителями организаций-работодателей:

Рабочая программа учебной дисциплины рецензирована и рекомендована к утверждению:

ФГБОУ ВО «Московский политехнический университет», НОЦ инфокогнитивных технологий, доктор технических наук, профессор

Н.И. Гданский

к.т.н., доцент кафедры информационных систем, сетей и безопасности

В.Л. Симонов

Согласовано
Научная библиотека, директор

И.Г. Маляр

СОДЕРЖАНИЕ

РАЗДЕЛ 1. ПАСПОРТ РАБОЧЕЙ ПРОГРАММЫ УЧЕБНОЙ ДИСЦИПЛИНЫ.....	3
1.1. Цель и задачи учебной дисциплины.....	3
1.2. Место учебной дисциплины в структуре основной профессиональной образовательной программы .3	
1.3. Планируемые результаты обучения по учебной дисциплине в рамках планируемых результатов освоения основной профессиональной образовательной программы.....	3
РАЗДЕЛ 2. СТРУКТУРА И СОДЕРЖАНИЕ ДИСЦИПЛИНЫ.....	4
2.1 Объем учебной дисциплины, включая контактную работу обучающегося с педагогическими работниками и самостоятельную работу обучающегося.....	4
2.2. Учебно-тематический план учебной дисциплины	5
РАЗДЕЛ 3. УЧЕБНО-МЕТОДИЧЕСКОЕ ОБЕСПЕЧЕНИЕ САМОСТОЯТЕЛЬНОЙ РАБОТЫ ОБУЧАЮЩИХСЯ ПО УЧЕБНОЙ ДИСЦИПЛИНЕ	6
1.1. Виды самостоятельной работы обучающихся по учебной дисциплине	6
3.2 Методические указания к самостоятельной работе по учебной дисциплине.....	6
МОДУЛЬ 1. «УПРАВЛЕНИЕ ПРОГРАММНЫМИ ПРОЕКТАМИ ИС».. Ошибка! Закладка не определена.	
РАЗДЕЛ 1. УПРАВЛЕНИЕ ПРОЕКТАМИ ИС: ОСНОВЫ СОВРЕМЕННОГО УПРАВЛЕНИЯ ПРОЕКТАМИ В ОБЛАСТИ РАЗРАБОТКИ ПРОГРАММНЫХ ПРОДУКТОВ.....	Ошибка! Закладка не определена.
РАЗДЕЛ 4. ФОНД ОЦЕНОЧНЫХ СРЕДСТВ ДЛЯ ПРОВЕДЕНИЯ ПРОМЕЖУТОЧНОЙ АТТЕСТАЦИИ ОБУЧАЮЩИХСЯ ПО УЧЕБНОЙ ДИСЦИПЛИНЕ	8
4.1. Форма промежуточной аттестации обучающегося по учебной дисциплине	8
4.2. Перечень компетенций с указанием этапов их формирования в процессе освоения образовательной программы.....	8
4.3 Описание показателей и критериев оценивания компетенций на различных этапах их формирования, описание шкал оценивания	9
4.4 Типовые контрольные задания или иные материалы, необходимые для оценки знаний, умений, навыков и (или) опыта деятельности, характеризующих этапы формирования компетенций в процессе освоения образовательной программы.....	10
4.5 Методические материалы, определяющие процедуры оценивания знаний, умений, навыков и (или) опыта деятельности, характеризующих этапы формирования компетенций.....	11
РАЗДЕЛ 5. УСЛОВИЯ РЕАЛИЗАЦИИ ДИСЦИПЛИНЫ	11
5.1. Перечень основной и дополнительной учебной литературы для освоения учебной дисциплины	11
5.3 Методические указания для обучающихся по освоению учебной дисциплины.....	13
5.4 Информационно-технологическое обеспечение образовательного процесса по учебной дисциплине	14
5.4.1. Средства информационных технологий.....	14
5.4.2. Программное обеспечение.....	14
5.4.3. Информационные справочные системы.....	15
5.5 Материально-техническое обеспечение образовательного процесса по учебной дисциплине.....	16
5.6 Образовательные технологии.....	16
ЛИСТ РЕГИСТРАЦИИ ИЗМЕНЕНИЙ.....	Ошибка! Закладка не определена.

РАЗДЕЛ 1. ПАСПОРТ РАБОЧЕЙ ПРОГРАММЫ УЧЕБНОЙ ДИСЦИПЛИНЫ

1.1. Цель и задачи учебной дисциплины

Цель дисциплины (модуля) заключается в получении обучающимися теоретических знаний о использовании компьютерной техники, оснащенной альтернативными устройствами ввода-вывода информации с последующим применением в профессиональной сфере и практических навыков (формирование) по эффективной организации индивидуального информационного пространства.

Задачи дисциплины (модуля):

- приемы использования компьютерной техники, оснащенной альтернативными устройствами ввода-вывода информации;
- приемы поиска информации и преобразования ее в формат, наиболее подходящий для восприятия с учетом ограничений здоровья.
- осуществлять выбор способа представления информации в соответствии с учебными и профессиональными задачами;
- иллюстрировать учебные работы с использованием средств информационных технологий;
- использовать альтернативные средства коммуникации в учебной и будущей профессиональной деятельности;
- использовать специальные информационные и коммуникационные технологии в индивидуальной и коллективной учебной и будущей профессиональной деятельности;
- осуществлять безопасную работу в Интернет при организации индивидуального информационного пространства.

1.2. Место учебной дисциплины в структуре основной профессиональной образовательной программы

Учебная дисциплина *«Адаптивные информационно-коммуникационные технологии»* реализуется в части, формируемой участниками образовательных отношений основной образовательной программы по направлению подготовки 40.03.01 Юриспруденция (уровень бакалавриата) очной, очно-заочной формам обучения.

Изучение дисциплины (модуля) *«Адаптивные информационно-коммуникационные технологии»* базируется на знаниях и умениях, полученных обучающимися ранее в ходе освоения программного материала ряда дисциплин (модулей): *«Технологии самоорганизации и эффективного взаимодействия»*, *«Социология»*.

Перечень последующих дисциплин (модулей), для которых необходимы знания, умения и навыки, формируемые данной дисциплиной (модулем):

- *«Проектная деятельность»*;

1.3 Планируемые результаты обучения по учебной дисциплине в рамках планируемых результатов освоения основной профессиональной образовательной программы.

Процесс освоения учебной дисциплины направлен на формирование у обучающихся следующих профессиональных компетенций: ПК-2, ПК-9 в соответствии с основной профессиональной образовательной программой высшего образования – программа бакалавриата по направлению подготовки 40.03.01 Юриспруденция (уровень бакалавриата).

В результате освоения учебной дисциплины обучающийся должен демонстрировать следующие результаты:

Код компетенции	Формулировка компетенции	Код и наименование индикатора достижения компетенции
ПК-2	способностью осуществлять профессиональную деятельность на основе развитого правосознания, правового мышления и правовой культуры	Знать: Знает принципы сбора, отбора и обобщения информации Уметь: Умеет соотносить разнородные явления и систематизировать их в рамках избранных видов профессиональной деятельности. Владеть: Имеет практический опыт работы с информационными источниками, опыт научного поиска, создания научных текстов
ПК-9	способностью уважать честь и достоинство личности, соблюдать и защищать права и свободы человека и гражданина	Знать: Знает принципы сбора, отбора и обобщения информации Уметь: Умеет соотносить разнородные явления и систематизировать их в рамках избранных видов профессиональной деятельности. Владеть: Имеет практический опыт работы с информационными источниками, опыт научного поиска, создания научных текстов

РАЗДЕЛ 2. СТРУКТУРА И СОДЕРЖАНИЕ ДИСЦИПЛИНЫ

2.1 Объем учебной дисциплины, включая контактную работу обучающегося с педагогическими работниками и самостоятельную работу обучающегося

Общая трудоемкость дисциплины (модуля), изучаемой в 1 семестре, составляет 2 зачетные единицы. По дисциплине (модулю) предусмотрен *зачет*.

Очная форма обучения

Вид учебной работы	Всего часов	Семестры				
		1				
Контактная работа обучающихся с педагогическими работниками (по видам учебных занятий) (всего):	36	36				
Учебные занятия лекционного типа	10	10				
Практические занятия	10	10				
Лабораторные занятия	0	0				
Контактная работа в ЭИОС и ИКР	16	16				
Самостоятельная работа обучающихся, всего	36	36				
Контроль промежуточной аттестации (час)	0	зачет				
ОБЪЕМ ДИСЦИПЛИНЫ В ЧАСАХ	72	72				
		1				

Контактная работа обучающихся с педагогическими работниками (по видам учебных занятий) (всего):	8	8				
Учебные занятия лекционного типа	2	2				
Практические занятия	6	6				
Лабораторные занятия	0	0				
Контактная работа в ЭИОС и ИКР						
Самостоятельная работа обучающихся, всего	60	60				
Контроль промежуточной аттестации (час)	4	зачет				
ОБЪЕМ ДИСЦИПЛИНЫ В ЧАСАХ	72	72				

2.2. Учебно-тематический план учебной дисциплины

Очной формы обучения

Раздел, тема	Виды учебной работы, академических часов						
	Всего	Самостоятельная работа	Контактная работа обучающихся с педагогическими работниками				
			Всего	Лекционные занятия	Семинарские/практические занятия	Лабораторные занятия	Контактная работа в ЭИОС и ИКР
Модуль 1 (семестр 1)							
Раздел 1.1 Адаптированная компьютерная техника	36	18	18	6	4	0	8
Раздел 1.2 Особенности информационных технологий для пользователей с ограниченными возможностями	36	18	18	4	6	0	8
Контроль промежуточной аттестации (час)	0						
Общий объем, часов	72	36	36	10	10	0	16
Форма промежуточной аттестации	зачет						
Общий объем часов по учебной дисциплине	72	36	36	10	10	0	16

РАЗДЕЛ 3. УЧЕБНО-МЕТОДИЧЕСКОЕ ОБЕСПЕЧЕНИЕ САМОСТОЯТЕЛЬНОЙ РАБОТЫ ОБУЧАЮЩИХСЯ ПО УЧЕБНОЙ ДИСЦИПЛИНЕ

1.1. Виды самостоятельной работы обучающихся по учебной дисциплине

Очной формы обучения

Раздел, тема	Всего	Виды самостоятельной работы обучающихся					
		Академическая активность, час	Форма академической активности	Выполнение практ. заданий, час	Форма практического задания	Рубежный текущий контроль, час	Форма рубежного текущего контроля
Модуль 1 (семестр 1)							
Раздел 1.1 Адаптированная компьютерная техника	18	8	Подготовка к лекционным и практическим занятиям, самостоятельное изучение раздела в ЭИОС	8	реферат	2	Компьютерное тестирование или иная форма рубежного контроля по усмотрению преподавателя
Раздел 1.2 Особенности информационных технологий для пользователей с ограниченными возможностями	18	8	Подготовка к лекционным и практическим занятиям, самостоятельное изучение раздела в ЭИОС	8	реферат	2	Компьютерное тестирование или иная форма рубежного контроля по усмотрению преподавателя
Общий объем по модулю/семестру, часов	36	16		16		4	
Общий объем по дисциплине, часов	36	16		16		4	

3.2 Методические указания к самостоятельной работе по учебной дисциплине

РАЗДЕЛ 1. АДАПТИРОВАННАЯ КОМПЬЮТЕРНАЯ ТЕХНИКА

Цель: Изучить основы информационных технологий и программных продуктов.

Перечень изучаемых элементов содержания

Современное состояние уровня и направлений развития технических и программных средств универсального и специального назначения. Тифлотехнические средства для студентов с нарушениями зрения. Тифлотехнические средства реабилитации. Приемы использования тифлотехнических средств реабилитации (для студентов с нарушениями зрения). Использование брайлевской техники, видеувеличителей, программ синтезаторов речи, программ невизуального доступа к информации. Сурдотехнические средства для студентов с нарушениями слуха. 8

Сурдотехнические средства реабилитации. Приемы использования сурдотехнических средств реабилитации (для студентов с нарушениями слуха). Использование индивидуальных слуховых аппаратов и звукоусиливающей аппаратуры.

Вопросы для самоподготовки:

1. Компьютерная техника, оснащенная альтернативными устройствами ввода -вывода информации для студентов с нарушениями опорно - двигательного аппарата.
2. Приемы использования компьютерной техники, оснащенной альтернативными устройствами ввода -вывода информации (для студентов с нарушениями опорно - двигательного аппарата).
3. Альтернативные клавиатуры, электронные указывающие устройства, устройства управления с помощью дыхания и глотания и т.п

РАЗДЕЛ 2. ОСОБЕННОСТИ ИНФОРМАЦИОННЫХ ТЕХНОЛОГИЙ ДЛЯ ПОЛЬЗОВАТЕЛЕЙ С ОГРАНИЧЕННЫМИ ВОЗМОЖНОСТЯМИ

Цель: Изучить основы дистанционных образовательных технологий

Перечень изучаемых элементов содержания

Специальные возможности ОС для пользователей с ограниченными возможностями. Специальные возможности ОС для пользователей с ограниченными возможностями: экранный диктор, экранная лупа, высокая контрастность, скрытые подписи, клавиатура, мышь. Совместимые с Windows ассистивные технологии: программы распознавания речи, фильтры клавиатуры, сенсорные экраны, эргономичные клавиатуры и мыши, джойстики, трекболы, программы экранной клавиатуры и т.п. Современные информационные технологии обработки информации для пользователей с ограниченными возможностями. Основы современных информационных технологий переработки и преобразования текстовой, табличной, графической и другой информации для людей с ограниченными возможностями здоровья.

Вопросы для самоподготовки:

1. Приёмы для адаптации текста в соответствии с особенностями и возможностями восприятия.
2. Адаптивные способы работы в табличных процессорах.
3. Адаптивные возможности программ создания презентаций.
4. Адаптивные возможности обработки графической информации.

ПРАКТИЧЕСКОЕ ЗАДАНИЕ К РАЗДЕЛУ 1

Форма практического задания – лабораторная работа

РУБЕЖНЫЙ КОНТРОЛЬ К РАЗДЕЛУ 1

Форма рубежного контроля – защита лабораторной работы

Примерный перечень тем лабораторных работ:

Лабораторная работа № 1 «Основные направления развития современных ИТ»»

ПРАКТИЧЕСКОЕ ЗАДАНИЕ К РАЗДЕЛУ 2

Форма практического задания – лабораторная работа

РУБЕЖНЫЙ КОНТРОЛЬ К РАЗДЕЛУ 2

Форма рубежного контроля – защита лабораторной работы

Примерный перечень тем лабораторных работ:

Лабораторная работа № 2 «Разработка плана на основе модели проекта»

Оформление работ, выполняемых в рамках самостоятельной работы осуществляется в соответствии с Методическими указаниями по оформлению письменных работ обучающихся в рамках самостоятельной работы.

Конкретные практические задания и задания для рубежного контроля определяются в учебно-методических материалах по работе обучающихся в электронной информационно-образовательной среде РГСУ с применением технологий электронного обучения по данной дисциплине, утверждаемых ежегодно кафедрой.

РАЗДЕЛ 4. ФОНД ОЦЕНОЧНЫХ СРЕДСТВ ДЛЯ ПРОВЕДЕНИЯ ПРОМЕЖУТОЧНОЙ АТТЕСТАЦИИ ОБУЧАЮЩИХСЯ ПО УЧЕБНОЙ ДИСЦИПЛИНЕ

4.1. Форма промежуточной аттестации обучающегося по учебной дисциплине

Контрольным мероприятием промежуточной аттестации обучающихся по учебной дисциплине являются **зачет**, который проводится в **устной / письменной** форме.

4.2. Перечень компетенций с указанием этапов их формирования в процессе освоения образовательной программы

Код компетенции	Содержание компетенции (части компетенции)	Результаты обучения	Этапы формирования компетенций в процессе освоения образовательной программы
ПК-2	способностью осуществлять профессиональную деятельность на основе развитого правосознания, правового мышления и правовой культуры способностью уважать честь и достоинство личности, соблюдать и защищать права и свободы человека и гражданина способность осуществлять профессиональную деятельность на основе развитого правосознания, правового мышления и правовой культуры	Знает принципы сбора, отбора и обобщения информации	Этап формирования знаний
ПК-9		Умеет соотносить разнородные явления и систематизировать их в рамках избранных видов профессиональной деятельности.	Этап формирования умений
ПК-2			Имеет практический опыт работы с информационными источниками, опыт научного поиска, создания научных текстов
ПК-9	способностью уважать честь и достоинство личности, соблюдать и защищать права и свободы человека и гражданина	Знает принципы сбора, отбора и обобщения информации	Этап формирования знаний
		Умеет соотносить разнородные явления и систематизировать их в	Этап формирования умений

		рамках избранных видов профессиональной деятельности.	
		Имеет практический опыт работы с информационными источниками, опыт научного поиска, создания научных текстов	Этап формирования навыков и получения опыта

4.3 Описание показателей и критериев оценивания компетенций на различных этапах их формирования, описание шкал оценивания

Код компетенции	Этапы формирования компетенций	Показатель оценивания компетенции	Критерии и шкалы оценивания
ПК-2, ПК-9	Этап формирования знаний.	<p>Теоретический блок вопросов.</p> <p>Уровень освоения программного материала, логика и грамотность изложения, умение самостоятельно обобщать и излагать материал</p>	<p>1) обучающийся глубоко и прочно освоил программный материал, исчерпывающе, последовательно, грамотно и логически стройно его излагает, тесно увязывает с задачами и будущей деятельностью, не затрудняется с ответом при видоизменении задания, умеет самостоятельно обобщать и излагать материал, не допуская ошибок: (9-10] баллов;</p> <p>2) обучающийся твердо знает программный материал, грамотно и по существу излагает его, не допуская существенных неточностей в ответе на вопрос, может правильно применять теоретические положения: [8-9) баллов;</p> <p>3) обучающийся освоил основной материал, но не знает отдельных деталей, допускает неточности, недостаточно правильные формулировки, нарушает последовательность в изложении программного материала: (6-8) баллов;</p> <p>4) обучающийся не знает значительной части программного материала, допускает существенные ошибки: [0-6] баллов.</p>

ПК-2, ПК-9	Этап формирования умений	<p>Аналитическое задание (<i>задачи, ситуационные задания, кейсы, проблемные ситуации и т.д.</i>)</p> <p>Практическое применение теоретических положений применительно к профессиональным задачам, обоснование принятых решений</p>	<p>1) свободно справляется с задачами и практическими заданиями, правильно обосновывает принятые решения, задание выполнено верно, даны ясные аналитические выводы к решению задания, подкрепленные теорией: (9-10) баллов;</p> <p>2) владеет необходимыми умениями и навыками при выполнении практических заданий, задание выполнено верно, отмечается хорошее развитие аргумента, однако отмечены погрешности в ответе, скорректированные при собеседовании: [8-9) баллов;</p>
ПК-2, ПК-9	Этап формирования навыков и получения опыта.	<p>Аналитическое задание (<i>задачи, ситуационные задания, кейсы, проблемные ситуации и т.д.</i>)</p> <p>Решение практических заданий и задач, владение навыками и умениями при выполнении практических заданий, самостоятельность, умение обобщать и излагать материал.</p>	<p>3) испытывает затруднения в выполнении практических заданий, задание выполнено с ошибками, отсутствуют логические выводы и заключения к решению: (6-8) баллов;</p> <p>4) практические задания, задачи выполняет с большими затруднениями или задание не выполнено вообще, или задание выполнено не до конца, нет четких выводов и заключений по решению задания, сделаны неверные выводы по решению задания: [0-6] баллов.</p>

4.4 Типовые контрольные задания или иные материалы, необходимые для оценки знаний, умений, навыков и (или) опыта деятельности, характеризующих этапы формирования компетенций в процессе освоения образовательной программы

Примерные вопросы для проведения промежуточной аттестации обучающихся по учебной дисциплине

Теоретический блок вопросов:

1. Современное состояние уровня и направлений развития технических и программных средств универсального и специального назначения.
2. Тифлотехнические средства для студентов с нарушениями зрения.
3. Тифлотехнические средства реабилитации.
4. Приемы использования тифлотехнических средств реабилитации (для студентов с нарушениями зрения).
5. Использование брайлевской техники, видеоувеличителей, программ синтезаторов речи, программ невидимого доступа к информации.
6. Сурдотехнические средства для студентов с нарушениями слуха.

7. Сурдотехнические средства реабилитации.
8. Приемы использования сурдотехнических средств реабилитации (для студентов с нарушениями слуха).
9. Использование индивидуальных слуховых аппаратов и звукоусиливающей аппаратуры.
10. Специальные возможности ОС для пользователей с ограниченными возможностями.
11. Специальные возможности ОС для пользователей с ограниченными возможностями: экранный диктор, экранная лупа, высокая контрастность, скрытые подписи, клавиатура, мышь.
12. Совместимые с Windows ассистивные технологии: программы распознавания речи, фильтры клавиатуры, сенсорные экраны, эргономичные клавиатуры и мыши, джойстики, трекболы, программы экранной клавиатуры и т.п.
13. Современные информационные технологии обработки информации для пользователей с ограниченными возможностями.
14. Основы современных информационных технологий переработки и преобразования текстовой, табличной, графической и другой информации для людей с ограниченными возможностями здоровья.
15. Компьютерная техника, оснащенная альтернативными устройствами ввода -вывода информации для студентов с нарушениями опорно - двигательного аппарата.
16. Приемы использования компьютерной техники, оснащенной альтернативными устройствами ввода -вывода информации (для студентов с нарушениями опорно - двигательного аппарата).
17. Альтернативные клавиатуры, электронные указывающие устройства, устройства управления с помощью дыхания и глотания и т.п

4.5 Методические материалы, определяющие процедуры оценивания знаний, умений, навыков и (или) опыта деятельности, характеризующих этапы формирования компетенций

Промежуточная аттестация по учебной дисциплине проводится в соответствии с Положением о промежуточной аттестации обучающихся по основным профессиональным образовательным программам высшего образования – программам бакалавриата/магистратуры/специалитета в Российском государственном социальном университете и Положение о балльно-рейтинговой системе оценки успеваемости обучающихся по основным профессиональным образовательным программам высшего образования - программам бакалавриата, программам специалитета, программам магистратуры в Российском государственном социальном университете.

На промежуточную аттестацию отводится 20 рейтинговых баллов.

Ответы обучающегося на контрольном мероприятии промежуточной аттестации оцениваются педагогическим работником по 20 - балльной шкале, а итоговая оценка по учебной дисциплине выставляется по пятибалльной системе для экзамена/дифференцированного зачета и по системе зачтено/не зачтено для зачета.

Критерии выставления оценки определяются Положением о балльно-рейтинговой системе оценки успеваемости обучающихся по основным профессиональным образовательным программам высшего образования - программам бакалавриата, программам специалитета, программам магистратуры в Российском государственном социальном университете.

РАЗДЕЛ 5. УСЛОВИЯ РЕАЛИЗАЦИИ ДИСЦИПЛИНЫ

5.1. Перечень основной и дополнительной учебной литературы для освоения учебной дисциплины

5.1.1. Основная литература

1. Фуряева, Т. В. Социализация и социальная адаптация лиц с инвалидностью : учебное пособие для вузов / Т. В. Фуряева. — 2-е изд., перераб. и доп. — Москва : Издательство Юрайт, 2020. — 189 с. — (Высшее образование). — ISBN 978-5-534-08278-4. — Текст : электронный // ЭБС Юрайт [сайт]. — URL: <https://urait.ru/bcode/454534>

2. Профессиональная ориентация в системе высшего инклюзивного образования : учебное пособие : [16+] / К. Волкова, В. Дегтярева, Т. Дегтярева, М. Сутырина ; под общ. ред. Л. Осьмук ; Новосибирский государственный технический университет. – Новосибирск : Новосибирский государственный технический университет, 2019. – 176 с. : табл. – Режим доступа: по подписке. – URL: <https://biblioclub.ru/index.php?page=book&id=576495>. – Библиогр.: с. 119-122. – ISBN 978-5-7782-3965-4. – Текст : электронный.

5.1.2. Дополнительная литература

1. Вишнякова, Ю. А. Социальный маркетинг. Инклюзивные формы : учебное пособие для вузов / Ю. А. Вишнякова. — Москва : Издательство Юрайт, 2020. — 140 с. — (Высшее образование). — ISBN 978-5-534-12509-2. — Текст : электронный // ЭБС Юрайт [сайт]. — URL: <https://urait.ru/bcode/447666>

2. Михальчи, Е. В. Инклюзивное образование : учебник и практикум для вузов / Е. В. Михальчи. — Москва : Издательство Юрайт, 2020. — 177 с. — (Высшее образование). — ISBN 978-5-534-04943-5. — Текст : электронный // ЭБС Юрайт [сайт]. — URL: <https://urait.ru/bcode/454332>

3. Заблоцкис, Е. Ю. Особые дети и взрослые в России: закон, правоприменение, взгляд в будущее. Основные проблемы и пути решения / Е. Ю. Заблоцкис. — 3-е изд. (эл.). — Москва : Теревинф, 2019. — 369 с. — ISBN 978-5-4212-0575-3. — Текст : электронный // Лань : электронно-библиотечная система. — URL: <https://e.lanbook.com/book/115411>

Название электронного ресурса	Описание электронного ресурса	Используемый для работы адрес
Диссертационный зал Российской государственной библиотеки Университетская информационная система РОССИЯ (УИС РОССИЯ)	В настоящее время Электронная библиотека диссертаций РГБ содержит более 620 000 полных текстов диссертаций и авторефератов Университетская информационная система РОССИЯ (УИС РОССИЯ) – электронная библиотека и база для исследований и учебных курсов в области экономики, управления, социологии, лингвистики, философии, филологии, международных отношений и других гуманитарных наук. УИС РОССИЯ поддерживается на базе Научно-исследовательского вычислительного центра МГУ имени М.В. Ломоносова	http://diss.rsl.ru Доступ по регистрации в читальном зале Университета. https://uisrussia.msu.ru/ 100% доступ
Научное наследие России	Библиотека содержит научные труды известных российских и зарубежных ученых и исследователей, работавших на территории России. Программа Президиума РАН.	http://e-heritage.ru/index.html 100% доступ
Электронная библиотека учебников Cyberleninka	На сайте представлены учебники, лекции, доклады, монографии по естественным и гуманитарным наукам. Содержит каталог научной периодики по большому количеству научных	http://studentam.net 100% доступ http://cyberleninka.ru/journal 100% доступ

<p>Единое окно доступа к образовательным ресурсам</p>	<p>дисциплин, который содержит полную информацию о научных журналах в электронном виде, включающую их описания и все вышедшие выпуски с содержанием, темами научных статей и их полными текстами.</p> <p>Информационная система предоставляет свободный доступ к каталогу образовательных интернет-ресурсов и полнотекстовой электронной учебно-методической библиотеке для общего и профессионального образования</p>	<p>http://window.edu.ru/library 100% доступ</p>
<p>Электронные библиотеки. Электронные библиотеки, словари, энциклопедии</p>	<p>Интернет-ресурсы образовательного и научно-образовательного назначения, оформленные в виде электронных библиотек, словарей и энциклопедий, предоставляют открытый доступ к полнотекстовым информационным ресурсам, представленным в электронном формате — учебникам и учебным пособиям, хрестоматиям и художественным произведениям, историческим источникам и научно-популярным статьям, справочным изданиям и др.</p>	<p>http://gigabaza.ru/doc/131454.html 100% доступ</p>

5.3 Методические указания для обучающихся по освоению учебной дисциплины

Освоение обучающимся учебной дисциплины «Адаптивные информационно-коммуникационные технологии» предполагает изучение материалов дисциплины на аудиторных занятиях и в ходе самостоятельной работы. Аудиторные занятия проходят в форме лекций, семинаров и практических занятий. Самостоятельная работа включает разнообразный комплекс видов и форм работы обучающихся.

Для успешного освоения учебной дисциплины и достижения поставленных целей необходимо внимательно ознакомиться с рабочей программой учебной дисциплины, доступной в электронной информационно-образовательной среде РГСУ.

Следует обратить внимание на списки основной и дополнительной литературы, на предлагаемые преподавателем ресурсы информационно-телекоммуникационной сети Интернет. Эта информация необходима для самостоятельной работы обучающегося.

При подготовке к аудиторным занятиям необходимо помнить особенности каждой формы его проведения.

Подготовка к учебному занятию лекционного типа заключается в следующем.

С целью обеспечения успешного обучения обучающийся должен готовиться к лекции, поскольку она является важнейшей формой организации учебного процесса, поскольку:

- знакомит с новым учебным материалом;
- разъясняет учебные элементы, трудные для понимания;
- систематизирует учебный материал;
- ориентирует в учебном процессе.

С этой целью:

- внимательно прочитайте материал предыдущей лекции;
- ознакомьтесь с учебным материалом по учебнику и учебным пособиям с темой

- прочитанной лекции;
- внесите дополнения к полученным ранее знаниям по теме лекции на полях лекционной тетради;
- запишите возможные вопросы, которые вы зададите лектору на лекции по материалу изученной лекции;
- постарайтесь уяснить место изучаемой темы в своей подготовке;
- узнайте тему предстоящей лекции (по тематическому плану, по информации лектора) и запишите информацию, которой вы владеете по данному вопросу.

Подготовка к занятию семинарского типа

При подготовке и работе во время проведения лабораторных работ и занятий семинарского типа следует обратить внимание на следующие моменты: на процесс предварительной подготовки, на работу во время занятия, обработку полученных результатов, исправление полученных замечаний.

Предварительная подготовка к учебному занятию семинарского типа заключается в изучении теоретического материала в отведенное для самостоятельной работы время, ознакомление с инструктивными материалами с целью осознания задач лабораторной работы/практического занятия, техники безопасности при работе с приборами, веществами.

Работа во время проведения учебного занятия семинарского типа включает:

- консультирование студентов преподавателями и вспомогательным персоналом с целью предоставления исчерпывающей информации, необходимой для самостоятельного выполнения предложенных преподавателем задач, ознакомление с правилами техники безопасности при работе в лаборатории;
- самостоятельное выполнение заданий согласно обозначенной учебной программой тематики.

Обработка, обобщение полученных результатов лабораторной работы проводится обучающимися самостоятельно или под руководством преподавателя (в зависимости от степени сложности поставленных задач). В результате оформляется индивидуальный отчет. Подготовленная к сдаче на контроль и оценку работа сдается преподавателю. Форма отчетности может быть письменная, устная или две одновременно. Главным результатом в данном случае служит получение положительной оценки по каждой лабораторной работе/практическому занятию. Это является необходимым условием при проведении рубежного контроля и допуска к зачету/дифференцированному зачету/экзамену. При получении неудовлетворительных результатов обучающийся имеет право в дополнительное время пересдать преподавателю работу до проведения промежуточной аттестации.

Самостоятельная работа.

Для более углубленного изучения темы задания для самостоятельной работы рекомендуется выполнять параллельно с изучением данной темы. При выполнении заданий по возможности используйте наглядное представление материала. Более подробная информация о самостоятельной работе представлена в разделах «Учебно-методическое обеспечение самостоятельной работы по дисциплине (модулю)», «Методические указания к самостоятельной работе по дисциплине (модулю)».

5.4 Информационно-технологическое обеспечение образовательного процесса по учебной дисциплине

5.4.1. Средства информационных технологий

1. Персональные компьютеры;
2. Средства доступа к Интернет;
3. Проектор.
- 4.

5.4.2. Программное обеспечение

1. Microsoft Office (Word, Excel, Access, MySQL, ERwin)
2. Microsoft® Office Professional Plus 2007 Russian Academic OPEN No Level

3. САПР NetnCracker Professional 3.1

5.4.3. Информационные справочные системы

№	Название электронного ресурса	Описание электронного ресурса	Используемый для работы адрес
1.	ЭБС «Университетская библиотека онлайн»	Электронно-библиотечная система, электронные книги и аудиокниг, учебники для ВУЗов, средних специальных учебных заведений и школы, а также научные монографии, научная периодика, в т.ч. журналы ВАК.	http://biblioclub.ru/ 100% доступ
2.	Научная электронная библиотека eLIBRARY.ru	Поиск по рефератам и полным текстам статей, опубликованных в российских и зарубежных научно-технических журналах.	http://elibrary.ru/ Доступ с любого компьютера в сети Университета на 276 журналов по подписке Университета. Доступ к 5493 журналам с полным текстом в открытом доступе, из них российских журналов 5022.
3.	ЭБС издательства «Юрайт»	Электронно-библиотечная система, коллекция электронных версий книг.	http://www.biblio-online.ru/ 100% доступ
4.	ЭБС издательства «Лань»	Электронно-библиотечная система, электронные книги, учебники для ВУЗов. Коллекция «Музыка»	http://e.lanbook.com/ 100% доступ
5.	База данных EastView	Полнотекстовая база данных периодики.	http://ebiblioteka.ru/ С любого компьютера в сети Университета
6.	База данных международного индекса научного цитирования – Scopus:	Библиографическая и реферативная информация и инструменты для отслеживания цитируемости статей, опубликованных в научных изданиях.	http://www.scopus.com/ Доступ с любого компьютера в сети Университета.
7.	Международный индекс научного цитирования Web of Science (Web of Knowledge)	Библиографическая и реферативная информация и инструменты для отслеживания цитируемости статей, опубликованных в научных изданиях. Университета.	Перед входом в WoS необходимо войти на сайт ResearcherID - https://www.researcherid.com/ ResearcherID. Вход в WoS: http://login.webofknowledge.com/ В разделе "ВЫПОЛНЕНИЕ ВХОДА ДЛЯ ПОЛЬЗОВАТЕЛЕЙ В ОРГАНИЗАЦИИ" выбрать значение: "Russian Higher Education & Research (FEDURUS)" На следующей странице в разделе "Выберите Вашу

			<p>Организацию" выбрать проект "FEDURUS".</p> <p>Далее ввести логин и пароль, полученный в ResearcherID.</p> <p>Доступ с любого компьютера в сети Университета.</p>
--	--	--	---

5.5 Материально-техническое обеспечение образовательного процесса по учебной дисциплине

Для изучения учебной дисциплины *«Адаптивные информационно-коммуникационные технологии»* в рамках реализации основной профессиональной образовательной программы высшего образования – программы бакалавриата по направлению подготовки 09.03.02 *«Информационные системы и технологии»* используются:

Учебная аудитория для занятий лекционного типа оснащена специализированной мебелью (стол для преподавателя, парты, стулья, доска для написания мелом); техническими средствами обучения (видеопроекторное оборудование, средства звуковоспроизведения, экран и имеющие выход в сеть Интернет).

Учебная аудитория для занятий семинарского типа: оснащена специализированной мебелью (стол для преподавателя, парты, стулья, доска для написания мелом); техническими средствами обучения (видеопроекторное оборудование, средства звуковоспроизведения, экран и имеющие выход в сеть Интернет, компьютер).

Помещения для самостоятельной работы обучающихся: оснащены специализированной мебелью (парты, стулья) техническими средствами обучения (персональные компьютеры с доступом в сеть Интернет и обеспечением доступа в электронно-информационную среду университета, программным обеспечением).

5.6 Образовательные технологии

При реализации учебной дисциплины *«Адаптивные информационно-коммуникационные технологии»* применяются различные образовательные технологии, в том числе технологии электронного обучения.

Освоение учебной дисциплины *«Адаптивные информационно-коммуникационные технологии»* предусматривает использование в учебном процессе активных и интерактивных форм проведения учебных занятий в форме деловых и ролевых игр, разбор конкретных ситуаций, психологические тренинги в сочетании с внеаудиторной работой с целью формирования и развития **профессиональных** навыков обучающихся.

При освоении учебной дисциплины *«Адаптивные информационно-коммуникационные технологии»* предусмотрено применением электронного обучения.

Учебные часы дисциплины *«Адаптивные информационно-коммуникационные технологии»* предусматривают классическую контактную работу преподавателя с обучающимся в аудитории и контактную работу посредством электронной информационно-образовательной среды в синхронном и асинхронном режиме (вне аудитории) посредством применения возможностей компьютерных технологий.

В рамках учебной дисциплины *«Адаптивные информационно-коммуникационные технологии»* предусмотрены встречи с руководителями и работниками организаций, деятельность которых связана с *направленностью* реализуемой основной профессиональной образовательной программы высшего образования – программы бакалавриата.

Лист регистрации изменений

№ п/п	Содержание изменения	Реквизиты документа об утверждении изменения	Дата введения изменения
1	Одобрена и рекомендована к утверждению решением Ученого совета Юридического факультета на основании Федерального государственного образовательного стандарта высшего профессионального образования по направлению подготовки 40.03.01 Юриспруденция (уровень бакалавриата), утвержденным приказом Министерства образования и науки Российской Федерации от 1 декабря 2016 г. № 1511	Протокол заседания Ученого совета Юридического факультета Протокол № 10 от «29» мая 2020 г.	01.09.2020



Министерство науки и высшего образования Российской Федерации
ФЕДЕРАЛЬНОЕ ГОСУДАРСТВЕННОЕ БЮДЖЕТНОЕ ОБРАЗОВАТЕЛЬНОЕ
УЧРЕЖДЕНИЕ ВЫСШЕГО ОБРАЗОВАНИЯ
«РОССИЙСКИЙ ГОСУДАРСТВЕННЫЙ СОЦИАЛЬНЫЙ УНИВЕРСИТЕТ»

«УТВЕРЖДАЮ»

Декан Юридического факультета

«10» июня 2020 г. Ситдикова Л.Б.

РАБОЧАЯ ПРОГРАММА ДИСЦИПЛИНЫ (МОДУЛЯ)

Основы квалификации преступлений

**Наименование образовательной программы
Юриспруденция**

**Направление подготовки
40.03.01 «Юриспруденция»**

**Направленность
Уголовно-правовая**

**ОБРАЗОВАТЕЛЬНАЯ ПРОГРАММА ВЫСШЕГО ОБРАЗОВАНИЯ - ПРОГРАММА
БАКАЛАВРИАТА**

**Уровень профессионального образования
Высшее образование – бакалавриат**

**Форма обучения
Очная, очно-заочная**

Москва 2020 г.

Рабочая программа учебной дисциплины «**Основы квалификации преступлений**» разработана на основании федерального государственного образовательного стандарта высшего образования по направлению подготовки **40.03.01 «Юриспруденция» (уровень бакалавриата)**, утвержденного приказом Министерства образования и науки Российской Федерации от 1 декабря 2016 г. N 1511, учебного плана по основной профессиональной образовательной программе высшего образования 40.03.01 «Юриспруденция».

Рабочая программа учебной дисциплины (модуля) разработана рабочей группой в составе: к.ю.н., доц. Бурмистров И.А.

Руководитель основной профессиональной образовательной программы
к.и.н., доцент



М.А.Волкова

Рабочая программа дисциплины (модуля) обсуждена и утверждена на Ученом совете юридического факультета
Протокол № 10 от «29» мая 2020 года.

Декан факультета
д.ю.н., профессор



Л.Б. Ситдикова

(подпись)

Рабочая программа учебной дисциплины рекомендована к утверждению представителями организаций-работодателей:

Адвокат Московской

коллегии адвокатов «Система права»
Шевчук



П.В.

Заместитель директора
НИИ ФСИН России

д.ю.н.



Н.В. Румянцев

Рабочая программа учебной дисциплины рецензирована и рекомендована к утверждению:

Адвокат Западной коллегии адвокатов
Н.



Тупиков В

Начальник кафедры уголовного процесса
Московского университета МВД России

д.ю.н., профессор, полковник полиции

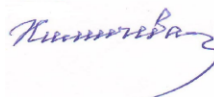

О.В. Химичева

Согласовано
Научная библиотека, директор



И.Г. Маляр

СОДЕРЖАНИЕ

СТРУКТУРА РАБОЧЕЙ ПРОГРАММЫ УЧЕБНОЙ ДИСЦИПЛИНЫ: **Ошибка! Закладка не определена.**

1. Общие положения.....	Ошибка! Закладка не определена.
1.1. Цель и задачи учебной дисциплины.	Ошибка! Закладка не определена.
1.2. Место учебной дисциплины в структуре основной профессиональной образовательной программы.....	Ошибка! Закладка не определена.
1.3. Планируемые результаты обучения по учебной дисциплине в рамках планируемых результатов освоения основной профессиональной образовательной программы.....	Ошибка! Закладка не определена.
2. Объем учебной дисциплины, включая контактную работы обучающегося с преподавателем и самостоятельную работу обучающегося	7
3. Содержание учебной дисциплины	8
3.1. Учебно-тематический план по очной форме обучения	Ошибка! Закладка не определена.
3.3. Учебно-тематический план по очно-заочной форме обучения	Ошибка! Закладка не определена.
4. Учебно-методическое обеспечение самостоятельной работы обучающихся по учебной дисциплине.....	Ошибка! Закладка не определена.
4.1. Виды самостоятельной работы обучающихся по дисциплине	Ошибка! Закладка не определена.
4.2. Методические указания к самостоятельной работе по дисциплине	12
Оформление работ, выполняемых в рамках самостоятельной работы осуществляется в соответствии с Методическими указаниями по оформлению письменных работ обучающихся в рамках самостоятельной работы, утвержденными Учебно-методическим советом РГСУ, Протокол № 2 от 25 июня 2015 года.	Ошибка! Закладка не определена.
Конкретные практические задания и задания для рубежного контроля определяются в учебно-методических материалах по работе обучающихся в электронной информационно-образовательной среде РГСУ с применением технологий электронного обучения по данной дисциплине, утверждаемых ежегодно кафедрой.	Ошибка! Закладка не определена.
5. Фонд оценочных средств для проведения промежуточной аттестации обучающихся по учебной дисциплине.....	16
5.1. Форма промежуточной аттестации обучающегося по учебной дисциплине.	16
5.2. Перечень компетенций с указанием этапов их формирования в процессе освоения образовательной программы	16
5.3. Описание показателей и критериев оценивания компетенций на различных этапах их формирования, описание шкал оценивания.....	18
5.4. Типовые контрольные задания или иные материалы, необходимые для оценки знаний, умений, навыков и (или) опыта деятельности, характеризующих этапы формирования компетенций в процессе освоения образовательной программы.....	19
5.5. Методические материалы, определяющие процедуры оценивания знаний, умений, навыков и (или) опыта деятельности, характеризующих этапы формирования компетенций	19
6. Перечень основной и дополнительной учебной литературы для освоения учебной дисциплины.	20
6.1. Основная литература.....	20
6.1. Дополнительная литература	20
7. Перечень ресурсов информационно-коммуникационной сети «Интернет», необходимых для освоения дисциплины (модуля).	
8. Методические указания для обучающихся по освоению учебной дисциплины.....	23

9. Информационно-технологическое обеспечение образовательного процесса по учебной дисциплине	24
9.1. Информационные технологии	24
9.2. Программное обеспечение	24
9.3. Информационные справочные системы	24
10. Материально-техническое обеспечение образовательного процесса по учебной дисциплине	26
11. Образовательные технологии	26
Лист регистрации изменений	Ошибка! Закладка не определена.

1. Общие положения

1.1. Цель и задачи учебной дисциплины.

Целями учебной дисциплины «Основы квалификации преступлений» являются:

1. Теоретическое и практическое понимание и усвоение исторических и современных представлений основ квалификации преступлений.
2. Развитие научного представления и формирование у студентов профессионального мышления и ориентации на последующую самостоятельную научную, учебную и другие формы практической деятельности.
3. Практическое применение знаний о проблемах и мерах основ квалификации преступлений.

Задачи изучения дисциплины:

1. Изучение и практическое понимание основных понятий, целей, задач основ квалификации преступлений, современных возможностей применения знаний науки уголовного права, уголовного процесса, криминалистики в осуществлении практических задач в России и мире.
2. Подготовка студентов к основным видам профессиональной деятельности юриста – нормотворческой, правоприменительной, правоохранительной, экспертно-консультационной, педагогической.
3. Формирование и развитие у студентов способностей принимать решения и совершать юридические действия в точном соответствии с законом.
4. Подготовка студентов к возможной будущей работе в правоохранительных органах.
5. Развитие у студентов способностей в практической деятельности выявлять, пресекать, раскрывать и расследовать преступления и иные правонарушения.
6. Воспитание у студентов чувства уважения к принципам и нормам права.
7. Формирование у студентов готовности по правовому просвещению и обучению граждан России.

Исходя из поставленной цели, основные задачи дисциплины решаются методологическим, а не информационным подходом к обучению, прежде всего, посредством получения, усвоения, и систематизации знаний в области основ квалификации преступлений. Студенты должны сформировать определённые навыки как научно-теоретического подхода к рассматриваемым правовым явлениям, так и практического их использования в юридической работе.

1.2. Место учебной дисциплины в структуре основной профессиональной образовательной программы.

Учебная дисциплина «Основы квалификации преступлений» реализуется в цикле дисциплин по выбору профессионального модуля основной профессиональной образовательной программы «Юриспруденция» по направлению подготовки 40.03.01 - Юриспруденция (уровень бакалавриата), очной и заочной формы обучения.

Изучение учебной дисциплины «Основы квалификации преступлений» базируется на знаниях и умениях, полученных обучающимися ранее в ходе освоения программного материала ряда учебных дисциплин: «Теория государства и права», «Правоохранительные органы».

1.3. Планируемые результаты обучения по учебной дисциплине в рамках планируемых результатов освоения основной профессиональной образовательной программы.

Процесс освоения учебной дисциплины направлен на формирование у обучающихся следующих общепрофессиональных (ОПК) и профессиональных (ПК) компетенций в соответствии с основной профессиональной образовательной программой «Юриспруденция» (бакалавриат) по направлению подготовки 40.03.01 «Юриспруденция»: способностью юридически правильно квалифицировать факты и обстоятельства (ПК-6), владением навыками подготовки юридических документов (ПК-7), способностью выявлять, пресекать, раскрывать и расследовать преступления и иные правонарушения (ПК-10).

Код компетенции	Содержание компетенции	Результаты обучения
ПК-6	способностью юридически правильно квалифицировать факты и обстоятельства	Знать: Признаки юридических фактов, а так же значение правильной правовой квалификации юридически значимых фактов и обстоятельств с учетом специфики регулирования уголовных правоотношений
		Уметь: правильно давать правовую оценку конкретной ситуации, аргументировать и обосновывать свою правовую позицию в соответствии с нормативно-правовыми актами, сложившейся судебной практикой, правильно квалифицирует при этом факты и обстоятельства
		Владеть: Профессиональными навыками юридически правильной квалификации фактов и обстоятельств применительно к конкретной ситуации
ПК-7	владением навыками подготовки юридических документов	Знать: Основные требования к оформлению юридических документов; основные требования к содержанию юридических документов; требования к оформлению и содержанию документов.
		Уметь: Определить основные требования к оформлению юридических документов; определить основные требования к содержанию юридических документов; определить основные требования к оформлению и содержанию документов
		Владеть: Навыками определения требований к оформлению юридических документов; навыками определения

		основных требований к содержанию правовых документов; навыками определения основных требований к оформлению и содержанию правовых документов
ПК-10	способностью выявлять, пресекать, раскрывать и расследовать преступления и иные правонарушения	Знать: цели и задачи выявления, пресечения и раскрытия правонарушений и преступлений
		Уметь: в соответствии с требованиями нормативных документов давать правильную юридическую квалификацию действиям, в которых усматривается состав правонарушения или преступления
		Владеть: методологией раскрытия и расследования правонарушений и преступлений

2. Объем учебной дисциплины, включая контактную работы обучающегося с преподавателем и самостоятельную работу обучающегося

Общая трудоемкость дисциплины (модуля) составляет 5 зачетных единиц.

Очная форма обучения

Вид учебной работы	Всего часов	Семестр
		8
Аудиторные учебные занятия, всего	50	50
В том числе контактная работа обучающихся с преподавателем:		
Учебные занятия лекционного типа	20	20
Учебные занятия семинарского типа	30	30
Лабораторные занятия	0	0
Иная контактная работа	40	40
Самостоятельная работа обучающихся*, всего	54	54
В том числе:		
Подготовка к лекционным и практическим занятиям, самостоятельное изучение разделов дисциплины в ЭИОС	20	20
Выполнение практических заданий	24	24
Рубежный текущий контроль	10	10
Вид промежуточной аттестации (зачет, экзамен)	36	экзамен
Общая трудоемкость дисциплины, з.е.	5	5

Очно-заочная форма обучения

Вид учебной работы	Всего часов	Семестр
		8
Аудиторные учебные занятия, всего	30	30

В том числе контактная работа обучающихся с преподавателем:		
Учебные занятия лекционного типа	12	12
Учебные занятия семинарского типа	18	18
Лабораторные занятия	0	0
Иная контактная работа	30	30
Самостоятельная работа обучающихся*, всего	84	84
В том числе:		
Подготовка к лекционным и практическим занятиям, самостоятельное изучение разделов дисциплины в ЭИОС	35	35
Выполнение практических заданий	39	39
Рубежный текущий контроль	10	10
Вид промежуточной аттестации (зачет, экзамен)	36	экзамен
Общая трудоемкость дисциплины, з.е.	5	5

3. Содержание учебной дисциплины

3.1. Учебно-тематический план по очной форме обучения

Объем учебных занятий составляет – 50 часов.

Объем самостоятельной работы – 90 часов.

№ п/п	Раздел, тема	Виды учебной работы, академических часов						
		Всего	Самостоят. работа, в т.ч. промежуточная аттестация	Контактная работа обучающихся с преподавателем				
				Всего	Лекционного типа	Семинарского типа	Лабораторные занятия	Контактная работа в ЭИОС
1	2	3	4	5	6	7	8	9
1.	Раздел 1. Понятие квалификации преступлений.	36	18	18	4	4	0	10
2.	Тема 1.1 Понятие и виды квалификации преступлений.	18	9	9	2	2	0	5
3.	Тема 1.2. Принципы квалификации преступлений.	18	9	9	2	2	0	5
4.	Раздел 2. Общие правила квалификации преступлений.	36	18	18	4	6	0	8
5.	Тема 2.1. Квалификация по объекту и объективной стороне преступления	18	9	8	2	2	0	4
6.	Тема 2.2. Квалификация по субъекту и субъективной стороне преступления.	18	9	10	2	4	0	4
7.	Раздел 3. Специальные правила квалификации преступлений.	36	18	18	4	6	0	8
8.	Тема 3.1. Квалификация по совокупности преступлений	18	9	10	2	4	0	4

9.	Тема 3.2. Квалификация при неоконченной преступной деятельности	18	9	8	2	2	0	4
10.	Раздел 4 Изменение квалификации преступлений	36	18	18	4	10	0	4
11.	Тема 4.1. Квалификация при изменении уголовного закона	18	9	9	2	5	0	2
12.	Тема 4.2. Изменение квалификации в ходе уголовного судопроизводства.	18	9	9	2	5	0	2
16.	Раздел 5. Роль постановлений Пленума Верховного Суда РФ в квалификации преступлений и их влияние на ее изменение.	36	18	18	4	4	0	10
17.	Тема 5.1. Роль постановлений Пленума Верховного Суда РФ в квалификации преступлений и их влияние на ее изменение.	36	18	18	4	4	0	10
Общий объем, часов		180	90	90	20	30	0	40
Форма промежуточной аттестации		Экзамен						

3.2. Учебно-тематический план по очно-заочной форме обучения

Объем учебных занятий составляет – 30 часов.

Объем самостоятельной работы – 120 часов.

№ п/п	Раздел, тема	Виды учебной работы, академических часов						
		Всего	Самостоят. работа, в т.ч. промежуточная аттестация	Контактная работа обучающихся с преподавателем				
				Всего	Лекционного типа	Семинарского типа	Лабораторные занятия	Контактная работа в ЭИОС
1	2	3	4	5	6	7	8	9
1.	Раздел 1. Понятие квалификации преступлений.	36	26	10	2	4	0	4
2.	Тема 1.1 Понятие и виды квалификации преступлений.	18	13	5	1	2	0	2
3.	Тема 1.2. Принципы квалификации преступлений.	18	13	5	1	2	0	2
4.	Раздел 2. Общие правила квалификации преступлений.	36	24	12	2	4	0	6
5.	Тема 2.1. Квалификация по объекту и объективной стороне преступления	18	12	5	1	2	0	2
6.	Тема 2.2. Квалификация по субъекту и субъективной стороне преступления.	18	12	7	1	2	0	4
7.	Раздел 3. Специальные правила квалификации преступлений.	36	22	14	4	4	0	6
8.	Тема 3.1. Квалификация по совокупности преступлений	18	11	8	2	2	0	4
9.	Тема 3.2. Квалификация при неоконченной преступной деятельности	18	11	6	2	2	0	2
10.	Раздел 4 Изменение квалификации преступлений	36	20	16	2	4	0	10
11.	Тема 4.1. Квалификация при изменении уголовного закона	18	10	8	1	2	0	5
12.	Тема 4.2. Изменение квалификации в ходе уголовного судопроизводства.	18	10	8	1	2	0	5

16.	Раздел 5. Роль постановлений Пленума Верховного Суда РФ в квалификации преступлений и их влияние на ее изменение.	36	28	8	2	2	0	4
17.	Тема 5.1. Роль постановлений Пленума Верховного Суда РФ в квалификации преступлений и их влияние на ее изменение.	36	28	8	2	2	0	4
Общий объем, часов		180	120	60	12	18	0	30
Форма промежуточной аттестации		Экзамен						

4.1. Виды самостоятельной работы обучающихся по дисциплине

Очная форма обучения

Раздел, тема	Всего СРС + контроль	Виды самостоятельной работы обучающихся, в т.ч. контроль						
		Академическая активность, час	Форма академической активности	Выполнение практ. заданий, час	Форма практического задания	Рубежный текущий контроль, час	Форма рубежного текущего контроля	Контроль (промежут. аттестация), час
Раздел 1. Понятие квалификации преступлений.	18	4	Подготовка к лекционным и практическим занятиям, самостоятельное изучение раздела в ЭИОС	5	Реферат	2	Компьютерное тестирование или иная форма рубежного контроля по усмотрению преподавателя	7
Раздел 2. Общие правила квалификации преступлений.	18	4	Подготовка к лекционным и практическим занятиям, самостоятельное изучение раздела в ЭИОС	5	Реферат	2	Компьютерное тестирование или иная форма рубежного контроля по усмотрению преподавателя	7
Раздел 3. Специальные правила квалификации преступлений.	18	4	Подготовка к лекционным и практическим занятиям, самостоятельное изучение раздела в ЭИОС	5	Реферат	2	Компьютерное тестирование или иная форма рубежного контроля по усмотрению преподавателя	7
Раздел 4. Изменение квалификации преступлений.	18	4	Подготовка к лекционным и практическим занятиям, самостоятельное изучение раздела в ЭИОС	4	Реферат	2	Компьютерное тестирование или иная форма рубежного контроля по усмотрению преподавателя	8

Раздел 5. Роль постановлений Пленума Верховного Суда РФ в квалификации преступлений и их влияние на ее изменение.	18	4	Подготовка к лекционным и практическим занятиям, самостоятельное изучение раздела в ЭИОС	5	Реферат	2	Компьютерное тестирование или иная форма рубежного контроля по усмотрению преподавателя	7
Общий объем, часов	90	20		24		10		36
Форма промежуточной аттестации	Экзамен							

Очно-заочная форма обучения

Раздел, тема	Всего СРС + контроль	Виды самостоятельной работы обучающихся, в т.ч. контроль						
		Академическая активность, час	Форма академической активности	Выполнение практ. заданий, час	Форма практического задания	Рубежный текущий контроль, час	Форма рубежного текущего контроля	Контроль (промежут. аттестация), час
Раздел 1. Понятие квалификации преступлений.	26	8	Подготовка к лекционным и практическим занятиям, самостоятельное изучение раздела в ЭИОС	9	Реферат	2	Компьютерное тестирование или иная форма рубежного контроля по усмотрению преподавателя	7
Раздел 2. Общие правила квалификации преступлений.	24	7	Подготовка к лекционным и практическим занятиям, самостоятельное изучение раздела в ЭИОС	8	Реферат	2	Компьютерное тестирование или иная форма рубежного контроля по усмотрению преподавателя	7
Раздел 3. Специальные правила квалификации преступлений.	22	6	Подготовка к лекционным и практическим занятиям, самостоятельное изучение раздела в ЭИОС	7	Реферат	2	Компьютерное тестирование или иная форма рубежного контроля по усмотрению преподавателя	7
Раздел 4. Изменение квалификации преступлений.	20	5	Подготовка к лекционным и практическим занятиям, самостоятельное изучение раздела в ЭИОС	5	Реферат	2	Компьютерное тестирование или иная форма рубежного контроля по усмотрению преподавателя	8

Раздел 5. Роль постановлений Пленума Верховного Суда РФ в квалификации преступлений и их влияние на ее изменение.	28	9	Подготовка к лекционным и практическим занятиям, самостоятельное изучение раздела в ЭИОС	10	Реферат	2	Компьютерное тестирование или иная форма рубежного контроля по усмотрению преподавателя	7
	120	35		39		10		36
Форма промежуточной аттестации		Экзамен						

4.2. Методические указания к самостоятельной работе по дисциплине.

ПРАКТИЧЕСКОЕ ЗАДАНИЕ К РАЗДЕЛУ 1

Форма практического задания: реферат.

Раздел 1. Понятие квалификации преступлений

Цель: Учебная дисциплина «Квалификация преступлений» имеет своей целью формирование у студентов общекультурных и профессиональных компетенций, необходимых для последующей успешной реализации уголовно-правовых норм, обеспечения законности и правопорядка, правового обучения и воспитания. Целью преподавания учебной дисциплины является формирование у студентов системы теоретических знаний в соответствующей сфере, а также выработка навыков правильного применения уголовного закона в конкретных ситуациях совершения преступлений. Цель практикумов в данном цикле – изучение правил квалификации преступлений, разграничение смежных составов преступлений и отграничение преступлений от иных правонарушений.

Перечень изучаемых элементов содержания: Юридическое определение классификации преступлений. Проблемы классификации. Проблемы определения классификации преступлений. Виды классификации преступлений. Принципы квалификации преступлений.

Тема 1.1. Понятие и виды квалификации преступлений

Вопросы для самоподготовки:

1. Понятие квалификации преступлений.
2. Виды квалификации преступлений.
3. Значение правильной квалификации.
4. Процесс квалификации преступлений.
5. Этапы процесса квалификации.

Тема 1.2. Принципы квалификации преступлений.

1. Понятие принципа квалификации преступлений.
2. Принципы квалификации преступлений.
3. Признаки принципов квалификации.
4. Виды принципов квалификации.
5. Принципы, закрепленные в уголовном праве.
6. Принципы, закрепленные в науке уголовного права.

РУБЕЖНЫЙ КОНТРОЛЬ К РАЗДЕЛУ 1

Форма рубежного контроля – компьютерное тестирование.

Раздел 2. Общие правила квалификации преступлений.

Цель: проанализировать теоретические основы квалификации преступлений, осмыслить практику Верховного Суда Российской Федерации по проблемам, квалификации преступлений, научить студентов самостоятельно разбираться в дискуссионных вопросах, определять свою позицию и аргументировать ее, сформировать у студентов навыки самостоятельной работы с нормативным материалом, актами судебной и правоприменительной практики, учебной и специальной литературой, в том числе с использованием специальных компьютерных справочных правовых и иных программ, выработать у студентов практические навыки квалификации преступлений..

Перечень изучаемых элементов содержания: В системе российского высшего образования в настоящее время практикуются различные подходы по изучению дисциплины «Квалификация преступлений», которая преподается в подавляющем большинстве отечественных вузов. Связано это с тем, что в науке уголовного права квалификация преступлений рассматривается с двух позиций. Во-первых, вопросы квалификации исследуются применительно к отдельным видам преступлений, что, строго говоря, является предметом изучения Особенной части уголовного права. Однако проблема квалификации в целом выходит за рамки этих исследований, поскольку существуют общие положения и принципы квалификации, имеющие значение применительно к любому виду преступлений, определяющие основания и порядок выбора статьи или статей уголовного закона независимо от конкретики. Поэтому второй подход и заключается в анализе общих вопросов квалификации преступлений, чему и уделено в данном случае основное внимание т. к. практика преподавания показывает наибольшие сложности у обучаемых в понимании именно обозначенной проблематики. Значение правильной квалификации преступлений сложно переоценить. Она является одним из видов правоприменительной деятельности, которой постоянно занимаются работники судов и правоохранительных органов. Правильность выбора, толкования и применения уголовно-правовой нормы в каждом конкретном случае влияет на судьбу конкретного человека, а, следовательно, и соблюдение принципов законности, гуманизма, вины, справедливости.

Тема 2.1. Квалификация по объекту и объективной стороне преступления.

Вопросы для самоподготовки:

1. Понятие и значение объекта преступления.
2. Виды объектов. Значение
3. Классификации объектов «по вертикали» для квалификации преступлений.
4. Квалификация многообъектных преступлений.
5. Предмет преступления, его соотношение с объектом и значение для квалификации.
6. Понятие и признаки объективной стороны преступления.
7. Деяние (действие или бездействие).
8. Понятие, виды и значение для квалификации общественно опасных последствий.
9. Преступления с материальными, формальными и усеченными составами.
10. Установление причинной связи между деянием и наступившими последствиями в процессе квалификации преступлений.
11. Значение для квалификации способа, места, времени, обстановки, орудий, средств как факультативных признаков объективной стороны преступления.

Тема 2.2. Квалификация по субъекту и субъективной стороне преступления.

Вопросы для самоподготовки:

1. Понятие и признаки субъекта преступления.
2. Виды субъектов.
3. Установление возраста лица в процессе квалификации преступления.

4. Вменяемость как обязательный признак субъекта преступления.
5. Особенности квалификации деяния несовершеннолетнего, отстающего в психическом развитии.
6. Понятие и виды специального субъекта преступления. Значение специальных признаков субъекта для квалификации.
7. Понятие и признаки субъективной стороны преступления, особенности ее установления в процессе квалификации преступлений.
8. Вина как обязательный признак субъективной стороны.
9. Умысел и его виды. Квалификация преступлений при различных видах умысла.
10. Неосторожность и ее виды. Особенности квалификации неосторожных преступлений.
11. Преступления с двумя формами вины, их квалификация.
12. Мотив и цель преступления, их значение для квалификации.
13. Юридические и фактические ошибки, их виды и влияние на квалификацию преступлений.
14. Проблемы уголовно-правовой оценки невиновного причинения вреда.

ПРАКТИЧЕСКОЕ ЗАДАНИЕ К РАЗДЕЛУ 2

Форма практического задания: реферат.

Раздел 3. Специальные правила квалификации преступлений.

Цель: обеспечить усвоение студентами теоретических основ квалификации преступлений, рассмотреть наметившиеся в теории и практике дискуссионные вопросы квалификации, привить им устойчивые навыки и умения применения уголовно-правовых норм.

Перечень элементов содержания: специальная норма, Уголовный кодекс РФ, Особенная часть, правило квалификации преступлений, норма, конкуренция норм, состав преступления.

Тема 3.1. Квалификация по совокупности преступлений

Вопросы для самоподготовки:

1. Понятие соучастия в преступлении.
2. Объективные и субъективные признаки соучастия.
3. Виды соучастников.
4. Квалификация деяний исполнителя, организатора, подстрекателя и пособника.
5. Формы и виды соучастия.
6. Простое и сложное соучастие.
7. Квалификация соисполнительства.
8. Особенности квалификации групповых преступлений (группы лиц, группы лиц по предварительному сговору, организованной группы, преступной организации).
9. Квалификация преступлений, совершенных в соучастии со специальным субъектом.
10. Квалификация деяний соучастников при эксцессе исполнителя.
11. Ответственность за неудавшееся соучастие.
12. Добровольный отказ при соучастии в преступлении.
13. Прикосновенность к преступлению и ее значение для квалификации.

Тема 3.2. Квалификация при неоконченной преступной деятельности

Вопросы для самоподготовки:

1. Понятие и виды стадий умышленного преступления.
2. Формирование и обнаружения умысла; ненаказуемость «голового» умысла.
3. Оконченное и неоконченное преступления.

4. Понятие и признаки приготовления к преступлению. Отличие приготовления от формирования и обнаружения умысла.
5. Квалификация приготовления к преступлению, значение категории подготавливаемого преступления.
6. Понятие и признаки покушения на преступление.
7. Отличие покушения от приготовления к преступлению.
8. Виды покушений.
9. Квалификация покушения на преступление.
10. Виды оконченных преступлений и их квалификация.
11. Добровольный отказ от преступления.
12. Объективные и субъективные признаки добровольного отказа.
13. Деятельное раскаяние и его отличие от добровольного отказа.
14. Значение для квалификации добровольного отказа и деятельного раскаяния.

РУБЕЖНЫЙ КОНТРОЛЬ К РАЗДЕЛУ 3

Форма рубежного контроля – компьютерное тестирование.

Раздел 4. Изменение квалификации преступлений

Цель: обеспечить усвоение студентами теоретических основ квалификации преступлений, рассмотреть наметившиеся в теории и практике дискуссионные вопросы квалификации, привить им устойчивые навыки и умения применения уголовно-правовых норм

Перечень элементов содержания: уголовно-правовая оценка, квалификация, обвинение и его структура, уголовное дело, преступление, производство по делу, уголовное право, уголовный процесс, стадии уголовного процесса.

Тема 4.1. Квалификация при изменении уголовного закона

Вопросы для самоподготовки:

1. Понятие и виды изменения квалификации преступления.
2. Обстоятельства, вызывающие изменения в квалификации.
3. Квалификации при изменении уголовного закона.
4. Типы действия уголовного закона (прямое действие, ретроактивность и ультраактивность).
5. Действие уголовного закона во времени.
6. Определение в процессе квалификации времени совершения преступления.
7. Обратная сила уголовного закона и ее значение для квалификации преступлений.
8. Порядок перекалфикации в связи с изменением уголовного закона.
9. Правила оценки сравнительной тяжести двух уголовных законов.
10. Изменение квалификации преступлений и изменение обвинения.

Тема 4.2. Изменение квалификации в ходе уголовного судопроизводства.

Вопросы для самоподготовки:

1. Понятие уголовного судопроизводства.
2. Стадии уголовного судопроизводства.
3. Юридическая оценка содеянного.
4. Неверная квалификация содеянного.
5. Полномочия следователя в изменении положения подозреваемого, обвиняемого.

ПРАКТИЧЕСКОЕ ЗАДАНИЕ К РАЗДЕЛУ 3

Форма рубежного контроля – реферат.

Раздел 5. Роль постановлений Пленума Верховного Суда РФ в квалификации преступлений и их влияние на ее изменение.

Цель: уяснение признаков состава преступления важную роль играет судебное толкование, даваемое в постановлениях Пленума Верховного Суда РФ по уголовным делам. При этом первостепенное значение для квалификации преступлений имеет выяснение вопроса об определении юридической природы разъяснений Пленума Верховного Суда РФ по вопросам применения уголовно-правовых норм и степени обязательности таких разъяснений.

Перечень элементов содержания: единообразии судебной практики, Верховный Суд РФ, система нормативно-правовых актов РФ, место Постановления Пленума Верховного Суда РФ.

Тема 5.1. Роль постановлений Пленума Верховного Суда РФ в квалификации преступлений и их влияние на ее изменение.

Вопросы для самоподготовки:

1. Деятельность Пленума Верховного Суда РФ по поводу толкования нормативно-правовых актов.
2. Правовая природа актов, издаваемых Верховным Судом РФ, имеющих разъяснительное значение.
3. Роль разъяснений Верховного Суда РФ.

РУБЕЖНЫЙ КОНТРОЛЬ К РАЗДЕЛУ 5

Форма рубежного контроля – компьютерное тестирование.

Оформление работ, выполняемых в рамках самостоятельной работы осуществляется в соответствии с Методическими указаниями по оформлению письменных работ обучающихся в рамках самостоятельной работы, утвержденными Учебно-методическим советом РГСУ, Протокол № 2 от 25 июня 2015 года.

Конкретные практические задания и задания для рубежного контроля определяются в учебно-методических материалах по работе обучающихся в электронной информационно-образовательной среде РГСУ с применением технологий электронного обучения по данной дисциплине, утверждаемых ежегодно факультетом.

5. Фонд оценочных средств для проведения промежуточной аттестации обучающихся по учебной дисциплине

5.1. Форма промежуточной аттестации обучающегося по учебной дисциплине.

Контрольным мероприятием промежуточной аттестации обучающихся по учебной дисциплине является зачет, который проводится в устной форме.

5.2. Перечень компетенций с указанием этапов их формирования в процессе освоения образовательной программы

Код компетенции	Содержание компетенции	Результаты обучения	Этапы формирования компетенций в процессе освоения образовательной программы
-----------------	------------------------	---------------------	--

ПК-6	способностью юридически правильно квалифицировать факты и обстоятельства	Знать: Признаки юридических фактов, а так же значение правильной правовой квалификации юридически значимых фактов и обстоятельств с учетом специфики регулирования уголовных правоотношений	Этап формирования знаний
		Уметь: правильно давать правовую оценку конкретной ситуации, аргументировать и обосновывать свою правовую позицию в соответствии с нормативно-правовыми актами, сложившейся судебной практикой, правильно квалифицирует при этом факты и обстоятельства	Этап формирования умений
		Владеть: Профессиональными навыками юридически правильной квалификации фактов и обстоятельств применительно к конкретной ситуации	Этап формирования навыков и получения опыта
ПК-7	владением навыками подготовки юридических документов	Знать: Основные требования к оформлению юридических документов; основные требования к содержанию юридических документов; требования к оформлению и содержанию документов.	Этап формирования знаний
		Уметь: Определить основные требования к оформлению юридических документов; определить основные требования к содержанию юридических документов; определить основные требования к оформлению и содержанию документов	Этап формирования умений
		Владеть: Навыками определения требований к оформлению юридических документов; навыками определения основных требований к содержанию правовых документов; навыками определения основных требований к оформлению и содержанию правовых документов	Этап формирования навыков и получения опыта
ПК-10	способностью выявлять, пресекать, раскрывать и расследовать преступления и иные правонарушения	Знать: цели и задачи выявления, пресечения и раскрытия правонарушений и преступлений	Этап формирования знаний

		Уметь: в соответствии с требованиями нормативных документов давать правильную юридическую квалификацию действиям, в которых усматривается состав правонарушения или преступления	Этап формирования умений
		Владеть: методологией раскрытия и расследования правонарушений и преступлений	Этап формирования навыков и получения опыта

5.3. Описание показателей и критериев оценивания компетенций на различных этапах их формирования, описание шкал оценивания

Код компетенции	Этапы формирования компетенций	Показатель оценивания компетенции	Критерии и шкалы оценивания
ПК-6 ПК-7 ПК-10	Этап формирования знаний.	Теоретический блок вопросов. Уровень освоения программного материала, логика и грамотность изложения, умение самостоятельно обобщать и излагать материал	1) обучающийся глубоко и прочно освоил программный материал, исчерпывающе, последовательно, грамотно и логически стройно его излагает, тесно увязывает с задачами и будущей деятельностью, не затрудняется с ответом при видоизменении задания, умеет самостоятельно обобщать и излагать материал, не допуская ошибок – 9-10 баллов; 2) обучающийся твердо знает программный материал, грамотно и по существу излагает его, не допуская существенных неточностей в ответе на вопрос, может правильно применять теоретические положения -7-8 баллов; 3) обучающийся освоил основной материал, но не знает отдельных деталей, допускает неточности, недостаточно правильные формулировки, нарушает последовательность в изложении программного материала - 5-6 баллов; 4) обучающийся не знает значительной части программного материала, допускает существенные ошибки -0-4 балла.

ПК-6 ПК-7 ПК-10	Этап формирования умений.	Аналитическое задание (<i>задачи, ситуационные задания, кейсы, проблемные ситуации и т.д.</i>) Практическое применение теоретических положений применительно к профессиональным задачам, обоснование принятых решений	1) свободно справляется с задачами и практическими заданиями, правильно обосновывает принятые решения, задание выполнено верно, даны ясные аналитические выводы к решению задания, подкрепленные теорией - 9-10 баллов; 2) владеет необходимыми умениями и навыками при выполнении практических заданий, задание выполнено верно, отмечается хорошее развитие аргумента, однако отмечены погрешности в ответе, скорректированные при собеседовании -7-8 баллов; 3) испытывает затруднения в выполнении практических заданий, задание выполнено с ошибками, отсутствуют логические выводы и заключения к решению 5-6 баллов;
ПК-6 ПК-7 ПК-10	Этап формирования навыков и получения опыта.	Аналитическое задание (<i>задачи, ситуационные задания, кейсы, проблемные ситуации и т.д.</i>) Решение практических заданий и задач, владение навыками и умениями при выполнении практических заданий, самостоятельность, умение обобщать и излагать материал.	4) практические задания, задачи выполняет с большими затруднениями или задание не выполнено вообще, или задание выполнено не до конца, нет четких выводов и заключений по решению задания, сделаны неверные выводы по решению задания - 0-4 баллов.

5.4. Типовые контрольные задания или иные материалы, необходимые для оценки знаний, умений, навыков и (или) опыта деятельности, характеризующих этапы формирования компетенций в процессе освоения образовательной программы.

5.5. Методические материалы, определяющие процедуры оценивания знаний, умений, навыков и (или) опыта деятельности, характеризующих этапы формирования компетенций

Промежуточная аттестация по учебной дисциплине проводится в соответствии с Положением о промежуточной аттестации обучающихся по основным профессиональным образовательным программам в Российском государственном социальном университете и Положение о балльно-рейтинговой системе оценки успеваемости обучающихся по основным профессиональным образовательным программам – программам среднего профессионального образования, программам бакалавриата, программам специалитета, программам магистратуры в Российском государственном социальном университете.

На промежуточную аттестацию отводится 20 рейтинговых баллов.

Ответы обучающегося на контрольном мероприятии промежуточной аттестации оцениваются педагогическим работником по 20 - балльной шкале, а итоговая оценка по учебной дисциплине выставляется по пятибалльной системе для экзамена/дифференцированного зачета и по системе зачтено/не зачтено для зачета.

Критерии выставления оценки определяются Положением о балльно-рейтинговой системе оценки успеваемости обучающихся по основным профессиональным образовательным программам – программам среднего профессионального образования, программам бакалавриата, программам специалитета, программам магистратуры в Российском государственном социальном университете.

6. Перечень основной и дополнительной учебной литературы для освоения учебной дисциплины.

6.1. Основная литература.

1. Бавсун, М. В. Квалификация преступлений по признакам субъективной стороны : учебное пособие для вузов / М. В. Бавсун, С. В. Векленко. — 2-е изд., испр. и доп. — Москва : Издательство Юрайт, 2020. — 152 с. — (Высшее образование). — ISBN 978-5-534-03668-8. — Текст : электронный // ЭБС Юрайт [сайт]. — URL: <https://urait.ru/bcode/453528> (дата обращения: 26.09.2020).
2. Квалификация преступлений : учебное пособие для вузов / О. С. Капинус [и др.] ; под редакцией О. С. Капинус. — 2-е изд. — Москва : Издательство Юрайт, 2020. — 204 с. — (Высшее образование). — ISBN 978-5-534-11016-6. — Текст : электронный // ЭБС Юрайт [сайт]. — URL: <https://urait.ru/bcode/456265> (дата обращения: 26.09.2020).
3. Арестова, Е. Н. Основы квалификации и расследования преступлений в сфере таможенного дела : учебник и практикум для вузов / Е. Н. Арестова, Н. И. Крюкова, А. Г. Никольская. — 2-е изд. — Москва : Издательство Юрайт, 2020. — 243 с. — (Высшее образование). — ISBN 978-5-534-11224-5. — Текст : электронный // ЭБС Юрайт [сайт]. — URL: <https://urait.ru/bcode/451638> (дата обращения: 26.09.2020).

6.1. Дополнительная литература

1. Уголовное право России. Особенная часть в 2 т. Том 2 : учебник для бакалавриата, специалитета и магистратуры / О. С. Капинус [и др.] ; под редакцией О. С. Капинус. — 2-е изд., перераб. и доп. — Москва : Издательство Юрайт, 2019. — 639 с. — (Бакалавр. Специалист. Магистр). — ISBN 978-5-534-09736-8. — Текст : электронный // ЭБС Юрайт [сайт]. — URL: <https://urait.ru/bcode/428561> (дата обращения: 26.09.2020).
2. Иванов, Н. Г. Уголовное право. Особенная часть в 2 т. Том 2 : учебник для вузов / Н. Г. Иванов. — 2-е изд., перераб. и доп. — Москва : Издательство Юрайт, 2020. — 241 с. — (Высшее образование). — ISBN 978-5-534-04260-3. — Текст : электронный // ЭБС Юрайт [сайт]. — URL: <https://urait.ru/bcode/453813> (дата обращения: 26.09.2020).

7. Перечень ресурсов информационно-коммуникационной сети «Интернет», используемых» при освоении дисциплины добавить электронные ресурсы в соответствии с таблицей утвержденной Научной библиотекой.

Название электронного ресурса	Описание электронного ресурса	Используемый для работы адрес
Университетская информационная система РОССИЯ (УИС РОССИЯ)	Университетская информационная система РОССИЯ (УИС РОССИЯ) – электронная библиотека и база для исследований и учебных курсов в области экономики, управления,	https://uisrussia.msu.ru/ 100% доступ

	социологии, лингвистики, философии, филологии, международных отношений и других гуманитарных наук. УИС РОССИЯ поддерживается на базе Научно-исследовательского вычислительного центра МГУ имени М.В. Ломоносова	
Электронная библиотека учебников	На сайте представлены учебники, лекции, доклады, монографии по естественным и гуманитарным наукам.	http://studentam.net 100% доступ
Cyberleninka	Содержит каталог научной периодики по большому количеству научных дисциплин, который содержит полную информацию о научных журналах в электронном виде, включающую их описания и все вышедшие выпуски с содержанием, темами научных статей и их полными текстами.	http://cyberleninka.ru/journal 100% доступ
Единое окно доступа к образовательным ресурсам	Информационная система предоставляет свободный доступ к каталогу образовательных интернет-ресурсов и полнотекстовой электронной учебно-методической библиотеке для общего и профессионального образования	http://window.edu.ru/library 100% доступ
Электронные библиотеки. Электронные библиотеки, словари, энциклопедии	Интернет-ресурсы образовательного и научно-образовательного назначения, оформленные в виде электронных библиотек, словарей и энциклопедий, предоставляют открытый доступ к полнотекстовым информационным ресурсам, представленным в электронном формате — учебникам и учебным пособиям, хрестоматиям и художественным произведениям, историческим источникам и научно-популярным статьям, справочным изданиям и др.	http://gigabaza.ru/doc/131454.html 100% доступ
Библиотека юридической литературы	Электронная библиотека открытого доступа (монографии, диссертации, книги, статьи, новости и аналитика, конспекты лекций, рефераты, учебники).	http://pravo.eup.ru/ 100% доступ

7.1. Профессиональные базы данных и информационные справочные системы

№№	Название электронного	Описание электронного ресурса	Используемый для работы адрес
----	-----------------------	-------------------------------	-------------------------------

	ресурса		
1.	ЭБС «Университетская библиотека онлайн»	Электронно-библиотечная система, электронные книги и аудиокниги, учебники для ВУЗов, средних специальных учебных заведений и школы, а также научные монографии, научная периодика, в т.ч. журналы ВАК.	http://biblioclub.ru/ 100% доступ
2.	Научная электронная библиотека eLIBRARY.ru	Поиск по рефератам и полным текстам статей, опубликованных в российских и зарубежных научно-технических журналах.	http://elibrary.ru/ Доступ с любого компьютера в сети Университета на 276 журналов по подписке Университета. Доступ к 5493 журналам с полным текстом в открытом доступе, из них российских журналов 5022.
3.	ЭБС издательства «Юрайт»	Электронно-библиотечная система, коллекция электронных версий книг.	http://www.biblio-online.ru/ 100% доступ
4.	ЭБС издательства "ЛАНЬ"	Электронно-библиотечная система, коллекция электронных версий книг.	http://e.lanbook.com/ 100% доступ
5.	ЭБС "Book.ru"	Электронно-библиотечная система, коллекция электронных версий книг.	http://www.book.ru 100% доступ
6.	База данных EastView	Полнотекстовая база данных периодики.	http://ebiblioteka.ru/ С любого компьютера в сети Университета
7.	База данных международного индекса научного цитирования – Scopus:	Библиографическая и реферативная информация и инструменты для отслеживания цитируемости статей, опубликованных в научных изданиях.	http://www.scopus.com/ Доступ с любого компьютера в сети Университета.
8.	Международный индекс научного цитирования Web of Science (Web of Knowledge)	Библиографическая и реферативная информация и инструменты для отслеживания цитируемости статей, опубликованных в научных изданиях. Университета.	http://webofknowledge.com ; Доступ с любого компьютера в сети Университета.
8.	Президентская библиотека им. Б.Н.Ельцина	Общегосударственное электронное хранилище цифровых копий важнейших документов по истории, теории и практике российской государственности, русскому языку, а также мультимедийных образовательных, научно-	https://www.prlib.ru/ Доступ в электронном читальном зале Научной библиотеки Университета.

		образовательных, культурно-просветительских и информационно-аналитических ресурсов.	
9.	Национальная электронная библиотека	Крупнейшее собрание книг, диссертаций, музыкальных нот, карт и прочих материалов.	https://rusneb.ru/ доступ к полной коллекции с компьютеров в электронном читальном зале Научной библиотеки Университета
10/	Видеотека учебных фильмов «Решение»	Коллекция учебных видеофильмов	http://eduvideo.online 100% доступ

8. Методические указания для обучающихся по освоению учебной дисциплины

Освоение обучающимся учебной дисциплины «Основы квалификации преступлений» предполагает изучение материалов дисциплины на аудиторных занятиях и в ходе самостоятельной работы. Аудиторные занятия проходят в форме лекций и семинаров. Самостоятельная работа включает разнообразный комплекс видов и форм работы обучающихся.

Для успешного освоения учебной дисциплины и достижения поставленных целей необходимо внимательно ознакомиться с настоящей рабочей программы учебной дисциплины. Ее может представить преподаватель на вводной лекции или самостоятельно обучающийся использует информацию на официальном Интернет-сайте Университета.

Следует обратить внимание на список основной и дополнительной литературы, которая имеется в электронной библиотечной системе <http://biblioclub.ru>, на предлагаемые преподавателем ресурсы информационно-телекоммуникационной сети Интернет. Эта информация необходима для самостоятельной работы обучающегося.

При подготовке к аудиторным занятиям необходимо помнить особенности каждой формы его проведения.

Подготовка к учебному занятию лекционного типа заключается в следующем.

С целью обеспечения успешного обучения обучающийся должен готовиться к лекции, поскольку она является важнейшей формой организации учебного процесса, поскольку:

- знакомит с новым учебным материалом;
- разъясняет учебные элементы, трудные для понимания;
- систематизирует учебный материал;
- ориентирует в учебном процессе.

С этой целью:

- внимательно прочитайте материал предыдущей лекции;
- ознакомьтесь с учебным материалом по учебнику и учебным пособиям с темой прочитанной лекции;
- внесите дополнения к полученным ранее знаниям по теме лекции на полях лекционной тетради;
- запишите возможные вопросы, которые вы зададите лектору на лекции по материалу изученной лекции;
- попытайтесь уяснить место изучаемой темы в своей подготовке;
- узнайте тему предстоящей лекции (по тематическому плану, по информации лектора) и запишите информацию, которой вы владеете по данному вопросу

Подготовка к занятию семинарского типа

При подготовке и работе во время проведения занятий семинарского типа следует обратить внимание на следующие моменты: на процесс предварительной подготовки, на работу во время занятия, обработку полученных результатов, исправление полученных замечаний.

Предварительная подготовка к учебному занятию семинарского типа заключается в изучении теоретического материала в отведенное для самостоятельной работы время, ознакомление с инструктивными материалами с целью осознания задач практического занятия.

Работа во время проведения учебного занятия семинарского типа включает самостоятельное выполнение заданий согласно обозначенной учебной программой тематики;

Самостоятельная работа.

Для более углубленного изучения темы задания для самостоятельной работы рекомендуется выполнять параллельно с изучением данной темы. При выполнении заданий по возможности используйте наглядное представление материала. Более подробная информация о самостоятельной работе представлена в разделах «Учебно-методическое обеспечение самостоятельной работы по дисциплине (модулю)», «Методические указания к самостоятельной работе по дисциплине (модулю)».

Подготовка к зачету.

К зачету необходимо готовиться целенаправленно, регулярно, систематически и с первых дней обучения по данной дисциплине. Попытки освоить учебную дисциплину в период зачетно-экзаменационной сессии, как правило, приносят не слишком удовлетворительные результаты.

После предложенных указаний у обучающихся должно сформироваться четкое представление об объеме и характере знаний и умений, которыми надо будет овладеть по дисциплине.

9. Информационно-технологическое обеспечение образовательного процесса по учебной дисциплине

9.1. Информационные технологии

1. Персональные компьютеры;
2. Доступ к интернет
3. Проектор.

9.2. Программное обеспечение

1. Microsoft Office (Word, Excel),

9.3. Информационные справочные системы

Обучающиеся по программе 40.03.01 Юриспруденция в университете имеют доступ к следующим современным профессиональным базам данных, информационным справочникам:

№№	Название электронного ресурса	Описание электронного ресурса	Используемый для работы адрес
1.	ЭБС «Университетская библиотека онлайн»	Электронно-библиотечная система, электронные книги и аудиокниг, учебники для ВУЗов, средних специальных учебных заведений и школы, а также научные монографии, научная периодика, в т.ч. журналы ВАК.	http://biblioclub.ru/ 100% доступ
2.	Электронная библиотека	Журналы издательства «Гребенников».	http://grebennikon.ru/ Доступ с любого

	Издательского дома «Гребенников»		компьютера в сети Университета
3.	Научная электронная библиотека eLIBRARY.ru	Поиск по рефератам и полным текстам статей, опубликованных в российских и зарубежных научно-технических журналах.	http://elibrary.ru/ Доступ с любого компьютера в сети Университета на 276 журналов по подписке Университета. Доступ к 5493 журналам с полным текстом в открытом доступе, из них российских журналов 5022.
4.	ЭБС издательства «Юрайт»	Электронно-библиотечная система, коллекция электронных версий книг.	http://www.biblio-online.ru/ 100% доступ
5.	ЭБС издательства «Лань»	Электронно-библиотечная система, электронные книги, учебники для ВУЗов. Коллекция «Музыка»	http://e.lanbook.com/ 100% доступ
6.	ЭБС «Библиороссика»	Электронно-библиотечная система, содержащая полнотекстовые учебники, учебные пособия, монографии и журналы в электронном виде. 5100 изданий открытого доступа	http://bibliorossica.com 100% доступ
7.	База данных EastView	Полнотекстовая база данных периодики.	http://ebiblioteka.ru/ С любого компьютера в сети Университета
8.	База данных международного индекса научного цитирования – Scopus:	Библиографическая и реферативная информация и инструменты для отслеживания цитируемости статей, опубликованных в научных изданиях.	http://www.scopus.com/ Доступ с любого компьютера в сети Университета.
9.	Международный индекс научного цитирования Web of Science (Web of Knowledge)	Библиографическая и реферативная информация и инструменты для отслеживания цитируемости статей, опубликованных в научных изданиях. Университета.	Перед входом в WoS необходимо войти на сайт ResearcherID - https://www.researcherid.com/ResearcherID . Вход в WoS: http://login.webofknowledge.com/ В разделе "ВЫПОЛНЕНИЕ ВХОДА ДЛЯ ПОЛЬЗОВАТЕЛЕЙ В ОРГАНИЗАЦИИ" выбрать значение: "Russian Higher Education & Research (FEDURUS)"

			<p>На следующей странице в разделе "Выберите Вашу Организацию" выбрать проект "FEDURUS".</p> <p>Далее ввести логин и пароль, полученный в ResearcherID.</p> <p>Доступ с любого компьютера в сети Университета.</p>
10.	Видеотека учебных фильмов «Решение»	Коллекция учебных видеофильмов «Решение» позволяет организовать обучение в интерактивном формате по различным направлениям подготовки.	http://eduvideo.online 100% доступ
11.	Президентская библиотека им. Б.Н.Ельцина	Общегосударственное электронное хранилище цифровых копий важнейших документов по истории, теории и практике российской государственности, русскому языку, а также мультимедийных образовательных, научно-образовательных, культурно-просветительских и информационно-аналитических ресурсов.	https://www.prlib.ru/ Доступ по регистрации в читальном зале Университета.

10. Материально-техническое обеспечение образовательного процесса по учебной дисциплине

Для изучения учебной дисциплины «Основы квалификации преступлений» в рамках реализации основной профессиональной образовательной программы по направлению подготовки 40.03.01 «Юриспруденция» (уровень бакалавриата) используются:

Учебная аудитория для занятий лекционного типа оснащена специализированной мебелью (стол для преподавателя, парты, стулья, доска для написания мелом); техническими средствами обучения (видеопроjectionное оборудование, средства звуковоспроизведения, экран и имеющие выход в сеть Интернет).

Учебная аудитория для занятий семинарского типа: оснащена специализированной мебелью (стол для преподавателя, парты, стулья, доска для написания мелом).

Помещения для самостоятельной работы обучающихся: оснащены специализированной мебелью (парты, стулья) техническими средствами обучения (персональные компьютеры с доступом в сеть интернет и обеспечением доступа в электронно-информационную среду университета, программным обеспечением).

11. Образовательные технологии

При реализации учебной дисциплины «Основы квалификации преступлений» применяются различные образовательные технологии, в том числе технологии электронного обучения.

Освоение учебной дисциплины «Основы квалификации преступлений» предусматривает использование в учебном процессе активных и интерактивных форм проведения учебных занятий в форме деловых и ролевых игр, разбора конкретных ситуаций в сочетании с внеаудиторной работой с целью формирования и развития профессиональных навыков обучающихся.

При освоении учебной дисциплины «Основы квалификации преступлений» предусмотрено применением электронного обучения.

Учебные часы дисциплины «Основы квалификации преступлений» предусматривают классическую контактную работу преподавателя с обучающимся в аудитории и контактную работу посредством электронной информационно-образовательной среды в синхронном и асинхронном режиме (вне аудитории) посредством применения возможностей компьютерных технологий (электронная почта, тестирование, презентация, форум и др.).

В рамках учебной дисциплины «Основы квалификации преступлений» встречи с руководителями и работниками организаций, деятельность которых связана с направленностью (профилем) реализуемой основной профессиональной образовательной программы.

Лист регистрации изменений

№ п/п	Содержание изменения	Реквизиты документа об утверждении изменения	Дата введения изменения
1	<p>Одобрена и рекомендована к утверждению решением Ученого совета Юридического факультета на основании Федерального государственного образовательного стандарта высшего профессионального образования по направлению подготовки 40.03.01 Юриспруденция (уровень бакалавриата), утвержденным приказом Министерства образования и науки Российской Федерации от 1 декабря 2016 г. № 1511</p>	<p>Протокол заседания Ученого совета Юридического факультета Протокол № 10 от «29» мая 2020 г.</p>	<p>01.09.2020</p>



Министерство науки и высшего образования Российской Федерации
ФЕДЕРАЛЬНОЕ ГОСУДАРСТВЕННОЕ БЮДЖЕТНОЕ ОБРАЗОВАТЕЛЬНОЕ
УЧРЕЖДЕНИЕ ВЫСШЕГО ОБРАЗОВАНИЯ
«РОССИЙСКИЙ ГОСУДАРСТВЕННЫЙ СОЦИАЛЬНЫЙ УНИВЕРСИТЕТ»

УТВЕРЖДАЮ

Декан юридического
факультета

— Л.Б. Ситдикова

«10» июня 2020 г

**РАБОЧАЯ ПРОГРАММА ДИСЦИПЛИНЫ (МОДУЛЯ)
КРИМИНАЛИСТИЧЕСКАЯ ТАКТИКА**

**Наименование образовательной программы
ЮРИСПРУДЕНЦИЯ**

**Направление подготовки
40.03.01 «Юриспруденция»**

**Направленность (профиль)
Уголовно-правовая**

**ОБРАЗОВАТЕЛЬНАЯ ПРОГРАММА ВЫСШЕГО ОБРАЗОВАНИЯ
– ПРОГРАММА БАКАЛАВРИАТА**

**Уровень профессионального образования
Высшее образование – бакалавриата**

**Форма обучения
Очная, очно-заочная**

Москва 2020

Рабочая программа дисциплины (модуля) «Криминалистическая тактика» разработана на основании федерального государственного образовательного стандарта высшего образования по направлению подготовки **40.03.01 «Юриспруденция» (уровень бакалавриата)**, утвержденного приказом Министерства образования и науки Российской Федерации от 1 декабря 2016 г. № 1511 учебного плана по основной профессиональной образовательной программе высшего образования «Юриспруденция».

Рабочая программа дисциплины (модуля) разработана к.ю.н., доцентом Лаврентьевой М.С.

Руководитель основной профессиональной образовательной программы, к.и.н., доцент



М.А. Волкова

(подпись)

Рабочая программа дисциплины (модуля) обсуждена и утверждена на Ученом совете юридического факультета.

Протокол № 10 от «29» мая 2020 года

Декан юридического факультета, д-р. юрид. наук, профессор

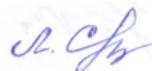

Ситдикова Л.Б.

Рабочая программа дисциплины (модуля) рекомендована к утверждению представителями организаций-работодателей:

Некоммерческой организации «Фонд содействия развития правовых технологий XXI века», Вице-президент



Р.М. Джавахян

(подпись)

Адвокатская коллегия г. Москвы «Лебедева, Бурова и партнеры», Адвокат коллегии адвокатов

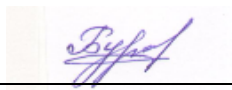

И.Л. Бурова

(подпись)

Рабочая программа дисциплины (модуля) рецензирована и рекомендована к утверждению:

Доктор юридических наук, профессор кафедры административного и финансового права Российского университета дружбы народов



А.А. Мамедов

(подпись)

Кандидат юридических наук, доцент кафедры гражданско-правовых дисциплин Российского государственного социального университета



М.М. Туркин

(подпись)

Согласовано Научная библиотека, директор



И.Г. Маляр

(подпись)

СОДЕРЖАНИЕ

1. Общие положения	4
1.1. Цель и задачи дисциплины (модуля).....	4
1.2. Место дисциплины (модуля) в структуре основной профессиональной образовательной программы.	4
1.3. Планируемые результаты обучения по дисциплине (модулю) в рамках планируемых результатов освоения основной профессиональной образовательной программы.	4
2. Объем дисциплины (модуля), включая контактную работу обучающегося с преподавателем и самостоятельную работу обучающегося.....	6
3. Содержание дисциплины (модуля).....	8
3.1. Учебно-тематический план по очной форме обучения.....	8
3.2. Учебно-тематический план по очно-заочной форме обучения.....	9
4. Учебно-методическое обеспечение самостоятельной работы обучающихся по дисциплине (модулю).....	11
4.1. Виды самостоятельной работы обучающихся по дисциплине (модулю).....	10
4.2. Методические указания к самостоятельной работе по дисциплине (модулю)	11
5. Фонд оценочных средств для проведения промежуточной аттестации обучающихся по дисциплине (модулю).....	21
5.1. Форма промежуточной аттестации обучающегося по дисциплине (модулю).....	21
5.2. Перечень компетенций с указанием этапов их формирования в процессе освоения образовательной программы.....	22
5.3. Описание показателей и критериев оценивания компетенций на различных этапах их формирования, описание шкал оценивания.....	23
5.4. Типовые контрольные задания или иные материалы, необходимые для оценки знаний, умений, навыков и (или) опыта деятельности, характеризующих этапы формирования компетенций в процессе освоения образовательной программы	26
5.5. Методические материалы, определяющие процедуры оценивания знаний, умений, навыков и (или) опыта деятельности, характеризующих этапы формирования компетенций	39
6. Перечень основной и дополнительной учебной литературы для освоения дисциплины (модуля).....	40
6.1. Основная литература.....	40
6.2. Дополнительная литература.....	40
7. Перечень ресурсов информационно-коммуникационной сети «Интернет», необходимых для освоения дисциплины (модуля).....	41
7.1. Профессиональные базы данных и информационные справочные системы.....	41
8. Методические указания для обучающихся по освоению дисциплины (модуля).....	41
9. Информационно-технологическое обеспечение образовательного процесса по дисциплине (модулю).....	42
9.1. Информационные технологии.....	42
9.2. Программное обеспечение.....	43
9.3. Информационные справочные системы.....	43
10. Материально-техническое обеспечение образовательного процесса по дисциплине (модулю)	43
11. Образовательные технологии.....	43
Лист регистрации изменений	44

1. Общие положения

1.1. Цель и задачи дисциплины.

Целями дисциплины (модуля) «Криминалистическая тактика» является формирование у обучающегося комплексного представления о научных и правовых основах криминалистической науки, судебно-экспертной и оперативно-розыскной деятельности, имеющихся проблемах в указанных выше сферах деятельности и мерах по их разрешению.

Задачи освоения дисциплины (модуля):

1. усвоение обучающимися основных понятий, теоретических положений, законодательства, регламентирующего вопросы, касающиеся криминалистической тактики и методики расследования преступлений и использованием современных форм и методов в судебно-экспертной и оперативно-розыскной деятельности; проблем взаимодействия органов предварительного расследования субъектами оперативно-розыскной и экспертно-криминалистической деятельности;

2. выработка навыков выполнения следственных действий и оперативно-розыскных мероприятий по уголовным делам различных категорий, в том числе, о преступлениях: против личности; общественной безопасности и общественного порядка; в сфере экономики и др.;

3. выработка навыков анализа результатов следственной, судебно-экспертной и оперативно-розыскной деятельности с целью выработки научно обоснованных предложений по ее совершенствованию с учетом потребностей следственной и судебной практики.

1.2. Место дисциплины в структуре основной профессиональной образовательной программы.

Дисциплина (модуль) «Криминалистическая тактика» относится к дисциплинам по выбору **вариативной** части профессионального модуля основной профессиональной образовательной программы «Юриспруденция» по направлению подготовки **40.03.01 – Юриспруденция (уровень бакалавриата), направленность: уголовно-правовая, очной и очно-заочной формах обучения.**

Изучение учебной дисциплины (модуля) «**Криминалистическая тактика**» базируется на знаниях и умениях, полученных обучающимися ранее в ходе освоения программного материала ряда учебных дисциплин: «Уголовное право», «Гражданское право», «Криминология».

Изучение учебной дисциплины (модуля) «**Криминалистическая тактика**» является базовым для последующей подготовки выпускной квалификационной работы.

1.3. Планируемые результаты обучения по дисциплине в рамках планируемых результатов освоения основной профессиональной образовательной программы.

Процесс освоения дисциплины (модуля) направлен на формирование у обучающихся следующих профессиональных компетенций: способностью юридически правильно квалифицировать факты и обстоятельства (ПК-6); владением навыками подготовки юридических документов (ПК-7); способностью выявлять, пресекать, раскрывать и расследовать преступления и иные правонарушения (ПК-10).

В результате освоения дисциплины (модуля) студент должен демонстрировать следующие результаты образования:

Код	Содержание компетенции	Результаты обучения
ПК-6	Способностью юридически правильно квалифицировать факты и обстоятельства	Знать: предмет, задачи, категории и основные положения права; сущность, структуру, содержание институтов права
		Уметь: использовать знания в целях саморазвития, повышения своей квалификации и мастерства; использовать основные положения и методы права при решении социальных и профессиональных задач
		Владеть: навыками юридически грамотно квалифицировать факты и обстоятельства при решении практических задач в профессиональной деятельности
ПК-7	Владением навыками подготовки юридических документов	Знать: основные требования к оформлению и содержанию юридических документов
		Уметь: правильно составлять и оформлять отдельные виды юридических документов, образующихся в процессе правового регулирования общественных отношений в соответствующей сфере
		Владеть: навыками подготовки юридических документов, образующихся в процессе правового регулирования общественных отношений в соответствующей сфере
ПК-10	Способностью выявлять, пресекать, раскрывать и расследовать преступления и иные правонарушения	Знать: основные законодательные положения о выявлении, пресечении, раскрытии и расследовании преступлений и иных правонарушений; технико-криминалистические средства и методы, тактику производства следственных действий; формы и методы организации раскрытия и расследования преступлений
		Уметь: применять технико-криминалистические средства и методы; правильно ставить вопросы, подлежащие разрешению, при назначении судебных экспертиз и предварительных исследований; анализировать и правильно оценивать содержание заключений эксперта (специалиста); использовать тактические приемы при производстве следственных действий и тактических операций

		<p>Владеть:</p> <p>навыками применения технико-криминалистических средств и методов, обнаружения, фиксации и изъятия следов и вещественных доказательств; методикой квалификации и разграничения различных видов правонарушений, методикой раскрытия и расследования преступлений отдельных видов и групп; способностью выявлять, пресекать, раскрывать и расследовать преступления и иные правонарушения</p>
--	--	---

2. Объем дисциплины, включая контактную работу обучающегося с преподавателем и самостоятельную работу обучающегося

Общая трудоемкость дисциплины (модуля) составляет 5 зачетных единицы.

Очная форма обучения

Вид учебной работы	Всего часов	Семестр
		5
Аудиторные учебные занятия, всего	50	50
В том числе контактная работа обучающихся с преподавателем:		
Учебные занятия лекционного типа	20	20
Учебные занятия семинарского типа	30	30
Лабораторные занятия	0	0
Иная контактная работа	40	40
Самостоятельная работа обучающихся*, всего	54	54
В том числе:		
Подготовка к лекционным и практическим занятиям, самостоятельное изучение разделов дисциплины в ЭИОС	20	20
Выполнение практических заданий	24	24
Рубежный текущий контроль	10	10
Вид промежуточной аттестации (зачет, экзамен)	36	экзамен
Общая трудоемкость дисциплины, з.е.	5	5

Очно-заочная форма обучения

Вид учебной работы	Всего часов	Семестр
		9
Аудиторные учебные занятия, всего	30	30
В том числе контактная работа обучающихся с преподавателем:		
Учебные занятия лекционного типа	12	12
Учебные занятия семинарского типа	18	18
Лабораторные занятия	0	0
Иная контактная работа	30	30
Самостоятельная работа обучающихся*, всего	84	84
В том числе:		

Подготовка к лекционным и практическим занятиям, самостоятельное изучение разделов дисциплины в ЭИОС	36	36
Выполнение практических заданий	38	38
Рубежный текущий контроль	10	10
Вид промежуточной аттестации (зачет, экзамен)	36	экзамен
Общая трудоемкость дисциплины, з.е.	5	5

3. Содержание дисциплины

3.1. Учебно-тематический план по очной форме обучения

Объем учебных занятий составляет – 50 часов.

Объем самостоятельной работы – 90 часов.

№ п/п	Раздел, тема	Виды учебной работы, академических часов						
		Всего	Самостоят. работа, в т.ч. промежуточная аттестация	Контактная работа обучающихся с преподавателем				
				Всего	Лекционного типа	Семинарского типа	Лабораторные занятия	Контактная работа в ЭИОС
1	2	3	4	5	6	7	8	9
1.	Раздел 1. Общие положения криминалистической тактики	36	20	16	2	4	0	10
2.	Тема 1.1. Криминалистическая тактика как самостоятельный раздел криминалистики	17	10	7	1	2	0	4
3.	Тема 1.2. Тактическое решение. Тактическая операция. Следственная ситуация	19	10	9	1	2	0	6
4.	Раздел 2. Тактика проведения осмотра, освидетельствования, следственного эксперимента, обыска и выемки	36	14	22	6	10	0	6
5.	Тема 2.1. Тактика осмотра и освидетельствования	13	5	8	2	4	0	2
6.	Тема 2.2. Тактика следственного эксперимента	10	4	6	2	2	0	2
7.	Тема 2.3. Тактика обыска и выемки	13	5	8	2	4	0	2
8.	Раздел 3. Тактика контроля и записи переговоров, а также получения информации о соединениях между абонентами и (или) абонентскими устройствами	36	22	14	2	4	0	8
9.	Тема 3.1. Тактика контроля и записи переговоров	18	11	7	1	2	0	4

10.	Тема 3.2. Тактика получения информации о соединениях между абонентами и (или) абонентскими устройствами	18	11	7	1	2	0	4
11.	Раздел 4. Тактика проведения допроса, очной ставки, предъявления для опознания и проверки показаний на месте	36	14	22	6	8	0	8
12.	Тема 4.1. Тактика допроса и очной ставки	15	5	10	2	4	0	4
13.	Тема 4.2. Тактика предъявления для опознания	10	4	6	2	2	0	2
14.	Тема 4.3. Тактика проверки показаний на месте	11	5	6	2	2	0	2
15.	Раздел 5. Тактика назначения судебных экспертиз и получения образцов для сравнительного исследования. Криминалистические версии и планирование расследования	36	20	16	4	4	0	8
16.	Тема 5.1. Тактика назначения судебных экспертиз и получения образцов для сравнительного исследования	18	10	8	2	2	0	4
17.	Тема 5.2. Криминалистические версии и планирование расследования	18	10	8	2	2	0	4
Общий объем, часов		180	90	90	20	30	0	40
Форма промежуточной аттестации		экзамен						

3.2. Учебно-тематический план по очно-заочной форме обучения

Объем учебных занятий составляет – 24 часа.

Объем самостоятельной работы – 120 часов.

№ п/п	Раздел, тема	Виды учебной работы, академических часов						
		Всего	Самостоят. работа, в т.ч. промежуточная аттестация	Контактная работа обучающихся с преподавателем				
				Всего	Лекционного типа	Семинарского типа	Лабораторные занятия	Контактная работа в ЭИОС
1	2	3	4	5	6	7	8	9
1.	Раздел 1. Общие положения криминалистической тактики	36	28	8	2	2	0	4
2.	Тема 1.1. Криминалистическая тактика как самостоятельный раздел криминалистики	18	14	4	1	1	0	2
3.	Тема 1.2. Тактическое решение. Тактическая операция. Следственная ситуация	18	14	4	1	1	0	2
4.	Раздел 2. Тактика проведения осмотра, освидетельствования, следственного эксперимента, обыска и выемки	36	17	19	3	6	0	10

5.	Тема 2.1. Тактика осмотра и освидетельствования	13	6	7	1	2	0	4
6.	Тема 2.2. Тактика следственного эксперимента	10	5	5	1	2	0	2
7.	Тема 2.3. Тактика обыска и выемки	13	6	7	1	2	0	4
8.	Раздел 3. Тактика контроля и записи переговоров, а также получения информации о соединениях между абонентами и (или) абонентскими устройствами	36	28	8	2	2	0	4
9.	Тема 3.1. Тактика контроля и записи переговоров	18	14	4	1	1	0	2
10.	Тема 3.2. Тактика получения информации о соединениях между абонентами и (или) абонентскими устройствами	18	14	4	1	1	0	2
11.	Раздел 4. Тактика проведения допроса, очной ставки, предъявления для опознания и проверки показаний на месте	36	19	17	3	6	0	8
12.	Тема 4.1. Тактика допроса и очной ставки	14	7	7	1	2	0	4
13.	Тема 4.2. Тактика предъявления для опознания	11	6	5	1	2	0	2
14.	Тема 4.3. Тактика проверки показаний на месте	11	6	5	1	2	0	2
15.	Раздел 5. Тактика назначения судебных экспертиз и получения образцов для сравнительного исследования. Криминалистические версии и планирование расследования	36	28	8	2	2	0	4
16.	Тема 5.1. Тактика назначения судебных экспертиз и получения образцов для сравнительного исследования	18	14	4	1	1	0	2
17.	Тема 5.2. Криминалистические версии и планирование расследования	18	14	4	1	1	0	2
Общий объем, часов		180	120	60	12	18	0	30
Форма промежуточной аттестации		экзамен						

4. Учебно-методическое обеспечение самостоятельной работы обучающихся по дисциплине

4.1. Виды самостоятельной работы обучающихся по дисциплине

Очная форма обучения

Раздел, тема	Всего СРС + контроль	Виды самостоятельной работы обучающихся, в т.ч. контроль						
		Академическая активность, час	Форма академической активности	Выполнение практ. заданий, час	Форма практического задания	Рубежный текущий контроль, час	Форма рубежного текущего контроля	Контроль (промежут. аттестация), час
Раздел 1. Общие положения криминалистической тактики	20	5	Подготовка к лекционным и практическим занятиям, самостоятельное изучение раздела в ЭИОС	6	Реферат	2	Компьютерное тестирование или иная форма рубежного контроля по усмотрению преподавателя	7
Раздел 2. Тактика проведения осмотра, освидетельствования, следственного эксперимента, обыска и выемки	14	2	Подготовка к лекционным и практическим занятиям, самостоятельное изучение раздела в ЭИОС	3	Реферат	2	Компьютерное тестирование или иная форма рубежного контроля по усмотрению преподавателя	7
Раздел 3. Тактика контроля и записи переговоров, а также получения информации о соединениях между абонентами и (или) абонентскими устройствами	22	6	Подготовка к лекционным и практическим занятиям, самостоятельное изучение раздела в ЭИОС	7	Реферат	2	Компьютерное тестирование или иная форма рубежного контроля по усмотрению преподавателя	7
Раздел 4. Тактика проведения допроса, очной ставки, предъявления для опознания и проверки показаний на месте	14	2	Подготовка к лекционным и практическим занятиям, самостоятельное изучение раздела в ЭИОС	3	Реферат	2	Компьютерное тестирование или иная форма рубежного контроля по усмотрению преподавателя	7
Раздел 5. Тактика назначения судебных экспертиз и получения образцов для сравнительного исследования. Криминалистические версии и планирование расследования	20	5	Подготовка к лекционным и практическим занятиям, самостоятельное изучение раздела в ЭИОС	5	Реферат	2	Компьютерное тестирование или иная форма рубежного контроля по усмотрению преподавателя	8
Общий объем, часов	90	20		24		10		36
Форма промежуточной аттестации		Экзамен						

Очно-заочная форма обучения

Раздел, тема	Всего СРС + контроль	Виды самостоятельной работы обучающихся, в т.ч. контроль						
		Академическая активность, час	Форма академической активности	Выполнение практ. заданий, час	Форма практического задания	Рубежный текущий контроль, час	Форма рубежного текущего контроля	Контроль (промежут. аттестация), час
Раздел 1. Общие положения криминалистической тактики	28	9	Подготовка к лекционным и практическим занятиям, самостоятельное изучение раздела в ЭИОС	10	Реферат	2	Компьютерное тестирование или иная форма рубежного контроля по усмотрению преподавателя	7
Раздел 2. Тактика проведения осмотра, освидетельствования, следственного эксперимента, обыска и выемки	17	4	Подготовка к лекционным и практическим занятиям, самостоятельное изучение раздела в ЭИОС	4	Реферат	2	Компьютерное тестирование или иная форма рубежного контроля по усмотрению преподавателя	7
Раздел 3. Тактика контроля и записи переговоров, а также получения информации о соединениях между абонентами и (или) абонентскими устройствами	28	9	Подготовка к лекционным и практическим занятиям, самостоятельное изучение раздела в ЭИОС	10	Реферат	2	Компьютерное тестирование или иная форма рубежного контроля по усмотрению преподавателя	7
Раздел 4. Тактика проведения допроса, очной ставки, предъявления для опознания и проверки показаний на месте	19	5	Подготовка к лекционным и практическим занятиям, самостоятельное изучение раздела в ЭИОС	5	Реферат	2	Компьютерное тестирование или иная форма рубежного контроля по усмотрению преподавателя	7
Раздел 5. Тактика назначения судебных экспертиз и получения образцов для сравнительного исследования. Криминалистические версии и планирование расследования	28	9	Подготовка к лекционным и практическим занятиям, самостоятельное изучение раздела в ЭИОС	9	Реферат	2	Компьютерное тестирование или иная форма рубежного контроля по усмотрению преподавателя	8
Общий объем, часов	120	36		38		10		36
Форма промежуточной аттестации		Экзамен						

4.2. Методические указания к самостоятельной работе по дисциплине (модулю)

РАЗДЕЛ 1. ОБЩИЕ ПОЛОЖЕНИЯ КРИМИНАЛИСТИЧЕСКОЙ ТАКТИКИ

Цель: уяснить, что криминалистическая тактика это раздел криминалистики, представляющей систему научных положений и разрабатываемых на их основе рекомендаций по организации и планированию предварительного и судебного следствия, определению линии поведения осуществляющих его лиц, приемов проведения отдельных следственных и судебных действий, направленных на собирание, исследование и использование доказательств.

Перечень изучаемых элементов содержания: Возникновение и развитие криминалистической тактики как самостоятельного раздела криминалистики. Общие положения тактики следственных действий. Стадии производства следственного действия. Организационные и тактические задачи, решаемые в ходе подготовки и проведения следственных действий. Техничко-криминалистическое обеспечение решения тактических задач. Основные виды тактических операций. Тактические операции и их классификация. Оперативно-розыскные мероприятия как элемент тактической операции. Ситуационность процесса расследования преступлений. Следственные ситуации: понятие и классификация. Взаимодействие следователя и (или) дознавателя с сотрудниками оперативно-розыскных и иных подразделений правоохранительных органов Российской Федерации: понятие, задачи, формы, психологические аспекты.

Тема 1.1. Криминалистическая техника как самостоятельный раздел криминалистики.

Вопросы для обсуждения:

1. Понятие, система и задачи криминалистической техники.
2. Тактико-криминалистические приемы и рекомендации: понятие и их значение в уголовном судопроизводстве.
3. Тактические комбинации (операции): понятие и виды.
4. Моделирование при расследовании преступлений: понятие, методы и средства, решаемые задачи.

Тема 1.2. Тактическое решение. Тактическая операция. Следственная ситуация.

Вопросы для обсуждения:

1. Понятие тактического решения, тактической операции и следственной ситуации.
2. Система и виды тактического решения, тактической операции и следственной ситуации.

ПРАКТИЧЕСКОЕ ЗАДАНИЕ К РАЗДЕЛУ 1

Форма практического задания: реферат.

Примерные темы рефератов к разделу 1:

1. Криминалистическая тактика как раздел науки криминалистики: понятие, система, задачи, связь с другими разделами криминалистики.
2. Условия допустимости тактического приема и тактической комбинации в расследовании преступлений.
3. Тактический риск в расследовании преступлений.
4. Объективные и субъективные факторы, влияющие на формирование следственных ситуаций.
5. Влияние следственных ситуаций на планирование расследования и тактику отдельных следственных действий. Оценка следственной ситуации.
6. Типичные следственные ситуации.
7. Криминалистические методы и средства разрешения проблемных и конфликтных

следственных ситуаций.

8. Выбор методов, средств и приемов тактического воздействия на следственную ситуацию.

9. Фактор внезапности: понятие, сущность, значение.

10. Фактор времени: понятие, особенности его проявления на различных этапах процесса расследования.

11. Фактор противодействия расследованию преступлений: понятие, мотивы, способы и формы проявления.

12. Принятие тактических решений. Обоснованность и реальность тактических решений.

13. Тактические операции и их классификация.

14. Оперативно-розыскные мероприятия как элемент тактической операции.

15. Тенденции развития криминалистической тактики.

РУБЕЖНЫЙ КОНТРОЛЬ К РАЗДЕЛУ 1

Форма рубежного контроля – компьютерное тестирование.

РАЗДЕЛ 2. ТАКТИКА ПРОВЕДЕНИЯ ОСМОТРА, ОСВИДЕТЕЛЬСТВОВАНИЯ, СЛЕДСТВЕННОГО ЭКСПЕРИМЕНТА, ОБЫСКА И ВЫЕМКИ

Цель: закрепление понятий следственного осмотра, следственного эксперимента, обыска и выемки, тактических аспектов их проведения и фиксации результатов.

Перечень изучаемых элементов содержания: Понятие, сущность, виды, цели и задачи следственного осмотра. Общие положения тактики следственного осмотра. Фиксация хода и результатов следственного осмотра в раскрытии и расследовании преступлений. Тактика осмотра места происшествия: понятие, сущность, цели и задачи осмотра места происшествия. Методы осмотра места происшествия. Организация следственно-оперативной группы, выезжающей на место происшествия, ее задачи. Роль специалистов в осмотре места происшествия. Этапы и стадии осмотра места происшествия. Работа следователя на каждом из этапов. Фиксация хода и результатов осмотра места происшествия. Требования, предъявляемые к протоколу осмотра места происшествия. Правила обращения с вещественными доказательствами, изъятыми с места происшествия. Первоначальный осмотр трупа на месте его обнаружения. Тактическая последовательность и приемы осмотра трупа. Вопросы, разрешаемые осмотром. Роль специалиста при осмотре трупа. Осмотр помещений и участков местности, не являющихся местом происшествия. Тактические особенности и приемы осмотра. Вопросы, разрешаемые осмотром. Тактические особенности и приемы осмотра транспортных средств. Цели и задачи осмотра. Осмотр предметов и документов, могущих быть вещественными доказательствами. Тактические приемы их осмотра. Вопросы, разрешаемые осмотром. Фиксация хода и результатов осмотра. Тактика освидетельствования как особый вид следственного осмотра, его отличие от судебно-медицинского освидетельствования. Вопросы, разрешаемые освидетельствованием. Участники освидетельствования. Тактические приемы и этические основы освидетельствования, фиксация его хода и результатов. Следственный эксперимент: понятие, сущность и значение в раскрытии и расследовании преступлений. Цели и виды следственного эксперимента. Подготовка к проведению следственного эксперимента. План проведения следственного эксперимента. Этапы и задачи следственного эксперимента и его участники. Общие положения тактики следственного эксперимента, тактические условия и приемы его проведения. Тактика обыска и выемки: понятие, сущность, виды и задачи. Значение этих следственных действий в раскрытии и расследовании преступлений. Основания к производству обыска и выемки. Процессуальная

характеристика тактические, психологические и этические основы обыска и выемки. Техничко-криминалистические средства, применяемые при обыске. 3 Подготовка к обыску (выемке). Тактические приемы проведения различных видов обыска. Фиксация проведения обыска и выемки. Оценка и использование результатов обыска и выемки в раскрытии и расследовании преступлений.

Тема 2.1. Тактика осмотра и освидетельствования.

Вопросы для обсуждения:

1. Понятие, цели и виды осмотра.
2. Осмотр места происшествия.
3. Особенности производства других видов следственного осмотра.
4. Фиксация хода и результатов осмотра места происшествия.
5. Тактика освидетельствования.

Тема 2.2. Тактика следственного эксперимента.

Вопросы для обсуждения:

1. Сущность, цели и виды следственного эксперимента.
2. Тактика следственного эксперимента.
3. Фиксация хода и результатов проведения следственного эксперимента.

Тема 2.3. Тактика обыска и выемки.

Вопросы для обсуждения:

1. Понятие, цели, виды обыска.
2. Тактические особенности подготовки и проведения обыска.
3. Тактика производства выемки.
4. Фиксация хода и результатов обыска и выемки.

ПРАКТИЧЕСКОЕ ЗАДАНИЕ К РАЗДЕЛУ 2

Форма практического задания: реферат.

Примерные темы рефератов к разделу 2:

1. Криминалистические средства и методы, применяемые при производстве следственного осмотра.
2. Системный подход при изучении обстановки и следов на месте происшествия.
3. Сочетание осмотра места происшествия с оперативно-розыскными мероприятиями и другими следственными действиями.
4. Взаимодействие участников осмотра как фактор, определяющий его эффективность.
5. Понятие процессуальная характеристика освидетельствования, тактические и психологические особенности его проведения.
6. Реконструкция обстановки и материальных объектов как важнейший элемент подготовки проведения следственного эксперимента.
7. Условия и возможности реконструкции.
8. Фиксация процесса и результатов следственного эксперимента, их оценка и использование в раскрытии и расследовании преступлений.
9. Техничко-криминалистические средства, используемые при проведении следственного эксперимента.
10. Использование результатов следственного эксперимента в доказывании по уголовным делам.
11. Виды обыска и выемки.

12. Тактика и технология обыска: принятие решения, подготовка к проведению, криминалистические алгоритмы хода этого следственного действия и фиксации его результатов.

13. Формирование следственной группы для производства обыска. Распределение обязанностей между ее участниками.

14. Тактические приемы обыска в помещении и на местности.

15. Тактика и технология выемки: принятие решения, подготовка к проведению, криминалистические алгоритмы хода этого следственного действия и фиксации его результатов.

РУБЕЖНЫЙ КОНТРОЛЬ К РАЗДЕЛУ 2

Форма рубежного контроля – компьютерное тестирование.

РАЗДЕЛ 3. ТАКТИКА КОНТРОЛЯ И ЗАПИСИ ПЕРЕГОВОРОВ, А ТАКЖЕ ПОЛУЧЕНИЯ ИНФОРМАЦИИ О СОЕДИНЕНИЯХ МЕЖДУ АБОНЕНТАМИ И (ИЛИ) АБОНЕНТСКИМИ УСТРОЙСТВАМИ

Цель: закрепление теоретических знаний об особенностях тактики и процессуального оформления контроля и записи переговоров, получения информации о соединениях между абонентами и (или) абонентскими устройствами.

Перечень изучаемых элементов содержания: Понятие, цели и правовые основания контроля и записи переговоров. Структура и тактика контроля и записи переговоров. Использование результатов прослушивания и звукозаписи телефонных и иных переговоров. Понятие и правовые основания получения информации о соединениях между абонентами и (или) абонентскими устройствами. Принятие решения о производстве получения информации о соединениях между абонентами и (или) абонентскими устройствами. Подготовка к производству получения информации о соединениях между абонентами и (или) абонентскими устройствами. Тактические основы получения информации о соединениях между абонентами и (или) абонентскими устройствами.

Тема 3.1. Тактика контроля и записи переговоров.

Вопросы для самоподготовки:

1. Понятие контроля и записи переговоров. Значение этого следственного действия в раскрытии и расследовании преступлений.

2. Условия соблюдения законности при организации контроля и записи переговоров.

3. Тактические приемы проведения этого следственного действия. Фиксация хода и результатов его проведения.

Тема 3.2. Тактика получения информации о соединениях между абонентами и (или) абонентскими устройствами.

Вопросы для самоподготовки:

1. Понятие и значение получения информации о соединениях между абонентами и (или) абонентскими устройствами.

2. Правовые основания осуществления получения информации о соединениях между абонентами и (или) абонентскими устройствами.

ПРАКТИЧЕСКОЕ ЗАДАНИЕ К РАЗДЕЛУ 3

Форма практического задания: реферат.

Примерные темы рефератов к разделу 3:

1. Контроль и запись переговоров на стадии предварительного расследования: понятие, цель, правовые основания и тактические условия проведения.
2. Тактика и технология производства контроля и записи переговоров: принятие решения, подготовка к проведению.
3. Контроль и запись переговоров как элемент оперативно-тактической комбинации.
4. Проверка информации, полученной в ходе контроля и записи переговоров.
5. Использование результатов контроля и записи переговоров в доказывании по уголовным делам.
6. Судебные экспертизы, проводимые по материалам записи телефонных и иных переговоров, решаемые ими вопросы.
7. Получение информации о соединениях между абонентами и (или) абонентскими устройствами на стадии предварительного расследования: понятие, цель, правовые основания и тактические условия проведения.
8. Тактика и технология получения информации о соединениях между абонентами и (или) абонентскими устройствами.
9. Рабочий и заключительный этапы получения информации о соединениях между абонентами и (или) абонентскими устройствами.
10. Проверка информации, собранной в ходе получения информации о соединениях между абонентами и (или) абонентскими устройствами.
11. Оценка сведений о соединениях между абонентами и (или) абонентскими устройствами.
12. Использование информации о соединениях между абонентами и (или) абонентскими устройствами в доказывании по уголовным делам.
13. Судебные экспертизы, проводимые по материалам о соединениях между абонентами и (или) абонентскими устройствами, решаемые ими вопросы.

РУБЕЖНЫЙ КОНТРОЛЬ К РАЗДЕЛУ 3

Форма рубежного контроля – компьютерное тестирование.

РАЗДЕЛ 4. ТАКТИКА ПРОВЕДЕНИЯ ДОПРОСА, ОЧНОЙ СТАВКИ, ПРЕДЪЯВЛЕНИЯ ДЛЯ ОПОЗНАНИЯ И ПРОВЕРКИ ПОКАЗАНИЙ НА МЕСТЕ

Цель: закрепление понятия допроса и очной ставки, тактических аспектов их проведения и фиксации результатов; ознакомить обучающихся с такими следственными действиями, как предъявление для опознания, проверка показаний на месте, раскрыть их цели, задачи и тактические аспекты проведения.

Перечень изучаемых элементов содержания: Тактика допроса: понятие, значение и виды. Общие положения тактики допроса. Стадии допроса. Организационное обеспечение допроса. Составление плана допроса. Собираемые исходные данные для допроса. Выбор времени и места допроса. Определение очередности допросов и способа вызова допрашиваемого. Техническое обеспечение допроса. Фиксация хода и результатов допроса. Оценка показаний и их использование в раскрытии и расследовании преступлений. Особенности тактики допроса с участием специалиста, переводчика. Определение круга лиц, подлежащих допросу в качестве свидетелей, и способы их установления. Подготовка к допросу и особенности тактики допроса свидетеля, дающего правдивые и ложные показания. Подготовка и тактические приемы допроса потерпевшего. Тактические особенности допроса подозреваемого и обвиняемого. Особенности допроса несовершеннолетних и лиц с психическими аномалиями. Очная ставка, понятие, психологические, тактические особенности проведения и фиксации. Понятие, сущность и содержание предъявления для опознания. Виды предъявления для опознания. Процессуальные и психологические основы предъявления для опознания. Подготовка к

предъявлению для опознания. Тактические особенности предъявления для опознания людей и трупов. Тактика предъявления для опознания животных, предметов и документов. Тактические особенности предъявления для опознания по фотографиям, видеозаписям, киноматериалам. Фиксация хода и результатов предъявления для опознания. Оценка и использование в раскрытии и расследовании преступлений результатов предъявления для опознания. Понятие, сущность, процессуальная характеристика, тактические и психологические особенности проверки показаний на месте. Комплексный характер этого следственного действия и его отличие от осмотра, допроса, следственного эксперимента, предъявления для опознания. Цели и тактические приемы проверки показаний на месте. Подготовка к проведению проверки показаний на месте события. Тактика проведения проверки показаний на месте. Участники проверки проведения показаний на месте. Психологические особенности проведения проверки показаний на месте. Тактические приемы, применяемые при проверке показаний на месте. Фиксация хода и результатов проверки показаний на месте. Оценка проверки показаний на месте и использование ее результатов в расследовании преступлений.

Тема 4.1. Тактика допроса и очной ставки.

Вопросы для самоподготовки:

1. Понятие допроса, его виды и общие тактические условия проведения.
2. Подготовка к допросу.
3. Особенности тактики допроса отдельных категорий граждан. Фиксация хода и результатов допроса.
4. Тактика очной ставки.

Тема 4.2. Тактика предъявления для опознания.

Вопросы для самоподготовки:

1. Понятие и психологическая характеристика предъявления для опознания.
2. Подготовка к предъявлению для опознания.
3. Виды предъявления для опознания.
4. Фиксация хода и результатов предъявления для опознания

Тема 4.3. Тактика проверки показаний на месте.

Вопросы для самоподготовки:

1. Понятие, сущность и значение проверки показаний на месте.
2. Подготовка к производству проверки показаний на месте.
3. Тактика проверки показаний на месте.
4. Фиксация хода и результатов проверки показаний на месте.

ПРАКТИЧЕСКОЕ ЗАДАНИЕ К РАЗДЕЛУ 4.

Форма практического задания: рефераты.

Перечень тем рефератов к разделу 4:

1. Сущность, значение и пути установления психологического контакта с допрашиваемым.
2. Требования, предъявляемые к протоколу допроса.
3. Допрос с применением звуко- и видеозаписи.
4. Условия использования материалов, полученных оперативным путем, при подготовке и проведении допроса.
5. Тактика допроса обвиняемого, заявившего о своем алиби. Приемы установления виновной осведомленности допрашиваемого, не желающего давать правдивые показания.
6. Тактика допроса обвиняемых по групповому делу и рецидивистов.
7. Понятие и задачи очной ставки.
8. Подбор участников предъявления для опознания.

9. Техничко-криминалистическое обеспечение производства предъявления для опознания.
10. Использование результатов предъявления для опознания в доказывании по уголовным делам.
11. Обеспечение тайны следствия и безопасности опознающих и опознаваемых.
12. Проверка показаний на месте на стадии предварительного расследования: понятие, цель, правовые основания и тактические условия проведения.
13. Участники проверки показаний на месте. Принятие мер по обеспечению безопасности участников следственного действия.
14. Техничко-криминалистическое обеспечение проверки показаний на месте.
15. Использование результатов проверки показаний на месте в доказывании по уголовным делам.

РУБЕЖНЫЙ КОНТРОЛЬ К РАЗДЕЛУ 4:

Форма рубежного контроля – компьютерное тестирование.

РАЗДЕЛ 5. ТАКТИКА НАЗНАЧЕНИЯ СУДЕБНЫХ ЭКСПЕРТИЗ И ПОЛУЧЕНИЯ ОБРАЗЦОВ ДЛЯ СРАВНИТЕЛЬНОГО ИССЛЕДОВАНИЯ. КРИМИНАЛИСТИЧЕСКИЕ ВЕРСИИ И ПЛАНИРОВАНИЕ РАССЛЕДОВАНИЯ

Цель: раскрыть тактические особенности производства получения образцов для сравнительного исследования, назначения и производства экспертиз, исследовать понятие, значение и содержание криминалистических версий, а также изучить общие положения планирования расследования.

Перечень изучаемых элементов содержания: Судебная экспертиза на стадии предварительного расследования: понятие, цель, правовые основания и тактические условия проведения. Выбор экспертного учреждения (эксперта). Тактика и технология назначения судебной экспертизы: принятие решения, подготовка к проведению, криминалистические алгоритмы фиксации ее хода и результатов. Получение образцов для сравнительного исследования на стадии предварительного расследования: понятие, цель, правовые основания и тактические условия проведения. Виды образцов для сравнительного исследования. Правила изъятия образцов для сравнительного исследования и предъявляемые к ним требования. Тактика и технология получения образцов для сравнительного исследования: принятие решения, подготовка к проведению, криминалистические алгоритмы хода этого следственного действия и фиксации его результатов. Понятие и сущность, и основные черты криминалистической версии. Версия как особая разновидность научной гипотезы. Классификация криминалистических версий. Понятие типичной версии. Особенности построения и проверки следственных версий. Основания, условие и приемы построения следственных версий. Оценка версий. Переход версии в достоверное знание. Возможности использования ЭВМ и математического моделирования в построении версий. Планирование как условие и метод научной организации расследования. Факторы, определяющие содержание планирования расследования. Принципы, виды и основные приемы планирования предварительного расследования. Элементы планирования расследования по уголовному делу и планирование отдельного следственного действия. Роль версии в планировании расследования. Криминалистическая ситуация и версия; моделирование при расследовании преступления. Особенности планирования при возбуждении уголовного дела по официальным материалам и по оперативно-розыскным данным.

Тема 5.1. Тактика назначения судебных экспертиз и получения образцов для сравнительного исследования.

Вопросы для самоподготовки:

1. Понятие, классификация и значение образцов для сравнительного исследования. Подготовка к получению образцов и общие положения тактики этого следственного действия.

2. Фиксация хода и результатов получения образцов для сравнительного исследования.

3. Экспертиза: понятие и виды, их значение для раскрытия и расследования преступлений. Проблема классификации криминалистических экспертиз.

4. Организация судебной экспертизы в России, система экспертных учреждений.

5. Подготовка экспертизы и ее назначение. Содержание постановления о назначении экспертизы. Процесс экспертного исследования. Его стадии. Работа следователя на различных стадиях исследования.

6. Содержание заключения эксперта. Требования, предъявляемые к заключению эксперта. Критерии его оценки.

Тема 5.2. Криминалистические версии и планирование расследования.

Вопросы для самоподготовки:

1. Понятие и роль криминалистических версий.

2. Правила построения и проверки криминалистических версий.

3. Моделирование (планирование) при расследовании преступлений.

ПРАКТИЧЕСКОЕ ЗАДАНИЕ К РАЗДЕЛУ 5.

Форма практического задания: рефераты.

Перечень тем рефератов к разделу 5:

1. Классификация судебных экспертиз.

2. Оценка заключения эксперта.

3. Использование результатов судебных экспертиз в системе криминалистической регистрации.

4. Особенности назначения повторных и дополнительных экспертиз.

5. Использование результатов судебной экспертизы в доказывании по уголовным делам.

6. Особенности получения образцов почерка, объектов биологического происхождения и изделий массового производства.

7. Использование результатов получения образцов для сравнительного исследования в доказывании по уголовным делам.

8. Криминалистические версии: понятие, виды, правила их выдвижения и проверки.

9. Значение криминалистических версий для процесса расследования преступлений.

10. Планирование расследования: понятие, принципы, технология. Планирование как метод научной организации расследования.

11. Планирование отдельных следственных действий и тактических комбинаций (операций). Требования, предъявляемые к плану.

12. Розыскная деятельность следователя: понятие, содержание и задачи.

13. Использование информационных технологий при разработке версий и планировании расследования преступлений.

14. Особенности планирования расследования по многоэпизодным делам.

РУБЕЖНЫЙ КОНТРОЛЬ К РАЗДЕЛУ 5:

Форма рубежного контроля – компьютерное тестирование.

5. Фонд оценочных средств для проведения промежуточной аттестации обучающихся по дисциплине (модулю)

5.1. Форма промежуточной аттестации обучающегося по дисциплине (модулю).

Контрольным мероприятием промежуточной аттестации обучающихся по дисциплине является экзамен, который проводится в устной форме.

5.2. Перечень компетенций с указанием этапов их формирования в процессе освоения образовательной программы

Код Компетенции	Содержание компетенции	Результаты обучения	Этапы формирования компетенций в процессе освоения образовательной программы
ПК-6	Способностью юридически правильно квалифицировать факты и обстоятельства	Знать: предмет, задачи, категории и основные положения права; сущность, структуру, содержание институтов права	Этап формирования знаний
		Уметь: использовать знания в целях саморазвития, повышения своей квалификации и мастерства; использовать основные положения и методы права при решении социальных и профессиональных задач	Этап формирования умений
		Владеть: навыками юридически грамотно квалифицировать факты и обстоятельства при решении практических задач в профессиональной деятельности	Этап формирования навыков и получения опыта
ПК-7	Владением навыками подготовки юридических документов	Знать: основные требования к оформлению и содержанию юридических документов	Этап формирования знаний
		Уметь: правильно составлять и оформлять отдельные виды юридических документов, образующихся в процессе правового регулирования общественных отношений в соответствующей сфере	Этап формирования умений
		Владеть: навыками подготовки юридических документов, образующихся в процессе правового регулирования общественных отношений в соответствующей сфере	Этап формирования навыков и получения опыта
ПК-10	Способностью выявлять, пресекать, раскрывать и расследовать	Знать: основные законодательные положения о выявлении, пресечении, раскрытии и	Этап формирования знаний

	преступления и иные правонарушения	расследовании преступлений и иных правонарушений; технико-криминалистические средства и методы, тактику производства следственных действий; формы и методы организации раскрытия и расследования преступлений	
		Уметь: применять технико- криминалистические средства и методы; правильно ставить вопросы, подлежащие разрешению, при назначении судебных экспертиз и предварительных исследований; анализировать и правильно оценивать содержание заключений эксперта (специалиста); использовать тактические приемы при производстве следственных действий и тактических операций	Этап формирования умений
		Владеть: навыками применения технико-криминалистических средств и методов, обнаружения, фиксации и изъятия следов и вещественных доказательств; методикой квалификации и разграничения различных видов правонарушений, методикой раскрытия и расследования преступлений отдельных видов и групп; способностью выявлять, пресекать, раскрывать и расследовать преступления и иные правонарушения	Этап формирования навыков и получения опыта

5.3. Описание показателей и критериев оценивания компетенций на различных этапах их формирования, описание шкал оценивания

Код компетенции	Этапы формирования компетенций	Показатель оценивания компетенции	Критерии и шкалы оценивания
ПК-6, ПК-7, ПК-10	Этап формирования знаний	Теоретический блок вопросов. Уровень освоения программного материала, логика и грамотность изложения, умение самостоятельно обобщать и излагать материал	1) обучающийся глубоко и прочно освоил программный материал, исчерпывающе, последовательно, грамотно и логически стройно его излагает, тесно увязывает с задачами и будущей деятельностью, не затрудняется с ответом при видоизменении задания, умеет самостоятельно обобщать и излагать материал, не допуская ошибок – 9-10 баллов; 2) обучающийся твердо знает программный материал, грамотно и по существу излагает его, не допуская существенных неточностей в ответе на вопрос, может правильно применять теоретические положения – 7-8 баллов; 3) обучающийся освоил основной материал, но не знает отдельных деталей, допускает неточности, недостаточно правильные формулировки, нарушает последовательность в изложении программного материала – 5-6 баллов; 4) обучающийся не знает значительной части программного материала, допускает существенные ошибки – 0-4 баллов
ПК-6, ПК-7, ПК-10	Этап формирования умений	Аналитическое задание (<i>задачи, ситуационные задания, кейсы,</i>	1) свободно справляется с задачами и практическими заданиями, правильно

		<p><i>проблемные ситуации и т.д.)</i></p> <p>Практическое применение теоретических положений применительно к профессиональным задачам, обоснование принятых решений</p>	<p>обосновывает принятые решения, задание выполнено верно, даны ясные аналитические выводы к решению задания, подкрепленные теорией – 9-10 баллов;</p> <p>2) владеет необходимыми умениями и навыками при выполнении практических заданий, задание выполнено верно, отмечается хорошее развитие аргумента, однако отмечены погрешности в ответе, скорректированные при собеседовании – 7-8 баллов;</p> <p>3) испытывает затруднения в выполнении практических заданий, задание выполнено с ошибками, отсутствуют логические выводы и заключения к решению – 5-6 баллов;</p> <p>4) практические задания, задачи выполняет с большими затруднениями или задание не выполнено вообще, или задание выполнено не до конца, нет четких выводов и заключений по решению задания, сделаны неверные выводы по решению задания – 0-4 баллов</p>
<p>ПК-6, ПК-7, ПК-10</p>	<p>Этап формирования навыков и получения опыта</p>	<p>Аналитическое задание (<i>задачи, ситуационные задания, кейсы, проблемные ситуации и т.д.)</i></p> <p>Решение практических заданий и задач, владение навыками и умениями при</p>	<p>1) свободно справляется с задачами и практическими заданиями, правильно обосновывает принятые решения, задание выполнено верно, даны ясные аналитические выводы к решению задания, подкрепленные теорией – 9-10 баллов;</p> <p>2) владеет необходимыми</p>

		<p>выполнении практических заданий, самостоятельность, умение обобщать и излагать материал.</p>	<p>умениями и навыками при выполнении практических заданий, задание выполнено верно, отмечается хорошее развитие аргумента, однако отмечены погрешности в ответе, скорректированные при собеседовании – 7-8 баллов;</p> <p>3) испытывает затруднения в выполнении практических заданий, задание выполнено с ошибками, отсутствуют логические выводы и заключения к решению – 5-6 баллов;</p> <p>4) практические задания, задачи выполняет с большими затруднениями или задание не выполнено вообще, или задание выполнено не до конца, нет четких выводов и заключений по решению задания, сделаны неверные выводы – 0-4 баллов</p>
--	--	---	---

5.4. Типовые контрольные задания или иные материалы, необходимые для оценки знаний, умений, навыков и (или) опыта деятельности, характеризующих этапы формирования компетенций в процессе освоения образовательной программы

Примерные вопросы для проведения итоговой аттестации обучающихся по дисциплине

Теоретический блок вопросов для проведения экзамена (Разделы 1-5):

1. Криминалистика в системе юридических наук.
2. Криминалистическая тактика как раздел науки криминалистики: понятие, система, задачи, связь с другими разделами криминалистики.
3. Условия допустимости тактического приема и тактической комбинации в расследовании преступлений.
4. Классификация и структура методик расследования преступления. Понятие криминалистической характеристики преступлений, ее структура.
5. Тактический риск в расследовании преступлений.
6. Виды идентификации человека по признакам внешности, с использованием метода «словесного портрета».
7. Понятие, система и источники методики расследования преступлений. Принципы, учитываемые при разработке частных криминалистических методик.
8. Виды криминалистической идентификации. Возможности идентификации человека.

9. Тактические приемы проведения следственных экспериментов.
10. Объекты и способы криминалистической регистрации. Юридические основания для регистрации отдельных лиц.
11. Понятие криминалистических средств и методов, их классификация. Нормативные акты, регулирующие использование криминалистических средств в следственной и оперативно-розыскной деятельности.
12. Понятие и виды тактической комбинации, тактической операции, тактической рекомендации.
13. Тактические операции и их классификация.
14. Оперативно-розыскные мероприятия как элемент тактической операции.
15. Понятие криминалистической фотографии как отрасли криминалистической техники. Особенности криминалистической фотографии. Преимущества видеозаписи перед судебно-следственной фотографией.
16. Понятие и значение следственной ситуации. Объективные и субъективные факторы, влияющие на следственную ситуацию.
17. Общие положения тактики следственных действий.
18. Типичные следственные ситуации.
19. Влияние следственных ситуаций на планирование расследования и тактику отдельных следственных действий. Оценка следственной ситуации.
20. Объективные и субъективные факторы, влияющие на формирование следственных ситуаций.
21. Фактор времени: понятие, особенности его проявления на различных этапах процесса расследования.
22. Тактико-криминалистические приемы и рекомендации. Тактические комбинации (операции).
23. Осмотр на стадии предварительного расследования: понятие, цель, виды, правовые основания и тактические условия проведения.
24. Тактика и технология осмотра: принятие решения, подготовка к проведению, криминалистические алгоритмы хода этого следственного действия и фиксации его результатов.
25. Тактика осмотра места происшествия: понятие, сущность, цели и задачи осмотра места происшествия.
26. Этапы и стадии осмотра места происшествия. Работа следователя на каждом из этапов. Фиксация хода и результатов осмотра места происшествия.
27. Требования, предъявляемые к протоколу осмотра места происшествия.
28. Правила обращения с вещественными доказательствами, изъятыми с места происшествия.
29. Тактические особенности и приемы осмотра транспортных средств. Цели и задачи осмотра.
30. Осмотр предметов и документов, могущих быть вещественными доказательствами. Тактические приемы их осмотра.
31. Использование результатов осмотра в доказывании по уголовным делам.
32. Освидетельствование на стадии предварительного расследования: понятие, цель, правовые основания и тактические условия проведения.
33. Тактика и технология освидетельствования: принятие решения, подготовка к проведению, криминалистические алгоритмы хода этого следственного действия и фиксации его результатов.
34. Использование результатов освидетельствования в доказывании по уголовным делам.
35. Осмотр трупа и эксгумация на стадии предварительного расследования: понятие, цель, правовые основания и тактические условия проведения.

36. Тактика и технология осмотра трупа и эксгумации: принятие решения, подготовка к проведению, криминалистические алгоритмы хода этого следственного действия и фиксации его результатов.

37. Использование результатов осмотра трупа и эксгумации в доказывании по уголовным делам.

38. Следственный эксперимент на стадии предварительного расследования: понятие, цель, правовые основания и тактические условия проведения.

39. Тактика и технология следственного эксперимента: принятие решения, подготовка к проведению, криминалистические алгоритмы хода этого следственного действия и фиксации его результатов.

40. Использование результатов следственного эксперимента в доказывании по уголовным делам.

41. Обыск и выемка на стадии предварительного расследования: понятие, цель, правовые основания и тактические условия проведения.

42. Тактика и технология обыска и выемки: принятие решения, подготовка к проведению, криминалистические алгоритмы хода этих следственных действий и фиксации результатов.

43. Использование результатов обыска и выемки в доказывании по уголовным делам.

44. Контроль и запись переговоров на стадии предварительного расследования: понятие, цель, правовые основания и тактические условия проведения.

45. Тактика и технология производства контроля и записи переговоров: принятие решения, подготовка к проведению, криминалистические алгоритмы хода этого следственного действия и фиксации его результатов.

46. Использование результатов контроля и записи переговоров в доказывании по уголовным делам.

47. Получение информации о соединениях между абонентами и (или) абонентскими устройствами: понятие, цель, правовые основания и тактические условия проведения.

48. Тактика и технология получения информации о соединениях между абонентами и (или) абонентскими устройствами: принятие решения, подготовка к проведению, криминалистические алгоритмы хода этого следственного действия и фиксации его результатов.

49. Использование результатов получения информации о соединениях между абонентами и (или) абонентскими устройствами в доказывании по уголовным делам.

50. Допрос на стадии предварительного расследования: понятие, цель, правовые основания и тактические условия проведения.

51. Тактика и технология допроса: принятие решения, подготовка к проведению, криминалистические алгоритмы хода этого следственного действия и фиксации его результатов.

52. Использование результатов допроса в доказывании по уголовным делам.

53. Очная ставка на стадии предварительного расследования: понятие, цель, правовые основания и тактические условия проведения.

54. Тактика и технология очной ставки: принятие решения, подготовка к проведению, криминалистические алгоритмы хода этого следственного действия и фиксации его результатов.

55. Использование результатов очной ставки в доказывании по уголовным делам.

56. Предъявление для опознания на стадии предварительного расследования: понятие, цель, правовые основания и тактические условия проведения.

57. Тактика и технология предъявления для опознания: принятие решения, подготовка к проведению, криминалистические алгоритмы хода этого следственного действия и фиксации его результатов.

58. Использование результатов предъявления для опознания в доказывании по уголовным делам.

59. Проверка показаний на месте на стадии предварительного расследования: понятие, цель, правовые основания и тактические условия проведения.

60. Тактика и технология проверки показаний на месте: принятие решения, подготовка к проведению, криминалистические алгоритмы хода этого следственного действия и фиксации его результатов.

61. Использование результатов проверки показаний на месте в доказывании по уголовным делам.

62. Судебная экспертиза на стадии предварительного расследования: понятие, цель, правовые основания и тактические условия проведения.

63. Тактика и технология назначения судебной экспертизы: принятие решения, подготовка к проведению, криминалистические алгоритмы фиксации ее хода и результатов.

64. Использование результатов судебной экспертизы в доказывании по уголовным делам.

65. Получение образцов для сравнительного исследования на стадии предварительного расследования: понятие, цель, правовые основания и тактические условия проведения.

66. Тактика и технология получения образцов для сравнительного исследования: принятие решения, подготовка к проведению, криминалистические алгоритмы хода этого следственного действия и фиксации его результатов.

67. Использование результатов получения образцов для сравнительного исследования в доказывании по уголовным делам.

68. Криминалистические версии: понятие, виды, правила их выдвижения и проверки.

69. Планирование расследования: понятие, принципы, технология.

70. Взаимодействие следователя (дознателя) с сотрудниками оперативно-розыскных и иных подразделений правоохранительных органов Российской Федерации: понятие, задачи, формы, психологические аспекты.

Аналитическое задание (задачи, ситуационные задания, кейсы, проблемные ситуации и т.д.):

Задача № 1.

22 сентября в Октябрьский РУВД обратился гражданин Иванов с заявлением, что со двора дома № 5 по ул. Брестской пропала его личная автомашина Мазда-3, которую он оставил там накануне вечером.

23 октября у кольцевой дороги в районе д. Петровичи обнаружена угнанная автомашина Мазда-3, принадлежащая гражданину Иванову. При осмотре автомашины установлено, что в машине отсутствует передняя решетка радиатора, на капоте имеется вмятина размером 10,4х16,8 см. На рулевой колонке и зеркале заднего вида обнаружено несколько отпечатков пальцев рук. На земле возле автомашины найдены следы обуви.

В результате проведения дактилоскопической экспертизы установлено, что отпечатки пальцев рук, обнаруженных в угнанном автомобиле, принадлежат ранее судимому Герасимову. Трасологической экспертизой определено, что следы обуви, обнаруженные возле автомашины, оставлены этим же гражданином.

По заявлению хозяина автомашины Иванова из нее пропали аудиосистема и меховая куртка.

Задержанный по подозрению в совершении данного преступления Герасимов заявил, что данного преступления не совершал.

Определите вид допроса и назовите задачи в данной следственной ситуации.

Назовите тактические приемы, применяемые для установления психологического контакта с подозреваемым.

Назовите тактические приемы допроса в конфликтной ситуации.

Составьте план допроса Герасимова.

Составьте план допроса Иванова.

Задача № 2.

Утром 18 декабря следователь Слонимского РУВД Нефедов был вызван на место происшествия в связи с взломом двери продуктового магазина на ул. Московской, 1 в д. Дятьковичи. К этому времени там уже находились оперуполномоченный ОУР Лукьянов, участковый инспектор милиции Разоренов Ю.М., эксперт-криминалист Ванин, заведующая магазином Вольная и понятые Иванов и Васюков.

Оперуполномоченный ОУР Лукьянов на основании собранных им к этому моменту данных сообщил следователю Нефедову, что взлом входной двери обнаружена в 7.3 Вольная, которая и сообщила о случившемся в РУВД.

Следователь обязал участкового инспектора Разоренова обеспечить охрану места происшествия, а остальным предложил принять участие в осмотре.

При осмотре взломанной входной двери на правом косяке, на 6 см выше петли, вмонтированной для накладки, обнаружена свежая вмятина 2,5 x 1 см, которая могла быть образована в результате воздействия на деревянный косяк каким-то рычагом, например ломом, использованным для срывания навесного замка.

Для идентификации орудия взлома часть доски с вдавленным следом была вырезана и приобщена к протоколу осмотра.

Перед входом в торговый зал в магазине имеется небольшой тамбур с дверью, запертой на внутренний замок, в которой обнаружено отверстие размером 30 x 20 см. Волокон одежды на краях отверстия замечено не было. Размер отверстия позволял сделать вывод, что в него мог проникнуть только ребенок или подросток. Но взлом замка наружной двери мог совершить только достаточно сильный человек. Это означало, что преступников было как минимум двое. Однако другой (или другие) злоумышленник тоже должен был проникнуть в торговый зал, чтобы совершить хищение, не полагаясь на несовершеннолетнего. Предстояло выяснить, как он это сделал. Заведующая Вольная пояснила, что в магазине имеется люк для приема хлеба, запираемый изнутри. Через него в магазин легко может проникнуть любой человек, так как люк имеет большие размеры.

Следов преступления, пригодных для идентификации, в тамбуре обнаружить не удалось.

В торговом зале было выявлено, что ящики прилавка открыты путем отжима ригеля внутренних замков. Вольная заявила, что из среднего ящика исчезла выручка в сумме около 5 млн. 200 тыс. руб. Заведующая отметила также, что похищен шоколад в плитках и конфеты. Назвать общее количество похищенного товара она не смогла.

Следов преступления, пригодных для идентификации, в торговом зале также обнаружить не удалось.

Затем следователь и другие участники осмотра перешли в складское помещение, где осмотрели люк для приема хлеба. В результате осмотра было установлено, что люк размером 37 x 85 см находится на высоте 72 см от пола и имеет внутреннюю и внешнюю (на улицу) дверцы. Внешняя дверца изнутри запирается на крючок, который на момент осмотра оказался отложен. Внутренняя дверца запирается поперечной накладкой, которая также была отложена.

Заведующая Вольная заявила, что накануне обе дверцы запирались и, таким образом, открыть люк с улицы было невозможно.

На батарее парового отопления, расположенной около люка, обнаружена ношенная шерстяная рукавица черного цвета на правую руку.

Заведующая заявила, что похожие рукавицы она видела у грузчика магазина Хамлина. Следователь решил изъять обнаруженную вещь, чтобы проверить, кому она принадлежит: рабочему магазина, который оставил ее здесь накануне случайно, или преступнику.

После осмотра складского помещения все участники осмотра вновь перешли в торговый зал, где имеется дверь в подсобное помещение, запертая на маленькую задвижку. В подсобном помещении хранится использованная тара.

Следователь Лукьянов отметил, что воры могли и не ломать замок входной двери. Достаточно было во время работы магазина незаметно пройти в подсобное помещение и спрятаться там, а после закрытия магазина выйти в зал, так как от толчка в дверь ригель задвижки вылетает из паза. Тем не менее, следов, указывающих на присутствие преступников, в подсобном помещении обнаружено не было.

В процессе осмотра была обследована также территория, прилегающая к зданию магазина со стороны люка для приема хлеба. Следов преступления обнаружено не было.

Определите понятие «осмотр места происшествия».

Укажите на сущность и значение осмотра места происшествия.

Назовите цели и задачи данного осмотра места происшествия.

Определите круг участников этого следственного действия.

Составьте письменный план подготовки и проведения этого следственного действия.

Назовите этапы осмотра места происшествия.

Составьте протокол осмотра места происшествия.

Задача № 3.

Во дворе дома № 15 по ул. Минской в г. Борисове 1 сентября был обнаружен труп женщины. В процессе осмотра места происшествия было установлено: двор дома № 15 по ул. Минской – проходной, с выходом на ул. Смирнова. В центре двора проходит дорожка, на расстоянии 12 - 15 м от которой находятся гаражи. Между гаражами обнаружен труп молодой женщины в возрасте 20 лет. Состояние одежды на убитой - порванное нижнее белье, поднятая юбка, разорванная в нескольких местах кофта.

По предварительному выводу судебно-медицинского эксперта, участвовавшего в осмотре, смерть наступила за 7-8 часов до начала осмотра. Причиной ее явились три ранения различных частей тела, нанесенные колюще-режущим предметом, предположительно, ножом с заостренным концом и односторонним лезвием. Кровь под трупом и возле него доказывает, что убийство совершено именно на этом месте.

В трех метрах, справа от места происшествия были обнаружены пятна бурого цвета, похожие на кровь. Для определения вида этих пятен произведен их смыв. Следов преступника обнаружить не удалось.

Назовите состав следственно-оперативной группы, участвующей при осмотре трупа.

Укажите на особенности тактики наружного осмотра трупа.

Составьте план проведения данного осмотра места происшествия.

Задача № 4.

22 октября в 23 в дежурную часть Щучинского РОВД поступило сообщение, что неизвестные лица выносят из магазина и загружают в легковой автомобиль какие-то ящики. На место происшествия выехал наряд милиции. Осмотр магазина показал, что двери, окна и стены здания повреждений не имеют. Двери заперты на замки и опечатаны. В десяти метрах от магазина, в кустах, обнаружен мужчина в бессознательном состоянии с кровоточащей ссадиной на голове. У него в кармане найдено водительское удостоверение на имя Шмелева. В результате проведенного осмотра установлено наличие у него в правой передней части теменной области головы ушибленной раны с мелкими осколками стекла. Волосы и одежда потерпевшего залиты бесцветной жидкостью с запахом спирта.

Прибывшая на место происшествия скорая медицинская помощь привела потерпевшего в чувство.

Назовите вид следственного осмотра, которое необходимо провести в данной ситуации и сформулируйте его определение.

Назовите цели и процессуальные требования проведения данного следственного действия.

Перечислите тактические приемы проведения данного следственного действия.

Задача № 5.

18 августа в г.п. Ушачи во дворе дома № 3 по ул. Садовой около 7 гражданка Надеждина, проживающая в этом доме, обнаружила труп женщины.

Осмотр места происшествия производился следователем Семеновым. Его доклад прокурору о результатах осмотра места происшествия был следующего содержания:

«Двор дома № 3 по ул. Садовой - проходной, с выходом на ул. Огородную. В центре двора проходит тропинка, на расстоянии 10 - 15 м. от которой находятся сараи жильцов. Между сараями обнаружен труп молодой женщины в возрасте 20-22 лет. Состояние одежды на убитой – порванные колготки, поднятая юбка, разорванная в нескольких местах блуза – дает основание предположить, что имеет место убийство при изнасиловании.

По предварительному выводу судебно-медицинского эксперта, участвовавшего в осмотре, смерть наступила за 7-8 часов до начала осмотра. Причиной ее явились три ранения различных частей тела, нанесенные режуще-колющим орудием, предположительно, ножом с заостренным концом и односторонним лезвием. Большое количество крови под трупом и возле него доказывает, что убийство произошло именно на этом месте.

Недалеко от места происшествия были обнаружены пятна бурого цвета, похожие на кровь. Для определения вида этих пятен произведены их соскобы.

Следов преступника обнаружить не удалось.

Убитая опознана местными жителями. Ею оказалась Круглова, 21 года, работавшая секретарем-машинисткой в райисполкоме. Дом, в котором проживала убитая, находится на ул. Огородной, недалеко от места происшествия.

Таким образом, принимая во внимание позднее время, когда было совершено преступление, можно предположить, что Круглова возвращалась откуда-то домой. По месту проживания убитой получена справка, что Круглова жила одна в однокомнатной квартире. Родители убитой проживают в другом населенном пункте».

В результате проведенных следственных мероприятий было установлено, что Круглова приехала в г.п. Ушачи полгода тому назад из д. Озерище Ушачского района, где жила с родителями. Вела скромный образ жизни, готовилась к поступлению в институт. По месту работы характеризовалась положительно. На работе была в хороших отношениях с Семеновой.

На допросе Семенова рассказала, что вечером того дня они с Кругловой были в кино. По окончании сеанса, около 21.00, распрощались, так как Круглова собиралась па свидание с молодым человеком, с которым недавно познакомилась. Семенова также показала, что не знает никого из мужчин, с кем убитая была близко знакома.

По оперативным данным стало известно, что Круглову в тот день видел пенсионер Шарапов. На допросе он показал, что вечером 17 августа выходил со своей собакой во двор и встретил Круглову, которая прогуливалась с высоким молодым человеком в шляпе, одетым в темный костюм. Шарапов обратил внимание на одежду потому, что в тот вечер было тепло, и встретить парня в пиджаке и головном уборе было довольно странно. Шарапов знал Круглову, так как до ухода на пенсию работал с ней в райисполкоме. Свидетель заметил, что у спутника девушки худое лицо, темные сросшиеся брови и небольшой острый нос. Других прохожих на улице в это время не было. Около 23.00 Шарапов ушел домой.

Следователь попросил Шарапова помочь обнаружить молодого человека.

Судебно-медицинская экспертиза подтвердила предварительный вывод эксперта о моменте наступления смерти и ее причинах.

Погибшей были нанесены три ранения: одно - в область сердца и два - в область живота. Орудием преступления мог быть нож типа финского или кухонного, имеющий одностороннее, с заостренным концом лезвие не менее 10 см в длину и около 3 см в ширину.

Кровоподтеки и ссадины па бедрах и голених давали основание предположить версию об изнасиловании, однако она не подтвердилась: девственная плева оказалась ненарушенной, следов спермы не обнаружено.

Определите понятие «криминалистическая версия».

Укажите на сущность и значение криминалистических версий.

Определите структуру версий и назовите их виды.

Назовите требования, предъявляемые к следственным версиям.

Определите понятие «планирование расследования преступлений».

Назовите элементы планирования.

Составьте письменный план расследования уголовного дела, и сформулируйте общие и частные версии.

Задача № 6.

Вечером 15 июня 2008 г. у дома № 17 по улице Некрасова был обнаружен труп Гаврилова, смерть которого наступила в результате нанесенного огнестрельного ранения в область груди. На основании данных, полученных в ходе проведения следственных действий и оперативно-розыскных мероприятий, была выдвинута версия о том, что данное преступление совершил Гусев, считавший Гаврилова любовником своей жены.

Сформулируйте системы необходимых и возможных следствий, вытекающих из версии об убийстве Гаврилова Гусевым.

Составьте план проверки выдвинутой версии.

Задача № 7.

21 января Прокуратурой Минского района было возбуждено уголовное дело по факту убийства Сигизмундова, однако труп последнего обнаружен не был. При расследовании уголовного дела в процессе проведенных оперативно-розыскных мероприятий было установлено, что труп Сигизмундова захоронен во дворе дома принадлежащего Айвозяну в д. Петришки.

Назовите следственное действие, которое необходимо провести в данной следственной ситуации с целью проверки оперативных данных.

Определите понятие этого следственного действия и укажите его цель и задачи.

Составьте план проведения этого следственного действия и определите его тактику.

Задача № 8.

15 августа в лесном массиве в 5 км от железнодорожной станции Зеленое Минского района, были обнаружены трупы двух молодых людей с признаками насильственной смерти.

Следственно-оперативная группа, прибывшая на место происшествия, установила, что трупы лежат на поляне около кострища в 10 м от лесной дороги, которая проходит мимо дачного поселка. На теле убитых имеются колото-резанные раны и следы крови. Бурые пятна вещества, похожего на кровь, обнаружены также на одежде трупов и на траве около них.

У одного из убитых, в кармане найден студенческий билет на имя Рыжанкова, у другого – студенческий билет на имя Медведева. С целью установления личности погибших следователь решил провести опознание трупов, для чего в морг вызвал родственников погибших.

*Определите понятие и раскройте содержание предъявления трупов для опознания.
Определите порядок подготовки предъявления для опознания трупов.
Расскажите о порядке предъявления трупов для опознания в данной следственной ситуации.*

Задача № 9.

22 сентября в Октябрьский РУВД г. Минска обратился гражданин Петрович с заявлением о том, что со двора дома № 44 по ул. Казинца пропала его личная автомашина Опель «Омега», которую он оставил там накануне вечером.

На место происшествия выехала следственно-оперативная группа. При осмотре места происшествия установлено, что двор дома № 44 по ул. Казинца имеет асфальтовое покрытие, залитое слоем грязи. Напротив подъезда № 3 видны четкие следы стоявшей там ранее автомашины, ведущие со двора на ул. Казинца. Участковый уполномоченный полиции Новиков, производивший поквартирный обход дома, сообщил, что гражданка Свиридова, проживающая в квартире № 6, примерно в 2 часа ночи из своего окна видела двух парней, которые садились в автомашину ее соседа Петровича. В одном из них она узнала бывшего соседа Герасимова, который был задержан и доставлен в Октябрьский РУВД. На допросе в качестве подозреваемого он заявил, что не причастен к данному преступлению. А со Свиридовой у него давно сложились неприязненные отношения. Следователь, занимавшийся расследованием данного преступления, усомнился в показаниях свидетеля Свиридовой и решил проверить ее показания путем проведения следственного эксперимента.

Определите, правильно ли поступил следователь в данной следственной ситуации.

Назовите основания и цели производства следственного эксперимента.

Составьте план подготовки и производства данного следственного действия.

Определите порядок фиксации хода и результатов следственного эксперимента.

Задача № 10.

23 февраля при переходе государственной границы на пункте перехода «Западный Буг» был задержан гражданин Российской Федерации Иванов, у которого в паспорте путем подчистки и травления были внесены изменения в графах место и дата рождения, а так же были выявлены признаки замены фотографии. Материалы по данному факту были переданы следователю.

Укажите на вид следственного осмотра, который необходимо провести в данной ситуации.

Назовите особенности тактики данного вида осмотра.

Составьте протокол осмотра.

Задача № 11.

3 апреля при проведении документальной ревизии на складе КУСП Горремстрой г. Гомеля у материально-ответственного лица Громова была выявлена недостача на сумму 50 мил. руб., в том числе и металлической сетки «рябица» в количестве 200 рулонов, которая была отпущена, согласно документам для ремонта забора ОАО «Гомельдрев», однако на данное предприятие не поступила.

Допрошенный в качестве подозреваемого, по данному уголовному делу, Громов заявил, что похитил и продал только 20 рулонов этой сетки, остальную сетку по документам передал инженеру Кастрову, который руководил ремонтными работами в ОАО «Гомельдрев». Допрошенные в качестве свидетелей Кошелев и Трухан заявили, что в феврале месяце в Гомельском районе видели Громова на грузовой автомашине ЗИЛ-130 полностью загруженной металлической сеткой «рябица». В процессе расследования установить место реализации металлической сетки и Автомашину ЗИЛ-130 не

представилось возможным. С целью установления точного количества похищенной металлической сетки «рябица» следователь решил провести следственный эксперимент.

Назовите вид следственного эксперимента, который можно провести в данной ситуации.

Определите участников этого следственного эксперимента.

Назовите порядок проведения этого следственного эксперимента.

Задача № 12.

Утром 18 декабря следователь Слонимского РУВД Нефедов был вызван на место происшествия в связи с взломом двери продуктового магазина на ул. Московской, 1 в д. Дятьковичи.

При осмотре взломанной входной двери на правом косяке, на 6 см выше петли, вмонтированной для накладки, обнаружена свежая вмятина 2,5 x 1 см, которая могла быть образована в результате воздействия на деревянный косяк каким-то рычагом, например ломом, использованным для срывания навесного замка.

Перед входом в торговый зал в магазине имеется небольшой тамбур с дверью, запертой на внутренний замок, в которой обнаружено отверстие размером 30 x 20 см. Волокон одежды на краях отверстия замечено не было. Размер отверстия позволял сделать вывод, что в него мог проникнуть только ребенок или подросток. Но взлом замка наружной двери мог совершить только достаточно сильный человек. Это означало, что преступников было как минимум двое. Однако другой (или другие) злоумышленник тоже должен был проникнуть в торговый зал, чтобы совершить хищение, не полагаясь на несовершеннолетнего.

Затем следователь осмотрел люк для приема хлеба. В результате осмотра было установлено, что люк размером 37 x 85 см находится на высоте 72 см от пола и имеет внутреннюю и внешнюю (на улицу) дверцы. Внешняя дверца изнутри запирается на крючок, который на момент осмотра оказался отложен. Внутренняя дверца запирается поперечной накладкой, которая также была отложена.

В последующем было установлено, что кражу совершили братья Сигизмундовы Илья и Иван, при этом Ивану, на момент совершения преступления исполнилось 15 лет, а Илья, которому было 20 лет, обладал большой силой.

Допрошенный в качестве подозреваемого Сигизмундов Иван сознался в совершении преступления и пояснил, что для проникновения в магазин его брат Илья при помощи большого молотка проломил во второй входной двери отверстие, в которое он проник, а затем открыл люк для приемки хлеба, через который в магазин пробрался Илья.

С целью проверки показаний несовершеннолетнего следователь Нефедов решил провести следственный эксперимент.

Назовите вид следственного эксперимента, который нужно провести в данной ситуации и определите его цели.

Составьте план подготовки к проведению этого следственного действия.

Определите тактику производства следственного эксперимента.

Задача № 13.

22 октября в 23 в дежурную часть Осиповичского РУВД поступило сообщение, что неизвестные лица выносят из магазина и загружают в легковой автомобиль какие-то ящики. При осмотре места происшествия с участием заведующей магазином Петровой, было установлено, что в ее кабинете на столе находятся две бутылки из-под водки «Генерал», три стакана, консервы, а также тарелка с нарезанными кусками колбасы и хлеба. На цементном полу у входной двери в складское помещение обнаружена бесцветная жидкость с запахом спирта. Здесь же найдены осколки бутылки, на одном из которых имеется стандартная этикетка с надписью «Водка Генерал 0,5 л», из складского помещения исчезли три ящика водки «Генерал» и несколько палок сыровяленой колбасы. Через несколько дней по подозрению в совершении преступления был задержан гражданин Кульба. В ходе обыска в

доме Кульбы были обнаружены три ящика водки «Генерал», несколько палок сыровяленой колбасы.

Определите участников данного обыска.

Составьте план подготовки к производству этого следственного действия, с указанием поводов и оснований.

Определите порядок производства обыска в доме Кульбы.

Задача № 14.

Начальник ремонтно-строительного участка Борисовского РСУ-2 Антонова по предварительному сговору с прорабом Елмановым незаконно списывала на строящиеся и ремонтируемые объекты различные строительные материалы, которые там не использовались, а продавались за наличный расчет. Вырученные же деньги Антонова и Елманов присваивали. Ревизия установила, что в результате махинаций было похищено товарно-материальных ценностей на сумму более 30 мил. рублей. Антонова согласилась с выводами ревизии и заявила, что часть подлинных документов храниться у нее дома в письменном столе. Следователь решил произвести выемку этих документов.

Определите понятие выемки и составьте план ее производства в данной следственной ситуации.

Назовите дальнейшие действия следвателя в случае, если он не обнаружит искомые документы в письменном столе, а Антонова откажется их выдать.

Назовите отличия выемки от обыска.

Определите порядок фиксации результатов выемки в данной следственной ситуации.

Задача № 15.

Утром 18 декабря из продуктового магазина на ул. Центральной, 1 в г. Волковыске была совершена кража.

В процессе расследования было установлено, что заведующей магазином работает Вольная, которая работает в данном заведении 5 лет, является материально ответственным лицом, взысканий от руководства не имеет, недостач материальных ценностей не было. Кроме нее в магазине работают две продавщицы, Сидорова и Лукьянова, грузчик Смирнов, имевший в прошлом судимость за хулиганство. После производства осмотра места происшествия следователь решил допросить работников данного магазина.

Определите понятие допроса, назовите его виды и задачи в данной следственной ситуации.

Назовите тактические приемы, применяемые для установления психологического контакта с допрашиваемым.

Составьте план допроса заведующей магазином Вольной.

Определите порядок подготовки к допросу грузчика Смирнова.

Назовите тактические приемы, которые нужно применить при допросе продавцов Сидоровой и Лукьяновой.

Задача № 16.

13 марта в Лепельский РОВД обратился гражданин Свистунов и заявил, что на него в 14.00. в районе ул. Парковой напал неизвестный и под угрозой ножа забрал деньги, золотые часы и золотой перстень. По данному факту было возбуждено уголовное дело. С целью установления личности преступника следователь решил предъявить для опознания потерпевшему альбом фотоснимков лиц, склонных к совершению насильственных преступлений и проживающих на территории Лепельского района.

Определите понятие и раскройте содержание предъявления для опознания живых лиц по фотоснимкам.

Назовите требования, предъявляемые к фотоснимкам, применяемым при опознании.

Определите, будет ли являться данное мероприятие следвателя опознанием.

Назовите характерные особенности тактики предъявления для опознания людей по их фотоснимкам.

Назовите особенности оценки и использования в расследовании результатов предъявления для опознания по фотоснимкам.

Определите возможность произведения в данном случае повторного опознания.

Задача № 17.

15 августа в лесном массиве в 3 км от железнодорожной станции Пригородное были обнаружены трупы двух молодых людей с признаками насильственной смерти.

Следственно-оперативная группа, прибывшая на место происшествия, установила, что трупы лежат на поляне около кострища в 10 м от лесной дороги. На теле убитых имеются колото-резанные раны, а так же следы крови. Бурые пятна вещества, похожего на кровь, обнаружены также на одежде трупов и на траве около них.

В правой руке последнего зажаты волосы в количестве 12 штук.

В кострище лежат две банки нераскрытых консервов, а также пустые бутылки: одна емкостью 0,75 л с запахом бензина, а другая – емкостью 0,5 л с этикеткой «Водка столярградная». На последней бутылке обнаружены отпечатки пальцев.

Определите понятие судебной экспертизы и укажите на их ее значение.

Определите виды судебных экспертиз, которые необходимо назначить в данной следственной ситуации.

Назовите подготовительные действия, которые необходимо произвести в данном случае при назначении этих экспертиз.

Задача № 18.

1 апреля в дежурную часть Советского РУВД г. Минска поступило сообщение о драке в общежитии ГПТУ. На место происшествия были направлены сотрудники милиции. Прибыв в общежитие, они прекратили драку и установили, что ее учинили 16-летние учащиеся первого курса Василевский и Чухрай, избив своего знакомого 16-летнего Светлова. По факту хулиганства было возбуждено уголовное дело.

Определите понятие допроса, назовите его виды и задачи в данной следственной ситуации.

Назовите особенности допроса несовершеннолетних подозреваемых и потерпевшего.

Укажите, кто должен принимать участие в допросе несовершеннолетних подозреваемых.

Укажите, кто должен принимать участие в допросе несовершеннолетнего потерпевшего.

Определите тактику допроса Василевского и Светлова.

Задача № 19.

16 июля в 20 час 15 мин в гараже № 330, расположенном в гаражном массиве на ул. Транспортной в городе Б., произошел взрыв, в результате которого находившийся в гараже № 330 Булатов И.В. получил телесные повреждения, а гаражи № 329, 331 и 332 были значительно повреждены.

При осмотре места происшествия в гараже № 329 были обнаружены остатки оплавленных полиэтиленовых емкостей, а земляное покрытие пола гаража вокруг них было обильно пропитано жидкостью, по запаху напоминающей бензин.

Одной из версий происшедшего взрыва была следующая: в гараже № 329, который временно занимал Саенко В.В., в полиэтиленовых емкостях хранилась горючая жидкость. Эта жидкость, вытекая из емкостей, пропитала земляное покрытие гаража, и при этом ее

пары через щели в стенах попадали и скапливались в подвале гаража № 330, где и произошел взрыв.

Составьте в письменном виде постановление о назначении экспертизы, определите ее род и вид, сформулируйте вопросы эксперту, укажите материалы, необходимые для производства экспертизы.

Задача № 20.

Василевский и Чухрай, допрошенные в качестве подозреваемых пояснили, что проживают в комнате № 33. В этот день они вернулись с занятий около 14 часов и застали в своей комнате ранее им уже знакомого Светлова, который рылся в вещах Чухрая, последний возмущился таким поведением. В ответ Светлов ударил Чухрая кулаком в лицо и попытался выбежать из комнаты. В этот момент на помощь пришел Василевский, и они стали драться со Светловым. В свою очередь Светлов на допросе выдвинул свою версию случившегося и пояснил, что проживает в этом же общежитии. У него уже давно с Василевским и Чухраем сложились неприязненные отношения. 1 апреля они встретили его в общежитии, насильно затащили в свою комнату и стали беспричинно избивать.

Определите понятие очной ставки и назовите ее задачи.

Назовите порядок подготовки к проведению очной ставки в данной следственной ситуации.

Определите тактику проведения очной ставки в данном случае.

Назовите порядок фиксации хода очной ставки и ее результатов.

Задача № 21.

30 января по подозрению в совершении ряда краж, грабежей и разбойных нападений в г. Гродно и Гродненской области были задержаны Пилсудский и Вашкилявичюс. При производстве обыска по месту их жительства и в гараже были обнаружены следующие вещи: две иконы, предположительно 19 века; женские золотые украшения в количестве 10 штук; восемь напольных ковров; 10 автопокрышек к легковым автомобилям; несколько мужским и женских бумажников и другое имущество. Следователь Чмуров, расследовавший данное уголовное дело предположил, что некоторые из обнаруженных вещей похищены обвиняемыми у Третьякова, Гуртьева и Тулейко. Для уточнения своих предположений он решил провести опознание.

Назовите виды и задачи предъявления для опознания в данной следственной ситуации.

Определите тактику предъявления для опознания вещей.

Назовите порядок предъявления для опознания указанных вещей.

Назовите порядок фиксации хода и результатов предъявления для опознания предметов.

Задача № 22.

22 декабря в прокуратуру Минского района обратился гражданин Сумароков и заявил, что неделю назад его избили и похитили неизвестные ему три молодых человека и потребовали выкуп за его освобождение. Всю неделю они держали его в дачных домах в районе г. Заславля, при этом каждый день перевозили из одного дома в другой. Как он понял, из разговоров похитителей, эти дома принадлежали последним или их родственникам. При одном из переездов он сбежал. Точного адреса своего места нахождения не знает, но эти дома может опознать.

Назовите порядок предъявления для опознания зданий, сооружений и участков местности.

Назовите порядок подготовки к проведению опознания в данной следственной ситуации.

Составьте план проведения опознания дачных домов Сумароковым.

Задача № 23.

15 марта в следственное управления ГУВД г. Минска поступили материалы оперативной проверки по факту сбыта наркотических средств гражданином Милешко, который 1 марта продал гражданину Кондратюку пять грамм наркотического вещества. Допрошенная в качестве свидетеля, соседка Милешко гражданка Трофимова, показала, что к нему в квартиру часто приходили молодые люди. В Кондратюке она опознала одного из посетителей.

Определите понятие предъявления для опознания, назовите его виды и задачи.

Назовите участников предъявления для опознания человека.

Расскажите о тактике предъявления для опознания Кондратюка Трофимовой.

Назовите порядок фиксации хода и результатов предъявления для опознания в данной следственной ситуации.

Задача № 24.

22 мая в 7.3 в Минский РУВД поступило сообщение о квартирной краже из дома № 2 в д. Малиновка. Прибывшая следственно-оперативная группа установила, что кража совершена из дома путем взлома замка входной двери. На месте происшествия обнаружены два четких отпечатка пальцев руки и небольшой ломик. Владелец дома Кирилов, принимавший участие в осмотре, пояснил, что у него в результате преступления пропали телевизор «Горизонт», два настенных шерстяных ковра, бутылка французского коньяка и несколько банок огурцов собственного изготовления. По подозрению в совершении преступления был задержан Сидоров. В ходе допроса Сидоров сознался в краже и согласился подтвердить свои показания на месте совершенного им преступления.

Определите понятие и укажите на цель проведение проверки показаний на месте в данной следственной ситуации.

Определите тактику проведения данного следственного действия.

Составьте план проведения проверки показаний на месте в данной следственной ситуации.

Задание № 25.

Поздно вечером полицейский Архипов С.Т., возвращаясь с дежурства, услышал крики о помощи. Завернув за угол, он увидел, как двое мужчин избивают третьего, почти не оказывающего им сопротивления. Полицейский сделал предупредительный выстрел и побежал к ним.

Тотчас же после выстрела, как показалось полицейскому, избиваемый человек перестал сопротивляться и упал. Мужчины, услышав выстрел и увидев подбежавшего полицейского, бросились бежать и скрылись. Когда Архипов С.Т. склонился над потерпевшим, то увидел, что он мертв. На левой стороне груди виднелось небольшое пятно крови. Было возбуждено уголовное дело о неосторожном убийстве, причем Архипов С.Т. пребывал в полной уверенности, что он застрелил человека, нечаянно нажав на спусковой крючок.

Какая экспертиза поможет установить механизм происшествия?

Назовите порядок ее назначения и вопросы, выносимые на разрешение экспертизы.

5.5. Методические материалы, определяющие процедуры оценивания знаний, умений, навыков и (или) опыта деятельности, характеризующих этапы формирования компетенций

Промежуточная аттестация по дисциплине (модулю) проводится в соответствии с Положением о промежуточной аттестации обучающихся по основным профессиональным образовательным программам в Российском государственном социальном университете и

Положением о бально-рейтинговой системе оценки успеваемости обучающихся по основным профессиональным образовательным программам – программам среднего профессионального образования, программам бакалавриата, программам специалитета, программам магистратуры в Российском государственном социальном университете.

На промежуточную аттестацию отводится 20 рейтинговых баллов.

Ответы обучающегося на контрольном мероприятии промежуточной аттестации оцениваются педагогическим работником по 20 – балльной шкале, а итоговая оценка по дисциплине (модулю) выставляется по пятибалльной системе для экзамена.

Критерии выставления оценки определяются Положением о бально-рейтинговой системе оценки успеваемости обучающихся по основным профессиональным образовательным программам – программам среднего профессионального образования, программам бакалавриата, программам специалитета, программам магистратуры в Российском государственном социальном университете.

6. Перечень основной и дополнительной учебной литературы для освоения дисциплины (модуля)

6.1. Основная литература

1. Криминалистика в 3 ч. Часть 1 : учебник для вузов / Л. Я. Драпкин [и др.] ; ответственный редактор Л. Я. Драпкин. — 2-е изд., испр. и доп. — Москва : Издательство Юрайт, 2020. — 246 с. — (Высшее образование). — ISBN 978-5-534-02037-3. — Текст : электронный // ЭБС Юрайт [сайт]. — URL: <http://www.biblio-online.ru/bcode/451945> (дата обращения: 21.04.2020).

6.2. Дополнительная литература

2. Кульков, В. В. Уголовный процесс. Методика предварительного следствия и дознания : учебное пособие для вузов / В. В. Кульков, П. В. Ракчеева ; под редакцией В. В. Кулькова. — 2-е изд., испр. и доп. — Москва : Издательство Юрайт, 2019. — 311 с. — (Специалист). — ISBN 978-5-534-05990-8. — Текст : электронный // ЭБС Юрайт [сайт]. — URL: <https://biblio-online.ru/bcode/433146>
3. Криминалистика : учебник для прикладного бакалавриата / А. Г. Филиппов [и др.] ; под редакцией А. Г. Филиппова. — 3-е изд., перераб. и доп. — Москва : Издательство Юрайт, 2019. — 466 с. — (Бакалавр. Прикладной курс). — ISBN 978-5-534-01638-3. — Текст : электронный // ЭБС Юрайт [сайт]. — URL: <https://biblio-online.ru/bcode/431097>
4. Яблоков, Н. П. Криминалистика : учебник и практикум для бакалавриата и специалитета / Н. П. Яблоков. — 3-е изд., перераб. и доп. — Москва : Издательство Юрайт, 2019. — 239 с. — (Бакалавр и специалист). — ISBN 978-5-534-11035-7. — Текст : электронный // ЭБС Юрайт [сайт]. — URL: <https://biblio-online.ru/bcode/444018>

7. Перечень ресурсов информационно-коммуникационной сети «Интернет», необходимых для освоения дисциплины (модуля)

Название электронного ресурса	Описание электронного ресурса	Используемый для работы адрес
-------------------------------	-------------------------------	-------------------------------

Университетская информационная система РОССИЯ (УИС РОССИЯ)	Университетская информационная система РОССИЯ (УИС РОССИЯ) – электронная библиотека и база для исследований и учебных курсов в области экономики, управления, социологии, лингвистики, философии, филологии, международных отношений и других гуманитарных наук. УИС РОССИЯ поддерживается на базе Научно-исследовательского вычислительного центра МГУ имени М.В. Ломоносова	https://uisrussia.msu.ru/ 100% доступ
Электронная библиотека учебников	На сайте представлены учебники, лекции, доклады, монографии по естественным и гуманитарным наукам.	http://studentam.net 100% доступ
Cyberleninka	Содержит каталог научной периодики по большому количеству научных дисциплин, который содержит полную информацию о научных журналах в электронном виде, включающую их описания и все вышедшие выпуски с содержанием, темами научных статей и их полными текстами.	http://cyberleninka.ru/journal 100% доступ
Единое окно доступа к образовательным ресурсам	Информационная система предоставляет свободный доступ к каталогу образовательных интернет-ресурсов и полнотекстовой электронной учебно-методической библиотеке для общего и профессионального образования	http://window.edu.ru/library 100% доступ
Электронные библиотеки. Электронные библиотеки, словари, энциклопедии	Интернет-ресурсы образовательного и научно-образовательного назначения, оформленные в виде электронных библиотек, словарей и энциклопедий, предоставляют открытый доступ к полнотекстовым информационным ресурсам, представленным в электронном формате — учебникам и учебным пособиям, хрестоматиям и художественным произведениям, историческим источникам и научно-популярным статьям, справочным изданиям и др.	http://gigabaza.ru/doc/131454.html 100% доступ
Библиотека юридической литературы	Электронная библиотека открытого доступа (монографии, диссертации, книги, статьи, новости и аналитика, конспекты лекций, рефераты, учебники).	http://pravo.eup.ru/ 100% доступ

7.1. Профессиональные базы данных и информационные справочные системы

№№	Название электронного ресурса	Описание электронного ресурса	Используемый для работы адрес
1.	ЭБС «Университетская библиотека онлайн»	Электронно-библиотечная система, электронные книги и аудиокниг, учебники для ВУЗов,	http://biblioclub.ru/ 100% доступ

		средних специальных учебных заведений и школы, а также научные монографии, научная периодика, в т.ч. журналы ВАК.	
2.	Научная электронная библиотека eLIBRARY.ru	Поиск по рефератам и полным текстам статей, опубликованных в российских и зарубежных научно-технических журналах.	http://elibrary.ru/ Доступ с любого компьютера в сети Университета на 276 журналов по подписке Университета. Доступ к 5493 журналам с полным текстом в открытом доступе, из них российских журналов 5022.
3.	ЭБС издательства «Юрайт»	Электронно-библиотечная система, коллекция электронных версий книг.	http://www.biblio-online.ru/ 100% доступ
4.	ЭБС издательства "ЛАНЬ"	Электронно-библиотечная система, коллекция электронных версий книг.	http://e.lanbook.com/ 100% доступ
5.	ЭБС "Book.ru"	Электронно-библиотечная система, коллекция электронных версий книг.	http://www.book.ru 100% доступ
6.	База данных EastView	Полнотекстовая база данных периодики.	http://ebiblioteka.ru/ С любого компьютера в сети Университета
7.	База данных международного индекса научного цитирования – Scopus:	Библиографическая и реферативная информация и инструменты для отслеживания цитируемости статей, опубликованных в научных изданиях.	http://www.scopus.com/ Доступ с любого компьютера в сети Университета.
8.	Международный индекс научного цитирования Web of Science (Web of Knowledge)	Библиографическая и реферативная информация и инструменты для отслеживания цитируемости статей, опубликованных в научных изданиях. Университета.	http://webofknowledge.com; Доступ с любого компьютера в сети Университета.
8.	Президентская библиотека им. Б.Н.Ельцина	Общегосударственное электронное хранилище цифровых копий важнейших документов по истории, теории и практике российской государственности, русскому языку, а также мультимедийных образовательных, научно-образовательных, культурно-просветительских и информационно-аналитических ресурсов.	https://www.prlib.ru/ Доступ в электронном читальном зале Научной библиотеки Университета.
9.	Национальная электронная библиотека	Крупнейшее собрание книг, диссертаций, музыкальных нот, карт и прочих материалов.	https://rusneb.ru/ доступ к полной коллекции с компьютеров в электронном читальном зале Научной библиотеки Университета

10	Видеотека учебных фильмов «Решение»	Коллекция учебных видеофильмов	http://eduvideo.online 100% доступ
----	-------------------------------------	--------------------------------	--

8. Методические указания для обучающихся по освоению дисциплины (модуля)

Освоение обучающимся учебной дисциплины (модуля) «**Криминалистическая тактика**» предполагает изучение материалов дисциплины на аудиторных занятиях и в ходе самостоятельной работы. Аудиторные занятия проходят в форме лекций, семинаров и практических занятий. Самостоятельная работа включает разнообразный комплекс видов и форм работы обучающихся.

Для успешного освоения учебной дисциплины (модуля) и достижения поставленных целей необходимо внимательно ознакомиться с настоящей рабочей программы дисциплины (модуля). Ее может представить преподаватель на вводной лекции или самостоятельно обучающийся использует информацию на официальном Интернет-сайте Университета.

Следует обратить внимание на список основной и дополнительной литературы, которая имеется в электронной библиотечной системе <http://biblioclub.ru>, на предлагаемые преподавателем ресурсы информационно-телекоммуникационной сети Интернет. Эта информация необходима для самостоятельной работы обучающегося.

При подготовке к аудиторным занятиям необходимо помнить особенности каждой формы его проведения.

Подготовка к учебному занятию лекционного типа заключается в следующем.

С целью обеспечения успешного обучения обучающийся должен готовиться к лекции, поскольку она является важнейшей формой организации учебного процесса, поскольку:

- знакомит с новым учебным материалом;
- разъясняет учебные элементы, трудные для понимания;
- систематизирует учебный материал;
- ориентирует в учебном процессе.

С этой целью:

- внимательно прочитайте материал предыдущей лекции;
- ознакомьтесь с учебным материалом по учебнику и учебным пособиям с темой прочитанной лекции;
- внесите дополнения к полученным ранее знаниям по теме лекции на полях лекционной тетради;
- запишите возможные вопросы, которые вы зададите лектору на лекции по материалу изученной лекции;
- постарайтесь уяснить место изучаемой темы в своей подготовке;
- узнайте тему предстоящей лекции (по тематическому плану, по информации лектора) и запишите информацию, которой вы владеете по данному вопросу.

Подготовка к занятию семинарского типа.

При подготовке и работе во время проведения занятий семинарского типа следует обратить внимание на следующие моменты: на процесс предварительной подготовки, на работу во время занятия, обработку полученных результатов, исправление полученных замечаний.

Предварительная подготовка к учебному занятию семинарского типа заключается в изучении теоретического материала в отведенное для самостоятельной работы время, ознакомление с инструктивными материалами с целью осознания задач практического занятия.

Работа во время проведения учебного занятия семинарского типа включает несколько моментов:

– консультирование студентов преподавателями и вспомогательным персоналом с целью предоставления исчерпывающей информации, необходимой для самостоятельного выполнения предложенных преподавателем задач, ознакомление с правилами техники безопасности при работе в лаборатории;

– самостоятельное выполнение заданий согласно обозначенной учебной программой тематики.

Обработка, обобщение полученных результатов лабораторной работы проводится обучающимися самостоятельно или под руководством преподавателя (в зависимости от степени сложности поставленных задач). В результате оформляется индивидуальный отчет. Подготовленная к сдаче на контроль и оценку работа сдается преподавателю. Форма отчетности может быть письменная, устная или две одновременно. Главным результатом в данном случае служит получение положительной оценки по каждой лабораторной работе/практическому занятию. Это является необходимым условием при проведении рубежного контроля и допуска к экзамену. При получении неудовлетворительных результатов обучающийся имеет право в дополнительное время пересдать преподавателю работу до проведения промежуточной аттестации.

Самостоятельная работа.

Для более углубленного изучения темы задания для самостоятельной работы рекомендуется выполнять параллельно с изучением данной темы. При выполнении заданий по возможности используйте наглядное представление материала. Более подробная информация о самостоятельной работе представлена в разделах «Учебно-методическое обеспечение самостоятельной работы по дисциплине (модулю)», «Методические указания к самостоятельной работе по дисциплине (модулю)».

Подготовка к экзамену.

При подготовке к экзамену по теоретической части выделите в вопросе главное, существенное (понятия, признаки, классификации и пр.), приведите примеры, иллюстрирующие теоретические положения.

После предложенных указаний у обучающихся должно сформироваться четкое представление об объеме и характере знаний и умений, которыми надо будет овладеть по дисциплине (модулю).

9. Информационно-технологическое обеспечение образовательного процесса по дисциплине (модулю)

9.1. Информационные технологии

Персональные компьютеры;

Доступ к интернет

Проектор.

9.2. Программное обеспечение

MicrosoftOffice (Word, Excel),

9.3. Информационные справочные системы

Консультант Плюс.

10. Материально-техническое обеспечение образовательного процесса по дисциплине (модулю)

Для изучения дисциплины (модуля) «Криминалистическая тактика» в рамках реализации основной профессиональной образовательной программы по направлению подготовки 40.03.01 Юриспруденция (уровень бакалавриата) используются:

Учебная аудитория для занятий лекционного типа оснащена специализированной мебелью (стол для преподавателя, парты, стулья, доска для написания мелом); техническими средствами обучения (видеопроекционное оборудование, средства звуковоспроизведения, экран и имеющие выход в сеть Интернет).

Учебная аудитория для занятий семинарского типа: оснащена специализированной мебелью (стол для преподавателя, парты, стулья, доска для написания мелом); техническими средствами обучения (видеопроекционное оборудование, средства звуковоспроизведения, экран и имеющие выход в сеть Интернет).

Помещения для самостоятельной работы обучающихся оснащены специализированной мебелью (парты, стулья) техническими средствами обучения (персональные компьютеры с доступом в сеть интернет и обеспечением доступа в электронно-информационную среду университета, программным обеспечением).

11. Образовательные технологии

При реализации дисциплины (модуля) «Криминалистическая тактика» применяются различные образовательные технологии, в том числе технологии электронного обучения.

Освоение дисциплины (модуля) «Криминалистическая тактика» предусматривает использование в учебном процессе активных и интерактивных форм проведения учебных занятий в форме деловых и ролевых игр, разбора конкретных ситуаций в сочетании с внеаудиторной работой с целью формирования и развития профессиональных навыков обучающихся.

При освоении дисциплины (модуля) «Криминалистическая тактика» предусмотрено применением электронного обучения.

Учебные часы дисциплины (модуля) «Криминалистическая тактика» предусматривают классическую контактную работу преподавателя с обучающимся в аудитории и контактную работу посредством электронной информационно-образовательной среды в синхронном и асинхронном режиме (вне аудитории) посредством применения возможностей компьютерных технологий (электронная почта, тестирование, презентация, форум и др.).

Лист регистрации изменений

№ п/п	Содержание изменения	Реквизиты документа об утверждении изменения	Дата введения изменения
1	<p>Одобрена и рекомендована к утверждению решением Ученого совета Юридического факультета на основании Федерального государственного образовательного стандарта высшего профессионального образования по направлению подготовки 40.03.01 Юриспруденция (уровень бакалавриата), утвержденным приказом Министерства образования и науки Российской Федерации от 1 декабря 2016 г. № 1511</p>	<p>Протокол заседания Ученого совета Юридического факультета Протокол № 10 от «29» мая 2020 г.</p>	<p>01.09.2020</p>



Министерство науки и высшего образования Российской
федерации
Федеральное государственное бюджетное образовательное
учреждение высшего образования
«Российский государственный социальный университет»

«УТВЕРЖДАЮ»

Декан юридического факультета

_____ Ситдикова Л.Б.
«10» июня 2020 г.

РАБОЧАЯ ПРОГРАММА ДИСЦИПЛИНЫ (модуля)
Преступления в сфере экономической деятельности (модуля)

Наименование образовательной программы
Юриспруденция

Направление подготовки
40.03.01. ЮРИСПРУДЕНЦИЯ

Направленность программы:
УГОЛОВНО-ПРАВОВАЯ

ОБРАЗОВАТЕЛЬНАЯ ПРОГРАММА ВЫСШЕГО ОБРАЗОВАНИЯ
ПРОГРАММА БАКАЛАВРИАТА

Уровень профессионального образования
Высшее образование **БАКАЛАВР**
Форма обучения
Очная, очно-заочная форма обучения

Москва, 2020 г.

Рабочая программа учебной дисциплины (модуля) **«Преступления в сфере экономической деятельности»** разработана на основании федерального государственного образовательного стандарта высшего образования по направлению подготовки **40.03.01 «Юриспруденция» (уровень бакалавриата)**, утвержденного приказом Министерства образования и науки Российской Федерации от 1 декабря 2016 г. N 1511, учебного плана по основной профессиональной образовательной программе высшего образования 40.03.01 «Юриспруденция».

Рабочая программа учебной дисциплины (модуля) разработана рабочей группой в составе: к.ю.н., доц. Бурмистров И.А.

Руководитель основной профессиональной образовательной программы к.и.н., доцент кафедры гражданско-правовых дисциплин



М.А. Волкова

(подпись)

Рабочая программа дисциплины (модуля) обсуждена и утверждена на Ученом совете факультета. Протокол № 10 от «29» мая 2020 г.

Декан юридического факультета д.ю.н., профессор



Л.Б. Ситдикова.

Рабочая программа учебной дисциплины (модуля) рекомендована к утверждению представителями организаций-работодателей:

Адвокат Московской

коллегии адвокатов «Система права»



П.В. Шевчук

Заместитель директора НИИ ФСИН России

д.ю.н.



Н.В. Румянцев

Рабочая программа учебной дисциплины (модуля) рецензирована и рекомендована к утверждению:

Адвокат Западной коллегии адвокатов



Тупиков В.Н.

Начальник кафедры уголовного процесса

Московского университета МВД России

д.ю.н., профессор, полковник полиции

Согласовано
Научная библиотека, директор

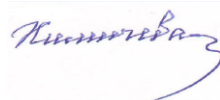

О.В. Химичева

И.Г. Маляр

1. Общие положения

1.1. Цель и задачи учебной дисциплины

1.2. Место учебной дисциплины в структуре основной профессиональной образовательной программы.

1.3. Планируемые результаты обучения по учебной дисциплине в рамках планируемых результатов освоения основной профессиональной образовательной программы.

2. Объем учебной дисциплины, включая контактную работы обучающегося с преподавателем и самостоятельную работу обучающегося

3. Содержание учебной дисциплины

3.1. Учебно-тематический план по очной форме обучения

3.2. Учебно-тематический план по очно-заочной форме обучения

4. Учебно-методическое обеспечение самостоятельной работы обучающихся по учебной дисциплине

5. Фонд оценочных средств для проведения промежуточной аттестации обучающихся по учебной дисциплине

5.1. Форма промежуточной аттестации обучающегося по учебной дисциплине.

5.2. Перечень компетенций с указанием этапов их формирования в процессе освоения образовательной программы.

5.3. Описание показателей и критериев оценивания компетенций на различных этапах их формирования, описание шкал оценивания

5.4. Типовые контрольные задания или иные материалы, необходимые для оценки знаний, умений, навыков и (или) опыта деятельности, характеризующих этапы формирования компетенций в процессе освоения образовательной программы

5.5. Методические материалы, определяющие процедуры оценивания знаний, умений, навыков и (или) опыта деятельности, характеризующих этапы формирования компетенций

6. Перечень основной и дополнительной учебной литературы для освоения учебной дисциплины

6.1. Основная литература

6.2. Дополнительная литература

7. Перечень ресурсов информационно-коммуникационной сети «Интернет», необходимых для освоения проектного модуля

8. Методические указания для обучающихся по освоению учебной дисциплины

9. Информационно-технологическое обеспечение образовательного процесса по учебной дисциплине

9.1. Информационные технологии

9.2. Программное обеспечение

9.3. Информационные справочные системы

10. Материально-техническое обеспечение образовательного процесса по учебной дисциплине

11. Образовательные технологии

Лист регистрации изменений

1. Общие положения

1.1. Цель и задачи учебной дисциплины.

Цель учебной дисциплины «Преступления в сфере экономической деятельности» заключается в формировании у студентов углубленных профессиональных знаний о причинах и условиях совершения преступлений, о мерах предупреждения преступности; приобретение умений применять соответствующие знания на практике и в ситуациях, имитирующих эту деятельность, развитие навыков самостоятельной научно-исследовательской и педагогической деятельности.

Задачи изучения дисциплины:

1. Подготовка студентов к основным видам профессиональной деятельности юриста.
2. Воспитание у студентов уважения к принципам и нормам права.
3. Подготовка студентов к возможной будущей работе в правоохранительных органах.
4. Подготовка студентов к мероприятиям по правовому просвещению и обучению граждан Российской Федерации.

Исходя из поставленной цели, основные задачи дисциплины решаются методологическим, а не информационным подходом к обучению, прежде всего, посредством получения, усвоения и систематизации знаний в области криминологии. Студенты должны сформировать определённые навыки как научно-теоретического подхода к рассматриваемым правовым явлениям, так и практического их использования в юридической работе.

1.2. Место учебной дисциплины в структуре основной профессиональной образовательной программы.

Учебная дисциплина «Преступления в сфере экономической деятельности» реализуется в **базовой** части профессионального цикла основной профессиональной образовательной программы «Юриспруденция» по направлению подготовки **40.03.01 - Юриспруденция (уровень бакалавриата), очной и очно-заочной форм обучения.**

Изучение учебной дисциплины «Преступления в сфере экономической деятельности» базируется на знаниях и умениях, полученных обучающимися ранее в ходе освоения программного материала ряда учебных дисциплин: «Теория государства и права», «Конституционное право», «Уголовное право».

Изучение учебной дисциплины «Преступления в сфере экономической деятельности» является базовым для последующего освоения программного материала учебных дисциплин: Коррупция: причины противодействия, Актуальные проблемы теории государства и права.

1.3. Планируемые результаты обучения по учебной дисциплине в рамках планируемых результатов освоения основной профессиональной образовательной программы.

Процесс освоения учебной дисциплины направлен на формирование у обучающихся следующих профессиональных (ПК) компетенций в соответствии с основной профессиональной образовательной программой «Юриспруденция» по направлению подготовки 40.03.01 «Юриспруденция» (уровень бакалавриата): способностью участвовать в разработке нормативных правовых актов в соответствии с профилем своей профессиональной деятельности (ПК-1), способностью принимать решения и совершать юридические действия в точном соответствии с законодательством Российской Федерации (ПК-4), способностью юридически правильно квалифицировать факты и обстоятельства (ПК-6).

В результате освоения дисциплины (модуля) студент должен демонстрировать следующие результаты образования:

Код компетенции	Содержание компетенции	Результаты обучения
ПК-1	способностью участвовать в разработке нормативных правовых актов в соответствии с профилем своей профессиональной деятельности	Знать: систему органов государственной власти и управления; систему права в Российской Федерации; характеристику основных отраслей права российской правовой системы; содержание правового регулирования общественных отношений
		Уметь: Руководствоваться требованиями нормативных правовых актов при осуществлении профессиональной деятельности
		Владеть: навыками правовой оценки событий, сопровождающих профессиональную деятельность; навыками поиска, анализа и использования нормативных и правовых документов в своей профессиональной деятельности
ПК-4	способностью принимать решения и совершать юридические действия в точном соответствии с законодательством Российской Федерации	Знать: определение степени и характера влияния интеграционных процессов на унификацию корпоративного регулирования, основополагающие теории интеграции, ее цели и закономерности.
		Уметь: оперировать юридическими понятиями и категориями, самостоятельно использовать навыки применения норм права ЕС
		Владеть: юридической терминологией, навыками анализа правоприменительной практики, навыками точной квалификации фактов и обстоятельств.
ПК-6	способностью юридически правильно квалифицировать факты и обстоятельства	Знать: цели и задачи выявления, пресечения и раскрытия правонарушений и преступлений
		Уметь: в соответствии с требованиями нормативных документов давать правильную юридическую квалификацию действиям, в которых усматривается состав правонарушения или преступления
		Владеть: методологией раскрытия и расследования правонарушений и преступлений

2. Объем учебной дисциплины, включая контактную работы обучающегося с преподавателем и самостоятельную работу обучающегося

Общая трудоемкость учебной дисциплины составляет 4 зачетные единицы.

Очная форма обучения

Вид учебной работы	Всего часов	Семестр
		7
Аудиторные учебные занятия, всего	40	40
В том числе контактная работа обучающихся с преподавателем:		
Учебные занятия лекционного типа	16	16
Учебные занятия семинарского типа	24	24
Лабораторные занятия	0	0
Иная контактная работа	32	32
Самостоятельная работа обучающихся*, всего	72	72
В том числе:		
Подготовка к лекционным и практическим занятиям, самостоятельное изучение разделов дисциплины в ЭИОС	32	32
Выполнение практических заданий	32	32
Рубежный текущий контроль	8	8
Вид промежуточной аттестации (зачет, экзамен)	36	Зачет
Общая трудоемкость дисциплины, з.е.	4	4

Очно-заочная форма обучения

Вид учебной работы	Всего часов	Семестр
		5
Аудиторные учебные занятия, всего	24	24
В том числе контактная работа обучающихся с преподавателем:		
Учебные занятия лекционного типа	8	8
Учебные занятия семинарского типа	16	16
Лабораторные занятия	0	0
Иная контактная работа	24	24
Самостоятельная работа обучающихся*, всего	96	96
В том числе:		
Подготовка к лекционным и практическим занятиям, самостоятельное изучение разделов дисциплины в ЭИОС	44	44
Выполнение практических заданий	44	44
Рубежный текущий контроль	8	8

Вид промежуточной аттестации (зачет, экзамен)		зачет
Общая трудоемкость дисциплины, з.е.	4	4

3. Содержание учебной дисциплины

3.1. Учебно-тематический план по очной форме обучения

Объем учебных занятий составляет 72 часов.

Объем самостоятельной работы – 72 часов.

Раздел, тема	Виды учебной работы, академических часов						
	Всего	Самостоятельная работа, в т.ч. промежуточная аттестация (СРС+контроль)	Контактная работа обучающихся с преподавателем				
			Всего	Лекционного типа	Семинарского типа	Лабораторные занятия	Контактная работа в ЭИОС
Модуль 1 (семестр б)							
Раздел 1. Раздел 1. Общая характеристика преступлений в экономической деятельности.	36	22	14	2	4	0	8
Тема 1.1. Понятие преступлений в экономической деятельности.	18	12	6	0	2	0	4
Тема 1.2. Виды преступлений в экономической деятельности.	18	10	8	2	2	0	4
Раздел 2. Преступления, посягающие на общественные отношения в сфере предпринимательской и иной экономической деятельности.	36	22	14	2	4	0	8
Тема 2.1. Тема 2.1. Незаконное предпринимательство.	18	10	8	2	2	0	4
Тема 2.2. Незаконная банковская деятельность.	18	12	6	0	2	0	4
Раздел 3. Преступления, посягающие на отношения, обеспечивающие свободу и добросовестность конкуренции	36	15	21	4	6	0	11
Тема 3.1. Недопущение, ограничение или устранение	12	5	7	2	2	0	3

конкуренции.							
Тема 3.2. Принуждение к совершению сделки или отказу от ее совершения.	12	3	9	2	2	0	5
Тема 3.3. Нарушение правил изготовления и использования государственных пробирных клейм.	12	7	5	0	2	0	3
Раздел 4. Преступления, посягающие на общественные отношения в сфере обращения денег и ценных бумаг.	36	13	23	8	10	0	5
Тема 4.1. Злоупотребления при эмиссии ценных бумаг.	8	3	5	2	2	0	1
Тема 4.2. Нарушение порядка учета прав на ценные бумаги.	7	2	5	2	2	0	1
Тема 4.3. Манипулирование ценами на рынке ценных бумаг.	7	2	5	2	2	0	1
Тема 4.4. Изготовление или сбыт поддельных денег или ценных бумаг.	7	1	3	0	2	0	1
Тема 4.5. Изготовление или сбыт поддельных кредитных либо расчетных карт и иных платежных документов.	7	2	5	2	2	0	1
Общий объем, часов	144	72	72	16	24	0	32
Форма промежуточной аттестации	Экзамен						

3.2. Учебно-тематический план по очно-заочной форме обучения

Объем учебных занятий составляет 24 часов.

Объем самостоятельной работы – 96 часов.

Раздел, тема	Виды учебной работы, академических часов				
	Всего	Самостоятельная работа, в т.ч. промежуточная аттестация (СРС+контроль)	Контактная работа обучающихся с преподавателем		
			Всего	Лекционного типа	Семинарского типа
Модуль 1 (семестр б)					

Раздел 1. Общая характеристика преступлений в экономической деятельности.	36	28	8	2	2	0	4
Тема 1.1. Понятие преступлений в экономической деятельности.	18	15	3	0	1	0	2
Тема 1.2. Виды преступлений в экономической деятельности.	18	13	5	2	1	0	2
Раздел 2. Преступления, посягающие на общественные отношения в сфере предпринимательской и иной экономической деятельности.	36	28	8	2	2	0	4
Тема 2.1. Незаконное предпринимательство.	18	13	5	2	1	0	2
Тема 2.2. Незаконная банковская деятельность.	18	15	3	0	1	0	2
Раздел 3. Преступления, посягающие на отношения, обеспечивающие свободу и добросовестность конкуренции	36	23	13	2	5	0	6
Тема 3.1. Недопущение, ограничение или устранение конкуренции.	12	6	6	2	2	0	2
Тема 3.2. Принуждение к совершению сделки или отказу от ее совершения.	12	8	4	0	2	0	2
Тема 3.3. Нарушение правил изготовления и использования государственных пробирных клейм.	12	9	3	0	1	0	2
Раздел 4. Преступления, посягающие на общественные отношения в сфере обращения денег и ценных бумаг.	36	17	19	2	7	0	10
Тема 4.1. Злоупотребления при эмиссии ценных бумаг.	10	4	6	2	2	0	2
Тема 4.2. Нарушение порядка учета прав на ценные бумаги.	6	3	3	0	1	0	2
Тема 4.3. Манипулирование ценами на рынке ценных бумаг.	7	3	4	0	2	0	2
Тема 4.4. Изготовление или сбыт поддельных денег или ценных бумаг.	6	3	3	0	1	0	2

Тема 4.5. Изготовление или сбыт поддельных кредитных либо расчетных карт и иных платежных документов.	7	4	3	0	1	0	2
Общий объем, часов	144	96	48	8	16	0	24
Форма промежуточной аттестации	Экзамен						

4. Учебно-методическое обеспечение самостоятельной работы обучающихся по учебной дисциплине

4.1. Виды самостоятельной работы обучающихся по дисциплине (модулю)

Очная форма обучения

Раздел, тема	Всего СРС + контроль	Виды самостоятельной работы обучающихся, в т.ч. контроль						
		Академическая активность, час	Форма академической активности	Выполнение практ. заданий, час	Форма практического задания	Рубежный текущий контроль, час	Форма рубежного текущего контроля	Контроль (промежут. аттестация), час
Модуль 1. Название модуля, семестр 2								
Раздел 1. Общая характеристика преступлений в экономической деятельности.	18	8	Подготовка к лекционным и практическим занятиям, самостоятельное изучение раздела в ЭИОС	8	Реферат	2	Компьютерное тестирование или иная форма рубежного контроля по усмотрению преподавателя	

Раздел 2. Преступления, посягающие на общественные отношения в сфере предприниматель ской и иной экономической деятельности.	18	8	Подготовка к лекционным и практически м занятиям, самостоятел ьное изучение раздела в ЭИОС	8	Рефера т	2	Компьют ерное тестиров ание или иная форма рубежног о контроля по усмотрен ию преподав ателя	
Раздел 3. Преступления, посягающие на отношения, обеспечивающие свободу и добросовестность конкуренции	18	8	Подготовка к лекционным и практически м занятиям, самостоятел ьное изучение раздела в ЭИОС	8	Рефера т	2	Компьют ерное тестиров ание или иная форма рубежног о контроля по усмотрен ию преподав ателя	
Раздел 4. Преступления, посягающие на общественные отношения в сфере обращения денег и ценных бумаг.	18	8	Подготовка к лекционным и практически м занятиям, самостоятел ьное изучение раздела в ЭИОС	8	Рефера т	2	Компьют ерное тестиров ание или иная форма рубежног о контроля по усмотрен ию преподав ателя	
Общий объем, часов	72	32		32		8		
Форма промежуточной аттестации	Зачет							

Очно-заочная форма обучения

Раздел, тема	Всего СРС + контроль	Виды самостоятельной работы обучающихся, в т.ч. контроль						
		Академическая активность, час	Форма академической активности	Выполнение практ. заданий, час	Форма практического задания	Рубежный текущий контроль, час	Форма рубежного текущего контроля	Контроль (промежут. аттестация), час
Модуль 1. Название модуля, семестр 3								
Раздел 1. Общая характеристика преступлений в экономической деятельности	24	11	Подготовка к лекционным и практическим занятиям, самостоятельное изучение раздела в ЭИОС	11	Реферат	2	Компьютерное тестирование или иная форма рубежного контроля по усмотрению преподавателя	
Раздел 2. Преступления, посягающие на общественные отношения в сфере предпринимательской и иной экономической деятельности	24	11	Подготовка к лекционным и практическим занятиям, самостоятельное изучение раздела в ЭИОС	11	Реферат	2	Компьютерное тестирование или иная форма рубежного контроля по усмотрению преподавателя	
Раздел 3. Преступления, посягающие на отношения, обеспечивающие свободу и добросовестность	24	11	Подготовка к лекционным и практическим занятиям, самостоятел	11	Реферат	2	Компьютерное тестирование или иная форма рубежног	

конкуренции			ьное изучение раздела в ЭИОС				о контроля по усмотрен ию преподав ателя	
Раздел 4. Преступления, посягающие на общественные отношения в сфере обращения денег и ценных бумаг.	24	11	Подготовка к лекционным и практически м занятиям, самостоятел ьное изучение раздела в ЭИОС	11	Рефера т	2	Компьют ерное тестиров ание или иная форма рубежног о контроля по усмотрен ию преподав ателя	
Общий объем, часов	96	44		44		8		
Форма промежуточной аттестации	Зачет							

4.2. Методические указания к самостоятельной работе по дисциплине

ПРАКТИЧЕСКОЕ ЗАДАНИЕ К РАЗДЕЛУ 1

Форма практического задания: реферат.

Раздел 1. Общая характеристика преступлений в экономической деятельности

Цель: Изучение учебной дисциплины позволяет студенту понять содержание признаков экономических преступлений, научиться их разграничивать между собой, а также получить представление о существующих в правоприменительной практике подходах по квалификации наиболее распространенных экономических преступлений

Перечень изучаемых элементов содержания: Экономическая преступность: понятие, проблемы классификации и общая криминологическая характеристика. Причины и условия преступности в сфере экономики. Криминологические особенности лиц, совершающих преступления в сфере экономики. Система предупреждения преступлений, совершаемых в сфере экономики. Виктимологическая характеристика и виктимологический аспект предупреждения преступлений в сфере экономики. Понятие и система преступлений в сфере экономики. Экономические отношения как объект уголовно-правовой охраны. Классификация преступлений в сфере экономической деятельности в

зависимости от объекта посягательства. Особенности субъекта и субъективной стороны преступлений в сфере экономической деятельности.

Тема 1.1. Понятие преступлений в экономической деятельности

Вопросы для обсуждения:

1. Понятие преступлений в экономической деятельности.
2. Видовой объект экономических преступлений.
3. Непосредственный объект экономических преступлений.
4. Состав экономических преступлений.
5. Субъект экономических преступлений.
6. Субъективная сторона экономических преступлений.

Тема 1.2. Виды преступлений в экономической деятельности.

Вопросы для обсуждения:

1. Преступления, нарушающие общие принципы установленного порядка осуществления предпринимательской и иной экономической деятельности.
2. Преступления, нарушающие общий порядок получения и возврата кредита.
3. Преступления, нарушающие отношения добросовестной конкуренции.
4. Преступления, нарушающие установленный порядок обращения денег и ценных бумаг, злоупотребление при эмиссии ценных бумаг.
5. Преступления против установленного порядка внешнеэкономической деятельности
6. Преступления против установленного порядка обращения драгоценных металлов, драгоценных камней и валютных ценностей, иных особо ценных предметов. незаконный оборот драгоценных металлов, природных драгоценных камней или жемчуга.
7. Преступления у нарушающие установленный порядок осуществления процедуры банкротства: неправомерные действия при банкротстве.
8. Преступления против установленного порядка уплаты налогов и (или) сборов.

Примерный перечень тем рефератов:

1. Криминология как социолого-правовая наука.
2. Криминологические теории в развитых зарубежных государствах (на примере Франции и ФРГ).
3. Специальные методы криминологических исследований.
4. Аналитическое изучение статистических данных о преступности.
5. Социологические методы криминологических исследований.
6. Статистические методы криминологических исследований.
7. Контент-анализ.
8. Выборочный метод.
9. Метод экспертных оценок.
10. Понятие преступности, её характерные признаки.
11. Основные качественные и количественные показатели преступности.
12. Понятие латентной преступности, её причины и методы выявления.
13. Причины и условия (детерминанты) преступности.
14. Современные концепции причин и условий преступности.

15. Факторы, влияющие на преступность в Российской Федерации на современном этапе.
16. Общая характеристика основных факторов, влияющих на преступность, и механизм их действия.
17. Понятие личности преступника.
18. Признаки личности преступника.
19. Классификация преступников.
20. Понятие причин и условий конкретного преступления.
21. Элементы механизма конкретного преступления. Мотив и потребность.
22. Виктимологический аспект конкретного преступления.
23. Правоохранительные органы как основные субъекты деятельности по предупреждению совершения преступлений.
24. Организация криминологической профилактики преступлений в городах федерального значения.

РУБЕЖНЫЙ КОНТРОЛЬ К РАЗДЕЛУ 1

Форма рубежного контроля – компьютерное тестирование.

ПРАКТИЧЕСКОЕ ЗАДАНИЕ К РАЗДЕЛУ 2

Форма практического задания: реферат.

Раздел 2. Преступления, посягающие на отношения, обеспечивающие свободу и добросовестность конкуренции.

Цель: изучение студентами основных характеристик экономической преступности, понятия конкуренции, усвоение норм, регулирующих здоровую конкуренцию

Перечень изучаемых элементов содержания: Международно-правовые документы и Конституция РФ 1993 г. о гарантиях предпринимательской и иной экономической деятельности Предпринимательская деятельность как объект уголовно-правовой охраны. Воспрепятствование законной предпринимательской или иной деятельности. Признаки объективной стороны данного преступления. Квалифицированные виды данного преступления. Причинение крупного ущерба в результате воспрепятствования предпринимательской деятельности. Субъективная сторона преступления. Субъект воспрепятствования законной предпринимательской деятельности. Понятие должностного лица. Регистрация незаконных сделок с землей. Отношения, обеспечивающие право пользования землей в соответствии с законом, как объект уголовно-правовой охраны. Понятие незаконных сделок с землей. Искажение учетных данных Государственного земельного кадастра. Умышленное занижение размеров платежей за землю. Формы платежей за землю. Корыстные мотивы и мотивы иной личной заинтересованности как обязательные признаки субъективной стороны. Субъекты данного преступления. Фальсификация единого государственного реестра юридических лиц, реестра владельцев ценных бумаг или системы депозитарного учета.

Тема 2.1. Незаконное предпринимательство.

Вопросы для самоподготовки:

1. Объект незаконного предпринимательства.
2. Предмет незаконного предпринимательства.
3. Субъект незаконного предпринимательства.
4. Субъективная сторона незаконного предпринимательства.

Тема 2.2. Незаконная банковская деятельность.

Вопросы для самоподготовки:

1. Объект незаконной банковской деятельности.
2. Предмет незаконной банковской деятельности.
3. Субъект незаконной банковской деятельности.
4. Субъективная сторона незаконной банковской деятельности.

РУБЕЖНЫЙ КОНТРОЛЬ К РАЗДЕЛУ 2

Форма рубежного контроля – компьютерное тестирование.

ПРАКТИЧЕСКОЕ ЗАДАНИЕ К РАЗДЕЛУ 3

Форма практического задания: реферат.

Раздел 3. Преступления, посягающие на отношения, обеспечивающие свободу и добросовестность конкуренции.

Цель: изучение студентами основных характеристик экономической преступности, понятия конкуренции, усвоение норм, регулирующих здоровую конкуренцию.

Перечень изучаемых элементов содержания: Понятие антимонопольного законодательства РФ. Монополистическая деятельность. Недобросовестная конкуренция и ее формы. Недопущение, ограничение или устранение конкуренции. Заключение ограничивающего конкуренцию соглашения (картеля). Злоупотребление доминирующим положением. Понятие монополично высоких или монополично низких цен. Квалифицированные и особо квалифицированные виды этого преступления. Насилие и угроза его применения при монополистической деятельности и ограничении конкуренции. Отличие от вымогательства. Субъекты данного преступления. Принуждение к совершению сделки или к отказу от ее совершения. Способы принуждения. Квалифицированные виды этого преступления. Характер насилия, применяемого при принуждении к совершению сделки или к отказу от ее совершения. Незаконное использование товарного знака. Понятие товарного знака, знака обслуживания, наименование мест происхождения товара или сходных с ними обозначений для однородных товаров, предупредительной маркировки. Способы незаконного использования чужого товарного знака. Субъект и субъективные признаки данного преступления. Квалифицированные виды незаконного использования товарного знака. Незаконное получение и разглашение сведений, составляющих коммерческую, налоговую или банковскую тайну. Понятие коммерческой тайны. Сведения, которые не могут составлять коммерческую тайну. Понятие банковской тайны. Понятие налоговой тайны. Незаконное получение сведений, составляющих коммерческую, налоговую или банковскую тайну и его способы. Субъект и субъективная сторона незаконного получения таких сведений. Незаконное разглашение или использование сведений, составляющих коммерческую, налоговую или банковскую тайну. Мотивы корыстной заинтересованности как признак субъективной стороны этого преступления. Понятие крупного ущерба и тяжких последствий. Подкуп участников и организаторов профессиональных спортивных соревнований и зрелищных коммерческих конкурсов. Предмет подкупа. Подкуп спортсменов, спортивных судей, тренеров, руководителей команд и других участников или организаторов профессиональных спортивных соревнований, организаторов или членов жюри зрелищных коммерческих конкурсов. Квалифицированные виды такого подкупа. Незаконное получение денег, ценных бумаг или иного имущества, незаконное пользование услугами имущественного характера спортсменами. Незаконное получение денег, ценных бумаг или иного имущества, незаконное пользование услугами имущественного характера спортивными судьями, тренерами, руководителями команд и другими участниками или организаторами профессиональных спортивных соревнований, организаторами или членами жюри зрелищных коммерческих конкурсов.

Тема 3.1. Недопущение ограничения или устранения конкуренции.

Вопросы для самоподготовки:

1. Недопущение, ограничение или устранение конкуренции.
2. Принуждение к совершению сделки или к отказу от ее совершения.
3. Незаконное использование товарного знака.
4. Незаконное получение и разглашение сведений, составляющих коммерческую, налоговую или банковскую тайну

Тема 3.2. Принуждение к совершению сделки или отказу от ее совершения.

Вопросы для обсуждения:

1. Предмет принуждения к совершению сделки.
2. Объект посягательства.
3. Объективная сторона деяния.
4. Субъект принуждения.
5. Субъективная сторона преступления.

РУБЕЖНЫЙ КОНТРОЛЬ К РАЗДЕЛУ 3

Форма рубежного контроля – компьютерное тестирование.

ПРАКТИЧЕСКОЕ ЗАДАНИЕ К РАЗДЕЛУ 4

Форма практического задания: реферат.

Раздел 4. Преступления, посягающие на общественные отношения в сфере обращения денег и ценных бумаг.

Цель: отметить исключительная роль рынка ценных бумаг и обращение денег для экономики государства, актуализировать необходимость системного совершенствования государственной защиты рынка ценных бумаг мерами уголовно-правового характера, дать классификацию преступлений, связанных с эмиссией и обращением денег ценных бумаг, по критерию отношения рынка ценных бумаг к объекту преступления.

Перечень изучаемых элементов содержания: Злоупотребления при эмиссии ценных бумаг. Способы злоупотребления при выпуске ценных бумаг (эмиссии): внесение в проспект эмиссии заведомо недостоверной информации; утверждение проспекта эмиссии или отчета об итогах выпуска ценных бумаг, содержащего заведомо недостоверную информацию; размещение эмиссионных ценных бумаг, выпуск которых не прошел государственную регистрацию. Понятие крупного ущерба при злоупотреблениях при выпуске ценных бумаг (эмиссии). Субъекты данного преступления. Злостное уклонение от раскрытия или предоставления информации, определенной законодательством РФ о ценных бумагах. Объективная сторона деяния. Особенности субъекта преступления. Нарушение порядка учета прав на ценные бумаги. Манипулирование рынком. Воспрепятствование осуществлению или незаконное ограничение прав владельцев ценных бумаг. Фальсификация решения общего собрания акционеров (участников) хозяйственного общества или решения совета директоров (наблюдательного совета) хозяйственного общества. Неправомерное использование инсайдерской информации. Изготовление, хранение, перевозка или сбыт поддельных денег или ценных бумаг. Объект и предмет данного преступления. Изготовление в целях сбыта поддельных банковских билетов Центрального Банка Российской Федерации, металлической монеты, государственных ценных бумаг или других ценных бумаг в валюте РФ либо иностранной валюты или ценных бумаг в иностранной валюте и его способы. Момент окончания этого преступления. Сбыт указанных предметов. Субъективная сторона преступления. Квалифицированные и особо квалифицированные виды преступления. Изготовление или сбыт поддельных кредитных либо расчетных карт и иных платежных документов. Виды платежных документов, кредитных и платежных карт и способы их изготовления. Сбыт указанных предметов. Субъективные признаки преступления. Квалифицированные виды этого преступления.

Тема 4.1. Злоупотребления при эмиссии ценных бумаг.

Вопросы для самоподготовки:

1. Понятие злоупотребления при эмиссии ценных бумаг.
2. Состав преступления.
3. Предмет злоупотребления при эмиссии ценных бумаг.
4. Понятие эмиссионной ценной бумаги.
5. Проспект эмиссии.

Тема 4.2. Нарушение порядка учета прав на ценные бумаги.**Вопросы для самоподготовки:**

1. Объект нарушения порядка учета прав на ценные бумаги.
2. Объективная сторона.
3. Субъект нарушения.
4. Субъективная сторона нарушения.
5. Реестр владельцев ценных бумаг.

Тема 4.3. Манипулирование ценами на рынке ценных бумаг.**Вопросы для самоподготовки:**

1. Подходы для определения манипулирование.
2. Понятие «манипулирование» на рынке ценных бумаг.
3. Манипулирование ценами.
4. Российское законодательство о манипулировании на рынке ценных бумаг.

Тема 4.4. Изготовление или сбыт поддельных денег или ценных бумаг.**Вопросы для самоподготовки:**

1. Злоупотребления при эмиссии ценных бумаг.
2. Злостное уклонение от предоставления инвестору или контролирующему органу информации, определенной законодательством РФ о ценных бумагах.
3. Манипулирование рынком.
4. Изготовление, хранение перевозка или сбыт поддельных денег или ценных бумаг.
5. Изготовление или сбыт поддельных кредитных либо расчетных карт и иных платежных документов.

Тема 4.5. Изготовление или сбыт поддельных кредитных либо расчетных карт и иных платежных документов.**Вопросы для самоподготовки:**

1. В чем заключается злоупотребления при эмиссии ценных бумаг.
2. Что такое «злостность» при уклонении от раскрытия или предоставления информации, определенной законодательством РФ о ценных бумагах.
3. Каковы способы манипулирования рынком.
4. Каковы формы изготовления поддельных денег или ценных бумаг.
5. Что является предметом изготовления или сбыта поддельных кредитных либо расчетных карт и иных платежных документов.

РУБЕЖНЫЙ КОНТРОЛЬ К РАЗДЕЛУ 4.

Форма рубежного контроля – компьютерное тестирование

Оформление работ, выполняемых в рамках самостоятельной работы осуществляется

в соответствии с Методическими указаниями по оформлению письменных работ обучающихся в рамках самостоятельной работы, утвержденными Учебно-методическим советом РГСУ, Протокол № 2 от 25 июня 2015 года.

Конкретные практические задания и задания для рубежного контроля определяются в учебно-методических материалах по работе обучающихся в электронной информационно-образовательной среде РГСУ с применением технологий электронного обучения по данной дисциплине, утверждаемых ежегодно факультетом.

5. Фонд оценочных средств для проведения промежуточной аттестации обучающихся по учебной дисциплине

5.1. Форма промежуточной аттестации обучающегося по учебной дисциплине.

Контрольным мероприятием промежуточной аттестации обучающихся по учебной дисциплине является зачет, который проводится в устной форме.

5.2. Перечень компетенций с указанием этапов их формирования в процессе освоения образовательной программы

Код компетенции	Содержание компетенции	Результаты обучения	Этапы формирования компетенций в процессе освоения образовательной программы
ПК-1	способностью участвовать в разработке нормативных правовых актов в соответствии с профилем своей профессиональной деятельности	Знать: систему органов государственной власти и управления; систему права в Российской Федерации; характеристику основных отраслей права российской правовой системы; содержание правового регулирования общественных отношений	Этап формирования знаний
		Уметь: Руководствоваться требованиями нормативных правовых актов при осуществлении профессиональной деятельности	Этап формирования умений
		Владеть: навыками правовой оценки событий, сопровождающих профессиональную деятельность; навыками	Этап формирования навыков и получения опыта

		поиска, анализа и использования нормативных и правовых документов в своей профессиональной деятельности	
ПК-4	способностью принимать решения и совершать юридические действия в точном соответствии с законодательством Российской Федерации	Знать: определение степени и характера влияния интеграционных процессов на унификацию корпоративного регулирования, основополагающие теории интеграции, ее цели и закономерности	Этап формирования знаний
		Уметь: оперировать юридическими понятиями и категориями, самостоятельно использовать навыки применения норм права ЕС	Этап формирования умений
		Владеть: юридической терминологией, навыками анализа правоприменительной практики, навыками точной квалификации фактов и обстоятельств.	Этап формирования навыков и получения опыта
ПК-6	способностью юридически правильно квалифицировать факты и обстоятельства	Знать: цели и задачи выявления, пресечения и раскрытия правонарушений и преступлений	Этап формирования знаний
		Уметь: в соответствии с требованиями нормативных документов давать правильную юридическую квалификацию действиям, в которых усматривается состав правонарушения или преступления	Этап формирования умений
		Владеть: методологией раскрытия и	Этап формирования навыков и

		расследования правонарушений и преступлений	получения опыта
--	--	---	-----------------

5.3. Описание показателей и критериев оценивания компетенций на различных этапах их формирования, описание шкал оценивания

Код компетенции	Этапы формирования компетенций	Показатель оценивания компетенции	Критерии и шкалы оценивания
ПК-1; ПК-4, ПК-6	Этап формирования знаний	Теоретический блок вопросов. Уровень освоения программного материала, логика и грамотность изложения, умение самостоятельно обобщать и излагать материал	1) обучающийся глубоко и прочно освоил программный материал, исчерпывающе, последовательно, грамотно и логически стройно его излагает, тесно увязывает с задачами и будущей деятельностью, не затрудняется с ответом при видоизменении задания, умеет самостоятельно обобщать и излагать материал, не допуская ошибок – 9-10 баллов; 2) обучающийся твердо знает программный материал, грамотно и по существу излагает его, не допуская существенных неточностей в ответе на вопрос, может правильно применять теоретические положения – 7-8 баллов; 3) обучающийся освоил основной материал, но не знает отдельных деталей, допускает неточности, недостаточно правильные формулировки, нарушает последовательность в изложении программного материала – 5-6 баллов; 4) обучающийся не знает значительной части программного материала, допускает существенные ошибки – 0-4 баллов.
ПК-1;	Этап	Аналитическое	1) свободно справляется с

<p>ПК-4, ПК-6</p>	<p>формирования умений</p>	<p>задание (<i>задачи, ситуационные задания, кейсы, проблемные ситуации и т.д.</i>)</p> <p>Практическое применение теоретических положений применительно к профессиональным задачам, обоснование принятых решений</p>	<p>задачами и практическими заданиями, правильно обосновывает принятые решения, задание выполнено верно, даны ясные аналитические выводы к решению задания, подкрепленные теорией – 9-10 баллов; 2) владеет необходимыми умениями и навыками при выполнении практических заданий, задание выполнено верно, отмечается хорошее развитие аргумента, однако отмечены погрешности в ответе, скорректированные при собеседовании – 7-8 баллов; 3) испытывает затруднения в выполнении практических заданий, задание выполнено с ошибками, отсутствуют логические выводы и заключения к решению – 5-6 баллов; 4) практические задания, задачи выполняет с большими затруднениями или задание не выполнено вообще, или задание выполнено не до конца, нет четких выводов и заключений по решению задания, сделаны неверные выводы по решению задания – 0-4 баллов.</p>
<p>ПК-1; ПК-4, ПК-6</p>	<p>Этап формирования навыков и получения опыта.</p>	<p>Аналитическое задание (<i>задачи, ситуационные задания, кейсы, проблемные ситуации и т.д.</i>)</p> <p>Решение практических</p>	<p>1) свободно справляется с задачами и практическими заданиями, правильно обосновывает принятые решения, задание выполнено верно, даны ясные аналитические выводы к решению задания, подкрепленные</p>

		заданий и задач, владение навыками и умениями при выполнении практических заданий, самостоятельность, умение обобщать и излагать материал.	теорией – 9-10 баллов; 2) владеет необходимыми умениями и навыками при выполнении практических заданий, задание выполнено верно, отмечается хорошее развитие аргумента, однако отмечены погрешности в ответе, скорректированные при собеседовании – 7-8 баллов; 3) испытывает затруднения в выполнении практических заданий, задание выполнено с ошибками, отсутствуют логические выводы и заключения к решению – 5-6 баллов; 4) практические задания, задачи выполняет с большими затруднениями или задание не выполнено вообще, или задание выполнено не до конца, нет четких выводов и заключений по решению задания, сделаны неверные выводы – 0-4 баллов.
--	--	--	---

5.4. Типовые контрольные задания или иные материалы, необходимые для оценки знаний, умений, навыков и (или) опыта деятельности, характеризующих этапы формирования компетенций в процессе освоения образовательной программы

Теоретический блок вопросов:

1. Понятие экономических преступлений. Общая характеристика составов преступлений, совершаемых в сфере экономики. Особенности их элементного состава и общественная опасность.
2. Понятие преступлений против собственности и их общая характеристика. Отношения собственности как объект уголовно-правовой охраны. Общественная опасность преступлений.
3. Понятие преступлений в сфере экономической деятельности, общая характеристика, признаки и виды. Общественная опасность преступлений.
4. Понятие преступлений против интересов службы в коммерческих и иных организациях. Общая характеристика, признаки и виды. Общественная опасность преступлений.

5. Корыстные преступления против собственности, связанные с хищением. Хищение чужого имущества. Понятие хищения чужого имущества и его признаки (примечание к ст. 158 УК). Предмет хищения. Формы хищения.
6. Кража (ст. 158 УК). Понятие кражи. Квалифицирующие и особо квалифицирующие признаки.
7. Мошенничество (ст. 159 УК). Понятие обмана и злоупотребления доверием при мошенничестве. Квалифицирующие и особо квалифицирующие признаки. Отличие от кражи (ст. 158 УК).
8. Присвоение или растрата (ст. 160 УК). Понятие присвоения и растраты. Квалифицирующие и особо квалифицирующие признаки. Отличие от кражи (ст. 158 УК) и мошенничества (ст. 159 УК).
9. Грабеж (ст. 161 УК). Понятие грабежа. Квалифицирующие и особо квалифицирующие признаки. Отличие от кражи (ст. 158 УК).
10. Разбой (ст. 162 УК). Понятие разбоя и момент окончания преступления. Характер и виды насилия при разбое. Квалифицирующие и особо квалифицирующие признаки. Отличие от насильственного грабежа (п. «г» ч. 2 ст. 161 УК) и пиратства (ст. 227 УК).
11. Хищение предметов, имеющих особую ценность (ст. 164 УК). Квалифицирующие признаки при различных формах и видах хищения.
12. Корыстные преступления против собственности, не связанные с хищением. Общая характеристика составов преступлений.
13. Вымогательство (ст. 163 УК). Понятие вымогательства. Квалифицирующие и особо квалифицирующие признаки. Отличие от насильственного грабежа (п. «г» ч. 2 ст. 161 УК) и разбоя (ст. 162 УК).
14. Причинение имущественного ущерба путем обмана или злоупотребления доверием (ст. 165 УК). Квалифицирующие и особо квалифицирующие признаки. Отличие от мошенничества (ст. 159 УК).
15. Некорыстные преступления против собственности. Общая характеристика составов преступлений.
16. Неправомерное завладение автомобилем или иным транспортным средством без цели хищения (ст. 166 УК) (угон). Понятие угона. Квалифицирующие, особо квалифицирующие признаки и признаки исключительной тяжести. Отличие от кражи, грабежа и разбоя (ст. ст. 158, 161, 162 УК).
17. Умышленное уничтожение или повреждение имущества (ст. 167 УК). Квалифицирующие признаки. Отличие от диверсии (ст. 281 УК) и терроризма (ст. 205 УК).
18. Уничтожение или повреждение имущества по неосторожности (ст. 168 УК). Признаки состава преступления. Квалифицирующие признаки.
19. Воспрепятствование законной предпринимательской или иной деятельности (ст. 169 УК). Признаки состава преступления. Квалифицирующие признаки.
20. Регистрация незаконных сделок с землей (ст. 170 УК). Признаки состава преступления.
21. Незаконное предпринимательство (ст. 171 УК). Квалифицирующие признаки. Законодательное определение крупного и особо крупного размера извлечения дохода при незаконном предпринимательстве.
22. Производство, приобретение, хранение, перевозка или сбыт немаркированных товаров и продукции (ст. 171.1 УК). Признаки состава преступления. Законодательное определение крупного и особо крупного размера.
23. Незаконная банковская деятельность (ст. 172 УК). Квалифицирующие признаки. Законодательное определение крупного и особо крупного размера при незаконной банковской деятельности. Отличие от незаконного предпринимательства (ст. 171 УК).
24. Лжепредпринимательство (ст. 173 УК). Признаки состава преступления и особенности квалификации. Отличие от незаконного предпринимательства (ст. 171 УК).

25. Легализация (отмывание) денежных средств или иного имущества, приобретенных другими лицами преступным путем (ст. 174 УК). Признаки состава преступления и особенности квалификации. Квалифицирующие и особо квалифицирующие признаки. Легализация (отмывание) денежных средств или иного имущества, приобретенных лицом в результате совершения преступления (ст. 174.1 УК).
26. Приобретение или сбыт имущества, заведомо добытого преступным путем (ст. 175 УК). Признаки состава преступления. Квалифицирующие и особо квалифицирующие признаки. Отличие от легализации (отмывания) денежных средств или иного имущества, приобретенных незаконным путем (ст.ст. 174, 174.1 УК).
27. Незаконное получение кредита (ст. 176 УК). Признаки состава преступления и особенности квалификации. Формы незаконного получения кредита. Отличие от мошенничества (ст. 159 УК).
28. Злостное уклонение от погашения кредиторской задолженности (ст. 177 УК). Крупный размер кредиторской задолженности.
29. Недопущение, ограничение или устранение конкуренции (ст. 178 УК). Характеристика состава преступления. Квалифицирующие и особо квалифицирующие признаки.
30. Принуждение к совершению сделки или к отказу от ее совершения (ст. 179 УК). Особенности квалификации. Квалифицирующие признаки.
31. Незаконное использование товарного знака (ст. 180 УК). Признаки состава преступления.
32. Нарушение правил изготовления и использования государственных пробирных клейм (ст. 181 УК). Квалифицирующие признаки.
33. Незаконные получение и разглашение сведений, составляющих коммерческую или банковскую тайну (ст. 183 УК). Характеристика состава преступления. Понятие коммерческой и банковской тайны.
34. Подкуп участников и организаторов профессиональных спортивных соревнований и зрелищных коммерческих конкурсов (ст. 184 УК). Квалифицирующие признаки.
35. Злоупотребления при выпуске ценных бумаг (эмиссии) (ст. 185 УК). Признаки состава преступления и особенности квалификации.
36. Изготовление или сбыт поддельных денег или ценных бумаг (ст. 186 УК). Квалифицирующие и особо квалифицирующие признаки. Отличие от мошенничества (ст. 159 УК).
37. Изготовление или сбыт поддельных кредитных либо расчетных карт и иных платежных документов (ст. 187 УК). Квалифицирующие признаки. Отличие от мошенничества (ст. 159 УК).
38. Контрабанда (ст. 188 УК). Квалифицирующие, особо квалифицирующие признаки и признаки исключительной тяжести. Законодательное определение крупного размера контрабанды.
39. Незаконный экспорт технологий, научно-технической информации и услуг, сырья, материалов и оборудования, используемых при создании оружия массового поражения, вооружения и военной техники (ст. 189 УК). Отличие от контрабанды.
40. Невозвращение на территорию Российской Федерации предметов художественного, исторического и археологического достояния народов Российской Федерации и зарубежных стран (ст. 190 УК). Характеристика состава преступления.
41. Незаконный оборот драгоценных металлов, природных драгоценных камней или жемчуга (ст. 191 УК). Квалифицирующие признаки. Законодательное определение крупного размера незаконного оборота драгоценных металлов, природных драгоценных камней или жемчуга. Признаки состава преступления. Отличие от контрабанды (ст.188 УК).

42. Нарушение правил сдачи государству драгоценных металлов и драгоценных камней (ст. 192 УК). Законодательное определение крупного размера нарушения правил сдачи государству драгоценных металлов и драгоценных камней. Особенности квалификации.
43. Невозвращение из-за границы средств в иностранной валюте (ст. 193 УК). Законодательное определение крупного размера невозвращения из-за границы указанных средств.
44. Уклонение от уплаты таможенных платежей, взимаемых с организации или физического лица (ст. 194 УК). Квалифицирующие признаки. Законодательное определение крупного и особо крупного размера уклонения от уплаты таможенных платежей. Отличие от контрабанды (ст. 188 УК).
45. Неправомерные действия при банкротстве (ст. 195 УК). Особенности квалификации. Виды неправомерных действий при банкротстве.
46. Преднамеренное банкротство (ст. 196 УК). Понятие преднамеренного банкротства. Особенности квалификации. Отличие от фиктивного банкротства (ст. 197 УК).
47. Уклонение от уплаты налогов и (или) сборов с физического лица (ст. 198 УК). Субъекты преступного уклонения от уплаты налогов. Квалифицирующие признаки. Законодательное определение крупного и особо крупного размеров уклонения гражданина от уплаты налога.
48. Уклонение от уплаты налогов и (или) сборов с организации (ст. 199 УК). Субъекты преступного уклонения от уплаты налогов. Квалифицирующие признаки. Законодательное определение крупного размера уклонения от уплаты налогов с организаций.
49. Неисполнение обязанностей налогового агента (ст. 199.1 УК). Признаки состава преступления и особенности квалификации. Квалифицирующий признак. Законодательное определение крупного размера неисполнения соответствующих обязанностей.
50. Соккрытие денежных средств либо имущества организации или индивидуального предпринимателя, за счет которых должно производиться взыскание налогов и (или) сборов (ст. 199.2 УК). Признаки состава преступления и особенности квалификации. Законодательное определение крупного размера сокрытия денежных средств или имущества.
51. Злоупотребления полномочиями (ст. 201 УК). Понятия лица, выполняющего управленческие функции в коммерческой или иной организации. Квалифицирующий признак. Условия для уголовного преследования за злоупотребления полномочиями и другие преступления против интересов службы в коммерческих и иных организациях.
52. Коммерческий подкуп (ст. 204 УК). Квалифицирующие признаки. Специальные основания освобождения лица от уголовной ответственности за коммерческий подкуп.
53. Злоупотребления полномочиями частными нотариусами и аудиторами (ст. 202 УК). Квалифицирующие признаки. Отличие от злоупотребления полномочиями (ст. 201 УК). Особенности квалификации.
54. Превышение полномочий служащими частных охранных или детективных служб (ст. 203 УК). Особенности квалификации. Квалифицирующие признаки. Отличие от злоупотребления полномочиями частными нотариусами и аудиторами (ст. 202 УК).

Аналитический блок:

Задание 1. *Предложите собственное обоснованное мнение в отношении ниже перечисленных понятий криминологии:*

1. социолого-правовая наука, которая изучает преступность, личность преступника, причины и условия преступности, пути и средства ее предупреждения;
2. учение о преступлении;
3. социология правоотношений, связанных с совершением преступлений;
4. социологическое учение о преступлении и преступности;

5. общественная наука, которая вырабатывает и теоретически систематизирует объективные знания о преступности, описывает, объясняет и прогнозирует явления и процессы, которые происходят в жизни общества в данной сфере;
6. наука о преступном поведении и личности преступника.

Задание 2. *На сегодняшний день общепризнано, что в предмет криминологии входит четыре основные группы явлений:*

1. преступность;
2. личность преступника;
3. причины и условия преступности, объединенные понятием факторы преступности;
4. предупреждение (профилактика) преступности.

Определите и проанализируйте основные особенности каждой группы явлений.

Задание 3. *Укажите основные этапы развития криминологической мысли и раскройте:*

1. криминологические идеи Чезаре Беккария и других представителей просветительно-гуманистического направления;
2. основные взгляды на преступность социалистов-утопистов (Томаса Мора, Анри де Сен-Симона, Роберта Оуэна);
3. взгляды на преступность Чезаре Ломброзо;
4. современные социологические теории преступности.

Задание 5. *Проанализируйте состояние криминологической мысли в современной России, США, Германии, Франции и выделите основные проблемы и тенденции развития.*

Задание 6. *Укажите, какие из приведенных ниже видов преступлений обладают латентностью (высокой, средней или низкой), и объясните почему:*

Убийство матерью новорожденного ребенка; заражение ВИЧ-инфекцией; незаконное проведение искусственного прерывания беременности; изнасилование; половое сношение или иные действия сексуального характера с лицом, не достигшим шестнадцатилетнего возраста; кража, мошенничество; вымогательство; грабеж; коммерческий подкуп; хулиганство; нарушение требований пожарной безопасности; нарушение правил оборота наркотических средств или психотропных веществ; жестокое обращение с животными; незаконная охота; уничтожение или повреждение лесных насаждений; оставление места дорожно-транспортного происшествия; неправомерный доступ к компьютерной информации; злоупотребление должностными полномочиями; получение взятки; дача взятки; принуждение к даче показаний; укрывательство преступлений; организация незаконной миграции; самовольное оставление части или места службы.

Задание 7. Группировка – это распределение статистической совокупности на определенные группы, категории с использованием различных критериев. *Раскройте следующие группировки, имеющие значение для классификации преступников:*

- демографическая (пол, возраст);
- социально-экономическая (образование, род занятий, заработная плата);
- гражданство;
- состояние личности в момент совершения преступления (наркотическое, алкогольное опьянение);
- характер преступного поведения (умышленное – неосторожное, первичное – повторное).

Задание 8. С конца XIX века разные авторы фактически выделяют четыре типа личности преступника, называя их по-разному, но фактически имея в виду степень устойчивости и автономности их преступного поведения во взаимодействии с социальной средой. Встречаются следующие разграничения криминальных типов: 1) злостный, неустойчивый, ситуационный, случайный; 2) профессионалы, привычные преступники, промежуточная группа между первой и второй, случайные; 3) глобальные преступники, локальные преступники; 4) предкриминальный, совершающий преступления в определенных ситуациях, криминальный.

Предложите объективную характеристику каждого из предложенных типов преступника.

Задание 9. По источникам возникновения криминогенные ситуации можно разделить на следующие виды:

1. заранее создаваемые самим преступником;
2. создаваемые им же, но непреднамеренно (например, путем приведения себя в состояние опьянения);
3. возникшие в результате аморальных и правонарушающих действий других лиц;
4. создаваемые потерпевшими от преступлений;
5. вызванные стихийными силами природы;
6. возникшие по стечению случайных обстоятельств.

Какие из выше перечисленных видов источников несут более высокую степень общественных опасности и почему?

Задание 10. Личностные качества жертв активизируются определенными ситуативными факторами, что дает основание для соответствующей их классификации:

1. мужчины;
2. агрессивные жертвы;
3. несовершеннолетние;
4. нейтральные жертвы;
5. активные жертвы;
6. инициативные жертвы;
7. пассивные жертвы;
8. некритичные жертвы;
9. женщины;
10. пенсионеры.

Определите правильность классификации жертв и объясните причины Вашего выбора.

Задание 11. Крестову нравится видеть страдания других. Ему это очень приятно. Даже когда он вспоминает о чём-то таком, у него улучшается настроение. А уж когда он сам бьёт кого-то – «это настоящая жизнь!» Ему нравится угрожать, видеть, что человек его боится. Перед тем как избить человека, он наслаждается видом паники. Иногда у избитых он забирает вещи или деньги, ведь это право сильного. Но это не главное, главное совсем в другом – причинить боль, страдания и унижения другим.

Проанализируйте личность Крестова. Какие криминогенные качества личности лежали в основе совершённых им преступлений?

Задание 12 Карпухин прожил долгую жизнь. Чем он только ни занимался. Сначала воровал. К старости воровать стало тяжело, он занялся скупкой и перепродажей краденого. Много повидал Карпухин за свои 70 лет. Не видел он только, чтобы справедливость была на этом свете. Не приходилось ему видеть, чтобы человек честным трудом обретал богатство и

находил счастье в жизни. Он часто любил повторять: «Прав мудрый русский народ. От трудов праведных не наживёшь палат каменных».

Проанализируйте личность Карпущина. Какие криминогенные качества личности лежали в основе совершённых им преступлений?

Задание 13. Геннадий Михасевич в период с 1971 по 1984 год убил 36 женщин. Он работал зав. ремонтными мастерскими, имел жену и двоих детей, но страдал комплексом сексуальной неполноценности. Характерно, что только в начале 80-х годов следователь Игнатович соединил все эти убийства в одно уголовное дело и предположил, что это дело рук одного человека. Игнатович опубликовал эту версию в средствах массовой информации, после чего Михасевич, пытаясь избежать разоблачения, подбросил к очередной жертве записку, в которой утверждал, что убийства совершают обманутые мужья Витебска. Однако именно благодаря этой записке, по почерку Михасевич и был изобличен.

При этом в ходе необоснованного и бездоказательного привлечения к уголовной ответственности за преступления, совершенные Михасевичем, других лиц за это время было незаконно осуждено 14 человек, из которых один был расстрелян, другой покончил с собой, третий полностью ослеп и четвертый к моменту разоблачения Михасевича отсидел в местах лишения свободы 10 лет.

Вопрос: *Назовите условия, способствовавшие совершению преступлений Михасевичем в течение длительного времени? Можно ли было предотвратить совершение данных преступлений?*

Задание 14. Александр Ким 38 лет, после окончания политехнического института вернулся в родной город Д. Александр взял кредит в банке и открыл три предприятия («Восход», «Риса», «Юким») и начал строить консервный завод. В этот же период времени в город вернулись из мест заключения братья Ходыходжаевы, старший из которых Шухрат вскоре женился на дочери начальника местного отдела ФМС России. Братья Ходыходжаевы организовали преступную группировку и обложили «данью» местных предпринимателей, исключение из которых составил только Ким, с которым Шухрат Ходыходжаев дружил семьями, т.к. их жены были школьными подругами.

Тем не менее, в апреле, спустя полгода после свадьбы Шухрата Ходыходжаева, домой к Киму пришел младший брат Ходыходжаевых – Улугбек. Воспользовавшись тем, что Александр Ким был в командировке в другом городе, Улугбек Ходыходжаев изнасиловал его жену Ирину и забрал из дома 10 тыс. \$, пригрозив при этом, что если Ирина расскажет что-либо мужу, он убьет их детей.

После возвращения Александра Кима домой его жена сообщила ему, что младший брат Ходыходжаевых взял в долг 10 тыс. \$. Не придав сначала этому значения, спустя месяц Ким попросил жену сходить к Улугбеку Ходыходжаеву и взять у него назад хотя бы часть долга, т.к. деньги требовались на производственные нужды. Однако когда Ирина Ким пришла к Ходыходжаевым домой, те ее изнасиловали, запечатлев все это на видеокамеру. Затем они вызвали Александра Кима для беседы и во дворе собственного дома стали его избивать, требуя, чтобы он отдал им свой недостроенный новый дом в центре города. После этого Ходыходжаевы продемонстрировали Киму запись об изнасиловании его жены и пригрозили сделать то же самое с его детьми.

Ким согласился на уступки, но попросил разрешить ему посоветоваться с женой. Его отпустили, и он, воспользовавшись этим, выхватил у одного из братьев пистолет и расстрелял обоих братьев, после чего явился с повинной в полицию.

Вопрос: *Определите причины и условия, способствовавшие совершению данного преступления? Можно ли было предотвратить совершение данных преступлений?*

Задание 15. В городе «А» в течение года зарегистрировано 1 080 преступлений. Его население – 410 тыс. человек.

В городе «В» за этот же период зарегистрировано 900 преступлений. Население здесь составляет 395 тыс. человек.

Вычислите коэффициент интенсивности преступности для каждого города в расчете на 10 тыс. населения и определите, в каком из них он выше.

Задание 16. В области «Н» за год зарегистрировано 3 тыс. лиц, совершивших преступления. Ее население – 850 тыс. человек, из них 200 тыс. – лица, не достигшие 14-летнего возраста.

В области «Д» в течение того же периода зарегистрировано 2 тыс. лиц, совершивших преступления. Население этой области составляет 790 тыс. человек, из них 80 тыс. лица, не достигшие 14-летнего возраста.

Вычислите коэффициент преступной активности для каждой из областей и определите, в какой из них он выше.

Задание 17. В городе «Б» за год привлечено к уголовной ответственности 1 600 преступников (из них 120 человек – лица, не достигшие совершеннолетнего возраста). Население данного города составляет 430 тыс. человек, из них 110 тыс. – в возрасте до 14 лет.

В городе «С» за тот же период времени к уголовной ответственности было привлечено 1 100 преступников (из них несовершеннолетних – 90 человек). Население города «С» составляет 320 тыс. человек, из них в возрасте до 14 лет – 90 тыс. человек.

В каком городе выше интенсивность преступности?

Задание 18. В городе «К» за 6 месяцев текущего года зарегистрировано 19 891 преступление. Его население – 760 тыс. человек (из них 25% – лица, не достигшие совершеннолетнего возраста). В том числе зарегистрировано:

а) 800 преступлений, совершенных несовершеннолетними; б) 2 185 преступлений, совершенных ранее судимыми лицами; в) 3 370 преступлений, совершенных в общественных местах; г) 2 048 преступлений, совершенных на улице; д) 6 437 тяжких и особо тяжких преступлений.

Какие показатели преступности можно определить, исходя из вышеуказанных характеристик преступности? Каким образом рассчитываются данные показатели?

С учетом абстрактно-логического и конкретно-логического подходов, применяемых в современной криминологии, составьте схему теоретической модели «личность преступника».

Задание 19. Осветите суть основных дискуссионных вопросов, касающихся биологической предрасположенности человека к совершению преступления; идеи о потенциальном преступнике; роли психических аномалий в преступном поведении.

Задание 20. Уголовная статистика свидетельствует об устойчивом значительном различии криминальной активности мужчин и женщин. Чем это можно объяснить?

Задание 21. Составьте портрет личности современного преступника по официальным текущим статистическим данным о судимости в Российской Федерации.

Задание 22. В чем состоит практическое значение криминологических исследований личности преступника?

Задание 23. Ознакомьтесь со статистической карточкой на лицо, совершившее преступление, и выделите предусмотренные в ней признаки, относящиеся к криминологической характеристике лиц, совершивших преступления. Классифицируйте эти признаки применительно к структуре личности субъектов, совершивших преступления, и их типологии.

Задание 24. Ниже приведены некоторые признаки и особенности человека.

Определите, какие из них характеризуют индивида как личность:

– общительность, трудолюбие, плохое зрение, замкнутость, старательность, слабая сообразительность, аккуратность, быстрая реакция на внешние обстоятельства, высокая эмоциональная возбудимость, физическое уродство, упрямство, правдивость, неуверенность в себе, целеустремленность, равнодушие, рассеянность, мнительность, музыкальная одаренность, невыразительность речи, эгоизм, конформизм, зависть.

Какие из перечисленных признаков могут детерминировать антиобщественное поведение, а какие являются криминологически нейтральными?

Задание 25.

Составьте психологический портрет личности преступника, совершающего насильственные преступления, по официальным текущим статистическим данным.

5.5. Методические материалы, определяющие процедуры оценивания знаний, умений, навыков и (или) опыта деятельности, характеризующих этапы формирования компетенций

Промежуточная аттестация по учебной дисциплине проводится в соответствии с Положением о промежуточной аттестации обучающихся по основным профессиональным образовательным программам в Российском государственном социальном университете и Положением о балльно-рейтинговой системе оценки успеваемости обучающихся по основным профессиональным образовательным программам – программам среднего профессионального образования, программам бакалавриата, программам специалитета, программам магистратуры в Российском государственном социальном университете.

На промежуточную аттестацию отводится 20 рейтинговых баллов.

Ответы обучающегося на контрольном мероприятии промежуточной аттестации оцениваются педагогическим работником по 20 - балльной шкале, а итоговая оценка по учебной дисциплине выставляется по пятибалльной системе для дифференцированного зачета.

Критерии выставления оценки определяются Положением о балльно-рейтинговой системе оценки успеваемости обучающихся по основным профессиональным образовательным программам – программам среднего профессионального образования, программам бакалавриата, программам специалитета, программам магистратуры в Российском государственном социальном университете.

6. Перечень основной и дополнительной учебной литературы для освоения учебной дисциплины.

6.1. Основная литература.

Основная литература:

Тюнин, В. И. Преступления в сфере экономической деятельности : учебное пособие для вузов / В. И. Тюнин. — 2-е изд., перераб. и доп. — Москва : Издательство Юрайт, 2020. — 289 с. — (Высшее образование). — ISBN 978-5-534-05642-6. — Текст : электронный // ЭБС Юрайт [сайт]. — URL: <http://biblio-online.ru/bcode/453566> (дата обращения: 19.09.2020).

6.2. Дополнительная литература

1. Преступления в сфере экономики : учебное пособие для вузов / Н. А. Лопашенко, М. И. Третьяк ; ответственный редактор А. В. Наумов, А. Г. Кибальник. — Москва : Издательство Юрайт, 2020. — 123 с. — (Высшее образование). — ISBN 978-5-534-09854-9. — Текст : электронный // ЭБС Юрайт [сайт]. — URL: <http://biblio-online.ru/bcode/453858> (дата обращения: 19.09.2020).

7. Перечень ресурсов информационно-коммуникационной сети «Интернет», необходимых для освоения дисциплины (модуля)

Название электронного ресурса	Описание электронного ресурса	Используемый для работы адрес
1. Диссертационный зал Российской государственной библиотеки	В настоящее время Электронная библиотека диссертаций РГБ содержит более 620 000 полных текстов диссертаций и авторефератов	http://diss.rsl.ru Доступ по регистрации в читальном зале Университета.
2. Университетская информационная система РОССИЯ (УИС РОССИЯ)	Университетская информационная система РОССИЯ (УИС РОССИЯ) – электронная библиотека и база для исследований и учебных курсов в области экономики, управления, социологии, лингвистики, философии, филологии, международных отношений и других гуманитарных наук. УИС РОССИЯ поддерживается на базе Научно-исследовательского вычислительного центра МГУ имени М.В. Ломоносова	https://uisrussia.msu.ru/ 100% доступ
3. Научное наследие России	Библиотека содержит научные труды известных российских и зарубежных ученых и исследователей, работавших на территории России. Программа Президиума РАН.	http://e-heritage.ru/index.html 100% доступ
4. Электронная	На сайте представлены учебники,	http://studentam.net

библиотека учебников	лекции, доклады, монографии по естественным и гуманитарным наукам.	100% доступ
5. Cyberleninka	Содержит каталог научной периодики по большому количеству научных дисциплин, который содержит полную информацию о научных журналах в электронном виде, включающую их описания и все вышедшие выпуски с содержанием, темами научных статей и их полными текстами.	http://cyberleninka.ru/journal 100% доступ
6. Единое окно доступа к образовательным ресурсам	Информационная система предоставляет свободный доступ к каталогу образовательных интернет-ресурсов и полнотекстовой электронной учебно-методической библиотеке для общего и профессионального образования	http://window.edu.ru/library 100% доступ
7. Электронный библиотеки	Интернет-ресурсы образовательного и научно-образовательного назначения, оформленные в виде электронных библиотек, словарей и энциклопедий, предоставляют открытый доступ к полнотекстовым информационным ресурсам, представленным в электронном формате — учебникам и учебным пособиям, хрестоматиям и художественным произведениям, историческим источникам и научно-популярным статьям, справочным изданиям и др.	http://gigabaza.ru/doc/131454.html 100% доступ
8. Библиотека юридической литературы	Электронная библиотека открытого доступа (монографии, диссертации, книги, статьи, новости и аналитика, конспекты лекций, рефераты, учебники).	http://pravo.eup.ru/ 100% доступ

7.1. Профессиональные базы данных и информационные справочные системы

№№	Название электронного ресурса	Описание электронного ресурса	Используемый для работы адрес
1.	ЭБС «Университетская библиотека онлайн»	Электронно-библиотечная система, электронные книги и аудиокниги, учебники для ВУЗов, средних специальных учебных заведений и школы, а также научные	http://biblioclub.ru/ 100% доступ

		монографии, научная периодика, в т.ч. журналы ВАК.	
2.	Научная электронная библиотека eLIBRARY.ru	Поиск по рефератам и полным текстам статей, опубликованных в российских и зарубежных научно-технических журналах.	http://elibrary.ru/ Доступ с любого компьютера в сети Университета на 276 журналов по подписке Университета. Доступ к 5493 журналам с полным текстом в открытом доступе, из них российских журналов 5022.
3.	ЭБС издательства «Юрайт»	Электронно-библиотечная система, коллекция электронных версий книг.	http://www.biblio-online.ru/ 100% доступ
4.	ЭБС издательства "ЛАНЬ"	Электронно-библиотечная система, коллекция электронных версий книг.	http://e.lanbook.com/ 100% доступ
5.	ЭБС "Book.ru"	Электронно-библиотечная система, коллекция электронных версий книг.	http://www.book.ru 100% доступ
6.	База данных EastView	Полнотекстовая база данных периодики.	http://ebiblioteka.ru/ С любого компьютера в сети Университета
7.	База данных международного индекса научного цитирования – Scopus:	Библиографическая и реферативная информация и инструменты для отслеживания цитируемости статей, опубликованных в научных изданиях.	http://www.scopus.com/ Доступ с любого компьютера в сети Университета.
8.	Международный индекс научного цитирования Web of Science (Web of Knowledge)	Библиографическая и реферативная информация и инструменты для отслеживания цитируемости статей, опубликованных в научных изданиях. Университета.	http://webofknowledge.com; Доступ с любого компьютера в сети Университета.
8.	Президентская библиотека им. Б.Н.Ельцина	Общегосударственное электронное хранилище цифровых копий важнейших документов по истории, теории и практике российской государственности, русскому языку, а также мультимедийных образовательных, научно-образовательных, культурно-просветительских и информационно-аналитических ресурсов.	https://www.prlib.ru/ Доступ в электронном читальном зале Научной библиотеки Университета.
9.	Национальная электронная библиотека	Крупнейшее собрание книг, диссертаций, музыкальных нот, карт и прочих материалов.	https://rusneb.ru/ доступ к полной коллекции с компьютеров в электронном читальном зале Научной библиотеки Университета
10	Видеотека учебных	Коллекция учебных видеофильмов	http://eduvideo.online

	фильмов «Решение»	100% доступ
--	-------------------	-------------

8. Методические указания для обучающихся по освоению учебной дисциплины

Освоение обучающимся учебной дисциплины «Преступления в сфере экономической деятельности» предполагает изучение материалов дисциплины на аудиторных занятиях и в ходе самостоятельной работы. Аудиторные занятия проходят в форме лекций и семинаров. Самостоятельная работа включает разнообразный комплекс видов и форм работы обучающихся.

Для успешного освоения учебной дисциплины и достижения поставленных целей необходимо внимательно ознакомиться с настоящей рабочей программы учебной дисциплины. Ее может представить преподаватель на вводной лекции или самостоятельно обучающийся использует информацию на официальном Интернет-сайте Университета.

Следует обратить внимание на список основной и дополнительной литературы, которая имеется в электронной библиотечной системе <http://biblioclub.ru>, на предлагаемые преподавателем ресурсы информационно-телекоммуникационной сети Интернет. Эта информация необходима для самостоятельной работы обучающегося.

При подготовке к аудиторным занятиям необходимо помнить особенности каждой формы его проведения.

Подготовка к учебному занятию лекционного типа заключается в следующем.

С целью обеспечения успешного обучения обучающийся должен готовиться к лекции, поскольку она является важнейшей формой организации учебного процесса, поскольку:

- знакомит с новым учебным материалом;
- разъясняет учебные элементы, трудные для понимания;
- систематизирует учебный материал;
- ориентирует в учебном процессе.

С этой целью:

- внимательно прочитайте материал предыдущей лекции;
- ознакомьтесь с учебным материалом по учебнику и учебным пособиям с темой прочитанной лекции;

- внесите дополнения к полученным ранее знаниям по теме лекции на полях лекционной тетради;

- запишите возможные вопросы, которые вы зададите лектору на лекции по материалу изученной лекции;

- постарайтесь уяснить место изучаемой темы в своей подготовке;

- узнайте тему предстоящей лекции (по тематическому плану, по информации лектора) и запишите информацию, которой вы владеете по данному вопросу

Подготовка к занятию семинарского типа

При подготовке и работе во время проведения занятий семинарского типа следует обратить внимание на следующие моменты: на процесс предварительной подготовки, на работу во время занятия, исправление полученных замечаний.

Предварительная подготовка к учебному занятию семинарского типа заключается в изучении теоретического материала в отведенное для самостоятельной работы время.

Работа во время проведения учебного занятия семинарского типа включает самостоятельное выполнение заданий согласно обозначенной учебной программой тематики.

Форма отчетности может быть письменная, устная или две одновременно. Главным результатом в данном случае служит получение положительной оценки по каждому

практическому занятию. Это является необходимым условием при проведении рубежного контроля и допуска к зачету/экзамену. При получении неудовлетворительных результатов обучающийся имеет право в дополнительное время пересдать преподавателю работу до проведения промежуточной аттестации.

Самостоятельная работа.

Для более углубленного изучения темы задания для самостоятельной работы рекомендуется выполнять параллельно с изучением данной темы. При выполнении заданий по возможности используйте наглядное представление материала. Более подробная информация о самостоятельной работе представлена в разделах «Учебно-методическое обеспечение самостоятельной работы по дисциплине (модулю)», «Методические указания к самостоятельной работе по дисциплине (модулю)».

Подготовка к зачету.

К зачету необходимо готовиться целенаправленно, регулярно, систематически и с первых дней обучения по данной дисциплине. Попытки освоить учебную дисциплину в период зачетно-экзаменационной сессии, как правило, приносят не слишком удовлетворительные результаты.

При подготовке к экзамену по теоретической части выделите в вопросе главное, существенное (понятия, признаки, классификации и пр.), приведите примеры, иллюстрирующие теоретические положения.

После предложенных указаний у обучающихся должно сформироваться четкое представление об объеме и характере знаний и умений, которыми надо будет овладеть по дисциплине.

9. Информационно-технологическое обеспечение образовательного процесса по учебной дисциплине

9.1. Информационные технологии

1. Персональные компьютеры;
2. Доступ к интернет
3. Проектор.

9.2. Программное обеспечение

1. Microsoft Office (Word, Excel),

9.3. Информационные справочные системы

Обучающиеся по программе 40.03.01 Юриспруденция в университете имеют доступ к следующим современным профессиональным базам данных, информационным справочникам:

№№	Название электронного ресурса	Описание электронного ресурса	Используемый для работы адрес
1.	ЭБС «Университетская библиотека онлайн»	Электронно-библиотечная система, электронные книги и аудиокниг, учебники для ВУЗов, средних специальных учебных заведений и школы, а также научные монографии, научная периодика, в т.ч. журналы ВАК.	http://biblioclub.ru/ 100% доступ
2.	Электронная библиотека Издательского дома «Гребенников»	Журналы издательства «Гребенников».	http://grebennikon.ru/ Доступ с любого компьютера в сети Университета
3.	Научная	Поиск по рефератам и полным	http://elibrary.ru/

	электронная библиотека eLIBRARY.ru	текстам статей, опубликованных в российских и зарубежных научно-технических журналах.	Доступ с любого компьютера в сети Университета на 276 журналов по подписке Университета. Доступ к 5493 журналам с полным текстом в открытом доступе, из них российских журналов 5022.
4.	ЭБС издательства «Юрайт»	Электронно-библиотечная система, коллекция электронных версий книг.	http://www.biblio-online.ru/ 100% доступ
5.	ЭБС издательства «Лань»	Электронно-библиотечная система, электронные книги, учебники для ВУЗов. Коллекция «Музыка»	http://e.lanbook.com/ 100% доступ
6.	ЭБС «Библиороссика»	Электронно-библиотечная система, содержащая полнотекстовые учебники, учебные пособия, монографии и журналы в электронном виде. 5100 изданий открытого доступа	http://bibliorossica.com 100% доступ
7.	База данных EastView	Полнотекстовая база данных периодики.	http://ebiblioteka.ru/ С любого компьютера в сети Университета
8.	База данных международного индекса научного цитирования – Scopus:	Библиографическая и реферативная информация и инструменты для отслеживания цитируемости статей, опубликованных в научных изданиях.	http://www.scopus.com/ Доступ с любого компьютера в сети Университета.
9.	Международный индекс научного цитирования Web of Science (Web of Knowledge)	Библиографическая и реферативная информация и инструменты для отслеживания цитируемости статей, опубликованных в научных изданиях. Университета.	Перед входом в WoS необходимо войти на сайт ResearcherID - https://www.researcherid.com/ResearcherID . Вход в WoS: http://login.webofknowledge.com/ В разделе "ВЫПОЛНЕНИЕ ВХОДА ДЛЯ ПОЛЬЗОВАТЕЛЕЙ В ОРГАНИЗАЦИИ" выбрать значение: "Russian Higher Education & Research (FEDURUS)" На следующей

			<p>странице в разделе "Выберите Вашу Организацию" выбрать проект "FEDURUS".</p> <p>Далее ввести логин и пароль, полученный в ResearcherID.</p> <p>Доступ с любого компьютера в сети Университета.</p>
10.	Видеотека учебных фильмов «Решение»	Коллекция учебных видеофильмов «Решение» позволяет организовать обучение в интерактивном формате по различным направлениям подготовки.	<p>http://eduvideo.online</p> <p>100% доступ</p>
11.	Президентская библиотека им. Б.Н.Ельцина	Общегосударственное электронное хранилище цифровых копий важнейших документов по истории, теории и практике российской государственности, русскому языку, а также мультимедийных образовательных, научно-образовательных, культурно-просветительских и информационно-аналитических ресурсов.	<p>https://www.prlib.ru/</p> <p>Доступ по регистрации в читальном зале Университета.</p>

10. Материально-техническое обеспечение образовательного процесса по учебной дисциплине

Для изучения учебной дисциплины «**Преступления в сфере экономической деятельности**» в рамках реализации основной профессиональной образовательной программы по направлению подготовки **40.03.01 «Юриспруденция» (уровень бакалавриата)** используются:

Учебная аудитория для занятий лекционного типа оснащена специализированной мебелью (стол для преподавателя, парты, стулья, доска для написания мелом); техническими средствами обучения (видеопроjectionное оборудование, средства звуковоспроизведения, экран и имеющие выход в сеть Интернет).

Учебная аудитория для занятий семинарского типа: оснащена специализированной мебелью (стол для преподавателя, парты, стулья, доска для написания мелом).

Помещения для самостоятельной работы обучающихся: оснащены специализированной мебелью (парты, стулья) техническими средствами обучения (персональные компьютеры с доступом в сеть интернет и обеспечением доступа в электронно-информационную среду университета, программным обеспечением).

11. Образовательные технологии

При реализации учебной дисциплины «**Преступления в сфере экономической деятельности**» применяются различные образовательные технологии, в том числе технологии электронного обучения.

Освоение учебной дисциплины «**Преступления в сфере экономической деятельности**» предусматривает использование в учебном процессе активных и интерактивных форм проведения учебных занятий в форме деловых и ролевых игр, разбора конкретных ситуаций в сочетании с внеаудиторной работой с целью формирования и развития **профессиональных** навыков обучающихся.

При освоении учебной дисциплины «**Преступления в сфере экономической деятельности**» предусмотрено применением электронного обучения.

Учебные часы дисциплины «**Преступления в сфере экономической деятельности**» предусматривают классическую контактную работу преподавателя с обучающимся в аудитории и контактную работу посредством электронной информационно-образовательной среды в синхронном и асинхронном режиме (вне аудитории) посредством применения возможностей компьютерных технологий (электронная почта, тестирование, презентация, форум и др.).

В рамках учебной дисциплины «**Преступления в сфере экономической деятельности**» предусмотрены встречи с руководителями и работниками организаций, деятельность которых связана с направленностью (профилем) реализуемой основной профессиональной образовательной программы.

Лист регистрации изменений

№ п/п	Содержание изменения	Реквизиты документа об утверждении изменения	Дата введения изменения
1	Одобрена и рекомендована к утверждению решением Ученого совета Юридического факультета на основании Федерального государственного образовательного стандарта высшего профессионального образования по направлению подготовки 40.03.01 Юриспруденция (уровень бакалавриата), утвержденным приказом Министерства образования и науки Российской Федерации от 1 декабря 2016 г. № 1511	Протокол заседания Ученого совета Юридического факультета Протокол № 10 от «29» мая 2020 г.	01.09.2020



Министерство науки и высшего образования Российской Федерации
ФЕДЕРАЛЬНОЕ ГОСУДАРСТВЕННОЕ БЮДЖЕТНОЕ ОБРАЗОВАТЕЛЬНОЕ
УЧРЕЖДЕНИЕ ВЫСШЕГО ОБРАЗОВАНИЯ
«РОССИЙСКИЙ ГОСУДАРСТВЕННЫЙ СОЦИАЛЬНЫЙ УНИВЕРСИТЕТ»

УТВЕРЖДАЮ

Декан юридического
факультета

— Л.Б. Ситдикова

«10» июня 2020 г

**РАБОЧАЯ ПРОГРАММА ДИСЦИПЛИНЫ (МОДУЛЯ)
КРИМИНАЛИСТИЧЕСКАЯ МЕТОДИКА**

**Наименование образовательной программы
ЮРИСПРУДЕНЦИЯ**

**Направление подготовки
40.03.01 «Юриспруденция»**

**Направленность (профиль)
Уголовно-правовая**

**ОБРАЗОВАТЕЛЬНАЯ ПРОГРАММА ВЫСШЕГО ОБРАЗОВАНИЯ
– ПРОГРАММА БАКАЛАВРИАТА**

**Уровень профессионального образования
Высшее образование – бакалавриата**

**Форма обучения
Очная, очно-заочная**

Москва 2020

Рабочая программа дисциплины (модуля) «Криминалистическая методика» разработана на основании федерального государственного образовательного стандарта высшего образования по направлению подготовки **40.03.01 «Юриспруденция» (уровень бакалавриата)**, утвержденного приказом Министерства образования и науки Российской Федерации от 1 декабря 2016 г. № 1511 учебного плана по основной профессиональной образовательной программе высшего образования «Юриспруденция».

Рабочая программа дисциплины (модуля) разработана к.ю.н., доцентом Лаврентьевой М.С.

Руководитель основной профессиональной образовательной программы, к.и.н., доцент



М.А. Волкова

(подпись)

Рабочая программа дисциплины (модуля) обсуждена и утверждена на Ученом совете юридического факультета.

Протокол № 10 от «29» мая 2020 года

Декан юридического факультета, д-р. юрид. наук, профессор



Ситдикова Л.Б.

Рабочая программа дисциплины (модуля) рекомендована к утверждению представителями организаций-работодателей:

Некоммерческой организации «Фонд содействия развития правовых технологий XXI века», Вице-президент



Р.М. Джавахян

(подпись)

Адвокатская коллегия г. Москвы «Лебедева, Бурова и партнеры», Адвокат коллегии адвокатов



И.Л. Бурова

(подпись)

Рабочая программа дисциплины (модуля) рецензирована и рекомендована к утверждению:

Доктор юридических наук, профессор кафедры административного и финансового права Российского университета дружбы народов



А.А. Мамедов

(подпись)

Кандидат юридических наук, доцент кафедры гражданско-правовых дисциплин Российского государственного социального университета



М.М. Туркин

(подпись)

Согласовано Научная библиотека, директор

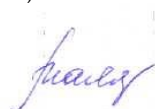

И.Г. Маляр

(подпись)

СОДЕРЖАНИЕ

1. Общие положения	4
1.1. Цель и задачи дисциплины (модуля).....	4
1.2. Место дисциплины (модуля) в структуре основной профессиональной образовательной программы.	4
1.3. Планируемые результаты обучения по дисциплине (модулю) в рамках планируемых результатов освоения основной профессиональной образовательной программы.	4
2. Объем дисциплины (модуля), включая контактную работу обучающегося с преподавателем и самостоятельную работу обучающегося.....	6
3. Содержание дисциплины (модуля).....	7
3.1. Учебно-тематический план по очной форме обучения.....	7
3.2. Учебно-тематический план по очно-заочной форме обучения.....	8
4. Учебно-методическое обеспечение самостоятельной работы обучающихся по дисциплине (модулю)	9
4.1. Виды самостоятельной работы обучающихся по дисциплине (модулю).....	9
4.2. Методические указания к самостоятельной работе по дисциплине (модулю)	10
5. Фонд оценочных средств для проведения промежуточной аттестации обучающихся по дисциплине (модулю).....	15
5.1. Форма промежуточной аттестации обучающегося по дисциплине (модулю).....	15
5.2. Перечень компетенций с указанием этапов их формирования в процессе освоения образовательной программы.....	16
5.3. Описание показателей и критериев оценивания компетенций на различных этапах их формирования, описание шкал оценивания.....	17
5.4. Типовые контрольные задания или иные материалы, необходимые для оценки знаний, умений, навыков и (или) опыта деятельности, характеризующих этапы формирования компетенций в процессе освоения образовательной программы	20
5.5. Методические материалы, определяющие процедуры оценивания знаний, умений, навыков и (или) опыта деятельности, характеризующих этапы формирования компетенций	30
6. Перечень основной и дополнительной учебной литературы для освоения дисциплины (модуля).....	31
6.1. Основная литература.....	31
6.2. Дополнительная литература.....	31
7. Перечень ресурсов информационно-коммуникационной сети «Интернет», необходимых для освоения дисциплины (модуля).....	31
7.1. Профессиональные базы данных и информационные справочные системы.....	32
8. Методические указания для обучающихся по освоению дисциплины (модуля).....	32
9. Информационно-технологическое обеспечение образовательного процесса по дисциплине (модулю).....	33
9.1. Информационные технологии.....	33
9.2. Программное обеспечение.....	37
9.3. Информационные справочные системы.....	33
10. Материально-техническое обеспечение образовательного процесса по дисциплине (модулю)	34
11. Образовательные технологии.....	34
Лист регистрации изменений	35

1. Общие положения

1.1. Цель и задачи дисциплины.

Целями дисциплины (модуля) «Криминалистическая методика» является совершенствование научных и практических навыков обучающегося посредством более глубокого объемного и системного анализа криминалистической методики и общих положений методики расследования отдельных видов преступлений, формирование у них системы взглядов, убеждений и принципов, обеспечивающих сознательный, творческий и инициативный подход к решению задач борьбы с преступностью.

Задачи освоения дисциплины (модуля):

1. изучение и практическое понимание теоретических и практических умений и навыков криминалистической методики расследования преступлений;
2. раскрытие особенностей организации, методики и тактики расследования отдельных категорий преступлений;
3. формирование навыков проведения следственных и иных действий при расследовании преступлений;
4. развитие способностей в практической деятельности выявлять, пресекать, раскрывать и расследовать преступления.

1.2. Место дисциплины в структуре основной профессиональной образовательной программы.

Дисциплина (модуль) «Криминалистическая методика» относится к дисциплинам по выбору **вариативной** части профессионального модуля основной профессиональной образовательной программы «Юриспруденция» по направлению подготовки **40.03.01 – Юриспруденция (уровень бакалавриата), направленность: уголовно-правовая, очной и очно-заочной формах обучения.**

Изучение учебной дисциплины (модуля) «Криминалистическая методика» базируется на знаниях и умениях, полученных обучающимися ранее в ходе освоения программного материала ряда учебных дисциплин: «Уголовное право», «Гражданское право», «Криминология».

Изучение учебной дисциплины (модуля) «Криминалистическая методика» является базовым для последующей подготовки выпускной квалификационной работы.

1.3. Планируемые результаты обучения по дисциплине в рамках планируемых результатов освоения основной профессиональной образовательной программы.

Процесс освоения дисциплины (модуля) направлен на формирование у обучающихся следующих профессиональных компетенций: способностью участвовать в разработке нормативных правовых актов в соответствии с профилем своей профессиональной деятельности (ПК-1); способностью принимать решения и совершать юридические действия в точном соответствии с законодательством Российской Федерации (ПК-4); способностью юридически правильно квалифицировать факты и обстоятельства (ПК-6).

В результате освоения дисциплины (модуля) студент должен демонстрировать следующие результаты образования:

Код	Содержание компетенции	Результаты обучения
ПК-1	Способностью участвовать в разработке нормативных правовых актов в соответствии с профилем своей профессиональной деятельности	Знать: основные положения отраслевых юридических и специальных наук, сущность и содержание основных понятий, категорий, институтов, правоотношений в различных отраслях материального и процессуального права
		Уметь: оперировать юридическими понятиями и категориями; анализировать юридические факты и возникающие в связи с ними правовые отношения; толковать и правильно применять правовые нормы; принимать решения и совершать юридические действия в точном соответствии с законом; давать квалифицированные юридические заключения и консультации; правильно составлять и оформлять юридические документы
		Владеть: знанием юридической техники, способностью разрабатывать нормативные правовые акты
ПК-4	Способностью принимать решения и совершать юридические действия в точном соответствии с законодательством Российской Федерации	Знать: основные положения отраслевых юридических и специальных наук, сущность и содержание основных понятий, категорий, институтов, правовых статусов субъектов и правоотношений в сфере муниципального права
		Уметь: правильно составлять и оформлять юридические документы
		Владеть: юридической терминологией, навыками работы с правовыми актами
ПК-6	Способностью юридически правильно квалифицировать факты и обстоятельства	Знать: предмет, задачи, категории и основные положения права; сущность, структуру, содержание институтов права
		Уметь: использовать знания в целях саморазвития, повышения своей квалификации и мастерства; использовать основные положения и методы права при решении социальных и профессиональных задач
		Владеть: навыками юридически грамотно квалифицировать факты и обстоятельства при решении практических задач в профессиональной деятельности

2. Объем дисциплины, включая контактную работу обучающегося с преподавателем и самостоятельную работу обучающегося

Общая трудоемкость дисциплины (модуля) составляет 4 зачетных единицы.

Очная форма обучения

Вид учебной работы	Всего часов	Семестр
		6
Аудиторные учебные занятия, всего	40	40
В том числе контактная работа обучающихся с преподавателем:		
Учебные занятия лекционного типа	16	16
Учебные занятия семинарского типа	24	24
Лабораторные занятия	0	0
Иная контактная работа	32	32
Самостоятельная работа обучающихся*, всего	72	72
В том числе:		
Подготовка к лекционным и практическим занятиям, самостоятельное изучение разделов дисциплины в ЭИОС	32	32
Выполнение практических заданий	32	32
Рубежный текущий контроль	8	8
Вид промежуточной аттестации (зачет, экзамен)	4	зачет
Общая трудоемкость дисциплины, з.е.	4	4

Очно-заочная форма обучения

Вид учебной работы	Всего часов	Семестр
		6
Аудиторные учебные занятия, всего	24	24
В том числе контактная работа обучающихся с преподавателем:		
Учебные занятия лекционного типа	8	8
Учебные занятия семинарского типа	16	16
Лабораторные занятия	0	0
Иная контактная работа	24	24
Самостоятельная работа обучающихся*, всего	96	96
В том числе:		
Подготовка к лекционным и практическим занятиям, самостоятельное изучение разделов дисциплины в ЭИОС	44	44
Выполнение практических заданий	44	44
Рубежный текущий контроль	8	8
Вид промежуточной аттестации (зачет, экзамен)	4	зачет
Общая трудоемкость дисциплины, з.е.	4	4

3. Содержание дисциплины

3.1. Учебно-тематический план по очной форме обучения

Объем учебных занятий составляет – 40 часов.

Объем самостоятельной работы – 72 часа.

№ п/п	Раздел, тема	Виды учебной работы, академических часов						
		Всего	Самостоят. работа, в т.ч. промежуточная аттестация	Контактная работа обучающихся с преподавателем				
				Всего	Лекционного типа	Семинарского типа	Лабораторные занятия	Контактная работа в ЭИОС
1	2	3	4	5	6	7	8	9
1.	Раздел 1. Общие положения криминалистической методики	36	18	18	4	6	0	8
2.	Тема 1.1. Криминалистическая методика как самостоятельный раздел криминалистики	17	9	8	2	2	0	4
3.	Тема 1.2. Тактические приёмы, комбинации и операции в расследовании преступлений	19	9	10	2	4	0	4
4.	Раздел 2. Методика расследования преступлений против жизни и здоровья	36	18	18	4	6	0	8
5.	Тема 2.1. Методика расследования убийств, связанных с безвестным исчезновением граждан	17	9	8	2	2	0	4
6.	Тема 2.2. Расследование преступлений в сфере незаконного оборота наркотических средств, психотропных веществ или их аналогов	19	9	10	2	4	0	4
7.	Раздел 3. Методика расследования преступлений против собственности и в сфере экономической деятельности	36	18	18	4	6	0	8
8.	Тема 3.1. Расследования преступлений против собственности	19	9	10	2	4	0	4
9.	Тема 3.2. Расследования преступлений в сфере экономической деятельности	17	9	8	2	2	0	4
10.	Раздел 4. Методика расследования преступлений против общественной безопасности	36	18	18	4	6	0	8
11.	Тема 4.1. Особенности расследования террористического акта	17	9	8	2	2	0	4
12.	Тема 4.2. Особенности расследования преступлений, связанных с незаконным оборотом оружия	19	9	10	2	4	0	4
Общий объем, часов		144	72	72	16	24	0	32
Форма промежуточной аттестации		зачет						

3.2. Учебно-тематический план по очно-заочной форме обучения

Объем учебных занятий составляет – 24 часов.

Объем самостоятельной работы – 96 часов.

№ п/п	Раздел, тема	Виды учебной работы, академических часов						
		Всего	Самостоят. работа, в т.ч. промежуточная аттестация	Контактная работа обучающихся с преподавателем				
				Всего	Лекционного типа	Семинарского типа	Лабораторные занятия	Контактная работа в ЭИОС
1	2	3	4	5	6	7	8	9
1.	Раздел 1. Общие положения криминалистической методики	36	24	12	2	4	0	6
2.	Тема 1.1. Криминалистическая методика как самостоятельный раздел криминалистики	17	12	5	1	2	0	2
3.	Тема 1.2. Тактические приёмы, комбинации и операции в расследовании преступлений	19	12	7	1	2	0	4
4.	Раздел 2. Методика расследования преступлений против жизни и здоровья	36	24	12	2	4	0	6
5.	Тема 2.1. Методика расследования убийств, связанных с безвестным исчезновением граждан	17	12	5	1	2	0	2
6.	Тема 2.2. Расследование преступлений в сфере незаконного оборота наркотических средств, психотропных веществ или их аналогов	19	12	7	1	2	0	4
7.	Раздел 3. Методика расследования преступлений против собственности и в сфере экономической деятельности	36	24	12	2	4	0	6
8.	Тема 3.1. Расследования преступлений против собственности	19	12	7	1	2	0	4
9.	Тема 3.2. Расследования преступлений в сфере экономической деятельности	17	12	5	1	2	0	2
10.	Раздел 4. Методика расследования преступлений против общественной безопасности	36	24	12	2	4	0	6
11.	Тема 4.1. Особенности расследования террористического акта	17	12	5	1	2	0	2
12.	Тема 4.2. Особенности расследования преступлений, связанных с незаконным оборотом оружия	19	12	7	1	2	0	4
Общий объем, часов		144	96	48	8	16	0	24
Форма промежуточной аттестации		зачет						

4. Учебно-методическое обеспечение самостоятельной работы обучающихся по дисциплине

4.1. Виды самостоятельной работы обучающихся по дисциплине

Очная форма обучения

Раздел, тема	Всего СРС + контроль	Виды самостоятельной работы обучающихся, в т.ч. контроль						
		Академическая	Форма академической активности	Выполнение практ.	Форма практического задания	Рубежный текущий	Форма рубежного текущего контроля	Контроль (промежут. аттестация) час
Раздел 1. Общие положения криминалистической методики	14	6	Подготовка к лекционным и практическим занятиям, самостоятельное изучение раздела в ЭИОС	6	Реферат	2	Компьютерное тестирование или иная форма рубежного контроля по усмотрению преподавателя	
Раздел 2. Методика расследования преступлений против жизни и здоровья	20	9	Подготовка к лекционным и практическим занятиям, самостоятельное изучение раздела в ЭИОС	9	Реферат	2	Компьютерное тестирование или иная форма рубежного контроля по усмотрению преподавателя	
Раздел 3. Методика расследования преступлений против собственности и в сфере экономической деятельности	14	6	Подготовка к лекционным и практическим занятиям, самостоятельное изучение раздела в ЭИОС	6	Реферат	2	Компьютерное тестирование или иная форма рубежного контроля по усмотрению преподавателя	
Раздел 4. Методика расследования преступлений против общественной безопасности		11	Подготовка к лекционным и практическим занятиям, самостоятельное изучение раздела в ЭИОС	11	Реферат	2	Компьютерное тестирование или иная форма рубежного контроля по усмотрению преподавателя	
Общий объем, часов	72	32		32		8		
Форма промежуточной аттестации	Зачет							

Очно-заочная форма обучения

Раздел, тема	Всего СРС + контроль	Виды самостоятельной работы обучающихся, в т.ч. контроль						
		Академическая	Форма академической активности	Выполнение практ.	Форма практического задания	Рубежный текущий	Форма рубежного текущего контроля	Контроль (промежут. аттестация) час
Раздел 1. Общие положения криминалистической методики	20	9	Подготовка к лекционным и практическим занятиям, самостоятельное изучение раздела в ЭИОС	9	Реферат	2	Компьютерное тестирование или иная форма рубежного контроля по усмотрению преподавателя	
Раздел 2. Методика расследования преступлений против жизни и здоровья	24	11	Подготовка к лекционным и практическим занятиям, самостоятельное изучение раздела в ЭИОС	11	Реферат	2	Компьютерное тестирование или иная форма рубежного контроля по усмотрению преподавателя	
Раздел 3. Методика расследования преступлений против собственности и в сфере экономической деятельности	24	11	Подготовка к лекционным и практическим занятиям, самостоятельное изучение раздела в ЭИОС	11	Реферат	2	Компьютерное тестирование или иная форма рубежного контроля по усмотрению преподавателя	
Раздел 4. Методика расследования преступлений против общественной безопасности	28	13	Подготовка к лекционным и практическим занятиям, самостоятельное изучение раздела в ЭИОС	13	Реферат	2	Компьютерное тестирование или иная форма рубежного контроля по усмотрению преподавателя	
Общий объем, часов	96	44		44		8		
Форма промежуточной аттестации	Зачет							

4.2. Методические указания к самостоятельной работе по дисциплине (модулю)

РАЗДЕЛ 1. ОБЩИЕ ПОЛОЖЕНИЯ КРИМИНАЛИСТИЧЕСКОЙ МЕТОДИКИ

Цель: уяснить то, что криминалистическая методика это раздел криминалистики, содержащих систему научных положений и разрабатываемых на их основе рекомендаций по организации и осуществлению расследования и предотвращения отдельных видов преступлений.

Перечень изучаемых элементов содержания: Возникновение и развитие криминалистической методики как самостоятельного раздела криминалистики. Основные понятия методики расследования отдельных категорий уголовных дел. Принципы формирования и основания систематизации частных методик расследования. Структура частных методик и правила их адаптации к особенностям расследования отдельных преступлений.

Тактические приёмы и комбинации. Классификации тактических приёмов и рекомендаций. Задачи тактических рекомендаций. Тактические операции и их классификация. Оперативно-розыскные мероприятия как элемент тактической операции. Взаимодействие следователя с правоохранительными и иными органами и должностными лицами.

Тема 1.1. Криминалистическая методика как самостоятельный раздел криминалистики.

Вопросы для обсуждения:

1. Понятие, система и задачи криминалистической методики.
2. Понятие и классификация частных криминалистических методик.
3. Структура криминалистических методик.
4. Предмет и система основных элементов общих положений криминалистической методики.

Тема 1.2. Тактические приёмы, комбинации и операции в расследовании преступлений.

Вопросы для обсуждения:

1. Понятие, содержание и виды следственных ситуаций.
2. Деятельность следователя в условиях тактического риска.
3. Тактические приёмы и комбинации.

ПРАКТИЧЕСКОЕ ЗАДАНИЕ К РАЗДЕЛУ 1

Форма практического задания: реферат.

Примерные темы рефератов к разделу 1:

1. Предмет криминалистики.
2. Источники и законы развития криминалистики.
3. Методы криминалистики.
4. Место криминалистики в системе научного знания.
5. Криминалистические аспекты использования специальных познаний при расследовании преступлений.
6. Основы криминалистического учения о фиксации доказательственной информации.
7. Понятие механизма преступления.
8. Закономерности механизма преступления.
9. Информационная основа расследования преступлений.
10. Терминологический аппарат теории криминалистической идентификации.
11. Значение криминалистической идентификации в расследовании преступлений.
12. Методики расследования отдельных категорий уголовных дел.
13. Задачи тактических рекомендаций.
14. Тактические операции и их классификация.

15. Оперативно-розыскные мероприятия как элемент тактической операции.

РУБЕЖНЫЙ КОНТРОЛЬ К РАЗДЕЛУ 1

Форма рубежного контроля – компьютерное тестирование.

РАЗДЕЛ 2. МЕТОДИКА РАССЛЕДОВАНИЯ ПРЕСТУПЛЕНИЙ ПРОТИВ ЖИЗНИ И ЗДОРОВЬЯ

Цель: закрепление теоретических знаний об особенностях расследования убийств, связанных с безвестным исчезновением граждан, а также преступлений в сфере незаконного оборота наркотических средств, психотропных веществ или их аналогов.

Перечень изучаемых элементов содержания: Криминалистическая характеристика механизма преступления. Типичные следственные ситуации, следственные версии и особенности планирования расследования. Особенности тактики первоначальных следственных действий (осмотр места происшествия, поиск и допрос очевидцев и других свидетелей, судебно-медицинская экспертиза) и оперативно-розыскных мероприятий. Особенности тактики проведения последующих следственных действий. Организация взаимодействия следователя с органами дознания. Расследование причинения телесных повреждений.

Криминалистическая характеристика преступлений против здоровья (в том числе, связанных с незаконным оборотом наркотических средств, психотропных веществ или их аналогов). Первоначальные следственные действия и оперативно-розыскные мероприятия. Особенности расследования данной категории дел при задержании лица с поличным. Хищение наркотических средств, психотропных веществ или их аналогов. Особенности производства отдельных следственных действий. Использование специальных знаний. Экспертизы при расследовании причинения телесных повреждений. Характер следственных версий и планирование расследования.

Тема 2.1. Методика расследования убийств, связанных с безвестным исчезновением граждан.

Вопросы для обсуждения:

1. Особенности планирования и построения версий.
2. Розыскные действия следователя по выявлению лица, совершившего преступление.
3. Особенности планирования расследования убийства, связанного с безвестным исчезновением граждан.

Тема 2.2. Расследование преступлений в сфере незаконного оборота наркотических средств, психотропных веществ или их аналогов.

Вопросы для обсуждения:

1. Криминалистическая характеристика преступлений в сфере незаконного оборота наркотических средств, психотропных веществ или их аналогов.
2. Современные проблемы методики расследования преступлений в сфере незаконного оборота наркотических средств, психотропных веществ или их аналогов.
3. Использование специальных знаний при расследовании преступлений в сфере незаконного оборота наркотических средств, психотропных веществ или их аналогов.

ПРАКТИЧЕСКОЕ ЗАДАНИЕ К РАЗДЕЛУ 2

Форма практического задания: реферат.

Примерные темы рефератов к разделу 2:

1. Криминалистическая характеристика убийств, связанных с безвестным исчезновением граждан.
2. Связь между преступником и потерпевшим при совершении убийств, сопряженных с безвестным исчезновением граждан.
3. Специфика организации расследования убийств, связанных с безвестным исчезновением граждан.
4. Возбуждение уголовного дела по факту исчезновения человека при обстоятельствах, позволяющих предположить его убийство.
5. Особенности выдвижения версий и их проверки при расследовании убийств, связанных с безвестным исчезновением граждан.
6. Взаимодействие различных подразделений правоохранительных органов при расследовании убийств, связанных с безвестным исчезновением граждан.
7. Тактические особенности производства отдельных следственных действий и использования специальных знаний при расследовании убийств, связанных с безвестным исчезновением.
8. Криминалистическая характеристика преступлений, связанных с незаконным оборотом наркотических средств и психотропных веществ.
9. Особенности возбуждения дел, связанных с незаконным оборотом наркотических средств и психотропных веществ.
10. Особенности тактики отдельных следственных действий, связанных с незаконным оборотом наркотических средств и психотропных веществ.

РУБЕЖНЫЙ КОНТРОЛЬ К РАЗДЕЛУ 2

Форма рубежного контроля – компьютерное тестирование.

РАЗДЕЛ 3. МЕТОДИКА РАССЛЕДОВАНИЯ ПРЕСТУПЛЕНИЙ ПРОТИВ СОБСТВЕННОСТИ И В СФЕРЕ ЭКОНОМИЧЕСКОЙ ДЕЯТЕЛЬНОСТИ

Цель: закрепление теоретических знаний об особенностях расследования преступлений против собственности (кражи чужого имущества, грабежа, разбоя и вымогательства); выработка умений и практических навыков и их использования при проведении отдельных следственных действий, раскрытии, расследовании и предупреждении преступлений, совершаемых в экономической сфере.

Перечень изучаемых элементов содержания: Криминалистическая характеристика преступлений в сфере собственности. Особенности расследования кражи, грабежа и разбоя. Расследование вымогательства. Криминалистическая характеристика преступлений в экономической сфере. Особенности проведения проверки сообщений о преступлениях рассматриваемой категории. Взаимодействие следователя с сотрудниками органа дознания и контрольно-надзорными организациями при раскрытии и расследовании преступлений в указанных сферах. Типичные следственные ситуации и алгоритмы действий субъекта расследования в каждой из них. Тактика проведения отдельных следственных действий.

Тема 3.1. Расследования преступлений против собственности.

Вопросы для самоподготовки:

1. Особенности расследования кражи.
2. Особенности расследования грабежа и разбоя.
3. Расследование вымогательства.

Тема 3.2. Расследования преступлений в сфере экономической деятельности.

Вопросы для самоподготовки:

1. Понятие, общая характеристика и виды преступлений в сфере экономики.
2. Система преступлений в сфере экономики, их объект.

3. Понятие и характеристика преступлений в сфере экономической деятельности.

ПРАКТИЧЕСКОЕ ЗАДАНИЕ К РАЗДЕЛУ 3

Форма практического задания: реферат.

Примерные темы рефератов к разделу 3:

1. Криминалистическая характеристика кражи чужого имущества.
2. Криминалистическая характеристика грабежа.
3. Криминалистическая характеристика разбоя.
4. Криминалистическая характеристика вымогательства.
5. Преступления в сфере экономической деятельности в историческом, сравнительно-правовом и международно-правовом аспекте. Соотношение уголовной, административной и гражданско-правовой ответственности в сфере экономической деятельности.
6. Общие особенности преступлений в сфере экономической деятельности (объект, объективная сторона, субъективная сторона, субъект).
7. Место преступлений в сфере экономической деятельности в системе Особенной части УК РФ.
8. Система экономических преступлений.
9. Типичные квалифицирующие признаки рассматриваемых преступлений в экономической сфере.
10. Специальные виды освобождения от уголовной ответственности за преступления в сфере экономической деятельности.

РУБЕЖНЫЙ КОНТРОЛЬ К РАЗДЕЛУ 3

Форма рубежного контроля – компьютерное тестирование.

РАЗДЕЛ 4. МЕТОДИКА РАССЛЕДОВАНИЯ ПРЕСТУПЛЕНИЙ ПРОТИВ ОБЩЕСТВЕННОЙ БЕЗОПАСНОСТИ

Цель: закрепление теоретических знаний об особенностях расследования преступлений против общественной безопасности; выработка умений и практических навыков и их использования при проведении отдельных следственных действий, раскрытии, расследовании и предупреждении преступлений против общественной безопасности.

Перечень изучаемых элементов содержания: Обстоятельства, подлежащие исследованию и установлению при совершении террористического акта. Типичные следственные ситуации первоначального этапа расследования террористического акта. Обстоятельства, подлежащие исследованию и установлению при совершении преступлений, связанных с незаконным оборотом оружия. Вопросы возбуждения уголовного дела указанной категории. Типичные следственные ситуации первоначального этапа расследования преступлений, связанных с незаконным оборотом оружия. Особенности производства отдельных следственных действий по данным преступлениям. Использование специальных знаний.

Тема 4.1. Особенности расследования террористического акта.

Вопросы для самоподготовки:

1. Особенности криминалистической характеристики террористического акта.
2. Основные положения методики расследования криминалистического акта.

3. Методика расследования криминалистического акта, совершенного путём взрыва.
4. Особенности планирования расследования террористического акта.

Тема 4.2. Особенности расследования преступлений, связанных с незаконным оборотом оружия.

Вопросы для самоподготовки:

1. Криминалистическая характеристика преступлений, связанных с незаконным оборотом оружия (ст. ст. 222, 223, 224, 225, 226 УК РФ).
2. Определение лиц и мест изготовления самодельного огнестрельного оружия.

ПРАКТИЧЕСКОЕ ЗАДАНИЕ К РАЗДЕЛУ 4.

Форма практического задания: рефераты.

Перечень тем рефератов к разделу 4:

1. Причины и условия, способствующие совершению актов международного терроризма.
2. Характеристика основных террористических организаций.
3. Криминалистическая взрывотехника.
4. Состояние уголовно-правовой борьбы с преступлениями, связанными с незаконным оборотом оружия в России и современном мире.
5. Характеристика международно-правовых актов ООН, регламентирующих стратегию борьбы с преступлениями, связанными с незаконным оборотом оружия.
6. Уголовно-правовая борьба с международными преступлениями в сфере незаконного оборота оружия.
7. Контролируемая поставка как вид международной операции таможенных органов.

РУБЕЖНЫЙ КОНТРОЛЬ К РАЗДЕЛУ 4:

Форма рубежного контроля – компьютерное тестирование.

5. Фонд оценочных средств для проведения промежуточной аттестации обучающихся по дисциплине (модулю)

5.1. Форма промежуточной аттестации обучающегося по дисциплине (модулю).

Контрольным мероприятием промежуточной аттестации обучающихся по дисциплине является зачет, который проводится в устной форме.

5.2. Перечень компетенций с указанием этапов их формирования в процессе освоения образовательной программы

Код Компетенции	Содержание компетенции	Результаты обучения	Этапы формирования компетенций в процессе освоения образовательной программы
ПК-1	Способностью участвовать в разработке нормативных правовых актов в соответствии с профилем своей профессиональной деятельности	Знать: основные положения отраслевых юридических и специальных наук, сущность и содержание основных понятий, категорий, институтов, правоотношений в различных отраслях материального и процессуального права	Этап формирования знаний
		Уметь: оперировать юридическими понятиями и категориями; анализировать юридические факты и возникающие в связи с ними правовые отношения; толковать и правильно применять правовые нормы; принимать решения и совершать юридические действия в точном соответствии с законом; давать квалифицированные юридические заключения и консультации; правильно составлять и оформлять юридические документы	Этап формирования умений
		Владеть: знанием юридической техники, способностью разрабатывать нормативные правовые акты	Этап формирования навыков и получения опыта
ПК-4	Способностью принимать решения и совершать юридические действия в точном соответствии с законодательством Российской Федерации	Знать: основные положения отраслевых юридических и специальных наук, сущность и содержание основных понятий, категорий, институтов, правовых статусов субъектов и правоотношений в сфере муниципального права	Этап формирования знаний

		Уметь: правильно составлять и оформлять юридические документы	Этап формирования умений
		Владеть: юридической терминологией, навыками работы с правовыми актами	Этап формирования навыков и получения опыта
ПК-6	Способностью юридически правильно квалифицировать факты и обстоятельства	Знать: предмет, задачи, категории и основные положения права; сущность, структуру, содержание институтов права	Этап формирования знаний
		Уметь: использовать знания в целях саморазвития, повышения своей квалификации и мастерства; использовать основные положения и методы права при решении социальных и профессиональных задач	Этап формирования умений
		Владеть: навыками юридически грамотно квалифицировать факты и обстоятельства при решении практических задач в профессиональной деятельности	Этап формирования навыков и получения опыта

5.3. Описание показателей и критериев оценивания компетенций на различных этапах их формирования, описание шкал оценивания

Код компетенции	Этапы формирования компетенций	Показатель оценивания компетенции	Критерии и шкалы оценивания
ПК-1, ПК-4, ПК-6	Этап формирования знаний	Теоретический блок вопросов. Уровень освоения программного материала, логика и грамотность изложения, умение самостоятельно обобщать и излагать материал	1) обучающийся глубоко и прочно освоил программный материал, исчерпывающе, последовательно, грамотно и логически стройно его излагает, тесно увязывает с задачами и будущей деятельностью, не затрудняется с ответом при видоизменении задания, умеет самостоятельно обобщать и излагать материал, не допуская ошибок – 9-10

			<p>баллов;</p> <p>2) обучающийся твердо знает программный материал, грамотно и по существу излагает его, не допуская существенных неточностей в ответе на вопрос, может правильно применять теоретические положения – 7-8 баллов;</p> <p>3) обучающийся освоил основной материал, но не знает отдельных деталей, допускает неточности, недостаточно правильные формулировки, нарушает последовательность в изложении программного материала – 5-6 баллов;</p> <p>4) обучающийся не знает значительной части программного материала, допускает существенные ошибки – 0-4 баллов</p>
<p>ПК-1, ПК-4, ПК-6</p>	<p>Этап формирования умений</p>	<p>Аналитическое задание (<i>задачи, ситуационные задания, кейсы, проблемные ситуации и т.д.</i>)</p> <p>Практическое применение теоретических положений применительно к профессиональным задачам, обоснование принятых решений</p>	<p>1) свободно справляется с задачами и практическими заданиями, правильно обосновывает принятые решения, задание выполнено верно, даны ясные аналитические выводы к решению задания, подкрепленные теорией – 9-10 баллов;</p> <p>2) владеет необходимыми умениями и навыками при выполнении практических заданий, задание выполнено верно, отмечается хорошее развитие аргумента, однако отмечены погрешности в ответе, скорректированные при собеседовании – 7-8 баллов;</p> <p>3) испытывает затруднения в выполнении практических заданий, задание выполнено с</p>

			ошибками, отсутствуют логические выводы и заключения к решению – 5-6 баллов; 4) практические задания, задачи выполняет с большими затруднениями или задание не выполнено вообще, или задание выполнено не до конца, нет четких выводов и заключений по решению задания, сделаны неверные выводы по решению задания – 0-4 баллов
ПК-1, ПК-4, ПК-6	Этап формирования навыков и получения опыта	Аналитическое задание (<i>задачи, ситуационные задания, кейсы, проблемные ситуации и т.д.</i>) Решение практических заданий и задач, владение навыками и умениями при выполнении практических заданий, самостоятельность, умение обобщать и излагать материал.	1) свободно справляется с задачами и практическими заданиями, правильно обосновывает принятые решения, задание выполнено верно, даны ясные аналитические выводы к решению задания, подкрепленные теорией – 9-10 баллов; 2) владеет необходимыми умениями и навыками при выполнении практических заданий, задание выполнено верно, отмечается хорошее развитие аргумента, однако отмечены погрешности в ответе, скорректированные при собеседовании – 7-8 баллов; 3) испытывает затруднения в выполнении практических заданий, задание выполнено с ошибками, отсутствуют логические выводы и заключения к решению – 5-6 баллов; 4) практические задания, задачи выполняет с большими затруднениями или задание не выполнено вообще, или задание

			выполнено не до конца, нет четких выводов и заключений по решению задания, сделаны неверные выводы – 0-4 баллов
--	--	--	---

5.4. Типовые контрольные задания или иные материалы, необходимые для оценки знаний, умений, навыков и (или) опыта деятельности, характеризующих этапы формирования компетенций в процессе освоения образовательной программы

Примерные вопросы для проведения итоговой аттестации обучающихся по дисциплине

Теоретический блок вопросов для проведения зачета (Разделы 1-4):

1. Структура общей теории криминалистики.
2. Понятие, система и задачи криминалистической методики.
3. Понятие и классификация частных криминалистических методик.
4. Понятие механизма преступления.
5. Закономерности механизма преступления.
6. Криминалистическая характеристика механизма преступления.
7. Криминалистический аспект изучения криминальной практики.
8. Информационная основа расследования преступлений.
9. Основные понятия методики расследования отдельных категорий уголовных дел.
10. Структура частных методик и правила их адаптации к особенностям расследования отдельных преступлений.
11. Понятие, содержание и виды следственных ситуаций.
12. Тактические приёмы и комбинации.
13. Классификации тактических приёмов и рекомендаций.
14. Задачи тактических рекомендаций.
15. Оперативно-розыскные мероприятия как элемент тактической операции.
16. Особенности планирования и построения версий.
17. Типичные следственные ситуации, следственные версии и особенности планирования расследования.
18. Терминологический аппарат теории криминалистической идентификации.
19. Разрешение вопроса о тождестве объекта.
20. Установление групповой принадлежности объекта.
21. Значение криминалистической идентификации в расследовании преступлений.
22. Понятийный и классификационный аппарат учений о криминалистической версии и планировании расследования преступлений.
23. Криминалистическая версия с точки зрения моделирования. Иные виды моделирования при расследовании преступлений.
24. Основные элементы концепции криминалистической профилактики.
25. Основные элементы концепции криминалистического прогнозирования.
26. Понятие, система и задачи криминалистической техники.
27. Классификация технико-криминалистических средств.
28. Место компьютеров в структуре средств криминалистической техники и методы решения криминалистических задач с их использованием.
29. Криминалистическая характеристика преступлений против здоровья.
30. Криминалистическая характеристика преступлений, связанных с незаконным оборотом наркотических средств, психотропных веществ или их аналогов.

31. Криминалистическая характеристика убийств, связанных с безвестным исчезновением граждан.
32. Специфика организации расследования убийств, связанных с безвестным исчезновением граждан.
33. Взаимодействие различных подразделений правоохранительных органов при расследовании убийств, связанных с безвестным исчезновением граждан.
34. Криминалистическая характеристика преступлений, связанных с незаконным оборотом наркотических средств и психотропных веществ.
35. Особенности возбуждения дел, связанных с незаконным оборотом наркотических средств и психотропных веществ.
36. Криминалистическая характеристика преступлений в сфере собственности.
37. Методика расследования краж чужого имущества.
38. Методика расследования грабежа и разбоя.
39. Методика расследования вымогательства.
40. Понятие, общая характеристика и виды преступлений в сфере экономики.
41. Методы криминалистического исследования различных материалов и веществ, не являющихся объектами изучения традиционных криминалистических экспертиз.
42. Виды, приемы и методы криминалистической фотографии.
43. Применение фотографии при производстве отдельных следственных действий.
44. Современная видеотехника как средство фиксации доказательственной информации.
45. Обстоятельства, подлежащие исследованию и установлению при совершении террористического акта.
46. Типичные следственные ситуации первоначального этапа расследования террористического акта.
47. Обстоятельства, подлежащие исследованию и установлению при совершении преступлений, связанных с незаконным оборотом оружия.
48. Типичные следственные ситуации первоначального этапа расследования преступлений, связанных с незаконным оборотом оружия.
49. Понятие и система трасологии.
50. Понятие «след» в криминалистике. Классификация следов.
51. Правила обнаружения следов.
52. Правила фиксации следов.
53. Правила изъятия следов.
54. Судебная баллистика и ее значение в следственной практике.
55. Криминалистическое исследование огнестрельного оружия.
56. Криминалистическое исследование стреляных пуль и гильз.
57. Криминалистическое исследование следов выстрела.
58. Взрывные устройства и следы их применения.
59. Криминалистическое исследование холодного оружия и следов его применения.
60. Понятие и задачи технико-криминалистического исследования документов.
61. Установление исполнителя документа по почерку.
62. Способы подделки документов и способы их распознавания.
63. Установление первоначального содержания текста документа.
64. Исследование оттисков печатей и штампов.
65. Исследование машинописных текстов.
66. Общие положения отождествления личности по признакам внешности.
67. Методика описания признаков внешности человека.
68. Методы и средства собирания информации о внешних признаках человека.
69. Криминалистическая портретная экспертиза.
70. Понятие и задачи криминалистической фоноскопии.
71. Особенности осмотра магнитных носителей с записями и подготовка

материалов фоноскопической экспертизы.

72. Организационная структура судебно-экспертных учреждений в России.

73. Классы и виды судебной экспертизы.

74. Возможности судебных экспертиз в раскрытии и расследовании преступлений.

75. Основы криминалистической регистрации.

76. Значение криминалистической регистрации в раскрытии и расследовании преступлений.

Аналитическое задание (задачи, ситуационные задания, кейсы, проблемные ситуации и т.д.):

Задание № 1.

Перечислите название элементов рельефа кожи на ладонной поверхности руки, изображенной на рисунке, и назовите основные типы папиллярных узоров.

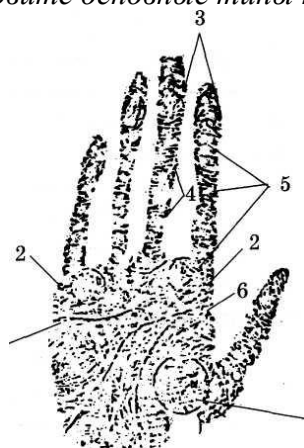

1. _____
2. _____
3. _____
4. _____
5. _____
6. _____
7. _____







Задание № 2.

На гладкой поверхности оставьте след пальца руки, а затем выявите его путем обработки соответствующим порошком.

Изготовьте фотоснимок выявленного следа размером 6 x 9 см и проведите разметку папиллярного узора.

Перекопируйте отображенный след на дактопленку, правильно технически и процессуально его оформите.

Составьте фрагмент протокола осмотра места происшествия с описанием места (предмета) и обнаруженных следов рук.

Задание № 3.

Сформулируйте возможные вопросы эксперту, если следы изъяты с места происшествия, а подозреваемые задержаны.

Задание № 4.

Укажите лиц (обведите кружком), которых необходимо дактилоскопировать после осмотра места происшествия (квартирная кража) в случае обнаружения следов рук.

1. Потерпевший.
2. Члены семьи потерпевшего.
3. Все близкие и дальние родственники потерпевшего.
4. Знакомые и соседи потерпевшего.
5. Понятые.
6. Участковый.
7. Свидетели, случайно оказавшиеся на месте происшествия.
8. Подозреваемый.
9. Работники вневедомственной охраны, первыми прибывшие на место происшествия.
10. Иные лица.

Задание № 5.

Сформулируйте вопросы эксперту, которые могут быть разрешены экспертизой следов ног.

Задание № 6.

Произведите осмотр огнестрельного или газового оружия.

Произведите осмотр ножа или другого предмета, который может быть отнесен к холодному оружию.

Составьте описательную часть протокола осмотра места происшествия.

Задание № 7.

Назовите основные части гильзы и пули.

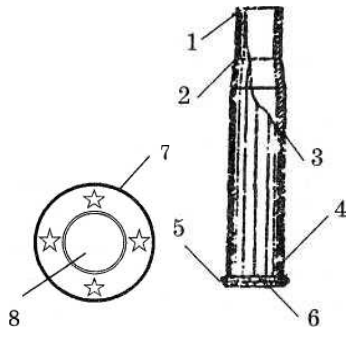

Задание № 8.

Назовите вид холодного оружия и основные его элементы.

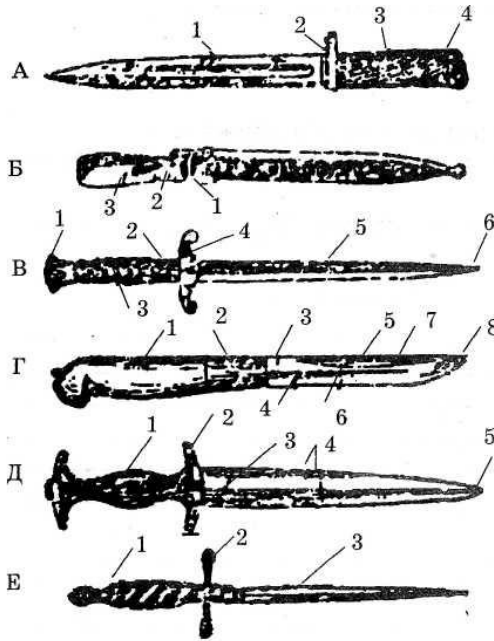

- А. _____
1. _____
2. _____
3. _____
4. _____
- Б. _____
1. _____
2. _____
3. _____
- В. _____
1. _____
2. _____
3. _____
4. _____
5. _____
6. _____

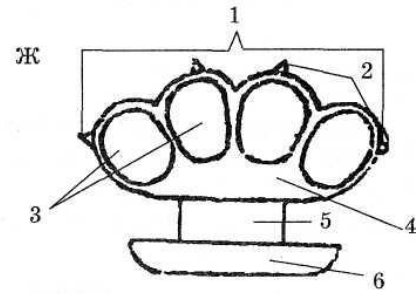

- Г. _____
1. _____
2. _____
3. _____
а. _____
в. _____
г. _____
д. _____
- Д. _____
1. _____
2. _____
3. _____
4. _____
5. _____
- Е. _____
1. _____
2. _____
3. _____
- Ж. _____
1. _____
2. _____
3. _____
4. _____
5. _____
6. _____

Задание № 9.

Составить фрагмент протокола освидетельствования с описанием татуировки, используя данный фотоснимок.

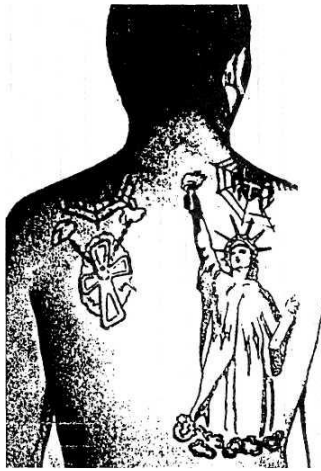

Задание № 10.

Подберите соответствующий документ и осмотрите, предполагая, что он имеет значение вещественного доказательства.

Исследуйте документ с соблюдением криминалистических рекомендаций и правил. Составьте описательную часть протокола осмотра документа.

Сформулируйте вопросы, которые могут быть поставлены перед экспертом.

Задание № 11.

В рукописном документе изучите и опишите:

Признаки письменной речи:

Стилистические _____

Топографические признаки поля: _____

абзацные отступы _____

интервалы _____

расположение и форму строк _____

Особые привычки письма _____

Общие признаки почерка: выработанность _____

сложность (строение). _____

общую форму и направление движения
почерка _____

разгон _____

связность _____

наклон _____

размер _____

Задание № 12.

Изучите обстановку на предложенном рисунке и составьте протокол осмотра места происшествия, обратив особое внимание на расположение трупа, предметов и следы. В протоколе осмотра отразите все возможные следы, произведите их разметку на рисунке цифрами и сделайте соответствующие пояснения. К протоколу осмотра приложите схему.

По усмотрению преподавателя или инициативе обучающегося может быть произведен осмотр инсценированной обстановки совершенного преступления с использованием средств и рекомендаций криминалистической фотографии и других разделов криминалистической техники.



Обозначьте возможные следы преступления на трупе с признаками применения огнестрельного оружия:

1. Волосы.
2. Волокна ткани и др. материалов.

3. Гильза.
4. Деньги, документы.
5. Кровь.
6. Окурки.
7. Оружие огнестрельное.
8. Оружие холодное.
9. Патрон.
10. Повреждения на теле (рана).
11. Повреждения предметов обстановки.
12. Пот.
13. Почва (наслоения).
14. Пыж.
15. Пуля.
16. Следы выстрела (рикошета, пороха).
17. Следы губной помады.
18. Следы зубов.
19. Следы рук (перчаток).
20. Слюна.
21. Следы ног (обуви).

Задание № 13.

Во дворе дома № 2 по ул. Кузнечной обнаружен труп девушки. В протоколе осмотра места происшествия отмечено: труп лежит на асфальтовой дорожке, на расстоянии 3 метров от стены дома. На трупе одеты кофта, юбка, трусы, рядом лежат домашние тапочки. В левой руке трупа зажат кусок ткани. Причиной смерти являются повреждения черепа и внутренних органов, которые могли быть результатом падения с высоты. Первоначальной проверкой установлено, что погибшая – Сергеева Татьяна, ученица 9 класса, проживает с отцом и мачехой на пятом этаже названного дома, окна квартиры выходят на место обнаружения трупа, в момент осмотра были открыты. В момент случившегося отец Сергеевой находился на работе в ЖЭУ, расположенном в соседнем доме. Мачеха – Попова Анна якобы незадолго до обнаружения трупа вышла в магазин и вернулась домой, когда на месте события уже работала следственно-оперативная группа. Согласно показаниям соседей – Быстровой и Ковалевой – отношения в семье были сложные, мачеха и девушка конфликтовали, погибшая тяжело переживала смерть матери, мачеха заставляла Татьяну выполнять по дому работу в ущерб учебе. В тот день, со слов мачехи, Татьяна должна была мыть окна, в школу не пошла. По характеру Татьяна отличалась вспыльчивостью и импульсивностью.

По заданной следственной ситуации постройте возможные следственные версии и составьте план расследования.

Проанализируйте собранные материалы и постройте версии. Свои рассуждения аргументируйте.

Задание № 14.

По подозрению в незаконном сбыте наркотических средств задержана группа лиц. По имеющейся информации, в доме № 3 могут храниться наркотические средства (марихуана, опий, гашиш), огнестрельное оружие, ценности (деньги, ювелирные изделия, антиквариат).

Дом расположен на окраине поселка, имеет приусадебный участок, подсобные помещения, гараж.

По заданной следственной ситуации подготовиться и составить протокол обыска помещения и прилегающей местности.

Задание № 15.

20 сентября с. г. в подъезде дома № 13 по ул. Марата обнаружен труп жильца этого дома Захарова, смерть которого наступила в результате множественных колото-резаных ранений в область груди и живота, По подозрению в совершении преступления задержан Сычев, у которого изъят финский нож. При осмотре на ноже обнаружены следы вещества бурого цвета, прилипшие волокна от ткани одежды. Следователь принял решение назначить по настоящему делу судебно-медицинскую экспертизу по исследованию трупа погибшего Захарова, трасологическую экспертизу по идентификации ножа и имеющихся повреждений на теле и одежде потерпевшего, криминалистическую экспертизу материалов, веществ и изделий (КЭМВИ), криминалистическую экспертизу по отнесению ножа к холодному оружию.

Вынесите постановление о назначении судебных экспертиз.

Задание № 16.

Семенов заявил в милицию о краже вещей из его квартиры № 15 по ул. Верхней, д. 7. Со слов потерпевшего, квартира была закрыта на замок, повреждений дверей и замка он не установил. У задержанного по подозрению в краже Петрова обнаружен ключ, по форме сходный с ключом от квартиры потерпевшего. Следователь решил проверить возможность открыть этим ключом двери квартиры Семенова.

По усмотрению преподавателя или инициативе обучающегося может использоваться иная следственная ситуация, инсценироваться другие обстоятельства.

По ситуации составьте протокол следственного эксперимента.

Задание № 17.

В отдел полиции обратился Уваров, являющийся главой крестьянско-фермерского хозяйства. Он пожаловался на попытку хищения у него зерна путем обвеса в заготовительной организации «Ч.», находящейся в помещении конторы элеватора. Из дальнейших расспросов выяснилось, что Уваров уплачивает единый налог для сельскохозяйственных производителей и не является плательщиком налога на добавленную стоимость (НДС). На протяжении нескольких лет он сдавал собранное им зерно в контору элеватора, принадлежащего ООО «Р.». Однако год назад ему в конторе сообщили, что больше не будут принимать у него зерно и предложили пройти по коридору чуть дальше, где находится компания «П.» и у него все купят. Уваров удивился, однако последовал совету. Действительно, в указанном месте он нашел представителя компании «П.», который купил у него все зерно по той же цене, по которой обычно покупал элеватор. В этом году он опять обратился с предложением о продаже зерна, и ему снова предложили пройти в ту же самую комнату, где на этот раз находился представитель заготовительной организации «Ч.». Тот согласился закупить у Уварова зерно по обычной цене, однако при завешивании зерна Уваров заподозрил существенную погрешность во взвешивании, с которой представитель заготовительной организации «Ч.» не согласился. После того, как уладить конфликт не удалось, Уваров обратился в правоохранительные органы.

Какие основные следственные версии могут быть выдвинуты в данной ситуации?

Какие следственные действия и оперативно-розыскные мероприятия необходимо будет провести и в какой последовательности?

С какими органами необходимо наладить взаимодействие и что следует от них запросить?

Задание № 18.

2 июня с. г. между станцией 54 км и Лемболовским озером обнаружен труп молодой женщины, жительницы пос. Васкелово. Труп лежал на правом боку, состояние одежды свидетельствовало о возможном насильственном половом сношении. Лицо трупа

синюшное, язык зажат между зубами, на лице, руках и внутренней поверхности бедер имелись ссадины. В сумке, находившейся рядом, обнаружена небольшая сумма денег, записная книжка с адресами и номерами телефонов, использованный билет на электропоезд, фотография молодого мужчины, пропуск на имя Павловой Ирины, выданный отделом кадров завода им. Свердлова.

Тут же на земле обнаружена квитанция об оплате услуг станции техобслуживания В.В. Бревновым в нескольких метрах от труп просматривались свежие следы колес автомашины и следы обуви.

В тот же день был установлен житель Санкт-Петербурга В.В. Бревнов, который заявил, что действительно имеет автомашину «ВАЗ-2103», к происшедшему не причастен, 1 июня находился на работе, в ночь на 2 июня был дома.

По заданной следственной ситуации и предложенному рисунку отметьте цифрами месторасположение и природу наиболее важных следов. Определите первоначальные и последующие следственные действия.

Задание № 19.

В отделение полиции поступил сигнал о выстрелах на улице.

Выехавший на место происшествия наряд обнаружил автомобиль с пулевыми пробоинами, в котором находился Думбадзе с двумя огнестрельными ранениями. Пострадавший был доставлен в больницу. При осмотре автомобиля была найдена сумка, в которой находилось 3,5 млн. руб. купюрами различного достоинства и пистолет системы ТТ. Также в салоне обнаружены две стреляные гильзы от патрона 7,62 x 25 мм. С помощью анализа камер наружного наблюдения установлено, что автомобиль почти весь день находился возле квартиры, где проживал Думбадзе, потом он сел в него и направился к торгово-развлекательный центр. Там Думбадзе зашел в здание торгового центра, откуда вышел уже с сумкой в руках. В сумке был обнаружен обрывок кассового чека, на котором читались буквы «... на-парк». В торгово-развлекательном центре находился зал игровых автоматов «Луна-парк», однако его сотрудники категорически отрицали как факт потери денежных средств, так и посещение зала Думбадзе.

Какие версии могут быть выдвинуты относительно происхождения найденных денежных средств? С помощью каких следственных действия и оперативно-розыскных мероприятий эти версии могут быть проверены?

Задание № 20.

Построение версии допустимо на основании интуиции следователя:

- а) нет;
- б) да;
- в) да, если интуиция никогда не подводила следователя.

Приведите примеры.

Задача № 21.

10 августа с. г. при попытке незаконного сбыта наркотических средств был задержан гр. Пискунов, у которого при личном досмотре из карманов брюк изъято два бумажных свертка, содержащих сухое, измельченное растительное вещество зеленого цвета массой по 2,5 г в каждом свертке и флакон с жидкостью коричневого цвета. В результате проведенного предварительного исследования в ЭКО Адмиралтейского РУВД Санкт-Петербурга установлено, что растительное вещество является наркотическим средством – марихуаной (высушенной), а жидкость из флакона – раствором наркотического средства – ацетилованного опия, масса сухого ацетилованного опия в жидкости составляет 0,1 г.

На допросе Пискунов факт хранения и сбыта наркотиков отрицал. В результате обыска по месту его жительства обнаружен пакет с растительным веществом, похожим по внешнему виду на изъятое у него при личном досмотре. Кроме того, в ходе обыска на кухне были обнаружены: миска с наслоением вещества коричневого цвета на внутренней поверхности;

жидкость с резким запахом уксусного ангидрида; полиэтиленовый пакет с влажным измельченным растительным веществом, похожим по внешнему виду на переработанную маковую солому. По имеющейся оперативной информации, основную часть наркотиков Пискунов изготавливает по месту жительства, но значительного количества наркотиков там не хранит. Известно, что Пискунов длительное время употребляет наркотики.

По заданной следственной ситуации составьте протокол обыска.

Задача № 22.

В начале расследования при недостаточности информации о сущности и характере преступления следователем выдвигаются ... версии:

- а) судебные;
- б) типичные;
- в) гипотетические.

Приведите примеры.

Задача № 23.

Этап следственного действия, на котором следователь определяет роль каждого из:

- а) участников данного действия;
- б) в ходе проведения следственного действия;
- в) по окончании следственного действия;
- г) при планировании следственного действия.

Приведите примеры.

Задача № 24.

Задача криминалистической тактики – разработка:

- а) научно-технических средств и приемов обнаружения, фиксации и изъятия доказательств;
- б) тактических приемов для эффективного расследования преступлений; компьютерных технологий, позволяющих не использовать помощь специалистов.

Приведите примеры.

Задание № 25.

В органы полиции с заявлением о вымогательстве обратился директор ТОО «Адамант» С.А. Карпов, со слов которого, в апреле с. г. к нему в офис пришли трое незнакомых молодых людей, представились членами «тамбовской группировки» и предложили свои услуги по обеспечению безопасности ТОО «Адамант», установив за них оплату в размере 10 % от получаемой ТОО выручки. Карпов отказался от этого предложения. Тогда незнакомцы, угрожая пистолетом, заявили, что сожгут или взорвут производственные помещения и склады ТОО, уходя, повредили офисную мебель и компьютер.

По заданной следственной ситуации составьте план допроса потерпевшего по факту вымогательства.

5.5. Методические материалы, определяющие процедуры оценивания знаний, умений, навыков и (или) опыта деятельности, характеризующих этапы формирования компетенций

Промежуточная аттестация по дисциплине (модулю) проводится в соответствии с Положением о промежуточной аттестации обучающихся по основным профессиональным образовательным программам в Российском государственном социальном университете и Положением о балльно-рейтинговой системе оценки успеваемости обучающихся по основным профессиональным образовательным программам – программам среднего

профессионального образования, программам бакалавриата, программам специалитета, программам магистратуры в Российском государственном социальном университете.

На промежуточную аттестацию отводится 20 рейтинговых баллов.

Ответы обучающегося на контрольном мероприятии промежуточной аттестации оцениваются педагогическим работником по 20 – балльной шкале, а итоговая оценка по дисциплине (модулю) выставляется по системе зачтено/не зачтено.

Критерии выставления оценки определяются Положением о балльно-рейтинговой системе оценки успеваемости обучающихся по основным профессиональным образовательным программам – программам среднего профессионального образования, программам бакалавриата, программам специалитета, программам магистратуры в Российском государственном социальном университете.

6. Перечень основной и дополнительной учебной литературы для освоения дисциплины (модуля)

6.1. Основная литература

Криминалистика. Практикум: учебное пособие для академического бакалавриата / А. Г. Филиппов [и др.]; ответственный редактор А. Г. Филиппов, В. В. Агафонов. — Москва: Издательство Юрайт, 2019. — 360 с. — (Бакалавр. Академический курс). — ISBN 978-5-9916-4005-3. — Текст: электронный // ЭБС Юрайт [сайт]. — URL: <https://biblio-online.ru/bcode/444150>

Сорокотягин И.Н. Судебная экспертиза: учебник и практикум для вузов / И.Н. Сорокотягин, Д.А. Сорокотягина. — Москва: Издательство Юрайт, 2020. — 288 с. — (Высшее образование). — ISBN 978-5-534-05399-9. — Текст: электронный // ЭБС Юрайт [сайт]. — URL: <http://biblio-online.ru/bcode/449429> (дата обращения: 21.04.2020).

6.2. Дополнительная литература

Криминалистика в 3 ч. Часть 2: учебник для вузов / Л.Я. Драпкин [и др.]; ответственный редактор Л.Я. Драпкин. — 2-е изд., перераб. и доп. — Москва: Издательство Юрайт, 2020. — 230 с. — (Высшее образование). — ISBN 978-5-534-02040-3. — Текст: электронный // ЭБС Юрайт [сайт]. — URL: <http://www.biblio-online.ru/bcode/451946> (дата обращения: 21.04.2020).

Судебно-экономическая экспертиза в уголовном процессе: учебное пособие для вузов / Э.Ф. Мусин [и др.]; под редакцией Э.Ф. Мусина. — Москва: Издательство Юрайт, 2020. — 273 с. — (Высшее образование). — ISBN 978-5-534-04567-3. — Текст: электронный // ЭБС Юрайт [сайт]. — URL: <http://biblio-online.ru/bcode/453847> (дата обращения: 21.04.2020).

Образцы процессуальных документов. Судебное производство / В.А. Давыдов, Н.А. Колоколов, А.Н. Разинкина, Р.В. Ярцев; под общей редакцией В.А. Давыдова. — 2-е изд., перераб. и доп. — Москва: Издательство Юрайт, 2020. — 440 с. — (Профессиональная практика). — ISBN 978-5-534-03312-0. — Текст: электронный // ЭБС Юрайт [сайт]. — URL: <http://biblio-online.ru/bcode/449739> (дата обращения: 21.04.2020).

Образцы процессуальных документов. Досудебное производство: практическое пособие / Н. А. Колоколов [и др.]; под общей редакцией В. А. Давыдова. — 2-е изд., перераб. и доп. — Москва: Издательство Юрайт, 2020. — 388 с. — (Профессиональная практика). — ISBN 978-5-534-04207-8. — Текст: электронный // ЭБС Юрайт [сайт]. — URL: <http://biblio-online.ru/bcode/449738> (дата обращения: 21.04.2020).

Уголовно-процессуальные акты: учебное пособие для вузов / Г.В. Стародубова [и др.]; под редакцией Г.В. Стародубовой. — 3-е изд. — Москва: Издательство Юрайт, 2020. —

477 с. — (Высшее образование). — ISBN 978-5-534-12783-6. — Текст: электронный // ЭБС Юрайт [сайт]. — URL: <http://biblio-online.ru/bcode/448309> (дата обращения: 21.04.2020).

7. Перечень ресурсов информационно-коммуникационной сети «Интернет», необходимых для освоения дисциплины (модуля)

Название электронного ресурса	Описание электронного ресурса	Используемый для работы адрес
Университетская информационная система РОССИЯ (УИС РОССИЯ)	Университетская информационная система РОССИЯ (УИС РОССИЯ) – электронная библиотека и база для исследований и учебных курсов в области экономики, управления, социологии, лингвистики, философии, филологии, международных отношений и других гуманитарных наук. УИС РОССИЯ поддерживается на базе Научно-исследовательского вычислительного центра МГУ имени М.В. Ломоносова	https://uisrussia.msu.ru/ 100% доступ
Электронная библиотека учебников	На сайте представлены учебники, лекции, доклады, монографии по естественным и гуманитарным наукам.	http://studentam.net 100% доступ
Cyberleninka	Содержит каталог научной периодики по большому количеству научных дисциплин, который содержит полную информацию о научных журналах в электронном виде, включающую их описания и все вышедшие выпуски с содержанием, темами научных статей и их полными текстами.	http://cyberleninka.ru/journal 100% доступ
Единое окно доступа к образовательным ресурсам	Информационная система предоставляет свободный доступ к каталогу образовательных интернет-ресурсов и полнотекстовой электронной учебно-методической библиотеке для общего и профессионального образования	http://window.edu.ru/library 100% доступ
Электронные библиотеки. Электронные библиотеки, словари, энциклопедии	Интернет-ресурсы образовательного и научно-образовательного назначения, оформленные в виде электронных библиотек, словарей и энциклопедий, предоставляют открытый доступ к полнотекстовым информационным ресурсам, представленным в электронном формате — учебникам и учебным пособиям, хрестоматиям и художественным произведениям, историческим источникам и научно-популярным статьям, справочным изданиям и др.	http://gigabaza.ru/doc/131454.html 100% доступ
Библиотека юридической литературы	Электронная библиотека открытого доступа (монографии, диссертации, книги, статьи, новости и аналитика, конспекты лекций, рефераты, учебники).	http://pravo.eup.ru/ 100% доступ

7.1. Профессиональные базы данных и информационные справочные системы

№№	Название электронного ресурса	Описание электронного ресурса	Используемый для работы адрес
1.	ЭБС «Университетская библиотека онлайн»	Электронно-библиотечная система, электронные книги и аудиокниг, учебники для ВУЗов, средних специальных учебных заведений и школы, а также научные монографии, научная периодика, в т.ч. журналы ВАК.	http://biblioclub.ru/ 100% доступ
2.	Научная электронная библиотека eLIBRARY.ru	Поиск по рефератам и полным текстам статей, опубликованных в российских и зарубежных научно-технических журналах.	http://elibrary.ru/ Доступ с любого компьютера в сети Университета на 276 журналов по подписке Университета. Доступ к 5493 журналам с полным текстом в открытом доступе, из них российских журналов 5022.
3.	ЭБС издательства «Юрайт»	Электронно-библиотечная система, коллекция электронных версий книг.	http://www.biblio-online.ru/ 100% доступ
4.	ЭБС издательства "ЛАНЬ"	Электронно-библиотечная система, коллекция электронных версий книг.	http://e.lanbook.com/ 100% доступ
5.	ЭБС "Book.ru"	Электронно-библиотечная система, коллекция электронных версий книг.	http://www.book.ru 100% доступ
6.	База данных EastView	Полнотекстовая база данных периодики.	http://ebiblioteka.ru/ С любого компьютера в сети Университета
7.	База данных международного индекса научного цитирования – Scopus:	Библиографическая и реферативная информация и инструменты для отслеживания цитируемости статей, опубликованных в научных изданиях.	http://www.scopus.com/ Доступ с любого компьютера в сети Университета.
8.	Международный индекс научного цитирования Web of Science (Web of Knowledge)	Библиографическая и реферативная информация и инструменты для отслеживания цитируемости статей, опубликованных в научных изданиях. Университета.	http://webofknowledge.com; Доступ с любого компьютера в сети Университета.
8.	Президентская библиотека им. Б.Н.Ельцина	Общегосударственное электронное хранилище цифровых копий важнейших документов по истории, теории и практике российской государственности, русскому языку, а также мультимедийных образовательных, научно-образовательных, культурно-просветительских и информационно-аналитических	https://www.prlib.ru/ Доступ в электронном читальном зале Научной библиотеки Университета.

		ресурсов.	
9.	Национальная электронная библиотека	Крупнейшее собрание книг, диссертаций, музыкальных нот, карт и прочих материалов.	https://rusneb.ru/ доступ к полной коллекции с компьютеров в электронном читальном зале Научной библиотеки Университета
10	Видеотека учебных фильмов «Решение»	Коллекция учебных видеофильмов	http://eduvideo.online 100% доступ

8. Методические указания для обучающихся по освоению дисциплины (модуля)

Освоение обучающимся учебной дисциплины (модуля) «Криминалистическая методика» предполагает изучение материалов дисциплины на аудиторных занятиях и в ходе самостоятельной работы. Аудиторные занятия проходят в форме лекций, семинаров и практических занятий. Самостоятельная работа включает разнообразный комплекс видов и форм работы обучающихся.

Для успешного освоения учебной дисциплины (модуля) и достижения поставленных целей необходимо внимательно ознакомиться с настоящей рабочей программы дисциплины (модуля). Ее может представить преподаватель на вводной лекции или самостоятельно обучающийся использует информацию на официальном Интернет-сайте Университета.

Следует обратить внимание на список основной и дополнительной литературы, которая имеется в электронной библиотечной системе <http://biblioclub.ru>, на предлагаемые преподавателем ресурсы информационно-телекоммуникационной сети Интернет. Эта информация необходима для самостоятельной работы обучающегося.

При подготовке к аудиторным занятиям необходимо помнить особенности каждой формы его проведения.

Подготовка к учебному занятию лекционного типа заключается в следующем.

С целью обеспечения успешного обучения обучающийся должен готовиться к лекции, поскольку она является важнейшей формой организации учебного процесса, поскольку:

- знакомит с новым учебным материалом;
- разъясняет учебные элементы, трудные для понимания;
- систематизирует учебный материал;
- ориентирует в учебном процессе.

С этой целью:

- внимательно прочитайте материал предыдущей лекции;
- ознакомьтесь с учебным материалом по учебнику и учебным пособиям с темой прочитанной лекции;
- внесите дополнения к полученным ранее знаниям по теме лекции на полях лекционной тетради;
- запишите возможные вопросы, которые вы зададите лектору на лекции по материалу изученной лекции;
- постарайтесь уяснить место изучаемой темы в своей подготовке;
- узнайте тему предстоящей лекции (по тематическому плану, по информации лектора) и запишите информацию, которой вы владеете по данному вопросу.

Подготовка к занятию семинарского типа.

При подготовке и работе во время проведения занятий семинарского типа следует обратить внимание на следующие моменты: на процесс предварительной подготовки, на работу во время занятия, обработку полученных результатов, исправление полученных замечаний.

Предварительная подготовка к учебному занятию семинарского типа заключается в изучении теоретического материала в отведенное для самостоятельной работы время, ознакомление с инструктивными материалами с целью осознания задач практического занятия.

Работа во время проведения учебного занятия семинарского типа включает несколько моментов:

- консультирование студентов преподавателями и вспомогательным персоналом с целью предоставления исчерпывающей информации, необходимой для самостоятельного выполнения предложенных преподавателем задач, ознакомление с правилами техники безопасности при работе в лаборатории;

- самостоятельное выполнение заданий согласно обозначенной учебной программой тематики.

Обработка, обобщение полученных результатов лабораторной работы проводится обучающимися самостоятельно или под руководством преподавателя (в зависимости от степени сложности поставленных задач). В результате оформляется индивидуальный отчет. Подготовленная к сдаче на контроль и оценку работа сдается преподавателю. Форма отчетности может быть письменная, устная или две одновременно. Главным результатом в данном случае служит получение положительной оценки по каждой лабораторной работе/практическому занятию. Это является необходимым условием при проведении рубежного контроля и допуска к зачету/дифференцированному зачету. При получении неудовлетворительных результатов обучающийся имеет право в дополнительное время пересдать преподавателю работу до проведения промежуточной аттестации.

Самостоятельная работа.

Для более углубленного изучения темы задания для самостоятельной работы рекомендуется выполнять параллельно с изучением данной темы. При выполнении заданий по возможности используйте наглядное представление материала. Более подробная информация о самостоятельной работе представлена в разделах «Учебно-методическое обеспечение самостоятельной работы по дисциплине (модулю)», «Методические указания к самостоятельной работе по дисциплине (модулю)».

Подготовка к зачету.

При подготовке к зачету по теоретической части выделите в вопросе главное, существенное (понятия, признаки, классификации и пр.), приведите примеры, иллюстрирующие теоретические положения.

После предложенных указаний у обучающихся должно сформироваться четкое представление об объеме и характере знаний и умений, которыми надо будет овладеть по дисциплине (модулю).

9. Информационно-технологическое обеспечение образовательного процесса по дисциплине (модулю)

9.1. Информационные технологии

Персональные компьютеры;

Доступ к интернет

Проектор.

9.2. Программное обеспечение

MicrosoftOffice (Word, Excel),

9.3. Информационные справочные системы

Консультант Плюс.

10. Материально-техническое обеспечение образовательного процесса по дисциплине (модулю)

Для изучения дисциплины (модуля) «Криминалистическая методика» в рамках реализации основной профессиональной образовательной программы по направлению подготовки 40.03.01 Юриспруденция (уровень бакалавриата) используются:

Учебная аудитория для занятий лекционного типа оснащена специализированной мебелью (стол для преподавателя, парты, стулья, доска для написания мелом); техническими средствами обучения (видеопроекторное оборудование, средства звуковоспроизведения, экран и имеющие выход в сеть Интернет).

Учебная аудитория для занятий семинарского типа: оснащена специализированной мебелью (стол для преподавателя, парты, стулья, доска для написания мелом); техническими средствами обучения (видеопроекторное оборудование, средства звуковоспроизведения, экран и имеющие выход в сеть Интернет).

Помещения для самостоятельной работы обучающихся оснащены специализированной мебелью (парты, стулья) техническими средствами обучения (персональные компьютеры с доступом в сеть интернет и обеспечением доступа в электронно-информационную среду университета, программным обеспечением).

11. Образовательные технологии

При реализации дисциплины (модуля) «Криминалистическая методика» применяются различные образовательные технологии, в том числе технологии электронного обучения.

Освоение дисциплины (модуля) «Криминалистическая методика» предусматривает использование в учебном процессе активных и интерактивных форм проведения учебных занятий в форме деловых и ролевых игр, разбора конкретных ситуаций в сочетании с внеаудиторной работой с целью формирования и развития профессиональных навыков обучающихся.

При освоении дисциплины (модуля) «Криминалистическая методика» предусмотрено применением электронного обучения.

Учебные часы дисциплины (модуля) «Криминалистическая методика» предусматривают классическую контактную работу преподавателя с обучающимся в аудитории и контактную работу посредством электронной информационно-образовательной среды в синхронном и асинхронном режиме (вне аудитории) посредством применения возможностей компьютерных технологий (электронная почта, тестирование, презентация, форум и др.).

Лист регистрации изменений

№ п/п	Содержание изменения	Реквизиты документа об утверждении изменения	Дата введения изменения
1	<p>Одобрена и рекомендована к утверждению решением Ученого совета Юридического факультета на основании Федерального государственного образовательного стандарта высшего профессионального образования по направлению подготовки 40.03.01 Юриспруденция (уровень бакалавриата), утвержденным приказом Министерства образования и науки Российской Федерации от 1 декабря 2016 г. № 1511</p>	<p>Протокол заседания Ученого совета Юридического факультета Протокол № 10 от «29» мая 2020 г.</p>	<p>01.09.2020</p>



Министерство науки и высшего образования Российской
федерации
Федеральное государственное бюджетное образовательное
учреждение высшего образования
«Российский государственный социальный университет»

«УТВЕРЖДАЮ»

Декан юридического факультета

_____ Ситдикова Л.Б.
«10» июня 2020 г.

РАБОЧАЯ ПРОГРАММА ДИСЦИПЛИНЫ (модуля)
**МЕЖДУНАРОДНОЕ СОТРУДНИЧЕСТВО В БОРЬБЕ С
ПРЕСТУПНОСТЬЮ (модуля)**

Наименование образовательной программы
Юриспруденция

Направление подготовки
40.03.01. ЮРИСПРУДЕНЦИЯ

Направленность программы:
УГОЛОВНО-ПРАВОВАЯ

ОБРАЗОВАТЕЛЬНАЯ ПРОГРАММА ВЫСШЕГО ОБРАЗОВАНИЯ
ПРОГРАММА БАКАЛАВРИАТА

Уровень профессионального образования
Высшее образование **БАКАЛАВР**
Форма обучения
Очная, очно-заочная форма обучения

Москва, 2020 г.

Рабочая программа учебной дисциплины (модуля) «**Международное сотрудничество в борьбе с преступностью**» разработана на основании федерального государственного образовательного стандарта высшего образования по направлению подготовки **40.03.01 «Юриспруденция» (уровень бакалавриата)**, утвержденного приказом Министерства образования и науки Российской Федерации от 1 декабря 2016 г. N 1511, учебного плана по основной профессиональной образовательной программе высшего образования 40.03.01 «Юриспруденция».

Рабочая программа учебной дисциплины (модуля) разработана рабочей группой в составе: к.ю.н., доц. Бурмистров И.А.

Руководитель основной профессиональной образовательной программы к.и.н., доцент кафедры гражданско-правовых дисциплин



М.А. Волкова

(подпись)

Рабочая программа дисциплины (модуля) обсуждена и утверждена на Ученом совете факультета. Протокол № 10 от «29»мая 2020 г. Декан юридического факультета д.ю.н., профессор



Л.Б. Ситдикова.

Рабочая программа учебной дисциплины (модуля) рекомендована к утверждению представителями организаций-работодателей:

Адвокат Московской

коллегии адвокатов «Система права»



П.В. Шевчук

Заместитель директора НИИ ФСИН России

д.ю.н.



Н.В. Румянцев

Рабочая программа учебной дисциплины (модуля) рецензирована и рекомендована к утверждению:

Адвокат Западной коллегии адвокатов



Тупиков В.Н.

Начальник кафедры уголовного процесса Московского университета МВД России

д.ю.н., профессор, полковник полиции

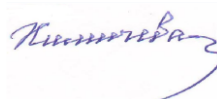

О.В. Химичева

Согласовано
Научная библиотека, директор



И.Г. Маляр

1. Общие положения

1.1. Цель и задачи учебной дисциплины

1.2. Место учебной дисциплины в структуре основной профессиональной образовательной программы.

1.3. Планируемые результаты обучения по учебной дисциплине в рамках планируемых результатов освоения основной профессиональной образовательной программы.

2. Объем учебной дисциплины, включая контактную работы обучающегося с преподавателем и самостоятельную работу обучающегося

3. Содержание учебной дисциплины

3.1. Учебно-тематический план по очной форме обучения

3.2. Учебно-тематический план по очно-заочной форме обучения

4. Учебно-методическое обеспечение самостоятельной работы обучающихся по учебной дисциплине

5. Фонд оценочных средств для проведения промежуточной аттестации обучающихся по учебной дисциплине

5.1. Форма промежуточной аттестации обучающегося по учебной дисциплине.

5.2. Перечень компетенций с указанием этапов их формирования в процессе освоения образовательной программы.

5.3. Описание показателей и критериев оценивания компетенций на различных этапах их формирования, описание шкал оценивания

5.4. Типовые контрольные задания или иные материалы, необходимые для оценки знаний, умений, навыков и (или) опыта деятельности, характеризующих этапы формирования компетенций в процессе освоения образовательной программы

5.5. Методические материалы, определяющие процедуры оценивания знаний, умений, навыков и (или) опыта деятельности, характеризующих этапы формирования компетенций

6. Перечень основной и дополнительной учебной литературы для освоения учебной дисциплины

6.1. Основная литература

6.2. Дополнительная литература

7. Перечень ресурсов информационно-коммуникационной сети «Интернет», необходимых для освоения проектного модуля

8. Методические указания для обучающихся по освоению учебной дисциплины

9. Информационно-технологическое обеспечение образовательного процесса по учебной дисциплине

9.1. Информационные технологии

9.2. Программное обеспечение

9.3. Информационные справочные системы

10. Материально-техническое обеспечение образовательного процесса по учебной дисциплине

11. Образовательные технологии

Лист регистрации изменений

1. Общие положения

1.1. Цель и задачи учебной дисциплины.

Цель учебной дисциплины «**Международное сотрудничество в борьбе с преступностью**» заключается в формировании у студентов углубленных профессиональных знаний о причинах и условиях совершения преступлений, о мерах предупреждения преступности; приобретение умений применять соответствующие знания на практике и в ситуациях, имитирующих эту деятельность, развитие навыков самостоятельной научно-исследовательской и педагогической деятельности.

Задачи изучения дисциплины:

1. Подготовка студентов к основным видам профессиональной деятельности юриста.
2. Воспитание у студентов уважения к принципам и нормам права.
3. Подготовка студентов к возможной будущей работе в правоохранительных органах.
4. Подготовка студентов к мероприятиям по правовому просвещению и обучению граждан Российской Федерации.

Исходя из поставленной цели, основные задачи дисциплины решаются методологическим, а не информационным подходом к обучению, прежде всего, посредством получения, усвоения и систематизации знаний в области криминологии. Студенты должны сформировать определённые навыки как научно-теоретического подхода к рассматриваемым правовым явлениям, так и практического их использования в юридической работе.

1.2. Место учебной дисциплины в структуре основной профессиональной образовательной программы.

Учебная дисциплина «**Международное сотрудничество в борьбе с преступностью**» реализуется в **базовой** части профессионального цикла основной профессиональной образовательной программы «Юриспруденция» по направлению подготовки **40.03.01 - Юриспруденция (уровень бакалавриата), очной и очно-заочной формы обучения.**

Изучение учебной дисциплины «**Международное сотрудничество в борьбе с преступностью**» базируется на знаниях и умениях, полученных обучающимися ранее в ходе освоения программного материала ряда учебных дисциплин: «Теория государства и права», «Конституционное право», «Уголовное право».

Изучение учебной дисциплины «**Международное сотрудничество в борьбе с преступностью**» является базовым для последующего освоения программного материала учебных дисциплин: Коррупция: причины противодействия, Банковское право, Договорное право, Международные правовые отношения, Актуальные проблемы теории государства и права.

1.3. Планируемые результаты обучения по учебной дисциплине в рамках планируемых результатов освоения основной профессиональной образовательной программы.

Процесс освоения учебной дисциплины направлен на формирование у обучающихся следующих профессиональных (ПК) компетенций в соответствии с основной профессиональной образовательной программой «Юриспруденция» по направлению подготовки 40.03.01 «Юриспруденция» (уровень бакалавриата):

В результате освоения дисциплины (модуля) студент должен демонстрировать следующие результаты образования:

Код компетенции	Содержание компетенции	Результаты обучения
ПК-7	владением навыками подготовки юридических документов	Знать: цели и задачи выявления, пресечения и раскрытия правонарушений и преступлений
		Уметь: в соответствии с требованиями нормативных документов давать правильную юридическую квалификацию действиям, в которых усматривается состав правонарушения или преступления
		Владеть: методологией раскрытия и расследования правонарушений и преступлений
ПК-9	способностью уважать честь и достоинство личности, соблюдать и защищать права и свободы человека и гражданина	Знать: цели и задачи выявления, пресечения и раскрытия правонарушений и преступлений
		Уметь: в соответствии с требованиями нормативных документов давать правильную юридическую квалификацию действиям, в которых усматривается состав правонарушения или преступления
		Владеть: методологией раскрытия и расследования правонарушений и преступлений
ПК-10	способностью выявлять, пресекать, раскрывать и расследовать преступления и иные правонарушения	Знать: цели и задачи выявления, пресечения и раскрытия правонарушений и преступлений
		Уметь: в соответствии с требованиями нормативных документов давать правильную юридическую квалификацию действиям, в которых усматривается состав правонарушения или преступления
		Владеть: методологией раскрытия и расследования правонарушений и преступлений

2. Объем учебной дисциплины, включая контактную работы обучающегося с преподавателем и самостоятельную работу обучающегося

Общая трудоемкость учебной дисциплины составляет 4 зачетные единицы.

Очная форма обучения

Вид учебной работы	Всего часов	Семестр
		5
Аудиторные учебные занятия, всего	40	40
В том числе контактная работа обучающихся с преподавателем:		
Учебные занятия лекционного типа	16	16
Учебные занятия семинарского типа	24	24
Лабораторные занятия	0	0
Иная контактная работа	32	32
Самостоятельная работа обучающихся*, всего	72	72
В том числе:		
Подготовка к лекционным и практическим занятиям, самостоятельное изучение разделов	32	32

дисциплины в ЭИОС		
Выполнение практических заданий	32	32
Рубежный текущий контроль	8	8
Вид промежуточной аттестации (зачет, экзамен)		экзамен
Общая трудоемкость дисциплины, з.е.	4	4

Очно-заочная форма обучения

Вид учебной работы	Всего часов	Семестр
		5
Аудиторные учебные занятия, всего	24	24
В том числе контактная работа обучающихся с преподавателем:		
Учебные занятия лекционного типа	8	8
Учебные занятия семинарского типа	16	16
Лабораторные занятия	0	0
Иная контактная работа	24	24
Самостоятельная работа обучающихся*, всего	96	96
В том числе:		
Подготовка к лекционным и практическим занятиям, самостоятельное изучение разделов дисциплины в ЭИОС	44	44
Выполнение практических заданий	44	44
Рубежный текущий контроль	8	8
Вид промежуточной аттестации (зачет, экзамен)	36	экзамен
Общая трудоемкость дисциплины, з.е.	4	4

3. Содержание учебной дисциплины

3.1. Учебно-тематический план по очной форме обучения

Объем учебных занятий составляет 72 часов.

Объем самостоятельной работы – 72 часов.

Раздел, тема	Виды учебной работы, академических часов							
	Всего	Самостоятельная работа, в т.ч. промежуточная аттестация (СРС+контроль)	Контактная работа обучающихся с преподавателем					
			Всего	Лекционного типа	Семинарского типа	Лабораторные занятия	Контактная работа в ЭИОС	

Модуль 1 (семестр 7)							
Раздел 1. Система международно-правовых норм по противодействию преступности.	36	22	14	2	4	0	8
Тема 1.1. Система международно-правовых норм по противодействию преступности.	18	12	6	0	2	0	4
Тема 1.2. Понятие, предмет, источники и принципы международного сотрудничества по противодействию преступности.	18	10	8	2	2	0	4
Раздел 2. Международное сотрудничество государств в борьбе с международными правонарушениями.	36	22	14	2	4	0	8
Тема 2.1. Международное сотрудничество государств в борьбе с международными правонарушениями.	18	10	8	2	2	0	4
Тема 2.2. Понятие и классификация преступлений в международном праве.	18	12	6	0	2	0	4
Раздел 3. Международная правовая помощь по гражданским и уголовным делам.	36	15	21	4	6	0	11
Тема 3.1. Международная правовая помощь по гражданским и уголовным делам.	12	5	7	2	2	0	3
Тема 3.2. Понятие и юридическая природа международной правовой помощи	12	3	9	2	2	0	5
Тема 3.3. Общие условия и формы международной правовой помощи по уголовным делам. Экстрадиция. Передача лица органам международной уголовной юстиции	12	7	5	0	2	0	3
Раздел 4. Органы международной уголовной юстиции.	36	13	23	8	10	0	5
Тема 4.1. Органы международной уголовной юстиции.	8	3	5	2	2	0	1
Тема 4.2. Понятие и виды	7	2	5	2	2	0	1

органов международной уголовной юстиции.							
Тема 4.3. Организационно-правовые вопросы деятельности Международного уголовного суда.	7	2	5	2	2	0	1
Тема 4.4. Правовое регулирование расследования и уголовного преследования по Римскому статуту Международного уголовного суда.	7	1	3	0	2	0	1
Тема 4.5. Правовые проблемы исполнения приговора Международного уголовного суда.	7	2	5	2	2	0	1
Общий объем, часов	144	72	72	16	24	0	32
Форма промежуточной аттестации	Экзамен						

3.2. Учебно-тематический план по очно-заочной форме обучения

Объем учебных занятий составляет 24 часов.

Объем самостоятельной работы – 96 часов.

Раздел, тема	Виды учебной работы, академических часов						
	Всего	Самостоятельная работа, в т.ч. промежуточная аттестация (СРС+контроль)	Контактная работа обучающихся с преподавателем				
			Всего	Лекционного типа	Семинарского типа	Лабораторные занятия	Контактная работа в ЭИОС
Модуль 1 (семестр 7)							
Раздел 1. Система международно-правовых норм по противодействию преступности.	36	28	8	2	2	0	4
Тема 1.1. Система международно-правовых норм по противодействию преступности.	18	15	3	0	1	0	2
Тема 1.2. Понятие, предмет, источники и принципы	18	13	5	2	1	0	2

международного сотрудничества по противодействию преступности.							
Раздел 2. Международное сотрудничество государств в борьбе с международными правонарушениями.	36	28	8	2	2	0	4
Тема 2.1. Международное сотрудничество государств в борьбе с международными правонарушениями.	18	13	5	2	1	0	2
Тема 2.2. Понятие и классификация преступлений в международном праве.	18	15	3	0	1	0	2
Раздел 3. Международная правовая помощь по гражданским и уголовным делам.	36	23	13	2	5	0	6
Тема 3.1. Международная правовая помощь по гражданским и уголовным делам.	12	6	6	2	2	0	2
Тема 3.2. Понятие и юридическая природа международной правовой помощи	12	8	4	0	2	0	2
Тема 3.3. Общие условия и формы международной правовой помощи по уголовным делам. Экстрадиция. Передача лица органам международной уголовной юстиции	12	9	3	0	1	0	2
Раздел 4. Органы международной уголовной юстиции.	36	17	19	2	7	0	10
Тема 4.1. Органы международной уголовной юстиции.	10	4	6	2	2	0	2
Тема 4.2. Понятие и виды органов международной уголовной юстиции.	6	3	3	0	1	0	2
Тема 4.3. Организационно-правовые вопросы деятельности Международного уголовного суда.	7	3	4	0	2	0	2
Тема 4.4. Правовое регулирование расследования и уголовного преследования по	6	3	3	0	1	0	2

Римскому Международного уголовного суда.							
Тема 4.5. Правовые проблемы исполнения приговора Международного уголовного суда.	7	4	3	0	1	0	2
Общий объем, часов	144	96	48	8	16	0	24
Форма промежуточной аттестации	Экзамен						

4. Учебно-методическое обеспечение самостоятельной работы обучающихся по учебной дисциплине

4.1.1 Виды самостоятельной работы обучающихся по дисциплине

4.1. Виды самостоятельной работы обучающихся по дисциплине (модулю)

Очная форма обучения

Раздел, тема	Всего СРС + контроль	Виды самостоятельной работы обучающихся, в т.ч. контроль						
		Академическая активность, час	Форма академической активности	Выполнение практ. заданий, час	Форма практического задания	Рубежный текущий контроль, час	Форма рубежного текущего контроля	Контроль (промежут. аттестация), час
Модуль 1. Название модуля, семестр 7								
Раздел 1. Система международно- правовых норм по противодействию преступности.	18	8	Подготовка к лекционным и практически м занятиям, самостоятел ьное изучение раздела в ЭИОС	8	Рефера т	2	Компьют ерное тестиров ание или иная форма рубежног о контроля по усмотрен ию преподав ателя	

Раздел 2. Международное сотрудничество государств в борьбе с международными правонарушениями.	18	8	Подготовка к лекционным и практическим занятиям, самостоятельное изучение раздела в ЭИОС	8	Реферат	2	Компьютерное тестирование или иная форма рубежного контроля по усмотрению преподавателя	
Раздел 3. Международная правовая помощь по гражданским и уголовным делам.	18	8	Подготовка к лекционным и практическим занятиям, самостоятельное изучение раздела в ЭИОС	8	Реферат	2	Компьютерное тестирование или иная форма рубежного контроля по усмотрению преподавателя	
Раздел 4. Органы международной уголовной юстиции.	18	8	Подготовка к лекционным и практическим занятиям, самостоятельное изучение раздела в ЭИОС	8	Реферат	2	Компьютерное тестирование или иная форма рубежного контроля по усмотрению преподавателя	
Общий объем, часов	72	32		32		8		
Форма промежуточной аттестации		Экзамен						

Очно-заочная форма обучения

Раздел, тема	Всего СРС + контроль	Виды самостоятельной работы обучающихся, в т.ч. контроль						
		Академическая активность, час	Форма академической активности	Выполнение практ. заданий, час	Форма практического задания	Рубежный текущий контроль, час	Форма рубежного текущего контроля	Контроль (промежут. аттестация), час
Модуль 1. Название модуля, семестр 7								
Раздел 1. Система международно-правовых норм по противодействию преступности.	24	11	Подготовка к лекционным и практическим занятиям, самостоятельное изучение раздела в ЭИОС	11	Реферат	2	Компьютерное тестирование или иная форма рубежного контроля по усмотрению преподавателя	
Раздел 2. Международное сотрудничество государств в борьбе с международными правонарушениями.	24	11	Подготовка к лекционным и практическим занятиям, самостоятельное изучение раздела в ЭИОС	11	Реферат	2	Компьютерное тестирование или иная форма рубежного контроля по усмотрению преподавателя	
Раздел 3. Международная правовая помощь по гражданским и уголовным делам.	24	11	Подготовка к лекционным и практическим занятиям, самостоятел	11	Реферат	2	Компьютерное тестирование или иная форма рубежног	

			ьное изучение раздела в ЭИОС				о контроля по усмотрен ию преподав ателя	
Раздел 4. Органы международной уголовной юстиции.	24	11	Подготовка к лекционным и практически м занятиям, самостоятел ьное изучение раздела в ЭИОС	11	Рефера т	2	Компьют ерное тестиров ание или иная форма рубежног о контроля по усмотрен ию преподав ателя	
Общий объем, часов	132	44		44		8		
Форма промежуточной аттестации	Экзамен							

4.2. Методические указания к самостоятельной работе по дисциплине

Раздел 1 Система международно-правовых норм по противодействию преступности.

Цель: закрепление полученного лекционного материала по теме; углубление полученных студентами знаний, в том числе по их практическому применению. Формирование у студентов умения и навыков самостоятельной работы с рекомендуемым материалом.

Перечень изучаемых элементов содержания: Правоохранительные органы–социально-правовая наука и учебная дисциплина. Понятие и предмет криминологии. Четыре системных элемента предмета криминологии: преступность, личность преступника, причины и условия преступности, предупреждение (профилактика) преступности. Общая и особенная части криминологии. Вопросы, рассматриваемые в общей части: преступность, личность преступника, причины и условия преступности, предупреждение преступности. Вопросы, рассматриваемые в особенной части: криминологическая характеристика по видам преступлений, по содержанию преступных деяний или по особенностям контингента преступников История учения о преступности.

Методы криминологического исследования – система приёмов, способов, средств сбора, обработки и анализа информации, применяемых с целью познания преступности, её причин и условий, личности преступника и выработки мер предупреждения преступности. Общенаучные методы криминологических исследований – анализ и синтез, индукция и

дедукция, гипотеза, обобщение, абстракция, эксперимент, формализация, аналогия, исторический подход, системно-структурный подход, моделирование, математические методы и др. Специальные методы криминологических исследований. Аналитическое изучение статистических данных о преступности. Статистическая группировка, её задачи. Социологические методы криминологических исследований: анкетирование, опрос и интервьюирование. Опрос как метод сбора данных об объективных фактах, мнениях, знаниях и т.п. Очный опрос – интервью. Виды интервью: формализованное, фокусированное, неформализованное (свободное). Заочный опрос – анкетирование. Групповое и индивидуальное анкетирование. Статистические методы криминологических исследований. Методы уголовной статистики: статистическое наблюдение, сводка и группировка собранного материала, вычисление обобщённых показателей, качественный анализ общественных явлений. Контент-анализ. Выборочный метод. Выборки вероятностные и целенаправленные. Допустимая точность выборки. Метод экспертных оценок.

Понятие преступности, её характерные признаки. Социально-экономические противоречия и их воздействие на состояние, структуру и динамику преступности. Основные качественные и количественные показатели преступности. Качественные и количественные критерии оценки преступности: уровень, структура и динамика. Коэффициент преступности. Значение этого показателя при изучении преступности. Взаимосвязь и удельный вес видов преступлений по их классификации, данной в Особенной части УК РФ. Понятие латентной преступности, её причины и методы выявления. Латентная преступность – скрытая и скрываемая. Уровень латентности различных видов преступлений. Характеристика и основные тенденции развития преступности на современном этапе. Причины и условия (детерминанты) преступности. Детерминанты различных видов преступности: биологические, социально-экономические, психологические. Проблема криминологической детерминации. Современные концепции причин и условий преступности. Факторы, влияющие на преступность в Российской Федерации на современном этапе. Общая характеристика основных факторов, влияющих на преступность, и механизм их действия.

Понятие личности преступника. Признаки личности преступника: биофизиологические, социально-демографические, психологические, нравственные, социально-ролевые, уголовно-правовые и криминологические. Классификация преступников – распределение их по группам, исходя из определённых критериев: по характеру и содержанию мотивации (насильственный тип личности, корыстный тип личности, неосторожные преступники и др.); по глубине и стойкости криминогенной направленности (случайные, ситуационные, неустойчивые, злостные, особо злостные преступники и др.). Типология преступников. Типы личности преступника по степени общественной опасности. Понятие причин и условий конкретного преступления. Классификация причин и условий конкретного преступления: механизм действия, уровень функционирования, содержание, природа возникновения, близость к событию, источники и т.д. Элементы механизма конкретного преступления. Мотив и потребность. Проявления волевых свойств личности: целенаправленность, решительность, выдержка, настойчивость, самостоятельность и др. Принятие решения о совершении преступления и его реализация в конкретном преступном деянии. Виктимологический аспект конкретного преступления. Виктимное поведение: неосторожное, рискованное, объективно опасное для самого потерпевшего; особый психический настрой, связанный с неадекватными действиями в обычной ситуации; небрежное отношение к безопасности своей личности, чести, достоинству, сохранности имущества; нежелание сообщить правоохранительным органам об уже имевшем место в отношении него преступлении; легкомысленное отношение к

правилам, охраняющим общественный порядок и безопасность; провоцирующее поведение.

Понятие и значение прогнозирования и планирования мер по противодействию преступности. Цели прогнозирования преступности. Цели и задачи планирования мер по противодействию преступности. Теория и практика прогнозирования и планирования мер по противодействию преступности. Методы криминологического прогнозирования. Виды прогнозов. Особенности криминологического планирования на отдельном объекте и районе. Классификация планов: по масштабу, по времени. Понятие предупреждения преступности. Виды предупредительной деятельности: профилактика преступности, пресечение преступлений, предотвращение преступлений, исправление преступников. Характеристика системы предупреждения преступности. Функции системы предупреждения преступности. Объекты предупреждения преступности. Уровни системы предупреждения преступности. Общее (общесоциальное) предупреждение преступности и участие криминологов. Специальное (криминологическая профилактика) предупреждение преступности. Воздействие на криминогенные факторы, их виды и группы преступного поведения. Виды специальной профилактики. Правоохранительные органы как субъекты предупреждения преступности. Органы законодательной и исполнительной власти как субъекты профилактики. Особенности участия в профилактике преступности органов социальной защиты населения, образования и здравоохранения. Предупреждение преступлений судами, прокуратурой, органами внутренних дел. Роль общественности в профилактике преступлений. Правовые, организационные и тактические основы предупреждения преступности. Методы и приёмы, направленные на предупреждение совершения преступлений, обеспечивающие правильное содержание и формы деятельности человека. Убеждение и принуждение как тактические методы предупреждения преступлений. Основы виктимологической профилактики. Субъекты виктимологической профилактики. Цели и задачи виктимологической профилактики.

Понятие индивидуального предупреждения преступлений. Виды индивидуальной профилактики с учётом искажённости ориентаций личности и её поведения. Формы и методы индивидуального предупреждения преступлений. Методы индивидуального предупреждения преступлений: убеждение, принуждение, оказание помощи.

Тема 1.1. Система международно-правовых норм по противодействию преступности.

Вопросы для обсуждения:

1. *Виды, направления и уровни изучения преступности и связанных с ней проблем.*
2. Криминологическая информация: понятие, источники, виды.
3. Понятие криминологического исследования.
4. Методы криминологических исследований.
5. Организация и этапы криминологических исследований.

Тема 1.2. Понятие, предмет, источники и принципы международного сотрудничества по противодействию преступности.

Вопросы для обсуждения:

1. Понятие преступности. Преступность как социальное и уголовно-правовое явление.
2. Соотношение преступности и преступлений.
3. Общая характеристика основных факторов, влияющих на преступность, и механизм их действия.
4. Биологические, социально-экономические и психологические детерминанты преступности.

5. Характеристика современной преступности, её оценка и анализ.

ПРАКТИЧЕСКОЕ ЗАДАНИЕ К РАЗДЕЛУ 1

Форма практического задания: реферат.

Примерный перечень тем рефератов:

1. Криминология как социолого-правовая наука.
2. Криминологические теории в развитых зарубежных государствах (на примере Франции и ФРГ).
3. Специальные методы криминологических исследований.
4. Аналитическое изучение статистических данных о преступности.
5. Социологические методы криминологических исследований.
6. Статистические методы криминологических исследований.
7. Контент-анализ.
8. Выборочный метод.
9. Метод экспертных оценок.
10. Понятие преступности, её характерные признаки.
11. Основные качественные и количественные показатели преступности.
12. Понятие латентной преступности, её причины и методы выявления.
13. Причины и условия (детерминанты) преступности.
14. Современные концепции причин и условий преступности.
15. Факторы, влияющие на преступность в Российской Федерации на современном этапе.
16. Общая характеристика основных факторов, влияющих на преступность, и механизм их действия.
17. Понятие личности преступника.
18. Признаки личности преступника.
19. Классификация преступников.
20. Понятие причин и условий конкретного преступления.
21. Элементы механизма конкретного преступления. Мотив и потребность.
22. Виктимологический аспект конкретного преступления.
23. Правоохранительные органы как основные субъекты деятельности по предупреждению совершения преступлений.
24. Организация криминологической профилактики преступлений в городах федерального значения.

РУБЕЖНЫЙ КОНТРОЛЬ К РАЗДЕЛУ 1

Форма рубежного контроля – компьютерное тестирование.

Раздел 2. Международное сотрудничество государств в борьбе с международными правонарушениями..

Цель: изучение студентами основных характеристик рецидивной и профессиональной преступности; изучение студентами основных характеристик насильственной преступности; проверка усвоения студентами основных характеристик неосторожной преступности, путей и способов её предупреждения; изучение современных тенденций неосторожной преступности в Российской Федерации.

Перечень изучаемых элементов содержания: Рецидивная преступность: понятие и виды. Состояние рецидивной преступности в современной России. Количество рецидивных преступлений в общем числе совершаемых преступлений и их отдельных видов.

Специфика латентности рецидивных преступлений. Криминологическая характеристика личности преступника-рецидивиста. Типичные черты рецидивной преступности и особые черты характера рецидивиста. Причины и условия рецидивной преступности. Условия, связанные с упущениями в карательной судебной практике и исполнении наказания. Условия, связанные с недостатками ресоциализации и адаптации лиц, отбывших наказание по месту работы и жительства. Рецидивная преступность и её предупреждение. Понятие профессиональной преступности и её характеристика. Признаки профессиональной преступности. Виды криминальных специализаций профессиональной преступности. Причины и условия профессиональной преступности. Традиции и обычаи профессиональной преступности, их видоизменения с учётом изменений в социально-экономической ситуации. Профессиональная преступность и её предупреждение. Меры ответственности за незаконный оборот наркотиков и оружия, за вовлечение несовершеннолетних в преступную деятельность и т.п.

Криминологическая характеристика умышленных убийств, причинения тяжких телесных повреждений и изнасилований – в обобщённом виде и по отдельным категориям указанных преступлений. Состояние, структура и динамика насильственных преступлений и хулиганства.

Причины и условия совершения насильственных преступлений и хулиганства. Система мотивации насильственной преступности. Виды конфликтов в сфере труда, быта, досуга, как источников насильственной преступности. Влияние пьянства и алкоголизма, наркотизации на совершение насильственных преступлений.

Виды насильственных преступлений, посягающих на жизнь, здоровье, свободу выбора места нахождения, телесную неприкосновенность; половую неприкосновенность и половую свободу личности.

Предупреждение насильственных преступлений и хулиганства. Особенности предупреждения убийств, тяжких телесных повреждений и изнасилований.

Криминологическая характеристика экономической преступности, её связь с организованной преступностью. Виды экономических преступлений: лжепредпринимательство, незаконная банковская деятельность, заведомо ложная реклама, преднамеренное банкротство, фиктивное банкротство, уклонение от уплаты налогов и сборов.

Криминогенные факторы преступности в сфере экономики. Преступность в сфере экономики в период перехода к рыночным отношениям. Объективный и субъективный характер корыстных преступлений в сфере экономики. Теневая экономика.

Предупреждение преступлений в сфере экономики.

Организованная преступность, её понятие, признаки. Организованные преступные группы – их организация, уровень и структура. Организованная преступность и её распространённость. Основные тенденции развития организованной преступности и её общественная опасность.

Криминологическая характеристика неосторожных преступлений. Классификация неосторожных преступлений: бытовая неосторожность, должностная неосторожность. Нарушения правил дорожного движения и эксплуатации транспортных средств.

Причины и условия неосторожной преступности. Особенности личности неосторожных преступников.

Предупреждение дорожно-транспортных происшествий. Предупреждение преступных нарушений правил безопасности движения.

Предупреждение неосторожной преступности. Система предупреждения неосторожной преступности.

Тема 2.1. Международное сотрудничество государств в борьбе с международными правонарушениями.

Вопросы для обсуждения:

1. Криминологическое понятие рецидива преступлений. Криминологическая характеристика рецидивной преступности.
2. Криминологическая характеристика личности преступника-рецидивиста. Типичные черты рецидивной преступности и особые черты характера рецидивиста.
3. Обстоятельства, способствующие рецидивной преступности, и их профилактика.
4. Социальные меры, направленные на предупреждение рецидивной преступности.
5. Программы социальной реабилитации и их роль в профилактике рецидивной преступности.
6. Феномен профессиональной преступности и её признаки. Виды криминальных специализаций профессиональной преступности.
7. Причины и условия формирования профессиональной преступности. Традиции и обычаи профессиональной преступности.
8. Профессиональная преступность и её предупреждение.

Тема 2.2. . Понятие и классификация преступлений в международном праве.

Вопросы для обсуждения:

1. Криминологическая характеристика насильственных преступлений. Состояние, структура и динамика насильственных преступлений.
2. Причины и условия насильственных преступлений. Система мотивации насильственной преступности.
3. Влияние пьянства и алкоголизма, наркотизации на совершение насильственных преступлений.
4. Криминологическая характеристика лиц, совершающих насильственные преступления: убийства, тяжкие телесные повреждения, изнасилования.
5. Предупреждение насильственных преступлений. Особенности предупреждения убийств, тяжких телесных повреждений и изнасилований.
6. Бытовые конфликты и их ранняя профилактика.
7. Организованная преступность, её понятие, признаки.
8. Организованные преступные группы – их организация, уровень и структура.
9. Организованная преступность и её распространенность. Основные тенденции развития организованной преступности и её общественная опасность.
10. Современная организованная преступность в Российской Федерации, её отличие от организованной преступности в зарубежных странах.
11. Причины возникновения и функционирования организованной преступности.
12. Борьба с организованной преступностью: пути и формы.
13. Предупреждение организованной преступности. Применение мер экономического, политического, социального, организационно-управленческого, культурно-воспитательного воздействия.
14. Борьба с организованной преступностью мерами уголовно-правового воздействия.
15. Правоохранительные органы и их специальные подразделения, осуществляющие борьбу с организованной преступностью.

ПРАКТИЧЕСКОЕ ЗАДАНИЕ К РАЗДЕЛУ 2

Форма практического задания: реферат.

Раздел 3. Международная правовая помощь по гражданским и уголовным делам.

Цель: изучение студентами основных характеристик рецидивной и профессиональной преступности; изучение студентами основных характеристик насильственной преступности; изучение студентами основных характеристик преступлений, совершаемых несовершеннолетними и женщинами, мигрантами и безработными.

Перечень изучаемых элементов содержания: Криминологическая характеристика преступности несовершеннолетних и женщин.

Криминологическая характеристика преступности мигрантов и безработных. Специфика преступности мигрантов. Преступность лиц без определённого места жительства.

Специфика детерминации и причинности. Факторы, определяющие преступность мигрантов и безработных.

Предупреждение преступности мигрантов и безработных: общие и специальные меры.

Тема 3.1. Международная правовая помощь по гражданским и уголовным делам.

Вопросы для самоподготовки:

1. Криминологическая характеристика преступности несовершеннолетних и молодёжи.
3. Преступность несовершеннолетних как показатель социальной ситуации в стране.
4. Причины преступности несовершеннолетних и молодёжи, причины и условия её возникновения.
5. Предупреждение преступности несовершеннолетних и молодёжи.
6. Криминологическая характеристика преступлений, совершаемых женщинами.
7. Виды и особенности преступлений, совершаемых женщинами.
8. Личность женщины-преступницы.
9. Особенности причинного комплекса преступности женщин.
10. Основные направления предупреждения женской преступности.

Тема 3.2. Понятие и юридическая природа международной правовой помощи.

Вопросы для самоподготовки:

1. Криминологическая характеристика преступности мигрантов и безработных. Специфика преступности мигрантов.
2. Преступность лиц без определённого места жительства.
3. Факторы, определяющие преступность мигрантов и безработных.
4. Предупреждение преступности мигрантов и безработных: общие и специальные меры.

Примерный перечень тем рефератов:

1. Понятие, виды и состояние рецидивной преступности.
2. Криминологическая характеристика личности рецидивиста.
3. Рецидивная преступность: понятие и виды.
4. Криминологическая характеристика личности преступника-рецидивиста.
5. Понятие и признаки профессиональной преступности.
6. Конкретные причины рецидива и криминального профессионализма.

7. Меры предупреждения рецидива и криминального профессионализма.
8. Понятие и виды насильственной преступности.
9. Состояние насильственной преступности в России и за рубежом.
10. Особенности личности преступника.
11. Конкретные причины насильственной преступности и ее отдельных видов.
12. Меры предупреждения насильственной преступности.
13. Организованная преступность, её понятие, признаки.
14. Организованная преступность в условиях рыночных реформ.
15. Современная организованная преступность в Российской Федерации и отличие от организованной преступности в зарубежных странах.
16. Борьба с организованной преступностью: пути и формы.
17. Предупреждение организованной преступности.

РУБЕЖНЫЙ КОНТРОЛЬ К РАЗДЕЛУ 2

Форма рубежного контроля – компьютерное тестирование.

Раздел 4. Органы международной уголовной юстиции.

Перечень изучаемых элементов содержания: международные следственные органы органы предварительного расследования, входящие в структуру международных уголовных трибуналов (Комитет обвинителей Нюрнбергского трибунала, Обвинитель в международных трибуналах по бывшей Югославии и Руанде, Канцелярия Прокурора Международного уголовного суда); органы предварительного расследования, не входящие в структуру международных судов (например, Международная следственная комиссия для незамедлительного расследования сообщений о нарушениях норм международного гуманитарного права в Дарфуре; Международная независимая комиссия по расследованию в Ливане); международные уголовные судебные учреждения (уголовные трибуналы и Международный уголовный суд), интернационализованные уголовные трибуналы (Специальные судебные составы Окружного суда Дили в Восточном Тиморе; Чрезвычайные палаты в судах Камбоджи; Специальный суд по Сьерра-Леоне; Суды в Косово; Палата военных преступлений в Боснии и Герцеговине; Специальный трибунал по Ливану).

Тема 4.1. Органы международной уголовной юстиции.

Вопросы для самоподготовки:

1. Что входит в систему органов международной юстиции?
2. Какую цель преследуют органы международной юстиции?
3. Формирование основ международного правосудия.
4. Международный уголовный суд после Первой Мировой войны.

Тема 4.2. Понятие и виды органов международной уголовной юстиции.

Вопросы для самоподготовки:

1. Понятие органов международной уголовной юстиции.
2. Виды органов международной юстиции.

Тема 4.3. Организационно-правовые вопросы деятельности Международного уголовного суда.

Вопросы для самоподготовки:

1. Критерием дифференциации уголовной процедуры в международных уголовных судах.
2. Участники Римского статута Международного уголовного суда.

Тема 4.4. Правовое регулирование расследования и уголовного преследования по Римскому статуту Международного уголовного суда.

Вопросы для самоподготовки:

1. Римский статут международного уголовного суда.
2. Состав международного уголовного суда.
3. Требования к кандидату на роль судьи.

Тема 4.5. Правовые проблемы исполнения приговора Международного уголовного суда.

Вопросы для самоподготовки:

1. Исполнение приговора по приговору Международного уголовного суда.
2. Содержание лиц под стражей.
3. Порядок принятия осужденных лиц по приговору Международного уголовного суда.

Оформление работ, выполняемых в рамках самостоятельной работы осуществляется в соответствии с Методическими указаниями по оформлению письменных работ обучающихся в рамках самостоятельной работы, утвержденными Учебно-методическим советом РГСУ, Протокол № 2 от 25 июня 2015 года.

Конкретные практические задания и задания для рубежного контроля определяются в учебно-методических материалах по работе обучающихся в электронной информационно-образовательной среде РГСУ с применением технологий электронного обучения по данной дисциплине, утверждаемых ежегодно факультетом.

5. Фонд оценочных средств для проведения промежуточной аттестации обучающихся по учебной дисциплине

5.1. Форма промежуточной аттестации обучающегося по учебной дисциплине.

Контрольным мероприятием промежуточной аттестации обучающихся по учебной дисциплине является **дифференцированный зачет** который проводится в **устной** форме.

5.2. Перечень компетенций с указанием этапов их формирования в процессе освоения образовательной программы

Код компетенции	Содержание компетенции	Результаты обучения	Этапы формирования компетенций в процессе освоения образовательной программы
ПК-7	владением навыками подготовки юридических документов	Знать: цели и задачи выявления, пресечения и раскрытия правонарушений и преступлений	Этап формирования знаний
		Уметь: в соответствии с требованиями нормативных документов давать правильную	Этап формирования умений

		юридическую квалификацию действиям, в которых усматривается состав правонарушения или преступления	
		Владеть: методологией раскрытия и расследования правонарушений и преступлений	Этап формирования навыков и получения опыта
ПК-9	способностью уважать честь и достоинство личности, соблюдать и защищать права и свободы человека и гражданина	Знать: цели и задачи выявления, пресечения и раскрытия правонарушений и преступлений	Этап формирования знаний
		Уметь: в соответствии с требованиями нормативных документов давать правильную юридическую квалификацию действиям, в которых усматривается состав правонарушения или преступления	Этап формирования умений
		Владеть: методологией раскрытия и расследования правонарушений и преступлений	Этап формирования навыков и получения опыта
ПК-10	способностью выявлять, пресекать, раскрывать и расследовать преступления и иные правонарушения	Знать: цели и задачи выявления, пресечения и раскрытия правонарушений и преступлений	Уметь: в соответствии с требованиями нормативных документов давать правильную юридическую квалификацию действиям, в которых усматривается состав правонарушения или преступления
		Уметь: в соответствии с требованиями нормативных документов	Владеть: методологией раскрытия и

		давать правильную юридическую квалификацию действиям, в которых усматривается состав правонарушения или преступления	расследования правонарушений и преступлений
		Владеть: методологией раскрытия и расследования правонарушений и преступлений	

5.3. Описание показателей и критериев оценивания компетенций на различных этапах их формирования, описание шкал оценивания

Код компетенции	Этапы формирования компетенций	Показатель оценивания компетенции	Критерии и шкалы оценивания
ПК-7; ПК-9; ПК-10	Этап формирования знаний	Теоретический блок вопросов. Уровень освоения программного материала, логика и грамотность изложения, умение самостоятельно обобщать и излагать материал	1) обучающийся глубоко и прочно освоил программный материал, исчерпывающе, последовательно, грамотно и логически стройно его излагает, тесно увязывает с задачами и будущей деятельностью, не затрудняется с ответом при видоизменении задания, умеет самостоятельно обобщать и излагать материал, не допуская ошибок – 9-10 баллов; 2) обучающийся твердо знает программный материал, грамотно и по существу излагает его, не допуская существенных неточностей в ответе на вопрос, может правильно применять теоретические положения – 7-8 баллов; 3) обучающийся освоил основной материал, но не знает отдельных деталей, допускает неточности,

			<p>недостаточно правильные формулировки, нарушает последовательность в изложении программного материала – 5-6 баллов;</p> <p>4) обучающийся не знает значительной части программного материала, допускает существенные ошибки – 0-4 баллов.</p>
<p>ПК-7; ПК-9; ПК-10</p>	<p>Этап формирования умений</p>	<p>Аналитическое задание (<i>задачи, ситуационные задания, кейсы, проблемные ситуации и т.д.</i>)</p> <p>Практическое применение теоретических положений применительно к профессиональным задачам, обоснование принятых решений</p>	<p>1) свободно справляется с задачами и практическими заданиями, правильно обосновывает принятые решения, задание выполнено верно, даны ясные аналитические выводы к решению задания, подкрепленные теорией – 9-10 баллов;</p> <p>2) владеет необходимыми умениями и навыками при выполнении практических заданий, задание выполнено верно, отмечается хорошее развитие аргумента, однако отмечены погрешности в ответе, скорректированные при собеседовании – 7-8 баллов;</p> <p>3) испытывает затруднения в выполнении практических заданий, задание выполнено с ошибками, отсутствуют логические выводы и заключения к решению – 5-6 баллов;</p> <p>4) практические задания, задачи выполняет с большими затруднениями или задание не выполнено вообще, или задание выполнено не до конца, нет четких выводов и заключений по решению задания, сделаны неверные выводы по</p>

			решению задания – 0-4 баллов.
ПК-7; ПК-9; ПК-10	Этап формирования навыков и получения опыта.	<p>Аналитическое задание (<i>задачи, ситуационные задания, кейсы, проблемные ситуации и т.д.</i>)</p> <p>Решение практических заданий и задач, владение навыками и умениями при выполнении практических заданий, самостоятельность, умение обобщать и излагать материал.</p>	<p>1) свободно справляется с задачами и практическими заданиями, правильно обосновывает принятые решения, задание выполнено верно, даны ясные аналитические выводы к решению задания, подкрепленные теорией – 9-10 баллов;</p> <p>2) владеет необходимыми умениями и навыками при выполнении практических заданий, задание выполнено верно, отмечается хорошее развитие аргумента, однако отмечены погрешности в ответе, скорректированные при собеседовании – 7-8 баллов;</p> <p>3) испытывает затруднения в выполнении практических заданий, задание выполнено с ошибками, отсутствуют логические выводы и заключения к решению – 5-6 баллов;</p> <p>4) практические задания, задачи выполняет с большими затруднениями или задание не выполнено вообще, или задание выполнено не до конца, нет четких выводов и заключений по решению задания, сделаны неверные выводы – 0-4 баллов.</p>

5.4. Типовые контрольные задания или иные материалы, необходимые для оценки знаний, умений, навыков и (или) опыта деятельности, характеризующих этапы формирования компетенций в процессе освоения образовательной программы

Аналитический блок:

Задание 1. Предложите собственное обоснованное мнение в отношении ниже перечисленных понятий криминологии:

1. социолого-правовая наука, которая изучает преступность, личность преступника, причины и условия преступности, пути и средства ее предупреждения;
2. учение о преступлении;
3. социология правоотношений, связанных с совершением преступлений;
4. социологическое учение о преступлении и преступности;
5. общественная наука, которая вырабатывает и теоретически систематизирует объективные знания о преступности, описывает, объясняет и прогнозирует явления и процессы, которые происходят в жизни общества в данной сфере;
6. наука о преступном поведении и личности преступника.

Задание 2. На сегодняшний день общепризнано, что в предмет криминологии входит четыре основные группы явлений:

1. преступность;
2. личность преступника;
3. причины и условия преступности, объединенные понятием факторы преступности;
4. предупреждение (профилактика) преступности.

Определите и проанализируйте основные особенности каждой группы явлений.

Задание 3. Укажите основные этапы развития криминологической мысли и раскройте:

1. криминологические идеи Чезаре Беккария и других представителей просветительно-гуманистического направления;
2. основные взгляды на преступность социалистов-утопистов (Томаса Мора, Анри де Сен-Симона, Роберта Оуэна);
3. взгляды на преступность Чезаре Ломброзо;
4. современные социологические теории преступности.

Задание 5. Проанализируйте состояние криминологической мысли в современной России, США, Германии, Франции и выделите основные проблемы и тенденции развития.

Задание 6. Укажите, какие из приведенных ниже видов преступлений обладают латентностью (высокой, средней или низкой), и объясните почему:

Убийство матерью новорожденного ребенка; заражение ВИЧ-инфекцией; незаконное проведение искусственного прерывания беременности; изнасилование; половое сношение или иные действия сексуального характера с лицом, не достигшим шестнадцатилетнего возраста; кража, мошенничество; вымогательство; грабеж; коммерческий подкуп; хулиганство; нарушение требований пожарной безопасности; нарушение правил оборота наркотических средств или психотропных веществ; жестокое обращение с животными; незаконная охота; уничтожение или повреждение лесных насаждений; оставление места дорожно-транспортного происшествия; неправомерный доступ к компьютерной информации; злоупотребление должностными полномочиями; получение взятки; дача взятки; принуждение к даче показаний; укрывательство преступлений; организация незаконной миграции; самовольное оставление части или места службы.

Задание 7. Группировка – это распределение статистической совокупности на определенные группы, категории с использованием различных критериев. Раскройте следующие группировки, имеющие значение для классификации преступников:

- демографическая (пол, возраст);
- социально-экономическая (образование, род занятий, заработная плата);

- гражданство;
- состояние личности в момент совершения преступления (наркотическое, алкогольное опьянение);
- характер преступного поведения (умышленное – неосторожное, первичное – повторное).

Задание 8. С конца XIX века разные авторы фактически выделяют четыре типа личности преступника, называя их по-разному, но фактически имея в виду степень устойчивости и автономности их преступного поведения во взаимодействии с социальной средой. Встречаются следующие разграничения криминальных типов: 1) злостный, неустойчивый, ситуационный, случайный; 2) профессионалы, привычные преступники, промежуточная группа между первой и второй, случайные; 3) глобальные преступники, локальные преступники; 4) предкриминальный, совершающий преступления в определенных ситуациях, криминальный.

Предложите объективную характеристику каждого из предложенных типов преступника.

Задание 9. По источникам возникновения криминогенные ситуации можно разделить на следующие виды:

1. заранее создаваемые самим преступником;
2. создаваемые им же, но непреднамеренно (например, путем приведения себя в состояние опьянения);
3. возникшие в результате аморальных и правонарушающих действий других лиц;
4. создаваемые потерпевшими от преступлений;
5. вызванные стихийными силами природы;
6. возникшие по стечению случайных обстоятельств.

Какие из выше перечисленных видов источников несут более высокую степень общественных опасности и почему?

Задание 10. Личностные качества жертв активизируются определенными ситуативными факторами, что дает основание для соответствующей их классификации:

1. мужчины;
2. агрессивные жертвы;
3. несовершеннолетние;
4. нейтральные жертвы;
5. активные жертвы;
6. инициативные жертвы;
7. пассивные жертвы;
8. некритичные жертвы;
9. женщины;
10. пенсионеры.

Определите правильность классификации жертв и объясните причины Вашего выбора.

Задание 11. Крестову нравится видеть страдания других. Ему это очень приятно. Даже когда он вспоминает о чём-то таком, у него улучшается настроение. А уж когда он сам бьёт кого-то – «это настоящая жизнь»! Ему нравится угрожать, видеть, что человек его боится. Перед тем как избить человека, он наслаждается видом паники. Иногда у избитых он забирает вещи или деньги, ведь это право сильного. Но это не главное, главное совсем в другом – причинить боль, страдания и унижения другим.

Проанализируйте личность Крестова. Какие криминогенные качества личности лежали в основе совершённых им преступлений?

Задание 12 Карпухин прожил долгую жизнь. Чем он только ни занимался. Сначала воровал. К старости воровать стало тяжело, он занялся скупкой и перепродажей краденого. Много повидал Карпухин за свои 70 лет. Не видел он только, чтобы справедливость была на этом свете. Не приходилось ему видеть, чтобы человек честным трудом обретал богатство и находил счастье в жизни. Он часто любил повторять: «Прав мудрый русский народ. От трудов праведных не наживёшь палат каменных».

Проанализируйте личность Карпухина. Какие криминогенные качества личности лежали в основе совершённых им преступлений?

Задание 13. Геннадий Михасевич в период с 1971 по 1984 год убил 36 женщин. Он работал зав. ремонтными мастерскими, имел жену и двоих детей, но страдал комплексом сексуальной неполноценности. Характерно, что только в начале 80-х годов следователь Игнатович соединил все эти убийства в одно уголовное дело и предположил, что это дело рук одного человека. Игнатович опубликовал эту версию в средствах массовой информации, после чего Михасевич, пытаясь избежать разоблачения, подбросил к очередной жертве записку, в которой утверждал, что убийства совершают обманутые мужья Витебска. Однако именно благодаря этой записке, по почерку Михасевич и был изобличен.

При этом в ходе необоснованного и бездоказательного привлечения к уголовной ответственности за преступления, совершенные Михасевичем, других лиц за это время было незаконно осуждено 14 человек, из которых один был расстрелян, другой покончил с собой, третий полностью ослеп и четвертый к моменту разоблачения Михасевича отсидел в местах лишения свободы 10 лет.

Вопрос: *Назовите условия, способствовавшие совершению преступлений Михасевичем в течение длительного времени? Можно ли было предотвратить совершение данных преступлений?*

Задание 14. Александр Ким 38 лет, после окончания политехнического института вернулся в родной город Д. Александр взял кредит в банке и открыл три предприятия («Восход», «Риса», «Юким») и начал строить консервный завод. В этот же период времени в город вернулись из мест заключения братья Ходыходжаевы, старший из которых Шухрат вскоре женился на дочери начальника местного отдела ФМС России. Братья Ходыходжаевы организовали преступную группировку и обложили «данью» местных предпринимателей, исключение из которых составил только Ким, с которым Шухрат Ходыходжаев дружил семьями, т.к. их жены были школьными подругами.

Тем не менее, в апреле, спустя полгода после свадьбы Шухрата Ходыходжаева, домой к Киму пришел младший брат Ходыходжаевых – Улугбек. Воспользовавшись тем, что Александр Ким был в командировке в другом городе, Улугбек Ходыходжаев изнасиловал его жену Ирину и забрал из дома 10 тыс. \$, пригрозив при этом, что если Ирина расскажет что-либо мужу, он убьет их детей.

После возвращения Александра Кима домой его жена сообщила ему, что младший брат Ходыходжаевых взял в долг 10 тыс. \$. Не придав сначала этому значения, спустя месяц Ким попросил жену сходить к Улугбеку Ходыходжаеву и взять у него назад хотя бы часть долга, т.к. деньги требовались на производственные нужды. Однако когда Ирина Ким пришла к Ходыходжаевым домой, те ее изнасиловали, запечатлев все это на видеокамеру. Затем они вызвали Александра Кима для беседы и во дворе собственного дома стали его избивать, требуя, чтобы он отдал им свой недостроенный новый дом в центре города. После этого Ходыходжаевы продемонстрировали Киму запись об изнасиловании его жены и пригрозили сделать то же самое с его детьми.

Ким согласился на уступки, но попросил разрешить ему посоветоваться с женой. Его отпустили, и он, воспользовавшись этим, выхватил у одного из братьев пистолет и расстрелял обоих братьев, после чего явился с повинной в полицию.

Вопрос: *Определите причины и условия, способствовавшие совершению данного преступления? Можно ли было предотвратить совершение данных преступлений?*

Задание 15. В городе «А» в течение года зарегистрировано 1 080 преступлений. Его население – 410 тыс. человек.

В городе «В» за этот же период зарегистрировано 900 преступлений. Население здесь составляет 395 тыс. человек.

Вычислите коэффициент интенсивности преступности для каждого города в расчете на 10 тыс. населения и определите, в каком из них он выше.

Задание 16. В области «Н» за год зарегистрировано 3 тыс. лиц, совершивших преступления. Ее население – 850 тыс. человек, из них 200 тыс. – лица, не достигшие 14-летнего возраста.

В области «Д» в течение того же периода зарегистрировано 2 тыс. лиц, совершивших преступления. Население этой области составляет 790 тыс. человек, из них 80 тыс. лица, не достигшие 14-летнего возраста.

Вычислите коэффициент преступной активности для каждой из областей и определите, в какой из них он выше.

Задание 17. В городе «Б» за год привлечено к уголовной ответственности 1 600 преступников (из них 120 человек – лица, не достигшие совершеннолетнего возраста). Население данного города составляет 430 тыс. человек, из них 110 тыс. – в возрасте до 14 лет.

В городе «С» за тот же период времени к уголовной ответственности было привлечено 1 100 преступников (из них несовершеннолетних – 90 человек). Население города «С» составляет 320 тыс. человек, из них в возрасте до 14 лет – 90 тыс. человек.

В каком городе выше интенсивность преступности?

Задание 18. В городе «К» за 6 месяцев текущего года зарегистрировано 19 891 преступление. Его население – 760 тыс. человек (из них 25% – лица, не достигшие совершеннолетнего возраста). В том числе зарегистрировано:

а) 800 преступлений, совершенных несовершеннолетними; б) 2 185 преступлений, совершенных ранее судимыми лицами; в) 3 370 преступлений, совершенных в общественных местах; г) 2 048 преступлений, совершенных на улице; д) 6 437 тяжких и особо тяжких преступлений.

Какие показатели преступности можно определить, исходя из вышеуказанных характеристик преступности? Каким образом рассчитываются данные показатели?

С учетом абстрактно-логического и конкретно-логического подходов, применяемых в современной криминологии, составьте схему теоретической модели «личность преступника».

Задание 19. Осветите суть основных дискуссионных вопросов, касающихся биологической предрасположенности человека к совершению преступления; идеи о потенциальном преступнике; роли психических аномалий в преступном поведении.

Задание 20. Уголовная статистика свидетельствует об устойчивом значительном различии криминальной активности мужчин и женщин. Чем это можно объяснить?

Задание 21. Составьте портрет личности современного преступника по официальным текущим статистическим данным о судимости в Российской Федерации.

Задание 22. В чем состоит практическое значение криминологических исследований личности преступника?

Задание 23. Ознакомьтесь со статистической карточкой на лицо, совершившее преступление, и выделите предусмотренные в ней признаки, относящиеся к криминологической характеристике лиц, совершивших преступления. Классифицируйте эти признаки применительно к структуре личности субъектов, совершивших преступления, и их типологии.

Задание 24. Ниже приведены некоторые признаки и особенности человека.

Определите, какие из них характеризуют индивида как личность:

– общительность, трудолюбие, плохое зрение, замкнутость, старательность, слабая сообразительность, аккуратность, быстрая реакция на внешние обстоятельства, высокая эмоциональная возбудимость, физическое уродство, упрямство, правдивость, неуверенность в себе, целеустремленность, равнодушие, рассеянность, мнительность, музыкальная одаренность, невыразительность речи, эгоизм, конформизм, зависть.

Какие из перечисленных признаков могут детерминировать антиобщественное поведение, а какие являются криминологически нейтральными?

Задание 25.

Составьте психологический портрет личности преступника, совершающего насильственные преступления, по официальным текущим статистическим данным.

5.5. Методические материалы, определяющие процедуры оценивания знаний, умений, навыков и (или) опыта деятельности, характеризующих этапы формирования компетенций

Промежуточная аттестация по учебной дисциплине проводится в соответствии с Положением о промежуточной аттестации обучающихся по основным профессиональным образовательным программам в Российском государственном социальном университете и Положение о балльно-рейтинговой системе оценки успеваемости обучающихся по основным профессиональным образовательным программам – программам среднего профессионального образования, программам бакалавриата, программам специалитета, программам магистратуры в Российском государственном социальном университете.

На промежуточную аттестацию отводится 20 рейтинговых баллов.

Ответы обучающегося на контрольном мероприятии промежуточной аттестации оцениваются педагогическим работником по 20 - балльной шкале, а итоговая оценка по

учебной дисциплине выставляется по пятибалльной системе для дифференцированного зачета.

Критерии выставления оценки определяются Положением о балльно-рейтинговой системе оценки успеваемости обучающихся по основным профессиональным образовательным программам – программам среднего профессионального образования, программам бакалавриата, программам специалитета, программам магистратуры в Российском государственном социальном университете.

6. Перечень основной и дополнительной учебной литературы для освоения учебной дисциплины.

6.1. Основная литература.

Международное сотрудничество в борьбе с преступностью : учебник для вузов / С. В. Троицкий [и др.]; ответственный редактор Р. А. Каламкарян. — Москва : Издательство Юрайт, 2020. — 349 с. — (Высшее образование). — ISBN 978-5-534-03351-9. — Текст : электронный // ЭБС Юрайт [сайт]. — URL: <http://biblio-online.ru/bcode/450387> (дата обращения: 19.09.2020).

6.2. Дополнительная литература

1. Международное уголовное право : учебник для вузов / А. В. Наумов, А. Г. Кибальник, В. Н. Орлов, П. В. Волосюк. — 4-е изд., перераб. и доп. — Москва : Издательство Юрайт, 2020. — 509 с. — (Высшее образование). — ISBN 978-5-534-11607-6. — Текст : электронный // ЭБС Юрайт [сайт]. — URL: <http://biblio-online.ru/bcode/449997> (дата обращения: 19.09.2020).

7. Перечень ресурсов информационно-коммуникационной сети «Интернет», необходимых для освоения дисциплины (модуля)

Название электронного ресурса	Описание электронного ресурса	Используемый для работы адрес
1. Диссертационный зал Российской государственной библиотеки	В настоящее время Электронная библиотека диссертаций РГБ содержит более 620 000 полных текстов диссертаций и авторефератов	http://diss.rsl.ru Доступ по регистрации в читальном зале Университета.
2. Университетская информационная система РОССИЯ (УИС РОССИЯ)	Университетская информационная система РОССИЯ (УИС РОССИЯ) – электронная библиотека и база для исследований и учебных курсов в области экономики, управления, социологии, лингвистики, философии, филологии, международных отношений и других гуманитарных наук. УИС РОССИЯ поддерживается на базе Научно-исследовательского вычислительного центра	https://uisrussia.msu.ru/ 100% доступ

<p>3. Научное наследие России</p> <p>4. Электронная библиотека учебников</p> <p>5. Cyberleninka</p>	<p>МГУ имени М.В. Ломоносова Библиотека содержит научные труды известных российских и зарубежных ученых и исследователей, работавших на территории России. Программа Президиума РАН. На сайте представлены учебники, лекции, доклады, монографии по естественным и гуманитарным наукам. Содержит каталог научной периодики по большому количеству научных дисциплин, который содержит полную информацию о научных журналах в электронном виде, включающую их описания и все вышедшие выпуски с содержанием, темами научных статей и их полными текстами.</p>	<p>http://e-heritage.ru/index.html 100% доступ</p> <p>http://studentam.net 100% доступ</p> <p>http://cyberleninka.ru/journal 100% доступ</p>
<p>6. Единое окно доступа к образовательным ресурсам</p> <p>7. Электронный библиотеки</p>	<p>Информационная система предоставляет свободный доступ к каталогу образовательных интернет-ресурсов и полнотекстовой электронной учебно-методической библиотеке для общего и профессионального образования Интернет-ресурсы образовательного и научно-образовательного назначения, оформленные в виде электронных библиотек, словарей и энциклопедий, предоставляют открытый доступ к полнотекстовым информационным ресурсам, представленным в электронном формате — учебникам и учебным пособиям, хрестоматиям и художественным произведениям, историческим источникам и научно-популярным статьям, справочным изданиям и др.</p>	<p>http://window.edu.ru/library 100% доступ</p> <p>http://gigabaza.ru/doc/131454.html 100% доступ</p>
<p>8. Библиотека юридической литературы</p>	<p>Электронная библиотека открытого доступа (монографии, диссертации, книги, статьи, новости и аналитика, конспекты лекций, рефераты, учебники).</p>	<p>http://pravo.eup.ru/ 100% доступ</p>

7.1. Профессиональные базы данных и информационные справочные системы

№.№	Название	Описание электронного	Используемый для
-----	----------	-----------------------	------------------

	электронного ресурса	ресурса	работы адрес
1.	ЭБС «Университетская библиотека онлайн»	Электронно-библиотечная система, электронные книги и аудиокниги, учебники для ВУЗов, средних специальных учебных заведений и школы, а также научные монографии, научная периодика, в т.ч. журналы ВАК.	http://biblioclub.ru/ 100% доступ
2.	Научная электронная библиотека eLIBRARY.ru	Поиск по рефератам и полным текстам статей, опубликованных в российских и зарубежных научно-технических журналах.	http://elibrary.ru/ Доступ с любого компьютера в сети Университета на 276 журналов по подписке Университета. Доступ к 5493 журналам с полным текстом в открытом доступе, из них российских журналов 5022.
3.	ЭБС издательства «Юрайт»	Электронно-библиотечная система, коллекция электронных версий книг.	http://www.biblio-online.ru/ 100% доступ
4.	ЭБС издательства "ЛАНЬ"	Электронно-библиотечная система, коллекция электронных версий книг.	http://e.lanbook.com/ 100% доступ
5.	ЭБС "Book.ru"	Электронно-библиотечная система, коллекция электронных версий книг.	http://www.book.ru 100% доступ
6.	База данных EastView	Полнотекстовая база данных периодики.	http://ebiblioteka.ru/ С любого компьютера в сети Университета
7.	База данных международного индекса научного цитирования – Scopus:	Библиографическая и реферативная информация и инструменты для отслеживания цитируемости статей, опубликованных в научных изданиях.	http://www.scopus.com/ Доступ с любого компьютера в сети Университета.
8.	Международный индекс научного цитирования Web of Science (Web of Knowledge)	Библиографическая и реферативная информация и инструменты для отслеживания цитируемости статей, опубликованных в научных изданиях. Университета.	http://webofknowledge.com; Доступ с любого компьютера в сети Университета.
8.	Президентская библиотека им. Б.Н.Ельцина	Общегосударственное электронное хранилище цифровых копий важнейших документов по истории, теории и практике российской государственности, русскому языку, а также мультимедийных образовательных, научно-образовательных, культурно-просветительских и информационно-аналитических ресурсов.	https://www.prlib.ru/ Доступ в электронном читальном зале Научной библиотеки Университета.

9.	Национальная электронная библиотека	Крупнейшее собрание книг, диссертаций, музыкальных нот, карт и прочих материалов.	https://rusneb.ru/ доступ к полной коллекции с компьютеров в электронном читальном зале Научной библиотеки Университета
10	Видеотека учебных фильмов «Решение»	Коллекция учебных видеофильмов	http://eduvideo.online 100% доступ

8. Методические указания для обучающихся по освоению учебной дисциплины

Освоение обучающимся учебной дисциплины «Международное сотрудничество в борьбе с преступностью» предполагает изучение материалов дисциплины на аудиторных занятиях и в ходе самостоятельной работы. Аудиторные занятия проходят в форме лекций и семинаров. Самостоятельная работа включает разнообразный комплекс видов и форм работы обучающихся.

Для успешного освоения учебной дисциплины и достижения поставленных целей необходимо внимательно ознакомиться с настоящей рабочей программы учебной дисциплины. Ее может представить преподаватель на вводной лекции или самостоятельно обучающийся использует информацию на официальном Интернет-сайте Университета.

Следует обратить внимание на список основной и дополнительной литературы, которая имеется в электронной библиотечной системе <http://biblioclub.ru>, на предлагаемые преподавателем ресурсы информационно-телекоммуникационной сети Интернет. Эта информация необходима для самостоятельной работы обучающегося.

При подготовке к аудиторным занятиям необходимо помнить особенности каждой формы его проведения.

Подготовка к учебному занятию лекционного типа заключается в следующем.

С целью обеспечения успешного обучения обучающийся должен готовиться к лекции, поскольку она является важнейшей формой организации учебного процесса, поскольку:

- знакомит с новым учебным материалом;
- разъясняет учебные элементы, трудные для понимания;
- систематизирует учебный материал;
- ориентирует в учебном процессе.

С этой целью:

внимательно прочитайте материал предыдущей лекции;
ознакомьтесь с учебным материалом по учебнику и учебным пособиям с темой прочитанной лекции;

внесите дополнения к полученным ранее знаниям по теме лекции на полях лекционной тетради;

запишите возможные вопросы, которые вы зададите лектору на лекции по материалу изученной лекции;

постарайтесь уяснить место изучаемой темы в своей подготовке;

узнайте тему предстоящей лекции (по тематическому плану, по информации лектора) и запишите информацию, которой вы владеете по данному вопросу

Подготовка к занятию семинарского типа

При подготовке и работе во время проведения занятий семинарского типа следует обратить внимание на следующие моменты: на процесс предварительной подготовки, на работу во время занятия, исправление полученных замечаний.

Предварительная подготовка к учебному занятию семинарского типа заключается в изучении теоретического материала в отведенное для самостоятельной работы время.

Работа во время проведения учебного занятия семинарского типа включает самостоятельное выполнение заданий согласно обозначенной учебной программой тематики.

Форма отчетности может быть письменная, устная или две одновременно. Главным результатом в данном случае служит получение положительной оценки по каждому практическому занятию. Это является необходимым условием при проведении рубежного контроля и допуска к зачету/экзамену. При получении неудовлетворительных результатов обучающийся имеет право в дополнительное время пересдать преподавателю работу до проведения промежуточной аттестации.

Самостоятельная работа.

Для более углубленного изучения темы задания для самостоятельной работы рекомендуется выполнять параллельно с изучением данной темы. При выполнении заданий по возможности используйте наглядное представление материала. Более подробная информация о самостоятельной работе представлена в разделах «Учебно-методическое обеспечение самостоятельной работы по дисциплине (модулю)», «Методические указания к самостоятельной работе по дисциплине (модулю)».

Подготовка к зачету.

К зачету необходимо готовиться целенаправленно, регулярно, систематически и с первых дней обучения по данной дисциплине. Попытки освоить учебную дисциплину в период зачетно-экзаменационной сессии, как правило, приносят не слишком удовлетворительные результаты.

При подготовке к экзамену по теоретической части выделите в вопросе главное, существенное (понятия, признаки, классификации и пр.), приведите примеры, иллюстрирующие теоретические положения.

После предложенных указаний у обучающихся должно сформироваться четкое представление об объеме и характере знаний и умений, которыми надо будет овладеть по дисциплине.

9. Информационно-технологическое обеспечение образовательного процесса по учебной дисциплине

9.1. Информационные технологии

1. Персональные компьютеры;
2. Доступ к интернет
3. Проектор.

9.2. Программное обеспечение

1. Microsoft Office (Word, Excel),

9.3. Информационные справочные системы

Обучающиеся по программе 40.03.01 Юриспруденция в университете имеют доступ к следующим современным профессиональным базам данных, информационным справочникам:

№№	Название электронного ресурса	Описание электронного ресурса	Используемый для работы адрес
1.	ЭБС «Университетская библиотека онлайн»	Электронно-библиотечная система, электронные книги и аудиокниг, учебники для ВУЗов, средних специальных учебных заведений и школы, а также	http://biblioclub.ru/ 100% доступ

		научные монографии, научная периодика, в т.ч. журналы ВАК.	
2.	Электронная библиотека Издательского дома «Гребенников»	Журналы издательства «Гребенников».	http://grebennikon.ru/ Доступ с любого компьютера в сети Университета
3.	Научная электронная библиотека eLIBRARY.ru	Поиск по рефератам и полным текстам статей, опубликованных в российских и зарубежных научно-технических журналах.	http://elibrary.ru/ Доступ с любого компьютера в сети Университета на 276 журналов по подписке Университета. Доступ к 5493 журналам с полным текстом в открытом доступе, из них российских журналов 5022.
4.	ЭБС издательства «Юрайт»	Электронно-библиотечная система, коллекция электронных версий книг.	http://www.biblio-online.ru/ 100% доступ
5.	ЭБС издательства «Лань»	Электронно-библиотечная система, электронные книги, учебники для ВУЗов. Коллекция «Музыка»	http://e.lanbook.com/ 100% доступ
6.	ЭБС «Библиороссика»	Электронно-библиотечная система, содержащая полнотекстовые учебники, учебные пособия, монографии и журналы в электронном виде. 5100 изданий открытого доступа	http://bibliorossica.com 100% доступ
7.	База данных EastView	Полнотекстовая база данных периодики.	http://ebiblioteka.ru/ С любого компьютера в сети Университета
8.	База данных международного индекса научного цитирования – Scopus:	Библиографическая и реферативная информация и инструменты для отслеживания цитируемости статей, опубликованных в научных изданиях.	http://www.scopus.com/ Доступ с любого компьютера в сети Университета.
9.	Международный индекс научного цитирования Web of Science (Web of Knowledge)	Библиографическая и реферативная информация и инструменты для отслеживания цитируемости статей, опубликованных в научных изданиях. Университета.	Перед входом в WoS необходимо войти на сайт ResearcherID - https://www.researcherid.com/ResearcherID . Вход в WoS: http://login.webofknowledge.com/ В разделе "ВЫПОЛНЕНИЕ ВХОДА ДЛЯ

			ПОЛЬЗОВАТЕЛЕЙ В ОРГАНИЗАЦИИ" выбрать значение: "Russian Higher Education & Research (FEDURUS)" На следующей странице в разделе "Выберите Вашу Организацию" выбрать проект "FEDURUS". Далее ввести логин и пароль, полученный в ResearcherID. Доступ с любого компьютера в сети Университета.
10.	Видеотека учебных фильмов «Решение»	Коллекция учебных видеофильмов «Решение» позволяет организовать обучение в интерактивном формате по различным направлениям подготовки.	http://eduvideo.online 100% доступ
11.	Президентская библиотека им. Б.Н.Ельцина	Общегосударственное электронное хранилище цифровых копий важнейших документов по истории, теории и практике российской государственности, русскому языку, а также мультимедийных образовательных, научно-образовательных, культурно-просветительских и информационно-аналитических ресурсов.	https://www.prilib.ru/ Доступ по регистрации в читальном зале Университета.

10. Материально-техническое обеспечение образовательного процесса по учебной дисциплине

Для изучения учебной дисциплины **«Международное сотрудничество в борьбе с преступностью»** в рамках реализации основной профессиональной образовательной программы по направлению подготовки **40.03.01 «Юриспруденция» (уровень бакалавриата)** используются:

Учебная аудитория для занятий лекционного типа оснащена специализированной мебелью (стол для преподавателя, парты, стулья, доска для написания мелом); техническими средствами обучения (видеопроjectionное оборудование, средства звуковоспроизведения, экран и имеющие выход в сеть Интернет).

Учебная аудитория для занятий семинарского типа: оснащена специализированной мебелью (стол для преподавателя, парты, стулья, доска для написания мелом).

Помещения для самостоятельной работы обучающихся: оснащены специализированной мебелью (парты, стулья) техническими средствами обучения (персональные компьютеры с доступом в сеть интернет и обеспечением доступа в электронно-информационную среду университета, программным обеспечением).

11. Образовательные технологии

При реализации учебной дисциплины «**Международное сотрудничество в борьбе с преступностью**» применяются различные образовательные технологии, в том числе технологии электронного обучения.

Освоение учебной дисциплины «**Международное сотрудничество в борьбе с преступностью**» предусматривает использование в учебном процессе активных и интерактивных форм проведения учебных занятий в форме деловых и ролевых игр, разбора конкретных ситуаций в сочетании с внеаудиторной работой с целью формирования и развития **профессиональных** навыков обучающихся.

При освоении учебной дисциплины «**Международное сотрудничество в борьбе с преступностью**» предусмотрено применением электронного обучения.

Учебные часы дисциплины «**Международное сотрудничество в борьбе с преступностью**» предусматривают классическую контактную работу преподавателя с обучающимся в аудитории и контактную работу посредством электронной информационно-образовательной среды в синхронном и асинхронном режиме (вне аудитории) посредством применения возможностей компьютерных технологий (электронная почта, тестирование, презентация, форум и др.).

В рамках учебной дисциплины «**Международное сотрудничество в борьбе с преступностью**» предусмотрены встречи с руководителями и работниками организаций, деятельность которых связана с направленностью (профилем) реализуемой основной профессиональной образовательной программы.

Лист регистрации изменений

№ п/п	Содержание изменения	Реквизиты документа об утверждении изменения	Дата введения изменения
1	Одобрена и рекомендована к утверждению решением Ученого совета Юридического факультета на основании Федерального государственного образовательного стандарта высшего профессионального образования по направлению подготовки 40.03.01 Юриспруденция (уровень бакалавриата), утвержденным приказом Министерства образования и науки Российской Федерации от 1 декабря 2016 г. № 1511	Протокол заседания Ученого совета Юридического факультета Протокол № 10 от «29» мая 2020 г.	01.09.2020



Министерство науки и высшего образования Российской
федерации
Федеральное государственное бюджетное образовательное
учреждение высшего образования
«Российский государственный социальный университет»

«УТВЕРЖДАЮ»

Декан юридического факультета

_____ Ситдикова Л.Б.
«10» июня 2020 г.

РАБОЧАЯ ПРОГРАММА ДИСЦИПЛИНЫ (модуля)
ПРОЦЕССУАЛЬНЫЕ СЛЕДСТВЕННЫЕ АКТЫ (модуля)

Наименование образовательной программы
Юриспруденция

Направление подготовки
40.03.01. ЮРИСПРУДЕНЦИЯ

Направленность программы:
УГОЛОВНО-ПРАВОВАЯ

ОБРАЗОВАТЕЛЬНАЯ ПРОГРАММА ВЫСШЕГО ОБРАЗОВАНИЯ
ПРОГРАММА БАКАЛАВРИАТА

Уровень профессионального образования
Высшее образование **БАКАЛАВР**
Форма обучения
Очная, очно-заочная

Москва, 2020 г.

Рабочая программа учебной дисциплины (модуля) «**Процессуальные следственные органы**» разработана на основании федерального государственного образовательного стандарта высшего образования по направлению подготовки **40.03.01 «Юриспруденция» (уровень бакалавриата)**, утвержденного приказом Министерства образования и науки Российской Федерации от 1 декабря 2016 г. N 1511, учебного плана по основной профессиональной образовательной программе высшего образования 40.03.01 «Юриспруденция».

Рабочая программа учебной дисциплины (модуля) разработана рабочей группой в составе: к.ю.н., доц. Бурмистров И.А.

Руководитель основной профессиональной образовательной программы к.и.н., доцент кафедры гражданско-правовых дисциплин



М.А. Волкова

(подпись)

Рабочая программа дисциплины (модуля) обсуждена и утверждена на Ученом совете факультета. Протокол № 10 от «29»мая 2020 г.

Декан юридического факультета д.ю.н., профессор



Л.Б. Ситдикова.

Рабочая программа учебной дисциплины (модуля) рекомендована к утверждению представителями организаций-работодателей:

Адвокат Московской

коллегии адвокатов «Система права»



П.В. Шевчук

Заместитель директора НИИ ФСИН России

д.ю.н.



Н.В. Румянцев

Рабочая программа учебной дисциплины (модуля) рецензирована и рекомендована к утверждению:

Адвокат Западной коллегии адвокатов



Тупиков В.Н.

Начальник кафедры уголовного процесса

Московского университета МВД России

д.ю.н., профессор, полковник полиции

Согласовано
Научная библиотека, директор

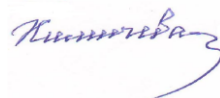

О.В. Химичева



И.Г. Маляр

1. Общие положения

1.1. Цель и задачи учебной дисциплины

1.2. Место учебной дисциплины в структуре основной профессиональной образовательной программы.

1.3. Планируемые результаты обучения по учебной дисциплине в рамках планируемых результатов освоения основной профессиональной образовательной программы.

2. Объем учебной дисциплины, включая контактную работы обучающегося с преподавателем и самостоятельную работу обучающегося

3. Содержание учебной дисциплины

3.1. Учебно-тематический план по очной форме обучения

3.2. Учебно-тематический план по очно-заочной форме обучения

4. Учебно-методическое обеспечение самостоятельной работы обучающихся по учебной дисциплине

5. Фонд оценочных средств для проведения промежуточной аттестации обучающихся по учебной дисциплине

5.1. Форма промежуточной аттестации обучающегося по учебной дисциплине.

5.2. Перечень компетенций с указанием этапов их формирования в процессе освоения образовательной программы.

5.3. Описание показателей и критериев оценивания компетенций на различных этапах их формирования, описание шкал оценивания

5.4. Типовые контрольные задания или иные материалы, необходимые для оценки знаний, умений, навыков и (или) опыта деятельности, характеризующих этапы формирования компетенций в процессе освоения образовательной программы

5.5. Методические материалы, определяющие процедуры оценивания знаний, умений, навыков и (или) опыта деятельности, характеризующих этапы формирования компетенций

6. Перечень основной и дополнительной учебной литературы для освоения учебной дисциплины

6.1. Основная литература

6.2. Дополнительная литература

7. Перечень ресурсов информационно-коммуникационной сети «Интернет», необходимых для освоения проектного модуля

8. Методические указания для обучающихся по освоению учебной дисциплины

9. Информационно-технологическое обеспечение образовательного процесса по учебной дисциплине

9.1. Информационные технологии

9.2. Программное обеспечение

9.3. Информационные справочные системы

10. Материально-техническое обеспечение образовательного процесса по учебной дисциплине

11. Образовательные технологии

Лист регистрации изменений

1. Общие положения

1.1. Цель и задачи учебной дисциплины.

Цель учебной дисциплины «Процессуальные следственные акты» заключается в формировании у студентов углубленных профессиональных знаний о причинах и условиях совершения преступлений, о мерах предупреждения преступности; приобретение умений применять соответствующие знания на практике и в ситуациях, имитирующих эту деятельность, развитие навыков самостоятельной научно-исследовательской и педагогической деятельности.

Задачи изучения дисциплины:

1. Подготовка студентов к основным видам профессиональной деятельности юриста.
2. Воспитание у студентов уважения к принципам и нормам права.
3. Подготовка студентов к возможной будущей работе в правоохранительных органах.
4. Подготовка студентов к мероприятиям по правовому просвещению и обучению граждан Российской Федерации.

Исходя из поставленной цели, основные задачи дисциплины решаются методологическим, а не информационным подходом к обучению, прежде всего, посредством получения, усвоения и систематизации знаний в области криминологии. Студенты должны сформировать определённые навыки как научно-теоретического подхода к рассматриваемым правовым явлениям, так и практического их использования в юридической работе.

1.2. Место учебной дисциплины в структуре основной профессиональной образовательной программы.

Учебная дисциплина «Процессуальные следственные акты» реализуется в базовой части профессионального цикла основной профессиональной образовательной программы «Юриспруденция» по направлению подготовки **40.03.01 - Юриспруденция (уровень бакалавриата), очной, очно-заочной формы.**

Изучение учебной дисциплины «Процессуальные следственные акты» базируется на знаниях и умениях, полученных обучающимися ранее в ходе освоения программного материала ряда учебных дисциплин: «Теория государства и права», «Конституционное право», «Уголовное право».

Изучение учебной дисциплины «Процессуальные следственные акты» является базовым для последующего освоения программного материала учебных дисциплин: Коррупция: причины противодействия, Уголовное право, Уголовный процесс.

1.3. Планируемые результаты обучения по учебной дисциплине в рамках планируемых результатов освоения основной профессиональной образовательной программы.

Процесс освоения учебной дисциплины направлен на формирование у обучающихся следующих профессиональных (ПК) компетенций в соответствии с основной профессиональной образовательной программой «Юриспруденция» по направлению подготовки 40.03.01 «Юриспруденция» (уровень бакалавриата): владением навыками подготовки юридических документов (ПК-7), способностью уважать честь и достоинство личности, соблюдать и защищать права и свободы человека и гражданина (ПК-9), способностью выявлять, пресекать, раскрывать и расследовать преступления и иные правонарушения (ПК-10).

В результате освоения дисциплины (модуля) студент должен демонстрировать следующие результаты образования:

Код компетенции	Содержание компетенции	Результаты обучения
ПК-7	владением навыками подготовки юридических документов	Знать: цели и задачи выявления, пресечения и раскрытия правонарушений и преступлений
		Уметь: в соответствии с требованиями нормативных документов давать правильную юридическую квалификацию действиям, в которых усматривается состав правонарушения или преступления
		Владеть: методологией раскрытия и расследования правонарушений и преступлений
ПК-9	способностью уважать честь и достоинство личности, соблюдать и защищать права и свободы человека и гражданина	Знать: цели и задачи выявления, пресечения и раскрытия правонарушений и преступлений
		Уметь: в соответствии с требованиями нормативных документов давать правильную юридическую квалификацию действиям, в которых усматривается состав правонарушения или преступления
		Владеть: методологией раскрытия и расследования правонарушений и преступлений
ПК-10	способностью выявлять, пресекать, раскрывать и расследовать преступления и иные правонарушения	Знать: цели и задачи выявления, пресечения и раскрытия правонарушений и преступлений
		Уметь: в соответствии с требованиями нормативных документов давать правильную юридическую квалификацию действиям, в которых усматривается состав правонарушения или преступления
		Владеть: методологией раскрытия и расследования правонарушений и преступлений

2. Объем учебной дисциплины, включая контактную работы обучающегося с преподавателем и самостоятельную работу обучающегося

Общая трудоемкость учебной дисциплины составляет 4 зачетные единицы.

Очная форма обучения

Вид учебной работы	Всего часов	Семестр
		5
Аудиторные учебные занятия, всего	40	40
В том числе контактная работа обучающихся с преподавателем:		
Учебные занятия лекционного типа	16	16
Учебные занятия семинарского типа	24	24
Лабораторные занятия	0	0
Иная контактная работа	32	32
Самостоятельная работа обучающихся*, всего	72	72
В том числе:		
Подготовка к лекционным и практическим занятиям, самостоятельное изучение разделов дисциплины в ЭИОС	32	32
Выполнение практических заданий	32	32
Рубежный текущий контроль	8	8
Вид промежуточной аттестации (зачет, экзамен)		Зачет
Общая трудоемкость дисциплины, з.е.	4	4

Очно-заочная форма обучения

Вид учебной работы	Всего часов	Семестр
		5
Аудиторные учебные занятия, всего	24	24
В том числе контактная работа обучающихся с преподавателем:		
Учебные занятия лекционного типа	8	8
Учебные занятия семинарского типа	16	16
Лабораторные занятия	0	0
Иная контактная работа	24	24
Самостоятельная работа обучающихся*, всего	96	96
В том числе:		
Подготовка к лекционным и практическим занятиям, самостоятельное изучение разделов дисциплины в ЭИОС	44	44
Выполнение практических заданий	44	44
Рубежный текущий контроль	8	8
Вид промежуточной аттестации (зачет, экзамен)		Зачет
Общая трудоемкость дисциплины, з.е.	4	4

3. Содержание учебной дисциплины

3.1. Учебно-тематический план по очной форме обучения

Объем учебных занятий составляет 72 часов.

Объем самостоятельной работы – 72 часов.

Раздел, тема	Виды учебной работы, академических часов						
	Всего	Самостоятельная работа, в т.ч. промежуточная аттестация (СРС+контроль)	Контактная работа обучающихся с преподавателем				
			Всего	Лекционного типа	Семинарского типа	Лабораторные занятия	Контактная работа в ЭИОС
Модуль 1 (семестр 6)							
Раздел 1. Досудебное производство в уголовном процессе.	36	22	14	2	4	0	8
Тема 1.1. Досудебное производство в уголовном процессе.	18	12	6	0	2	0	4
Тема 1.2. Возбуждение уголовного дела.	18	10	8	2	2	0	4
Раздел 2. Процессуальные акты при проверке сообщения о преступлении.	36	22	14	2	4	0	8
Тема 2.1. Процессуальные акты при проверке сообщения о преступлении.	18	10	8	2	2	0	4
Тема 2.2. Прием и регистрация сообщения о преступлении. Получение заявления о преступлении и рапорт об обнаружении признаков преступления.	18	12	6	0	2	0	4
Раздел 3. Процессуальные акты на стадии предварительного следствия.	36	15	21	4	6	0	11
Тема 3.1. Процессуальные акты на стадии предварительного следствия.	12	5	7	2	2	0	3
Тема 3.2. Протоколы следственных действий.	12	3	9	2	2	0	5

Тема 3.3. Назначение судебной экспертизы	12	7	5	0	2	0	3
Раздел 4. Специальные виды следственных актов.	36	13	23	8	10	0	5
Тема 4.1. Специальные виды следственных актов.	8	3	5	2	2	0	1
Тема 4.2. Процессуальные акты в ходе дознания	7	2	5	2	2	0	1
Тема 4.3. Процессуальные акты при расследовании уголовных дел в отношении отдельных категорий лиц.	7	2	5	2	2	0	1
Тема 4.4. Акты процессуального контроля.	7	1	3	0	2	0	1
Тема 4.5. Особенности составления процессуальных актов в рамках международного сотрудничества.	7	2	5	2	2	0	1
Общий объем, часов	144	72	72	16	24	0	32
Форма промежуточной аттестации	Экзамен						

3.2. Учебно-тематический план по очно-заочной форме обучения

Объем учебных занятий составляет 24 часов.

Объем самостоятельной работы – 96 часов.

Раздел, тема	Виды учебной работы, академических часов						
	Всего	Самостоятельная работа, в т.ч. промежуточная аттестация (СРС+контроль)	Контактная работа обучающихся с преподавателем				
			Всего	Лекционного типа	Семинарского типа	Лабораторные занятия	Контактная работа в ЭИОС
Модуль 1 (семестр 6)							
Раздел 1. Досудебное производство в уголовном процессе.	36	24	12	2	4	0	6
Тема 1.1. Досудебное производство в уголовном процессе.	15	12	5	0	2	0	3
Тема 1.2. Возбуждение уголовного дела.	17	12	7	2	2	0	3
Раздел 2. Процессуальные акты при проверке	36	24	12	2	4	0	6

сообщения о преступлении.							
Тема 2.1. Процессуальные акты при проверке сообщения о преступлении.	18	12	6	1	2	0	3
Тема 2.2. Прием и регистрация сообщения о преступлении. Получение заявления о преступлении и рапорт об обнаружении признаков преступления.	18	12	6	1	2	0	3
Раздел 3. Процессуальные акты на стадии предварительного следствия.	36	24	12	2	4	0	6
Тема 3.1. Процессуальные акты на стадии предварительного следствия.	13	8	5	1	2	0	2
Тема 3.2. Протоколы следственных действий.	11	8	3	0	1	0	2
Тема 3.3. Назначение судебной экспертизы	12	8	4	1	1	0	2
Раздел 4. Специальные виды следственных актов.	36	24	12	2	4	0	6
Тема 4.1. Специальные виды следственных актов.	7	4	3	1	1	0	1
Тема 4.2. Процессуальные акты в ходе дознания	6	4	2	0	1	0	1
Тема 4.3. Процессуальные акты при расследовании уголовных дел в отношении отдельных категорий лиц.	9	6	3	0	1	0	2
Тема 4.4. Акты процессуального контроля.	6	4	2	1	0	0	1
Тема 4.5. Особенности составления процессуальных актов в рамках международного сотрудничества.	8	6	2	0	1	0	1
Общий объем, часов	144	96	48	8	16	0	24
Форма промежуточной аттестации	Экзамен						

4. Учебно-методическое обеспечение самостоятельной работы обучающихся по учебной дисциплине

4.1. Виды самостоятельной работы обучающихся по дисциплине (модулю)

Очная форма обучения

Раздел, тема	Всего СРС + контроль	Виды самостоятельной работы обучающихся, в т.ч. контроль						
		Академическая активность, час	Форма академической активности	Выполнение практ. заданий, час	Форма практического задания	Рубежный текущий контроль, час	Форма рубежного текущего контроля	Контроль (промежут. аттестация), час
Модуль 1. Название модуля, семестр 2								
Раздел 1. Досудебное производство в уголовном процессе.	18	8	Подготовка к лекционным и практическим занятиям, самостоятельное изучение раздела в ЭИОС	8	Реферат	2	Компьютерное тестирование или иная форма рубежного контроля по усмотрению преподавателя	
Раздел 2. Процессуальные акты при проверке сообщения о преступлении.	18	8	Подготовка к лекционным и практическим занятиям, самостоятельное изучение раздела в ЭИОС	8	Реферат	2	Компьютерное тестирование или иная форма рубежного контроля по усмотрению преподавателя	
Раздел 3. Процессуальные акты на стадии предварительного следствия.	18	8	Подготовка к лекционным и практическим занятиям, самостоятельное	8	Реферат	2	Компьютерное тестирование или иная форма рубежного	

			изучение раздела в ЭИОС				контроля по усмотрен ию преподав ателя	
Раздел 4. Специальные виды следственных актов.	18	8	Подготовка к лекционным и практически м занятиям, самостоятел ьное изучение раздела в ЭИОС	8	Рефера т	2	Компьют ерное тестиров ание или иная форма рубежног о контроля по усмотрен ию преподав ателя	
Общий объем, часов	76	32		32		8		
Форма промежуточной аттестации		Зачет						

Очно-заочная форма обучения

Раздел, тема	Всего СРС + контрол ь	Виды самостоятельной работы обучающихся, в т.ч. контроль						
		Академическая активность, час	Форма академической активности	Выполнение практ. заданий, час	Форма практического задания	Рубежный текущий контроль, час	Форма рубежного текущего контроля	Контроль (промежут. аттестация), час
Модуль 1. Название модуля, семестр 3								
Раздел 1. Основные понятия дисциплины Правоохранительн ые органы.	24	11	Подготовка к лекционным и практически м занятиям, самостоятел ьное	11	Рефера т	2	Компьют ерное тестиров ание или иная форма рубежног о	

			изучение раздела в ЭИОС				контроля по усмотрен ию преподав ателя	
Раздел 2. Понятие и принципы правосудия.	24	11	Подготовка к лекционным и практически м занятиям, самостоятел ьное изучение раздела в ЭИОС	11	Рефера т	2	Компьют ерное тестиров ание или иная форма рубежног о контроля по усмотрен ию преподав ателя	
Раздел 3. Судебная власть и судебная система	24	11	Подготовка к лекционным и практически м занятиям, самостоятел ьное изучение раздела в ЭИОС	11	Рефера т	2	Компьют ерное тестиров ание или иная форма рубежног о контроля по усмотрен ию преподав ателя	
Раздел 4. Министерство юстиции	24	11	Подготовка к лекционным и практически м занятиям, самостоятел ьное изучение раздела в ЭИОС	11	Рефера т	2	Компьют ерное тестиров ание или иная форма рубежног о контроля по усмотрен ию преподав ателя	
Общий объем, часов	96	44		44		8		

Форма промежуточной аттестации	Зачет
--------------------------------	-------

4.2. Методические указания к самостоятельной работе по дисциплине

Раздел 1. Досудебное производство в уголовном процессе.

Цель: закрепление полученного лекционного материала по теме; углубление полученных студентами знаний, в том числе по их практическому применению. Формирование у студентов умения и навыков самостоятельной работы с рекомендуемым материалом.

Перечень изучаемых элементов содержания: Процессуальные следственные акты – социально-правовая наука и учебная дисциплина. Понятие и предмет криминологии. Четыре системных элемента предмета криминологии: преступность, личность преступника, причины и условия преступности, предупреждение (профилактика) преступности. Общая и особенная части криминологии. Вопросы, рассматриваемые в общей части: преступность, личность преступника, причины и условия преступности, предупреждение преступности. Вопросы, рассматриваемые в особенной части: криминологическая характеристика по видам преступлений, по содержанию преступных деяний или по особенностям контингента преступников История учения о преступности.

Методы исследования – система приёмов, способов, средств сбора, обработки и анализа информации, применяемых с целью познания преступности, её причин и условий, личности преступника и выработки мер предупреждения преступности. Общенаучные методы криминологических исследований – анализ и синтез, индукция и дедукция, гипотеза, обобщение, абстракция, эксперимент, формализация, аналогия, исторический подход, системно-структурный подход, моделирование, математические методы и др. Специальные методы криминологических исследований. Аналитическое изучение статистических данных о преступности. Статистическая группировка, её задачи. Социологические методы криминологических исследований: анкетирование, опрос и интервьюирование. Опрос как метод сбора данных об объективных фактах, мнениях, знаниях и т.п. Очный опрос – интервью. Виды интервью: формализованное, фокусированное, неформализованное (свободное). Заочный опрос – анкетирование. Групповое и индивидуальное анкетирование. Статистические методы криминологических исследований. Методы уголовной статистики: статистическое наблюдение, сводка и группировка собранного материала, вычисление обобщённых показателей, качественный анализ общественных явлений. Контент-анализ. Выборочный метод. Выборки вероятностные и целенаправленные. Допустимая точность выборки. Метод экспертных оценок.

Понятие преступности, её характерные признаки. Социально-экономические противоречия и их воздействие на состояние, структуру и динамику преступности. Основные качественные и количественные показатели преступности. Качественные и количественные критерии оценки преступности: уровень, структура и динамика. Коэффициент преступности. Значение этого показателя при изучении преступности. Взаимосвязь и удельный вес видов преступлений по их классификации, данной в

Особенной части УК РФ. Понятие латентной преступности, её причины и методы выявления. Латентная преступность – скрытая и скрываемая. Уровень латентности различных видов преступлений. Характеристика и основные тенденции развития преступности на современном этапе. Причины и условия (детерминанты) преступности. Детерминанты различных видов преступности: биологические, социально-экономические, психологические. Проблема криминологической детерминации. Современные концепции причин и условий преступности. Факторы, влияющие на преступность в Российской Федерации на современном этапе. Общая характеристика основных факторов, влияющих на преступность, и механизм их действия.

Понятие личности преступника. Признаки личности преступника: биофизиологические, социально-демографические, психологические, нравственные, социально-ролевые, уголовно-правовые и криминологические. Классификация преступников – распределение их по группам, исходя из определённых критериев: по характеру и содержанию мотивации (насильственный тип личности, корыстный тип личности, неосторожные преступники и др.); по глубине и стойкости криминогенной направленности (случайные, ситуационные, неустойчивые, злостные, особо злостные преступники и др.). Типология преступников. Типы личности преступника по степени общественной опасности. Понятие причин и условий конкретного преступления. Классификация причин и условий конкретного преступления: механизм действия, уровень функционирования, содержание, природа возникновения, близость к событию, источники и т.д. Элементы механизма конкретного преступления. Мотив и потребность. Проявления волевых свойств личности: целенаправленность, решительность, выдержка, настойчивость, самостоятельность и др. Принятие решения о совершении преступления и его реализация в конкретном преступном деянии. Виктимологический аспект конкретного преступления. Виктимное поведение: неосторожное, рискованное, объективно опасное для самого потерпевшего; особый психический настрой, связанный с неадекватными действиями в обычной ситуации; небрежное отношение к безопасности своей личности, чести, достоинству, сохранности имущества; нежелание сообщить правоохранительным органам об уже имевшем место в отношении него преступлении; легкомысленное отношение к правилам, охраняющим общественный порядок и безопасность; провоцирующее поведение.

Понятие и значение прогнозирования и планирования мер по противодействию преступности. Цели прогнозирования преступности. Цели и задачи планирования мер по противодействию преступности. Теория и практика прогнозирования и планирования мер по противодействию преступности. Методы криминологического прогнозирования. Виды прогнозов. Особенности криминологического планирования на отдельном объекте и районе. Классификация планов: по масштабу, по времени. Понятие предупреждения преступности. Виды предупредительной деятельности: профилактика преступности, пресечение преступлений, предотвращение преступлений, исправление преступников. Характеристика системы предупреждения преступности. Функции системы предупреждения преступности. Объекты предупреждения преступности. Уровни системы предупреждения преступности. Общее (общесоциальное) предупреждение преступности и участие криминологов. Специальное (криминологическая профилактика) предупреждение преступности. Воздействие на криминогенные факторы, их виды и группы преступного поведения. Виды специальной профилактики. Правоохранительные органы как субъекты предупреждения преступности. Органы законодательной и исполнительной власти как субъекты профилактики. Особенности участия в профилактике преступности органов социальной защиты населения, образования и здравоохранения. Предупреждение преступлений судами, прокуратурой, органами внутренних дел. Роль общественности в профилактике преступлений. Правовые, организационные и тактические основы

предупреждения преступности. Методы и приёмы, направленные на предупреждение совершения преступлений, обеспечивающие правильное содержание и формы деятельности человека. Убеждение и принуждение как тактические методы предупреждения преступлений. Основы виктимологической профилактики. Субъекты виктимологической профилактики. Цели и задачи виктимологической профилактики.

Понятие индивидуального предупреждения преступлений. Виды индивидуальной профилактики с учётом искажённости ориентаций личности и её поведения. Формы и методы индивидуального предупреждения преступлений. Методы индивидуального предупреждения преступлений: убеждение, принуждение, оказание помощи.

Тема 1.1. Досудебное производство в уголовном процессе..

Вопросы для обсуждения:

1. Виды, направления и уровни изучения преступности и связанных с ней проблем.
2. Криминологическая информация: понятие, источники, виды.
3. Понятие криминологического исследования.
4. Методы криминологических исследований.
5. Организация и этапы криминологических исследований.

Тема 1.2. Возбуждение уголовного дела.

Вопросы для обсуждения:

1. Понятие преступности. Преступность как социальное и уголовно-правовое явление.
2. Соотношение преступности и преступлений.
3. Общая характеристика основных факторов, влияющих на преступность, и механизм их действия.
4. Биологические, социально-экономические и психологические детерминанты преступности.
5. Характеристика современной преступности, её оценка и анализ.

ПРАКТИЧЕСКОЕ ЗАДАНИЕ К РАЗДЕЛУ 1

Форма практического задания: реферат.

Примерный перечень тем рефератов:

1. Криминология как социолого-правовая наука.
2. Криминологические теории в развитых зарубежных государствах (на примере Франции и ФРГ).
3. Специальные методы криминологических исследований.
4. Аналитическое изучение статистических данных о преступности.
5. Социологические методы криминологических исследований.
6. Статистические методы криминологических исследований.
7. Контент-анализ.
8. Выборочный метод.
9. Метод экспертных оценок.
10. Понятие преступности, её характерные признаки.
11. Основные качественные и количественные показатели преступности.
12. Понятие латентной преступности, её причины и методы выявления.
13. Причины и условия (детерминанты) преступности.
14. Современные концепции причин и условий преступности.

15. Факторы, влияющие на преступность в Российской Федерации на современном этапе.
16. Общая характеристика основных факторов, влияющих на преступность, и механизм их действия.
17. Понятие личности преступника.
18. Признаки личности преступника.
19. Классификация преступников.
20. Понятие причин и условий конкретного преступления.
21. Элементы механизма конкретного преступления. Мотив и потребность.
22. Виктимологический аспект конкретного преступления.
23. Правоохранительные органы как основные субъекты деятельности по предупреждению совершения преступлений.
24. Организация криминологической профилактики преступлений в городах федерального значения.

РУБЕЖНЫЙ КОНТРОЛЬ К РАЗДЕЛУ 1

Форма рубежного контроля – компьютерное тестирование.

Раздел 2. Процессуальные акты при проверке сообщения о преступлении.

Цель: закрепление полученного лекционного материала по теме; углубление полученных студентами знаний, в том числе по их практическому применению. Формирование у студентов умения и навыков самостоятельной работы с рекомендуемым материалом.

Перечень изучаемых элементов содержания: Рецидивная преступность: понятие и виды. Состояние рецидивной преступности в современной России. Количество рецидивных преступлений в общем числе совершаемых преступлений и их отдельных видов. Специфика латентности рецидивных преступлений. Криминологическая характеристика личности преступника-рецидивиста. Типичные черты рецидивной преступности и особые черты характера рецидивиста. Причины и условия рецидивной преступности. Условия, связанные с упущениями в карательной судебной практике и исполнении наказания. Условия, связанные с недостатками ресоциализации и адаптации лиц, отбывших наказание по месту работы и жительства. Рецидивная преступность и её предупреждение. Понятие профессиональной преступности и её характеристика. Признаки профессиональной преступности. Виды криминальных специализаций профессиональной преступности. Причины и условия профессиональной преступности. Традиции и обычаи профессиональной преступности, их видоизменения с учётом изменений в социально-экономической ситуации. Профессиональная преступность и её предупреждение. Меры ответственности за незаконный оборот наркотиков и оружия, за вовлечение несовершеннолетних в преступную деятельность и т.п.

Криминологическая характеристика умышленных убийств, причинения тяжких телесных повреждений и изнасилований – в обобщённом виде и по отдельным категориям указанных преступлений. Состояние, структура и динамика насильственных преступлений и хулиганства.

Причины и условия совершения насильственных преступлений и хулиганства. Система мотивации насильственной преступности. Виды конфликтов в сфере труда, быта, досуга, как источников насильственной преступности. Влияние пьянства и алкоголизма, наркотизации на совершение насильственных преступлений.

Виды насильственных преступлений, посягающих на жизнь, здоровье, свободу выбора места нахождения, телесную неприкосновенность; половую неприкосновенность и половую свободу личности.

Предупреждение насильственных преступлений и хулиганства. Особенности предупреждения убийств, тяжких телесных повреждений и изнасилований.

Криминологическая характеристика экономической преступности, её связь с организованной преступностью. Виды экономических преступлений: лжепредпринимательство, незаконная банковская деятельность, заведомо ложная реклама, преднамеренное банкротство, фиктивное банкротство, уклонение от уплаты налогов и сборов.

Криминогенные факторы преступности в сфере экономики. Преступность в сфере экономики в период перехода к рыночным отношениям. Объективный и субъективный характер корыстных преступлений в сфере экономики. Теневая экономика.

Предупреждение преступлений в сфере экономики.

Организованная преступность, её понятие, признаки. Организованные преступные группы – их организация, уровень и структура. Организованная преступность и её распространённость. Основные тенденции развития организованной преступности и её общественная опасность.

Криминологическая характеристика неосторожных преступлений. Классификация неосторожных преступлений: бытовая неосторожность, должностная неосторожность. Нарушения правил дорожного движения и эксплуатации транспортных средств.

Причины и условия неосторожной преступности. Особенности личности неосторожных преступников.

Предупреждение дорожно-транспортных происшествий. Предупреждение преступных нарушений правил безопасности движения.

Предупреждение неосторожной преступности. Система предупреждения неосторожной преступности.

Тема 2.1. Процессуальные акты при проверке сообщения о преступлении.

Вопросы для обсуждения:

1. Криминологическое понятие рецидива преступлений. Криминологическая характеристика рецидивной преступности.

2. Криминологическая характеристика личности преступника-рецидивиста. Типичные черты рецидивной преступности и особые черты характера рецидивиста.

3. Обстоятельства, способствующие рецидивной преступности, и их профилактика.

4. Социальные меры, направленные на предупреждение рецидивной преступности.

5. Программы социальной реабилитации и их роль в профилактике рецидивной преступности.

6. Феномен профессиональной преступности и её признаки. Виды криминальных специализаций профессиональной преступности.

7. Причины и условия формирования профессиональной преступности. Традиции и обычаи профессиональной преступности.

8. Профессиональная преступность и её предупреждение.

Тема 2.2. Прием и регистрация сообщения о преступлении. Получение заявления о преступлении и рапорт об обнаружении признаков преступления.

Вопросы для обсуждения:

1. Криминологическая характеристика насильственных преступлений. Состояние, структура и динамика насильственных преступлений.

2. Причины и условия насильственных преступлений. Система мотивации насильственной преступности.

3. Влияние пьянства и алкоголизма, наркотизации на совершение насильственных преступлений.

4. Криминологическая характеристика лиц, совершающих насильственные преступления: убийства, тяжкие телесные повреждения, изнасилования.

5. Предупреждение насильственных преступлений. Особенности предупреждения убийств, тяжких телесных повреждений и изнасилований.

6. Бытовые конфликты и их ранняя профилактика.

7. Организованная преступность, её понятие, признаки.

8. Организованные преступные группы – их организация, уровень и структура.

9. Организованная преступность и её распространенность. Основные тенденции развития организованной преступности и её общественная опасность.

10. Современная организованная преступность в Российской Федерации, её отличие от организованной преступности в зарубежных странах.

11. Причины возникновения и функционирования организованной преступности.

12. Борьба с организованной преступностью: пути и формы.

13. Предупреждение организованной преступности. Применение мер экономического, политического, социального, организационно-управленческого, культурно-воспитательного воздействия.

14. Борьба с организованной преступностью мерами уголовно-правового воздействия.

15. Правоохранительные органы и их специальные подразделения, осуществляющие борьбу с организованной преступностью.

ПРАКТИЧЕСКОЕ ЗАДАНИЕ К РАЗДЕЛУ 2

Форма практического задания: реферат.

Примерный перечень тем рефератов:

1. Понятие, виды и состояние рецидивной преступности.
2. Криминологическая характеристика личности рецидивиста.
3. Рецидивная преступность: понятие и виды.
4. Криминологическая характеристика личности преступника-рецидивиста.
5. Понятие и признаки профессиональной преступности.
6. Конкретные причины рецидива и криминального профессионализма.
7. Меры предупреждения рецидива и криминального профессионализма.
8. Понятие и виды насильственной преступности.
9. Состояние насильственной преступности в России и за рубежом.
10. Особенности личности преступника.
11. Конкретные причины насильственной преступности и ее отдельных видов.
12. Меры предупреждения насильственной преступности.
13. Организованная преступность, её понятие, признаки.
14. Организованная преступность в условиях рыночных реформ.
15. Современная организованная преступность в Российской Федерации и её отличие от организованной преступности в зарубежных странах.
16. Борьба с организованной преступностью: пути и формы.
17. Предупреждение организованной преступности.

РУБЕЖНЫЙ КОНТРОЛЬ К РАЗДЕЛУ 2

Форма рубежного контроля – компьютерное тестирование.

Раздел 3. Процессуальные акты на стадии предварительного следствия.

Цель: закрепление полученного лекционного материала по теме; углубление полученных студентами знаний, в том числе по их практическому применению. Формирование у студентов умения и навыков самостоятельной работы с рекомендуемым материалом.

Перечень изучаемых элементов содержания: Криминологическая характеристика преступности несовершеннолетних и женщин.

Криминологическая характеристика преступности мигрантов и безработных. Специфика преступности мигрантов. Преступность лиц без определённого места жительства.

Специфика детерминации и причинности. Факторы, определяющие преступность мигрантов и безработных.

Предупреждение преступности мигрантов и безработных: общие и специальные меры.

Тема 3.1. Процессуальные акты на стадии предварительного следствия.

Вопросы для обсуждения:

1. Криминологическая характеристика преступности несовершеннолетних и молодёжи.
3. Преступность несовершеннолетних как показатель социальной ситуации в стране.
4. Причины преступности несовершеннолетних и молодёжи, причины и условия её возникновения.
5. Предупреждение преступности несовершеннолетних и молодёжи.
6. Криминологическая характеристика преступлений, совершаемых женщинами.
7. Виды и особенности преступлений, совершаемых женщинами.
8. Личность женщины-преступницы.
9. Особенности причинного комплекса преступности женщин.
10. Основные направления предупреждения женской преступности.

Тема 3.2. Протоколы следственных действий.

Вопросы для обсуждения:

1. Криминологическая характеристика преступности мигрантов и безработных. Специфика преступности мигрантов.
2. Преступность лиц без определённого места жительства.
3. Факторы, определяющие преступность мигрантов и безработных.
4. Предупреждение преступности мигрантов и безработных: общие и специальные меры.

ПРАКТИЧЕСКОЕ ЗАДАНИЕ К РАЗДЕЛУ 3

Форма практического задания: реферат.

Примерный перечень тем рефератов:

1. Состояние преступности несовершеннолетних и ее тенденции.
2. Личность несовершеннолетних преступников.
3. Социальная среда и преступное поведение несовершеннолетних.
4. Роль психологических факторов в преступном поведении несовершеннолетних.
5. Предупреждение преступности несовершеннолетних.
6. Состояние женской преступности и ее особенности.
7. Личность женщины-преступницы.
8. Конкретные причины и меры предупреждения женской преступности.
9. Ситуационная миграция как наиболее криминогенный вид миграции.

10. Приезжие как специфическая демографическая группа.
11. Основная характеристика преступности, связанной с незаконной миграцией.
12. Количественные и качественные особенности преступности, связанной с незаконной миграцией.
13. Виды преступлений, связанных с незаконной миграцией.

РУБЕЖНЫЙ КОНТРОЛЬ К РАЗДЕЛУ 3

Форма рубежного контроля – компьютерное тестирование.

ПРАКТИЧЕСКОЕ ЗАДАНИЕ К РАЗДЕЛУ 4

Раздел 4. Специальные виды следственных актов.

Цель: закрепление полученного лекционного материала по теме; углубление полученных студентами знаний, в том числе по их практическому применению. Формирование у студентов умения и навыков самостоятельной работы с рекомендуемым материалом.

Перечень элементов содержания:

Тема 4.1. Специальные виды следственных актов.

Вопросы для самоподготовки:

1. Понятие следственного акта.
2. Виды следственных актов.
3. Специальные виды следственных актов.

Тема 4.2. Процессуальные акты в ходе дознания

Вопросы для самоподготовки:

1. Уведомление о подозрении.
2. Обвинительный акт.
3. Данные в обвинительном акте.
4. Справка об отражении хода уголовного дела.
5. Составление указаний и поручений в ходе дознания.

Тема 4.3. Процессуальные акты при расследовании уголовных дел в отношении отдельных категорий лиц.

Вопросы для самоподготовки:

1. Понятие отдельных категорий лиц.
2. Полномочия о возбуждении дела к отдельным категориям лиц.
3. Последствия возбуждения уголовного дела против отдельных категорий лиц.
4. Заключение суда и Согласие.

Тема 4.4. Акты процессуального контроля.

Вопросы для самоподготовки:

Тема 4.5. Особенности составления процессуальных актов в рамках международного сотрудничества.

Вопросы для самоподготовки:

1. Понятие международного сотрудничества в уголовном процессе.

2. Нормативно-правовые акты, регулирующие международное сотрудничество в уголовном судопроизводстве.

3. Нормы УПК, регулирующие различные аспекты международного сотрудничества в сфере уголовного судопроизводства.

4. Выдача лица для уголовного преследования или исполнения приговора.

5. Передача лица, осужденного к лишению свободы, для отбывания наказания в государстве, гражданином которого оно является.

6. Действующие двусторонние договоры РФ о сотрудничестве в области уголовного судопроизводства.

РУБЕЖНЫЙ КОНТРОЛЬ К РАЗДЕЛУ 4

Форма рубежного контроля – компьютерное тестирование.

Оформление работ, выполняемых в рамках самостоятельной работы осуществляется в соответствии с Методическими указаниями по оформлению письменных работ обучающихся в рамках самостоятельной работы, утвержденными Учебно-методическим советом РГСУ, Протокол № 2 от 25 июня 2015 года.

Конкретные практические задания и задания для рубежного контроля определяются в учебно-методических материалах по работе обучающихся в электронной информационно-образовательной среде РГСУ с применением технологий электронного обучения по данной дисциплине, утверждаемых ежегодно факультетом.

5. Фонд оценочных средств для проведения промежуточной аттестации обучающихся по учебной дисциплине

5.1. Форма промежуточной аттестации обучающегося по учебной дисциплине.

Контрольным мероприятием промежуточной аттестации обучающихся по учебной дисциплине является **зачет**, который проводится в **устной** форме.

5.2. Перечень компетенций с указанием этапов их формирования в процессе освоения образовательной программы

Код компетенции	Содержание компетенции	Результаты обучения	Этапы формирования компетенций в процессе освоения образовательной программы
ПК-7	владением навыками подготовки юридических документов	Знать: цели и задачи выявления, пресечения и раскрытия правонарушений и преступлений	Этап формирования знаний
		Уметь: в соответствии с требованиями нормативных документов давать правильную юридическую квалификацию действиям, в	Этап формирования умений

		которых усматривается состав правонарушения или преступления	
		Владеть: методологией раскрытия и расследования правонарушений и преступлений	Этап формирования навыков и получения опыта
ПК-9	способностью уважать честь и достоинство личности, соблюдать и защищать права и свободы человека и гражданина	Знать: цели и задачи выявления, пресечения и раскрытия правонарушений и преступлений	Этап формирования знаний
		Уметь: в соответствии с требованиями нормативных документов давать правильную юридическую квалификацию действиям, в которых усматривается состав правонарушения или преступления	Этап формирования умений
		Владеть: методологией раскрытия и расследования правонарушений и преступлений	Этап формирования навыков и получения опыта
ПК-10	способностью выявлять, пресекать, раскрывать и расследовать преступления и иные правонарушения	Знать: цели и задачи выявления, пресечения и раскрытия правонарушений и преступлений	Уметь: в соответствии с требованиями нормативных документов давать правильную юридическую квалификацию действиям, в которых усматривается состав правонарушения или преступления
		Уметь: в соответствии с требованиями нормативных документов давать правильную юридическую квалификацию	Владеть: методологией раскрытия и расследования правонарушений и преступлений

		действиям, в которых усматривается состав правонарушения или преступления	
		Владеть: методологией раскрытия и расследования правонарушений и преступлений	

5.3. Описание показателей и критериев оценивания компетенций на различных этапах их формирования, описание шкал оценивания

Код компетенции	Этапы формирования компетенций	Показатель оценивания компетенции	Критерии и шкалы оценивания
ПК-7; ПК-9; ПК-10	Этап формирования знаний	Теоретический блок вопросов. Уровень освоения программного материала, логика и грамотность изложения, умение самостоятельно обобщать и излагать материал	1) обучающийся глубоко и прочно освоил программный материал, исчерпывающе, последовательно, грамотно и логически стройно его излагает, тесно увязывает с задачами и будущей деятельностью, не затрудняется с ответом при видоизменении задания, умеет самостоятельно обобщать и излагать материал, не допуская ошибок – 9-10 баллов; 2) обучающийся твердо знает программный материал, грамотно и по существу излагает его, не допуская существенных неточностей в ответе на вопрос, может правильно применять теоретические положения – 7-8 баллов; 3) обучающийся освоил основной материал, но не знает отдельных деталей, допускает неточности, недостаточно правильные формулировки, нарушает последовательность в

			изложении программного материала – 5-6 баллов; 4) обучающийся не знает значительной части программного материала, допускает существенные ошибки – 0-4 баллов.
ПК-7; ПК-9; ПК-10	Этап формирования умений	<p>Аналитическое задание (<i>задачи, ситуационные задания, кейсы, проблемные ситуации и т.д.</i>)</p> <p>Практическое применение теоретических положений применительно к профессиональным задачам, обоснование принятых решений</p>	<p>1) свободно справляется с задачами и практическими заданиями, правильно обосновывает принятые решения, задание выполнено верно, даны ясные аналитические выводы к решению задания, подкрепленные теорией – 9-10 баллов;</p> <p>2) владеет необходимыми умениями и навыками при выполнении практических заданий, задание выполнено верно, отмечается хорошее развитие аргумента, однако отмечены погрешности в ответе, скорректированные при собеседовании – 7-8 баллов;</p> <p>3) испытывает затруднения в выполнении практических заданий, задание выполнено с ошибками, отсутствуют логические выводы и заключения к решению – 5-6 баллов;</p> <p>4) практические задания, задачи выполняет с большими затруднениями или задание не выполнено вообще, или задание выполнено не до конца, нет четких выводов и заключений по решению задания, сделаны неверные выводы по решению задания – 0-4 баллов.</p>
ПК-7; ПК-9;	Этап	Аналитическое	1) свободно справляется с

ПК-10	формирования навыков и получения опыта.	<p>задание (<i>задачи, ситуационные задания, кейсы, проблемные ситуации и т.д.</i>)</p> <p>Решение практических заданий и задач, владение навыками и умениями при выполнении практических заданий, самостоятельность, умение обобщать и излагать материал.</p>	<p>задачами и практическими заданиями, правильно обосновывает принятые решения, задание выполнено верно, даны ясные аналитические выводы к решению задания, подкрепленные теорией – 9-10 баллов;</p> <p>2) владеет необходимыми умениями и навыками при выполнении практических заданий, задание выполнено верно, отмечается хорошее развитие аргумента, однако отмечены погрешности в ответе, скорректированные при собеседовании – 7-8 баллов;</p> <p>3) испытывает затруднения в выполнении практических заданий, задание выполнено с ошибками, отсутствуют логические выводы и заключения к решению – 5-6 баллов;</p> <p>4) практические задания, задачи выполняет с большими затруднениями или задание не выполнено вообще, или задание выполнено не до конца, нет четких выводов и заключений по решению задания, сделаны неверные выводы – 0-4 баллов.</p>
-------	---	--	---

5.4. Типовые контрольные задания или иные материалы, необходимые для оценки знаний, умений, навыков и (или) опыта деятельности, характеризующих этапы формирования компетенций в процессе освоения образовательной программы

Теоретический блок:

1. Следственные действия (понятие, виды следственных действий, соотношение следственных действий с процессуальными решениями, иными процессуальными действиями, розыскными действиями, оперативно-розыскными действиями). Общие

условия и правила производства следственных действий. Протокол следственного действия.

2. Допрос свидетелей и потерпевших.

3. Очная ставка.

4. Предъявление для опознания.

5. Выемка. Порядок хранения предметов, денег и иных ценностей, изъятых при выемке и обыске.

6. Обыск. Личный обыск. Конституция РФ о праве на личную неприкосновенность и неприкосновенности жилища.

7. Осмотр.

8. Освидетельствование.

9. Следственный эксперимент.

10. Назначение и производство экспертизы. Допрос эксперта.

11. Получение образцов для сравнительного исследования.

12. Контроль и запись переговоров (понятие, порядок). Конституция РФ о гарантиях права на тайну телефонных переговоров.

13. Получение информации о соединениях между абонентами и (или) абонентскими устройствами.

14. Наложение ареста на почтово-телеграфные отправления.

15. Проверка показаний на месте.

16. Предъявление обвинения (сущность и значение привлечения в качестве обвиняемого, основания, предмет и пределы доказывания, порядок). Допрос обвиняемого.

17. Возмещение вреда, причиненного преступлением (способы возмещения вреда, уголовно-процессуальные средства обеспечения возмещения вреда). Практика возмещения вреда.

18. Приостановление дознания и предварительного следствия. Розыск обвиняемого. Действия следователя, органа дознания при обнаружении разысканного обвиняемого. Основания и порядок задержания разысканного обвиняемого.

19. Прекращение уголовного преследования и уголовного дела (понятие, основания). Реабилитация. Возмещение имущественного и морального вреда реабилитированному.

20. Направление уголовного дела в суд с обвинительным заключением как форма окончания предварительного следствия (содержание деятельности следователя на данном этапе судопроизводства, обеспечение прав участников процесса). Обвинительное заключение.

21. Судебный контроль за досудебным производством.

22. Прокурорский надзор за исполнением законов при производстве предварительного следствия и дознания. Полномочия прокурора. Соотношение прокурорского надзора с ведомственным процессуальным контролем, осуществляемым руководителем следственного органа и начальником подразделения дознания.

23. Стадия подготовки и назначения судебного разбирательства (понятие, порядок). Предварительное слушание. Подсудность.

24. Стадия судебного разбирательства.

25. Общие условия судебного разбирательства.

26. Порядок судебного разбирательства. Понятие приговора и его значение. Виды приговоров. Порядок постановления и провозглашения приговора судом первой инстанции.

27. Особый порядок судебного разбирательства. Особый порядок принятия судебного решения при заключении досудебного соглашения о сотрудничестве.

28. Особенности производства у мирового судьи. Особенности производства в суде с участием присяжных заседателей.

29. Апелляционное производство.

30. Кассационное (надзорное) производство.
31. Производство по уголовным делам в отношении несовершеннолетних. Особенности проведения процессуальных действий с участием несовершеннолетних свидетелей и потерпевших.
32. Возобновление производства по уголовному делу ввиду новых и вновь открывшихся обстоятельств.
33. Производство о применении принудительных мер медицинского характера.

Аналитический блок:

Задание 1. *Предложите собственное обоснованное мнение в отношении ниже перечисленных понятий криминологии:*

1. социолого-правовая наука, которая изучает преступность, личность преступника, причины и условия преступности, пути и средства ее предупреждения;
2. учение о преступлении;
3. социология правоотношений, связанных с совершением преступлений;
4. социологическое учение о преступлении и преступности;
5. общественная наука, которая вырабатывает и теоретически систематизирует объективные знания о преступности, описывает, объясняет и прогнозирует явления и процессы, которые происходят в жизни общества в данной сфере;
6. наука о преступном поведении и личности преступника.

Задание 2. *На сегодняшний день общепризнано, что в предмет криминологии входит четыре основные группы явлений:*

1. преступность;
2. личность преступника;
3. причины и условия преступности, объединенные понятием факторы преступности;
4. предупреждение (профилактика) преступности.

Определите и проанализируйте основные особенности каждой группы явлений.

Задание 3. *Укажите основные этапы развития криминологической мысли и раскройте:*

1. криминологические идеи Чезаре Беккария и других представителей просветительно-гуманистического направления;
2. основные взгляды на преступность социалистов-утопистов (Томаса Мора, Анри де Сен-Симона, Роберта Оуэна);
3. взгляды на преступность Чезаре Ломброзо;
4. современные социологические теории преступности.

Задание 5. *Проанализируйте состояние криминологической мысли в современной России, США, Германии, Франции и выделите основные проблемы и тенденции развития.*

Задание 6. *Укажите, какие из приведенных ниже видов преступлений обладают латентностью (высокой, средней или низкой), и объясните почему:*

Убийство матерью новорожденного ребенка; заражение ВИЧ-инфекцией; незаконное проведение искусственного прерывания беременности; изнасилование; половое сношение или иные действия сексуального характера с лицом, не достигшим шестнадцатилетнего возраста; кража, мошенничество; вымогательство; грабеж; коммерческий подкуп; хулиганство; нарушение требований пожарной безопасности; нарушение правил оборота наркотических средств или психотропных веществ; жестокое обращение с животными;

незаконная охота; уничтожение или повреждение лесных насаждений; оставление места дорожно-транспортного происшествия; неправомерный доступ к компьютерной информации; злоупотребление должностными полномочиями; получение взятки; дача взятки; принуждение к даче показаний; укрывательство преступлений; организация незаконной миграции; самовольное оставление части или места службы.

Задание 7. Группировка – это распределение статистической совокупности на определенные группы, категории с использованием различных критериев. *Раскройте следующие группировки, имеющие значение для классификации преступников:*

- демографическая (пол, возраст);
- социально-экономическая (образование, род занятий, заработная плата);
- гражданство;
- состояние личности в момент совершения преступления (наркотическое, алкогольное опьянение);
- характер преступного поведения (умышленное – неосторожное, первичное – повторное).

Задание 8. С конца XIX века разные авторы фактически выделяют четыре типа личности преступника, называя их по-разному, но фактически имея в виду степень устойчивости и автономности их преступного поведения во взаимодействии с социальной средой. Встречаются следующие разграничения криминальных типов: 1) злостный, неустойчивый, ситуационный, случайный; 2) профессионалы, привычные преступники, промежуточная группа между первой и второй, случайные; 3) глобальные преступники, локальные преступники; 4) предкриминальный, совершающий преступления в определенных ситуациях, криминальный.

Предложите объективную характеристику каждого из предложенных типов преступника.

Задание 9. *По источникам возникновения криминогенные ситуации можно разделить на следующие виды:*

1. заранее создаваемые самим преступником;
2. создаваемые им же, но непреднамеренно (например, путем приведения себя в состояние опьянения);
3. возникшие в результате аморальных и правонарушающих действий других лиц;
4. создаваемые потерпевшими от преступлений;
5. вызванные стихийными силами природы;
6. возникшие по стечению случайных обстоятельств.

Какие из выше перечисленных видов источников несут более высокую степень общественных опасности и почему?

Задание 10. Личностные качества жертв активизируются определенными ситуативными факторами, что дает основание для соответствующей их классификации:

1. мужчины;
2. агрессивные жертвы;
3. несовершеннолетние;
4. нейтральные жертвы;
5. активные жертвы;
6. инициативные жертвы;
7. пассивные жертвы;
8. некритичные жертвы;

9. женщины;
10. пенсионеры.

Определите правильность классификации жертв и объясните причины Вашего выбора.

Задание 11. Крестову нравится видеть страдания других. Ему это очень приятно. Даже когда он вспоминает о чём-то таком, у него улучшается настроение. А уж когда он сам бьёт кого-то – «это настоящая жизнь!» Ему нравится угрожать, видеть, что человек его боится. Перед тем как избить человека, он наслаждается видом паники. Иногда у избитых он забирает вещи или деньги, ведь это право сильного. Но это не главное, главное совсем в другом – причинить боль, страдания и унижения другим.

Проанализируйте личность Крестова. Какие криминогенные качества личности лежали в основе совершённых им преступлений?

Задание 12 Карпухин прожил долгую жизнь. Чем он только ни занимался. Сначала воровал. К старости воровать стало тяжело, он занялся скупкой и перепродажей краденого. Много повидал Карпухин за свои 70 лет. Не видел он только, чтобы справедливость была на этом свете. Не приходилось ему видеть, чтобы человек честным трудом обретал богатство и находил счастье в жизни. Он часто любил повторять: «Прав мудрый русский народ. От трудов праведных не наживёшь палат каменных».

Проанализируйте личность Карпухина. Какие криминогенные качества личности лежали в основе совершённых им преступлений?

Задание 13. Геннадий Михасевич в период с 1971 по 1984 год убил 36 женщин. Он работал зав. ремонтными мастерскими, имел жену и двоих детей, но страдал комплексом сексуальной неполноценности. Характерно, что только в начале 80-х годов следователь Игнатович соединил все эти убийства в одно уголовное дело и предположил, что это дело рук одного человека. Игнатович опубликовал эту версию в средствах массовой информации, после чего Михасевич, пытаясь избежать разоблачения, подбросил к очередной жертве записку, в которой утверждал, что убийства совершают обманутые мужья Витебска. Однако именно благодаря этой записке, по почерку Михасевич и был изобличен.

При этом в ходе необоснованного и бездоказательного привлечения к уголовной ответственности за преступления, совершенные Михасевичем, других лиц за это время было незаконно осуждено 14 человек, из которых один был расстрелян, другой покончил с собой, третий полностью ослеп и четвертый к моменту разоблачения Михасевича отсидел в местах лишения свободы 10 лет.

Вопрос: *Назовите условия, способствовавшие совершению преступлений Михасевичем в течение длительного времени? Можно ли было предотвратить совершение данных преступлений?*

Задание 14. Александр Ким 38 лет, после окончания политехнического института вернулся в родной город Д. Александр взял кредит в банке и открыл три предприятия («Восход», «Риса», «Юким») и начал строить консервный завод. В этот же период времени в город вернулись из мест заключения братья Ходыходжаевы, старший из которых Шухрат вскоре женился на дочери начальника местного отдела ФМС России. Братья Ходыходжаевы организовали преступную группировку и обложили «данью» местных предпринимателей, исключение из которых составил только Ким, с которым Шухрат Ходыходжаев дружил семьями, т.к. их жены были школьными подругами.

Тем не менее, в апреле, спустя полгода после свадьбы Шухрата Ходыходжаева, домой к Киму пришел младший брат Ходыходжаевых – Улугбек. Воспользовавшись тем, что Александр Ким был в командировке в другом городе, Улугбек Ходыходжаев

изнасиловал его жену Ирину и забрал из дома 10 тыс. \$, пригрозив при этом, что если Ирина расскажет что-либо мужу, он убьет их детей.

После возвращения Александра Кима домой его жена сообщила ему, что младший брат Ходыходжаевых взял в долг 10 тыс. \$. Не придав сначала этому значения, спустя месяц Ким попросил жену сходить к Улугбеку Ходыходжаеву и взять у него назад хотя бы часть долга, т.к. деньги требовались на производственные нужды. Однако когда Ирина Ким пришла к Ходыходжаевым домой, те ее изнасиловали, запечатлев все это на видеокамеру. Затем они вызвали Александра Кима для беседы и во дворе собственного дома стали его избивать, требуя, чтобы он отдал им свой недостроенный новый дом в центре города. После этого Ходыходжаевы продемонстрировали Киму запись об изнасиловании его жены и пригрозили сделать то же самое с его детьми.

Ким согласился на уступки, но попросил разрешить ему посоветоваться с женой. Его отпустили, и он, воспользовавшись этим, выхватил у одного из братьев пистолет и расстрелял обоих братьев, после чего явился с повинной в полицию.

Вопрос: *Определите причины и условия, способствовавшие совершению данного преступления? Можно ли было предотвратить совершение данных преступлений?*

Задание 15. В городе «А» в течение года зарегистрировано 1 080 преступлений. Его население – 410 тыс. человек.

В городе «В» за этот же период зарегистрировано 900 преступлений. Население здесь составляет 395 тыс. человек.

Вычислите коэффициент интенсивности преступности для каждого города в расчете на 10 тыс. населения и определите, в каком из них он выше.

Задание 16. В области «Н» за год зарегистрировано 3 тыс. лиц, совершивших преступления. Ее население – 850 тыс. человек, из них 200 тыс. – лица, не достигшие 14-летнего возраста.

В области «Д» в течение того же периода зарегистрировано 2 тыс. лиц, совершивших преступления. Население этой области составляет 790 тыс. человек, из них 80 тыс. лица, не достигшие 14-летнего возраста.

Вычислите коэффициент преступной активности для каждой из областей и определите, в какой из них он выше.

Задание 17. В городе «Б» за год привлечено к уголовной ответственности 1 600 преступников (из них 120 человек – лица, не достигшие совершеннолетнего возраста). Население данного города составляет 430 тыс. человек, из них 110 тыс. – в возрасте до 14 лет.

В городе «С» за тот же период времени к уголовной ответственности было привлечено 1 100 преступников (из них несовершеннолетних – 90 человек). Население города «С» составляет 320 тыс. человек, из них в возрасте до 14 лет – 90 тыс. человек.

В каком городе выше интенсивность преступности?

Задание 18. В городе «К» за 6 месяцев текущего года зарегистрировано 19 891 преступление. Его население – 760 тыс. человек (из них 25% – лица, не достигшие совершеннолетнего возраста). В том числе зарегистрировано:

а) 800 преступлений, совершенных несовершеннолетними; б) 2 185 преступлений, совершенных ранее судимыми лицами; в) 3 370 преступлений, совершенных в общественных местах; г) 2 048 преступлений, совершенных на улице; д) 6 437 тяжких и особо тяжких преступлений.

Какие показатели преступности можно определить, исходя из вышеуказанных характеристик преступности? Каким образом рассчитываются данные показатели?

С учетом абстрактно-логического и конкретно-логического подходов, применяемых в современной криминологии, составьте схему теоретической модели «личность преступника».

Задание 19. Осветите суть основных дискуссионных вопросов, касающихся биологической предрасположенности человека к совершению преступления; идеи о потенциальном преступнике; роли психических аномалий в преступном поведении.

Задание 20. Уголовная статистика свидетельствует об устойчивом значительном различии криминальной активности мужчин и женщин. Чем это можно объяснить?

Задание 21. Составьте портрет личности современного преступника по официальным текущим статистическим данным о судимости в Российской Федерации.

Задание 22. В чем состоит практическое значение криминологических исследований личности преступника?

Задание 23. Ознакомьтесь со статистической карточкой на лицо, совершившее преступление, и выделите предусмотренные в ней признаки, относящиеся к криминологической характеристике лиц, совершивших преступления. Классифицируйте эти признаки применительно к структуре личности субъектов, совершивших преступления, и их типологии.

Задание 24. Ниже приведены некоторые признаки и особенности человека.

Определите, какие из них характеризуют индивида как личность:

– общительность, трудолюбие, плохое зрение, замкнутость, старательность, слабая сообразительность, аккуратность, быстрая реакция на внешние обстоятельства, высокая эмоциональная возбудимость, физическое уродство, упрямство, правдивость, неуверенность в себе, целеустремленность, равнодушие, рассеянность, мнительность, музыкальная одаренность, невыразительность речи, эгоизм, конформизм, зависть.

Какие из перечисленных признаков могут детерминировать антиобщественное поведение, а какие являются криминологически нейтральными?

Задание 25.

Составьте психологический портрет личности преступника, совершающего насильственные преступления, по официальным текущим статистическим данным.

5.5. Методические материалы, определяющие процедуры оценивания знаний, умений, навыков и (или) опыта деятельности, характеризующих этапы формирования компетенций

Промежуточная аттестация по учебной дисциплине проводится в соответствии с Положением о промежуточной аттестации обучающихся по основным профессиональным

образовательным программам в Российском государственном социальном университете и Положение о балльно-рейтинговой системе оценки успеваемости обучающихся по основным профессиональным образовательным программам – программам среднего профессионального образования, программам бакалавриата, программам специалитета, программам магистратуры в Российском государственном социальном университете.

На промежуточную аттестацию отводится 20 рейтинговых баллов.

Ответы обучающегося на контрольном мероприятии промежуточной аттестации оцениваются педагогическим работником по 20 - балльной шкале, а итоговая оценка по учебной дисциплине выставляется по пятибалльной системе для дифференцированного зачета.

Критерии выставления оценки определяются Положением о балльно-рейтинговой системе оценки успеваемости обучающихся по основным профессиональным образовательным программам – программам среднего профессионального образования, программам бакалавриата, программам специалитета, программам магистратуры в Российском государственном социальном университете.

6. Перечень основной и дополнительной учебной литературы для освоения учебной дисциплины.

6.1. Основная литература.

2 Уголовно-процессуальное право Российской Федерации в 2 ч. Часть 1 : учебник для вузов / Г. М. Резник [и др.] ; под общей редакцией Г. М. Резника. — 3-е изд., перераб. и доп. — Москва : Издательство Юрайт, 2020. — 457 с. — (Высшее образование). — ISBN 978-5-534-12202-2. — Текст : электронный // ЭБС Юрайт [сайт]. — URL: <http://www.biblio-online.ru/bcode/449440>

6.2. Дополнительная литература

1. Кульков, В. В. Методика предварительного следствия и дознания. Руководство для следователей и дознавателей : практическое пособие / В. В. Кульков, П. В. Ракчеева ; под редакцией В. В. Кулькова. — 2-е изд., испр. и доп. — Москва : Издательство Юрайт, 2020. — 311 с. — (Профессиональная практика). — ISBN 978-5-534-06624-1. — Текст : электронный // ЭБС Юрайт [сайт]. — URL: <http://www.biblio-online.ru/bcode/453003>

2 Уголовно-процессуальное право Российской Федерации в 2 ч. Часть 2 : учебник для вузов / Г. М. Резник [и др.] ; ответственный редактор Г. М. Резник. — 3-е изд., перераб. и доп. — Москва : Издательство Юрайт, 2020. — 519 с. — (Высшее образование). — ISBN 978-5-534-12205-3. — Текст : электронный // ЭБС Юрайт [сайт]. — URL: <http://www.biblio-online.ru/bcode/449441>

7. Перечень ресурсов информационно-коммуникационной сети «Интернет», необходимых для освоения дисциплины (модуля)

Название электронного ресурса	Описание электронного ресурса	Используемый для работы адрес
1. Диссертационный зал	В настоящее время Электронная библиотека	http://diss.rsl.ru Доступ по регистрации в

Российской государственной библиотеки	диссертаций РГБ содержит более 620 000 полных текстов диссертаций и авторефератов	читальном зале Университета.
<p>2. Университетская информационная система РОССИЯ (УИС РОССИЯ)</p> <p>3. Научное наследие России</p> <p>4. Электронная библиотека учебников</p> <p>5. Cyberleninka</p>	<p>Университетская информационная система РОССИЯ (УИС РОССИЯ) – электронная библиотека и база для исследований и учебных курсов в области экономики, управления, социологии, лингвистики, философии, филологии, международных отношений и других гуманитарных наук. УИС РОССИЯ поддерживается на базе Научно-исследовательского вычислительного центра МГУ имени М.В. Ломоносова</p> <p>Библиотека содержит научные труды известных российских и зарубежных ученых и исследователей, работавших на территории России. Программа Президиума РАН.</p> <p>На сайте представлены учебники, лекции, доклады, монографии по естественным и гуманитарным наукам.</p> <p>Содержит каталог научной периодики по большому количеству научных дисциплин, который содержит полную информацию о научных журналах в электронном виде, включающую их описания и все вышедшие выпуски с содержанием, темами научных статей и их полными текстами.</p>	<p>https://uisrussia.msu.ru/ 100% доступ</p> <p>http://e-heritage.ru/index.html 100% доступ</p> <p>http://studentam.net 100% доступ</p> <p>http://cyberleninka.ru/journal 100% доступ</p>
<p>6. Единое окно доступа к образовательным ресурсам</p> <p>7. Электронный библиотеки</p>	<p>Информационная система предоставляет свободный доступ к каталогу образовательных интернет-ресурсов и полнотекстовой электронной учебно-методической библиотеке для общего и профессионального образования</p> <p>Интернет-ресурсы образовательного и научно-образовательного назначения, оформленные в виде электронных библиотек, словарей и энциклопедий, предоставляют открытый доступ к полнотекстовым информационным ресурсам, представленным в электронном</p>	<p>http://window.edu.ru/library 100% доступ</p> <p>http://gigabaza.ru/doc/131454.html 100% доступ</p>

8. Библиотека юридической литературы	<p>формате — учебникам и учебным пособиям, хрестоматиям и художественным произведениям, историческим источникам и научно-популярным статьям, справочным изданиям и др.</p> <p>Электронная библиотека открытого доступа (монографии, диссертации, книги, статьи, новости и аналитика, конспекты лекций, рефераты, учебники).</p>	<p>http://pravo.eup.ru/ 100% доступ</p>
--------------------------------------	---	--

7.1. Профессиональные базы данных и информационные справочные системы

№№	Название электронного ресурса	Описание электронного ресурса	Используемый для работы адрес
1.	ЭБС «Университетская библиотека онлайн»	Электронно-библиотечная система, электронные книги и аудиокниги, учебники для ВУЗов, средних специальных учебных заведений и школы, а также научные монографии, научная периодика, в т.ч. журналы ВАК.	http://biblioclub.ru/ 100% доступ
2.	Научная электронная библиотека eLIBRARY.ru	Поиск по рефератам и полным текстам статей, опубликованных в российских и зарубежных научно-технических журналах.	http://elibrary.ru/ Доступ с любого компьютера в сети Университета на 276 журналов по подписке Университета. Доступ к 5493 журналам с полным текстом в открытом доступе, из них российских журналов 5022.
3.	ЭБС издательства «Юрайт»	Электронно-библиотечная система, коллекция электронных версий книг.	http://www.biblio-online.ru/ 100% доступ
4.	ЭБС издательства "ЛАНЬ"	Электронно-библиотечная система, коллекция электронных версий книг.	http://e.lanbook.com/ 100% доступ
5.	ЭБС "Book.ru"	Электронно-библиотечная система, коллекция электронных версий книг.	http://www.book.ru 100% доступ
6.	База данных EastView	Полнотекстовая база данных периодики.	http://ebiblioteka.ru/ С любого компьютера в сети Университета
7.	База данных международного индекса научного цитирования – Scopus:	Библиографическая и реферативная информация и инструменты для отслеживания цитируемости статей, опубликованных в научных	http://www.scopus.com/ Доступ с любого компьютера в сети Университета.

		изданиях.	
8.	Международный индекс научного цитирования Web of Science (Web of Knowledge)	Библиографическая и реферативная информация и инструменты для отслеживания цитируемости статей, опубликованных в научных изданиях. Университета.	http://webofknowledge.com ; Доступ с любого компьютера в сети Университета.
8.	Президентская библиотека им. Б.Н.Ельцина	Общегосударственное электронное хранилище цифровых копий важнейших документов по истории, теории и практике российской государственности, русскому языку, а также мультимедийных образовательных, научно-образовательных, культурно-просветительских и информационно-аналитических ресурсов.	https://www.prlib.ru/ Доступ в электронном читальном зале Научной библиотеки Университета.
9.	Национальная электронная библиотека	Крупнейшее собрание книг, диссертаций, музыкальных нот, карт и прочих материалов.	https://rusneb.ru/ доступ к полной коллекции с компьютеров в электронном читальном зале Научной библиотеки Университета
10	Видеотека учебных фильмов «Решение»	Коллекция учебных видеофильмов	http://eduvideo.online 100% доступ

8. Методические указания для обучающихся по освоению учебной дисциплины

Освоение обучающимся учебной дисциплины «Процессуальные следственные акты» предполагает изучение материалов дисциплины на аудиторных занятиях и в ходе самостоятельной работы. Аудиторные занятия проходят в форме лекций и семинаров. Самостоятельная работа включает разнообразный комплекс видов и форм работы обучающихся.

Для успешного освоения учебной дисциплины и достижения поставленных целей необходимо внимательно ознакомиться с настоящей рабочей программы учебной дисциплины. Ее может представить преподаватель на вводной лекции или самостоятельно обучающийся использует информацию на официальном Интернет-сайте Университета.

Следует обратить внимание на список основной и дополнительной литературы, которая имеется в электронной библиотечной системе <http://biblioclub.ru>, на предлагаемые преподавателем ресурсы информационно-телекоммуникационной сети Интернет. Эта информация необходима для самостоятельной работы обучающегося.

При подготовке к аудиторным занятиям необходимо помнить особенности каждой формы его проведения.

Подготовка к учебному занятию лекционного типа заключается в следующем.

С целью обеспечения успешного обучения обучающийся должен готовиться к лекции, поскольку она является важнейшей формой организации учебного процесса, поскольку:

- знакомит с новым учебным материалом;
- разъясняет учебные элементы, трудные для понимания;
- систематизирует учебный материал;
- ориентирует в учебном процессе.

С этой целью:
внимательно прочитайте материал предыдущей лекции;
ознакомьтесь с учебным материалом по учебнику и учебным пособиям с темой прочитанной лекции;
внесите дополнения к полученным ранее знаниям по теме лекции на полях лекционной тетради;
запишите возможные вопросы, которые вы зададите лектору на лекции по материалу изученной лекции;
постарайтесь уяснить место изучаемой темы в своей подготовке;
узнайте тему предстоящей лекции (по тематическому плану, по информации лектора) и запишите информацию, которой вы владеете по данному вопросу

Подготовка к занятию семинарского типа

При подготовке и работе во время проведения занятий семинарского типа следует обратить внимание на следующие моменты: на процесс предварительной подготовки, на работу во время занятия, исправление полученных замечаний.

Предварительная подготовка к учебному занятию семинарского типа заключается в изучении теоретического материала в отведенное для самостоятельной работы время.

Работа во время проведения учебного занятия семинарского типа включает самостоятельное выполнение заданий согласно обозначенной учебной программой тематики.

Форма отчетности может быть письменная, устная или две одновременно. Главным результатом в данном случае служит получение положительной оценки по каждому практическому занятию. Это является необходимым условием при проведении рубежного контроля и допуска к зачету/экзамену. При получении неудовлетворительных результатов обучающийся имеет право в дополнительное время пересдать преподавателю работу до проведения промежуточной аттестации.

Самостоятельная работа.

Для более углубленного изучения темы задания для самостоятельной работы рекомендуется выполнять параллельно с изучением данной темы. При выполнении заданий по возможности используйте наглядное представление материала. Более подробная информация о самостоятельной работе представлена в разделах «Учебно-методическое обеспечение самостоятельной работы по дисциплине (модулю)», «Методические указания к самостоятельной работе по дисциплине (модулю)».

Подготовка к зачету.

К зачету необходимо готовится целенаправленно, регулярно, систематически и с первых дней обучения по данной дисциплине. Попытки освоить учебную дисциплину в период зачетно-экзаменационной сессии, как правило, приносят не слишком удовлетворительные результаты.

При подготовке к экзамену по теоретической части выделите в вопросе главное, существенное (понятия, признаки, классификации и пр.), приведите примеры, иллюстрирующие теоретические положения.

После предложенных указаний у обучающихся должно сформироваться четкое представление об объеме и характере знаний и умений, которыми надо будет овладеть по дисциплине.

9. Информационно-технологическое обеспечение образовательного процесса по учебной дисциплине

9.1. Информационные технологии

1. Персональные компьютеры;
2. Доступ к интернет

3. Проектор.

9.2. Программное обеспечение

1. Microsoft Office (Word, Excel),

9.3. Информационные справочные системы

Обучающиеся по программе 40.03.01 Юриспруденция в университете имеют доступ к следующим современным профессиональным базам данных, информационным справочникам:

№.№	Название электронного ресурса	Описание электронного ресурса	Используемый для работы адрес
1.	ЭБС «Университетская библиотека онлайн»	Электронно-библиотечная система, электронные книги и аудиокниг, учебники для ВУЗов, средних специальных учебных заведений и школы, а также научные монографии, научная периодика, в т.ч. журналы ВАК.	http://biblioclub.ru/ 100% доступ
2.	Электронная библиотека Издательского дома «Гребенников»	Журналы издательства «Гребенников».	http://grebennikon.ru/ Доступ с любого компьютера в сети Университета
3.	Научная электронная библиотека eLIBRARY.ru	Поиск по рефератам и полным текстам статей, опубликованных в российских и зарубежных научно-технических журналах.	http://elibrary.ru/ Доступ с любого компьютера в сети Университета на 276 журналов по подписке Университета. Доступ к 5493 журналам с полным текстом в открытом доступе, из них российских журналов 5022.
4.	ЭБС издательства «Юрайт»	Электронно-библиотечная система, коллекция электронных версий книг.	http://www.biblio-online.ru/ 100% доступ
5.	ЭБС издательства «Лань»	Электронно-библиотечная система, электронные книги, учебники для ВУЗов. Коллекция «Музыка»	http://e.lanbook.com/ 100% доступ
6.	ЭБС «Библиороссика»	Электронно-библиотечная система, содержащая полнотекстовые учебники, учебные пособия, монографии и журналы в электронном виде. 5100 изданий открытого доступа	http://bibliorossica.com 100% доступ
7.	База данных EastView	Полнотекстовая база данных периодики.	http://ebiblioteka.ru/ С любого компьютера в сети Университета
8.	База данных международного	Библиографическая и реферативная информация и	http://www.scopus.com/ Доступ с любого

	индекса научного цитирования – Scopus:	инструменты для отслеживания цитируемости статей, опубликованных в научных изданиях.	компьютера в сети Университета.
9.	Международный индекс научного цитирования Web of Science (Web of Knowledge)	Библиографическая и реферативная информация и инструменты для отслеживания цитируемости статей, опубликованных в научных изданиях. Университета.	<p>Перед входом в WoS необходимо войти на сайт ResearcherID - https://www.researcherid.com/ResearcherID.</p> <p>Вход в WoS: http://login.webofknowledge.com/</p> <p>В разделе "ВЫПОЛНЕНИЕ ВХОДА ДЛЯ ПОЛЬЗОВАТЕЛЕЙ В ОРГАНИЗАЦИИ" выбрать значение: "Russian Higher Education & Research (FEDURUS)"</p> <p>На следующей странице в разделе "Выберите Вашу Организацию" выбрать проект "FEDURUS".</p> <p>Далее ввести логин и пароль, полученный в ResearcherID.</p> <p>Доступ с любого компьютера в сети Университета.</p>
10.	Видеотека учебных фильмов «Решение»	Коллекция учебных видеофильмов «Решение» позволяет организовать обучение в интерактивном формате по различным направлениям подготовки.	http://eduvideo.online 100% доступ
11.	Президентская библиотека им. Б.Н.Ельцина	Общегосударственное электронное хранилище цифровых копий важнейших документов по истории, теории и практике российской государственности, русскому языку, а также мультимедийных образовательных, научно-образовательных, культурно-просветительских и информационно-аналитических ресурсов.	https://www.prlib.ru/ Доступ по регистрации в читальном зале Университета.

10. Материально-техническое обеспечение образовательного процесса по учебной дисциплине

Для изучения учебной дисциплины «**Процессуальные следственные акты**» в рамках реализации основной профессиональной образовательной программы по направлению подготовки **40.03.01 «Юриспруденция» (уровень бакалавриата)** используются:

Учебная аудитория для занятий лекционного типа оснащена специализированной мебелью (стол для преподавателя, парты, стулья, доска для написания мелом); техническими средствами обучения (видеопроекторное оборудование, средства звуковоспроизведения, экран и имеющие выход в сеть Интернет).

Учебная аудитория для занятий семинарского типа: оснащена специализированной мебелью (стол для преподавателя, парты, стулья, доска для написания мелом).

Помещения для самостоятельной работы обучающихся: оснащены специализированной мебелью (парты, стулья) техническими средствами обучения (персональные компьютеры с доступом в сеть интернет и обеспечением доступа в электронно-информационную среду университета, программным обеспечением).

11. Образовательные технологии

При реализации учебной дисциплины «**Процессуальные следственные акты**» применяются различные образовательные технологии, в том числе технологии электронного обучения.

Освоение учебной дисциплины «**Процессуальные следственные акты**» предусматривает использование в учебном процессе активных и интерактивных форм проведения учебных занятий в форме деловых и ролевых игр, разбора конкретных ситуаций в сочетании с внеаудиторной работой с целью формирования и развития **профессиональных** навыков обучающихся.

При освоении учебной дисциплины «**Процессуальные следственные акты**» предусмотрено применением электронного обучения.

Учебные часы дисциплины «**Процессуальные следственные акты**» предусматривают классическую контактную работу преподавателя с обучающимся в аудитории и контактную работу посредством электронной информационно-образовательной среды в синхронном и асинхронном режиме (вне аудитории) посредством применения возможностей компьютерных технологий (электронная почта, тестирование, презентация, форум и др.).

В рамках учебной дисциплины «**Процессуальные следственные акты**» предусмотрены встречи с руководителями и работниками организаций, деятельность которых связана с направленностью (профилем) реализуемой основной профессиональной образовательной программы.

Лист регистрации изменений

№ п/п	Содержание изменения	Реквизиты документа об утверждении изменения	Дата введения изменения
1	Одобрена и рекомендована к утверждению решением Ученого совета Юридического факультета на основании Федерального государственного образовательного стандарта высшего профессионального образования по направлению подготовки 40.03.01 Юриспруденция (уровень бакалавриата), утвержденным приказом Министерства образования и науки Российской Федерации от 1 декабря 2016 г. № 1511	Протокол заседания Ученого совета Юридического факультета Протокол № 10 от «29» мая 2020 г.	01.09.2020



Министерство науки и высшего образования Российской Федерации
ФЕДЕРАЛЬНОЕ ГОСУДАРСТВЕННОЕ БЮДЖЕТНОЕ ОБРАЗОВАТЕЛЬНОЕ
УЧРЕЖДЕНИЕ ВЫСШЕГО ОБРАЗОВАНИЯ
«РОССИЙСКИЙ ГОСУДАРСТВЕННЫЙ СОЦИАЛЬНЫЙ УНИВЕРСИТЕТ»

УТВЕРЖДАЮ

Декан
юридического факультета

 Л.Б.Ситдикова

«10 » июня 2020 г.

**РАБОЧАЯ ПРОГРАММА ДИСЦИПЛИНЫ (МОДУЛЯ)
УГОЛОВНО-ИСПОЛНИТЕЛЬНОЕ ПРАВО**

**Наименование образовательной программы
Юриспруденция**

**Направление подготовки
40.03.01 Юриспруденция**

**Направленность
Уголовно-правовая**

**ОБРАЗОВАТЕЛЬНАЯ ПРОГРАММА ВЫСШЕГО ОБРАЗОВАНИЯ
– ПРОГРАММА БАКАЛАВРИАТА**

**Уровень профессионального образования
Высшее образование – бакалавриат**

**Форма обучения
Очная, очно-заочная**

Москва 2020

Рабочая программа дисциплины (модуля) «Уголовно-исполнительное право» разработана на основании федерального государственного образовательного стандарта высшего образования по специальности **40.03.01 «Юриспруденция» (уровень бакалавриата)**, утвержденного приказом Министерства образования и науки Российской Федерации от 1 декабря 2016 г. № 1511 учебного плана по основной профессиональной образовательная программе высшего образования **40.03.01 «Юриспруденция»**.

Рабочая программа учебной дисциплины (модуля) «Уголовно-исполнительное право» разработана рабочей группой в составе: к.ю.н Глазковой Л.В., старшим преподавателем Н.В. Лутовиновой

Руководитель основной профессиональной образовательной программы,

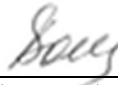

(подпись)

М.А. Волкова

Рабочая программа дисциплины (модуля) обсуждена и утверждена на Ученом совете факультета.

Протокол № 10 от «29»мая 2020 г.

Декан юридического факультета д.ю.н., профессор

(подпись)

Л.Б. Ситдикова

Рабочая программа дисциплины(модуля)рекомендована к утверждению представителями организаций-работодателей:

Некоммерческой организации «Фонд содействия развития правовых технологий XXI века», Вице-президент

(подпись)

Р.М. Джавахян

Адвокатская коллегия г. Москвы «Лебедева, Бурова и партнеры», Адвокат коллегии адвокатов

(подпись)

И.Л. Бурова

Рабочая программа дисциплины(модуля) рецензирована и рекомендована к утверждению:

Доктор юридических наук, профессор кафедры административного и финансового права Российского университета дружбы народов

(подпись)

А.А. Мамедов

Кандидат юридических наук, доцент кафедры гражданско-правовых дисциплин Российского государственного социального университета

(подпись)

М.М. Туркин

Согласовано Научная библиотека, директор

(подпись)

И.Г. Маляр

СОДЕРЖАНИЕ

1. Общие положения	4
1.1. Цель и задачи дисциплины.....	4
1.2. Место дисциплины в структуре основной профессиональной образовательной программы.	4
1.3. Планируемые результаты обучения по дисциплине в рамках планируемых результатов освоения основной профессиональной образовательной программы. ...	4
2. Объем дисциплины, включая контактную работу обучающегося с преподавателем и самостоятельную работу обучающегося.....	6
3.1. Учебно-тематический план по очной форме обучения.....	8
3.2 Учебно-тематический план по очно-заочной форме обучения.....	9
3.3. Учебно-тематический план по заочной форме обучения	9
4. Учебно-методическое обеспечение самостоятельной работы обучающихся по дисциплине	11
4.1. Виды самостоятельной работы обучающихся по дисциплине.....	11
4.2. Методические указания к самостоятельной работе по дисциплине (модулю).....	13
5. Фонд оценочных средств для проведения промежуточной аттестации обучающихся по дисциплине (модулю)	13
5.1. Форма промежуточной аттестации обучающегося по дисциплине (модулю).....	21
5.2. Перечень компетенций с указанием этапов их формирования в процессе освоения образовательной программы	21
5.3. Описание показателей и критериев оценивания компетенций на различных этапах их формирования, описание шкал оценивания.....	22
5.4. Типовые контрольные задания или иные материалы, необходимые для оценки знаний, умений, навыков и (или) опыта деятельности, характеризующих этапы формирования компетенций в процессе освоения образовательной программы	24
5.5. Методические материалы, определяющие процедуры оценивания знаний, умений, навыков и (или) опыта деятельности, характеризующих этапы формирования компетенций.....	32
6. Перечень основной и дополнительной учебной литературы для освоения дисциплины (модуля)	33
6.1. Основная литература	33
6.2. Дополнительная литература.....	Ошибка! Закладка не определена.
7. Перечень ресурсов информационно-коммуникационной сети «Интернет», необходимых для освоения дисциплины (модуля).....	33
8. Методические указания для обучающихся по освоению дисциплины (модуля)	36
9. Информационно-технологическое обеспечение образовательного процесса по дисциплине (модулю)	38
9.1. Информационные технологии	38
9.2. Программное обеспечение	38
9.3. Информационные справочные системы	38
10. Материально-техническое обеспечение образовательного процесса по дисциплине (модулю).....	38
11. Образовательные технологии.....	38
Лист регистрации изменений	Ошибка! Закладка не определена.

1. Общие положения

1.1. Цель и задачи дисциплины.

Цель дисциплины (модуля) «Уголовно-исполнительное право» являются анализ и усвоение уголовно-исполнительного законодательства, рассмотрение уголовно-исполнительного правоотношения, обобщения правового регулирования в сфере исполнения (отбывания) наказания, что в свою очередь, повлечет в практической деятельности принимать конкретные управленческие решения, а также способность выявлять, раскрывать и предупреждать преступления.

Задачи дисциплины (модуля):

- изучение уголовно-исполнительного права в соответствии с учебной программой;
- ознакомление студентов с содержанием, формами выражения и перспективами развития уголовно-исполнительной политики;
- ознакомление с проблемами развития уголовно-исполнительного законодательства;
- выработка навыков анализа норм и институтов уголовно-исполнительного права, квалифицированного применения их на практике;
- научиться самостоятельно, анализировать и логически грамотно обосновывать и выражать собственную точку зрения по проблемам уголовно - исполнительного права, свободно оперировать юридическими понятиями и категориями;
- расширение юридического кругозора и повышения правовой культуры.

1.2. Место дисциплины в структуре основной профессиональной образовательной программы.

Дисциплина (модуль) «Уголовно-исполнительное право» реализуется в части дисциплин по выбору основной профессиональной образовательной программы по направлению подготовки **40.03.01 «Юриспруденция»** очной, очно-заочной формам обучения.

Изучение дисциплины (модуля) «Уголовно-исполнительное право» базируется на знаниях и умениях, полученных обучающимися ранее в ходе освоения программного материала ряда учебных дисциплин: «Теория государства и права», «Правоохранительные органы».

Изучение дисциплины (модуля) «Уголовно-исполнительное право» является базовым для последующего освоения программного материала учебных дисциплин: «Уголовное право», «Криминалистика», «Уголовный процесс», «Криминология» и др.

1.3. Планируемые результаты обучения по дисциплине в рамках планируемых результатов освоения основной профессиональной образовательной программы.

Процесс освоения дисциплины (модуля) направлен на формирование у обучающихся следующей общепрофессиональных и профессиональных компетенции: способностью обеспечивать соблюдение законодательства Российской Федерации субъектами права (ПК-3); способностью применять нормативные правовые акты, реализовывать нормы материального и процессуального права в профессиональной деятельности (ПК-5); готовностью к выполнению должностных обязанностей по обеспечению законности и правопорядка, безопасности личности, общества, государства (ПК-8).

В результате освоения дисциплины (модуля) студент должен демонстрировать следующие результаты образования:

Код компетенции	Содержание компетенции	Результаты обучения
ПК-3	способностью обеспечивать соблюдение законодательства Российской Федерации субъектами права	Знать: порядок обеспечения соблюдения законодательства Российской Федерации субъектами права.
		Уметь: обеспечивать соблюдение законодательства Российской Федерации субъектами права.
		Владеть: способностью обеспечивать соблюдение законодательства Российской Федерации субъектами права.
ПК-5	способностью применять нормативные правовые акты, реализовывать нормы материального и процессуального права в профессиональной деятельности	Знать: Конституцию Российской Федерации, федеральные конституционные законы и федеральные законы, а также иные нормативные правовые акты, нормы международного права и международных договоров Российской Федерации
		Уметь: руководствоваться в профессиональной деятельности нормами Конституции Российской Федерации, федеральных конституционных законов и федеральных законов, а также иных нормативных правовых актами, нормами международного права и международных договоров Российской Федерации
		Владеть: навыками реализовывать в профессиональной деятельности нормы Конституции Российской Федерации, федеральных конституционных законов и федеральных законов, а также иных нормативно правовых актов, нормам международного права и международных договоров Российской Федерации
ПК-8	готовностью к выполнению должностных обязанностей по обеспечению законности и правопорядка, безопасности личности, общества, государства	Знать: должностные обязанности по обеспечению законности и правопорядка, безопасности личности, общества, государства
		Уметь: выполнять должностные обязанности по обеспечению законности и правопорядка, безопасности личности, общества, государства
		Владеть: навыками обеспечения законности и правопорядка, безопасности личности, общества, государства

2. Объем дисциплины, включая контактную работу обучающегося с преподавателем и самостоятельную работу обучающегося

Общая трудоемкость дисциплины (модуля) составляет 5 зачетных единицы.

Очная форма обучения

Вид учебной работы	Всего часов	Семестр
		8 семестр
Аудиторные учебные занятия, всего	50	50
В том числе контактная работа обучающихся с преподавателем:	50	50
Учебные занятия лекционного типа	20	20
Учебные занятия семинарского типа	30	30
Лабораторные занятия	0	0
Иная контактная работа	40	40
Самостоятельная работа обучающихся*, всего	54	54
В том числе:		
Подготовка к лекционным и практическим занятиям, самостоятельное изучение разделов дисциплины в ЭИОС	22	22
Выполнение практических заданий	22	22
Рубежный текущий контроль	10	10
Вид промежуточной аттестации (зачет, экзамен)	Экзамен (36)	Экзамен (36)
Общая трудоемкость дисциплины, з.е.	5	5

Очно-заочная форма обучения

Вид учебной работы	Всего часов	Семестр
		5 семестр
Аудиторные учебные занятия, всего	30	30
В том числе контактная работа обучающихся с преподавателем:	30	30
Учебные занятия лекционного типа	12	12
Учебные занятия семинарского типа	18	18
Лабораторные занятия	0	0
Иная контактная работа	30	30
Самостоятельная работа обучающихся*, всего	84	84
В том числе:		
Подготовка к лекционным и практическим занятиям, самостоятельное изучение разделов дисциплины в ЭИОС	37	37
Выполнение практических заданий	37	37
Рубежный текущий контроль	10	10

Вид промежуточной аттестации (зачет, экзамен)	Экзамен (36)	Экзамен (36)
Общая трудоемкость дисциплины, з.е.	5	5

3. Содержание учебной дисциплины

3.1. Учебно-тематический план по очной форме обучения

Объем учебных занятий составляет 90 часа.

Объем самостоятельной работы – 90 час.

Раздел, тема	Виды учебной работы, академических часов						
	Всего	Самостоят. работа, в т.ч. промежуточная аттестация	Контактная работа обучающихся с преподавателем				
			Всего	Лекционного типа	Семинарского типа	Лабораторные занятия	Контактная работа в ЭИОС
Раздел 1. Введение	36	18	18	4	6	0	8
1.1. Понятие уголовно-исполнительного права	18	9	9	2	3	0	4
1.2. Принципы уголовно-исполнительного права	18	9	9	2	3	0	4
Раздел 2. Общие положения	36	18	18	4	6	0	8
2.1. Источники уголовно-исполнительного права. Уголовно-исполнительное законодательство	12	6	6	2	2	0	2
2.2. Учреждения и органы, исполняющие наказания	12	6	6	0	2	0	4
2.3. Персонал учреждений и органов, исполняющих наказания, его правовая защита и социальная поддержка	12	6	6	2	2	0	2
Раздел 3. Правовое регулирование содержания под стражей	36	18	18	4	6	0	8
3.1. Правовое регулирование порядка и условий содержания под стражей подозреваемых и обвиняемых в совершении преступлений	12	6	6	2	2	0	2
3.2. Правовое положение осужденных	12	6	6	0	2	0	4
3.3. Контроль за деятельностью учреждений и органов, исполняющих наказания	12	6	6	2	2	0	2
Раздел 4. Порядок и условия исполнения наказаний, связанных с изоляцией осужденного от общества	36	18	18	4	6	0	8
4.1. Классификация осужденных к лишению свободы	12	6	6	2	2	0	2

4.2. Правовое регулирование режима в исправительных учреждениях	12	6	6	0	2	0	4
4.3. Изменение условий отбывания наказания и вида исправительного учреждения осужденным к лишению свободы. Правовое регулирование применения мер поощрения и взыскания к осужденным	12	6	6	2	2	0	2
Раздел 5. Правовое регулирование исполнения наказаний. Освобождение осужденных от отбывания наказания и их социальная адаптация	36	18	18	4	6	0	8
5.1. Правовое регулирование применения основных средств исправления к осужденным, лишенным свободы	12	6	6	2	2	0	2
5.2. Порядок исполнения и условия отбывания наказания в различных видах исправительных учреждений. Порядок исполнения и условия отбывания наказаний, не связанных с изоляцией осужденных от общества	12	6	6	0	2	0	4
5.3. Основания и порядок освобождения осужденных от отбывания наказания. Подготовка осужденных к освобождению от отбывания наказания, оказание им помощи и их социальная адаптация	12	6	6	2	2	0	2
Общий объем, часов	180	90	90	20	30	0	40
Форма промежуточной аттестации	Экзамен						
Общий объем часов по учебной дисциплине	180						

3.2 Учебно-тематический план по очно-заочной форме обучения

Объем учебных занятий составляет 72 часов.

Объем самостоятельной работы – 72 час.

Раздел, тема	Виды учебной работы, академических часов						
	Всего	Самостоят. работа, в т.ч. промежуточная аттестация	Контактная работа обучающихся с преподавателем				
			Всего	Лекционного типа	Семинарского типа	Лабораторные занятия	Контактная работа в ЭИОС
Раздел 1. Введение	36	24	12	3	3	0	6

1.1. Понятие уголовно-исполнительного права	18	12	6	3	0	0	3
1.2. Принципы уголовно-исполнительного права	18	12	6	0	3	0	3
Раздел 2. Общие положения	36	24	12	2	3	0	7
2.1. Источники уголовно-исполнительного права. Уголовно-исполнительное законодательство	12	10	2	0	0	0	2
2.2. Учреждения и органы, исполняющие наказания	12	4	8	2	3	0	3
2.3. Персонал учреждений и органов, исполняющих наказания, его правовая защита и социальная поддержка	12	10	2	0	0	0	2
Раздел 3. Правовое регулирование содержания под стражей	36	24	12	2	4	0	6
3.1. Правовое регулирование порядка и условий содержания под стражей подозреваемых и обвиняемых в совершении преступлений	12	8	4	2	0	0	2
3.2. Правовое положение осужденных	12	8	4	0	2	0	2
3.3. Контроль за деятельностью учреждений и органов, исполняющих наказания	12	8	4	0	2	0	2
Раздел 4. Порядок и условия исполнения наказаний, связанных с изоляцией осужденного от общества	36	24	12	2	6	0	4
4.1. Классификация осужденных к лишению свободы	12	8	4	0	2	0	2
4.2. Правовое регулирование режима в исправительных учреждениях	12	8	4	2	2	0	0
4.3. Изменение условий отбывания наказания и вида исправительного учреждения осужденным к лишению свободы. Правовое регулирование применения мер поощрения и взыскания к осужденным	12	8	4	0	2	0	2
Раздел 5. Правовое регулирование исполнения наказаний. Освобождение осужденных от отбывания наказания и их социальная адаптация	36	24	12	3	2	0	7
5.1. Правовое регулирование применения основных средств исправления к осужденным, лишенным свободы	12	8	4	3	1	0	0
5.2. Порядок исполнения и условия отбывания наказания в различных видах исправительных учреждений. Порядок исполнения и условия	12	8	4	0	1	0	3

отбывания наказаний, не связанных с изоляцией осужденных от общества							
5.3. Основания и порядок освобождения осужденных от отбывания наказания. Подготовка осужденных к освобождению от отбывания наказания, оказание им помощи и их социальная адаптация	12	8	4	0	0	0	4
Общий объем, часов	180	120	60	12	18	0	30
Форма промежуточной аттестации	Экзамен						
Общий объем часов по учебной дисциплине	180						

4. Учебно-методическое обеспечение самостоятельной работы обучающихся по дисциплине

4.1. Виды самостоятельной работы обучающихся по дисциплине

Очная форма обучения

Раздел, тема	Всего СРС - контроль	Виды самостоятельной работы обучающихся, в т.ч. контроль						
		Академическая активность, час	Форма академической активности	Выполнение практ. заданий, час	Форма практического задания	Рубежный текущий контроль, час	Форма рубежного текущего контроля	Контроль (промежут. аттестация), час
Раздел 1. Введение	18	4	Подготовка к лекционным и практическим занятиям, самостоятельное изучение раздела в ЭИОС	2	Реферат	2	Компьютерное тестирование или иная форма рубежного контроля по усмотрению преподавателя	10
Раздел 2. Общие положения	18	4	Подготовка к лекционным и практическим занятиям, самостоятельное изучение раздела в ЭИОС	7	Реферат	2	Компьютерное тестирование или иная форма рубежного контроля по усмотрению преподавателя	5
Раздел 3. Правовое регулирование содержания под стражей	18	4	Подготовка к лекционным и практическим занятиям, самостоятельное изучение раздела в ЭИОС	7	Реферат	2	Компьютерное тестирование или иная форма рубежного контроля по усмотрению преподавателя	5
Раздел 4. Порядок и условия исполнения	18	5	Подготовка к лекционным и практическим занятиям,	6	Реферат	2	Компьютерное тестирование или иная форма рубежного контроля	5

наказаний, связанных с изоляцией осужденного от общества			самостоятельное изучение раздела в ЭИОС				по усмотрению преподавателя	
Раздел 5. Правовое регулирование исполнения наказаний. Освобождение осужденных от отбывания наказания и их социальная адаптация	18	5	Подготовка к лекционным и практическим занятиям, самостоятельное изучение раздела в ЭИОС	0	Реферат	2	Компьютерное тестирование или иная форма рубежного контроля по усмотрению преподавателя	11
Общий объем, часов	90	22		22		10		36
Форма промежуточной аттестации	Экзамен							

Очно-заочная форма обучения

Раздел, тема	Всего СРС - контроль	Виды самостоятельной работы обучающихся, в т.ч. контроль						
		Академическая активность, час	Форма академической активности	Выполнение практ. заданий, час	Форма практического задания	Рубежный текущий контроль, час	Форма рубежного текущего контроля	Контроль (промежут. аттестация), час
Раздел 1. Введение	24	7	Подготовка к лекционным и практическим занятиям, самостоятельное изучение раздела в ЭИОС	8	Реферат	2	Компьютерное тестирование или иная форма рубежного контроля по усмотрению преподавателя	7
Раздел 2. Общие положения	24	7	Подготовка к лекционным и практическим занятиям, самостоятельное изучение раздела в ЭИОС	8	Реферат	2	Компьютерное тестирование или иная форма рубежного контроля по усмотрению преподавателя	7
Раздел 3. Правовое регулирование содержания под стражей	24	7	Подготовка к лекционным и практическим занятиям, самостоятельное изучение раздела в ЭИОС	8	Реферат	2	Компьютерное тестирование или иная форма рубежного контроля по усмотрению преподавателя	7
Раздел 4. Порядок и условия исполнения наказаний, связанных с изоляцией	24	7	Подготовка к лекционным и практическим занятиям, самостоятельное изучение раздела в ЭИОС	8	Реферат	2	Компьютерное тестирование или иная форма рубежного контроля по усмотрению преподавателя	7

осужденного от общества								
Раздел 5. Правовое регулирование исполнения наказаний. Освобождение осужденных от отбывания наказания и их социальная адаптация	24	9	Подготовка к лекционным и практическим занятиям, самостоятельное изучение раздела в ЭИОС	5	Реферат	2	Компьютерное тестирование или иная форма рубежного контроля по усмотрению преподавателя	8
Общий объем, часов	120	37		37		10		36
Форма промежуточной аттестации	Экзамен							

4.2. Методические указания к самостоятельной работе по дисциплине (модулю)

Раздел 1. Введение

Цель: изучение студентами личности преступника, ознакомление студентов с системой и видами учреждений, исполняющих уголовные наказания; уяснение сущности вида наказаний, рассмотрение отдельных вопросов исполнения наказаний не связанных с лишением свободы; ознакомление студентов с механизмом предупреждения преступности в Российской Федерации; рассмотрение спектра вопросов, регулирующих вопросы отбывания наказания в местах лишения свободы.

Перечень изучаемых элементов содержания: Система учреждений и органов, исполняющих уголовные наказания, их функции и общая характеристика. Виды органов и учреждений, исполняющих уголовные наказания, их задачи и классификация. Учреждения, исполняющие лишение свободы: их задачи и классификация. Средства исправительного воздействия на осужденных: понятие, виды, порядок применения. Управление уголовно-исполнительной системой и контроль за деятельностью органов и учреждений, исполняющих наказания. Персонал учреждений и органов, исполняющих наказания. Взаимодействие учреждений и органов уголовно-исполнительной системы с судом, иными правоохранительными органами, средствами массовой информации, религиозными конфессиями и общественными объединениями. Понятие, задачи и основания классификации осуждённых к лишению свободы. Порядок определения места отбывания наказания в виде лишения свободы. Распределение осуждённых и порядок приёма их в исправительные учреждения.

Тема 1.1. Понятие уголовно-исполнительного права

Вопросы для самоподготовки:

1. Порядок и условия исполнения наказаний, не связанных с обязательной трудовой деятельностью осужденного.
2. Применение основных средств исправления осужденных к аресту.

Тема 1.2. Принципы уголовно-исполнительного права

Вопросы для самоподготовки:

1. Порядок и условия исполнения наказаний, не связанных с обязательной трудовой деятельностью осужденного.
2. Применение основных средств исправления осужденных к аресту.

ПРАКТИЧЕСКОЕ ЗАДАНИЕ К РАЗДЕЛУ 4**Форма практического задания: реферат****Перечень тем рефератов по Разделу 1:**

1. Содержание норм уголовно-исполнительного законодательства и их действие во времени и в пространстве.
2. История развития уголовно-исполнительного законодательства России.
3. История развития пенитенциарного права в России.
4. Период перехода от исправительно-трудового к уголовно-исполнительному законодательству.
5. Цели и задачи уголовно-исполнительного законодательства.
6. Разграничение компетенции в области уголовно-исполнительного законодательства между Российской Федерацией и ее субъектами.
7. Федеральный закон как основной источник уголовно-исполнительного законодательства.
8. Подзаконные нормативные правовые акты как источники уголовно-исполнительного законодательства.
9. Реформа уголовно-исполнительного законодательства.

РУБЕЖНЫЙ КОНТРОЛЬ К РАЗДЕЛУ 1:

Форма рубежного контроля – компьютерное тестирование.

Раздел 2. Общие положения

Цель: изучение студентами личности преступника, ознакомление студентов с системой и видами учреждений, исполняющих уголовные наказания; уяснение сущности вида наказаний, рассмотрение отдельных вопросов исполнения наказаний не связанных с лишением свободы; ознакомление студентов с механизмом предупреждения преступности в Российской Федерации; рассмотрение спектра вопросов, регулирующих вопросы отбывания наказания в местах лишения свободы.

Перечень изучаемых элементов содержания: Социально-правовое назначение и система наказаний без изоляции осуждённых от общества. Порядок и условия исполнения наказания в виде исправительных работ. Исполнение наказания в виде штрафа. Правовое регулирование исполнения наказания в виде ограничения свободы, в виде обязательных работ. Исполнение наказания в виде лишения права занимать определённые должности или заниматься определённой деятельностью. Реализация условного осуждения.

Арест как вид уголовного наказания и основные его признаки. Порядок и условия исполнения наказания в виде ареста. Особенности применения к осужденным к аресту

средств исправления. Правовой статус лиц, отбывающих арест. Арестный дом - орган, исполняющий наказание в виде ареста, его компетенция и место в уголовно-исполнительной системе Минюста России. Отсрочка введения ограничения свободы и ареста как вида наказания.

Тема 2.1. Источники уголовно-исполнительного права. Уголовно-исполнительное законодательство

Вопросы для самоподготовки:

1. Порядок и условия исполнения наказаний, не связанных с обязательной трудовой деятельностью осужденного.
2. Применение основных средств исправления осужденных к аресту.

Тема 2.2. Учреждения и органы, исполняющие наказания

Вопросы для самоподготовки:

1. Социально-правовое назначение и сущность уголовного наказания в виде ареста.
2. Применение основных средств исправления осужденных к аресту.
3. Классификация осужденных к лишению свободы и распределение их по исправительным учреждениям.

Тема 2.3. Персонал учреждений и органов, исполняющих наказания, его правовая защита и социальная поддержка

Вопросы для самоподготовки:

1. Социально-правовое назначение и сущность уголовного наказания в виде ареста.
2. Применение основных средств исправления осужденных к аресту.
3. Классификация осужденных к лишению свободы и распределение их по исправительным учреждениям.

Перечень тем рефератов по Разделу 2:

1. Уголовно-исполнительный кодекс, его общая характеристика.
2. Виды и структура норм уголовно-исполнительного законодательства.
3. Уголовно-исполнительные правоотношения.
4. Особенности режима в исправительных учреждениях разных видов (порядок и условия отбывания наказания в колонии-поселении, отбывание лишения свободы в исправительных колониях и тюрьмах, отбывание наказания в воспитательных колониях, порядок и условия исполнения наказания в виде ареста и ограничения свободы, особенности исполнения пожизненного лишения свободы).
5. Структура правового статуса лиц, отбывающих наказания: субъективные права, законные интересы и обязанности осуждённых.
6. Характеристика современных тенденций развития правового статуса осужденных.
7. Понятие контроля и его социально-правовое назначение за деятельностью персонала исправительных учреждений.
8. Роль и значение международного контроля за деятельностью персонала исправительных учреждений.

РУБЕЖНЫЙ КОНТРОЛЬ К РАЗДЕЛУ 2:

Форма рубежного контроля – компьютерное тестирование.

Раздел 3. Правовое регулирование содержания под стражей

Цель: изучение понятия уголовно-исполнительного права, его предмета и задач; ознакомление студентов с историческими вехами в развитии российского тюремного дела и пенальной системы советского государства

Перечень изучаемых элементов содержания: Понятие уголовно-исполнительной политики и ее влияние на развитие уголовно-исполнительного права. Современное состояние реализации политики и законодательства в сфере исполнения наказаний.

Понятие уголовно-исполнительного права и его соотношение с другими отраслями права и учебными дисциплинами. Признаки уголовно-исполнительного права как самостоятельной отрасли права: предмет правового регулирования, методы и система нормативных актов. Принципы уголовно-исполнительного права РФ. Понятие уголовно-исполнительного законодательства, его цели и задачи. Структура и содержание уголовно-исполнительного законодательства. Соотношение уголовно-исполнительного законодательства РФ с международно-правовыми актами в области исполнения наказаний и обращения с осужденными.

Тема 3.1. Правовое регулирование порядка и условий содержания под стражей подозреваемых и обвиняемых в совершении преступлений

Вопросы для самоподготовки:

1. Понятие уголовно-исполнительного права, его предмет и значение науки в борьбе с преступностью.
2. Принципы уголовно-исполнительного права.
3. Взаимосвязь уголовного, уголовно-процессуального и уголовно-исполнительного права.

Тема 3.2. Правовое положение осужденных

Вопросы для самоподготовки:

1. Режим в исправительных учреждениях и средства его обеспечения. Внутренний распорядок в исправительных учреждениях.
2. Понятие и социальное назначение института правового положения осужденных.
3. Правовое положение лиц, отбывающих наказания, соединенные с изоляцией от общества, их основные общегражданские и специфические обязанности и права.

Тема 3.3. Контроль за деятельностью учреждений и органов, исполняющих наказания

Вопросы для самоподготовки:

1. Режим в исправительных учреждениях и средства его обеспечения. Внутренний распорядок в исправительных учреждениях.
2. Понятие и социальное назначение института правового положения осуждённых.
3. Правовое положение лиц, отбывающих наказания, соединенные с изоляцией от общества, их основные общегражданские и специфические обязанности и права.

Перечень тем рефератов по Разделу 3:

1. Понятие контроля и его социально-правовое назначение за деятельностью персонала исправительных учреждений.
2. Роль и значение международного контроля за деятельностью персонала исправительных учреждений.
3. Общественность в деятельности исправительных учреждений. Образовательные технологии – применение мультимедийных средств обучения для демонстрации ответов студентов на задания самостоятельной работы.
4. Воспитательная работа с контингентом осужденных к вышеназванным видам наказаний.
5. Характеристика лиц, осужденных к данным видам наказаний.
6. Социально-правовое назначение и сущность уголовного наказания в виде ареста.
7. Применение основных средств исправления осужденных к аресту.
3. Виды исправительных колоний.
4. Условия исполнения наказания в воспитательных колониях.

РУБЕЖНЫЙ КОНТРОЛЬ К РАЗДЕЛУ 3:

Форма рубежного контроля – компьютерное тестирование.

Раздел 4. Порядок и условия исполнения наказаний, связанных с изоляцией осужденного от общества

4.1. Классификация осужденных к лишению свободы

Вопросы для самоподготовки:

1. Рассматриваемый правовой институт как одно из основных средств исправления осужденных.
2. Порядок привлечения осужденных к труду с его оплатой и без таковой.

4.2. Правовое регулирование режима в исправительных учреждениях

Вопросы для самоподготовки:

1. Исполнение наказания в исправительных колониях особого режима и его правовое регулирование.
2. Особенности исполнения наказания в исправительных колониях особого режима для осужденных к пожизненному лишению свободы.
3. Исполнение наказания в колониях-поселениях и его правовое регулирование.

4.3. Изменение условий отбывания наказания и вида исправительного учреждения осужденным к лишению свободы. Правовое регулирование применения мер поощрения и взыскания к осужденным

Вопросы для самоподготовки:

1. Обязательное государственное социальное страхование и пенсионное обеспечение осужденных к лишению свободы.
2. Материально-бытовое обеспечение осужденных к лишению свободы.
3. Медико-санитарное обеспечение осужденных к лишению свободы.

ПРАКТИЧЕСКОЕ ЗАДАНИЕ К РАЗДЕЛУ 4

Форма практического задания: реферат.

Темы рефератов:

1. Особенности материально-бытового обеспечения осужденных беременных женщин, осужденных кормящих матерей и осужденных женщин, имеющих детей.
2. Обязательность труда, подчинение производительности деятельности исправительных учреждений их главной задаче – исправление осужденных, сочетание труда и профессионального обучения.
3. Формы организации труда.
4. Индивидуальная трудовая деятельность.
5. Условия труда осужденных: продолжительность рабочего времени и его учет.
6. Отпуска осужденных.
7. Включение в трудовой стаж времени привлечения осужденных к оплачиваемому труду.
8. Оплата труда осужденных.
9. Основание и порядок привлечения осужденных к работам без их оплаты.
10. Материально-бытовое обеспечение осужденных в исправительных учреждениях.
11. Организация функционирования торговой сети и иных источников дополнительного материально-бытового обеспечения.
12. Особенности материально-бытового обеспечения осужденных инвалидов, беременных женщин, кормящих матерей и женщин, имеющих детей.
13. Медико-санитарное обеспечение осужденных в исправительных учреждениях.
14. Лечебно-профилактическая и санитарно-профилактическая помощь осужденным к лишению свободы.
15. Виды лечебно-профилактических учреждений в местах лишения свободы.
16. Правовое регулирование медико-санитарного обеспечения осужденных к лишению свободы, правовой статус больных осужденных.

РУБЕЖНЫЙ КОНТРОЛЬ К РАЗДЕЛУ 4

Форма рубежного контроля – компьютерное тестирование

Раздел 5. Правовое регулирование исполнения наказаний. Освобождение осужденных от отбывания наказания и их социальная адаптация

5.1. Правовое регулирование применения основных средств исправления к осужденным, лишенным свободы

Вопросы для самоподготовки:

1. Исправительные колонии общего и строгого режимов.
2. Порядок и условия исполнения наказания в исправительных колониях особого режима.
3. Порядок и условия исполнения наказания в воспитательных колониях.
4. Исполнения наказания в тюрьмах.

5.2. Порядок исполнения и условия отбывания наказания в различных видах исправительных учреждений. Порядок исполнения и условия отбывания наказаний, не связанных с изоляцией осужденных от общества

Вопросы для самоподготовки:

1. Правовое регулирование режима в исправительных учреждениях.
2. Направление осужденных в колонии-поселения.
3. Перемещение осужденных к лишению свободы.

5.3. Основания и порядок освобождения осужденных от отбывания наказания. Подготовка осужденных к освобождению от отбывания наказания, оказание им помощи и их социальная адаптация

Вопросы для самоподготовки:

1. Применение основных средств исправления осужденных к аресту.
2. Виды исправительных колоний.
3. Условия исполнения наказания в воспитательных колониях.

ПРАКТИЧЕСКОЕ ЗАДАНИЕ К РАЗДЕЛУ 5

Форма практического задания: реферат.

Темы рефератов:

1. Содержание норм уголовно-исполнительного законодательства и их действие во времени и в пространстве.
2. История развития уголовно-исполнительного законодательства России.
3. История развития пенитенциарного права в России.
4. Период перехода от исправительно-трудового к уголовно-исполнительному законодательству.
9. Цели и задачи уголовно-исполнительного законодательства.
10. Разграничение компетенции в области уголовно-исполнительного законодательства между Российской Федерацией и ее субъектами.
11. Федеральный закон как основной источник уголовно-исполнительного законодательства.
12. Подзаконные нормативные правовые акты как источники уголовно-исполнительного законодательства.
13. Реформа уголовно-исполнительного законодательства.
14. Уголовно-исполнительный кодекс, его общая характеристика.
15. Виды и структура норм уголовно-исполнительного законодательства.
16. Уголовно-исполнительные правоотношения.
17. Особенности режима в исправительных учреждениях разных видов (порядок и условия отбывания наказания в колонии-поселении, отбывание лишения свободы в исправительных колониях и тюрьмах, отбывание наказания в воспитательных колониях, порядок и условия исполнения наказания в виде ареста и ограничения свободы, особенности исполнения пожизненного лишения свободы).

18. Структура правового статуса лиц, отбывающих наказания: субъективные права, законные интересы и обязанности осуждённых.
19. Характеристика современных тенденций развития правового статуса осужденных.
20. Понятие контроля и его социально-правовое назначение за деятельностью персонала исправительных учреждений.
21. Роль и значение международного контроля за деятельностью персонала исправительных учреждений.
22. Общественность в деятельности исправительных учреждений.
Образовательные технологии – применение мультимедийных средств обучения для демонстрации ответов студентов на задания самостоятельной работы.
23. Воспитательная работа с контингентом осужденных к вышеназванным видам наказаний.
24. Характеристика лиц, осужденных к данным видам наказаний.
25. Социально-правовое назначение и сущность уголовного наказания в виде ареста.
26. Применение основных средств исправления осужденных к аресту.

РУБЕЖНЫЙ КОНТРОЛЬ К РАЗДЕЛУ 5

Форма рубежного контроля – компьютерное тестирование

Оформление работ, выполняемых в рамках самостоятельной работы осуществляется в соответствии с Методическими указаниями по оформлению письменных работ обучающихся в рамках самостоятельной работы, утвержденными Учебно-методическим советом РГСУ, Протокол № 2 от 25 июня 2015 года.

Конкретные практические задания и задания для рубежного контроля определяются в учебно-методических материалах по работе обучающихся в электронной информационно-образовательной среде РГСУ с применением технологий электронного обучения по данной дисциплине, утверждаемых ежегодно факультетом.

5. Фонд оценочных средств для проведения промежуточной аттестации обучающихся по дисциплине (модулю)

5.1. Форма промежуточной аттестации обучающегося по дисциплине (модулю)

Контрольным мероприятием промежуточной аттестации обучающихся по дисциплине является дифференцированный зачет, который проводится в устной форме.

5.2. Перечень компетенций с указанием этапов их формирования в процессе освоения образовательной программы

Код компетенции	Содержание компетенции	Результаты обучения
ПК-3	способностью обеспечивать соблюдение законодательства Российской Федерации субъектами права	Знать: порядок обеспечения соблюдения законодательства Российской Федерации субъектами права.
		Уметь: обеспечивать соблюдение законодательства Российской Федерации субъектами права.
		Владеть: способностью обеспечивать соблюдение законодательства Российской Федерации субъектами права.
ПК-5	способностью применять нормативные правовые акты, реализовывать нормы материального и процессуального права в профессиональной деятельности	Знать: Конституцию Российской Федерации, федеральные конституционные законы и федеральные законы, а также иные нормативные правовые акты, нормы международного права и международных договоров Российской Федерации
		Уметь: руководствоваться в профессиональной деятельности нормами Конституции Российской Федерации, федеральных конституционных законов и федеральных законов, а также иных нормативных правовых актами, нормами международного права и международных договоров Российской Федерации
		Владеть: навыками реализовывать в профессиональной деятельности нормы Конституции Российской Федерации, федеральных конституционных законов и федеральных законов, а также иных нормативно правовых актов, нормам международного права и международных договоров Российской Федерации
ПК-8	готовностью к выполнению должностных обязанностей по обеспечению законности и правопорядка, безопасности	Знать: должностные обязанности по обеспечению законности и правопорядка, безопасности личности, общества, государства
		Уметь: выполнять должностные обязанности по обеспечению законности и правопорядка, безопасности личности, общества, государства
		Владеть: навыками обеспечения законности и правопорядка, безопасности личности, общества, государства

	личности, общества, государства	
--	------------------------------------	--

5.3. Описание показателей и критериев оценивания компетенций на различных этапах их формирования, описание шкал оценивания

Код компетенции	Этапы формирования компетенций	Показатель оценивания компетенции	Критерии и шкалы оценивания
ПК-3;ПК-5; ПК-8	Этап формирования знаний	Теоретический блок вопросов. Уровень освоения программного материала, логика и грамотность изложения, умение самостоятельно обобщать и излагать материал	1) обучающийся глубоко и прочно освоил программный материал, исчерпывающе, последовательно, грамотно и логически стройно его излагает, тесно увязывает с задачами и будущей деятельностью, не затрудняется с ответом при видоизменении задания, умеет самостоятельно обобщать и излагать материал, не допуская ошибок – 9-10 баллов; 2) обучающийся твердо знает программный материал, грамотно и по существу излагает его, не допуская существенных неточностей в ответе на вопрос, может правильно применять теоретические положения – 7-8 баллов; 3) обучающийся освоил основной материал, но не знает отдельных деталей, допускает неточности, недостаточно правильные формулировки, нарушает последовательность в изложении программного материала – 5-6 баллов; 4) обучающийся не знает

			значительной части программного материала, допускает существенные ошибки – 0-4 баллов.
ПК-3;ПК-5; ПК-8	Этап формирования умений	<p>Аналитическое задание (<i>задачи, ситуационные задания, кейсы, проблемные ситуации и т.д.</i>)</p> <p>Практическое применение теоретических положений применительно к профессиональным задачам, обоснование принятых решений</p>	<p>1) свободно справляется с задачами и практическими заданиями, правильно обосновывает принятые решения, задание выполнено верно, даны ясные аналитические выводы к решению задания, подкрепленные теорией – 9-10 баллов;</p> <p>2) владеет необходимыми умениями и навыками при выполнении практических заданий, задание выполнено верно, отмечается хорошее развитие аргумента, однако отмечены погрешности в ответе, скорректированные при собеседовании – 7-8 баллов;</p> <p>3) испытывает затруднения в выполнении практических заданий, задание выполнено с ошибками, отсутствуют логические выводы и заключения к решению – 5-6 баллов;</p> <p>4) практические задания, задачи выполняет с большими затруднениями или задание не выполнено вообще, или задание выполнено не до конца, нет четких выводов и заключений по решению задания, сделаны неверные выводы по решению задания – 0-4 баллов.</p>
ПК-3;ПК-5; ПК-8	Этап формирования	Аналитическое задание (<i>задачи,</i>	1) свободно справляется с задачами и

	<p>навыков и получения опыта.</p>	<p><i>ситуационные задания, кейсы, проблемные ситуации и т.д.)</i></p> <p>Решение практических заданий и задач, владение навыками и умениями при выполнении практических заданий, самостоятельность, умение обобщать и излагать материал.</p>	<p>практическими заданиями, правильно обосновывает принятые решения, задание выполнено верно, даны ясные аналитические выводы к решению задания, подкрепленные теорией – 9-10 баллов;</p> <p>2) владеет необходимыми умениями и навыками при выполнении практических заданий, задание выполнено верно, отмечается хорошее развитие аргумента, однако отмечены погрешности в ответе, скорректированные при собеседовании – 7-8 баллов;</p> <p>3) испытывает затруднения в выполнении практических заданий, задание выполнено с ошибками, отсутствуют логические выводы и заключения к решению – 5-6 баллов;</p> <p>4) практические задания, задачи выполняет с большими затруднениями или задание не выполнено вообще, или задание выполнено не до конца, нет четких выводов и заключений по решению задания, сделаны неверные выводы – 0-4 баллов.</p>
--	-----------------------------------	---	--

5.4. Типовые контрольные задания или иные материалы, необходимые для оценки знаний, умений, навыков и (или) опыта деятельности, характеризующих этапы формирования компетенций в процессе освоения образовательной программы

Примерные вопросы для проведения итоговой аттестации обучающихся по дисциплине

Вопросы для проведения экзамена:

1. Понятие уголовно-исполнительной политики и ее содержание.
2. Понятие уголовно-исполнительного права, его предмет и задачи.
3. Принципы уголовно-исполнительного права.
4. Понятие и общая характеристика уголовно-исполнительного законодательства.
5. Дифференциация и индивидуализация исполнения наказания.
6. Принцип законности при исполнении наказания и способы его обеспечения.
7. Принцип гуманизма уголовно-исполнительного права.
8. Связь уголовно-исполнительного права с уголовным и уголовно-процессуальным правом.
9. Понятие и содержание правового положения осужденных.
10. Основные обязанности осужденных.
11. Основные права осужденных.
12. Правовое положение осужденных, отбывающих наказания в процессе прохождения военной службы.
13. Система учреждений и органов, исполняющих наказания.
14. Следственные изоляторы, их назначение и задачи.
15. Уголовно-исполнительные инспекции, их права и обязанности.
16. Виды исправительных учреждений.
17. Права и обязанности персонала учреждений и органов, исполняющих наказания.
18. Виды контроля за деятельностью учреждений и органов, исполняющих наказания.
19. Общая характеристика Уголовно-исполнительного кодекса РФ.
20. Основные средства исправления осужденных и их характеристика.
21. Исполнения наказаний в виде лишения специального, воинского или почетного звания, классного чина и государственных наград.
22. Порядок и условия исполнения наказания в виде обязательных работ.
23. Порядок и условия исполнения наказания в виде штрафа.
24. Порядок и условия исполнения наказания в виде лишения права занимать определенные должности или заниматься определенной деятельностью.
25. Порядок и условия исполнения наказания в виде исправительных работ.
26. Порядок и условия исполнения наказания в виде ограничения свободы.
27. Порядок и условия исполнения наказания в виде ареста.
28. Смертная казнь и проблемы ее исполнения.
29. Общие положения исполнения наказания в виде лишения свободы.
30. Виды и характеристика исправительных учреждений для исполнения наказания в виде лишения свободы.
31. Порядок предоставления свиданий осужденным в ИУ.
32. Телефонные разговоры осужденных в ИУ и порядок их предоставления.
33. Получение осужденными к лишению свободы посылок, передач и бандеролей.
34. Порядок переписки лиц, лишенных свободы.
35. Понятие и основные функции режима в исправительных учреждениях.
36. Порядок и условия изменения вида исправительного учреждения.
37. Меры поощрения и взыскания, применяемые к лицам, осужденным к лишению свободы.
38. Характеристика условий содержания осужденных к лишению свободы в штрафных изоляторах, помещениях камерного типа, единых помещениях камерного типа и одиночных камерах.
39. Порядок и условия отбывания наказания в тюрьмах.
40. Порядок и условия отбывания наказания в колониях-поселениях.
41. Порядок и условия отбывания наказания в колониях общего режима.
42. Порядок и условия отбывания наказания в колониях строгого режима.
43. Порядок и условия отбывания наказания в колониях особого режима.

44. Порядок и условия отбывания наказания в виде пожизненного лишения свободы в колониях особого режима.
45. Особенности исполнения наказания в воспитательных колониях.
46. Режим особых условий в исправительных учреждениях.
47. Структура исправительной колонии.
48. Правовое регулирование труда осужденных к лишению свободы.
49. Воспитательная работа в местах лишения свободы.
50. Применение к осужденным мер медицинского характера.
51. Общая характеристика исполнения наказаний в отношении осужденных военнослужащих.
52. Основания и порядок освобождения от отбывания наказания.
53. Особенности досрочного освобождения отдельных категорий осужденных.
54. Понятие социальной адаптации лиц, освобожденных или отбывших наказание.
55. Понятие и порядок принудительного взыскания суммы штрафа.
56. Порядок направления и приема осужденных в исправительные учреждения.
57. Порядок и условия амнистии и помилования лиц, отбывающих наказание.
58. Предложения, заявления и жалобы осужденных, порядок их подачи и рассмотрения.
59. Система и виды уголовных наказаний.
60. Прокурорский надзор за деятельностью учреждений и органов, исполняющих наказания.
61. Обеспечение безопасности персонала учреждений и органов, исполняющих наказания.
62. Отсрочка отбывания наказания осужденным беременным женщинам и женщинам, имеющих детей.

Аналитический блок:

Вопрос №1.

Целями уголовно-исполнительного права является:

1. исправление и перевоспитание осужденных, а также предупреждение совершения новых преступлений.
2. восстановление социальной справедливости, исправление осужденных и предупреждение совершения новых преступлений.
3. исправление осужденных и предупреждение совершения новых преступлений как осужденными, так и иными лицами.
4. регулирование порядка и условий исполнения и отбывания наказаний, определение средств исправления осужденных.
5. охрана прав, свобод и законных интересов, оказание осужденным помощи в социальной адаптации.
6. все перечисленное.

Вопрос №2.

Предметом уголовно-исполнительного права являются:

1. общественные отношения, возникающие при исполнении (отбывании) всех видов уголовного наказания и иных мер уголовно-правового характера, а также при применении к осужденным средств исправления.
2. общественные отношения, возникающие в связи с участием органов государственной власти и органов местного самоуправления, общественных объединений в контроле за деятельностью учреждений и органов, исполняющих наказания, и оказанию им помощи в исправлении осужденных.
3. общественные отношения, возникающие между администрацией, гражданами в связи с их участием в исправлении осужденных или посещением исправительных учреждений.
4. все перечисленное.

Вопрос №3.

Что является основанием исполнения наказаний и применения иных мер уголовно-правового характера?

1. приговор, либо изменяющие его определение или постановление суда, вступившие в законную силу.
2. акт помилования.
3. акт об амнистии.
4. распоряжение начальника исправительного учреждения.
5. все перечисленное.

Вопрос №4.

Перечислите общеправовые принципы уголовно-исполнительного законодательства Российской Федерации...

1. рациональное применение мер принуждения, средств исправления осужденных и стимулирование их правопослушного поведения.
2. законности.
3. равенство осужденных перед законом.
4. соединение наказания с исправительным воздействием.
5. гуманизма.
6. дифференциации и индивидуализации исполнения наказания.
7. демократизма.
8. все перечисленное

Вопрос №5.

Перечислите отраслевые принципы уголовно-исполнительного законодательства Российской Федерации...

1. рациональное применение мер принуждения, средств исправления осужденных и стимулирование их правопослушного поведения.
2. законности.
3. равенство осужденных перед законом.
4. соединение наказания с исправительным воздействием.
5. гуманизма.
6. дифференциации и индивидуализации исполнения наказания.
7. демократизма.
8. все перечисленное

Вопрос №6.

Дайте определение исправлению осужденных...

1. это процесс перевоспитания осужденных, требование соблюдения установленного порядка исполнения и отбывания наказания, проведение воспитательной работы, привлечение к общественно-полезному труду.
2. это формирование у них уважительного отношения к человеку, обществу, труду, нормам, правилам и традициям человеческого общежития и стимулирование правопослушного поведения.
3. это исполнение наказания в соответствии с уголовно-исполнительным кодексом, другими федеральными законами и иными нормативными правовыми актами, а также правилами внутреннего распорядка исправительного учреждения.
4. это соблюдение порядка и условий исполнения конкретного вида наказания, прав и обязанностей осужденных и администрации учреждения и органа, исполняющего наказание.

Вопрос №7.

Перечислите основные средства исправления осужденных...

1. общественно полезный труд.
2. профессиональная подготовка.
3. установленный порядок исполнения и отбывания наказания (режим).

4. получение общего образования.
5. заключение провинившихся или буйствующих в уединенное место.
6. воспитательная работа.
7. общественное воздействие.
8. приспособлять к условиям трудового общежития путем направления их труда на общепользные цели.
9. все перечисленное.

Вопрос №8.

Когда введен в действие уголовно-исполнительный кодекс Российской Федерации?

1. 18 декабря 1996 года.
2. 25 декабря 1996 года.
3. 1 января 1997 года.
4. 8 января 1997 года.
5. 1 июля 1997 года.

Тема 2. Учреждения и органы, исполняющие уголовное наказание и контроль за их деятельностью.

Вопрос №9.

Перечислите задачи, стоящие перед учреждениями и органами, исполняющими наказания...

1. исполнение приговора суда.
2. обеспечение процесса исправления осужденных.
3. исправление и перевоспитание осужденных.
4. специальное (частное) предупреждение преступлений.
5. общепредупредительное воздействие на граждан.
6. соблюдение правил гигиены и санитарии
7. наставление осужденных в правилах благочестия и доброй нравственности.
8. все перечисленное.

Вопрос №10.

Перечислите задачи уголовно-исполнительной системы...

1. исполнение уголовных наказаний в виде лишения свободы, а также исключительной меры наказания.
2. обеспечение правопорядка и законности в учреждениях, исполняющих уголовные наказания в виде лишения свободы, безопасности содержащихся в них осужденных, а также персонала, должностных лиц и граждан, находящихся на территориях этих учреждений.
3. привлечение осужденных к труду, а также обеспечение их общего и профессионального образования и профессионального обучения.
4. обеспечения охраны здоровья осужденных.
5. содействие органам, осуществляющим оперативно-розыскную деятельность.
6. конвоирование осужденных и лиц, заключенных под стражу, по плановым маршрутам.
7. конвоирование граждан Российской Федерации и лиц без гражданства на территорию Российской Федерации, а также конвоирование иностранных граждан и лиц без гражданства в случае их экстрадиции при выполнении международных обязательств Российской Федерации.
8. все перечисленное.

Вопрос №11.

Какие виды уголовных наказаний исполняются учреждениями уголовно-исполнительной системы?

1. штраф.
2. лишение права занимать определенные должности или заниматься определенной деятельностью.

3. лишение специального, воинского или почетного звания, классного чина и государственных наград.
4. обязательные работы.
5. исправительные работы.
6. ограничение по военной службе.
7. ограничение свободы.
8. арест.
9. содержание в дисциплинарной воинской части.
10. лишение свободы на определенный срок.
11. пожизненное лишение свободы.
12. смертная казнь.

Вопрос №12.

Какие учреждения и органы исполняют уголовные наказания не связанные с изоляцией осужденных от общества?

1. суды.
2. судебные приставы-исполнители.
3. уголовно-исполнительные инспекции.
4. исправительные центры.
5. арестные дома.
6. должностные лица, присвоившие звание, классный чин или наградившие государственной наградой.
7. колонии-поселения.
8. воспитательные колонии.
9. лечебные исправительные учреждения.
10. исправительные колонии общего, строгого или особого режима.
11. тюрьмы, а в отношении лиц, указанных в ст.77 УИК РФ, следственные изоляторы
12. дисциплинарные воинские части, гарнизонные гауптвахты, командование воинских частей.
13. органы, правомочные в соответствии с законом аннулировать разрешение на занятие соответствующей деятельностью.

Вопрос №13.

Какие учреждения и органы исполняют уголовные наказания связанные с изоляцией осужденных от общества?

1. суды.
2. судебные приставы-исполнители.
3. уголовно-исполнительные инспекции.
4. исправительные центры.
5. арестные дома.
6. должностные лица, присвоившие звание, классный чин или наградившие государственной наградой.
7. колонии-поселения.
8. воспитательные колонии.
9. лечебные исправительные учреждения.
10. исправительные колонии общего, строгого или особого режима.
11. тюрьмы, а в отношении лиц, указанных в ст.77 УИК РФ, следственные изоляторы
12. дисциплинарные воинские части, гарнизонные гауптвахты, командование воинских частей.
13. органы, правомочные в соответствии с законом аннулировать разрешение на занятие соответствующей деятельностью.

Вопрос №14.

Какие из перечисленных органов и учреждений исполняют наказание в виде лишения права занимать определенные должности или заниматься определенной деятельностью?

1. суды.
2. судебные приставы-исполнители.
3. уголовно-исполнительные инспекции.
4. исправительные центры.
5. арестные дома.
6. должностные лица, присвоившие звание, классный чин или наградившие государственной наградой.
7. колонии-поселения.
8. воспитательные колонии.
9. лечебные исправительные учреждения.
10. исправительные колонии общего, строгого или особого режима.
11. тюрьмы, а в отношении лиц, указанных в ст.77 УИК РФ, следственные изоляторы
12. дисциплинарные воинские части, гарнизонные гауптвахты, командование воинских частей.
13. органы, правомочные в соответствии с законом аннулировать разрешение на занятие соответствующей деятельностью.

Вопрос №15.

Какие из перечисленных органов и учреждений исполняют наказание в виде лишения свободы?

1. суды.
2. судебные приставы-исполнители.
3. уголовно-исполнительные инспекции.
4. исправительные центры.
5. арестные дома.
6. должностные лица, присвоившие звание, классный чин или наградившие государственной наградой.
7. колонии-поселения.
8. воспитательные колонии.
9. лечебные исправительные учреждения.
10. исправительные колонии общего, строгого или особого режима.
11. тюрьмы, а в отношении лиц, указанных в ст.77 УИК РФ, следственные изоляторы
12. дисциплинарные воинские части, гарнизонные гауптвахты, командование воинских частей.
13. органы, правомочные в соответствии с законом аннулировать разрешение на занятие соответствующей деятельностью.

Вопрос №16.

Назовите виды контроля за деятельностью учреждений и органов, исполняющих наказания...

1. контроль органов государственной власти и органов местного самоуправления.
2. судебный контроль.
3. ведомственный контроль.
4. прокурорский надзор.
5. общественный контроль.
6. международный контроль.
7. все перечисленное.

Тема №3. Правовое положение осужденных к уголовному наказанию.

Вопрос №17.

Правовое положение (правовой статус) осужденных – это:

1. Закрепленные нормами различных отраслей права и выраженное через совокупность субъективных прав, законных интересов и юридических обязанностей положение осужденных во время отбывания уголовного наказания.
2. Положение личности по отношению к обществу и государству, определяемое кругом юридических прав и обязанностей.
3. Неотъемлемые свободы и права личности, которые индивид обретает в силу рождения, образующие смысловой центр естественного права и вообще всякого права в целом.

Вопрос №18.

Перечислите элементы правового статуса осужденных...

1. Объективные права.
2. Субъективные права.
3. Форма вины.
4. Возраст, с которого наступает уголовная ответственность.
5. Законные интересы.
6. Равенство граждан перед законом.
7. Юридические обязанности.

Вопрос №19.

Где содержатся требования к закреплению правового статуса осужденных в законодательстве РФ?

1. ст.29 Всеобщей декларации прав человека (1948г.): «...при осуществлении своих прав и свобод каждый человек должен подвергаться только таким ограничениям, какие установлены законом исключительно с целью...».
2. ст.2 Декларации прав и свобод человека и гражданина (1991г.): «...могут быть ограничены законом только в той мере, в какой это необходимо в целях...».
3. ч.3 ст.55 Конституции РФ (1992г.): «права и свободы человека и гражданина могут быть ограничены федеральным законом только в той мере, в какой это необходимо в целях...».
4. п.2 ст.10 УИК РФ (1996г.): «При исполнении наказаний осужденным гарантируются права и свободы граждан Российской Федерации с изъятиями и ограничениями, установленными уголовным, уголовно-исполнительным и иным законодательством Российской Федерации».
5. Все перечисленное.

Вопрос №20.

Специальный правовой статус осужденных появляется из общего правового статуса граждан путем...

1. ограничения.
2. дублирования.
3. конкретизации.
4. дополнения.
5. реализации.
6. все перечисленное.

Вопрос №21.

Укажите правильное(ые) продолжение(я) фразы.

Ограничения общегражданских прав и свобод осужденных —...

1. не могут устанавливаться нормативными правовыми актами министерств и ведомств.
2. не могут устанавливаться законами субъектов Российской Федерации.
3. устанавливаются в целях защиты основ конституционного строя, нравственности, здоровья, прав и законных интересов других лиц, обеспечения обороны страны и безопасности государства.
4. могут устанавливаться только федеральным законодательством Российской Федерации.
5. все перечисленное.

Вопрос №22.

Перечислите основные обязанности осужденных...

1. исполнять установленные законодательством Российской Федерации обязанности граждан Российской Федерации.
2. соблюдать принятые в обществе нравственные нормы поведения, требования санитарии и гигиены.
3. соблюдать требования федеральных законов, определяющих порядок и условия отбывания наказаний, а также принятых в соответствии с ними нормативных актов.
4. выполнять законные требования администрации учреждений и органов, исполняющих наказания.
5. вежливо относиться к персоналу, иным лицам, посещающим учреждения, исполняющие наказания, а также к другим осужденным.
6. являться по вызову администрации учреждений и органов, исполняющих наказания, и давать объяснения по вопросам исполнения требований приговора.
7. все перечисленное.

Вопрос №23.

Назовите принципы правового регулирования...

1. дозволение.
2. общедозволительный. «дозволено все, что не запрещено»
3. позитивное обязывание.
4. разрешительный. «запрещено все, что не дозволено»
5. запрет.
6. все перечисленное.

Тема №4 Основы правового регулирования исполнения наказания и применения мер исправительного воздействия

Вопрос №24.

Исполнение наказания – это...

1. деятельность учреждений и органов, исполняющих уголовные наказания в виде лишения свободы.
2. урегулированный нормами уголовно-исполнительного права порядок применения мер государственного принуждения, выражающегося в комплексе ограничений прав и свобод осужденного.
3. лишение или ограничение прав и свобод осужденного.

Вопрос №25.

Исправление осужденных – это...

1. это процесс перевоспитания осужденных, требование соблюдения установленного порядка исполнения и отбывания наказания, проведение воспитательной работы, привлечение к общественно-полезному труду.
2. это формирование у них уважительного отношения к человеку, обществу, труду, нормам, правилам и традициям человеческого общежития и стимулирование правопослушного поведения.
3. это исполнение наказания в соответствии с уголовно-исполнительным кодексом, другими федеральными законами и иными нормативными правовыми актами, а также правилами внутреннего распорядка исправительного учреждения.
4. это соблюдение порядка и условий исполнения конкретного вида наказания, прав и обязанностей осужденных и администрации учреждения и органа, исполняющего наказание.

5.5. Методические материалы, определяющие процедуры оценивания знаний, умений, навыков и (или) опыта деятельности, характеризующих этапы формирования компетенций

Промежуточная аттестация по дисциплине (модулю) проводится в соответствии с Положением о промежуточной аттестации обучающихся по основным профессиональным образовательным программам в Российском государственном социальном университете и Положением о балльно-рейтинговой системе оценки успеваемости обучающихся по основным профессиональным образовательным программам – программам среднего профессионального образования, программам бакалавриата, программам специалитета, программам магистратуры в Российском государственном социальном университете.

На промежуточную аттестацию отводится 20 рейтинговых баллов.

Ответы обучающегося на контрольном мероприятии промежуточной аттестации оцениваются педагогическим работником по 20 - балльной шкале, а итоговая оценка по дисциплине (модулю) выставляется по выставляется по пятибалльной системе для дифференцированного зачета

Критерии выставления оценки определяются Положением о балльно-рейтинговой системе оценки успеваемости обучающихся по основным профессиональным образовательным программам – программам среднего профессионального образования, программам бакалавриата, программам специалитета, программам магистратуры в Российском государственном социальном университете.

6. Перечень основной и дополнительной учебной литературы для освоения дисциплины (модуля)

6.1. Основная литература

1. Уголовно-исполнительное право. Практикум : учебное пособие для бакалавриата и специалитета / И. Я. Козаченко [и др.] ; под общей редакцией И. Я. Козаченко. — Москва : Издательство Юрайт, 2020. — 302 с. — (Бакалавр и специалист). — ISBN 978-5-534-05396-8. — Текст : электронный // ЭБС Юрайт [сайт]. — URL: <https://biblio-online.ru/bcode/433613> (дата обращения: 15.09.2020).

2. Уголовно-исполнительное право : учебник для бакалавриата и специалитета / И. Я. Козаченко [и др.] ; под редакцией И. Я. Козаченко, А. П. Деткова. — Москва : Издательство Юрайт, 2020. — 408 с. — (Бакалавр и специалист). — ISBN 978-5-534-05397-5. — Текст : электронный // ЭБС Юрайт [сайт]. — URL: <https://biblio-online.ru/bcode/431821> (дата обращения: 15.09.2020).

3. Основы уголовно-исполнительного права России : учебное пособие для вузов / В. Е. Эминов [и др.] ; под редакцией В. Е. Эминова, В. Н. Орлова. — Москва : Издательство Юрайт, 2020. — 186 с. — (Бакалавр и специалист). — ISBN 978-5-534-06233-5. — Текст : электронный // ЭБС Юрайт [сайт]. — URL: <https://biblio-online.ru/bcode/441739> (дата обращения: 15.09.2020).

6.2. Дополнительная литература

1. Уголовно-исполнительное право России в 3 т. Том 1 + доп. Материал в ЭБС : учебник для бакалавриата, специалитета и магистратуры / В. Е. Эминов [и др.] ; под редакцией В. Е. Эминова, В. Н. Орлова. — 4-е изд., перераб. и доп. — Москва : Издательство Юрайт, 2020. — 300 с. — (Бакалавр. Специалист. Магистр). — ISBN 978-5-534-05161-2. — Текст : электронный // ЭБС Юрайт [сайт]. — URL: <https://biblio-online.ru/bcode/434410> (дата обращения: 15.09.2020).

2. Уголовно-исполнительное право России в 3 т. Том 3 : учебник для бакалавриата, специалитета и магистратуры / В. Е. Эминов [и др.] ; ответственный редактор В. Е. Эминов, В. Н. Орлов. — 4-е изд., перераб. и доп. — Москва : Издательство Юрайт, 2020. — 202 с. — (Бакалавр. Специалист. Магистр). — ISBN 978-5-534-05163-6. — Текст :

электронный // ЭБС Юрайт [сайт]. — URL: <https://biblio-online.ru/bcode/434416> (дата обращения: 15.09.2020).

3. Уголовно-исполнительное право России: введение в общую часть : учебное пособие для вузов / В. Е. Эминов [и др.] ; под редакцией В. Е. Эминова, В. Н. Орлова. — Москва : Издательство Юрайт, 2020. — 193 с. — (Специалист). — ISBN 978-5-534-06439-1. — Текст : электронный // ЭБС Юрайт [сайт]. — URL: <https://biblio-online.ru/bcode/441733> (дата обращения: 15.09.2020).

4. Уголовно-исполнительное право России в 3 т. Том 2 : учебник для бакалавриата, специалитета и магистратуры / В. Е. Эминов [и др.] ; под редакцией В. Е. Эминова, В. Н. Орлова. — 4-е изд., перераб. и доп. — Москва : Издательство Юрайт, 2020. — 240 с. — (Бакалавр. Специалист. Магистр). — ISBN 978-5-534-05162-9. — Текст : электронный // ЭБС Юрайт [сайт]. — URL: <https://biblio-online.ru/bcode/434411> (дата обращения: 15.09.2020).

7. Перечень ресурсов информационно-коммуникационной сети «Интернет», необходимых для освоения дисциплины (модуля).

Название электронного ресурса	Описание электронного ресурса	Используемый для работы адрес
Университетская информационная система РОССИЯ (УИС РОССИЯ)	Университетская информационная система РОССИЯ (УИС РОССИЯ) – электронная библиотека и база для исследований и учебных курсов в области экономики, управления, социологии, лингвистики, философии, филологии, международных отношений и других гуманитарных наук. УИС РОССИЯ поддерживается на базе Научно-исследовательского вычислительного центра МГУ имени М.В. Ломоносова	https://uisrussia.msu.ru/ 100% доступ
Электронная библиотека учебников	На сайте представлены учебники, лекции, доклады, монографии по естественным и гуманитарным наукам.	http://studentam.net 100% доступ
Cyberleninka	Содержит каталог научной периодики по большому количеству научных дисциплин, который содержит полную информацию о научных журналах в электронном виде, включающую их описания и все вышедшие выпуски с содержанием, темами научных статей и их полными текстами.	http://cyberleninka.ru/journal 100% доступ
Единое окно доступа к образовательным ресурсам	Информационная система предоставляет свободный доступ к каталогу образовательных интернет-ресурсов и полнотекстовой электронной учебно-методической библиотеке для общего и профессионального образования	http://window.edu.ru/library 100% доступ

<p>Электронные библиотеки. Электронные библиотеки, словари, энциклопедии</p>	<p>Интернет-ресурсы образовательного и научно-образовательного назначения, оформленные в виде электронных библиотек, словарей и энциклопедий, предоставляют открытый доступ к полнотекстовым информационным ресурсам, представленным в электронном формате — учебникам и учебным пособиям, хрестоматиям и художественным произведениям, историческим источникам и научно-популярным статьям, справочным изданиям и др.</p>	<p>http://gigabaza.ru/doc/131454.html 100% доступ</p>
<p>Библиотека юридической литературы</p>	<p>Электронная библиотека открытого доступа (монографии, диссертации, книги, статьи, новости и аналитика, конспекты лекций, рефераты, учебники).</p>	<p>http://pravo.eup.ru/ 100% доступ</p>

7.1. Профессиональные базы данных и информационные справочные системы

№	Название электронного ресурса	Описание электронного ресурса	Используемый для работы адрес
.	<p>ЭБС «Университетская библиотека онлайн»</p>	<p>Электронно-библиотечная система, электронные книги и аудиокниг, учебники для ВУЗов, средних специальных учебных заведений и школы, а также научные монографии, научная периодика, в т.ч. журналы ВАК.</p>	<p>http://biblioclub.ru/ 100% доступ</p>
.	<p>Научная электронная библиотека eLIBRARY.ru</p>	<p>Поиск по рефератам и полным текстам статей, опубликованных в российских и зарубежных научно-технических журналах.</p>	<p>http://elibrary.ru/ Доступ с любого компьютера в сети Университета на 276 журналов по подписке Университета. Доступ к 5493 журналам с полным текстом в открытом доступе, из них российских журналов 5022.</p>
.	<p>ЭБС издательства «Юрайт»</p>	<p>Электронно-библиотечная система, коллекция электронных версий книг.</p>	<p>http://www.biblio-online.ru/ 100% доступ</p>
.	<p>ЭБС издательства "ЛАНЬ"</p>	<p>Электронно-библиотечная система, коллекция электронных версий книг.</p>	<p>http://e.lanbook.com/ 100% доступ</p>

.	ЭБС "Book.ru"	Электронно-библиотечная система, коллекция электронных версий книг.	http://www.book.ru 100% доступ
.	База данных EastView	Полнотекстовая база данных периодики.	http://ebiblioteka.ru/ С любого компьютера в сети Университета
.	База данных международного индекса научного цитирования – Scopus:	Библиографическая и реферативная информация и инструменты для отслеживания цитируемости статей, опубликованных в научных изданиях.	http://www.scopus.com/ Доступ с любого компьютера в сети Университета.
.	Международный индекс научного цитирования Web of Science (Web of Knowledge)	Библиографическая и реферативная информация и инструменты для отслеживания цитируемости статей, опубликованных в научных изданиях. Университета.	http://webofknowledge.com; Доступ с любого компьютера в сети Университета.
.	Президентская библиотека им. Б.Н.Ельцина	Общегосударственное электронное хранилище цифровых копий важнейших документов по истории, теории и практике российской государственности, русскому языку, а также мультимедийных образовательных, научно-образовательных, культурно-просветительских и информационно-аналитических ресурсов.	https://www.prlib.ru/ Доступ в электронном читальном зале Научной библиотеки Университета.
.	Национальная электронная библиотека	Крупнейшее собрание книг, диссертаций, музыкальных нот, карт и прочих материалов.	https://rusneb.ru/ доступ к полной коллекции с компьютеров в электронном читальном зале Научной библиотеки Университета
0/	Видеотека учебных фильмов «Решение»	Коллекция учебных видеофильмов	http://eduvideo.online 100% доступ

8. Методические указания для обучающихся по освоению дисциплины (модуля)

Освоение обучающимся дисциплины(модуля) «Уголовно-исполнительное право» предполагает изучение материалов дисциплины на аудиторных занятиях и в ходе самостоятельной работы. Аудиторные занятия проходят в форме лекций, семинаров и

практических занятий. Самостоятельная работа включает разнообразный комплекс видов и форм работы обучающихся.

Для успешного освоения дисциплины и достижения поставленных целей необходимо внимательно ознакомиться с настоящей рабочей программы дисциплины. Ее может представить преподаватель на вводной лекции или самостоятельно обучающийся использует информацию на официальном Интернет-сайте Университета.

Следует обратить внимание на список основной и дополнительной литературы, которая имеется в электронной библиотечной системе <http://biblioclub.ru>, на предлагаемые преподавателем ресурсы информационно-телекоммуникационной сети Интернет. Эта информация необходима для самостоятельной работы обучающегося.

При подготовке к аудиторным занятиям необходимо помнить особенности каждой формы его проведения.

Подготовка к учебному занятию лекционного типа заключается в следующем.

С целью обеспечения успешного обучения обучающийся должен готовиться к лекции, поскольку она является важнейшей формой организации учебного процесса, поскольку:

- знакомит с новым учебным материалом;
- разъясняет учебные элементы, трудные для понимания;
- систематизирует учебный материал;
- ориентирует в учебном процессе.

С этой целью:

- внимательно прочитайте материал предыдущей лекции;
- ознакомьтесь с учебным материалом по учебнику и учебным пособиям с темой прочитанной лекции;
- внесите дополнения к полученным ранее знаниям по теме лекции на полях лекционной тетради;
- запишите возможные вопросы, которые вы зададите лектору на лекции по материалу изученной лекции;
- постарайтесь уяснить место изучаемой темы в своей подготовке;
- узнайте тему предстоящей лекции (по тематическому плану, по информации лектора) и запишите информацию, которой вы владеете по данному вопросу

Подготовка к занятию семинарского типа

При подготовке и работе во время проведения занятий семинарского типа следует обратить внимание на следующие моменты: на процесс предварительной подготовки, на работу во время занятия, обработку полученных результатов, исправление полученных замечаний.

Предварительная подготовка к учебному занятию семинарского типа заключается в изучении теоретического материала, нормативных правовых актов и материалов судебной практики в отведенное для самостоятельной работы время, ознакомление с инструктивными материалами с целью осознания задач практического занятия.

Работа во время проведения учебного занятия семинарского типа включает несколько моментов:

- консультирование студентов преподавателями и вспомогательным персоналом с целью предоставления исчерпывающей информации, необходимой для самостоятельного выполнения предложенных преподавателем задач, ознакомление с правилами техники безопасности при работе в лаборатории;
- самостоятельное выполнение заданий согласно обозначенной учебной программой тематики;

Обработка, обобщение результатов выполнения заданий и решения практических задач проводится обучающимися самостоятельно или под руководством преподавателя (в зависимости от степени сложности поставленных задач). Подготовленная к сдаче на

контроль и оценку работа сдается преподавателю. Форма отчетности может быть письменная, устная или две одновременно. Главным результатом в данном случае служит получение положительной оценки по каждому практическому занятию. Это является необходимым условием при проведении рубежного контроля и допуска к зачету. При получении неудовлетворительных результатов обучающийся имеет право в дополнительное время пересдать преподавателю работу до проведения промежуточной аттестации.

Самостоятельная работа.

Для более углубленного изучения темы задания для самостоятельной работы рекомендуется выполнять параллельно с изучением данной темы. При выполнении заданий по возможности используйте наглядное представление материала. Более подробная информация о самостоятельной работе представлена в разделах «Учебно-методическое обеспечение самостоятельной работы по дисциплине (модулю)», «Методические указания к самостоятельной работе по дисциплине (модулю)».

9. Информационно-технологическое обеспечение образовательного процесса по дисциплине (модулю)

9.1. Информационные технологии

1. Персональные компьютеры;
2. Доступ к интернет
3. Проектор.

9.2. Программное обеспечение

MicrosoftOffice (Word, Excel, PowerPoint),

9.3. Информационные справочные системы

Консультант Плюс.
Гарант

10. Материально-техническое обеспечение образовательного процесса по дисциплине (модулю)

Для изучения дисциплины(модуля) «Уголовно-исполнительное право» в рамках реализации основной профессиональной образовательной программы по направлению подготовки 40.03.01«Юриспруденция» используются:

Учебная аудитория для занятий лекционного типа оснащена специализированной мебелью (стол для преподавателя, парты, стулья, доска для написания мелом); техническими средствами обучения (видеопроjectionное оборудование, средства звуковоспроизведения, экран и имеющие выход в сеть Интернет).

Учебная аудитория для занятий семинарского типа оснащена специализированной мебелью (стол для преподавателя, парты, стулья, доска для написания мелом); техническими средствами обучения (видеопроjectionное оборудование, средства звуковоспроизведения, экран и имеющие выход в сеть Интернет).

Помещения для самостоятельной работы обучающихся: оснащены специализированной мебелью (парты, стулья) техническими средствами обучения (персональные компьютеры с доступом в сеть интернет и обеспечением доступа в электронно-информационную среду университета, программным обеспечением).

11. Образовательные технологии

При реализации дисциплины (модуля) «Уголовно-исполнительное право» применяются различные образовательные технологии, в том числе технологии электронного обучения.

Освоение дисциплины (модуля) **«Уголовно-исполнительное право»** предусматривает использование в учебном процессе активных и интерактивных форм проведения учебных занятий в форме деловых и ролевых игр, разбора конкретных ситуаций в сочетании с внеаудиторной работой с целью формирования и развития профессиональных навыков обучающихся.

При освоении дисциплины (модуля) **«Уголовно-исполнительное право»** предусмотрено применением электронного обучения.

Учебные часы дисциплины(модуля) **«Уголовно-исполнительное право»** предусматривают классическую контактную работу преподавателя с обучающимся в аудитории и контактную работу посредством электронной информационно-образовательной среды в синхронном и асинхронном режиме (вне аудитории) посредством применения возможностей компьютерных технологий (электронная почта, тестирование, презентация, форум и др.).

В рамках дисциплины (модуля) **«Уголовно-исполнительное право»** предусмотрены встречи с руководителями и работниками организаций, деятельность которых связана с направленностью (профилем) реализуемой основной профессиональной образовательной программы.

Лист регистрации изменений

№ п/п	Содержание изменения	Реквизиты документа об утверждении изменения	Дата введения изменения
1	Одобрена и рекомендована к утверждению решением Ученого совета Юридического факультета на основании Федерального государственного образовательного стандарта высшего профессионального образования по направлению подготовки 40.03.01 Юриспруденция (уровень бакалавриата), утвержденным приказом Министерства образования и науки Российской Федерации от 1 декабря 2016 г. № 1511	Протокол заседания Ученого совета Юридического факультета Протокол № 10 от «29» мая 2020 г.	01.09.2020



Министерство науки и высшего образования Российской Федерации
ФЕДЕРАЛЬНОЕ ГОСУДАРСТВЕННОЕ БЮДЖЕТНОЕ ОБРАЗОВАТЕЛЬНОЕ
УЧРЕЖДЕНИЕ ВЫСШЕГО ОБРАЗОВАНИЯ
«РОССИЙСКИЙ ГОСУДАРСТВЕННЫЙ СОЦИАЛЬНЫЙ УНИВЕРСИТЕТ

Фед

«УТВЕРЖДАЮ»

Декан Юридического факультета

«10» июня 2020 г. Ситдикова Л.Б.

РАБОЧАЯ ПРОГРАММА ДИСЦИПЛИНЫ (МОДУЛЯ)

ПРОТИВОДЕЙСТВИЕ ТЕРРОРИЗМУ

**Наименование образовательной программы
Юриспруденция**

**Направление подготовки
40.03.01 «Юриспруденция»**

**Направленность
Уголовно-правовая**

**ОБРАЗОВАТЕЛЬНАЯ ПРОГРАММА ВЫСШЕГО ОБРАЗОВАНИЯ - ПРОГРАММА
БАКАЛАВРИАТА**

**Уровень профессионального образования
Высшее образование – бакалавриат**

**Форма обучения
Очная, очно-заочная**

Москва 2020 г.

Рабочая программа учебной дисциплины «**Противодействие терроризму**» разработана на основании федерального государственного образовательного стандарта высшего образования по направлению подготовки **40.03.01 «Юриспруденция» (уровень бакалавриата)**, утвержденного приказом Министерства образования и науки Российской Федерации от 1 декабря 2016 г. N 1511, учебного плана по основной профессиональной образовательной программе высшего образования 40.03.01 «Юриспруденция».

Рабочая программа учебной дисциплины разработана рабочей группой в составе:

Никодимов И.Ю., д.ю.н., профессор кафедры уголовно-правовых дисциплин;

Руководитель основной
профессиональной
образовательной программы
к.и.н., доцент

М.А.Волкова

Рабочая программа дисциплины (модуля) обсуждена и утверждена на Ученом совете юридического факультета

Протокол № 10 от «29» мая 2020 года.

Декан факультета
д.ю.н., профессор

Л.Б. Ситдикова

(подпись)

Рабочая программа учебной дисциплины рекомендована к утверждению представителями организаций-работодателей:

Адвокат Московской

коллегии адвокатов «Система права»

П.В. Шевчук

Заместитель директора НИИ ФСИН России

д.ю.н.

Н.В. Румянцев

Рабочая программа учебной дисциплины рецензирована и рекомендована к утверждению:

Адвокат Западной коллегии адвокатов

Тупиков В.Н.

Начальник кафедры уголовного процесса
Московского университета МВД России

д.ю.н., профессор, полковник полиции

О.В. Химичева

Согласовано
Научная библиотека, директор

И.Г. Маляра

СОДЕРЖАНИЕ

СТРУКТУРА РАБОЧЕЙ ПРОГРАММЫ УЧЕБНОЙ ДИСЦИПЛИНЫ:	Ошибка! Закладка не определена.
1. Общие положения	4
1.1. Цель и задачи учебной дисциплины	4
1.2. Место учебной дисциплины в структуре основной профессиональной образовательной программы	4
1.3. Планируемые результаты обучения по учебной дисциплине в рамках планируемых результатов освоения основной профессиональной образовательной программы	4
2. Объем учебной дисциплины, включая контактную работы обучающегося с преподавателем и самостоятельную работу обучающегося	6
3. Содержание учебной дисциплины	7
3.1. Учебно-тематический план по очной форме обучения ..	Ошибка! Закладка не определена.
3.3. Учебно-тематический план по заочной форме обучения	Ошибка! Закладка не определена.
4. Учебно-методическое обеспечение самостоятельной работы обучающихся по учебной дисциплине	Ошибка! Закладка не определена.
4.1. Виды самостоятельной работы обучающихся по дисциплине	Ошибка! Закладка не определена.
4.2. Методические указания к самостоятельной работе по дисциплине	13
Оформление работ, выполняемых в рамках самостоятельной работы осуществляется в соответствии с Методическими указаниями по оформлению письменных работ обучающихся в рамках самостоятельной работы, утвержденными Учебно-методическим советом РГСУ, Протокол № 2 от 25 июня 2015 года.	17
Конкретные практические задания и задания для рубежного контроля определяются в учебно-методических материалах по работе обучающихся в электронной информационно-образовательной среде РГСУ с применением технологий электронного обучения по данной дисциплине, утверждаемых ежегодно кафедрой.	17
5. Фонд оценочных средств для проведения промежуточной аттестации обучающихся по учебной дисциплине	17
5.1. Форма промежуточной аттестации обучающегося по учебной дисциплине	17
5.2. Перечень компетенций с указанием этапов их формирования в процессе освоения образовательной программы	17
5.3. Описание показателей и критериев оценивания компетенций на различных этапах их формирования, описание шкал оценивания	18
5.4. Типовые контрольные задания или иные материалы, необходимые для оценки знаний, умений, навыков и (или) опыта деятельности, характеризующих этапы формирования компетенций в процессе освоения образовательной программы	19
5.5. Методические материалы, определяющие процедуры оценивания знаний, умений, навыков и (или) опыта деятельности, характеризующих этапы формирования компетенций	25
6. Перечень основной и дополнительной учебной литературы для освоения учебной дисциплины	25
6.1. Основная литература	25
6.1. Дополнительная литература	25
7. Перечень ресурсов информационно-коммуникационной сети «Интернет», необходимых для освоения дисциплины (модуля)	27
8. Методические указания для обучающихся по освоению учебной дисциплины	27
9. Информационно-технологическое обеспечение образовательного процесса по учебной дисциплине	28
9.1. Информационные технологии	28
9.2. Программное обеспечение	28
9.3. Информационные справочные системы	28
10. Материально-техническое обеспечение образовательного процесса по учебной дисциплине	30
11. Образовательные технологии	30
Лист регистрации изменений	Ошибка! Закладка не определена.

1. Общие положения

1.1. Цель и задачи учебной дисциплины.

Целями учебной дисциплины «Противодействие терроризму» являются:

1. Теоретическое и практическое понимание и усвоение исторических и современных представлений противодействия терроризму.

2. Развитие научного представления и формирование у студентов профессионального мышления и ориентации на последующую самостоятельную научную, учебную и другие формы практической деятельности.

3. Практическое применение знаний о проблемах и мерах противодействия терроризму, психологии террористической деятельности, особенностях криминалистической тактики расследования преступлений террористической направленности в деятельности правоохранительных органов.

Задачи изучения дисциплины:

1. Изучение и практическое понимание основных понятий, целей, задач противодействия терроризму, современных возможностей применения знаний науки уголовного права, уголовного процесса, криминалистики в осуществлении практических задач борьбы с терроризмом в России и мире.

2. Подготовка студентов к основным видам профессиональной деятельности юриста – нормотворческой, правоприменительной, правоохранительной, экспертно-консультационной, педагогической.

3. Формирование и развитие у студентов способностей принимать решения и совершать юридические действия в точном соответствии с законом.

4. Подготовка студентов к возможной будущей работе в правоохранительных органах.

5. Развитие у студентов способностей в практической деятельности выявлять, пресекать, раскрывать и расследовать преступления и иные правонарушения.

6. Воспитание у студентов чувства уважения к принципам и нормам права.

7. Формирование у студентов готовности по правовому просвещению и обучению граждан России.

Исходя из поставленной цели, основные задачи дисциплины решаются методологическим, а не информационным подходом к обучению, прежде всего, посредством получения, усвоения, и систематизации знаний в области противодействия терроризму. Студенты должны сформировать определённые навыки как научно-теоретического подхода к рассматриваемым правовым явлениям, так и практического их использования в юридической работе.

1.2. Место учебной дисциплины в структуре основной профессиональной образовательной программы.

Учебная дисциплина «Противодействие терроризму» реализуется в **цикле дисциплин по выбору** профессионального модуля основной профессиональной образовательной программы «Юриспруденция» по направлению подготовки **40.03.01 - Юриспруденция (уровень бакалавриата), очной и очно=заочной формы обучения.**

Изучение учебной дисциплины «Противодействие терроризму» базируется на знаниях и умениях, полученных обучающимися ранее в ходе освоения программного материала ряда учебных дисциплин: «Теория государства и права», «Правоохранительные органы».

1.3. Планируемые результаты обучения по учебной дисциплине в рамках планируемых результатов освоения основной профессиональной образовательной программы.

Процесс освоения учебной дисциплины направлен на формирование у обучающихся следующих профессиональных (ПК) компетенций в соответствии с основной

профессиональной образовательной программой «Юриспруденция» (бакалавриат) по направлению подготовки 40.03.01 «Юриспруденция»:

- способностью обеспечивать соблюдение законодательства Российской Федерации субъектами права (ПК-3);
- способностью применять нормативные правовые акты, реализовывать нормы материального и процессуального права в профессиональной деятельности (ПК-5).
- готовностью к выполнению должностных обязанностей по обеспечению законности и правопорядка, безопасности личности, общества, государства (ПК-8)

В результате освоения учебной дисциплины обучающийся должен демонстрировать следующие результаты:

Код компетенции	Содержание компетенции	Результаты обучения
ПК-3	способностью обеспечивать соблюдение законодательства Российской Федерации субъектами права	Знать: законодательство Российской Федерации, в том числе Конституцию Российской Федерации, федеральные конституционные законы и федеральные законы в сфере противодействия терроризму, а также общепризнанные принципы, нормы международного права и международные договоры Российской Федерации по борьбе с преступностью
		Уметь: толковать и применять в профессиональной деятельности законодательство Российской Федерации, в том числе Конституцию Российской Федерации, федеральные конституционные законы и федеральные законы в сфере противодействия терроризму, а также общепризнанные принципы, нормы международного права и международные договоры Российской Федерации
		Владеть: способностью соблюдать законодательство Российской Федерации, в том числе Конституцию Российской Федерации, федеральные конституционные законы и федеральные законы в сфере противодействия терроризму, а также общепризнанные принципы, нормы международного права и международные договоры Российской Федерации
ПК-5	способностью применять нормативные правовые акты, реализовывать нормы материального и процессуального права в профессиональной деятельности	Знать: приемы и способы толкования норм права
		Уметь: применять нормативные правовые акты, реализовывать нормы материального и процессуального права в профессиональной деятельности
		Владеть: способностью применять нормативные правовые акты, реализовывать нормы материального и процессуального права в профессиональной деятельности в вопросах противодействия терроризму
ПК-8	готовностью к выполнению должностных обязанностей по обеспечению законности и правопорядка, безопасности личности, общества, государства	Знать: приемы и способы толкования норм права
		<p>Уметь: применять нормативные правовые акты, реализовывать нормы материального и процессуального права в профессиональной деятельности</p> <p>Владеть: способностью соблюдать законодательство Российской Федерации, в том числе Конституцию</p>

		Российской Федерации, федеральные конституционные законы и федеральные законы в сфере противодействия терроризму, а также общепризнанные принципы, нормы международного права и международные договоры Российской Федерации
--	--	---

2. Объем учебной дисциплины, включая контактную работы обучающегося с преподавателем и самостоятельную работу обучающегося

Общая трудоемкость дисциплины (модуля) составляет 5 зачетных единиц.

Очная форма обучения

Вид учебной работы	Всего часов	Семестр
		8
Аудиторные учебные занятия, всего	50	50
В том числе контактная работа обучающихся с преподавателем:		
Учебные занятия лекционного типа	20	20
Учебные занятия семинарского типа	30	30
Лабораторные занятия	0	0
Иная контактная работа	40	40
Самостоятельная работа обучающихся*, всего	54	54
В том числе:		
Подготовка к лекционным и практическим занятиям, самостоятельное изучение разделов дисциплины в ЭИОС	20	20
Выполнение практических заданий	24	24
Рубежный текущий контроль	10	10
Вид промежуточной аттестации (зачет, экзамен)	36	экзамен
Общая трудоемкость дисциплины, з.е.	5	5

Очно-заочная форма обучения

Вид учебной работы	Всего часов	Семестр
		8
Аудиторные учебные занятия, всего	30	30
В том числе контактная работа обучающихся с преподавателем:		
Учебные занятия лекционного типа	12	12
Учебные занятия семинарского типа	18	18
Лабораторные занятия	0	0
Иная контактная работа	30	30
Самостоятельная работа обучающихся*, всего	84	84
В том числе:		
Подготовка к лекционным и практическим занятиям, самостоятельное изучение разделов дисциплины в ЭИОС	35	35
Выполнение практических заданий	39	39
Рубежный текущий контроль	10	10
Вид промежуточной аттестации (зачет, экзамен)	36	экзамен
Общая трудоемкость дисциплины, з.е.	5	5

Заочная форма обучения

Вид учебной работы	Всего часов	Курс	
		Летняя сессия	Осенняя сессия
		4	4
Аудиторные учебные занятия, всего	20	4	16
В том числе контактная работа обучающихся с преподавателем:			
Учебные занятия лекционного типа	10	4	6
Учебные занятия семинарского типа	10	0	10
Лабораторные занятия	0	0	0
Иная контактная работа	20	4	16
Самостоятельная работа обучающихся*, всего	131	28	103
В том числе:			
Подготовка к лекционным и практическим занятиям, самостоятельное изучение разделов дисциплины в ЭИОС	20	8	12
Выполнение практических заданий	101	18	83
Рубежный текущий контроль	10	2	8
Вид промежуточной аттестации (зачет, экзамен)	9	0	9 ч., экзамен
Общая трудоемкость дисциплины, з.е.	5	1	4

3. Содержание учебной дисциплины

3.1. Учебно-тематический план по очной форме обучения

Объем учебных занятий составляет – 50 часов.

Объем самостоятельной работы – 90 часов.

№ п/п	Раздел, тема	Виды учебной работы, академических часов						
		Всего	Самостоят. работа, в т.ч. промежуточная аттестация	Контактная работа обучающихся с преподавателем				
				Всего	Лекционного типа	Семинарского типа	Лабораторные занятия	Контактная работа в ЭИОС
1	2	3	4	5	6	7	8	9
1.	Раздел 1. Противодействие современному терроризму в совр. России.	36	18	18	4	4	0	10
2.	Тема 1.1 Правовое регулирование антитеррористической деятельности.	18	9	9	2	2	0	5
3.	Тема 1.2. Преступления террористической направленности в современной России	18	9	9	2	2	0	5

4.	Раздел 2. Уголовно-правовая и криминологическая характеристика преступлений террористической направленности	36	18	18	4	6	0	8
5.	Тема 2.1. Уголовно-правовая и криминологическая характеристика преступлений террористической направленности в современной России.	18	9	8	2	2	0	4
6.	Тема 2.2. Расследование преступлений террористической направленности в современной России.	18	9	10	2	4	0	4
7.	Раздел 3. Исторические аспекты зарождения терроризма.	36	18	18	4	6	0	8
8.	Тема 3.1. . Исторические аспекты зарождения терроризма	18	9	10	2	4	0	4
9.	Тема 3.2.Исторические аспекты развития современного терроризма	18	9	8	2	2	0	4
10.	Раздел 4 Источники финансирования терроризма.	36	18	18	4	10	0	4
11.	Тема 4.1. Источники финансирования терроризма в Европе.	18	9	9	2	5	0	2
12.	Тема 4.2. источники финансирования терроризма в странах Ближнего Востока	18	9	9	2	5	0	2
16.	Раздел 5. Теоретическое и политическое обоснование терроризма.	36	18	18	4	4	0	10
17.	Тема 5.1. Теоретическое и политическое обоснование терроризма в Европе.	18	9	9	2	2	0	5
18.	Тема 5.2. Теоретическое и политическое обоснование терроризма в странах Ближнего Востока.	18	9	9	2	2	0	5
Общий объем, часов		180	90	90	20	30	0	40
Форма промежуточной аттестации		Экзамен						

3.2. Учебно-тематический план по очно-заочной форме обучения

Объем учебных занятий составляет – 30 часов.

Объем самостоятельной работы – 120 часов.

№ п/п	Раздел, тема	Виды учебной работы, академических часов						
		Всего	Самостоят. работа, в т.ч. промежуточная аттестация	Контактная работа обучающихся с преподавателем				
				Всего	Лекционного типа	Семинарского типа	Лабораторные занятия	Контактная работа в ЭИОС
1	2	3	4	5	6	7	8	9
1.	Раздел 1. Противодействие современному терроризму в совр. России.	36	26	10	2	4	0	4
2.	Тема 1.1 Правовое регулирование антитеррористической деятельности.	18	13	5	1	2	0	2
3.	Тема 1.2. Преступления террористической направленности в современной России	18	13	5	1	2	0	2
4.	Раздел 2. Уголовно-правовая и криминологическая характеристика преступлений террористической направленности	36	24	12	2	4	0	6
5.	Тема 2.1. Уголовно-правовая и криминологическая характеристика преступлений террористической	18	12	5	1	2	0	2

	направленности в современной России.							
6.	Тема 2.2. Расследование преступлений террористической направленности в современной России.	18	12	7	1	2	0	4
7.	Раздел 3. Исторические аспекты зарождения терроризма.	36	22	14	4	4	0	6
8.	Тема 3.1. . Исторические аспекты зарождения терроризма	18	11	8	2	2	0	4
9.	Тема 3.2.Исторические аспекты развития современного терроризма	18	11	6	2	2	0	2
10.	Раздел 4 Источники финансирования терроризма.	36	20	16	2	4	0	10
11.	Тема 4.1. Источники финансирования терроризма в Европе.	18	10	8	1	2	0	5
12.	Тема 4.2. источники финансирования терроризма в странах Ближнего Востока	18	10	8	1	2	0	5
16.	Раздел 5. Теоретическое и политическое обоснование терроризма.	36	28	8	2	2	0	4
17.	Тема 5.1. Теоретическое и политическое обоснование терроризма в Европе.	18	14	4	1	1	0	2
18.	Тема 5.2. Теоретическое и политическое обоснование терроризма в странах Ближнего Востока.	18	14	4	1	1	0	2
Общий объем, часов		180	120	60	12	18	0	30
Форма промежуточной аттестации		Экзамен						

3.3. Учебно-тематический план по заочной форме обучения

Объем учебных занятий составляет – 30 часов.

Объем самостоятельной работы – 140 часов.

№ п/п	Раздел, тема	Виды учебной работы, академических часов						
		Всего	Самостоят. работа, в т.ч. промежуточная аттестация	Контактная работа обучающихся с преподавателем				
				Всего	Лекционного типа	Семинарского типа	Лабораторные занятия	Контактная работа в ЭИОС
1	2	3	4	5	6	7	8	9
1.	Раздел 1. Противодействие современному терроризму в совр. России.	36	30	6	2	2	0	2
2.	Тема 1.1 Правовое регулирование антитеррористической деятельности.	18	15	3	1	1	0	1
3.	Тема 1.2. Преступления террористической направленности в современной России	18	18	3	1	1	0	1
4.	Раздел 2. Уголовно-правовая и криминологическая характеристика преступлений террористической направленности	36	28	8	2	2	0	4
5.	Тема 2.1. Уголовно-правовая и криминологическая характеристика преступлений террористической направленности в современной России.	18	14	4	1	1	0	2
6.	Тема 2.2. Расследование преступлений террористической направленности в современной России.	18	14	4	1	1	0	2
7.	Раздел 3. Исторические аспекты зарождения терроризма.	36	28	8	2	2	0	4
8.	Тема 3.1. . Исторические аспекты зарождения терроризма	18	14	4	1	1	0	2
9.	Тема 3.2.Исторические аспекты развития современного терроризма	18	14	4	1	1	0	2
10.	Раздел 4 Источники финансирования терроризма.	36	26	10	2	2	0	6
11.	Тема 4.1. Источники финансирования терроризма в Европе.	18	13	5	1	1	0	3
12.	Тема 4.2. источники финансирования терроризма в странах Ближнего Востока	18	13	5	1	1	0	3
16.	Раздел 5. Теоретическое и политическое обоснование терроризма.	36	28	8	2	2	0	4
17.	Тема 5.1. Теоретическое и политическое обоснование терроризма в Европе.	18	14	4	1	1	0	2
18.	Тема 5.2. Теоретическое и политическое обоснование терроризма в странах Ближнего Востока.	18	14	4	1	1	0	2
Общий объем, часов		180	140	40	10	10	0	20
Форма промежуточной аттестации		Экзамен						

4. Учебно-методическое обеспечение самостоятельной работы обучающихся по дисциплине

4.1. Виды самостоятельной работы обучающихся по дисциплине

Очная форма обучения

Раздел, тема	Всего СРС + контроль	Виды самостоятельной работы обучающихся, в т.ч. контроль						
		Академическая активность, час	Форма академической активности	Выполнение практ. заданий, час	Форма практического задания	Рубежный текущий контроль, час	Форма рубежного текущего контроля	Контроль (промежут. аттестация), час
Раздел 1. Противодействие современному терроризму в совр. России.	18	4	Подготовка к лекционным и практическим занятиям, самостоятельное изучение раздела в ЭИОС	5	Реферат	2	Компьютерное тестирование или иная форма рубежного контроля по усмотрению преподавателя	7
Раздел 2. Уголовно-правовая и криминологическая характеристика преступлений террористической направленности	18	4	Подготовка к лекционным и практическим занятиям, самостоятельное изучение раздела в ЭИОС	5	Реферат	2	Компьютерное тестирование или иная форма рубежного контроля по усмотрению преподавателя	7
Раздел 3. Исторические аспекты зарождения терроризма.	18	4	Подготовка к лекционным и практическим занятиям, самостоятельное изучение раздела в ЭИОС	5	Реферат	2	Компьютерное тестирование или иная форма рубежного контроля по усмотрению преподавателя	7
Раздел 4 Источники финансирования терроризма.	18	4	Подготовка к лекционным и практическим занятиям, самостоятельное изучение раздела в ЭИОС	4	Реферат	2	Компьютерное тестирование или иная форма рубежного контроля по усмотрению преподавателя	8
Раздел 5. Теоретическое и политическое обоснование терроризма.	18	4	Подготовка к лекционным и практическим занятиям, самостоятельное изучение раздела в ЭИОС	5	Реферат	2	Компьютерное тестирование или иная форма рубежного контроля по усмотрению преподавателя	7
Общий объем, часов	90	20		24		10		36
Форма промежуточной аттестации		Экзамен						

Очно-заочная форма обучения

Раздел, тема	Всего СРС +	Виды самостоятельной работы обучающихся, в т.ч. контроль
--------------	-------------	--

	контроль	Академическая активность, час	Форма академической активности	Выполнение практ. заданий, час	Форма практического задания	Рубежный текущий контроль, час	Форма рубежного текущего контроля	Контроль (промежут. аттестация), час
	26	8	Подготовка к лекционным и практическим занятиям, самостоятельное изучение раздела в ЭИОС	9	Реферат	2	Компьютерное тестирование или иная форма рубежного контроля по усмотрению преподавателя	7
Раздел 1. Противодействие современному терроризму в совр. России.	24	7	Подготовка к лекционным и практическим занятиям, самостоятельное изучение раздела в ЭИОС	8	Реферат	2	Компьютерное тестирование или иная форма рубежного контроля по усмотрению преподавателя	7
Раздел 2. Уголовно-правовая и криминологическая характеристика преступлений террористической направленности	22	6	Подготовка к лекционным и практическим занятиям, самостоятельное изучение раздела в ЭИОС	7	Реферат	2	Компьютерное тестирование или иная форма рубежного контроля по усмотрению преподавателя	7
Раздел 3. Исторические аспекты зарождения терроризма.	20	5	Подготовка к лекционным и практическим занятиям, самостоятельное изучение раздела в ЭИОС	5	Реферат	2	Компьютерное тестирование или иная форма рубежного контроля по усмотрению преподавателя	8
Раздел 4 Источники финансирования терроризма.	28	9	Подготовка к лекционным и практическим занятиям, самостоятельное изучение раздела в ЭИОС	10	Реферат	2	Компьютерное тестирование или иная форма рубежного контроля по усмотрению преподавателя	7
Раздел 5. Теоретическое и политическое обоснование терроризма.	120	35		39		10		36
Форма промежуточной аттестации	Экзамен							
Заочная форма обучения								
Раздел, тема	Всего СРС +	Виды самостоятельной работы обучающихся, в т.ч. контроль						

	контроль	Академическая активность, час	Форма академической активности	Выполнение практ. заданий, час	Форма практического задания	Рубежный текущий контроль, час	Форма рубежного текущего контроля	Контроль (промежут. аттестация), час
Раздел 1. Противодействие современному терроризму в совр. России.	28	8	Подготовка к лекционным и практическим занятиям, самостоятельное изучение раздела в ЭИОС	18	Реферат	2	Компьютерное тестирование или иная форма рубежного контроля по усмотрению преподавателя	
Раздел 2. Уголовно-правовая и криминологическая характеристика преступлений террористической направленности	28	3	Подготовка к лекционным и практическим занятиям, самостоятельное изучение раздела в ЭИОС	21	Реферат	2	Компьютерное тестирование или иная форма рубежного контроля по усмотрению преподавателя	4
Раздел 3. Исторические аспекты зарождения терроризма.	28	3	Подготовка к лекционным и практическим занятиям, самостоятельное изучение раздела в ЭИОС	21	Реферат	2	Компьютерное тестирование или иная форма рубежного контроля по усмотрению преподавателя	2
Раздел 4 Источники финансирования терроризма.	26	3	Подготовка к лекционным и практическим занятиям, самостоятельное изучение раздела в ЭИОС	21	Реферат	2	Компьютерное тестирование или иная форма рубежного контроля по усмотрению преподавателя	2
Раздел 5. Теоретическое и политическое обоснование терроризма.	28	3	Подготовка к лекционным и практическим занятиям, самостоятельное изучение раздела в ЭИОС	20	Реферат	2	Компьютерное тестирование или иная форма рубежного контроля по усмотрению преподавателя	1
Общий объем, часов	140	20		101		10		9
Форма промежуточной аттестации	Экзамен							

4.2. Методические указания к самостоятельной работе по дисциплине

Раздел 1. Противодействие терроризму в современной России.

Цель: усвоить основные понятия и признаки терроризма и его видов; исследовать проблемные вопросы, связанные с психологическими особенностями личности террориста; усвоить систему и виды мер противодействия терроризму, концепцию его предупреждения и пресечения.

Перечень изучаемых элементов содержания: Юридическое определение терроризма. Проблемы классификации терроризма. Терроризм и вооруженная

преступность. История терроризма в России и мире. Проблемы определения терроризма. Террор – терроризм - террористический акт. Терроризм как система насилия. Виды терроризма и основания его классификации. Воздушный, уголовный, националистический, государственный, международный, политический терроризм. Терроризм и вооруженная преступность. Истоки терроризма в России и мире.

Характеристика международно-правовых актов, направленных на борьбу с терроризмом. Российское антитеррористическое законодательство и его основные черты. Виды международно-правовых актов, направленных на борьбу с терроризмом. Международные конвенции. Европейские конвенции. Межгосударственные соглашения. Нормы уголовного и уголовно-процессуального законодательства России. Указы Президента РФ и постановления правительства. Нормативно-правовые акты иных министерств и ведомств.

Система мер противодействия терроризму. Информационное обеспечение борьбы с терроризмом. Противодействие финансированию террористической деятельности. Меры профилактики террористической деятельности. Контроль за хранением и оборотом оружия, взрывных устройств и взрывных веществ. Устранение социальной базы терроризма. Активное международное сотрудничество государств. Создание системы учета лиц, обладающих навыками проведения специальных операций. Изъятие предметов и веществ, запрещенных в гражданском обороте. Противодействие террористической деятельности в информационных каналах и сетях связи. Выявление и ликвидация источников финансирования терроризма.

Виды и характеристика международных преступлений террористической направленности. Терроризм. Международное преступление и его признаки. Субъект международного преступления. Объективные и субъективные признаки международного преступления. Соучастие в международном преступлении. Терроризм. Захват заложников. Угон воздушного судна. Посягательство на дипломатических агентов и других лиц, пользующихся международной защитой.

Тема 1.1. Правовое регулирование антитеррористической деятельности.

Вопросы для самоподготовки:

1. Юридическое определение терроризма.
2. Проблемы классификации терроризма.
3. Характеристика международно-правовых актов, направленных на борьбу с терроризмом.
4. Российское антитеррористическое законодательство и его основные черты.
5. Система мер противодействия терроризму.
6. Информационное обеспечение борьбы с терроризмом.

Тема 1.2. Международные преступления террористической направленности.

1. Виды и общая характеристика международных преступлений террористической направленности.
2. Терроризм и его квалификация в международном праве.
3. Сравнительный анализ уголовно-правового законодательства развитых зарубежных стран для определения понятия терроризма и террористического акта.
4. Основания для квалификации и типизации преступлений террористической направленности в ряде зарубежных стран.
5. Отличительные особенности террористического акта и преступлений террористической направленности.

ПРАКТИЧЕСКОЕ ЗАДАНИЕ К РАЗДЕЛУ 1

Форма практического задания: реферат.

1. Понятие и признаки терроризма.

2. Виды террористической деятельности.
3. Терроризм – глобальная проблема современности.
4. Терроризм и вооруженная преступность.
5. Истоки терроризма в России и мире.
6. Основные черты российского антитеррористического законодательства.
7. Информационное противодействие терроризму.
8. Характеристика международно-правовых актов, направленных на борьбу с терроризмом.
9. Меры профилактики террористической деятельности.
10. Противодействие финансированию террористической деятельности.
11. Противодействие террористической деятельности в информационных каналах и сетях связи.
12. Международное преступление и его признаки.
13. Субъект международного преступления.
14. Соучастие в международном преступлении.
15. Виды международных преступлений террористической направленности.
16. Анализ международных конвенций, направленных на борьбу с терроризмом, для определения понятия террористического акта.
17. Исследование уголовных законодательств зарубежных стран и стран СНГ.
18. Выявление общих подходов к определению преступления террористической направленности в уголовных законодательствах ряда зарубежных стран.

РУБЕЖНЫЙ КОНТРОЛЬ К РАЗДЕЛУ 1

Форма рубежного контроля – компьютерное тестирование.

Раздел 2. Общая характеристика преступлений террористического характера.

Цель: исследование проблемных вопросов, связанных с психологическими особенностями личности террориста; усвоить основные положения и особенности уголовно-правовой и криминологической характеристики преступлений террористической направленности; закрепить знания методики расследования преступлений террористической направленности и особенности проведения отдельных следственных действий.

Перечень изучаемых элементов содержания: Психологический анализ личности и поведения террориста. Психология террористической группы. Факторы, оказывающие воздействие на личность террориста. Негативное мироощущение. Возможность самореализации. Средства моральной защиты. Деструктивная самореализация. Фанатизм. Психологический анализ личности террористов-одиночек. Психологический анализ террористической группы.

Понятие и общая характеристика терроризма. Причины и условия терроризма. Особенности личности террористов. Криминологическая характеристика современного терроризма. Терроризм и организованная преступность. Причины и условия терроризма: политические, идеологические, сепаратистские, социальные, этнографические, религиозные, психологические и др. Криминологическая характеристика личности террориста.

Виды и общая характеристика отдельных преступлений против общественной безопасности. Террористический акт (ст. 205 УК РФ). Преступления против общественной безопасности. Содействие террористической деятельности (ст. 205.1 УК РФ). Публичные призывы к осуществлению террористической деятельности или публичное оправдание терроризма (ст. 205.2 УК РФ). Захват заложника (ст. 206 УК РФ). Заведомо ложное сообщение об акте терроризма (ст. 207 УК РФ). Организация вооруженного незаконного формирования или участие в нем (ст. 208 УК РФ). Посягательство на жизнь государственного или общественного деятеля (ст. 277 УК РФ). Диверсия (ст. 281 УК РФ). Нападение на лиц или учреждения, которые пользуются международной защитой (ст. 360 УК РФ).

Начальный этап расследования. Типичные следственные версии. Особенности планирования расследования. Тактика первоначальных следственных действий. Дальнейший этап расследования. Типы исходных данных. Первоочередные задачи расследования. Следственные версии. Планирование расследования. Тактика осмотра места происшествия. Криминалистическое значение следов применения взрывных устройств. Тактика допроса свидетелей и потерпевших. Тактика проведения задержания лиц, подозреваемых в совершении террористического акта. Тактика допроса подозреваемых. Тактика предъявления для опознания живых лиц и трупов. Назначение экспертиз.

Тема 2.1. Уголовно-правовая и криминологическая характеристика преступлений террористической направленности.

Вопросы для самоподготовки:

1. Виды и общая характеристика отдельных преступлений против общественной безопасности.
2. Сравнительная характеристика террористического акта (ст. 205 УК РФ) и диверсии (ст. 281 УК РФ).
3. Понятие и общая характеристика терроризма.
4. Причины и условия терроризма.
5. Психологический анализ личности и поведения террориста.
6. Психология террористической группы.
7. Возрастные характеристики и половые признаки личности террориста.

Тема 2.2. Расследование преступлений террористической направленности.

Вопросы для самоподготовки:

1. Начальный этап расследования.
2. Типичные следственные версии.
3. Тактика первоначальных следственных действий.

ПРАКТИЧЕСКОЕ ЗАДАНИЕ К РАЗДЕЛУ 2

Форма практического задания: реферат.

1. Специфика расследования преступлений террористической направленности.
2. Первоначальный этап расследования террористического акта.
3. Особенности планирования расследования акта терроризма.
4. Тактика осмотра места совершения террористического акта.
5. Особенности проведения отдельных следственных действий при совершении взрыва на железной дороге.
6. Уголовно-правовая характеристика террористического акта по российскому уголовному праву.
7. Уголовно-правовая характеристика содействия террористической деятельности по российскому уголовному праву.
8. Уголовно-правовая характеристика захвата заложника по российскому уголовному праву.
9. Уголовно-правовая характеристика заведомо ложного сообщения об акте терроризма по российскому уголовному праву.
10. Уголовно-правовая характеристика посягательства на жизнь государственного или общественного деятеля по российскому уголовному праву.
11. Террор-терроризм-террористический акт: сравнительная характеристика.
12. Провести комплексный анализ международного воздушного терроризма.
13. Женщина-террористка: явление или одиночка?
14. Коллективная психология и терроризм.
15. Истоки и психология терроризма.
16. Психологические особенности террориста-одиночки.

РУБЕЖНЫЙ КОНТРОЛЬ К РАЗДЕЛУ 2

Форма рубежного контроля – компьютерное тестирование.

Оформление работ, выполняемых в рамках самостоятельной работы осуществляется в соответствии с Методическими указаниями по оформлению письменных работ обучающихся в рамках самостоятельной работы, утвержденными Учебно-методическим советом РГСУ, Протокол № 2 от 25 июня 2015 года.

Конкретные практические задания и задания для рубежного контроля определяются в учебно-методических материалах по работе обучающихся в электронной информационно-образовательной среде РГСУ с применением технологий электронного обучения по данной дисциплине, утверждаемых ежегодно кафедрой.

5. Фонд оценочных средств для проведения промежуточной аттестации обучающихся по учебной дисциплине

5.1. Форма промежуточной аттестации обучающегося по учебной дисциплине.

Контрольным мероприятием промежуточной аттестации обучающихся по учебной дисциплине является зачет, который проводится в устной форме.

5.2. Перечень компетенций с указанием этапов их формирования в процессе освоения образовательной программы

Код компетенции	Содержание компетенции	Результаты обучения	Этапы формирования компетенций в процессе освоения образовательной программы
ПК-3	способностью обеспечивать соблюдение законодательства Российской Федерации субъектами права	Владеть: способностью соблюдать законодательство Российской Федерации, в том числе Конституцию Российской Федерации, федеральные конституционные законы и федеральные законы в сфере противодействия терроризму, а также общепризнанные принципы, нормы международного права и международные договоры Российской Федерации	Этап формирования навыков и получения опыта
ПК-5	способностью применять нормативные правовые акты, реализовывать нормы материального и процессуального права в профессиональной деятельности	Знать: приемы и способы толкования норм права	Этап формирования знаний
		Уметь: применять нормативные правовые акты, реализовывать нормы материального и процессуального права в профессиональной деятельности	Этап формирования умений
		Владеть: способностью применять нормативные правовые акты, реализовывать нормы материального и процессуального права в профессиональной деятельности в вопросах противодействия терроризму	Этап формирования навыков и получения опыта

ПК-8	готовностью к выполнению должностных обязанностей по обеспечению законности и правопорядка, безопасности личности, общества, государства	Уметь: применять нормативные правовые акты, реализовывать нормы материального и процессуального права в профессиональной деятельности	Этап формирования умений
		Владеть: способностью применять нормативные правовые акты, реализовывать нормы материального и процессуального права в профессиональной деятельности в вопросах противодействия терроризму	Этап формирования навыков и получения опыта

5.3. Описание показателей и критериев оценивания компетенций на различных этапах их формирования, описание шкал оценивания

Код компетенции	Этапы формирования компетенций	Показатель оценивания компетенции	Критерии и шкалы оценивания
ПК-3 ПК-5 ПК-8	Этап формирования знаний.	Теоретический блок вопросов. Уровень освоения программного материала, логика и грамотность изложения, умение самостоятельно обобщать и излагать материал	1) обучающийся глубоко и прочно освоил программный материал, исчерпывающе, последовательно, грамотно и логически стройно его излагает, тесно увязывает с задачами и будущей деятельностью, не затрудняется с ответом при видоизменении задания, умеет самостоятельно обобщать и излагать материал, не допуская ошибок – 9-10 баллов; 2) обучающийся твердо знает программный материал, грамотно и по существу излагает его, не допуская существенных неточностей в ответе на вопрос, может правильно применять теоретические положения -7-8 баллов; 3) обучающийся освоил основной материал, но не знает отдельных деталей, допускает неточности, недостаточно правильные формулировки, нарушает последовательность в изложении программного материала - 5-6 баллов; 4) обучающийся не знает значительной части программного материала, допускает существенные ошибки -0-4 балла.

ПК-3 ПК-5	Этап формирования умений.	<p>Аналитическое задание (<i>задачи, ситуационные задания, кейсы, проблемные ситуации и т.д.</i>)</p> <p>Практическое применение теоретических положений применительно к профессиональным задачам, обоснование принятых решений</p>	<p>1) свободно справляется с задачами и практическими заданиями, правильно обосновывает принятые решения, задание выполнено верно, даны ясные аналитические выводы к решению задания, подкрепленные теорией - 9-10 баллов;</p> <p>2) владеет необходимыми умениями и навыками при выполнении практических заданий, задание выполнено верно, отмечается хорошее развитие аргумента, однако отмечены погрешности в ответе, скорректированные при собеседовании -7-8 баллов;</p> <p>3) испытывает затруднения в выполнении практических заданий, задание выполнено с ошибками, отсутствуют логические выводы и заключения к решению 5-6 баллов;</p> <p>4) практические задания, задачи выполняет с большими затруднениями или задание не выполнено вообще, или задание выполнено не до конца, нет четких выводов и заключений по решению задания, сделаны неверные выводы по решению задания - 0-4 баллов.</p>
ПК-8 ПК-5	Этап формирования навыков и получения опыта.	<p>Аналитическое задание (<i>задачи, ситуационные задания, кейсы, проблемные ситуации и т.д.</i>)</p> <p>Решение практических заданий и задач, владение навыками и умениями при выполнении практических заданий, самостоятельность, умение обобщать и излагать материал.</p>	<p>1) свободно справляется с задачами и практическими заданиями, правильно обосновывает принятые решения, задание выполнено верно, даны ясные аналитические выводы к решению задания, подкрепленные теорией - 9-10 баллов;</p> <p>2) владеет необходимыми умениями и навыками при выполнении практических заданий, задание выполнено верно, отмечается хорошее развитие аргумента, однако отмечены погрешности в ответе, скорректированные при собеседовании -7-8 баллов;</p> <p>3) испытывает затруднения в выполнении практических заданий, задание выполнено с ошибками, отсутствуют логические выводы и заключения к решению 5-6 баллов;</p> <p>4) практические задания, задачи выполняет с большими затруднениями или задание не выполнено вообще, или задание выполнено не до конца, нет четких выводов и заключений по решению задания, сделаны неверные выводы по решению задания - 0-4 баллов.</p>

5.4. Типовые контрольные задания или иные материалы, необходимые для оценки знаний, умений, навыков и (или) опыта деятельности, характеризующих этапы формирования компетенций в процессе освоения образовательной программы

Примерные вопросы для проведения итоговой аттестации обучающихся по учебной дисциплине

Вопросы для проведения зачета:

1. Виды и характеристика международных преступлений террористической направленности.
2. Виды и характеристика экспертиз, назначаемых при совершении террористического акта.
3. Виды международно-правовых актов, направленных на противодействие терроризму и их характеристика.
4. Виды мер выявления и ликвидации источников финансирования террористической деятельности.
5. Виды противодействия террористической деятельности в информационных каналах и сетях связи.
6. Виды терроризма и проблемы его классификации.
7. Истоки терроризма в России.

8. Криминалистическая характеристика диверсии.
9. Криминалистическая характеристика захвата заложника.
10. Криминалистическая характеристика нападения на лиц или учреждения, которые пользуются международной защитой.
11. Криминалистическая характеристика террористического акта.
12. Криминалистическое значение следов взрывных устройств.
13. Криминологическая характеристика личности террориста.
14. Криминологическая характеристика современного терроризма.
15. Криминологический аспект террористической деятельности.
16. Международное преступление и его признаки.
17. Международные принципы борьбы с терроризмом.
18. Объективные и субъективные признаки международного преступления.
19. Организация расследования террористического акта.
20. Осмотр места совершения террористического акта и его значение для расследования и раскрытия преступления.
21. Основные этапы становления международного законодательства, направленного на борьбу и предотвращение терроризма.
22. Особенности осмотра места совершения террористического акта, совершенного в учебном заведении.
23. Особенности планирования расследования террористического акта, совершенного на железнодорожном транспорте.
24. Особенности проведения отдельных следственных действий при совершении взрыва в жилом доме.
25. Особенности расследования террористических актов, совершенных путем взрыва.
26. Первоначальный этап расследования террористического акта.
27. Понятие и признаки терроризма.
28. Причины и условия терроризма.
29. Проблемы борьбы с преступлениями международного характера, совершаемыми на море.
30. Проблемы международного сотрудничества государств в борьбе с терроризмом.
31. Проблемы противодействия финансированию террористической деятельности.
32. Проблемы устранения социальной базы терроризма.
33. Психологическая структура террористической деятельности.
34. Психологические особенности руководителя террористической организации.
35. Психология государственной политики в отношении террористической деятельности.
36. Психология личности террориста.
37. Психология личности террориста-одиночки.
38. Психология переговоров с террористами.
39. Психология террористической деятельности.
40. Психология фанатизма.
41. Роль общественного мнения и средств массовой информации в борьбе с терроризмом.
42. Система и виды мер противодействия терроризму.
43. СМИ и информационное противодействие терроризму.
44. Соучастие в международном преступлении.
45. Специфика расследования преступлений террористической направленности.
46. Субъект международного преступления.
47. Тактика допроса подозреваемого в совершении террористического акта.
48. Тактика допроса свидетелей и потерпевших при совершении террористического акта.
49. Тактика первоначальных следственных действий при расследовании акта терроризма.
50. Тактика предъявления для опознания живых лиц и трупов при совершении террористического акта.

51. Тактика проведения задержания лиц, подозреваемых в террористической деятельности.
52. Терроризм и вооруженная преступность.
53. Терроризм и организованная преступность.
54. Терроризм и террористический акт.
55. Терроризм как явление и как состав преступления.
56. Террористический акт и диверсия.
57. Уголовно-правовая характеристика диверсии.
58. Уголовно-правовая характеристика заведомо ложного сообщения об акте терроризма по российскому уголовному праву.
59. Уголовно-правовая характеристика захвата заложника по российскому уголовному праву.
60. Уголовно-правовая характеристика нападения на лиц или учреждения, которые пользуются международной защитой в российском уголовном праве.
61. Уголовно-правовая характеристика организации незаконного вооруженного формирования или участия в нем в российском уголовном праве.
62. Уголовно-правовая характеристика посягательства на жизнь государственного или общественного деятеля по российскому уголовному праву.
63. Уголовно-правовая характеристика содействия террористической деятельности по российскому уголовному праву.
64. Уголовно-правовая характеристика террористического акта.
65. Факторы, оказывающие влияние на личность террориста.
66. Характеристика преступлений против общественной безопасности в уголовном праве России.
67. Характеристика российского антитеррористического законодательства.
68. Юридическое определение терроризма.

Аналитический блок (тесты)

1. Система общественных отношений, складывающихся в результате соблюдения и исполнения норм права, морали и иных социальных норм – это:
 - А) содержание общественного порядка
 - Б) принцип общественного порядка
 - В) цель общественного порядка
 - Г) нет правильного ответа
2. Реальный общественный порядок составляют:
 - А) фактически складывающиеся на основе социальных норм общественные отношения
 - Б) установления социальных норм
 - В) оба ответа верны
 - Г) нет правильного ответа
3. Общественной безопасности угрожают:
 - А) дорожно-транспортные происшествия
 - Б) аварии, катастрофы
 - В) выпуск на линию неисправных транспортных средств
 - Г) все ответы верны
4. Состояние защищенности жизненно важных интересов личности, общества и государства от внутренних и внешних угроз – это:
 - А) безопасность
 - Б) общественный порядок
 - В) общественная дисциплина
 - Г) оборона

5. Совокупность потребностей, удовлетворение которых надежно обеспечивает существование и возможности прогрессивного развития личности, общества и государства – это:

- А) жизненно важные интересы
- Б) общественный порядок
- В) общественная дисциплина
- Г) безопасность

6. Совокупность условий и факторов, создающих опасность жизненно важным интересам личности, общества и государства – это:

- А) угроза безопасности
- Б) нарушение общественного порядка
- В) нарушение общественного спокойствия
- Г) нарушение норм морали и нравственности

7. Основным субъектом обеспечения безопасности является:

- А) государство
- Б) личность
- В) полиция
- Г) прокуратура

8. Различают виды безопасности:

- А) безопасность человечества
- Б) национальную
- В) государственную
- Г) все ответы верны

9. Совокупность общественных отношений, обеспечивающих общественную безопасность и общественный порядок, безопасность здоровья населения, экологическую безопасность, безопасность движения и эксплуатации транспорта, компьютерных информационных процессов (в широком смысле слова) – это:

- А) родовой объект преступлений против общественной безопасности
- Б) видовой объект преступлений против общественной безопасности
- В) непосредственный объект преступлений против общественной безопасности
- Г) все ответы верны

10. Общественные отношения, обеспечивающие защищенность жизни и здоровья граждан, имущественных интересов, общественного спокойствия и порядка, нормальной деятельности учреждений, организаций, предприятий – это:

- А) видовой объект преступлений против общественной безопасности
- Б) родовой объект преступлений против общественной безопасности
- В) непосредственный объект преступлений против общественной безопасности
- Г) все ответы верны

11. Небрежное хранение огнестрельного оружия совершается путем:

- А) бездействия
- Б) действия
- В) как действия, так и бездействия
- Г) нет правильного ответа

12. Умышленные и неосторожные деяния, причиняющие вред общественным отношениям, обеспечивающим безопасность здоровья населения и общественную нравственность, или ставящие их в опасность причинения вреда – это преступления против:

- А) здоровья населения и общественной нравственности
- Б) жизни и здоровья человека
- В) общественного порядка
- Г) общественного покоя

13. Совокупность общественных отношений, обеспечивающих физическое и психическое здоровье населения РФ, - это:

- А) здоровье населения
- Б) жизнь населения
- В) безопасность населения
- Г) свобода населения

14. Вещества синтетического или естественного происхождения, препараты, природные материалы, включенные в Перечень психотропных веществ, подлежащих контролю в РФ – это:

- А) психотропные вещества
- Б) наркотические вещества
- В) аналоги наркотических средств и психотропных веществ
- Г) прекурсоры

15. С юридической точки зрения наркотическими средствами и психотропными веществами считаются такие вещества, которые:

- А) признаны в качестве таковых в нормативных актах и взяты под контроль
- Б) признаны вещественными доказательствами
- В) признаны таковыми по итогам судебно-медицинской экспертизы
- Г) приобретаются без рецепта лечащего врача

16. Вещества, используемые при производстве, изготовлении, переработке наркотических средств и психотропных веществ, включенные в Перечень наркотических средств, психотропных веществ и их прекурсоров, подлежащих контролю в РФ – это:

- А) прекурсоры
- Б) наркотические вещества
- В) психотропные вещества
- Г) аналоги наркотических средств и психотропных веществ

17. Запрещенные для оборота в Российской Федерации вещества синтетического или естественного происхождения, не включенные в Перечень наркотических средств, психотропных веществ и их прекурсоров, подлежащих контролю в РФ, химическая структура и свойства которых сходны с химической структурой и свойствами наркотических средств и психотропных веществ, психоактивное действие которых они воспроизводят – это:

- А) аналоги наркотических средств и психотропных веществ
- Б) наркотические вещества
- В) психотропные вещества
- Г) прекурсоры

18. Значительные, крупные и особо крупные размеры наркотических средств и психотропных веществ утверждаются:

- А) правительством РФ

- Б) Президентом РФ
- В) Главным санитарным врачом РФ
- Г) Министром здравоохранения РФ

19. Общественная опасность преступлений против здоровья населения и общественной нравственности заключается в том, что их совершение сопряжено с причинением вреда:

- А) здоровью многих людей
- Б) нравственным устоям общества
- В) природе
- Г) нет правильного ответа

20. Совокупность общественных отношений, обеспечивающих безопасные условия жизни многих людей – это:

- А) безопасность населения
- Б) здоровье населения
- В) общественная нравственность
- Г) нет правильного ответа

21. Шпионаж может совершить:

- А) иностранный гражданин
- Б) только лицо без гражданства
- В) только гражданин России
- Г) любое лицо

22. Определите виды должностных лиц:

- А) представитель власти
- Б) лица, выполняющие организационно-распорядительные функции
- В) лица, выполняющие административно-хозяйственные функции
- Г) все ответы правильные

23. Субъективную сторону преступлений против правосудия характеризует:

- А) прямой умысел
- Б) заведомо прямой умысел
- В) конкретизированный умысел
- Г) обдуманный умысел

24. Государственная безопасность – это:

- А) состояние защищенности конституционного строя, суверенитета и территориальной целостности
- Б) состояние защищенности государства
- В) состояние защищенности конституционного строя
- Г) состояние защищенности территориальной целостности государства

25. Определите формы оказания помощи иностранному государству, международной либо иностранной организации или их представителям:

- А) шпионаж и выдача государственной тайны
- Б) шпионаж
- В) покушение на жизнь государственного деятеля
- Г) раскрытие государственной тайны

5.5. Методические материалы, определяющие процедуры оценивания знаний, умений, навыков и (или) опыта деятельности, характеризующих этапы формирования компетенций

Промежуточная аттестации по учебной дисциплине проводится в соответствии с Положением о промежуточной аттестации обучающихся по основным профессиональным образовательным программам в Российском государственном социальном университете и Положение о балльно-рейтинговой системе оценки успеваемости обучающихся по основным профессиональным образовательным программам – программам среднего профессионального образования, программам бакалавриата, программам специалитета, программам магистратуры в Российском государственном социальном университете.

На промежуточную аттестацию отводится 20 рейтинговых баллов.

Ответы обучающегося на контрольном мероприятии промежуточной аттестации оцениваются педагогическим работником по 20 - балльной шкале, а итоговая оценка по учебной дисциплине выставляется по пятибалльной системе для экзамена/дифференцированного зачета и по системе зачтено/не зачтено для зачета.

Критерии выставления оценки определяются Положением о балльно-рейтинговой системе оценки успеваемости обучающихся по основным профессиональным образовательным программам – программам среднего профессионального образования, программам бакалавриата, программам специалитета, программам магистратуры в Российском государственном социальном университете.

6. Перечень основной и дополнительной учебной литературы для освоения учебной дисциплины.

6.1. Основная литература.

1. Кафтан, В. В. Противодействие терроризму : учебное пособие для вузов / В. В. Кафтан. — 2-е изд., испр. и доп. — Москва : Издательство Юрайт, 2020. — 261 с. — (Высшее образование). — ISBN 978-5-534-00322-2. — Текст : электронный // ЭБС Юрайт [сайт]. — URL: <https://urait.ru/bcode/450480>

6.2. Дополнительная литература

2. Фоменко, Е. В. Правовые основы противодействия терроризму. Уголовно-правовой и криминологический аспекты : учебное пособие для вузов / Е. В. Фоменко, Ю. Н. Маторина. — Москва : Издательство Юрайт, 2020. — 171 с. — (Высшее образование). — ISBN 978-5-534-12045-5. — Текст : электронный // ЭБС Юрайт [сайт]. — URL: <https://urait.ru/bcode/457210>

7. Перечень ресурсов информационно-коммуникационной сети «Интернет», используемых» при освоении дисциплины добавить электронные ресурсы в соответствии с таблицей утвержденной Научной библиотекой.

Название электронного ресурса	Описание электронного ресурса	Используемый для работы адрес
Университетская информационная система РОССИЯ (УИС РОССИЯ)	Университетская информационная система РОССИЯ (УИС РОССИЯ) – электронная библиотека и база для исследований и учебных курсов в области экономики, управления, социологии, лингвистики, философии, филологии, международных отношений и других гуманитарных наук. УИС РОССИЯ поддерживается на базе Научно-исследовательского вычислительного центра МГУ имени М.В. Ломоносова	https://uisrussia.msu.ru/ 100% доступ
Электронная библиотека	На сайте представлены учебники, лекции, доклады, монографии по естественным и	http://studentam.net 100% доступ

учебников	гуманитарным наукам.	
Cyberleninka	Содержит каталог научной периодики по большому количеству научных дисциплин, который содержит полную информацию о научных журналах в электронном виде, включающую их описания и все вышедшие выпуски с содержанием, темами научных статей и их полными текстами.	http://cyberleninka.ru/journal 100% доступ
Единое окно доступа к образовательным ресурсам	Информационная система предоставляет свободный доступ к каталогу образовательных интернет-ресурсов и полнотекстовой электронной учебно-методической библиотеке для общего и профессионального образования	http://window.edu.ru/library 100% доступ
Электронные библиотеки. Электронные библиотеки, словари, энциклопедии	Интернет-ресурсы образовательного и научно-образовательного назначения, оформленные в виде электронных библиотек, словарей и энциклопедий, предоставляют открытый доступ к полнотекстовым информационным ресурсам, представленным в электронном формате — учебникам и учебным пособиям, хрестоматиям и художественным произведениям, историческим источникам и научно-популярным статьям, справочным изданиям и др.	http://gigabaza.ru/doc/131454.html 100% доступ
Библиотека юридической литературы	Электронная библиотека открытого доступа (монографии, диссертации, книги, статьи, новости и аналитика, конспекты лекций, рефераты, учебники).	http://pravo.eup.ru/ 100% доступ

7.1. Профессиональные базы данных и информационные справочные системы

№№	Название электронного ресурса	Описание электронного ресурса	Используемый для работы адрес
1.	ЭБС «Университетская библиотека онлайн»	Электронно-библиотечная система, электронные книги и аудиокниги, учебники для ВУЗов, средних специальных учебных заведений и школы, а также научные монографии, научная периодика, в т.ч. журналы ВАК.	http://biblioclub.ru/ 100% доступ
2.	Научная электронная библиотека eLIBRARY.ru	Поиск по рефератам и полным текстам статей, опубликованных в российских и зарубежных научно-технических журналах.	http://elibrary.ru/ Доступ с любого компьютера в сети Университета на 276 журналов по подписке Университета. Доступ к 5493 журналам с полным текстом в открытом доступе, из них российских журналов 5022.
3.	ЭБС издательства «Юрайт»	Электронно-библиотечная система, коллекция электронных версий книг.	http://www.biblio-online.ru/ 100% доступ
4.	ЭБС издательства "ЛАНЬ"	Электронно-библиотечная система, коллекция электронных версий книг.	http://e.lanbook.com/ 100% доступ
5.	ЭБС "Book.ru"	Электронно-библиотечная система, коллекция электронных	http://www.book.ru 100% доступ

		версий книг.	
6.	База данных EastView	Полнотекстовая база данных периодики.	http://ebiblioteka.ru/ С любого компьютера в сети Университета
7.	База данных международного индекса научного цитирования – Scopus:	Библиографическая и реферативная информация и инструменты для отслеживания цитируемости статей, опубликованных в научных изданиях.	http://www.scopus.com/ Доступ с любого компьютера в сети Университета.
8.	Международный индекс научного цитирования Web of Science (Web of Knowledge)	Библиографическая и реферативная информация и инструменты для отслеживания цитируемости статей, опубликованных в научных изданиях. Университета.	http://webofknowledge.com; Доступ с любого компьютера в сети Университета.
8.	Президентская библиотека им. Б.Н.Ельцина	Общегосударственное электронное хранилище цифровых копий важнейших документов по истории, теории и практике российской государственности, русскому языку, а также мультимедийных образовательных, научно-образовательных, культурно-просветительских и информационно-аналитических ресурсов.	https://www.prilib.ru/ Доступ в электронном читальном зале Научной библиотеки Университета.
9.	Национальная электронная библиотека	Крупнейшее собрание книг, диссертаций, музыкальных нот, карт и прочих материалов.	https://rusneb.ru/ доступ к полной коллекции с компьютеров в электронном читальном зале Научной библиотеки Университета
10/	Видеотека учебных фильмов «Решение»	Коллекция учебных видеофильмов	http://eduvideo.online 100% доступ

8. Методические указания для обучающихся по освоению учебной дисциплины

Освоение обучающимся учебной дисциплины «Противодействие терроризму» предполагает изучение материалов дисциплины на аудиторных занятиях и в ходе самостоятельной работы. Аудиторные занятия проходят в форме лекций и семинаров. Самостоятельная работа включает разнообразный комплекс видов и форм работы обучающихся.

Для успешного освоения учебной дисциплины и достижения поставленных целей необходимо внимательно ознакомиться с настоящей рабочей программы учебной дисциплины. Ее может представить преподаватель на вводной лекции или самостоятельно обучающийся использует информацию на официальном Интернет-сайте Университета.

Следует обратить внимание на список основной и дополнительной литературы, которая имеется в электронной библиотечной системе <http://biblioclub.ru>, на предлагаемые преподавателем ресурсы информационно-телекоммуникационной сети Интернет. Эта информация необходима для самостоятельной работы обучающегося.

При подготовке к аудиторным занятиям необходимо помнить особенности каждой формы его проведения.

Подготовка к учебному занятию лекционного типа заключается в следующем.

С целью обеспечения успешного обучения обучающийся должен готовиться к лекции, поскольку она является важнейшей формой организации учебного процесса, поскольку:

- знакомит с новым учебным материалом;
- разъясняет учебные элементы, трудные для понимания;
- систематизирует учебный материал;

ориентирует в учебном процессе.

С этой целью:

внимательно прочитайте материал предыдущей лекции;

ознакомьтесь с учебным материалом по учебнику и учебным пособиям с темой прочитанной лекции;

вносите дополнения к полученным ранее знаниям по теме лекции на полях лекционной тетради;

запишите возможные вопросы, которые вы зададите лектору на лекции по материалу изученной лекции;

постарайтесь уяснить место изучаемой темы в своей подготовке;

узнайте тему предстоящей лекции (по тематическому плану, по информации лектора) и запишите информацию, которой вы владеете по данному вопросу

Подготовка к занятию семинарского типа

При подготовке и работе во время проведения занятий семинарского типа следует обратить внимание на следующие моменты: на процесс предварительной подготовки, на работу во время занятия, обработку полученных результатов, исправление полученных замечаний.

Предварительная подготовка к учебному занятию семинарского типа заключается в изучении теоретического материала в отведенное для самостоятельной работы время, ознакомление с инструктивными материалами с целью осознания задач практического занятия.

Работа во время проведения учебного занятия семинарского типа включает самостоятельное выполнение заданий согласно обозначенной учебной программой тематики;

Самостоятельная работа.

Для более углубленного изучения темы задания для самостоятельной работы рекомендуется выполнять параллельно с изучением данной темы. При выполнении заданий по возможности используйте наглядное представление материала. Более подробная информация о самостоятельной работе представлена в разделах «Учебно-методическое обеспечение самостоятельной работы по дисциплине (модулю)», «Методические указания к самостоятельной работе по дисциплине (модулю)».

Подготовка к зачету.

К зачету необходимо готовиться целенаправленно, регулярно, систематически и с первых дней обучения по данной дисциплине. Попытки освоить учебную дисциплину в период зачетно-экзаменационной сессии, как правило, приносят не слишком удовлетворительные результаты.

После предложенных указаний у обучающихся должно сформироваться четкое представление об объеме и характере знаний и умений, которыми надо будет овладеть по дисциплине.

9. Информационно-технологическое обеспечение образовательного процесса по учебной дисциплине

9.1. Информационные технологии

1. Персональные компьютеры;
2. Доступ к интернет
3. Проектор.

9.2. Программное обеспечение

1. Microsoft Office (Word, Excel),

9.3. Информационные справочные системы

Обучающиеся по программе 40.03.01 Юриспруденция в университете имеют доступ к следующим современным профессиональным базам данных, информационным справочникам:

№№	Название	Описание электронного ресурса	Используемый для работы
-----------	-----------------	--------------------------------------	--------------------------------

	электронного ресурса		адрес
1.	ЭБС «Университетская библиотека онлайн»	Электронно-библиотечная система, электронные книги и аудиокниги, учебники для ВУЗов, средних специальных учебных заведений и школы, а также научные монографии, научная периодика, в т.ч. журналы ВАК.	http://biblioclub.ru/ 100% доступ
2.	Электронная библиотека Издательского дома «Гребенников»	Журналы издательства «Гребенников».	http://grebennikon.ru/ Доступ с любого компьютера в сети Университета
3.	Научная электронная библиотека eLIBRARY.ru	Поиск по рефератам и полным текстам статей, опубликованных в российских и зарубежных научно-технических журналах.	http://elibrary.ru/ Доступ с любого компьютера в сети Университета на 276 журналов по подписке Университета. Доступ к 5493 журналам с полным текстом в открытом доступе, из них российских журналов 5022.
4.	ЭБС издательства «Юрайт»	Электронно-библиотечная система, коллекция электронных версий книг.	http://www.biblio-online.ru/ 100% доступ
5.	ЭБС издательства «Лань»	Электронно-библиотечная система, электронные книги, учебники для ВУЗов. Коллекция «Музыка»	http://e.lanbook.com/ 100% доступ
6.	ЭБС «Библиороссика»	Электронно-библиотечная система, содержащая полнотекстовые учебники, учебные пособия, монографии и журналы в электронном виде. 5100 изданий открытого доступа	http://bibliorossica.com 100% доступ
7.	База данных EastView	Полнотекстовая база данных периодики.	http://ebiblioteka.ru/ С любого компьютера в сети Университета
8.	База данных международного индекса научного цитирования – Scopus:	Библиографическая и реферативная информация и инструменты для отслеживания цитируемости статей, опубликованных в научных изданиях.	http://www.scopus.com/ Доступ с любого компьютера в сети Университета.
9.	Международный индекс научного цитирования Web of Science (Web of Knowledge)	Библиографическая и реферативная информация и инструменты для отслеживания цитируемости статей, опубликованных в научных изданиях. Университета.	<p>Перед входом в WoS необходимо войти на сайт ResearcherID - https://www.researcherid.com/ResearcherID.</p> <p>Вход в WoS: http://login.webofknowledge.com/</p> <p>В разделе "ВЫПОЛНЕНИЕ ВХОДА ДЛЯ ПОЛЬЗОВАТЕЛЕЙ В ОРГАНИЗАЦИИ" выбрать значение: "Russian Higher Education & Research (FEDURUS)"</p> <p>На следующей</p>

			<p>странице в разделе "Выберите Вашу Организацию" выбрать проект "FEDURUS".</p> <p>Далее ввести логин и пароль, полученный в ResearcherID.</p> <p>Доступ с любого компьютера в сети Университета.</p>
10.	Видеотека учебных фильмов «Решение»	<p>Коллекция учебных видеофильмов «Решение» позволяет организовать обучение в интерактивном формате по различным направлениям подготовки.</p>	<p>http://eduvideo.online</p> <p>100% доступ</p>
11.	Президентская библиотека им. Б.Н.Ельцина	<p>Общегосударственное электронное хранилище цифровых копий важнейших документов по истории, теории и практике российской государственности, русскому языку, а также мультимедийных образовательных, научно-образовательных, культурно-просветительских и информационно-аналитических ресурсов.</p>	<p>https://www.prilib.ru/</p> <p>Доступ по регистрации в читальном зале Университета.</p>

10. Материально-техническое обеспечение образовательного процесса по учебной дисциплине

Для изучения учебной дисциплины «Противодействие терроризму» в рамках реализации основной профессиональной образовательной программы по направлению подготовки **40.03.01 «Юриспруденция» (уровень бакалавриата)** используются:

Учебная аудитория для занятий лекционного типа оснащена специализированной мебелью (стол для преподавателя, парты, стулья, доска для написания мелом); техническими средствами обучения (видеопроjectionное оборудование, средства звуковоспроизведения, экран и имеющие выход в сеть Интернет).

Учебная аудитория для занятий семинарского типа: оснащена специализированной мебелью (стол для преподавателя, парты, стулья, доска для написания мелом).

Помещения для самостоятельной работы обучающихся: оснащены специализированной мебелью (парты, стулья) техническими средствами обучения (персональные компьютеры с доступом в сеть интернет и обеспечением доступа в электронно-информационную среду университета, программным обеспечением).

11. Образовательные технологии

При реализации учебной дисциплины «Противодействие терроризму» применяются различные образовательные технологии, в том числе технологии электронного обучения.

Освоение учебной дисциплины «Противодействие терроризму» предусматривает использование в учебном процессе активных и интерактивных форм проведения учебных занятий в форме деловых и ролевых игр, разбора конкретных ситуаций в сочетании с внеаудиторной работой с целью формирования и развития профессиональных навыков обучающихся.

При освоении учебной дисциплины «Противодействие терроризму» предусмотрено применением электронного обучения.

Учебные часы дисциплины «Противодействие терроризму» предусматривают классическую контактную работу преподавателя с обучающимся в аудитории и контактную

работу посредством электронной информационно-образовательной среды в синхронном и асинхронном режиме (вне аудитории) посредством применения возможностей компьютерных технологий (электронная почта, тестирование, презентация, форум и др.).

В рамках учебной дисциплины «Противодействие терроризму» предусмотрены встречи с руководителями и работниками организаций, деятельность которых связана с направленностью (профилем) реализуемой основной профессиональной образовательной программы.

Лист регистрации изменений

№ п/п	Содержание изменения	Реквизиты документа об утверждении изменения	Дата введения изменения
1	Одобрена и рекомендована к утверждению решением Ученого совета Юридического факультета на основании Федерального государственного образовательного стандарта высшего профессионального образования по направлению подготовки 40.03.01 Юриспруденция (уровень бакалавриата), утвержденным приказом Министерства образования и науки Российской Федерации от 1 декабря 2016 г. № 1511	Протокол заседания Ученого совета Юридического факультета Протокол № 10 от «29» мая 2020 г.	01.09.2020



Министерство науки и высшего образования Российской Федерации
ФЕДЕРАЛЬНОЕ ГОСУДАРСТВЕННОЕ БЮДЖЕТНОЕ ОБРАЗОВАТЕЛЬНОЕ
УЧРЕЖДЕНИЕ ВЫСШЕГО ОБРАЗОВАНИЯ
«РОССИЙСКИЙ ГОСУДАРСТВЕННЫЙ СОЦИАЛЬНЫЙ УНИВЕРСИТЕТ»

УТВЕРЖДАЮ

Декан юридического факультета

_____ Л.Б. Ситдикова
«_10_» июня 2020 г

**РАБОЧАЯ ПРОГРАММА ДИСЦИПЛИНЫ (МОДУЛЯ)
СТУДЕНТ В СРЕДЕ ЭЛЕКТРОННОГО ОБУЧЕНИЯ
Наименование образовательной программы
ЮРИСПРУДЕНЦИЯ**

**Направление подготовки
40.03.01 «Юриспруденция»**

**Направленность (профиль)
Уголовно-правовая**

**ОБРАЗОВАТЕЛЬНАЯ ПРОГРАММА ВЫСШЕГО ОБРАЗОВАНИЯ
– ПРОГРАММА БАКАЛАВРИАТА**

**Уровень профессионального образования
Высшее образование – бакалавриат**

**Форма обучения
Очная, очно-заочная**

Москва 2020

Рабочая программа дисциплины (модуля) «Студент в среде электронного обучения» разработана на основании федерального государственного образовательного стандарта высшего образования по направлению подготовки **40.03.01 «Юриспруденция» (уровень бакалавриата)**, утвержденного приказом Министерства образования и науки Российской Федерации от 1 декабря 2016 г. № 1511 учебного плана по основной профессиональной образовательной программе высшего образования «Юриспруденция».

Рабочая программа дисциплины (модуля) разработана к.э.н., Поворина Е.В.

Руководитель основной профессиональной образовательной программы

Волкова М.А.



(подпись)

Рабочая программа дисциплины (модуля) обсуждена и утверждена на Ученом совете факультета управления
Протокол №11 от 15 мая 2020 г.

Декан факультета
Доктор социологических наук,
профессор



Д.К. Танатова

(подпись)

Рабочая программа дисциплины (модуля) рецензирована и рекомендована к утверждению:

Заведующий кафедрой финансов и кредита
РГСУ, кандидат экономических наук, доцент

Е.Н. Егорова

подпись)

И.о. заведующего кафедрой менеджмента и
административного управления РГСУ, докт.
соц. наук, профессор

Е.В.Фролова

(подпись)

Согласовано
Научная библиотека, директор



И.Г. Маляр

СОДЕРЖАНИЕ

1. Общие положения.....	4
1.1. Цель и задачи дисциплины (модуля).....	4
1.2. Место дисциплины (модуля) в структуре основной профессиональной образовательной программы	4
1.3. Планируемые результаты обучения по дисциплине (модулю) в рамках планируемых результатов освоения основной профессиональной образовательной программы	4
2. Объем и содержание дисциплины (модуля), включая контактную работу обучающегося с преподавателем и самостоятельную работу обучающегося	5
3. Содержание дисциплины (модуля).....	6
3.1. Учебно-тематический план по очной форме обучения.....	6
3.2. Учебно-тематический план по заочной форме обучения. Ошибка! Закладка не определена.	
4. Учебно-методическое обеспечение самостоятельной работы обучающихся по дисциплине (модулю)	8
5.3. Описание показателей и критериев оценивания компетенций на различных этапах их формирования, описание шкал оценивания	Ошибка! Закладка не определена.
5.4. Типовые контрольные задания или иные материалы, необходимые для оценки знаний, умений, навыков и (или) опыта деятельности, характеризующих этапы формирования компетенций в процессе освоения образовательной программы	15
5.5. Методические материалы, определяющие процедуры оценивания знаний, умений, навыков и (или) опыта деятельности, характеризующих этапы формирования компетенций	Ошибка! Закладка не определена.
6. Перечень основной и дополнительной учебной литературы для освоения дисциплины (модуля)	17
6.1 Перечень основной и дополнительной учебной литературы для освоения дисциплины (модуля)	Ошибка! Закладка не определена.
6.1 Основная литература	Ошибка! Закладка не определена.
6.2. Дополнительная литература	Ошибка! Закладка не определена.
7. Перечень ресурсов информационно-коммуникационной сети «Интернет», необходимых для освоения дисциплины (модуля)	18
8. Методические указания для обучающихся по освоению дисциплины (модуля).....	19
9. Информационно-технологическое обеспечение образовательного процесса по дисциплине (модулю)	21
9.1. Информационные технологии	21
9.2. Программное обеспечение	21
9.3. Информационные справочные системы	21
10. Материально-техническое обеспечение образовательного процесса по дисциплине (модулю)...	22
5. Образовательные технологии.....	23
Лист регистрации изменений	23

1. Общие положения

1.1. Цель и задачи дисциплины (модуля).

Цель учебной дисциплины "Студент в среде электронного обучения" заключается в формировании теоретических знаний о виртуальной образовательной среде, основах современных информационно-коммуникационных технологий системы дистанционного обучения, приобретения практических навыков работы по электронному взаимодействию студента и преподавателя в электронной образовательной среде, использования электронных образовательных контентов, проведения он-лайн тестирований, а также формирования накопительной системы баллов и формирования результатов оценки.

Задачи учебной дисциплины:

1. Изучение студентами виртуальной образовательной среды, основ современных телекоммуникационных технологий системы дистанционного обучения, способов работы с электронными контентом и электронными ресурсами, методов повышения качества образования с использованием технологий дистанционного взаимодействия.

2. Овладение студентами умениями работать в электронной образовательной среде, применять технологии электронного взаимодействия, своевременно исполнять практические задания и проходить тестирование.

3. Привитие студентам способности электронного взаимодействия с преподавателем, с образовательным учреждением по форме дистанционного взаимодействия, с электронными библиотечными ресурсами, с виртуальными образовательными программами

1.2. Место дисциплины (модуля) в структуре основной профессиональной образовательной программы

Дисциплина (модуль) «Студент в среде электронного обучения» реализуется в вариативной части основной профессиональной образовательной программы «Юриспруденция» по направлению подготовки 40.03.01 Юриспруденция (уровень бакалавриата) очной, очно-заочной формам обучения.

Изучение дисциплины (модуля) «Студент в среде электронного обучения» базируется на знаниях и умениях, полученных обучающимися в ходе изучения дисциплины «Технологии самоорганизации и эффективного взаимодействия».

Изучение дисциплины (модуля) «Студент в среде электронного обучения» является базовым для последующего освоения программного материала всех учебных дисциплин, изучаемых с использованием электронного обучения.

1.3. Планируемые результаты обучения по дисциплине (модулю) в рамках планируемых результатов освоения основной профессиональной образовательной программы

Процесс освоения дисциплины (модуля) направлен на формирование у обучающихся следующих профессиональных компетенций: ОК-3; ОК-4; ПК-8 в соответствии с основной профессиональной образовательной программой.

В результате освоения дисциплины (модуля) обучающийся должен демонстрировать следующие результаты:

Код компетенции	Содержание компетенции	Результаты обучения
-----------------	------------------------	---------------------

ОК-3	владением основными методами, способами и средствами получения, хранения, переработки информации, навыками работы с компьютером как средством управления информацией	Знать: основные методы, способы и средства получения, хранения, переработки информации, работы с компьютером как средством управления информацией Уметь: использовать основные методы, способы и средства получения, хранения, переработки информации, работы с компьютером как средством управления информацией Владеть: основными методами, способами и средствами получения, хранения, переработки информации, навыками работы с компьютером как средством управления информацией
ОК-4	способностью работать с информацией в глобальных компьютерных сетях	Знать: методики работы с информацией в глобальных компьютерных сетях Уметь: работать с информацией в глобальных компьютерных сетях Владеть: способностью работать с информацией в глобальных компьютерных сетях
ПК-8	готовностью к выполнению должностных обязанностей по обеспечению законности и правопорядка, безопасности личности, общества, государства	Знать: должностные обязанности по обеспечению законности и правопорядка, безопасности личности, общества, государства Уметь: выполнять должностные обязанности по обеспечению законности и правопорядка, безопасности личности, общества, государства Владеть: навыками выполнения должностных обязанностей по обеспечению законности и правопорядка, безопасности личности, общества, государства

2. Объем и содержание дисциплины (модуля), включая контактную работу обучающегося с преподавателем и самостоятельную работу обучающегося

Общая трудоемкость дисциплины (модуля) составляет 2 зачетных единицы.

Очная форма обучения

Вид учебной работы	Всего часов	Семестры				
		1				
Аудиторные учебные занятия, всего	20	20				
В том числе контактная работа обучающихся с преподавателем						
Учебные занятия лекционного типа	10	10				
Учебные занятия семинарского типа	0	0				
Лабораторные занятия	10	10				
Иная контактная работа	16	16				
Самостоятельная работа обучающихся*, всего	36	36				
В том числе:						

Подготовка к лекционным и практическим занятиям, самостоятельное изучение разделов дисциплины в ЭИОС	16	16				
Выполнение практических заданий	16	16				
Рубежный текущий контроль	4	4				
Вид промежуточной аттестации, контроль (час)	зачет	зачет				
Общая трудоемкость дисциплины (модуля), з.е.	2	2				

Очно-заочная форма обучения

Вид учебной работы	Всего часов	Семестры				
		1				
Аудиторные учебные занятия, всего	12	12				
В том числе контактная работа обучающихся с преподавателем						
Учебные занятия лекционного типа	6	6				
Учебные занятия семинарского типа	0	0				
Лабораторные занятия	6	6				
Иная контактная работа	12	12				
Самостоятельная работа обучающихся*, всего	48	48				
В том числе:						
Подготовка к лекционным и практическим занятиям, самостоятельное изучение разделов дисциплины в ЭИОС	22	22				
Выполнение практических заданий	22	22				
Рубежный текущий контроль	4	4				
Вид промежуточной аттестации, контроль (час)	Зачет	Зачет				
Общая трудоемкость дисциплины (модуля), з.е.	2	2				

3. Содержание дисциплины (модуля)

3.1. Учебно-тематический план по очной форме обучения

Объем учебных занятий составляет 72 час.

Объем самостоятельной работы – 52 час.

№ п/п	Раздел, тема	Виды учебной работы, академических часов			Контактная работа обучающихся с преподавателем
		Всего	Са-мо-сто-я-		
		0			

1	2	3	4	5	6	7	8	9	
1 семестр									
1.	Раздел 1. Электронные технологии в образовании.	36	20	16	4		4	8	
2.	Раздел 2. Система дистанционного образования «Виртуальная образовательная среда РГСУ».	36	16	20	6		6	8	
Общий объем, часов		72	36	36	10		10	16	
Форма промежуточной аттестации		зачет							

3.1. Учебно-тематический план по очно-заочной форме обучения

Объем учебных занятий составляет 72 час.

Объем самостоятельной работы – 60 час.

№ п/п	Раздел, тема	Виды учебной работы, академических часов							
		Всего	Самостоятельная работа, в т.ч. промежуточная аттестация (СРС+контроль)	Контактная работа обучающихся с преподавателем				Контактная работа в ЭИОС	
				Всего	Лекционного типа	Семинарского типа	Лабораторные занятия		
1	2	3	4	5	6	7	8	9	
1 семестр									
1.	Раздел 1. Электронные технологии в образовании.	36	26	10	2		2	6	
5.	Раздел 2. Система дистанционного образования «Виртуальная образовательная среда РГСУ».	36	22	14	4		4	6	
Общий объем, часов		72	48	24	6		6	12	
Форма промежуточной аттестации		зачет							

4. Учебно-методическое обеспечение самостоятельной работы обучающихся по дисциплине (модулю)

Виды самостоятельной работы обучающихся по дисциплине (модулю) по очной форме обучения

Раздел, тема	Всего СРС + контроль	Виды самостоятельной работы обучающихся, в т.ч. контроль						
		Академическая активность, час	Форма академической активности	Выполнение практ. заданий, час	Форма практического задания	Рубежный текущий контроль, час	Форма рубежного текущего контроля	Контроль (промежут. аттестация), час
Семестр 1								
Раздел 1. Электронные технологии в образовании.	18	8	Подготовка к лекционным и практическим занятиям, самостоятельное изучение раздела в ЭИОС	8	реферат	2	тестирование	0
Раздел 2. Система дистанционного образования «Виртуальная образовательная среда РГСУ».	18	8	Подготовка к лекционным и практическим занятиям, самостоятельное изучение раздела в ЭИОС	8	реферат	2	тестирование	0
Общий объем, часов	36	16		16		4		0
Форма промежуточной аттестации	зачет							

Виды самостоятельной работы обучающихся по дисциплине (модулю) по очно-заочной форме обучения

Раздел, тема	Всего СРС + контроль	Виды самостоятельной работы обучающихся, в т.ч. контроль						
		Академическая активность, час	Форма академической активности	Выполнение практ. заданий, час	Форма практического задания	Рубежный текущий контроль, час	Форма рубежного текущего контроля	Контроль (промежут. аттестация), час

Семестр 1								
Раздел 1. Электронные технологии в образовании.	24	11	Подготовка к лекционным и практическим занятиям, самостоятельное изучение раздела в ЭИОС	11	реферат	2	тестирование	0
Раздел 2. Система дистанционного образования «Виртуальная образовательная среда РГСУ».	24	11	Подготовка к лекционным и практическим занятиям, самостоятельное изучение раздела в ЭИОС	11	реферат	2	тестирование	0
Общий объем, часов	48	22		22		4		0
Форма промежуточной аттестации	зачет							

4.2. Методические указания к самостоятельной работе по дисциплине (модулю)

Раздел 1 Электронные технологии в образовании.

Тема 1. Электронные технологии в образовании.

Цель: изучить применение современных электронных технологий в образовании

Перечень изучаемых элементов содержания: Инновационные технологии в образовании.

Электронное обучение и электронная педагогика. Особенности инноваций в сфере образования, преимущества и недостатки электронного обучения. Основные принципы Болонского процесса. Потенциальные выгоды виртуальной системы образования в России, инструменты доставки знаний студенту. Самостоятельная работа в виртуальной образовательной среде. Общие понятия «электронного обучения».

Вопросы для самоподготовки:

1. Назовите основные преимущества электронного обучения?
2. Назовите основные принципы болонского процесса обучения?
3. Назовите основные преимущества и недостатки электронного обучения.
4. Назовите уровни подготовки по болонской системе.
5. Назовите основные потенциальные выгоды системы дистанционного обучения для студента.
6. В чем заключаются выгоды присоединения к болонской системе для нашей страны?
7. Что такое электронная форма обучения?
8. Что подразумевает электронное обучение?
9. Что относится к задачам системы дистанционного обучения (СДО)?
10. Что входит и что не входит в состав электронного учебника?
11. Укажите причины использования ИКТ в образовании.
12. Какое действие с папками и файлами нельзя отменить в системе дистанционного обучения?

ПРАКТИЧЕСКОЕ ЗАДАНИЕ К ТЕМЕ 1

Форма практического задания: реферат.

Примерный перечень тем рефератов к теме 1:

1. Уровни подготовки по болонской системе.
2. Особенности электронного обучения
3. Особенности применения дистанционного обучения в России
4. Особенности применения дистанционного обучения за рубежом
5. Проблемы и перспективы применения электронного/дистанционного обучения
6. Недостатки применения электронного/дистанционного обучения
7. Инструменты электронного обучения
8. Технологии электронного обучения
9. Мобильное электронное образование
10. Технология e-Learning
11. Виды и типы электронного обучения
12. Электронное обучение в бизнесе
13. Рынок электронного обучения
14. Система управления электронным обучением
15. Законодательное регулирование электронного обучения

Тема 2. Развитие электронного обучения в высших учебных заведениях

Цель: изучить развитие электронного обучения в высших учебных заведениях

Перечень изучаемых элементов содержания: Использование программно-аппаратной платформы электронного обучения. Принципы дистанционного обучения. Электронные учебные курсы. Основные причины перехода к использованию информационно-коммуникационных технологий в учебном процессе. Архитектура различных моделей электронного обучения. Виды учебных занятий и организация самостоятельной работы студента при электронном обучении. Организация учебного процесса при использовании электронного типа обучения. Основные виды учебных материалов используемые в СДО.

Вопросы для самоподготовки:

1. Какие инструменты электронного обучения являются синхронными?
2. Что необходимо для широкого применения электронного обучения?
3. Что включает в себя установочная лекция?
4. Дайте определение понятию дискуссия в системе дистанционного обучения.
5. Назовите основные критерии оценки реферата.
6. Дайте определение «Виртуальному лабораторному практикуму».
7. Какой показатель не ходит в состав рейтинговой оценки по дисциплине?
8. Что является основными учебными материалами в электронном обучении?
9. Что такое веб-браузер?
10. Что означает расположение результатов поиска в поисковых системах по релевантности?

ПРАКТИЧЕСКОЕ ЗАДАНИЕ К ТЕМЕ 1

Форма практического задания: реферат.

Примерный перечень тем рефератов к теме 2:

1. Электронное обучение в высших учебных заведениях
2. Использование программно-аппаратной платформы электронного обучения.

3. Принципы дистанционного обучения.
4. Электронные учебные курсы.
5. Основные причины перехода к использованию информационно-коммуникационных технологий в учебном процессе.
6. Архитектура различных моделей электронного обучения.
7. Виды учебных занятий и организация самостоятельной работы студента при электронном обучении.
8. Организация учебного процесса при использовании электронного типа обучения.
9. Основные виды учебных материалов используемые в СДО.

РУБЕЖНЫЙ КОНТРОЛЬ К РАЗДЕЛУ 1: форма рубежного контроля – компьютерное тестирование

Раздел 2. Система дистанционного образования «Виртуальная образовательная среда РГСУ»

Тема 3. Система дистанционного образования «Виртуальная образовательная среда РГСУ»

Цель: выявить современные подходы к деловой оценке персонала организации с использованием современных информационных технологий и программных решений, определить основные пути повышения качества трудовой деятельности с использованием всех форм дистанционного общения.

Перечень изучаемых элементов содержания:

Процедуры авторизации в системе дистанционного образования (СДО). Интерфейс СДО. Основные меню интерфейса. Доступ к учебным материалам дисциплины. Виды электронных учебных пособий. Практические задания, правила их выполнения. Вебинар, режим реального времени. Трансляция, использование веб-камеры. Чат, правила введение текстовых сообщений. Видеоролик, размещение записи в списке материалов курса для использования в учебном процессе.

Вопросы для самоподготовки:

1. По какому адресу вы можете обратиться к системе дистанционного обучения РГСУ?
2. Где на странице располагается кнопка авторизации в СДО?
3. Что означает сообщение «Режим управления» на панели авторизации?
4. Можно ли скачать инструкцию пользователя СДО до авторизации в системе?
5. Какие разделы есть на панели «Основное меню».
6. Какой категории посетителей доступен виджет «Техническая поддержка»?
7. Каким образом осуществляется доступ к списку дисциплин?
8. Из каких вкладок состоит раздел «Ресурсы дисциплины»?
9. В каком разделе можно узнать величину максимально возможного балла за занятие?
10. В каком разделе размещаются дополнительные файлы для изучения?

ПРАКТИЧЕСКОЕ ЗАДАНИЕ К ТЕМЕ 3

Форма практического задания: реферат.

Примерный перечень тем рефератов к теме 3:

1. Задачи системы СДО в обучении
2. Интерактивность системы СДО
3. Коммуникации в системе СДО
4. Учебный процесс в системе СДО
5. Направления оптимизации процесса обучения в системе СДО
6. СДО при дистанционной форме обучения

7. Современные подходы к деловой оценке персонала организации с использованием современных информационных технологий
8. Современные подходы к деловой оценке персонала организации с использованием программных решений
9. Основные пути повышения качества трудовой деятельности с использованием всех форм дистанционного общения

Тема 4. Технологии работы в системе СДО

Цель: изучить пути мультикультурного взаимодействия, пути использования дистанционных форм проведения обучения, аттестации.

Перечень изучаемых элементов содержания: Рубежные тесты к разделам. Итоговое тестирование. Информационные ресурсы разделов. Новостные сообщения. Авторизованные пользователи, доступ к информации. Обмен сообщениями. Оповещение о получаемых сообщениях. Уведомления системы. Возможные ограничения и сроки выполнения задания. Тьютор, общение с тьютором. Служба технической поддержки.

Вопросы для самоподготовки:

1. Занятие какого типа требует прикрепления файла с ответом?
2. Какой результат за прохождение теста передается в ведомость успеваемости?
3. Назовите основные поля интерфейса типа «Вебинар».
4. В каком разделе размещаются учебные материалы, обязательные для изучения?
5. По какой системе выставляется оценка за занятия в СДО?
6. Можно ли написать сообщение своему одногруппнику в СДО?
7. Какой датой ограничивается срок доступа к дисциплине?
8. Какие рекомендуются ограничения для файлов, прикрепляемых к занятию с типом «задание»?
9. Где и как искать номера телефонов службы тех.поддержки СДО?
10. В каком разделе размещаются учебные дополнительные материалы для изучения?

ПРАКТИЧЕСКОЕ ЗАДАНИЕ К ТЕМЕ 4

Форма практического задания: реферат.

Примерный перечень тем рефератов к теме 4:

1. Рубежные тесты к разделам.
2. Итоговое тестирование.
3. Информационные ресурсы разделов.
4. Новостные сообщения.
5. Авторизованные пользователи, доступ к информации.
6. Обмен сообщениями.
7. Оповещение о получаемых сообщениях.
8. Уведомления системы.
9. Возможные ограничения и сроки выполнения задания.
10. Тьютор, общение с тьютором.
11. Служба технической поддержки.

РУБЕЖНЫЙ КОНТРОЛЬ К РАЗДЕЛУ 2: форма рубежного контроля – компьютерное тестирование

Оформление работ, выполняемых в рамках самостоятельной работы осуществляется в соответствии с Методическими указаниями по оформлению письменных работ, обучающихся в рамках самостоятельной работы, утвержденными Учебно-методическим советом РГСУ, Протокол № 2 от 25 июня 2015 года.

Конкретные практические задания и задания для рубежного контроля определяются в учебно-методических материалах по работе обучающихся в электронной информационно-образовательной среде РГСУ с применением технологий электронного обучения по данной дисциплине, утверждаемых ежегодно факультетом.

5. Фонд оценочных средств для проведения промежуточной аттестации обучающихся по дисциплине (модулю)

5.1. Форма промежуточной аттестации обучающегося по дисциплине (модулю)

Контрольным мероприятием промежуточной аттестации обучающихся по дисциплине (модулю) является **зачет**, который проводится в **устной** форме.

5.2. Перечень компетенций с указанием этапов их формирования в процессе освоения образовательной программы

Код компетенции	Содержание компетенции (части компетенции)	Результаты обучения	Этапы формирования компетенций в процессе освоения образовательной программы
ОК-3	владением основными методами, способами и средствами получения, хранения, переработки информации, навыками работы с компьютером как средством управления информацией	Знать: основные методы, способы и средства получения, хранения, переработки информации, работы с компьютером как средством управления информацией	Этап формирования знаний
		Уметь: использовать основные методы, способы и средства получения, хранения, переработки информации, работы с компьютером как средством управления информацией	Этап формирования умений
		Владеть: основными методами, способами и средствами получения, хранения, переработки информации, навыками работы с компьютером как средством управления информацией	Этап формирования навыков и получения опыта
ОК-4	способностью работать с информацией в глобальных компьютерных сетях	Знать: методики работы с информацией в глобальных компьютерных сетях	Этап формирования знаний
		Уметь: работать с информацией в глобальных компьютерных сетях	Этап формирования умений
		Владеть: способностью работать с информацией в глобальных компьютерных сетях	Этап формирования навыков и получения опыта

ПК-8	готовностью к выполнению должностных обязанностей по обеспечению законности и правопорядка, безопасности личности, общества, государства	Знать: должностные обязанности по обеспечению законности и правопорядка, безопасности личности, общества, государства	Этап формирования знаний
		Уметь: выполнять должностные обязанности по обеспечению законности и правопорядка, безопасности личности, общества, государства	Этап формирования умений
		Владеть: навыками выполнения должностных обязанностей по обеспечению законности и правопорядка, безопасности личности, общества, государства	Этап формирования навыков и получения опыта

5.3. Описание показателей и критериев оценивания компетенций на различных этапах их формирования, описание шкал оценивания

Код компетенции	Этапы формирования компетенций	Показатель оценивания компетенции	Критерии и шкалы оценивания
ОК-3, ОК-4, ПК-8	Этап формирования знаний.	<p>Теоретический блок вопросов.</p> <p>Уровень освоения программного материала, логика и грамотность изложения, умение самостоятельно обобщать и излагать материал</p>	<p>1) обучающийся глубоко и прочно освоил программный материал, исчерпывающе, последовательно, грамотно и логически стройно его излагает, тесно увязывает с задачами и будущей деятельностью, не затрудняется с ответом при видоизменении задания, умеет самостоятельно обобщать и излагать материал, не допуская ошибок – 9-10 баллов;</p> <p>2) обучающийся твердо знает программный материал, грамотно и по существу излагает его, не допуская существенных неточностей в ответе на вопрос, может правильно применять теоретические положения - 7-8 баллов;</p> <p>3) обучающийся освоил основной материал, но не знает отдельных деталей, допускает неточности, недостаточно правильные формулировки, нарушает последовательность в изложении программного материала - 5-6 баллов;</p>

			4) обучающийся не знает значительной части программного материала, допускает существенные ошибки -0-4 балла.
ОК-3, ОК-4, ПК-8	Этап формирования умений.	<p>Аналитическое задание (<i>задачи, ситуационные задания, кейсы, проблемные ситуации и т.д.</i>)</p> <p>Практическое применение теоретических положений применительно к профессиональным задачам, обоснование принятых решений</p>	<p>1) свободно справляется с задачами и практическими заданиями, правильно обосновывает принятые решения, задание выполнено верно, даны ясные аналитические выводы к решению задания, подкрепленные теорией - 9-10 баллов;</p> <p>2) владеет необходимыми умениями и навыками при выполнении практических заданий, задание выполнено верно, отмечается хорошее развитие аргумента, однако отмечены погрешности в ответе, скорректированные при собеседовании -7-8 баллов;</p> <p>3) испытывает затруднения в выполнении практических заданий, задание выполнено с ошибками, отсутствуют логические выводы и заключения к решению 5-6 баллов;</p> <p>4) практические задания, задачи выполняет с большими затруднениями или задание не выполнено вообще, или задание выполнено не до конца, нет четких выводов и заключений по решению задания, сделаны неверные выводы по решению задания - 0-4 баллов.</p>
ОК-3, ОК-4, ПК-8	Этап формирования навыков и получения опыта.	<p>Аналитическое задание (<i>задачи, ситуационные задания, кейсы, проблемные ситуации и т.д.</i>)</p> <p>Решение практических заданий и задач, владение навыками и умениями при выполнении практических заданий, самостоятельность, умение обобщать и излагать материал.</p>	

5.4. Типовые контрольные задания или иные материалы, необходимые для оценки знаний, умений, навыков и (или) опыта деятельности, характеризующих этапы формирования компетенций в процессе освоения образовательной программы

Примерные вопросы для проведения промежуточной аттестации обучающихся по дисциплине (модулю)

Теоретический блок вопросов

1. Назовите основные задачи дистанционного обучения.
2. Каким образом проводится аттестация обучающихся на соответствие их персональных достижений поэтапным требованиям основной образовательной программы?
3. Охарактеризуйте важнейшую задачу организации самостоятельного обучения студента с учетом их индивидуальных особенностей.
4. В чем заключается организация обратной связи и принятия оптимальных решений в управлении качеством обучения?
5. Перечислите основные функции оценки качества знаний.
6. Какие особенности текущего контроля знаний в дистанционной форме обучения Вы знаете?
7. Раскройте содержание текущего контроля знаний.
8. Чем характеризуется текущий контроль знаний?
9. Что определяет использование механизмов проведения тестирования?
10. Каковы важнейшие цели виртуальной образовательной среды?
11. Определите основные части модульных образовательных программ «Студент в среде электронного обучения».
12. Каковы особенности планирования и использования входного контроля знаний?
13. Сформулируйте социально-экономическую сущность дистанционной формы обучения.
14. В чем сущность и необходимость проведения претеста?
15. Раскройте понятие эффективности самостоятельной учебной работы студента в виртуальной образовательной среде.
16. Укажите место СДО в современной системе образования.
17. Сформулируйте цели и задачи СДО для высших учебных заведений.
18. Определите уровень и значение тренирующих тестов.
19. Раскройте понятие тренинг.
20. Охарактеризуйте приоритеты СДО в сфере высшего профессионального образования.
21. Раскройте сущность, значение и структуру практических заданий.
22. Каковы критерии качества самостоятельной работы студента в виртуальной образовательной среде РГСУ?
23. Охарактеризуйте основные черты инновационного подхода к формированию дистанционной системы образования.
24. На основе чего определяются принципы исполнения письменных работ в системе дистанционного обучения?
25. В чем сущность дискуссии в системе дистанционного обучения и правила ее проведения?
26. Какие временные интервалы необходимо соблюдать при проведении дискуссии в виртуальной образовательной среде РГСУ.
27. Укажите положительные и отрицательные моменты системы дистанционного обучения (на личном примере).
28. Какие социальные технологии применяются при реализации стратегии проведения дистанционного образования?
29. Какова роль государства в реализации программ дистанционного обучения?
30. Методы измерения и анализа текущего контроля знаний студента в электронной образовательной среде.
31. Каковы методы измерения групповой работы в рамках одной дисциплины в системе дистанционного обучения?
32. Каким требованиям должны удовлетворять тестовые вопросы в СДО?
33. Кто формирует методические указания проведения дискуссий?
34. Сколько раз студент обязан принять участие в проведении дискуссии?
35. Перечислите основные критерии оценки за участие в дискуссионном процессе?

Аналитические задания:

Раскройте:

1. Уровни подготовки по болонской системе.
2. Особенности электронного обучения
3. Особенности применения дистанционного обучения в России и за рубежом
4. Проблемы и перспективы применения электронного/дистанционного обучения
5. Недостатки применения электронного/дистанционного обучения
6. Инструменты электронного обучения
7. Технологии электронного обучения
8. Задачи системы СДО в обучении
9. Интерактивность системы СДО
10. Коммуникации в системе СДО
11. Учебный процесс в системе СДО
12. Направления оптимизации процесса обучения в системе СДО
13. СДО при дистанционной форме обучения

5.5. Методические материалы, определяющие процедуры оценивания знаний, умений, навыков и (или) опыта деятельности, характеризующих этапы формирования компетенций

Промежуточная аттестация по дисциплине (модулю) проводится в соответствии с Положением о промежуточной аттестации обучающихся по основным профессиональным образовательным программам в Российском государственном социальном университете и Положение о балльно-рейтинговой системе оценки успеваемости обучающихся по основным профессиональным образовательным программам – программам среднего профессионального образования, программам бакалавриата, программам специалитета, программам магистратуры в Российском государственном социальном университете.

На промежуточную аттестацию отводится 20 рейтинговых баллов.

Ответы обучающегося на контрольном мероприятии промежуточной аттестации оцениваются педагогическим работником по 20 - балльной шкале, а итоговая оценка по дисциплине (модулю) выставляется по системе зачтено/не зачтено для зачета.

Критерии выставления оценки определяются Положением о балльно-рейтинговой системе оценки успеваемости обучающихся по основным профессиональным образовательным программам – программам среднего профессионального образования, программам бакалавриата, программам специалитета, программам магистратуры в Российском государственном социальном университете.

6. Перечень основной и дополнительной учебной литературы для освоения дисциплины (модуля)

6.1. Основная литература

1. Овчинникова, К. Р. Дидактическое проектирование электронного учебника в высшей школе: теория и практика: учебное пособие / К. Р. Овчинникова. — 2-е изд., испр. и доп. — Москва : Издательство Юрайт, 2020. — 148 с. — (Высшее образование). — ISBN 978-5-534-08823-6. — Текст: электронный // ЭБС Юрайт [сайт]. — URL: <http://www.biblio-online.ru/bcode/452805> (дата обращения: 04.05.2020).

6.2. Дополнительная литература

1. Вайндорф-Сысоева, М. Е. Методика дистанционного обучения : учебное пособие для вузов / М. Е. Вайндорф-Сысоева, Т. С. Грязнова, В. А. Шитова ; под общей редакцией М. Е. Вайндорф-Сысоевой. — Москва: Издательство Юрайт, 2020. — 194 с. — (Высшее образование). — ISBN 978-5-

9916-9202-1. — Текст: электронный // ЭБС Юрайт [сайт]. — URL: <http://www.biblio-online.ru/bcode/450836> (дата обращения: 04.05.2020).

2. Черткова, Е. А. Компьютерные технологии обучения : учебник для вузов / Е. А. Черткова. — 2-е изд., испр. и доп. — Москва : Издательство Юрайт, 2020. — 250 с. — (Высшее образование). — ISBN 978-5-534-07491-8. — Текст: электронный // ЭБС Юрайт [сайт]. — URL: <http://www.biblio-online.ru/bcode/452449> (дата обращения: 04.05.2020).

7. Перечень ресурсов информационно-коммуникационной сети «Интернет», необходимых для освоения дисциплины (модуля)

Название электронного ресурса	Описание электронного ресурса	Используемый для работы адрес
<p>Университетская информационная система РОССИЯ (УИС РОССИЯ)</p> <p>Электронная библиотека учебников</p>	<p>Университетская информационная система РОССИЯ (УИС РОССИЯ) – электронная библиотека и база для исследований и учебных курсов в области экономики, управления, социологии, лингвистики, философии, филологии, международных отношений и других гуманитарных наук. УИС РОССИЯ поддерживается на базе Научно-исследовательского вычислительного центра МГУ имени М.В. Ломоносова</p> <p>На сайте представлены учебники, лекции, доклады, монографии по естественным и гуманитарным наукам.</p>	<p>https://uisrussia.msu.ru/ 100% доступ</p> <p>http://studentam.net 100% доступ</p>
Cyberleninka	Содержит каталог научной периодики по большому количеству научных дисциплин, который содержит полную информацию о научных журналах в электронном виде, включающую их описания и все вышедшие выпуски с содержанием, темами научных статей и их полными текстами.	http://cyberleninka.ru/journal 100% доступ
<p>Единое окно доступа к образовательным ресурсам</p> <p>Электронные библиотеки. Электронные библиотеки, словари, энциклопедии</p>	<p>Информационная система предоставляет свободный доступ к каталогу образовательных интернет-ресурсов и полнотекстовой электронной учебно-методической библиотеке для общего и профессионального образования</p> <p>Интернет-ресурсы образовательного и научно-образовательного назначения, оформленные в виде электронных библиотек, словарей и энциклопедий, предоставляют открытый доступ к полнотекстовым информационным ресурсам, представленным в электронном формате — учебникам и учебным пособиям, хрестоматиям и художественным произведениям, историческим источникам и научно-популярным статьям, справочным изданиям и др.</p>	<p>http://window.edu.ru/library 100% доступ</p> <p>http://gigabaza.ru/doc/131454.html 100% доступ</p>

Библиотека юридической литературы	Электронная библиотека открытого доступа (монографии, диссертации, книги, статьи, новости и аналитика, конспекты лекций, рефераты, учебники).	http://pravo.eup.ru/ 100% доступ
-----------------------------------	---	--

7.1. Профессиональные базы данных и информационные справочные системы

№№	Название электронного ресурса	Описание электронного ресурса	Используемый для работы адрес
1.	ЭБС «Университетская библиотека онлайн»	Электронно-библиотечная система, электронные книги и аудиокниги, учебники для ВУЗов, средних специальных учебных заведений и школы, а также научные монографии, научная периодика, в т.ч. журналы ВАК.	http://biblioclub.ru/ 100% доступ
2.	Научная электронная библиотека eLIBRARY.ru	Поиск по рефератам и полным текстам статей, опубликованных в российских и зарубежных научно-технических журналах.	http://elibrary.ru/ Доступ с любого компьютера в сети Университета на 276 журналов по подписке Университета. Доступ к 5493 журналам с полным текстом в открытом доступе, из них российских журналов 5022.
3.	ЭБС издательства «Юрайт»	Электронно-библиотечная система, коллекция электронных версий книг.	http://www.biblio-online.ru/ 100% доступ
4.	ЭБС издательства "ЛАНЬ"	Электронно-библиотечная система, коллекция электронных версий книг.	http://e.lanbook.com/ 100% доступ
5.	ЭБС "Book.ru"	Электронно-библиотечная система, коллекция электронных версий книг.	http://www.book.ru 100% доступ
6.	База данных EastView	Полнотекстовая база данных периодики.	http://ebiblioteka.ru/ С любого компьютера в сети Университета
7.	База данных международного индекса научного цитирования – Scopus:	Библиографическая и реферативная информация и инструменты для отслеживания цитируемости статей, опубликованных в научных изданиях.	http://www.scopus.com/ Доступ с любого компьютера в сети Университета.
8.	Международный индекс научного цитирования Web of Science (Web of Knowledge)	Библиографическая и реферативная информация и инструменты для отслеживания цитируемости статей, опубликованных в научных изданиях. Университета.	http://webofknowledge.com; Доступ с любого компьютера в сети Университета.
8.	Президентская библиотека им. Б.Н.Ельцина	Общегосударственное электронное хранилище цифровых копий важнейших документов по истории, теории и практике российской государственности, русскому языку, а также мультимедийных образовательных, научно-образовательных,	https://www.prlib.ru/ Доступ в электронном читальном зале Научной библиотеки Университета.

		культурно-просветительских и информационно-аналитических ресурсов.	
9.	Национальная электронная библиотека	Крупнейшее собрание книг, диссертаций, музыкальных нот, карт и прочих материалов.	https://rusneb.ru/ доступ к полной коллекции с компьютеров в электронном читальном зале Научной библиотеки Университета
10/	Видеотека учебных фильмов «Решение»	Коллекция учебных видеофильмов	http://eduvideo.online 100% доступ

8. Методические указания для обучающихся по освоению дисциплины (модуля)

Освоение обучающимся дисциплины (модуля) «Студент в среде электронного обучения» предполагает изучение материалов дисциплины на аудиторных занятиях и в ходе самостоятельной работы. Аудиторные занятия проходят в форме лекций, семинаров, лабораторных работ и практических занятий. Самостоятельная работа включает разнообразный комплекс видов и форм работы обучающихся.

Для успешного освоения дисциплины (модуля) и достижения поставленных целей необходимо внимательно ознакомиться настоящей рабочей программы дисциплины (модуля). Ее может представить преподаватель на вводной лекции или самостоятельно обучающийся использует информацию на официальном Интернет-сайте Университета.

Следует обратить внимание на список основной и дополнительной литературы, которая имеется в электронной библиотечной системе Университет, на предлагаемые преподавателем ресурсы информационно-телекоммуникационной сети Интернет. Эта информация необходима для самостоятельной работы обучающегося.

При подготовке к аудиторным занятиям необходимо помнить особенности каждой формы его проведения.

Подготовка к учебному занятию лекционного типа заключается в следующем.

С целью обеспечения успешного обучения обучающийся должен готовиться к лекции, поскольку она является важнейшей формой организации учебного процесса, поскольку:

- знакомит с новым учебным материалом;
- разъясняет учебные элементы, трудные для понимания;
- систематизирует учебный материал;
- ориентирует в учебном процессе.

С этой целью:

- внимательно прочитайте материал предыдущей лекции;
- ознакомьтесь с учебным материалом по учебнику и учебным пособиям с темой прочитанной лекции;
- внесите дополнения к полученным ранее знаниям по теме лекции на полях лекционной тетради;
- запишите возможные вопросы, которые вы зададите лектору на лекции по материалу изученной лекции;
- постарайтесь уяснить место изучаемой темы в своей подготовке;
- узнайте тему предстоящей лекции (по тематическому плану, по информации лектора) и запишите информацию, которой вы владеете по данному вопросу

Подготовка к занятию семинарского типа

При подготовке и работе во время проведения занятий семинарского типа следует обратить внимание на следующие моменты: на процесс предварительной подготовки, на работу во время занятия, обработку полученных результатов, исправление полученных замечаний.

Самостоятельная работа.

Для более углубленного изучения темы задания для самостоятельной работы рекомендуется выполнять параллельно с изучением данной темы. При выполнении заданий по возможности используйте наглядное представление материала. Более подробная информация о самостоятельной работе представлена в разделах «Учебно-методическое обеспечение самостоятельной работы по дисциплине (модулю)», «Методические указания к самостоятельной работе по дисциплине (модулю)»).

При подготовке к зачетам (без оценки и с оценкой) обратите внимание на защиту лабораторных работ/практических заданий на основе теоретического материала.

После предложенных указаний у обучающихся должно сформироваться четкое представление об объеме и характере знаний и умений, которыми надо будет овладеть по дисциплине.

9. Информационно-технологическое обеспечение образовательного процесса по дисциплине (модулю)

9.1. Информационные технологии

1. Персональные компьютеры;
2. Доступ к интернет
3. Проектор.

9.2. Программное обеспечение

1. Microsoft Office

9.3. Информационные справочные системы

Обучающиеся по программе «XXXXXXX» в университете имеют доступ к следующим современным профессиональным базам данных, информационным справочникам:

№№	Название электронного ресурса	Описание электронного ресурса	Используемый для работы адрес
1.	ЭБС «Университетская библиотека онлайн»	Электронно-библиотечная система, электронные книги и аудиокниги, учебники для ВУЗов, средних специальных учебных заведений и школы, а также научные монографии, научная периодика, в т.ч. журналы ВАК.	http://biblioclub.ru/ 100% доступ
2.	Научная электронная библиотека eLIBRARY.ru	Поиск по рефератам и полным текстам статей, опубликованных в российских и зарубежных научно-технических журналах.	http://elibrary.ru/ Доступ с любого компьютера в сети Университета на 276 журналов по подписке Университета. Доступ к 5493 журналам с полным текстом в открытом доступе, из них российских журналов 5022.
3.	ЭБС издательства «Юрайт»	Электронно-библиотечная система, коллекция электронных версий книг.	http://www.biblio-online.ru/ 100% доступ
4.	ЭБС издательства "ЛАНЬ"	Электронно-библиотечная система, коллекция электронных версий книг.	http://e.lanbook.com/ 100% доступ
5.	ЭБС "Book.ru"	Электронно-библиотечная система, коллекция электронных версий книг.	http://www.book.ru 100% доступ

6.	База данных EastView	Полнотекстовая база данных периодики.	http://ebiblioteka.ru/ С любого компьютера в сети Университета
7.	База данных международного индекса научного цитирования – Scopus:	Библиографическая и реферативная информация и инструменты для отслеживания цитируемости статей, опубликованных в научных изданиях.	http://www.scopus.com/ Доступ с любого компьютера в сети Университета.
8.	Международный индекс научного цитирования Web of Science (Web of Knowledge)	Библиографическая и реферативная информация и инструменты для отслеживания цитируемости статей, опубликованных в научных изданиях. Университета.	http://webofknowledge.com; Доступ с любого компьютера в сети Университета.
8.	Президентская библиотека им. Б.Н.Ельцина	Общегосударственное электронное хранилище цифровых копий важнейших документов по истории, теории и практике российской государственности, русскому языку, а также мультимедийных образовательных, научно-образовательных, культурно-просветительских и информационно-аналитических ресурсов.	https://www.prlib.ru/ Доступ в электронном читальном зале Научной библиотеки Университета.
9.	Национальная электронная библиотека	Крупнейшее собрание книг, диссертаций, музыкальных нот, карт и прочих материалов.	https://rusneb.ru/ доступ к полной коллекции с компьютеров в электронном читальном зале Научной библиотеки Университета
10/	Видеотека учебных фильмов «Решение»	Коллекция учебных видеофильмов	http://eduvideo.online 100% доступ

10. Материально-техническое обеспечение образовательного процесса по дисциплине (модулю)

Для изучения дисциплины (модуля) «Студент в среде электронного обучения» в рамках реализации основной профессиональной образовательной программы по направлению подготовки 40.03.01 Юриспруденция используются:

Учебная аудитория для занятий лекционного типа оснащена специализированной мебелью (стол для преподавателя, парты, стулья, доска для написания мелом); техническими средствами обучения (видеопроjectionное оборудование, средства звуковоспроизведения, экран и имеющие выход в сеть Интернет).

Учебная аудитория для занятий семинарского типа - компьютерный класс с обеспечением работы в локальной сети и выхода в Internet, а также оснащена специализированной мебелью (стол для преподавателя, парты, стулья, доска для написания мелом); техническими средствами обучения (видеопроjectionное оборудование, средства звуковоспроизведения, экран и имеющие выход в сеть Интернет).

Помещения для самостоятельной работы обучающихся: оснащены компьютерной техникой с возможностью подключения к сети «Интернет» и обеспечением доступа в электронную информационно-образовательную среду организации.

1. Образовательные технологии

При реализации дисциплины (модуля) «Студент в среде электронного обучения» применяются различные образовательные технологии, в том числе технологии электронного обучения.

Освоение дисциплины (модуля) «Студент в среде электронного обучения» предусматривает использование в учебном процессе *активных и интерактивных форм* проведения учебных занятий в форме, разбор конкретных ситуаций и практических задач в сочетании с внеаудиторной работой с целью формирования и развития **профессиональных** навыков обучающихся.

Учебные часы дисциплины (модуля) «Студент в среде электронного обучения» предусматривают классическую контактную работу преподавателя с обучающимся в аудитории и контактную работу посредством электронной информационно-образовательной среды в синхронном и асинхронном режиме (вне аудитории) посредством применения возможностей компьютерных технологий (электронная почта, электронный учебник, тестирование, вебинар, видеофильм, презентация, форум и др.).

В рамках дисциплины (модуля) «Студент в среде электронного обучения» предусмотрены *встречи с руководителями и работниками* организаций, деятельность которых связана с направленностью (профилем) реализуемой основной профессиональной образовательной программы.

Лист регистрации изменений

№ п/п	Содержание изменения	Реквизиты документа об утверждении изменения	Дата введения изменения
1	Одобрена и рекомендована к утверждению решением Ученого совета Юридического факультета на основании Федерального государственного образовательного стандарта высшего профессионального образования по направлению подготовки 40.03.01 Юриспруденция (уровень бакалавриата), утвержденным приказом Министерства образования и науки Российской Федерации от 1 декабря 2016 г. № 1511	Протокол заседания Ученого совета Юридического факультета Протокол № 10 от «29» мая 2020 г.	01.09.2020



Министерство науки и высшего образования Российской Федерации
ФЕДЕРАЛЬНОЕ ГОСУДАРСТВЕННОЕ БЮДЖЕТНОЕ ОБРАЗОВАТЕЛЬНОЕ
УЧРЕЖДЕНИЕ ВЫСШЕГО ОБРАЗОВАНИЯ
«РОССИЙСКИЙ ГОСУДАРСТВЕННЫЙ СОЦИАЛЬНЫЙ УНИВЕРСИТЕТ»

УТВЕРЖДАЮ

Декан юридического факультета

_____ Л.Б. Ситдикова
«_10_» июня 2020 г

**РАБОЧАЯ ПРОГРАММА ДИСЦИПЛИНЫ (МОДУЛЯ)
ТЕХНОЛОГИИ ТРУДОУСТРОЙСТВА**

**Наименование образовательной программы
ЮРИСПРУДЕНЦИЯ**

**Направление подготовки
40.03.01 «Юриспруденция»**

**Направленность (профиль)
Уголовно-правовая**

**ОБРАЗОВАТЕЛЬНАЯ ПРОГРАММА ВЫСШЕГО ОБРАЗОВАНИЯ
– ПРОГРАММА БАКАЛАВРИАТА**

**Уровень профессионального образования
Высшее образование – бакалавриат**

**Форма обучения
Очная, очно-заочная**

Москва 2020

Рабочая программа дисциплины (модуля) «Технологии трудоустройства» разработана на основании федерального государственного образовательного стандарта высшего образования по направлению подготовки 40.03.01 Юриспруденция (бакалавр) утвержденного приказом Министерства образования и науки Российской Федерации от 01.12.2016г. № 1511, учебного плана по основной профессиональной образовательной программе высшего образования «Юриспруденция».

Рабочая программа дисциплины (модуля) разработана рабочей группой в составе: д.э.н., доц. Ильина И.Ю., к.э.н. Поворина Е.В.

Руководитель основной профессиональной образовательной программы

Волкова М.А.



(подпись)

Рабочая программа дисциплины (модуля) обсуждена и утверждена на Ученом совете факультета управления
Протокол №11 от 15 мая 2020 г.

Декан факультета
Доктор социологических наук,
профессор



Д.К. Танатова

(подпись)

Рабочая программа дисциплины (модуля) рецензирована и рекомендована к утверждению:

Заведующий кафедрой финансов и кредита
РГСУ, кандидат экономических наук, доцент

Е.Н. Егорова

подпись)

И.о. заведующего кафедрой менеджмента и административного управления РГСУ, докт. соц. наук, профессор

Е.В.Фролова

(подпись)

Согласовано
Научная библиотека, директор



И.Г. Маляр

СОДЕРЖАНИЕ

1. Общие положения.....	4
1.1. Цель и задачи дисциплины (модуля).....	4
1.2. Место дисциплины (модуля) в структуре основной профессиональной образовательной программы	4
1.3. Планируемые результаты обучения по дисциплине (модулю) в рамках планируемых результатов освоения основной профессиональной образовательной программы	4
2. Объем и содержание дисциплины (модуля), включая контактную работу обучающегося с преподавателем и самостоятельную работу обучающегося	5
3. Содержание дисциплины (модуля).....	5
3.1. Учебно-тематический план по очной форме обучения.....	6
3.2. Учебно-тематический план по заочной форме обучения. Ошибка! Закладка не определена.	
4. Учебно-методическое обеспечение самостоятельной работы обучающихся по дисциплине (модулю).....	7
5.3. Описание показателей и критериев оценивания компетенций на различных этапах их формирования, описание шкал оценивания.....	Ошибка! Закладка не определена.
5.4. Типовые контрольные задания или иные материалы, необходимые для оценки знаний, умений, навыков и (или) опыта деятельности, характеризующих этапы формирования компетенций в процессе освоения образовательной программы	14
5.5. Методические материалы, определяющие процедуры оценивания знаний, умений, навыков и (или) опыта деятельности, характеризующих этапы формирования компетенций.....	Ошибка! Закладка не определена.
6. Перечень основной и дополнительной учебной литературы для освоения дисциплины (модуля)	15
6.1 Перечень основной и дополнительной учебной литературы для освоения дисциплины (модуля)	Ошибка! Закладка не определена.
6.1 Основная литература.....	Ошибка! Закладка не определена.
6.2. Дополнительная литература	Ошибка! Закладка не определена.
7. Перечень ресурсов информационно-коммуникационной сети «Интернет», необходимых для освоения дисциплины (модуля)	16
8. Методические указания для обучающихся по освоению дисциплины (модуля).....	17
9. Информационно-технологическое обеспечение образовательного процесса по дисциплине (модулю).....	19
9.1. Информационные технологии	19
9.2. Программное обеспечение	19
9.3. Информационные справочные системы	19
10. Материально-техническое обеспечение образовательного процесса по дисциплине (модулю)...	20
5. Образовательные технологии.....	21
Лист регистрации изменений	21

1. Общие положения

1.1. Цель и задачи дисциплины (модуля).

Цель дисциплины (модуля) заключается в получении обучающимися теоретических знаний о технологиях трудоустройства с последующим применением их в профессиональной деятельности и формирование практических навыков по поиску работу и трудоустройству.

Задачи дисциплины (модуля):

- приобрести знания о современных подходах к управлению карьерой,
- научиться выбирать и реализовывать эффективную стратегию поведения на рынке труда,
- приобрести навыки поиска, сбора, обработки, анализа и систематизации информации о ситуации на рынке труда, по вопросам трудоустройства и занятости,
- научиться применять методы и инструменты трудоустройства на практике.

1.2. Место дисциплины (модуля) в структуре основной профессиональной образовательной программы

Дисциплина (модуль) «Технологии трудоустройства» реализуется в вариативной части основной профессиональной образовательной программы «Юриспруденция» по направлению подготовки 40.03.01 Юриспруденция (уровень бакалавриата) очной, очно-заочной формам обучения.

Изучение дисциплины (модуля) «Технологии трудоустройства» базируется на знаниях и умениях, полученных обучающимися в ходе изучения дисциплины, «Технологии самоорганизации и эффективного взаимодействия».

Изучение дисциплины (модуля) «Технологии трудоустройства» является базовым для последующего освоения программного материала дисциплин (модулей): «Трудовое право».

1.3. Планируемые результаты обучения по дисциплине (модулю) в рамках планируемых результатов освоения основной профессиональной образовательной программы

Процесс освоения дисциплины (модуля) направлен на формирование у обучающихся следующих профессиональных компетенций: ПК-6; ПК-8 в соответствии с основной профессиональной образовательной программой.

В результате освоения дисциплины (модуля) обучающийся должен демонстрировать следующие результаты:

Код компетенции	Содержание компетенции	Результаты обучения
ПК-6	способностью юридически правильно квалифицировать факты и обстоятельства	Знать: методики юридически правильно квалифицировать факты и обстоятельства Уметь: юридически правильно квалифицировать факты и обстоятельства Владеть: способностью юридически правильно квалифицировать факты и обстоятельства

ПК-8	готовностью к выполнению должностных обязанностей по обеспечению законности и правопорядка, безопасности личности, общества, государства	Знать: должностные обязанности по обеспечению законности и правопорядка, безопасности личности, общества, государства Уметь: выполнять должностные обязанности по обеспечению законности и правопорядка, безопасности личности, общества, государства Владеть: навыками выполнения должностных обязанностей по обеспечению законности и правопорядка, безопасности личности, общества, государства
------	--	--

2. Объем и содержание дисциплины (модуля), включая контактную работу обучающегося с преподавателем и самостоятельную работу обучающегося

Общая трудоемкость дисциплины (модуля) составляет 2 зачетных единицы.

Общая трудоемкость дисциплины (модуля) составляет 2 зачетных единицы.

Очная форма обучения

Вид учебной работы	Всего часов	Семестры				
		1				
Аудиторные учебные занятия, всего	20	20				
В том числе контактная работа обучающихся с преподавателем						
Учебные занятия лекционного типа	10	10				
Учебные занятия семинарского типа	0	0				
Лабораторные занятия	10	10				
Иная контактная работа	16	16				
Самостоятельная работа обучающихся*, всего	36	36				
В том числе:						
Подготовка к лекционным и практическим занятиям, самостоятельное изучение разделов дисциплины в ЭИОС	16	16				
Выполнение практических заданий	16	16				
Рубежный текущий контроль	4	4				
Вид промежуточной аттестации, контроль (час)	зачет	зачет				
Общая трудоемкость дисциплины (модуля), з.е.	2	2				

Очно-заочная форма обучения

Вид учебной работы	Всего часов	Семестры				
		1				
Аудиторные учебные занятия, всего	12	12				

В том числе контактная работа обучающихся с преподавателем						
Учебные занятия лекционного типа	6	6				
Учебные занятия семинарского типа	0	0				
Лабораторные занятия	6	6				
Иная контактная работа	12	12				
Самостоятельная работа обучающихся*, всего	48	48				
В том числе:						
Подготовка к лекционным и практическим занятиям, самостоятельное изучение разделов дисциплины в ЭИОС	22	22				
Выполнение практических заданий	22	22				
Рубежный текущий контроль	4	4				
Вид промежуточной аттестации, контроль (час)	Зачет	Зачет				
Общая трудоемкость дисциплины (модуля), з.е.	2	2				

3. Содержание дисциплины (модуля)

3.1. Учебно-тематический план по очной форме обучения

Объем учебных занятий составляет 72 час.

Объем самостоятельной работы – 52 час.

№ п/п	Раздел, тема	Виды учебной работы, академических часов						Контактная работа обучающихся с преподавателем
		Всего	Самостоятельная работа, в т.ч. промежуточная аттестация (СРС+контроль)	Контактная работа обучающихся с преподавателем				
				Всего	Лекционного типа	Семинарского типа	Лабораторные занятия	
1	2	3	4	5	6	7	8	
3 семестр								
1.	РАЗДЕЛ 1. Рынок труда: сущность, элементы, механизм функционирования	36	20	16	4		4	8
5.	РАЗДЕЛ 2. Технологии эффективного трудоустройства	36	16	20	6		6	8

Общий объем, часов	72	36	36	10			10	16
Форма промежуточной аттестации	зачет							

3.1. Учебно-тематический план по очно-заочной форме обучения

Объем учебных занятий составляет 72 час.

Объем самостоятельной работы – 60 час.

№ п/п	Раздел, тема	Виды учебной работы, академических часов							Контактная работа обучающихся с преподавателем
		Всего	Самостоятельная работа, в т.ч. промежуточная аттестация (СРС+контроль)	Контактная работа обучающихся с преподавателем				Контактная работа в ЭИОС	
				Всего	Лекционного типа	Семинарского типа	Лабораторные занятия		
1	2	3	4	5	6	7	8		
1 семестр									
1.	РАЗДЕЛ 1. Рынок труда: сущность, элементы, механизм функционирования	36	26	10	2		2	6	
5.	РАЗДЕЛ 2. Технологии эффективного трудоустройства	36	22	14	4		4	6	
Общий объем, часов		72	48	24	6		6	12	
Форма промежуточной аттестации		зачет							

4. Учебно-методическое обеспечение самостоятельной работы обучающихся по дисциплине (модулю)

Виды самостоятельной работы обучающихся по дисциплине (модулю) по очной форме обучения

Раздел, тема		Виды самостоятельной работы обучающихся, в т.ч. контроль
--------------	--	--

	Всего СРС + контроль	Академическая ак- тивность, час	Форма академиче- ской активности	Выполнение практ. заданий, час	Форма практиче- ского задания	Рубежный текущий контроль, час	Форма рубежного те- кущего контроля	Контроль (промежут. аттестация), час
Семестр 3								
РАЗДЕЛ 1. Ры- нок труда: сущ- ность, эле- менты, меха- низм функцио- нирования	18	8	Подготовка к лекционным и практическим занятиям, само- стоятельное изу- чение раздела в ЭИОС	8	реферат	2	тестирование	0
РАЗДЕЛ 2. Технологии эффективного трудоустрой- ства	18	8	Подготовка к лекционным и практическим занятиям, само- стоятельное изу- чение раздела в ЭИОС	8	Творческая работа	2	тестирование	0
Общий объем, часов	36	16		16		4		0
Форма промежуточной аттестации	зачет							

Виды самостоятельной работы обучающихся по дисциплине (модулю) по очно-заочной форме обучения

Раздел, тема	Всего СРС + контроль	Виды самостоятельной работы обучающихся, в т.ч. кон- троль						
		Академическая ак- тивность, час	Форма академиче- ской активности	Выполнение практ. заданий, час	Форма практиче- ского задания	Рубежный текущий контроль, час	Форма рубежного те- кущего контроля	Контроль (промежут. аттестация), час
Семестр 3								
РАЗДЕЛ 1. Ры- нок труда: сущ- ность, эле- менты, меха- низм функцио- нирования	24	11	Подготовка к лекционным и практическим занятиям, само- стоятельное изу- чение раздела в ЭИОС	11	реферат	2	тестирование	0

РАЗДЕЛ 2. Технологии эффективного трудоустрой- ства	24	11	Подготовка к лекционным и практическим занятиям, само- стоятельное изу- чение раздела в ЭИОС	11	Творческая работа	2	тестирование	0
Общий объем, часов	48	22		22		4		0
Форма промежуточной аттестации	зачет							

4.2. Методические указания к самостоятельной работе по дисциплине (модулю)

РАЗДЕЛ 1. Рынок труда: сущность, элементы, механизм функционирования

Цель: сформировать систему знаний о современных подходах к анализу рынка труда и научиться использовать их в профессиональной деятельности

Тема 1.1. Общая характеристика рынка труда

Перечень изучаемых элементов содержания

Сущность рынка труда. Спрос и предложение. Рабочая сила как товар. Особенности рынка труда. Элементы рынка труда. Субъекты рынка труда. Классификация рынков труда. Механизм функционирования рынка труда. Регулирование рынка труда. Сегментация рынка труда. Молодежный рынок труда. Трансформация рынка труда. Инвестиции в человеческий капитал. Карьера. Управление карьерой. Факторы карьерного продвижения.

Вопросы для самоподготовки:

1. Конкуренция на рынке труда.
2. Основные модели национальных рынков труда.
3. Современные тенденции развития молодежного рынка труда

Тема 1.2. Занятость и безработица

Перечень изучаемых элементов содержания

Социально-экономическая сущность занятости. Структура занятости. Виды занятости. Современные формы занятости. Гибкая занятость. Безработица. Уровень безработицы. Причины безработицы. Виды безработицы. Социально-экономические последствия безработицы. Безработица как социально-психологическая проблема. Социальная поддержка безработных.

Вопросы для самоподготовки:

1. Занятость населения как объект государственного регулирования
2. Новые формы занятости в рыночной экономике
3. Особенности занятости студентов.

РАЗДЕЛ 2. Технологии эффективного трудоустройства

Цель: сформировать целостную систему знаний об инструментах поиска работы, овладеть навыками поиска работы и проведения мониторинга рынка труда.

Тема 2.1. Поиск работы: выбор стратегии и основные инструменты

Перечень изучаемых элементов содержания:

Выбор профессии. Ошибки при выборе профессии. Поведение на рынке труда. Оценка конкурентоспособности. Стратегии поведения на рынке труда. Концепция «карьерных якорей» Э.Шейна. Принципы формирования карьерных целей. Профориентация. Самомаркетинг. Мониторинг рынка труда. Выбор работодателя.

Вопросы для самоподготовки:

1. Основные направления самомаркетинга на рынке труда.
2. Пути повышения конкурентоспособности на рынке труда.
3. Факторы, определяющие выбор стратегии поведения при поиске работы.

Тема 2.2. Методы эффективного трудоустройства

Перечень изучаемых элементов содержания:

Этапы поиска работы. Поиск вакансий. Источники информации о вакансиях. Обращение в кадровые агентства. Обращение в Государственную службу занятости населения. Использование интернет-ресурсов. Superjob.ru, Hh.ru. Социальные сети и профессиональные сообщества. Типичные ошибки при поиске работы. Резюме. Виды резюме. Структура резюме. Правила оформления резюме. Переписка с работодателем. Собеседование. Интервью при приеме на работу. Психологические особенности прохождения интервью. Тестирование. Правовые аспекты трудоустройства.

Вопросы для самоподготовки:

1. Основные документы при приеме на работу
2. Этапы эффективной подготовки к собеседованию с работодателем.
3. Карьерное портфолио.

ПРАКТИЧЕСКИЕ ЗАДАНИЯ

РАЗДЕЛ 1

Форма - реферат

Примерный перечень тем рефератов

1. Современные подходы к изучению рынка труда.
2. Трансформация занятости в условиях постиндустриальной экономики.
3. Роль государства в регулировании занятости студентов.
4. Роль государства в регулировании занятости выпускников вузов.
5. Особенности поведения различных категорий соискателей рабочих мест.
6. Дифференциация мотивационных предпочтений работников различных категорий.
7. Зарубежный опыт взаимодействия вузов и организаций-работодателей.
8. Роль вузов в трудоустройстве выпускников: опыт ведущих вузов России.
9. Взаимодействие компании с кадровыми агентствами.
10. Взаимодействие компании с органами Государственной службы занятости населения.

РАЗДЕЛ 2.

Форма – творческая работа

Необходимо провести обзор вакансий в определенном сегменте рынка труда. Рекомендуется использовать Superjob.ru, Hh.ru.

Ответить на вопросы:

- Насколько востребованы на рынке труда такие специалисты?

- На какие должности они могут претендовать?
- Какова минимальная, максимальная, средняя зарплата?
- Каковы основные требования, предъявляемые к данным специалистам?
- Чем конкретно может заниматься такой специалист в организации?

РУБЕЖНЫЙ КОНТРОЛЬ К РАЗДЕЛУ 1

Форма рубежного контроля - тестирование

РУБЕЖНЫЙ КОНТРОЛЬ К РАЗДЕЛУ 2

Форма рубежного контроля: тестирование

Оформление работ, выполняемых в рамках самостоятельной работы осуществляется в соответствии с Методическими указаниями по оформлению письменных работ, обучающихся в рамках самостоятельной работы, утвержденными Учебно-методическим советом РГСУ, Протокол № 2 от 25 июня 2015 года.

Конкретные практические задания и задания для рубежного контроля определяются в учебно-методических материалах по работе обучающихся в электронной информационно-образовательной среде РГСУ с применением технологий электронного обучения по данной дисциплине, утверждаемых ежегодно факультетом.

5. Фонд оценочных средств для проведения промежуточной аттестации обучающихся по дисциплине (модулю)

5.1. Форма промежуточной аттестации обучающегося по дисциплине (модулю)

Контрольным мероприятием промежуточной аттестации обучающихся по дисциплине (модулю) является **зачет**, который проводится в **устной** форме.

5.2. Перечень компетенций с указанием этапов их формирования в процессе освоения образовательной программы

Код компетенции	Содержание компетенции (части компетенции)	Результаты обучения	Этапы формирования компетенций в процессе освоения образовательной программы
ПК-6	способностью юридически правильно квалифицировать факты и обстоятельства	Знать: методики юридически правильно квалифицировать факты и обстоятельства	Этап формирования знаний

		Уметь: юридически правильно квалифицировать факты и обстоятельства	Этап формирования умений
		Владеть: способностью юридически правильно квалифицировать факты и обстоятельства	Этап формирования навыков и получения опыта
ПК-8	готовностью к выполнению должностных обязанностей по обеспечению законности и правопорядка, безопасности личности, общества, государства	Знать: должностные обязанности по обеспечению законности и правопорядка, безопасности личности, общества, государства	Этап формирования знаний
		Уметь: выполнять должностные обязанности по обеспечению законности и правопорядка, безопасности личности, общества, государства	Этап формирования умений
		Владеть: навыками выполнения должностных обязанностей по обеспечению законности и правопорядка, безопасности личности, общества, государства	Этап формирования навыков и получения опыта

5.3. Описание показателей и критериев оценивания компетенций на различных этапах их формирования, описание шкал оценивания

Код компетенции	Этапы формирования компетенций	Показатель оценивания компетенции	Критерии и шкалы оценивания
ПК-6, ПК-8	Этап формирования знаний.	Теоретический блок вопросов. Уровень освоения программного материала, логика и грамотность изложения, умение самостоятельно обобщать и излагать материал	1) обучающийся глубоко и прочно освоил программный материал, исчерпывающе, последовательно, грамотно и логически стройно его излагает, тесно увязывает с задачами и будущей деятельностью, не затрудняется с ответом при видоизменении задания, умеет самостоятельно обобщать и излагать материал, не допуская ошибок – 9-10 баллов; 2) обучающийся твердо знает программный материал, грамотно и по суще-

			<p>ству излагает его, не допуская существенных неточностей в ответе на вопрос, может правильно применять теоретические положения - 7-8 баллов;</p> <p>3) обучающийся освоил основной материал, но не знает отдельных деталей, допускает неточности, недостаточно правильные формулировки, нарушает последовательность в изложении программного материала - 5-6 баллов;</p> <p>4) обучающийся не знает значительной части программного материала, допускает существенные ошибки -0-4 балла.</p>
ПК-6, ПК-8	Этап формирования умений.	<p>Аналитическое задание (<i>задачи, ситуационные задания, кейсы, проблемные ситуации и т.д.</i>)</p> <p>Практическое применение теоретических положений применительно к профессиональным задачам, обоснование принятых решений</p>	<p>1) свободно справляется с задачами и практическими заданиями, правильно обосновывает принятые решения, задание выполнено верно, даны ясные аналитические выводы к решению задания, подкрепленные теорией - 9-10 баллов;</p> <p>2) владеет необходимыми умениями и навыками при выполнении практических заданий, задание выполнено верно, отмечается хорошее развитие аргумента, однако отмечены погрешности в ответе, скорректированные при собеседовании -7-8 баллов;</p> <p>3) испытывает затруднения в выполнении практических заданий, задание выполнено с ошибками, отсутствуют логические выводы и заключения к решению 5-6 баллов;</p> <p>4) практические задания, задачи выполняет с большими затруднениями или задание не выполнено вообще, или задание выполнено не до</p>
ПК-6, ПК-8	Этап формирования навыков и получения опыта.	<p>Аналитическое задание (<i>задачи, ситуационные задания, кейсы, проблемные ситуации и т.д.</i>)</p> <p>Решение практических заданий и задач, владение навыками и умениями при выполне-</p>	

		нии практических заданий, самостоятельность, умение обобщать и излагать материал.	конца, нет четких выводов и заключений по решению задания, сделаны неверные выводы по решению задания - 0-4 баллов.
--	--	---	---

5.4. Типовые контрольные задания или иные материалы, необходимые для оценки знаний, умений, навыков и (или) опыта деятельности, характеризующих этапы формирования компетенций в процессе освоения образовательной программы

Примерные вопросы для проведения промежуточной аттестации обучающихся по дисциплине (модулю)

Теоретический блок вопросов:

1. Рынок труда: сущность и функции.
2. Занятость населения как объект государственного регулирования.
3. Виды безработицы.
4. Конкуренция на рынке труда.
5. Социально-экономические последствия безработицы.
6. Классификация занятости.
7. Основные элементы рынка труда.
8. Современные подходы к изучению рынка труда.
9. Концепции маркетинга рабочей силы.
10. Трансформация занятости в условиях постиндустриальной экономики.
11. Основные партнеры организации на внешнем рынке труда.
12. Государственная служба занятости населения и ее функции.
13. Роль частных структур занятости на рынке труда.
14. Взаимодействие организации с Государственной службой занятости населения.
15. Взаимодействие организации с частными структурами занятости.
16. Взаимодействие организации с учебными заведениями.
17. Взаимодействие государственных структур занятости населения с компаниями-работодателями в странах с развитой рыночной экономикой.
18. Функции и направления деятельности кадровых агентств.
19. Позитивные и негативные аспекты деятельности кадровых агентств.
20. Роль государства в регулировании занятости подростков.
21. Роль государства в регулировании занятости студентов.
22. Роль государства в регулировании занятости выпускников вузов.
23. Активная и пассивная политика занятости населения в России.
24. Особенности поведения различных категорий соискателей рабочих мест.
25. Технологии деятельности кадровых агентств.
26. Зарубежный опыт взаимодействия вузов и организаций-работодателей.
27. Роль вузов в трудоустройстве выпускников: опыт ведущих вузов России.
28. Сущность и элементы самомаркетинга на рынке труда.
29. Общие правила составления резюме.
30. Подготовка к собеседованию с работодателем

Пример

Необходимо провести сравнительный анализ деятельности государственных и частных структур занятости в России.

		Государственная служба занятости населения	Кадровые агентства
2	Роль и задачи на рынке труда		
3	Основные виды услуг		
4	Основные получатели услуг		
5	Финансовые условия получения услуг		
6	Позитивные и негативные стороны деятельности		

5.5. Методические материалы, определяющие процедуры оценивания знаний, умений, навыков и (или) опыта деятельности, характеризующих этапы формирования компетенций

Промежуточная аттестация по дисциплине (модулю) проводится в соответствии с Положением о промежуточной аттестации обучающихся по основным профессиональным образовательным программам в Российском государственном социальном университете и Положение о балльно-рейтинговой системе оценки успеваемости обучающихся по основным профессиональным образовательным программам – программам среднего профессионального образования, программам бакалавриата, программам специалитета, программам магистратуры в Российском государственном социальном университете.

На промежуточную аттестацию отводится 20 рейтинговых баллов.

Ответы обучающегося на контрольном мероприятии промежуточной аттестации оцениваются педагогическим работником по 20 - балльной шкале, а итоговая оценка по дисциплине (модулю) выставляется по системе зачтено/не зачтено для зачета.

Критерии выставления оценки определяются Положением о балльно-рейтинговой системе оценки успеваемости обучающихся по основным профессиональным образовательным программам – программам среднего профессионального образования, программам бакалавриата, программам специалитета, программам магистратуры в Российском государственном социальном университете.

6. Перечень основной и дополнительной учебной литературы для освоения дисциплины (модуля)

6.1. Основная литература

Одегов, Ю. Г. Кадровая политика и кадровое планирование в 2 ч. Часть 1. Кадровая политика : учебник и практикум для вузов / Ю. Г. Одегов, С. А. Карташов, М. Г. Лабаджян. — 2-е изд., перераб. и доп. — Москва : Издательство Юрайт, 2020. — 202 с. — (Высшее образование). — ISBN 978-5-534-02242-1. — Текст : электронный // ЭБС Юрайт [сайт]. — URL: <http://www.biblio-online.ru/bcode/452979> (дата обращения: 28.04.2020).

Одегов, Ю. Г. Кадровая политика и кадровое планирование в 2 ч. Часть 2. Кадровое планирование : учебник и практикум для вузов / Ю. Г. Одегов, С. А. Карташов, М. Г. Лабаджян. — 2-е изд., перераб. и доп. — Москва : Издательство Юрайт, 2020. — 283 с. — (Высшее образование). — ISBN 978-5-534-02239-1. — Текст : электронный // ЭБС Юрайт [сайт]. — URL: <http://www.biblio-online.ru/bcode/452977> (дата обращения: 28.04.2020).

Управление человеческими ресурсами : учебник и практикум для вузов / О. А. Лапшова [и др.] ; под общей редакцией О. А. Лапшовой. — Москва : Издательство Юрайт, 2020. — 406 с. — (Высшее образование). — ISBN 978-5-9916-8761-4. — Текст : электронный // ЭБС Юрайт [сайт]. — URL: <http://www.biblio-online.ru/bcode/450458> (дата обращения: 29.04.2020).

6.2. Дополнительная литература

Алиев, И. М. Экономика труда в 2 ч. Часть 1 : учебник и практикум для бакалавриата и магистратуры / И. М. Алиев, Н. А. Горелов, Л. О. Ильина. — 3-е изд., перераб. и доп. — Москва : Издательство Юрайт, 2019. — 203 с. — (Бакалавр и магистр. Академический курс). — ISBN 978-5-534-03218-5. — Текст : электронный // ЭБС Юрайт [сайт]. — URL: <http://www.biblio-online.ru/bcode/434388> (дата обращения: 28.04.2020).

Алиев, И. М. Экономика труда в 2 ч. Часть 2 : учебник и практикум для бакалавриата и магистратуры / И. М. Алиев, Н. А. Горелов, Л. О. Ильина. — 3-е изд., перераб. и доп. — Москва : Издательство Юрайт, 2019. — 228 с. — (Бакалавр и магистр. Академический курс). — ISBN 978-5-534-03216-1. — Текст : электронный // ЭБС Юрайт [сайт]. — URL: <http://www.biblio-online.ru/bcode/434372> (дата обращения: 28.04.2020).

Сафонов, В. А. Социальное партнерство : учебник для вузов / В. А. Сафонов. — Москва : Издательство Юрайт, 2020. — 395 с. — (Высшее образование). — ISBN 978-5-534-01455-6. — Текст : электронный // ЭБС Юрайт [сайт]. — URL: <http://www.biblio-online.ru/bcode/450096> (дата обращения: 28.04.2020).

7. Перечень ресурсов информационно-коммуникационной сети «Интернет», необходимых для освоения дисциплины (модуля)

Название электронного ресурса	Описание электронного ресурса	Используемый для работы адрес
Университетская информационная система РОССИЯ (УИС РОССИЯ)	Университетская информационная система РОССИЯ (УИС РОССИЯ) – электронная библиотека и база для исследований и учебных курсов в области экономики, управления, социологии, лингвистики, философии, филологии, международных отношений и других гуманитарных наук. УИС РОССИЯ поддерживается на базе Научно-исследовательского вычислительного центра МГУ имени М.В. Ломоносова	https://uisrussia.msu.ru/ 100% доступ
Электронная библиотека учебников	На сайте представлены учебники, лекции, доклады, монографии по естественным и гуманитарным наукам.	http://studentam.net 100% доступ
Cyberleninka	Содержит каталог научной периодики по большому количеству научных дисциплин, который содержит полную информацию о научных журналах в электронном виде, включающую их описания и все вышедшие выпуски с содержанием, темами научных статей и их полными текстами.	http://cyberleninka.ru/journal 100% доступ
Единое окно доступа к образовательным ресурсам	Информационная система предоставляет свободный доступ к каталогу образовательных интернет-ресурсов и полнотекстам	http://window.edu.ru/library 100% доступ

	стовой электронной учебно-методической библиотеке для общего и профессионального образования	
Электронные библиотеки. Электронные библиотеки, словари, энциклопедии	Интернет-ресурсы образовательного и научно-образовательного назначения, оформленные в виде электронных библиотек, словарей и энциклопедий, предоставляют открытый доступ к полнотекстовым информационным ресурсам, представленным в электронном формате — учебникам и учебным пособиям, хрестоматиям и художественным произведениям, историческим источникам и научно-популярным статьям, справочным изданиям и др.	http://gigabaza.ru/doc/131454.html 100% доступ
Библиотека юридической литературы	Электронная библиотека открытого доступа (монографии, диссертации, книги, статьи, новости и аналитика, конспекты лекций, рефераты, учебники).	http://pravo.eup.ru/ 100% доступ

7.1. Профессиональные базы данных и информационные справочные системы

№№	Название электронного ресурса	Описание электронного ресурса	Используемый для работы адрес
1.	ЭБС «Университетская библиотека онлайн»	Электронно-библиотечная система, электронные книги и аудиокниги, учебники для ВУЗов, средних специальных учебных заведений и школы, а также научные монографии, научная периодика, в т.ч. журналы ВАК.	http://biblioclub.ru/ 100% доступ
2.	Научная электронная библиотека eLIBRARY.ru	Поиск по рефератам и полным текстам статей, опубликованных в российских и зарубежных научно-технических журналах.	http://elibrary.ru/ Доступ с любого компьютера в сети Университета на 276 журналов по подписке Университета. Доступ к 5493 журналам с полным текстом в открытом доступе, из них российских журналов 5022.
3.	ЭБС издательства «Юрайт»	Электронно-библиотечная система, коллекция электронных версий книг.	http://www.biblio-online.ru/ 100% доступ
4.	ЭБС издательства "ЛАНЬ"	Электронно-библиотечная система, коллекция электронных версий книг.	http://e.lanbook.com/ 100% доступ
5.	ЭБС "Book.ru"	Электронно-библиотечная система, коллекция электронных версий книг.	http://www.book.ru 100% доступ
6.	База данных EastView	Полнотекстовая база данных периодики.	http://ebiblioteka.ru/ С любого компьютера в сети Университета
7.	База данных междуна-	Библиографическая и реферативная	http://www.scopus.com/ Доступ с любого компьютера

	родного индекса научного цитирования – Scopus:	информация и инструменты для отслеживания цитируемости статей, опубликованных в научных изданиях.	в сети Университета.
8.	Международный индекс научного цитирования Web of Science (Web of Knowledge)	Библиографическая и реферативная информация и инструменты для отслеживания цитируемости статей, опубликованных в научных изданиях. Университета.	http://webofknowledge.com ; Доступ с любого компьютера в сети Университета.
8.	Президентская библиотека им. Б.Н.Ельцина	Общегосударственное электронное хранилище цифровых копий важнейших документов по истории, теории и практике российской государственности, русскому языку, а также мультимедийных образовательных, научно-образовательных, культурно-просветительских и информационно-аналитических ресурсов.	https://www.prilib.ru/ Доступ в электронном читальном зале Научной библиотеки Университета.
9.	Национальная электронная библиотека	Крупнейшее собрание книг, диссертаций, музыкальных нот, карт и прочих материалов.	https://rusneb.ru/ доступ к полной коллекции с компьютеров в электронном читальном зале Научной библиотеки Университета
10/	Видеотека учебных фильмов «Решение»	Коллекция учебных видеофильмов	http://eduvideo.online 100% доступ

8. Методические указания для обучающихся по освоению дисциплины (модуля)

Освоение обучающимся дисциплины (модуля) «Технологии трудоустройства» предполагает изучение материалов дисциплины на аудиторных занятиях и в ходе самостоятельной работы. Аудиторные занятия проходят в форме лекций, семинаров, лабораторных работ и практических занятий. Самостоятельная работа включает разнообразный комплекс видов и форм работы обучающихся.

Для успешного освоения дисциплины (модуля) и достижения поставленных целей необходимо внимательно ознакомиться настоящей рабочей программы дисциплины (модуля). Ее может представить преподаватель на вводной лекции или самостоятельно обучающийся использует информацию на официальном Интернет-сайте Университета.

Следует обратить внимание на список основной и дополнительной литературы, которая имеется в электронной библиотечной системе Университет, на предлагаемые преподавателем ресурсы информационно-телекоммуникационной сети Интернет. Эта информация необходима для самостоятельной работы обучающегося.

При подготовке к аудиторным занятиям необходимо помнить особенности каждой формы его проведения.

Подготовка к учебному занятию лекционного типа заключается в следующем.

С целью обеспечения успешного обучения обучающийся должен готовиться к лекции, поскольку она является важнейшей формой организации учебного процесса, поскольку:

- знакомит с новым учебным материалом;
- разъясняет учебные элементы, трудные для понимания;
- систематизирует учебный материал;
- ориентирует в учебном процессе.

С этой целью:

- внимательно прочитайте материал предыдущей лекции;

- ознакомьтесь с учебным материалом по учебнику и учебным пособиям с темой прочитанной лекции;
- внесите дополнения к полученным ранее знаниям по теме лекции на полях лекционной тетради;
- запишите возможные вопросы, которые вы зададите лектору на лекции по материалу изученной лекции;
- постарайтесь уяснить место изучаемой темы в своей подготовке;
- узнайте тему предстоящей лекции (по тематическому плану, по информации лектора) и запишите информацию, которой вы владеете по данному вопросу

Подготовка к занятию семинарского типа

При подготовке и работе во время проведения занятий семинарского типа следует обратить внимание на следующие моменты: на процесс предварительной подготовки, на работу во время занятия, обработку полученных результатов, исправление полученных замечаний.

Самостоятельная работа.

Для более углубленного изучения темы задания для самостоятельной работы рекомендуется выполнять параллельно с изучением данной темы. При выполнении заданий по возможности используйте наглядное представление материала. Более подробная информация о самостоятельной работе представлена в разделах «Учебно-методическое обеспечение самостоятельной работы по дисциплине (модулю)», «Методические указания к самостоятельной работе по дисциплине (модулю)».

При подготовке к зачетам (без оценки и с оценкой) обратите внимание на защиту лабораторных работ/практических заданий на основе теоретического материала.

После предложенных указаний у обучающихся должно сформироваться четкое представление об объеме и характере знаний и умений, которыми надо будет овладеть по дисциплине.

9. Информационно-технологическое обеспечение образовательного процесса по дисциплине (модулю)

9.1. Информационные технологии

1. Персональные компьютеры;
2. Доступ к интернет
3. Проектор.

9.2. Программное обеспечение

1. Microsoft Office

9.3. Информационные справочные системы

Обучающиеся по программе **«Юриспруденция»** в университете имеют доступ к следующим современным профессиональным базам данных, информационным справочникам:

№№	Название электронного ресурса	Описание электронного ресурса	Используемый для работы адрес
1.	ЭБС «Университетская библиотека онлайн»	Электронно-библиотечная система, электронные книги и аудиокниги, учебники для ВУЗов, средних специальных учебных заведений и школы, а также научные монографии, научная периодика, в т.ч. журналы ВАК.	http://biblioclub.ru/ 100% доступ
2.	Научная электронная библиотека eLIBRARY.ru	Поиск по рефератам и полным текстам статей, опубликованных в рос-	http://elibrary.ru/ Доступ с любого компьютера в сети Университета

		сийских и зарубежных научно-технических журналах.	на 276 журналов по подписке Университета. Доступ к 5493 журналам с полным текстом в открытом доступе, из них российских журналов 5022.
3.	ЭБС издательства «Юрайт»	Электронно-библиотечная система, коллекция электронных версий книг.	http://www.biblio-online.ru/ 100% доступ
4.	ЭБС издательства "ЛАНЬ"	Электронно-библиотечная система, коллекция электронных версий книг.	http://e.lanbook.com/ 100% доступ
5.	ЭБС "Book.ru"	Электронно-библиотечная система, коллекция электронных версий книг.	http://www.book.ru 100% доступ
6.	База данных EastView	Полнотекстовая база данных периодики.	http://ebiblioteka.ru/ С любого компьютера в сети Университета
7.	База данных международного индекса научного цитирования – Scopus:	Библиографическая и реферативная информация и инструменты для отслеживания цитируемости статей, опубликованных в научных изданиях.	http://www.scopus.com/ Доступ с любого компьютера в сети Университета.
8.	Международный индекс научного цитирования Web of Science (Web of Knowledge)	Библиографическая и реферативная информация и инструменты для отслеживания цитируемости статей, опубликованных в научных изданиях. Университета.	http://webofknowledge.com; Доступ с любого компьютера в сети Университета.
8.	Президентская библиотека им. Б.Н.Ельцина	Общегосударственное электронное хранилище цифровых копий важнейших документов по истории, теории и практике российской государственности, русскому языку, а также мультимедийных образовательных, научно-образовательных, культурно-просветительских и информационно-аналитических ресурсов.	https://www.prlib.ru/ Доступ в электронном читальном зале Научной библиотеки Университета.
9.	Национальная электронная библиотека	Крупнейшее собрание книг, диссертаций, музыкальных нот, карт и прочих материалов.	https://rusneb.ru/ доступ к полной коллекции с компьютеров в электронном читальном зале Научной библиотеки Университета
10/	Видеотека учебных фильмов «Решение»	Коллекция учебных видеофильмов	http://eduvideo.online 100% доступ

10. Материально-техническое обеспечение образовательного процесса по дисциплине (модулю)

Для изучения дисциплины (модуля) «Технологии трудоустройства» в рамках реализации основной профессиональной образовательной программы по направлению подготовки **40.03.01 Юриспруденция (уровень бакалавриата)** используются:

Учебная аудитория для занятий лекционного типа оснащена специализированной мебелью (стол для преподавателя, парты, стулья, доска для написания мелом); техническими средствами

обучения (видеопроекционное оборудование, средства звуковоспроизведения, экран и имеющие выход в сеть Интернет).

Учебная аудитория для занятий семинарского типа - компьютерный класс с обеспечением работы в локальной сети и выхода в Internet, а также оснащена специализированной мебелью (стол для преподавателя, парты, стулья, доска для написания мелом); техническими средствами обучения (видеопроекционное оборудование, средства звуковоспроизведения, экран и имеющие выход в сеть Интернет).

Помещения для самостоятельной работы обучающихся: оснащены компьютерной техникой с возможностью подключения к сети «Интернет» и обеспечением доступа в электронную информационно-образовательную среду организации.

1. Образовательные технологии

При реализации дисциплины (модуля) «**Технологии трудоустройства**» применяются различные образовательные технологии, в том числе технологии электронного обучения.

Освоение дисциплины (модуля) «**Технологии трудоустройства**» предусматривает использование в учебном процессе **активных и интерактивных форм** проведения учебных занятий в форме, разбор конкретных ситуаций и практических задач в сочетании с внеаудиторной работой с целью формирования и развития **профессиональных** навыков обучающихся.

Учебные часы дисциплины (модуля) «**Технологии трудоустройства**» предусматривают классическую контактную работу преподавателя с обучающимся в аудитории и контактную работу посредством электронной информационно-образовательной среды в синхронном и асинхронном режиме (вне аудитории) посредством применения возможностей компьютерных технологий (электронная почта, электронный учебник, тестирование, вебинар, видеофильм, презентация, форум и др.).

В рамках дисциплины (модуля) «**Технологии трудоустройства**» предусмотрены **встречи с руководителями и работниками** организаций, деятельность которых связана с направленностью (профилем) реализуемой основной профессиональной образовательной программы.

Лист регистрации изменений

№ п/п	Содержание изменения	Реквизиты документа об утверждении изменения	Дата введения изменения
1	Одобрена и рекомендована к утверждению решением Ученого совета Юридического факультета на основании Федерального государственного образовательного стандарта высшего профессионального образования по направлению подготовки 40.03.01 Юриспруденция (уровень бакалавриата), утвержденным приказом Министерства образования и науки Российской Федерации от 1 декабря 2016 г. № 1511	Протокол заседания Ученого совета Юридического факультета Протокол № 10 от «29» мая 2020 г.	01.09.2020