



**Министерство науки и высшего образования Российской Федерации
Федеральное государственное бюджетное образовательное учреждение
высшего образования
«Российский государственный социальный университет»**

УТВЕРЖДАЮ

**Заместитель руководителя факультета
экологии и природоохранной деятельности**

/ А.Н. Островский /

«25» апреля 2023г.

**МЕТОДИЧЕСКИЕ МАТЕРИАЛЫ ПО ДИСЦИПЛИНЕ (МОДУЛЮ)
ХИМИЧЕСКАЯ БЕЗОПАСНОСТЬ**

**Направление подготовки
«20.03.01 Техносферная безопасность»**

**Направленность
«Безопасность жизнедеятельности в техносфере»**

**ОБРАЗОВАТЕЛЬНАЯ ПРОГРАММА ВЫСШЕГО ОБРАЗОВАНИЯ - ПРОГРАММА
БАКАЛАВРИАТА**

**Форма обучения
Очная**

Москва, 2023 г.

Методические материалы по дисциплине (модулю) «Химическая безопасность» разработаны на основании федерального государственного образовательного стандарта высшего образования – *бакалавриата* по направлению подготовки 20.03.01 *Техносферная безопасность*, утвержденного приказом Министерства науки и высшего образования Российской Федерации от 25.05.2020г № 680, учебного плана по основной профессиональной образовательной программе высшего образования - программы *бакалавриата* по направлению подготовки 20.03.01 *Техносферная безопасность*.

Методические материалы по дисциплине (модулю) разработаны рабочей группой в составе: канд. техн. наук, доцент Пономарев А.Я.; старший преподаватель Коверкина Е.В.

Методические материалы по дисциплине (модулю) обсуждены и утверждены на заседании кафедры охраны природы факультета экологии и природоохранной деятельности
(наименование факультета)

Протокол № 9 от «25» апреля 2023 года

Заведующий кафедрой охраны
природы
Д-р мед. наук



Т.П. ЯКОВЛЕВА

(подпись)

Методические материалы по дисциплине (модулю) рекомендованы к утверждению представителями организаций-работодателей:

АНО «Институт безопасности
труда»
Генеральный директор



А.Г. ФЕДОРЕЦ

ЗАО «ДСК-7» (г. Москва)
Начальник службы
промышленной безопасности и
охраны труда



Н.С. КОЛПАКОВ

Методические материалы по дисциплине (модулю) рецензированы и рекомендованы к утверждению:

Доктор техн.наук, профессор,
профессор МФ МГТУ им. Н.Э.
Баумана



С.П. Карпачев

(подпись)

канд. техн. наук, доцент, доцент
факультета «Экологии и
природоохранной деятельности»



М.В. Сошенко

(подпись)

СОДЕРЖАНИЕ

1. МЕТОДИЧЕСКИЕ МАТЕРИАЛЫ К ЛЕКЦИОННЫМ, ПРАКТИЧЕСКИМ, ЗАНЯТИЯМ.....	4
1.1. Методические материалы к проведению лекционных занятий по дисциплине (модулю).....	4
1.2. Методические материалы по подготовке к практическим занятиям по дисциплине (модулю)	8
1.3. Учебно-наглядные пособия по разделам (темам) дисциплины (модуля).....	12
2. МЕТОДИЧЕСКИЕ РЕКОМЕНДАЦИИ ДЛЯ ОБУЧАЮЩИХСЯ ПО ОСВОЕНИЮ ДИСЦИПЛИНЫ (МОДУЛЯ) И САМОСТОЯТЕЛЬНОЙ РАБОТЕ	14
3. МЕТОДИЧЕСКИЕ МАТЕРИАЛЫ, ОПРЕДЕЛЯЮЩИЕ ПРОЦЕДУРЫ ОЦЕНИВАНИЯ ЗНАНИЙ, УМЕНИЙ, НАВЫКОВ И (ИЛИ) ОПЫТА ДЕЯТЕЛЬНОСТИ, ХАРАКТЕРИЗУЮЩИХ ЭТАПЫ ФОРМИРОВАНИЯ КОМПЕТЕНЦИЙ.....	22
3.1. Организационные основы применения балльно-рейтинговой системы оценки успеваемости обучающихся по дисциплине (модулю)	22
3.2. Проведение текущего контроля успеваемости обучающихся по дисциплине (модулю) в соответствии с балльно-рейтинговой системой оценки успеваемости обучающегося	23
3.3. Проведение промежуточной аттестации обучающихся по дисциплине (модулю) в соответствии с балльно-рейтинговой системой оценки успеваемости обучающегося.....	24
ЛИСТ РЕГИСТРАЦИИ ИЗМЕНЕНИЙ	26

1. МЕТОДИЧЕСКИЕ МАТЕРИАЛЫ К ЛЕКЦИОННЫМ, ПРАКТИЧЕСКИМ, ЗАНЯТИЯМ

1.1. Методические материалы к проведению лекционных занятий по дисциплине (модулю)

Лекция - один из методов обучения, одна из основных системообразующих форм организации учебного процесса в вузе. Лекционное занятие представляет собой систематическое, последовательное, монологическое изложение педагогическим работником учебного материала, как правило, теоретического характера. Такое занятие представляет собой элемент технологии представления учебного материала путем логически стройного, систематически последовательного и ясного изложения.

Цель лекции – организация целенаправленной познавательной деятельности обучающихся по овладению программным материалом дисциплины (модуля). Чтение курса лекций позволяет дать связанное, последовательное изложение материала в соответствии с новейшими данными науки, сообщить слушателям основное содержание предмета в целостном, систематизированном виде. В ряде случаев лекция выполняет функцию основного источника информации: при отсутствии учебников и учебных пособий, чаще по новым курсам; в случае, когда новые научные данные по той или иной теме не нашли отражения в учебниках; отдельные разделы и темы очень сложны для самостоятельного изучения. В таких случаях только лектор может методически помочь обучающимся в освоении сложного материала.

Возможные формы проведения лекций:

- Вводная лекция – один из наиболее важных и трудных видов лекции при чтении систематических курсов. От успеха этой лекции во многом зависит успех усвоения всего курса. Она может содержать: определение дисциплины (модуля); краткую историческую справку о дисциплине (модуле); цели и задачи дисциплины (модуля), ее роль в общей системе обучения и связь со смежными дисциплинами (модулями); основные проблемы (понятия и определения) данной науки; основную и дополнительную учебную литературу; особенности самостоятельной работы обучающихся над дисциплиной (модулем) и формы участия в научно-исследовательской работе; отчетность по курсу.

- Информационная лекция ориентирована на изложение и объяснение обучающимся научной информации, подлежащей осмыслению и запоминанию. Это самый традиционный тип лекций в практике высшей школы.

- Заключительная лекция предназначена для обобщения полученных знаний и раскрытия перспектив дальнейшего развития данной науки.

- Обзорная лекция – это систематизация научных знаний на высоком уровне, допускающая большое число ассоциативных связей в процессе осмысления информации, излагаемой при раскрытии внутрипредметной и межпредметной связей, исключая детализацию и конкретизацию. Как правило, стержень излагаемых теоретических положений составляет научно-понятийная и концептуальная основа всего курса или крупных его разделов.

- Лекция-беседа - непосредственный контакт педагогического работника с аудиторией - диалог. По ходу лекции педагогический работник задает вопросы для выяснения мнений и уровня осведомленности обучающихся по рассматриваемой проблеме.

- Лекция-дискуссия - свободный обмен мнениями в ходе изложения лекционного материала. Педагогический работник активизирует участие в обсуждении отдельными вопросами, сопоставляет между собой различные мнения и тем самым развивает дискуссию, стремясь направить ее в нужное русло.

- Лекция с применением обратной связи включает в себе то, что в начале и конце каждого раздела лекции задаются вопросы. Первый - для того, чтобы узнать, насколько обучающиеся ориентируются в излагаемом материале, вопрос в конце раздела предназначен для выяснения степени усвоения только что изложенного материала. При

неудовлетворительных результатах контрольного опроса педагогический работник возвращается к уже прочитанному разделу, изменив при этом методику подачи материала.

- Проблемная лекция опирается на логику последовательно моделируемых проблемных ситуаций путем постановки проблемных вопросов или предъявления проблемных задач. Проблемный вопрос - это диалектическое противоречие, требующее для своего решения размышления, сравнения, поиска, приобретения и применения новых знаний. Проблемная задача содержит дополнительную вводную информацию и при необходимости некоторые ориентиры поиска ее решения.

- Программированная лекция - консультация – педагогический работник сам составляет и предлагает обучающимся вопросы. На подготовленные вопросы педагогический работник сначала просит ответить обучающихся, а затем проводит анализ и обсуждение неправильных ответов. В лекциях можно использовать наглядные материалы, а также подготовить презентацию. Что касается презентации, то в качестве визуальной поддержки ее можно органично интегрировать во все вышеупомянутые лекции. В то же время лекцию-презентацию возможно выделить и в качестве самостоятельной формы. Лекция-презентация должна отражать суть основных и (или) проблемных вопросов лекции, на которые особо следует обратить внимание обучающихся. В условиях применения активного метода проведения занятий презентация представляется весьма удачным способом донесения информации до слушателей. Единственное, на что следует обратить внимание при подготовке слайдов, - это их оформление и текст. Слайд не должен быть перегружен картинками и лишней информацией, которая будет отвлекать от основного аспекта того или иного вопроса лекции. Во время лекции можно задавать вопросы аудитории в отношении того или иного слайда, тем самым еще больше вовлекая обучающихся в проблематику.

Краткое содержание лекционных занятий

Наименование разделов и тем	Содержание учебного материала
РАЗДЕЛ 1. Концепция химической безопасности. основы токсикометрии	
Тема 1.1 Основы государственной политики в области обеспечения химической безопасности Российской Федерации на период до 2025 года и дальнейшую перспективу.	Химическая безопасность Российской Федерации. Сохранение существующего уровня негативного воздействия опасных химических факторов. Правовое регулирование контроля трансграничного переноса опасных химических веществ. источники современных угроз химического характера для населения. химическая безопасность населения. химическая защита населения. нарушение правил техники безопасности. несоблюдение установленных норм при строительстве и проектировании. нарушение технологических методов производств. неправильное использование машин и механизмов. низкий уровень трудовой и технологической дисциплин. Организация химической безопасности.
Тема 1.2 Оценка токсичности и опасности вредных веществ	Классификация вредных веществ по степени воздействия на организм. Предельная допустимая концентрация загрязняющего вещества в атмосферном воздухе. Предельно допустимая среднесуточная концентрация химического вещества в воздухе населенных мест. Классификация вредных химических веществ в зависимости от их практического использования. Воздействие аэрозолей на организм. Гигиеническое нормирование содержания вредных веществ в воздухе. Средства индивидуальной защиты человека от негативных факторов.

	<p>Вещества, вызывающие производственные травмы, профессиональные заболевания, отклонения в состоянии здоровья. Виды вредных веществ. Комбинированное действие вредных веществ на организм человека. Ограничение содержания вредных веществ в различных средах. Освещение промышленных предприятий. Метеорологические условия на промышленных предприятиях. Действие на организм человека пыли, вредных паров и газов. Защита от вредных веществ, содержащихся в воздухе. Расчет вентиляции и поступлений тепла в помещение. Классификация вредных веществ по характеру и степени воздействия на организм. Анализ мер по профилактике профессиональных отравлений. Расчеты проветривания производственных помещений. Определение содержания вредных газов и паров в воздухе рабочей зоны</p>
<p>Тема 1.3. Принципы установления ПДК. Порог вредного однократного и хронического действия</p>	<p>Изучение кумуляции при гигиеническом регламентировании химических соединений. Методы оценки кумуляции. Принципы установления ПДК. Порог хронического действия - наиболее важный параметр токсикометрии. Исследование хронического действия веществ. Порог вредного однократного и хронического действия. Зависимость эффекта воздействия веществ на биологический объект от концентрации (дозы). Коэффициент запаса. Величина безопасного гигиенического регламента. Физические и химические свойства токсических веществ. Видовая чувствительность к ядам. Действие токсических веществ в зависимости от путей и скорости поступления их в организм. Скорость поступления лекарственных препаратов в организм. Химическое строение и действие токсических веществ.</p>
<p>РАЗДЕЛ 2. Специальные формы токсического процесса. токсиканты. Экоотоксиканты</p>	
<p>Тема 2.1 Классификация и общая характеристика основных групп токсикантов</p>	<p>Токсический процесс как формирование и развитие реакций биосистемы на действие токсиканта, приводящих к её повреждению или гибели. Обратимые структурно-функциональные изменения клетки. Мутации (генотоксичность). Функциональные реакции (миоз, спазм гортани, одышка, кратковременное падение артериального давления, учащение сердечного ритма, нейтрофильный лейкоцитоз и т.д.). Заболевания органа (различные вещества, при соответствующих условиях, способны инициировать самые разные виды патологических процессов). Неопластические процессы. Токсическое действие веществ, регистрируемое на популяционном и биогеоэкологическом уровне. Формы токсического процесса, выявляемые на уровне целостного организма. Понятия «вредное вещество» и «токсикант». Бактериальные токсины.</p>
<p>Тема 2.2 Поведение экоотоксикантов в окружающей среде: поступление,</p>	<p>Миграция элементов. Иммунотоксичность, иммуносупрессия, химический мутагенез. Тератогенез, тератогены. Канцерогенез, канцерогены. Экоотоксиканты.</p>

<p>трансформация, удаление, накопление биотой</p>	<p>Ксенобиотический профиль среды. Персистирование и трансформация химических веществ в окружающей среде. Биоаккумуляция и биомагнификация ксенобиотиков в биосфере. Классификация источников химических загрязнений окружающей среды. Энергетика, металлургия, химическая и целлюлозно-бумажная промышленность, производство строительных материалов. Сжигание промышленных и бытовых отходов. Транспорт. Захоронения и свалки отходов. Производственные аварии. Сложность биогеохимических процессов, происходящих в атмосферном воздухе. Сложность биогеохимических процессов, происходящих в атмосферных осадках, природных водах, донных отложениях, почвах. Сложность биогеохимических процессов, происходящих в природных водах. Сложность биогеохимических процессов, происходящих в донных отложениях. Сложность биогеохимических процессов, происходящих в почвах. Алкалоиды - азотсодержащие органические гетероциклические основания.</p>
<p>РАЗДЕЛ 3. Обеспечение химической безопасности</p>	
<p>Тема 3.1 Классификация загрязнений, поступающих в гидросферу. Методы определения загрязнений</p>	<p>Идентификация химических веществ, используемых на производстве, для определения их вида и степени опасности. Осуществление контроля на производстве с целью защиты рабочих от опасности, связанной с использованием химических веществ. Выбор наименее опасных химических веществ и безопасных технологий. Применение безопасных приемов и методов труда. Использование технических мер контроля. Предоставление сиз и спецодежды. Информирование рабочих об опасности, связанной с использованием химических веществ. Проведение инструктажей и обучение рабочих по безопасности труда с химическими веществами. Защита от воздействия химических веществ на рабочих в концентрациях, превышающих ПДК. Создание благоприятных условий труда на производстве.</p>
<p>Тема 3.2 Индивидуальные и коллективные средства защиты</p>	<p>Изъятие из производства канцерогенных и других веществ, вызывающих отдаленные последствия, и замену соединениями, не вызывающими подобных эффектов. Фиброгенное, раздражающее, аллергенное, токсическое, канцерогенное действие производственной пыли на работающих. Физико-химические свойства пыли и их гигиеническое значение. Техника безопасности на химическом производстве. Средства нормализации воздушной среды производственных помещений и рабочих мест, локализации вредных факторов. Средства защиты от воздействия химических факторов (устройства для герметизации, вентиляции и очистки воздуха, дистанционного управления). Изолирующие костюмы. Средства защиты органов дыхания – противогазы; респираторы. Специальная одежда. Специальная обувь – сапоги, ботфорты, полусапожки, ботинки, полуботинки, туфли, галоши, боты, бахилы. Средства защиты рук – рукавицы, перчатки. Средства защиты лица. Средства защиты глаз –</p>

	противогазы, защитные очки. Защитные, дерматологические средства – моющие средства; пасты; кремы; мази.
--	---

1.2. Методические материалы по подготовке к практическим занятиям по дисциплине (модулю)

Практические (семинарские) занятия - одна из форм учебного занятия, направленная на развитие самостоятельности обучающихся и приобретение умений и навыков. Данные учебные занятия углубляют, расширяют, детализируют полученные ранее знания. Практическое занятие предполагает выполнение обучающимися по заданию и под руководством преподавателей одной или нескольких практических работ.

Цель практических занятий и семинаров состоит в развитии познавательных способностей, самостоятельности мышления и творческой активности обучающихся; углублении, расширении, детализировании знаний, полученных на лекции в обобщенной форме, и содействии выработке навыков профессиональной деятельности. В отдельных случаях на практических занятиях и семинарах руководителем занятия сообщаются дополнительные знания.

Для достижения поставленных целей и решения требуемого перечня задач практические занятия и семинары проводятся традиционными технологиями или с использованием активных и интерактивных образовательных технологий.

Возможные формы проведения практических (семинарских) занятий:

- Деловая игра - это метод группового обучения совместной деятельности в процессе решения общих задач в условиях максимально возможного приближения к реальным проблемным ситуациям. Имитационные игры - на занятиях имитируется деятельность какой-либо организации, предприятия или его подразделения. Имитироваться могут события, конкретная деятельность людей (деловое совещание, обсуждение плана) и обстановка, условия, в которых происходит событие или осуществляется деятельность (кабинет начальника цеха, зал заседаний). Исполнение ролей (ролевые игры) - в этих играх отрабатывается тактика поведения, действий, выполнение функций и обязанностей конкретного лица. Для проведения игр с исполнением роли разрабатывается модель-пьеса ситуации, между студентами распределяются роли с «обязательным содержанием», характеризующиеся различными интересами; в процессе их взаимодействия должно быть найдено компромиссное решение. «Деловой театр» (метод инсценировки) - в нем разыгрывается какая-либо ситуация, поведение человека в этой обстановке, обучающийся должен вжиться в образ определенного лица, понять его действия, оценить обстановку и найти правильную линию поведения. Основная задача метода инсценировки - научить ориентироваться в различных обстоятельствах, давать объективную оценку своему поведению, учитывать возможности других людей, влиять на их интересы, потребности и деятельность, не прибегая к формальным атрибутам власти, к приказу.

- Игровое проектирование - является практическим занятием или циклом занятий, суть которых состоит в разработке инженерного, конструкторского, технологического и других видов проектов в игровых условиях, максимально воссоздающих реальность. Этот метод отличается высокой степенью сочетания индивидуальной и совместной работы обучающихся.

- Познавательно-дидактические игры не относятся к деловым играм. Они предполагают лишь включение изучаемого материала в необычный игровой контекст и иногда содержат лишь элементы ролевых игр. Такие игры могут проводиться в виде копирования научных, культурных, социальных явлений (конкурс знатоков, «Поле чудес», КВН и т.д.) и в виде предметно-содержательных моделей, (например, игры-путешествия, когда надо разработать рациональный маршрут, пользуясь различными картами).

- Анализ конкретных ситуаций. Конкретная ситуация – это любое событие, которое содержит в себе противоречие или вступает в противоречие с окружающей средой. Ситуации

могут нести в себе как позитивный, так и отрицательный опыт. Все ситуации делятся на простые, критические и экстремальные.

- Кейс-метод (от английского case – случай, ситуация) – усовершенствованный метод анализа конкретных ситуаций, метод активного проблемно-ситуационного анализа, основанный на обучении путем решения конкретных задач – ситуаций (решение кейсов). Непосредственная цель метода case-study - обучающиеся должны проанализировать ситуацию, разобраться в сути проблем, предложить возможные решения и выбрать лучшее из них. Кейсы делятся на практические (отражающие реальные жизненные ситуации), обучающие (искусственно созданные, содержащие значительные элемент условности при отражении в нем жизни) и исследовательские (ориентированные на проведение исследовательской деятельности посредством применения метода моделирования). Метод конкретных ситуаций (метод case-study) относится к неигровым имитационным активным методам обучения.

- Тренинг (англ. training от train — обучать, воспитывать) – метод активного обучения, направленный на развитие знаний, умений и навыков и социальных установок. Тренинг – форма интерактивного обучения, целью которого является развитие компетентности межличностного и профессионального поведения в общении. Достоинство тренинга заключается в том, что он обеспечивает активное вовлечение всех участников в процесс обучения. Можно выделить основные типы тренингов по критерию направленности воздействия и изменений – навыковый, психотерапевтический, социально-психологический, бизнес-тренинг.

- Метод Сократа (Майевтика) – метод вопросов, предполагающих критическое отношение к догматическим утверждениям, называется еще как метод «сократовской иронии». Это умение извлекать скрытое в человеке знание с помощью искусных наводящих вопросов, подразумевающего короткий, простой и заранее предсказуемый ответ.

- Интерактивная лекция – выступление ведущего обучающего перед большой аудиторией с применением следующих активных форм обучения: дискуссия, беседа, демонстрация слайдов или учебных фильмов, мозговой штурм.

- Групповая, научная дискуссия, диспут Дискуссия — это целенаправленное обсуждение конкретного вопроса, сопровождающееся обменом мнениями, идеями между двумя и более лицами. Задача дискуссии - обнаружить различия в понимании вопроса и в споре установить истину. Дискуссии могут быть свободными и управляемыми. К технике управляемой дискуссии относятся: четкое определение цели, прогнозирование реакции оппонентов, планирование своего поведения, ограничение времени на выступления и их заданная очередность. Разновидностью свободной дискуссии является форум, где каждому желающему дается неограниченное время на выступление, при условии, что его выступление вызывает интерес аудитории. Каждый конкретный форум имеет свою тематику — достаточно широкую, чтобы в её пределах можно было вести многоплановое обсуждение.

- Дебаты – это четко структурированный и специально организованный публичный обмен мыслями между двумя сторонами по актуальным темам. Это разновидность публичной дискуссии участников дебатов, направляющая на переубеждение в своей правоте третьей стороны, а не друг друга. Поэтому вербальные и невербальные средства, которые используются участниками дебатов, имеют целью получения определённого результата — сформировать у слушателей положительное впечатление от собственной позиции.

- Метод работы в малых группах. Групповое обсуждение кого-либо вопроса направлено на достижение лучшего взаимопонимания и нахождения истины. Групповое обсуждение способствует лучшему усвоению изучаемого материала. Оптимальное количество участников - 5-7 человек. Перед обучающимися ставится проблема, выделяется определенное время, в течение которого они должны подготовить аргументированный обдуманый ответ. Педагогический работник может устанавливать правила проведения группового обсуждения – задавать определенные рамки обсуждения, ввести алгоритм выработки общего мнения, назначить лидера и др.

- Круглый стол - общество, собрание в рамках более крупного мероприятия (съезда, симпозиума, конференции). Мероприятие, как правило, на которое приглашаются эксперты и специалисты из разных сфер деятельности для обсуждения актуальных вопросов. Данная модель обсуждения, основываясь на соглашениях, в качестве итогов даёт результаты, которые, в свою очередь, являются новыми соглашениями.

- Коллоквиум - (лат. colloquium — разговор, беседа) - одна из форм учебных занятий в системе образования, имеющая целью выяснение и повышение знаний обучающихся. На коллоквиумах обсуждаются: отдельные части, разделы, темы, вопросы изучаемого курса (обычно не включаемые в тематику семинарских и других практических учебных занятий), рефераты, проекты и др. работы обучающихся. Это научные собрания, на которых заслушиваются и обсуждаются доклады. Коллоквиум – это и форма контроля, массового опроса, позволяющая преподавателю в сравнительно небольшой срок выяснить уровень знаний студентов по данной теме дисциплины. Коллоквиум проходит обычно в форме дискуссии, в ходе которой обучающимся предоставляется возможность высказать свою точку зрения на рассматриваемую проблему, учиться обосновывать и защищать ее. Аргументируя и отстаивая свое мнение, обучающийся в то же время демонстрирует, насколько глубоко и осознанно он усвоил изученный материал.

- Метод «мозговой штурм» (мозговой штурм, мозговая атака, англ. brainstorming) — оперативный метод решения проблемы на основе стимулирования творческой активности, при котором участникам обсуждения предлагают высказывать как можно большее количество вариантов решения, в том числе самых фантастичных. Затем из общего числа высказанных идей отбирают наиболее удачные, которые могут быть использованы на практике. Является методом экспертного оценивания.

- Метод проектов - это способ достижения дидактической цели через детальную разработку проблемы (технологию), которая должна завершиться вполне реальным, осязаемым практическим результатом, оформленным тем или иным образом; это совокупность приёмов, действий обучающихся в их определённой последовательности для достижения поставленной задачи – решения проблемы, лично значимой для учащихся и оформленной в виде некоего конечного продукта. Основное предназначение метода проектов состоит в предоставлении учащимся возможности самостоятельного приобретения знаний в процессе решения практических задач или проблем, требующего интеграции знаний из различных предметных областей.

- Брифинг - (англ. briefing от англ. brief – короткий, недолгий) – краткая пресс-конференция, посвященная одному вопросу. Основное отличие: отсутствует презентационная часть. То есть практически сразу идут ответы на вопросы журналистов.

- Метод портфолио (итал. portfolio — 'портфель, англ. - папка для документов) - современная образовательная технология, в основе которой используется метод аутентичного оценивания результатов образовательной и профессиональной деятельности. Портфолио как подборка сертифицированных достижений, наиболее значимых работ и отзывов на них.

Вопросы для самоподготовки к практическим (семинарским) занятиям по разделам (темам) дисциплины (модуля)

РАЗДЕЛ 1. Концепция химической безопасности. Основы токсикометрии

Тема 1.1. Основы государственной политики в области обеспечения химической безопасности Российской Федерации на период до 2025 года и дальнейшую перспективу

Вопросы для самоподготовки:

1. Химическая безопасность Российской Федерации.
2. Сохранение существующего уровня негативного воздействия опасных химических факторов.

3. Правовое регулирование контроля трансграничного переноса опасных химических веществ.
4. Источники современных угроз химического характера для населения.
5. Химическая безопасность населения.

Тема 1.2. Оценка токсичности и опасности вредных веществ

Вопросы для самоподготовки:

1. Химическая защита населения.
2. Нарушение правил техники безопасности.
3. Несоблюдение установленных норм при строительстве и проектировании.
4. Нарушение технологических методов производств.
5. Неправильное использование машин и механизмов.
6. Агрегатные состояния веществ.
7. Кристаллическое, аморфное, жидкое и газообразное состояния веществ.
8. Реальные кристаллы. Аллотропия. Фазовые переходы.
9. Генетическая связь основных классов неорганических соединений.
10. Простые и сложные неорганические соединения.

Тема 1.3. Принципы установления ПДК. Порог вредного однократного и хронического действия

Вопросы для самоподготовки:

1. Низкий уровень трудовой и технологической дисциплин.
2. Организация химической безопасности.
3. Установление факта попадания токсинов в воздух.
4. Предупреждение населения о возникшей опасности.
5. Обеспечение надежной защиты людей, животных и вещей от воздействия химикатов.

РАЗДЕЛ 2. Специальные формы токсического процесса. Токсиканты. Экоотоксиканты

Тема 2.1. Классификация и общая характеристика основных групп токсикантов

Вопросы для самоподготовки:

1. Токсический процесс как формирование и развитие реакций биосистемы на действие токсиканта, приводящих к её повреждению или гибели.
2. Обратимые структурно-функциональные изменения клетки.
3. Мутации (генотоксичность).
4. Функциональные реакции (миоз, спазм гортани, одышка, кратковременное падение артериального давления, учащение сердечного ритма, нейтрофильный лейкоцитоз и т.д.).
5. Заболевания органа (различные вещества, при соответствующих условиях, способные инициировать самые разные виды патологических процессов).
6. Неопластические процессы.
7. Токсическое действие веществ, регистрируемое на популяционном и биогеоэкологическом уровне.

Тема 2.2. Поведение экотоксикантов в окружающей среде: поступление, трансформация, удаление, накопление биотой

Вопросы для самоподготовки:

1. Иммуноотоксичность, иммуносупрессия, химический мутагенез.
2. Тератогенез, тератогены.
3. Канцерогенез, канцерогены.
4. Экоотоксиканты.
5. Ксенобиотический профиль среды.
6. Персистирование и трансформация химических веществ в окружающей среде.
7. Биоаккумуляция и биомагнификация ксенобиотиков в биосфере.
8. Классификация источников химических загрязнений окружающей среды.
9. Энергетика, металлургия, химическая и целлюлозно-бумажная промышленность, производство строительных материалов.
10. Сжигание промышленных и бытовых отходов.
11. Транспорт.
12. Захоронения и свалки отходов.

РАЗДЕЛ 3. Обеспечение химической безопасности.**Тема 3.1. Мероприятия по обеспечению химической безопасности на производстве****Вопросы для самоподготовки:**

1. Идентификация химических веществ, используемых на производстве, для определения их вида и степени опасности.
2. Осуществление контроля на производстве с целью защиты рабочих от опасности, связанной с использованием химических веществ.
3. Выбор наименее опасных химических веществ и безопасных технологий.
4. Применение безопасных приемов и методов труда.
5. Использование технических мер контроля.
6. Предоставление СИЗ и спецодежды.
7. Информирование рабочих об опасности, связанной с использованием химических веществ.
8. Проведение инструктажей и обучение рабочих по безопасности труда с химическими веществами.
9. Защита от воздействия химических веществ на рабочих в концентрациях, превышающих ПДК.
10. Создание благоприятных условий труда на производстве.

Тема 3.2. Индивидуальные и коллективные средства защиты**Вопросы для самоподготовки:**

Средства защиты органов дыхания – противогазы; респираторы. Специальная одежда. Специальная обувь – сапоги, ботфорты, полусапожки, ботинки, полуботинки, туфли, галоши, боты, бахилы. Средства защиты рук – рукавицы, перчатки. Средства защиты лица. Средства защиты глаз – противогазы, защитные очки. Защитные, дерматологические средства – моющие средства; пасты; кремы; мази.

1.3. Учебно-наглядные пособия по разделам (темам) дисциплины (модуля)**РАЗДЕЛ 1. Концепция химической безопасности. Основы токсикометрии**

Тема 1.1. Основы государственной политики в области обеспечения химической безопасности Российской Федерации на период до 2025 года и дальнейшую перспективу

Специализированный класс, презентации. ЭБС «Университетская библиотека онлайн» <http://biblioclub.ru/>. Образовательная платформа Юрайт <https://urait.ru/>. Полнотекстовая база данных периодических изданий <https://dlib.eastview.com>.

Тема 1.2. Оценка токсичности и опасности вредных веществ

Специализированный класс, презентации. ЭБС «Университетская библиотека онлайн» <http://biblioclub.ru/>. Образовательная платформа Юрайт <https://urait.ru/>. Полнотекстовая база данных периодических изданий <https://dlib.eastview.com>.

Тема 1.3. Принципы установления ПДК. Порог вредного однократного и хронического действия

Специализированный класс, презентации. ЭБС «Университетская библиотека онлайн» <http://biblioclub.ru/>. Образовательная платформа Юрайт <https://urait.ru/>. Полнотекстовая база данных периодических изданий <https://dlib.eastview.com>.

РАЗДЕЛ 2. Специальные формы токсического процесса. Токсиканты. Экоотоксиканты.

Тема 2.1. Классификация и общая характеристика основных групп токсикантов

Специализированный класс, презентации. ЭБС «Университетская библиотека онлайн» <http://biblioclub.ru/>. Образовательная платформа Юрайт <https://urait.ru/>. Полнотекстовая база данных периодических изданий <https://dlib.eastview.com>.

Тема 2.2. Поведение экоотоксикантов в окружающей среде: поступление, трансформация, удаление, накопление биотой

Специализированный класс, презентации. ЭБС «Университетская библиотека онлайн» <http://biblioclub.ru/>. Образовательная платформа Юрайт <https://urait.ru/>. Полнотекстовая база данных периодических изданий <https://dlib.eastview.com>.

РАЗДЕЛ 3. Обеспечение химической безопасности

Тема 3.1. Мероприятия по обеспечению химической безопасности на производстве

Специализированный класс, презентации. ЭБС «Университетская библиотека онлайн» <http://biblioclub.ru/>. Образовательная платформа Юрайт <https://urait.ru/>. Полнотекстовая база данных периодических изданий <https://dlib.eastview.com>.

Тема 3.2. Индивидуальные и коллективные средства защиты

Специализированный класс, презентации. ЭБС «Университетская библиотека онлайн» <http://biblioclub.ru/>. Образовательная платформа Юрайт <https://urait.ru/>. Полнотекстовая база данных периодических изданий <https://dlib.eastview.com>.

2. МЕТОДИЧЕСКИЕ РЕКОМЕНДАЦИИ ДЛЯ ОБУЧАЮЩИХСЯ ПО ОСВОЕНИЮ ДИСЦИПЛИНЫ (МОДУЛЯ) И САМОСТОЯТЕЛЬНОЙ РАБОТЕ

Освоение обучающимся дисциплины (модуля) «Химическая безопасность» предполагает изучение материалов дисциплины на аудиторных занятиях и в ходе самостоятельной работы. Аудиторные занятия проходят в форме лекций, семинаров, практических и лабораторных занятий. Самостоятельная работа включает разнообразный комплекс видов и форм работы обучающихся.

Для успешного освоения дисциплины (модуля) и достижения поставленных целей необходимо внимательно ознакомиться с рабочей программы дисциплины (модуля), доступной в электронной информационно-образовательной среде РГСУ.

Следует обратить внимание на списки основной и дополнительной литературы, на предлагаемые преподавателем ресурсы информационно-телекоммуникационной сети Интернет. Эта информация необходима для самостоятельной работы обучающегося.

При подготовке к аудиторным занятиям необходимо помнить особенности каждой формы его проведения.

Подготовка к учебному занятию лекционного типа заключается в следующем.

С целью обеспечения успешного обучения обучающийся должен готовиться к лекции, поскольку она является важнейшей формой организации учебного процесса, поскольку:

- знакомит с новым учебным материалом;
- разъясняет учебные элементы, трудные для понимания;
- систематизирует учебный материал;
- ориентирует в учебном процессе.

С этой целью:

- внимательно прочитайте материал предыдущей лекции;
- ознакомьтесь с учебным материалом по учебнику и учебным пособиям с темой прочитанной лекции;
- внесите дополнения к полученным ранее знаниям по теме лекции на полях лекционной тетради;
- запишите возможные вопросы, которые вы зададите лектору на лекции по материалу изученной лекции;
- постарайтесь уяснить место изучаемой темы в своей подготовке;
- узнайте тему предстоящей лекции (по тематическому плану, по информации лектора) и запишите информацию, которой вы владеете по данному вопросу.

Подготовка к занятию семинарского типа.

При подготовке и работе во время проведения занятий семинарского типа следует обратить внимание на следующие моменты: на процесс предварительной подготовки, на работу во время занятия, обработку полученных результатов, исправление полученных замечаний.

Предварительная подготовка к учебному занятию семинарского типа заключается в изучении теоретического материала в отведенное для самостоятельной работы время, ознакомление с инструктивными материалами с целью осознания задач практического занятия, техники безопасности при работе с приборами, веществами.

Работа во время проведения учебного занятия семинарского типа включает:

- консультирование студентов преподавателями и вспомогательным персоналом с целью предоставления исчерпывающей информации, необходимой для самостоятельного выполнения предложенных преподавателем задач.
- самостоятельное выполнение заданий согласно обозначенной рабочей программой дисциплины (модуля) тематики.

Самостоятельная работа.

Самостоятельная работа - планируемая учебная, учебно-исследовательская, научно-исследовательская работа студентов, выполняемая во внеаудиторное (аудиторное) время по заданию и при методическом руководстве преподавателя, но без его непосредственного

участия (при частичном непосредственном участии преподавателя, оставляющем ведущую роль за работой студентов).

Для более углубленного изучения темы задания для самостоятельной работы рекомендуется выполнять параллельно с изучением данной темы. При выполнении заданий по возможности используйте наглядное представление материала.

Самостоятельная работа студентов в ВУЗе является важным видом учебной и научной деятельности студента. Самостоятельная работа студентов играет значительную роль в рейтинговой технологии обучения.

К современному специалисту в области медицины общество предъявляет достаточно широкий перечень требований, среди которых немаловажное значение имеет наличие у выпускников определенных навыков (компетенций) и умения самостоятельно добывать знания из различных источников, систематизировать полученную информацию, давать оценку конкретной профессиональной ситуации. Формирование такого умения происходит в течение всего периода обучения.

В процессе самостоятельной работы студент приобретает необходимые для будущей специальности компетенции, навыки самоорганизации, самоконтроля, самоуправления, саморефлексии и становится активным самостоятельным субъектом учебной деятельности.

Самостоятельная работа студентов должна оказывать важное влияние на формирование личности будущего специалиста, его компетентность. Каждый студент самостоятельно определяет режим своей работы и меру труда, затрачиваемого на овладение учебным содержанием по каждой дисциплине. Он выполняет внеаудиторную работу по личному индивидуальному плану, в зависимости от его подготовки, времени и других условий.

Виды самостоятельной работы.

Работа с литературой.

При работе с книгой необходимо подобрать литературу, научиться правильно ее читать, вести записи. Для подбора литературы в библиотеке используются алфавитный и систематический каталоги. Важно помнить, что рациональные навыки работы с книгой - это всегда большая экономия времени и сил. Правильный подбор учебников рекомендуется преподавателем, читающим лекционный курс. Необходимая литература может быть также указана в методических разработках по данному курсу. Изучая материал по учебнику, следует переходить к следующему вопросу только после правильного уяснения предыдущего, описывая на бумаге все выкладки и вычисления (в том числе те, которые в учебнике опущены или на лекции даны для самостоятельного вывода). При изучении любой дисциплины большую и важную роль играет самостоятельная индивидуальная работа. Особое внимание следует обратить на определение основных понятий курса. Студент должен подробно разбирать примеры, которые поясняют такие определения, и уметь строить аналогичные примеры самостоятельно. Нужно добиваться точного представления о том, что изучаешь. Полезно составлять опорные конспекты. При изучении материала по учебнику полезно в тетради (на специально отведенных полях) дополнять конспект лекций. Там же следует отмечать вопросы, выделенные студентом для консультации с преподавателем. Выводы, полученные в результате изучения, рекомендуется в конспекте выделять, чтобы они при перечитывании записей лучше запоминались. Опыт показывает, что многим студентам помогает составление листа опорных сигналов, содержащего важнейшие и наиболее часто употребляемые формулы и понятия. Такой лист помогает запомнить формулы, основные положения лекции, а также может служить постоянным справочником для студента. Различают два вида чтения: первичное и вторичное. Первичное - это внимательное, неторопливое чтение, при котором можно остановиться на трудных местах.

Задача вторичного чтения - полное усвоение смысла целого (по счету это чтение может быть и не вторым, а третьим или четвертым). Самостоятельная работа с учебниками и книгами (а также самостоятельное теоретическое исследование проблем, обозначенных преподавателем на лекциях) – это важнейшее условие формирования у себя научного способа познания.

Чтение научного текста является частью познавательной деятельности. Ее цель – извлечение из текста необходимой информации. От того насколько осознанна читающим собственная внутренняя установка при обращении к печатному слову (найти нужные сведения, усвоить информацию полностью или частично, критически проанализировать материал и т.п.) во многом зависит эффективность осуществляемого действия.

Методические рекомендации по составлению конспекта:

1. Внимательно прочитайте текст. Уточните в справочной литературе непонятные слова. При записи не забудьте вынести справочные данные на поля конспекта;
2. Выделите главное, составьте план;
3. Кратко сформулируйте основные положения текста, отметьте аргументацию автора;
4. Законспектируйте материал, четко следуя пунктам плана. При конспектировании старайтесь выразить мысль своими словами. Записи следует вести четко, ясно.
5. Грамотно записывайте цитаты. Цитируя, учитывайте лаконичность, значимость мысли. В тексте конспекта желательно приводить не только тезисные положения, но и их доказательства. При оформлении конспекта необходимо стремиться к емкости каждого предложения. Мысли автора книги следует излагать кратко, заботясь о стиле и выразительности написанного. Число дополнительных элементов конспекта должно быть логически обоснованным, записи должны распределяться в определенной последовательности, отвечающей логической структуре произведения. Для уточнения и дополнения необходимо оставлять поля. Овладение навыками конспектирования требует от студента целеустремленности, повседневной самостоятельной работы.

Методические материалы по самостоятельному решению задач

При самостоятельном решении задач нужно обосновывать каждый этап решения, исходя из теоретических положений курса. Если студент видит несколько путей решения проблемы (задачи), то нужно сравнить их и выбрать самый рациональный. Полезно до начала вычислений составить краткий план решения проблемы (задачи). Решение проблемных задач или примеров следует излагать подробно, вычисления располагать в строгом порядке, отделяя вспомогательные вычисления от основных. Решения при необходимости нужно сопровождать комментариями, схемами, чертежами и рисунками. Следует помнить, что решение каждой учебной задачи должно доводиться до окончательного логического ответа, которого требует условие, и по возможности с выводом. Полученный ответ следует проверить способами, вытекающими из существа данной задачи. Полезно также (если возможно) решать несколькими способами и сравнить полученные результаты. Решение задач данного типа нужно продолжать до приобретения твердых навыков в их решении.

Методические материалы к выполнению реферата

Реферат (от лат. referre – сообщать) – краткое изложение в письменном виде или в форме публикации доклада, содержания научного труда (трудов), литературы по теме. Работа над рефератом условно разделяется на выбор темы, подбор литературы, подготовку и защиту плана; написание теоретической части и всего текста с указанием библиографических данных используемых источников, подготовку доклада, выступление с ним. Тематика рефератов полностью связана с основными вопросами изучаемого курса.

Список литературы к темам не дается, и обучающиеся самостоятельно ведут библиографический поиск, причем им не рекомендуется ограничиваться университетской библиотекой.

Важно учитывать, что написание реферата требует от обучающихся определенных усилий. Особое внимание следует уделить подбору литературы, методике ее изучения с целью отбора и обработки собранного материала, обоснованию актуальности темы и теоретического уровня обоснованности используемых в качестве примеров фактов какой-либо деятельности.

Выбрав тему реферата, начав работу над литературой, необходимо составить план. Изучая литературу, продолжается обдумывание темы, осмысливание прочитанного, делаются выписки, сопоставляются точки зрения разных авторов и т.д. Реферативная работа сводится к тому, чтобы в ней выделились две взаимосвязанные стороны: во-первых, ее следует

рассматривать как учебное задание, которое должен выполнить обучаемый, а во-вторых, как форму научной работы, творческого воображения при выполнении учебного задания.

Наличие плана реферата позволяет контролировать ход работы, избежать формального переписывания текстов из первоисточников.

Оформление реферата включает титульный лист, оглавление и краткий список использованной литературы. Список использованной литературы размещается на последней странице рукописи или печатной форме реферата. Реферат выполняется в письменной или печатной форме на белых листах формата А4 (210 x 297 мм). Шрифт Times New Roman, кегель 14, через 1,5 интервала при соблюдении следующих размеров текста: верхнее поле – 25 мм, нижнее – 20 мм, левое – 30 мм, правое – 15 мм. Нумерация страниц производится сверху листа, по центру. Титульный лист нумерации не подлежит.

Рефераты должны быть написаны простым, ясным языком, без претензий на наукообразность. Следует избегать сложных грамматических оборотов, непривычных терминов и символов. Если же такие термины и символы все-таки приводятся, то необходимо разъяснять их значение при первом упоминании в тексте реферата.

Объем реферата предполагает тщательный отбор информации, необходимой для краткого изложения вопроса. Важнейший этап – редактирование готового текста реферата и подготовка к обсуждению. Обсуждение требует хорошей ориентации в материале темы, умения выделить главное, поставить дискуссионный вопрос, привлечь внимание слушателей к интересной литературе, логично и убедительно изложить свои мысли.

Рефераты обязательно подлежат защите. Процедура защиты начинается с определения оппонентов защищающего свою работу. Они стремятся дать основательный анализ работы обучающимся, обращают внимание на положительные моменты и недостатки реферата, дают общую оценку содержанию, форме преподнесения материала, характеру использованной литературы. Иногда они дополняют тот или иной раздел реферата. Последнее особенно ценно, ибо говорит о глубоком знании обучающимся-оппонентом изучаемой проблемы.

Обсуждение не ограничивается выслушиванием оппонентов. Другие обучающиеся имеют право уточнить или опровергнуть какое-либо утверждение. Преподаватель предлагает любому обучающемуся задать вопрос по существу доклада или попытаться подвести итог обсуждению.

Алгоритм работы над рефератом

1. Выбор темы

Тема должна быть сформулирована грамотно (с литературной точки зрения);

В названии реферата следует поставить четкие рамки рассмотрения темы;

Желательно избегать слишком длинных названий;

Следует по возможности воздерживаться от использования в названии спорных с научной точки зрения терминов, излишней наукообразности, а также чрезмерного упрощения формулировок.

2. Реферат следует составлять из пяти основных частей: введения; основной части; заключения; списка литературы; приложений.

3. Основные требования к введению:

Во введении не следует концентрироваться на содержании; введение должно включать краткое обоснование актуальности темы реферата, где требуется показать, почему данный вопрос может представлять научный интерес и есть ли связь представляемого материала с современностью. Таким образом, тема реферата должна быть актуальна либо с научной точки зрения, либо с современных позиций.

Очень важно выделить цель, а также задачи, которые требуется решить для выполнения цели.

Введение должно содержать краткий обзор изученной литературы, в котором указывается взятый из того или иного источника материал, кратко анализируются изученные источники, показываются их сильные и слабые стороны;

Объем введения составляет две страницы текста.

4. Требования к основной части реферата:

Основная часть содержит материал, отобранный для рассмотрения проблемы;

Также основная часть должна включать в себя собственно мнение обучающихся и сформулированные самостоятельные выводы, опирающиеся на приведенные факты;

Материал, представленный в основной части, должен быть логически изложен и распределен по параграфам, имеющим свои названия;

В изложении основной части необходимо использовать сноски (в первую очередь, когда приводятся цифры и чьи-то цитаты);

Основная часть должна содержать иллюстративный материал (графики, таблицы и т. д.);

Объем основной части составляет около 10 страниц.

5. Требования к заключению:

В заключении формулируются выводы по параграфам, обращается внимание на выдвинутые во введении задачи и цели;

Заключение должно быть четким, кратким, вытекающим из содержания основной части.

6. Требования к оформлению списка литературы (по ГОСТу):

Необходимо соблюдать правильность последовательности записи источников: сначала следует писать фамилию, а после инициалы; название работы не ставится в кавычки; после названия сокращенно пишется место издания; затем идет год издания; наконец, называется процитированная страница.

Критерии оценки реферата

Обучающийся, защищающий реферат, должен рассказать о его актуальности, поставленных целях и задачах, изученной литературе, структуре основной части, сделанных в ходе работы выводах.

По окончании выступления ему может быть задано несколько вопросов по представленной проблеме.

Оценка складывается из соблюдения требований к реферату, грамотного раскрытия темы, умения четко рассказывать о представленном реферате, способности понять суть задаваемых по работе вопросов и найти точные ответы на них.

Методические материалы к выполнению эссе

Эссе – литературное произведение небольшого объема, обычно прозаическое, свободной композиции, передающее индивидуальные впечатления, суждения, соображения автора о той или иной проблеме, теме, о том или ином событии или явлении. Это вид самостоятельной исследовательской работы обучающихся, с целью углубления и закрепления теоретических знаний и освоения практических навыков. Цель эссе состоит в развитии самостоятельного творческого мышления и письменного изложения собственных мыслей. При написании эссе обучающийся должен представить развернутый письменный ответ на теоретический или практический актуальный вопрос, объявленный преподавателем в аудитории непосредственно перед ее написанием. В процессе написания эссе разрешается пользоваться нормативно-правовыми актами, конспектом лекций (в печатном виде). Использование интернет-ресурсов не допускается. Темы эссе преподаватель предлагает из числа тех, которые обучающиеся уже рассматривали на лекциях или семинарских занятиях, исходя из содержания заданий в составе оценочных средств. По решению преподавателя, в качестве темы эссе может быть выбрана одна или несколько тем, которые могут быть распределены между обучающимися по желанию.

Требования к выполнению эссе:

1. Проводится письменно.

2. Эссе выполняется на компьютере (гарнитура Times New Roman, шрифт 14) через 1,5 интервала с полями: верхнее, нижнее – 2; правое – 3; левое – 1,5. Отступ первой строки абзаца – 1,25. Сноски – постраничные. Таблицы и рисунки встраиваются в текст работы. При этом обязательный заголовок таблицы надо размещать над табличным полем, а рисунки

сопровождать подрисуночными подписями. При включении в эссе нескольких таблиц и/или рисунков их нумерация обязательна. Обязательна и нумерация страниц. Их целесообразно проставлять внизу страницы – по середине или в правом углу. Номер страницы не ставится на титульном листе, но в общее число страниц он включается. Объем эссе, без учета приложений, не должен превышать 5 страниц. Значительное превышение установленного объема является недостатком работы и указывает на то, что обучающийся не сумел отобрать и переработать необходимый материал.

3. Работа должна содержать собственные умозаключения по сути поставленной проблемы, включать самостоятельно проведенный анализ по сути этой проблемы, выводы, обобщающие авторскую позицию по поставленной проблеме.

Критерии оценки эссе:

«Отлично» – исключительные знания материала, абсолютное понимание сути, безукоризненное знание основных понятий и положений, логически и лексически грамотно изложенный, содержательный, аргументированный, конкретный и исчерпывающий ответ.

«Хорошо» – глубокие знания материала, правильное понимание сути, знание основных понятий и положений, содержательный, полный и конкретный ответ.

«Удовлетворительно» – твердые, но недостаточно полные знания, верное понимание сути, в целом правильный ответ.

«Неудовлетворительно» – непонимание сущности задания, грубые ошибки в ответе.

Методические материалы по выполнению тестирования.

Тестовые задания содержат вопросы и 3-4 варианта ответа по базовым положениям изучаемой темы/раздела, составлены с расчетом на знания, полученные обучающимся в процессе изучения темы/раздела.

Тестовые задания выполняются в письменной форме и сдаются преподавателю, ведущему дисциплину (модуль). На выполнение тестовых заданий обучающимся отводится 45 минут.

При обработке результатов оценочной процедуры используются: критерии оценки по содержанию и качеству полученных ответов, ключи, оценочные листы.

Критерии оценки теста:

«Зачтено» - если обучающийся правильно выполнил не менее 2/3 всей работы или допустил не более одной грубой ошибки и двух недочетов, не более одной грубой и одной негрубой ошибки, не более трех негрубых ошибок, одной негрубой ошибки и трех недочетов, при наличии четырех-пяти недочетов.

«Не зачтено» - если число ошибок и недочетов превысило норму для оценки 3 или правильно выполнено менее 2/3 всей работы.

Методические материалы по выполнению доклада.

Рекомендуется следующая структура доклада:

1. титульный лист, содержание доклада;
2. краткое изложение;
3. цели и задачи;
4. изложение характера исследований и рассмотренных проблем, гипотезы, спорные вопросы;
5. источники информации, методы сбора и анализа данных, степень их полноты и достоверности;
6. анализ и толкование полученных в работе результатов;
7. выводы и оценки;
8. библиография и приложения.

Время выступления докладчика не должно превышать 10 минут.

Основные требования к оформлению доклада:

- титульный лист должен включать название доклада, наименование предметной (цикловой) комиссии, фамилию обучающегося;

- все использованные литературные источники сопровождаются библиографическим описанием;
- приводимая цитата из источника берется в кавычки (оформляются сноски);
- единицы измерения должны применяться в соответствии с действующими стандартами;
- все названия литературных источников следует приводить в соответствии с новейшими изданиями;
- рекомендуется включение таблиц, графиков, схем, если они отражают основное содержание или улучшают ее наглядность;
- названия фирм, учреждений, организаций и предприятий должны именоваться так, как они указываются в источнике;

Критерии оценки доклада

При выполнении доклада обучающийся должен продемонстрировать умение кратко излагать прочитанный материал, а также умение обобщать и анализировать материал по теме доклада.

Презентация

Методические материалы к презентациям

1. Объем презентации 10 -20 слайдов.
2. На титульном слайде должно быть отражено:
 - наименование факультета;
 - тема презентации;
 - фамилия, имя, отчество, направление подготовки/ специальность, направленность (профиль)/ специализация, форма обучения, номер группы автора презентации;
 - фамилия, имя, отчество, степень, звание, должность руководитель работы;
 - год выполнения работы.
3. В презентации должны быть отражены обоснование актуальности представляемого материала, цели и задачи работы.
4. Содержание презентации должно включать наиболее значимый материал доклада, а также, при необходимости, таблицы, диаграммы, рисунки, фотографии, карты, видео – вставки, звуковое сопровождение.
5. Заключительный слайд должен содержать информацию об источниках информации для презентации.

Критерии оценки презентации

1. Объем презентации 10 -20 слайдов.
2. Правильность оформления титульного слайда.
3. Актуальность отобранного материала, обоснованность формулировки цели и задач работы.
4. Наглядность и логичность презентации, обоснованность использования таблиц, диаграмм, рисунков, фотографий, карт, видео – вставок, звукового сопровождения; правильный выбор шрифтов, фона, других элементов дизайна слайда.
5. Объем и качество источников информации (не менее 2-х интернет – источников и не менее 2-х литературных источников).

Методические материалы по подготовке к опросу

Самостоятельная работа обучающихся включает подготовку к опросу на практических занятиях. Для этого обучающийся изучает лекции, основную и дополнительную литературу, публикации, информацию из Интернет-ресурсов.

Тема и вопросы к практическим занятиям, вопросы для самоконтроля содержатся в рабочей программе и доводятся до студентов заранее.

Для подготовки к опросу обучающемуся необходимо ознакомиться с материалом, посвященным теме практического занятия, в учебнике или другой рекомендованной литературе, конспекте лекции, обратить внимание на усвоение основных понятий

дисциплины, выявить неясные вопросы и подобрать дополнительную литературу для их освещения.

Критерии оценки опроса

«Отлично»:

- дан полный, развернутый ответ на поставленный вопрос;
- в ответе прослеживается четкая структура, логическая последовательность, отражающая сущность раскрываемых понятий, теорий, явлений;
- знание по предмету демонстрируется на фоне понимания его в системе данной науки и междисциплинарных связей;
- свободное владение терминологией;
- ответы на дополнительные вопросы четкие, краткие;

«Хорошо»:

- дан полный, развернутый ответ на поставленный вопрос, показано умение выделять существенные и несущественные признаки, причинно-следственные связи;
- ответ недостаточно логичен с единичными ошибками в частностях, исправленные студентом с помощью преподавателя;
- единичные ошибки в терминологии;
- ответы на дополнительные вопросы правильные, недостаточно полные и четкие.

«Удовлетворительно»:

- ответ не полный, с ошибками в деталях, умение раскрыть значение обобщённых знаний не показано, речевое оформление требует поправок, коррекции;
- логика и последовательность изложения имеют нарушения, студент не способен самостоятельно выделить существенные и несущественные признаки и причинно-следственные связи;
- ошибки в раскрываемых понятиях, терминах;
- студент не ориентируется в теме, допускает серьезные ошибки;
- студент не может ответить на большую часть дополнительных вопросов.

«Неудовлетворительно»:

- ответ представляет собой разрозненные знания с существенными ошибками по вопросу;
- присутствуют фрагментарность, нелогичность изложения, студент не осознает связь обсуждаемого вопроса с другими объектами дисциплины, речь неграмотная;
- незнание терминологии;
- ответы на дополнительные вопросы неправильные.

Методические материалы по выполнению практического задания

При выполнении практического задания обучающийся придерживается следующего алгоритма:

1. Записать дату, тему и цель задания;
2. Ознакомиться с правилами и условия выполнения практического задания;
3. Повторить теоретические задания, необходимые для рациональной работы и других практических действий, используя конспекты лекций и рекомендованную литературу, представленной в программе;
4. Выполнить работу по предложенному алгоритму действий;
5. Обобщить результаты работы, сформулировать выводы / дать ответы на контрольные вопросы;

Работа должна быть выполнена грамотно, с соблюдением культуры изложения. При использовании данных из учебных, методических пособий и другой литературы, периодических изданий, Интернет-источников должны иметься ссылки на вышеперечисленные.

Критерии оценки практического задания:

«Отлично» – правильный ответ, дается четкое обоснование принятому решению; рассуждения четкие последовательные логические; используются ссылки на полученные при

изучении дисциплины знания; правильно используются формулы, понятия, процедуры, имеющие прямое отношение к задаче для подтверждения принятого решения.

«Хорошо» – правильный ответ, дается обоснование принятому решению; но с не существенными ошибками, в рассуждениях отсутствует логическая последовательность; используются ссылки на полученные при изучении дисциплины знания, правильно используются формулы, понятия, процедуры, имеющие прямое отношение к задаче для подтверждения принятого решения.

«Удовлетворительно» – правильный ответ, допускаются грубые ошибки в обосновании принятого решения; рассуждения не последовательные сумбурные; используются ссылки на полученные при изучении дисциплины знания; используются формулы, процедуры, понятия, имеющие прямое значение для подтверждения принятого решения, однако, при обращении к ним допускаются серьезные ошибки, студент не может правильно ими воспользоваться.

«Неудовлетворительно, не зачтено» – ответ неверный, отсутствует обоснование принятому решению; студент демонстрирует полное непонимание сути вопроса.

Для оценки решения ситуационной задачи (аналитического задания):

Оценка «отлично» выставляется, если задача решена грамотно, ответы на вопросы сформулированы четко. Эталонный ответ полностью соответствует решению студента, которое хорошо обосновано теоретически.

Оценка «хорошо» выставляется, если задача решена, ответы на вопросы сформулированы не достаточно четко. Решение студента в целом соответствует эталонному ответу, но не достаточно хорошо обосновано теоретически.

Оценка «удовлетворительно» выставляется, если задача решена не полностью, ответы не содержат всех необходимых обоснований решения.

Оценка «неудовлетворительно» выставляется, если задача не решена или имеет грубые теоретические ошибки в ответе на поставленные вопросы.

Методические указания для подготовки к промежуточной аттестации.

Изучение учебных дисциплин (модулей) завершается зачетом/зачетом с оценкой или экзаменом. Подготовка к промежуточной аттестации способствует закреплению, углублению и обобщению знаний, получаемых, в процессе обучения, а также применению их к решению практических задач. Готовясь к экзамену, студент ликвидирует имеющиеся пробелы в знаниях, углубляет, систематизирует и упорядочивает свои знания. На зачете или экзамене студент демонстрирует то, что он освоил в процессе обучения по дисциплине (модулю).

Вначале следует просмотреть весь материал по дисциплине (модулю), отметить для себя трудные вопросы. Обязательно в них разобраться. В заключение еще раз целесообразно повторить основные положения, используя при этом листы опорных сигналов. Систематическая подготовка к занятиям в течение семестра позволит использовать время промежуточной аттестации для систематизации знаний.

3. МЕТОДИЧЕСКИЕ МАТЕРИАЛЫ, ОПРЕДЕЛЯЮЩИЕ ПРОЦЕДУРЫ ОЦЕНИВАНИЯ ЗНАНИЙ, УМЕНИЙ, НАВЫКОВ И (ИЛИ) ОПЫТА ДЕЯТЕЛЬНОСТИ, ХАРАКТЕРИЗУЮЩИХ ЭТАПЫ ФОРМИРОВАНИЯ КОМПЕТЕНЦИЙ

3.1. Организационные основы применения балльно-рейтинговой системы оценки успеваемости обучающихся по дисциплине (модулю)

Оценка качества освоения обучающимися дисциплины (модуля) реализуется в формате балльно-рейтинговой системы оценки успеваемости обучающихся (БРСО).

БРСО в ходе текущего контроля успеваемости и промежуточной аттестации осуществляется по 100-балльной шкале.

Академический рейтинг обучающегося по дисциплине (модулю) складывается из результатов:

– текущего контроля успеваемости (максимальный текущий рейтинг обучающегося 80 рейтинговых баллов);

– промежуточной аттестации (максимальный рубежный рейтинг обучающегося 20 рейтинговых баллов).

Условия оценки освоения обучающимся дисциплины (модуля) в формате БРСО доводятся преподавателем до сведения обучающихся на первом учебном занятии, а также размещены в свободном доступе в электронной информационно-образовательной среде Университета.

3.2. Проведение текущего контроля успеваемости обучающихся по дисциплине (модулю) в соответствии с балльно-рейтинговой системой оценки успеваемости обучающегося

В течение учебного семестра до промежуточной аттестации на основании утвержденной рабочей программы дисциплины (модуля) формируется текущий рейтинг обучающегося. Текущий рейтинг обучающегося складывается как сумма рейтинговых баллов, полученных им в течение учебного семестра по всем видам учебных занятий по учебной дисциплине.

В процессе текущего контроля оцениваются следующие действия обучающегося, направленные на освоение компетенций в рамках изучения учебной дисциплины:

– академическая активность (посещаемость учебных занятий, самостоятельное изучение содержания учебной дисциплины в электронной информационно-образовательной среде, соблюдение сроков сдачи практических заданий и текущих контрольных мероприятий и др.);

– выполнение и сдача текущих и итогового практических заданий (эссе, рефераты, творческие задания, кейс-задания, лабораторные работы, расчетные задания и др., активное участие в групповых интерактивных занятиях (дискуссии, WiKi-проекты и др.), защита проектов и др.);

– прохождение рубежей текущего контроля, включая соблюдение графика их прохождения в электронной информационно-образовательной среде.

Для планирования расчета текущего рейтинга обучающегося используются следующие пропорции:

Вид учебного действия	Максимальная рейтинговая оценка, баллов
академическая активность	10
практические задания	40
<i>из них: текущие практические задания</i>	20
<i>итоговое практическое задание</i>	20
рубежи текущего контроля	30
ИТОГО:	80

В течение учебного семестра по дисциплине (модулю) обучающимся должен быть накоплен текущий рейтинг не менее 52 рейтинговых баллов (65% от максимального значения текущего рейтинга).

Необходимыми условиями допуска обучающегося к промежуточной аттестации по дисциплине являются положительное прохождение обучающимся не менее 65% рубежей текущего контроля с накоплением не менее 65% максимального рейтингового балла за каждый рубеж текущего контроля и положительное выполнение итогового практического задания с накоплением не менее 65% максимального рейтингового балла, установленного за итоговое практическое задание.

Невыполнение вышеуказанных условий является текущей академической задолженностью, которая должна быть ликвидирована обучающимся до контрольного мероприятия промежуточной аттестации.

Сведения о наличии у обучающихся текущей академической задолженности, сроках и порядке добора рейтинговых баллов для её ликвидации доводятся до обучающихся педагогическим работником.

В случае неликвидации текущей академической задолженности, педагогический работник обязан во время контрольного мероприятия промежуточной аттестации поставить обучающемуся 0 рейтинговых баллов. В этом случае ликвидация текущей академической задолженности возможна в периоды проведения повторной промежуточной аттестации.

3.3. Проведение промежуточной аттестации обучающихся по дисциплине (модулю) в соответствии с балльно-рейтинговой системой оценки успеваемости обучающегося

Промежуточная аттестация по дисциплине (модулю) проводится в соответствии с Положением о промежуточной аттестации обучающихся по основным профессиональным образовательным программам высшего образования – программ специалитета в Российском государственном социальном университете и Положением о балльно-рейтинговой системе оценки успеваемости обучающихся по основным профессиональным образовательным программам высшего образования - программам бакалавриата, программам специалитета, программам магистратуры в Российском государственном социальном университете.

На промежуточную аттестацию отводится 20 рейтинговых баллов.

Ответы обучающегося на контрольном мероприятии промежуточной аттестации оцениваются педагогическим работником по 20 - балльной шкале, а итоговая оценка по дисциплине (модулю) выставляется по пятибалльной системе для экзамена и по системе зачтено/не зачтено для зачета.

Критерии выставления оценки определяются Положением о балльно-рейтинговой системе оценки успеваемости обучающихся по основным профессиональным образовательным программам высшего образования - программам бакалавриата, программам специалитета, программам магистратуры в Российском государственном социальном университете.

В процессе определения рубежного рейтинга обучающегося используется следующая шкала:

Рубежный рейтинг	Критерии оценки освоения обучающимся учебной дисциплины в ходе контрольных мероприятий промежуточной аттестации
19-20 рейтинговых баллов	обучающийся глубоко и прочно усвоил программный материал, исчерпывающе, последовательно, грамотно и логически стройно его излагает, тесно увязывает с задачами и будущей деятельностью, не затрудняется с ответом при видоизменении задания, свободно справляется с задачами и практическими заданиями, правильно обосновывает принятые решения, умеет самостоятельно обобщать и излагать материал, не допуская
16-18 рейтинговых баллов	обучающийся твердо знает программный материал, грамотно и по существу излагает его, не допуская существенных неточностей в ответе на вопрос, может правильно применять теоретические положения и владеет необходимыми умениями и навыками при выполнении практических
13-15 рейтинговых баллов	обучающийся освоил основной материал, но не знает отдельных деталей, допускает неточности, недостаточно правильные формулировки, нарушает последовательность в изложении программного материала и испытывает затруднения в выполнении практических заданий

1-12 рейтинговых баллов	обучающийся не знает значительной части программного материала, допускает существенные ошибки, с большими затруднениями выполняет практические задания
0 рейтинговых баллов	не аттестован

Если результат контроля успеваемости в рамках проведения контрольных мероприятий промежуточной аттестации (рубежный рейтинг обучающегося) неудовлетворительный (получено менее 13 рейтинговых баллов), то промежуточная аттестация по учебной дисциплине (модулю) невозможна даже при наличии высокого текущего рейтинга, полученного по итогам текущего контроля по учебной дисциплине (модулю).

ЛИСТ РЕГИСТРАЦИИ ИЗМЕНЕНИЙ

№ п/п	Содержание изменения	Реквизиты документа об утверждении изменения	Дата введения изменения
1.	Утверждена и введена в действие на заседании кафедры охраны природы на основании Федерального государственного образовательного стандарта высшего образования – бакалавриат по направлению подготовки 20.03.01 Техносферная безопасность, утвержденного приказом Министерства науки и высшего образования Российской Федерации от 25.05.2020 г. № 680	Протокол заседания кафедры охраны природы № 9 от «25» апреля 2023 года	—.—.—
2.	*	Протокол заседания Ученого совета факультета № ____ от « ____ » ____ 20 ____ года	—.—.—
3.	*	Протокол заседания Ученого совета факультета № ____ от « ____ » ____ 20 ____ года	—.—.—
4.	*	Протокол заседания Ученого совета факультета № ____ от « ____ » ____ 20 ____ года	—.—.—



Министерство науки и высшего образования Российской Федерации
Федеральное государственное бюджетное образовательное учреждение
высшего образования
«Российский государственный социальный университет»

УТВЕРЖДАЮ

Заведующий кафедрой комплекса
естественно-научных дисциплин

С.В. Пивнева

28 марта 2023 г.

МЕТОДИЧЕСКИЕ МАТЕРИАЛЫ ПО ДИСЦИПЛИНЕ (МОДУЛЮ)

ХИМИЯ

Направление подготовки
«20.03.01 Техносферная безопасность»

Направленность
«Безопасность жизнедеятельности в техносфере»

ОБРАЗОВАТЕЛЬНАЯ ПРОГРАММА ВЫСШЕГО ОБРАЗОВАНИЯ - ПРОГРАММА
БАКАЛАВРИАТА

Форма обучения
Очная

Москва, 2023 г.

Методические материалы по дисциплине (модулю) «Химия» разработаны на основании федерального государственного образовательного стандарта высшего образования – *бакалавриата* по направлению подготовки 20.03.01 *Техносферная безопасность*, утвержденного приказом Министерства науки и высшего образования Российской Федерации от 25.05.2020г № 680, учебного плана по основной профессиональной образовательной программе высшего образования - программы *бакалавриата* по направлению подготовки 20.03.01 *Техносферная безопасность*.

Методические материалы по дисциплине (модулю) разработаны рабочей группой в составе: канд. техн. наук, доцент Пономарев А.Я.; старший преподаватель Коверкина Е.В.

Методические материалы по дисциплине (модулю) обсуждены и утверждены на заседании кафедры комплекса естественно-научных дисциплин

Протокол № 7 от «28» марта 2023 г.

Заведующий кафедрой
Канд.пед. наук, доцент

(подпись)

С.В. Пивнева

Методические материалы по дисциплине (модулю) рекомендованы к утверждению представителями организаций-работодателей:

АНО «Институт безопасности
труда»
Генеральный директор



А.Г. ФЕДОРЕЦ

ЗАО «ДСК-7» (г. Москва)
Начальник службы
промышленной безопасности и
охраны труда



Н.С. КОЛПАКОВ

Методические материалы по дисциплине (модулю) рецензированы и рекомендованы к утверждению:

Доктор техн.наук, профессор,
профессор МФ МГТУ им. Н.Э.
Баумана



С.П. Карпачев

(подпись)

канд. техн. наук, доцент, доцент
факультета «Экологии и
природоохранной деятельности»

(подпись)

М.В. Сошенко

СОДЕРЖАНИЕ

1. МЕТОДИЧЕСКИЕ МАТЕРИАЛЫ К ЛЕКЦИОННЫМ, ПРАКТИЧЕСКИМ, ЛАБОРАТОРНЫМ ЗАНЯТИЯМ	4
1.1. Методические материалы к проведению лекционных занятий по дисциплине (модулю).....	4
1.2. Методические материалы по подготовке к практическим занятиям по дисциплине (модулю)	9
1.3. Учебно-наглядные пособия по разделам (темам) дисциплины (модуля).....	20
1.4. Методические материалы по подготовке к лабораторным занятиям по дисциплине (модулю).....	23
2. МЕТОДИЧЕСКИЕ РЕКОМЕНДАЦИИ ДЛЯ ОБУЧАЮЩИХСЯ ПО ОСВОЕНИЮ ДИСЦИПЛИНЫ (МОДУЛЯ) И САМОСТОЯТЕЛЬНОЙ РАБОТЕ	24
3. МЕТОДИЧЕСКИЕ МАТЕРИАЛЫ, ОПРЕДЕЛЯЮЩИЕ ПРОЦЕДУРЫ ОЦЕНИВАНИЯ ЗНАНИЙ, УМЕНИЙ, НАВЫКОВ И (ИЛИ) ОПЫТА ДЕЯТЕЛЬНОСТИ, ХАРАКТЕРИЗУЮЩИХ ЭТАПЫ ФОРМИРОВАНИЯ КОМПЕТЕНЦИЙ	33
3.1. Организационные основы применения балльно-рейтинговой системы оценки успеваемости обучающихся по дисциплине (модулю)	33
3.2. Проведение текущего контроля успеваемости обучающихся по дисциплине (модулю) в соответствии с балльно-рейтинговой системой оценки успеваемости обучающегося	34
3.3. Проведение промежуточной аттестации обучающихся по дисциплине (модулю) в соответствии с балльно-рейтинговой системой оценки успеваемости обучающегося.....	35
ЛИСТ РЕГИСТРАЦИИ ИЗМЕНЕНИЙ	37

1. МЕТОДИЧЕСКИЕ МАТЕРИАЛЫ К ЛЕКЦИОННЫМ, ПРАКТИЧЕСКИМ, ЛАБОРАТОРНЫМ ЗАНЯТИЯМ

1.1. Методические материалы к проведению лекционных занятий по дисциплине (модулю)

Лекция - один из методов обучения, одна из основных системообразующих форм организации учебного процесса в вузе. Лекционное занятие представляет собой систематическое, последовательное, монологическое изложение педагогическим работником учебного материала, как правило, теоретического характера. Такое занятие представляет собой элемент технологии представления учебного материала путем логически стройного, систематически последовательного и ясного изложения.

Цель лекции – организация целенаправленной познавательной деятельности обучающихся по овладению программным материалом дисциплины (модуля). Чтение курса лекций позволяет дать связанное, последовательное изложение материала в соответствии с новейшими данными науки, сообщить слушателям основное содержание предмета в целостном, систематизированном виде. В ряде случаев лекция выполняет функцию основного источника информации: при отсутствии учебников и учебных пособий, чаще по новым курсам; в случае, когда новые научные данные по той или иной теме не нашли отражения в учебниках; отдельные разделы и темы очень сложны для самостоятельного изучения. В таких случаях только лектор может методически помочь обучающимся в освоении сложного материала.

Возможные формы проведения лекций:

- Вводная лекция – один из наиболее важных и трудных видов лекции при чтении систематических курсов. От успеха этой лекции во многом зависит успех усвоения всего курса. Она может содержать: определение дисциплины (модуля); краткую историческую справку о дисциплине (модуле); цели и задачи дисциплины (модуля), ее роль в общей системе обучения и связь со смежными дисциплинами (модулями); основные проблемы (понятия и определения) данной науки; основную и дополнительную учебную литературу; особенности самостоятельной работы обучающихся над дисциплиной (модулем) и формы участия в научно-исследовательской работе; отчетность по курсу.

- Информационная лекция ориентирована на изложение и объяснение обучающимся научной информации, подлежащей осмыслению и запоминанию. Это самый традиционный тип лекций в практике высшей школы.

- Заключительная лекция предназначена для обобщения полученных знаний и раскрытия перспектив дальнейшего развития данной науки.

- Обзорная лекция – это систематизация научных знаний на высоком уровне, допускающая большое число ассоциативных связей в процессе осмысления информации, излагаемой при раскрытии внутрипредметной и межпредметной связей, исключая детализацию и конкретизацию. Как правило, стержень излагаемых теоретических положений составляет научно-понятийная и концептуальная основа всего курса или крупных его разделов.

- Лекция-беседа - непосредственный контакт педагогического работника с аудиторией - диалог. По ходу лекции педагогический работник задает вопросы для выяснения мнений и уровня осведомленности обучающихся по рассматриваемой проблеме.

- Лекция-дискуссия - свободный обмен мнениями в ходе изложения лекционного материала. Педагогический работник активизирует участие в обсуждении отдельными вопросами, сопоставляет между собой различные мнения и тем самым развивает дискуссию, стремясь направить ее в нужное русло.

- Лекция с применением обратной связи включает в себе то, что в начале и конце каждого раздела лекции задаются вопросы. Первый - для того, чтобы узнать, насколько обучающиеся ориентируются в излагаемом материале, вопрос в конце раздела предназначен для выяснения степени усвоения только что изложенного материала. При

неудовлетворительных результатах контрольного опроса педагогический работник возвращается к уже прочитанному разделу, изменив при этом методику подачи материала.

- Проблемная лекция опирается на логику последовательно моделируемых проблемных ситуаций путем постановки проблемных вопросов или предъявления проблемных задач. Проблемный вопрос - это диалектическое противоречие, требующее для своего решения размышления, сравнения, поиска, приобретения и применения новых знаний. Проблемная задача содержит дополнительную вводную информацию и при необходимости некоторые ориентиры поиска ее решения.

- Программированная лекция - консультация – педагогический работник сам составляет и предлагает обучающимся вопросы. На подготовленные вопросы педагогический работник сначала просит ответить обучающихся, а затем проводит анализ и обсуждение неправильных ответов. В лекциях можно использовать наглядные материалы, а также подготовить презентацию. Что касается презентации, то в качестве визуальной поддержки ее можно органично интегрировать во все вышеупомянутые лекции. В то же время лекцию-презентацию возможно выделить и в качестве самостоятельной формы. Лекция-презентация должна отражать суть основных и (или) проблемных вопросов лекции, на которые особо следует обратить внимание обучающихся. В условиях применения активного метода проведения занятий презентация представляется весьма удачным способом донесения информации до слушателей. Единственное, на что следует обратить внимание при подготовке слайдов, - это их оформление и текст. Слайд не должен быть перегружен картинками и лишней информацией, которая будет отвлекать от основного аспекта того или иного вопроса лекции. Во время лекции можно задавать вопросы аудитории в отношении того или иного слайда, тем самым еще больше вовлекая обучающихся в проблематику.

Краткое содержание лекционных занятий

Наименование разделов и тем	Содержание учебного материала
РАЗДЕЛ 1. Основные понятия и законы химии. Строение атома. Периодический закон Д.И. Менделеева	
Тема 1.1. Строение атома. Периодический закон и периодическая система элементов Д.И. Менделеева	<p>Основные понятия химии, основные законы химии. Атомно-молекулярное учение. Относительная атомная масса, эквивалент, моль, молярная масса. Законы сохранения массы, постоянства состава, кратных отношений, закон эквивалентов, газовые законы.</p> <p>Строение атома. Ядерная модель атома Э. Резерфорда. Закон Мозли. Атомные спектры. Квантовая теория света. А. Эйнштейн. Строение электронной оболочки атома по Н. Бору. Стационарные орбиты. Двойственная природа электронов. Энергетическое состояние электрона в атоме. Квантовые числа. Принцип Паули. Правило Гунда. Принципы заполнения электронами атомных орбиталей. Правило Клечковского. Периодический закон Д.И. Менделеева и периодическая система элементов, связь с электронным строением атомов.</p>
Тема 1.2. Химическая связь и строение молекул. Важнейшие классы и номенклатура неорганических веществ	Теория химического строения. Виды химической связи, механизмы образования ковалентной химической связи, гибридизация атомных орбиталей, пространственное строение молекул, многоцентровые связи. Метод молекулярных орбиталей. Ионная связь, металлическая связь. Водородная связь. Межмолекулярное

	взаимодействие. Ван-дер-Ваальсовы силы. Дисперсионные силы.
Тема 1.3. Свойства металлов и неметаллов и их соединений	Металлы. Неметаллы. Свойства металлов и неметаллов и их соединений. Классификация неорганических веществ по составу и функциональным признакам. Оксиды, гидроксиды (кислоты и основания), соли. Генетическая связь основных классов неорганических соединений. Номенклатура неорганических соединений. Комплексные соединения.
РАЗДЕЛ 2. Закономерности протекания химических реакций. Растворы	
Тема 2.1. Термодинамика химических процессов	<p>Типы термодинамических систем и процессов, энергетика химических реакций. Энергетические эффекты химических реакций. Первый закон термодинамики, энтальпия, закон Гесса. Второй закон термодинамики, энтропия, энергия Гиббса и энергия Гельмгольца. Направление самопроизвольного протекания химических реакций. Химический потенциал. Стандартные термодинамические величины. Химико-термодинамические расчеты.</p> <p>Дисперсные системы. Коллоидные растворы. Способы классификации коллоидных систем. Суспензии, мицеллярные коллоиды, защитные коллоиды, молекулярные коллоиды. Оптические и молекулярно-кинетические свойства дисперсных систем. Сорбция и сорбционные процессы. Молекулярная адсорбция. Ионообменная адсорбция. Хроматография. Электрокинетические явления. Устойчивость и коагуляция дисперсных систем. Электрическая стабилизация дисперсных систем. Коагуляция.</p>
Тема 2.2. Кинетика химических процессов. Катализ и каталитические системы	Химическая кинетика. Понятие о системах, фазах и компонентах. Гомогенные и гетерогенные системы. Скорость химической реакции и методы её регулирования. Химические реакции в гомогенных и гетерогенных системах. Зависимость скорости реакции от концентрации реагирующих веществ. Закон действия масс. Зависимость скорости реакции от температуры и от природы реагирующих веществ. Энергия активации. Температурный коэффициент скорости реакции. Необратимые и обратимые химические реакции. Химическое равновесие. Константа химического равновесия. Принцип Ле-Шателье. Факторы, определяющие направление протекания химических реакций.
РАЗДЕЛ 3. Теоретические основы аналитической химии	
Тема 3.1. Понятие о химическом анализе. Качественный и количественный анализ неорганических ионов	<p>Значение аналитической химии в развитии естествознания и техники. Исторические периоды развития. Современное состояние и тенденции развития аналитической химии. Задачи и выбор метода обнаружения и идентификации атомов, ионов и химических соединений. Дробный и систематический анализ.</p> <p>Основные характеристики метода анализа: правильность и воспроизводимость, коэффициент чувствительности, предел обнаружения, нижняя и верхняя границы определяемых концентраций.</p>
Тема 3.2. Физико-химические методы анализа	Кислотно-основные равновесия и их роль в аналитической химии. Протолитические равновесия. Понятие о

	<p>протолитической теории кислот и оснований. Протолитические равновесия в воде. Константы кислотности, основности и их показатели. Буферные растворы, их назначение в химическом анализе. Типы буферных систем. Буферная емкость. Вычисление рН буферных растворов. Гидролиз. Взаимосвязь между концентрацией, степенью и константой гидролиза. Вычисление значений рН растворов солей, подвергающихся гидролизу. Влияние температуры на процессы гидролиза. Использование гидролиза в качественном анализе.</p> <p>Окислительно-восстановительные равновесия в химическом анализе. Окислительно-восстановительные системы. Окислительно-восстановительные потенциалы редокс-пар. Потенциал реакции (электродвижущая сила). Влияние различных факторов на величину окислительно-восстановительных потенциалов.</p> <p>Количественный анализ. Понятие о количественном анализе. Цель и задачи количественного анализа. Классификация методов количественного анализа. Статистическая обработка результатов количественных определений.</p>
РАЗДЕЛ 4. Теоретические основы прикладной химии	
<p>Тема 4.1. Свойства и применение конструкционных и вяжущих материалов, химических волокон и пластмасс</p>	<p>Конструкционные материалы. Классификация конструкционных материалов. Металлические материалы. Неметаллические материалы. Строение и свойства металлов и сплавов. Обработка металлов и сплавов. Механические свойства материалов. Неметаллические конструкционные материалы и их обработка. Факторы, влияющие на свойства металлов и сплавов. Выбор марки материала в процессе проектирования изделий. Физические свойства металлов и сплавов. Химические свойства металлов и сплавов. Совершенствование конструкционных материалов. Влияние дефектов строения на прочностные характеристики металлов. Общие сведения о строении вещества. Твердые электроизоляционные материалы. Кристаллические решетки, образуемые металлами. Жидкие, газообразные и твердеющие электроизоляционные материалы. Проводниковые материалы. Полупроводниковые материалы. Магнитные материалы.</p>
<p>Тема 4.2. Электрохимическая обработка металлов. Химические источники тока</p>	<p>Равновесные электрохимические системы. Электролиты. Особенности номенклатуры электролитов в прикладной электрохимии. Возникновение разности потенциалов на границе раздела фаз металл – раствор. Уравнение Нернста. Равновесный потенциал. Стандартный потенциал. Строение двойного электрического слоя в приближении Гельмгольца, Гуи – Чепмена. Явления перезарядки поверхности. Стационарный потенциал. Электролиз водных растворов. Катодные, анодные процессы. Условия протекания параллельных реакций. Схемы электролиза. Неравновесные явления в растворах электролитов. Электропроводность электролитов. Числа переноса, их определение. Фоновые электролиты. Законы Фарадея для количественного описания электрохимических процессов. Выход по току. Кулонометрия.</p>
<p>Тема 4.3. Коррозия металлов. Методы защиты от коррозии</p>	<p>Методы защиты от коррозии неэлектрохимические (легирование металлов, защитные покрытия, изменение свойств коррозионной среды, рациональное конструирование изделий). Методы защиты от коррозии электрохимические (метод проектов, катодная защита, анодная защита). Ржавление железа</p>

	на воздухе. Образование окислов при высокой температуре. Растворение металлов в кислотах. Химическая коррозия и ее суть. скорость коррозии. Изменение коррозионной среды. Легирование металлов. Неметаллические покрытия. Металлические покрытия. Электрохимическая защита.
РАЗДЕЛ 5. Теоретические представления органической химии. Ациклические (алифатические) соединения	
Тема 5.1. Теория строения органических соединений. Классификация органических соединений	<p><i>Классификация органических соединений. Типы органических реакций. Изомерия органических соединений. Виды изомерии. Теория химического строения органических соединений А.М. Бутлерова.</i></p> <p>Предельные углеводороды, алканы. Номенклатура алканов и их производных. Рациональная и заместительная номенклатуры. Химические свойства метана и его гомологов. Циклоалканы. Получение и использование алканов. Токсические свойства.</p> <p>Гомологи. Гомологический ряд. Гомологическая разность. Классификация органических соединений. Ациклические (нециклические, цепные) соединения. Карбоциклические соединения. Углеводородные радикалы.</p>
Тема 5.2. Предельные, непредельные и карбоциклические углеводороды	<p>Алканы (парафины, предельные или насыщенные углеводороды) C_nH_{2n+2} – это углеводороды, у которых атомы углерода связаны между собой простой (одинарной) связью. Член гомологического ряда. Гомологическая разность. Высокая прочность ковалентных связей (σ-связей). Реакции замещения, реакция термического расщепления C–C – связей (крекинг). Реакция окисления.</p> <p>Алкены (олефины, непредельные, этиленовые углеводороды) в структуре углеродного скелета имеют двойную (σ и π) связь. Их молекулярная формула C_nH_{2n}. Наличие двойной связи в этиленовых углеводородах определяет химические свойства. Реакции электрофильного присоединения, окисления и полимеризации, сопровождающиеся разрывом π-связи.</p> <p>Алкины (ацетиленовые углеводороды) C_nH_{2n-2} ненасыщенные углеводороды, имеют одну тройную связь. Реакции гидрирования, присоединение галогеноводородных кислот согласно правилу Марковникова, бромирование, гидратация (реакция Кучерова), окисление, полимеризация.</p>
РАЗДЕЛ 6. Карбоциклические соединения. Функциональные производные углеводов	
Тема 6.1. Кислородсодержащие органические соединения	<p>Циклопарафины, строение, изомерия, номенклатура, методы получения и химические свойства. Ароматические соединения, бензол и его гомологи, строение, реакции замещения и присоединения, способы получения ароматических углеводов.</p> <p>Возникновение и развитие теоретических представлений о свойствах и строении кислородсодержащих органических соединений. Классификация и номенклатура кислородсодержащих органических соединений. Химические свойства кислородсодержащих органических соединений. Спирты, фенолы. Альдегиды и кетоны. Карбоновые кислоты. Углеводы. Получение и свойства. Простые и сложные эфиры.</p>

<p>Тема 6.2. Функциональные производные углеводов</p>	<p>Возникновение и развитие теоретических представлений о свойствах и строении азотсодержащих органических соединений. Классификация и номенклатура азотсодержащих органических соединений. Углеводы. Получение и свойства. Простые и сложные эфиры. Межклассовые изомеры. Нитросоединения, амины, имины, амиды. Азотсодержащие ароматические соединения. Аминокислоты.</p> <p>Галоген и серосодержащие углеводороды, химические свойства, применение.</p>
<p>РАЗДЕЛ 7. Природные и синтетические полимеры. Химия окружающей среды</p>	
<p>Тема 7.1.Высокомолекулярные соединения</p>	<p>Мономеры, олигомеры, полимеры. Органические и неорганические полимеры. Степень полимеризации. Полимеризация и поликонденсация. Классификация полимеров. Природные и синтетические полимеры. Искусственные полимерные материалы. Структура и состояния полимеров. Полимеры, степень полимеризации, методы получения полимеров – полимеризация и поликонденсация. Олигомеры – исходное сырье для получения синтетических каучуков. Полипептиды.</p>
<p>Тема 7.2. Химия окружающей среды</p>	<p>Загрязнение окружающей среды. Загрязнение. Понятие о загрязняющих веществах, типы загрязняющих веществ. Точечные и диффузные источники загрязнения. Природные и антропогенные загрязнения. Виды загрязняющих веществ.</p> <p>Норма и патология биосистем. Токсикология, биотесты, биотестирование токсичность. Определение ПДК.</p> <p>Химическое загрязнение гидросферы. Загрязнение с бытовыми сточными водами. Последствия загрязнения бытовыми сточными водами. Трофический статус водного объекта. Эвтрофирование и сукцессия. Лимитирующие факторы. Агенты эвтрофирования, стадии эвтрофирования, хозяйственные последствия эвтрофирования, борьба с эвтрофированием.</p> <p>Воздействие нефтепродуктов на водные экосистемы. Полициклические ароматические соединения: источники бенз(а)пирена, бенз(а)пирен в воде, бенз(а)пирен в донных отложениях, бенз(а)пирен в планктонных организмах, бенз(а)пирен в бентосных организмах. Разложение бенз(а)пирена морскими микроорганизмами.</p> <p>Загрязнение вод металлами: Мышьяк, Свинец, Ртуть. Болезнь Минамата. Болезнь Итай-итай.</p> <p>Хлорированные углеводороды: пестициды, ДДТ. Поступление пестицидов в гидросферу и его последствия. Синтетические поверхностно-активные вещества.</p>

1.2. Методические материалы по подготовке к практическим занятиям по дисциплине (модулю)

Практические (семинарские) занятия - одна из форм учебного занятия, направленная на развитие самостоятельности обучающихся и приобретение умений и навыков. Данные учебные занятия углубляют, расширяют, детализируют полученные ранее знания. Практическое занятие предполагает выполнение обучающимися по заданию и под руководством преподавателей одной или нескольких практических работ.

Цель практических занятий и семинаров состоит в развитии познавательных способностей, самостоятельности мышления и творческой активности обучающихся; углублении, расширении, детализировании знаний, полученных на лекции в обобщенной форме, и содействии выработке навыков профессиональной деятельности. В отдельных случаях на практических занятиях и семинарах руководителем занятия сообщаются дополнительные знания.

Для достижения поставленных целей и решения требуемого перечня задач практические занятия и семинары проводятся традиционными технологиями или с использованием активных и интерактивных образовательных технологий.

Возможные формы проведения практических (семинарских) занятий:

- Деловая игра - это метод группового обучения совместной деятельности в процессе решения общих задач в условиях максимально возможного приближения к реальным проблемным ситуациям. Имитационные игры - на занятиях имитируется деятельность какой-либо организации, предприятия или его подразделения. Имитироваться могут события, конкретная деятельность людей (деловое совещание, обсуждение плана) и обстановка, условия, в которых происходит событие или осуществляется деятельность (кабинет начальника цеха, зал заседаний). Исполнение ролей (ролевые игры) - в этих играх отрабатывается тактика поведения, действий, выполнение функций и обязанностей конкретного лица. Для проведения игр с исполнением роли разрабатывается модель-пьеса ситуации, между студентами распределяются роли с «обязательным содержанием», характеризующиеся различными интересами; в процессе их взаимодействия должно быть найдено компромиссное решение. «Деловой театр» (метод инсценировки) - в нем разыгрывается какая-либо ситуация, поведение человека в этой обстановке, обучающийся должен вжиться в образ определенного лица, понять его действия, оценить обстановку и найти правильную линию поведения. Основная задача метода инсценировки - научить ориентироваться в различных обстоятельствах, давать объективную оценку своему поведению, учитывать возможности других людей, влиять на их интересы, потребности и деятельность, не прибегая к формальным атрибутам власти, к приказу.

- Игровое проектирование - является практическим занятием или циклом занятий, суть которых состоит в разработке инженерного, конструкторского, технологического и других видов проектов в игровых условиях, максимально воссоздающих реальность. Этот метод отличается высокой степенью сочетания индивидуальной и совместной работы обучающихся.

- Познавательно-дидактические игры не относятся к деловым играм. Они предполагают лишь включение изучаемого материала в необычный игровой контекст и иногда содержат лишь элементы ролевых игр. Такие игры могут проводиться в виде копирования научных, культурных, социальных явлений (конкурс знатоков, «Поле чудес», КВН и т.д.) и в виде предметно-содержательных моделей, (например, игры-путешествия, когда надо разработать рациональный маршрут, пользуясь различными картами).

- Анализ конкретных ситуаций. Конкретная ситуация – это любое событие, которое содержит в себе противоречие или вступает в противоречие с окружающей средой. Ситуации могут нести в себе как позитивный, так и отрицательный опыт. Все ситуации делятся на простые, критические и экстремальные.

- Кейс-метод (от английского case – случай, ситуация) – усовершенствованный метод анализа конкретных ситуаций, метод активного проблемно-ситуационного анализа, основанный на обучении путем решения конкретных задач – ситуаций (решение кейсов). Непосредственная цель метода case-study - обучающиеся должны проанализировать ситуацию, разобраться в сути проблем, предложить возможные решения и выбрать лучшее из них. Кейсы делятся на практические (отражающие реальные жизненные ситуации), обучающие (искусственно созданные, содержащие значительные элементы условности при отражении в нем жизни) и исследовательские (ориентированные на проведение исследовательской

деятельности посредством применения метода моделирования). Метод конкретных ситуаций (метод case-study) относится к неигровым имитационным активным методам обучения.

- Тренинг (англ. training от train — обучать, воспитывать) – метод активного обучения, направленный на развитие знаний, умений и навыков и социальных установок. Тренинг – форма интерактивного обучения, целью которого является развитие компетентности межличностного и профессионального поведения в общении. Достоинство тренинга заключается в том, что он обеспечивает активное вовлечение всех участников в процесс обучения. Можно выделить основные типы тренингов по критерию направленности воздействия и изменений – навыковый, психотерапевтический, социально-психологический, бизнес-тренинг.

- Метод Сократа (Майевтика) – метод вопросов, предполагающих критическое отношение к догматическим утверждениям, называется еще как метод «сократовской иронии». Это умение извлекать скрытое в человеке знание с помощью искусных наводящих вопросов, подразумевающего короткий, простой и заранее предсказуемый ответ.

- Интерактивная лекция – выступление ведущего обучающего перед большой аудиторией с применением следующих активных форм обучения: дискуссия, беседа, демонстрация слайдов или учебных фильмов, мозговой штурм.

- Групповая, научная дискуссия, диспут. Дискуссия — это целенаправленное обсуждение конкретного вопроса, сопровождающееся обменом мнениями, идеями между двумя и более лицами. Задача дискуссии - обнаружить различия в понимании вопроса и в споре установить истину. Дискуссии могут быть свободными и управляемыми. К технике управляемой дискуссии относятся: четкое определение цели, прогнозирование реакции оппонентов, планирование своего поведения, ограничение времени на выступления и их заданная очередность. Разновидностью свободной дискуссии является форум, где каждому желающему дается неограниченное время на выступление, при условии, что его выступление вызывает интерес аудитории. Каждый конкретный форум имеет свою тематику — достаточно широкую, чтобы в её пределах можно было вести многоплановое обсуждение.

- Дебаты – это чётко структурированный и специально организованный публичный обмен мыслями между двумя сторонами по актуальным темам. Это разновидность публичной дискуссии участников дебатов, направляющая на переубеждение в своей правоте третьей стороны, а не друг друга. Поэтому вербальные и невербальные средства, которые используются участниками дебатов, имеют целью получения определённого результата — сформировать у слушателей положительное впечатление от собственной позиции.

- Метод работы в малых группах. Групповое обсуждение кого-либо вопроса направлено на достижение лучшего взаимопонимания и нахождения истины. Групповое обсуждение способствует лучшему усвоению изучаемого материала. Оптимальное количество участников - 5-7 человек. Перед обучающимися ставится проблема, выделяется определенное время, в течение которого они должны подготовить аргументированный обдуманный ответ. Педагогический работник может устанавливать правила проведения группового обсуждения – задавать определенные рамки обсуждения, ввести алгоритм выработки общего мнения, назначить лидера и др.

- Круглый стол - общество, собрание в рамках более крупного мероприятия (съезда, симпозиума, конференции). Мероприятие, как правило, на которое приглашаются эксперты и специалисты из разных сфер деятельности для обсуждения актуальных вопросов. Данная модель обсуждения, основываясь на соглашениях, в качестве итогов даёт результаты, которые, в свою очередь, являются новыми соглашениями.

- Коллоквиум - (лат. colloquium — разговор, беседа) - одна из форм учебных занятий в системе образования, имеющая целью выяснение и повышение знаний обучающихся. На коллоквиумах обсуждаются: отдельные части, разделы, темы, вопросы изучаемого курса (обычно не включаемые в тематику семинарских и других практических учебных занятий), рефераты, проекты и др. работы обучающихся. Это научные собрания, на которых заслушиваются и обсуждаются доклады. Коллоквиум – это и форма контроля, массового

опроса, позволяющая преподавателю в сравнительно небольшой срок выяснить уровень знаний студентов по данной теме дисциплины. Коллоквиум проходит обычно в форме дискуссии, в ходе которой обучающимся предоставляется возможность высказать свою точку зрения на рассматриваемую проблему, учиться обосновывать и защищать ее. Аргументируя и отстаивая свое мнение, обучающийся в то же время демонстрирует, насколько глубоко и осознанно он усвоил изученный материал.

- Метод «мозговой штурм» (мозговой штурм, мозговая атака, англ. brainstorming) — оперативный метод решения проблемы на основе стимулирования творческой активности, при котором участникам обсуждения предлагают высказывать как можно большее количество вариантов решения, в том числе самых фантастичных. Затем из общего числа высказанных идей отбирают наиболее удачные, которые могут быть использованы на практике. Является методом экспертного оценивания.

- Метод проектов - это способ достижения дидактической цели через детальную разработку проблемы (технологию), которая должна завершиться вполне реальным, осязаемым практическим результатом, оформленным тем или иным образом; это совокупность приёмов, действий обучающихся в их определённой последовательности для достижения поставленной задачи – решения проблемы, лично значимой для учащихся и оформленной в виде некоего конечного продукта. Основное предназначение метода проектов состоит в предоставлении учащимся возможности самостоятельного приобретения знаний в процессе решения практических задач или проблем, требующего интеграции знаний из различных предметных областей.

- Брифинг - (англ. briefing от англ. brief – короткий, недолгий) – краткая пресс-конференция, посвященная одному вопросу. Основное отличие: отсутствует презентационная часть. То есть практически сразу идут ответы на вопросы журналистов.

- Метод портфолио (итал. portfolio — 'портфель, англ. - папка для документов) - современная образовательная технология, в основе которой используется метод аутентичного оценивания результатов образовательной и профессиональной деятельности. Портфолио как подборка сертифицированных достижений, наиболее значимых работ и отзывов на них.

Вопросы для самоподготовки к практическим (семинарским) занятиям по разделам (темам) дисциплины (модуля)

РАЗДЕЛ 1. Основные понятия и законы химии. Строение атома. Периодический закон Д.И. Менделеева

Тема 1.1. Строение атома. Периодический закон и периодическая система элементов Д.И. Менделеева

Вопросы для самоподготовки:

1. Закон постоянства состава вещества, Закон кратных отношений, Закон объемных отношений.
2. Эквивалент. Закон эквивалентов.
3. Квантово-механическая модель атома.
4. Принципы и правила заполнения электронами атомных орбиталей.
5. Правило Гунда. Используя принципы и правила заполнения электронами атомных орбиталей, составить ряд последовательности атомов в виде символьных электронных формул.
6. Причины периодичности свойств s-, p-, d-, f- семейства элементов.
7. Характеристики и свойства элементов в зависимости от положения в периодической системе элементов.
8. Энергия ионизации, сродство к электрону, электроотрицательность, атомные и ионные радиусы, степень окисления.

9. Ядерная модель атома Э. Резерфорда. Ядерные реакции, закон радиоактивного распада.
10. Закон Мозли. Атомные спектры. Квантовая теория света.
11. Строение электронной оболочки атома по Н. Бору.
12. Стационарные орбиты. Исходные представления квантовой механики.
13. Двойственная природа электронов. Уравнение Луи де Бройля. Корпускулярно-волновой дуализм микромира.
14. Волновая функция. Уравнение Шредингера.
15. Периодический закон Д.И. Менделеева и периодическая система элементов, связь с электронным строением атомов.
16. Закономерности изменения свойств элементов в зависимости от их положения в периодической системе – таблице Д.И. Менделеева.
17. Энергия ионизации, сродство к электрону, электроотрицательность, атомные и ионные радиусы, степень окисления.

Тема 1.2. Химическая связь и строение молекул. Важнейшие классы и номенклатура неорганических веществ.

Вопросы для самоподготовки:

1. Химическая связь и строение молекул.
2. Ковалентная связь. Метод валентных связей. Способы образования ковалентной связи.
3. Гибридизация атомных орбиталей. Многоцентровые связи.
4. Ионная связь.
5. Водородная связь.
6. Кристаллическое состояние вещества. Внутреннее строение кристаллов.
7. Аморфное состояние вещества.
8. Жидкости.
9. Водородная связь.
10. Межмолекулярное взаимодействие. Ван-дер-Ваальсовы силы. Дисперсионные силы.
11. Агрегатные состояния веществ.
12. Кристаллическое, аморфное, жидкое и газообразное состояния веществ.
13. Реальные кристаллы. Аллотропия. Фазовые переходы.
14. Генетическая связь основных классов неорганических соединений.
15. Простые и сложные неорганические соединения.

Тема 1.3. Свойства металлов и неметаллов и их соединений.

Вопросы для самоподготовки:

1. Металлы, основные свойства, положение в периодической таблице элементов Д.И. Менделеева.
2. Неметаллы, основные свойства, положение в периодической таблице элементов Д.И. Менделеева.
3. Металлы, строение электронной оболочки.
4. Неметаллы, строение электронной оболочки.
5. Щелочные и щелочно-земельные металлы.
6. Классификация неорганических веществ по составу и функциональным признакам. Генетическая связь основных классов неорганических соединений.
7. Атомная кристаллическая решетка.
8. Молекулярная кристаллическая решетка.
9. Ионная кристаллическая решетка.
10. Металлическая кристаллическая решетка.
11. Комплексные соединения.
12. Номенклатура неорганических соединений.

13. Составить схемы классификации химических реакций и номенклатуры основных классов неорганических соединений.
14. Оксиды, гидроксиды (кислоты и основания).
15. Соли. Образование солей.

РАЗДЕЛ 2. Закономерности протекания химических реакций. Растворы.

Тема 2.1. Термодинамика химических процессов

Вопросы для самоподготовки:

1. Внутренняя энергия.
2. 1-ый закон термодинамики, энтальпия.
3. Энергетика химических процессов, термохимический закон Гесса.
4. 2-ой закон термодинамики, энтропия. Энергия Гиббса и энергия Гельмгольца.
5. Условия самопроизвольного протекания химических реакций.
6. Изобарно-изотермический потенциал.
7. Типы термодинамических систем и процессов.
8. Энергетика химических реакций.
9. Энергетические эффекты химических реакций.
10. Химический потенциал.
11. Стандартные термодинамические величины.
12. Химико-термодинамические расчеты.
13. Энтропия и ее термодинамический смысл.
14. Значение энергии Гиббса в исследовании направленности химических реакций.
15. Энтропия – как функция состояния системы.

Тема 2.2. Кинетика химических процессов. Катализ и каталитические системы

Вопросы для самоподготовки:

1. Скорость химической реакции, и ее зависимость от различных факторов.
2. Закон действия масс для простых и сложных реакций.
3. Влияние температуры на скорость химической реакции. Уравнения Вант-Гоффа, уравнение Аррениуса, энергия активации.
4. Химическое и фазовое равновесие в обратимых гомогенных и гетерогенных реакциях. Смещение равновесия.
5. Химическая кинетика.
6. Понятие о системах, фазах и компонентах.
7. Гомогенные и гетерогенные системы.
8. Скорость химической реакции и методы её регулирования.
9. Константа химического равновесия.
10. Принцип Ле-Шателье.
11. Уравнение Вант-Гоффа.
12. Факторы, определяющие направление протекания химических реакций.
13. Химические реакции в гомогенных и гетерогенных системах.
14. Зависимость скорости реакции от концентрации реагирующих веществ.
15. Зависимость скорости реакции от температуры и от природы реагирующих веществ.

РАЗДЕЛ 3. Теоретические основы аналитической химии.

Тема 3.1. Понятие о химическом анализе. Качественный и количественный анализ неорганических ионов

Вопросы для самоподготовки:

1. Взаимосвязь аналитической химии с другими естественными науками.
2. Методы анализа, "мокрый" и "сухой" способы выполнения аналитических реакций.
3. Равновесие в гомогенной системе. Степень диссоциации (ионизации). Сила электролитов.
4. Растворы сильных электролитов. Активность ионов. Коэффициент активности.
5. Ионизация воды. Водородный и гидроксидный показатели. Ионное произведение воды.
6. Расчет pH растворов сильных кислот и оснований.
7. Расчет pH растворов слабых кислот и оснований.
8. Буферные растворы. Буферная емкость. Расчет pH кислых и основных буферных смесей.
9. Равновесия в растворах солей. Типы гидролизующихся солей.
10. Механизм гидролитического расщепления.
11. Комплексные соединения в аналитической химии, их классификация и особенности строения.
12. Методы качественного химического анализа. Особенности полумикроанализа.
13. Методы количественного анализа.
14. Дробный и систематический анализ.
15. Основные характеристики метода анализа: правильность и воспроизводимость, коэффициент чувствительности, предел обнаружения, нижняя и верхняя границы определяемых концентраций.

Тема 3.2. Физико-химические методы анализа.

Вопросы для самоподготовки:

1. Требования к реакциям в титриметрическом анализе.
2. Классификация методов титриметрического анализа.
3. Концентрации, применяемые в объемном анализе.
4. Понятие о протолитической теории кислот и оснований. Протолитические равновесия в воде.
5. Константы кислотности, основности и их показатели.
6. Буферные растворы, их назначение в химическом анализе.
7. Типы буферных систем.
8. Буферная емкость. Вычисление pH буферных растворов.
9. Взаимосвязь между концентрацией, степенью и константой гидролиза.
10. Вычисление значений pH растворов солей, подвергающихся гидролизу.
11. Влияние температуры на процессы гидролиза.
12. Использование гидролиза в качественном анализе.
13. Понятие о количественном анализе. Цель и задачи количественного анализа.
14. Классификация методов количественного анализа.
15. Статистическая обработка результатов количественных определений. Теория ошибок. Понятие о значащих цифрах.

...

РАЗДЕЛ 4. Теоретические основы прикладной химии.

Тема 4.1. Свойства и применение конструкционных и вяжущих материалов, химических волокон и пластмасс

Вопросы для самоподготовки:

1. Конструкционные материалы.
2. Классификация конструкционных материалов.
3. Металлические материалы. Неметаллические материалы.
4. Строение и свойства металлов и сплавов.
5. Обработка металлов и сплавов.
6. Механические свойства материалов.
7. Неметаллические конструкционные материалы и их обработка.
8. Факторы, влияющие на свойства металлов и сплавов.
9. Выбор марки материала в процессе проектирования изделий.
10. Физические свойства металлов и сплавов.
11. Химические свойства металлов и сплавов.
12. Совершенствование конструкционных материалов.
13. Влияние дефектов строения на прочностные характеристики металлов.
14. Общие сведения о строении вещества.
15. Твердые электроизоляционные материалы.

Тема 4.2. Электрохимическая обработка металлов. Химические источники тока.

Вопросы для самоподготовки:

1. Электролиз.
2. Электролиз в растворе и в расплаве.
3. Электролиз на катоде.
4. Электролиз на аноде.
5. Законы Фарадея.
6. Электрохимическое объемное копирование.
7. Электрохимическое прошивание.
8. Струйное электрохимическое прошивание.
9. Электрохимическое калибрование.
10. Электрохимическое точение.
11. Электрохимическая резка.
12. Электрохимическое удаление заусенцев.
13. Электрохимическое маркирование.
14. Многоэлектродная электрохимическая обработка.
15. Непрерывная электрохимическая обработка.
16. Импульсная электрохимическая обработка.
17. Циклическая электрохимическая обработка.
18. Механизм растворения, удаления металла при электрохимической обработке.
19. Пространственное окисление (растворение) анода и восстановление (осаждение) металла на поверхности катода.
20. Принцип работы элемента Даниэля-Якоби.
21. Первичные и вторичные гальванические элементы.
22. Характеристика химических источников.
23. Уравнение Нернста для электродного потенциала.
24. Электродвижущая сила.
25. Кислотные и щелочные источники тока.

...

Тема 4.3. Коррозия металлов. Методы защиты от коррозии.

Вопросы для самоподготовки:

1. Методы защиты от коррозии неэлектрохимические (легирование металлов, защитные покрытия, изменение свойств коррозионной среды, рациональное конструирование изделий).
2. Методы защиты от коррозии электрохимические (метод проектов, катодная защита, анодная защита).
3. Ржавление железа на воздухе.
4. Образование окалина при высокой температуре.
5. Растворение металлов в кислотах.
6. Химическая коррозия и ее суть.
7. Скорость коррозии.
8. Изменение коррозионной среды.
9. Легирование металлов. Неметаллические покрытия.
10. Металлические покрытия. Электрохимическая защита.

РАЗДЕЛ 5. Теоретические представления органической химии. Ациклические (алифатические) соединения.

Тема 5.1. Теория строения органических соединений. Классификация органических соединений

Вопросы для самоподготовки:

1. Гибридные состояния атома углерода.
2. Характеристики атомов элементов.
3. Взаимное влияние атомов в молекуле и его природа.
4. Классификация органических соединений.
5. Номенклатура органических соединений.
6. Типы органических реакций.
7. Изомерия органических соединений. Виды изомерии.
8. Теория химического строения органических соединений А.М. Бутлерова.
9. Основные законы органической химии.
10. Гомологические ряды.
11. Электроотрицательность в органической химии.
12. Типы химических связей.
13. Механизмы возникновения ковалентной связи.
14. Свободные радикалы.
15. Основные источники получения органических соединений.

Тема 5.2. Предельные, непредельные и карбоциклические углеводороды.

Вопросы для самоподготовки:

1. Особенности строения молекул предельных углеводородов.
2. Сырьевые источники парафинов.
3. Гомологический ряд алканов.
4. Химические свойства алканов.
5. Реакции замещения атомов водорода.
6. Особенности строения молекул циклопарафинов.
7. Химические свойства циклоалканов.
8. Формула Кекуле.
9. Электронное строение бензола.
10. Бензол и его гомологи. Стирол.
11. Алкены (олефины, непредельные, этиленовые углеводороды).

12. Особенность структуры углеродного скелета алкенов - наличие двойной (σ и π) связи.
13. Химические свойства алкенов.
14. Реакции электрофильного присоединения, окисления и полимеризации с разрывом π -связи.
15. Алкины (ацетиленовые углеводороды) C_nH_{2n-2}
16. Реакции гидрирования, присоединение галогеноводородных кислот согласно правилу Марковникова,
17. Реакции бромирования, гидратации (реакция Кучерова), окисления, полимеризации.
18. Химические свойства алкинов.
19. Особенность структуры углеродного скелета алкинов.
20. Химические свойства алкинов.

...

РАЗДЕЛ 6. Карбоциклические соединения. Функциональные производные углеводов

Тема 6.1. Кислородсодержащие органические соединения

Вопросы для самоподготовки:

1. Возникновение и развитие теоретических представлений о свойствах и строении кислородсодержащих органических соединений.
2. Классификация и номенклатура кислородсодержащих органических соединений.
3. Химические свойства кислородсодержащих органических соединений.
4. Спирты: Строение, изомерия, номенклатура, получение и свойства.
5. Фенолы: Строение, изомерия, номенклатура, получение и свойства.
6. Простые эфиры. Строение, изомерия, номенклатура, получение и свойства.
7. Классификация и номенклатура спиртов, фенолов и простых эфиров.
8. Токсические свойства спиртов, фенолов и простых эфиров в условиях производства.
9. Альдегиды и кетоны: Строение, изомерия.
10. Альдегиды и кетоны: номенклатура, получение и свойства.
11. Классификация и номенклатура Альдегиды и кетоны.
12. Токсические свойства Альдегидов и кетонов в условиях производства.
13. Карбоновые кислоты: Строение, изомерия, номенклатура.
14. Карбоновые кислоты: получение и свойства.
15. Производные карбоновых кислот. Строение, изомерия, номенклатура, получение и свойства.
16. Классификация и номенклатура Карбоновых кислот.
17. Биологическое значение карбоновых кислот.

Тема 6.2. Функциональные производные углеводов.

Вопросы для самоподготовки:

1. Круговорот азота в природе.
2. Нитросоединения. Состав, строение, изомерия, номенклатура, получение и свойства.
3. Амины. Состав, строение, изомерия, номенклатура, получение и свойства.
4. Имины. Состав, строение, изомерия, номенклатура, получение и свойства.
5. Амиды. Состав, строение, изомерия, номенклатура, получение и свойства.
6. Азотсодержащие гетероциклические соединения.
7. Области применения нитросоединений.

8. Органические красители с хромофорными и ауксохромными атомными группами на основе азота.
9. Аминокислоты и их медико-биологическое значение.
10. Химические свойства ароматических нитросоединений.

...

РАЗДЕЛ 7. Природные и синтетические полимеры. Химия окружающей среды.

Тема 7.1. Высокомолекулярные соединения

Вопросы для самоподготовки:

1. Мономеры, олигомеры, полимеры.
2. Степень полимеризации.
3. Методы получения высокомолекулярных соединений.
4. Основные виды высокомолекулярных соединений.
5. Полимеризация и поликонденсация.
6. Классификация полимеров.
7. Природные и синтетические полимеры.
8. Искусственные полимерные материалы.
9. Структура и состояния полимеров.
10. Полимеры, степень полимеризации, методы получения полимеров – полимеризация и поликонденсация.
11. Олигомеры – исходное сырье для получения синтетических каучуков.
12. Полипептиды.

Тема 7.2. Химия окружающей среды.

Вопросы для самоподготовки:

1. Загрязнение окружающей среды.
2. Загрязнение. Понятие о загрязняющих веществах, типы загрязняющих веществ.
3. Точечные и диффузные источники загрязнения.
4. Природные и антропогенные загрязнения. Виды загрязняющих веществ.
5. Норма и патология биосистем. Токсикология, биотесты, биотестирование токсичность. Определение ПДК.
6. Загрязнение. Понятие о загрязняющих веществах, типы загрязняющих веществ.
7. Точечные и диффузные источники загрязнения.
8. Природные и антропогенные загрязнения. Виды загрязняющих веществ.
9. Норма и патология биосистем. Токсикология, биотесты, биотестирование токсичность. Определение ПДК.
10. Химическое загрязнение гидросферы. Загрязнение с бытовыми сточными водами. Последствия загрязнения бытовыми сточными водами.
11. Трофический статус водного объекта. Эвтрофирование и сукцессия. Лимитирующие факторы.
12. Агенты эвтрофирования, стадии эвтрофирования, хозяйственные последствия эвтрофирования, борьба с эвтрофированием.
13. Воздействие нефтепродуктов на водные экосистемы.
14. Полициклические ароматические соединения: источники бенз(а)пирена, бенз(а)пирен в воде, бенз(а)пирен в донных отложениях, бенз(а)пирен в планктонных организмах, бенз(а)пирен в бентосных организмах. Разложение бенз(а)пирена морскими микроорганизмами.
15. Загрязнение вод металлами: Мышьяк, Свинец, Ртуть. Болезнь Минамата. Болезнь Итай-итай.

16. Хлорированные углеводороды: пестициды, ДДТ. Поступление пестицидов в гидросферу и его последствия.
17. Синтетические поверхностно-активные вещества.

1.3. Учебно-наглядные пособия по разделам (темам) дисциплины (модуля)

РАЗДЕЛ 1. Основные понятия и законы химии. Строение атома. Периодический закон Д.И. Менделеева

Тема 1.1. Строение атома. Периодический закон и периодическая система элементов Д.И. Менделеева

Таблица Периодическая система химических элементов Д.И. Менделеева. Электрохимический ряд напряжений. «Строение атома» с использованием компьютерных технологий. Интерактивные виртуальные лабораторные и практические работы:

специализированный портал, посвященный виртуальным лабораториям – <http://www.virtulab.net>;

ресурс, на котором размещены виртуальные лаборатории, симуляции, методические рекомендации по изучению химии - <http://chemcollective.org>;

приложение, соединяющее виртуальную и реальную лаборатории для проведения различных химических реакций <https://melscience.com>.

Тема 1.2. Химическая связь и строение молекул. Важнейшие классы и номенклатура неорганических веществ.

Таблица Периодическая система химических элементов Д.И. Менделеева. Электрохимический ряд напряжений. Обобщающая таблица на тему «Типы химической связи». Использование компьютерных технологий. Интерактивные виртуальные лабораторные и практические работы:

специализированный портал, посвященный виртуальным лабораториям – <http://www.virtulab.net>;

ресурс, на котором размещены виртуальные лаборатории, симуляции, методические рекомендации по изучению химии - <http://chemcollective.org>;

приложение, соединяющее виртуальную и реальную лаборатории для проведения различных химических реакций <https://melscience.com>.

Тема 1.3. Свойства металлов и неметаллов и их соединений.

Таблица Периодическая система химических элементов Д.И. Менделеева. Электрохимический ряд напряжений. Таблицы металлы и неметаллы. Использование компьютерных технологий. Интерактивные виртуальные лабораторные и практические работы:

специализированный портал, посвященный виртуальным лабораториям – <http://www.virtulab.net>;

ресурс, на котором размещены виртуальные лаборатории, симуляции, методические рекомендации по изучению химии - <http://chemcollective.org>;

приложение, соединяющее виртуальную и реальную лаборатории для проведения различных химических реакций <https://melscience.com>.

РАЗДЕЛ 2. Закономерности протекания химических реакций. Растворы.

Тема 2.1. Термодинамика химических процессов

Таблица Периодическая система химических элементов Д.И. Менделеева. Электрохимический ряд напряжений. Использование компьютерных технологий. Интерактивные виртуальные лабораторные и практические работы:

специализированный портал, посвященный виртуальным лабораториям – <http://www.virtulab.net>;
ресурс, на котором размещены виртуальные лаборатории, симуляции, методические рекомендации по изучению химии - <http://chemcollective.org>;
приложение, соединяющее виртуальную и реальную лаборатории для проведения различных химических реакций <https://melscience.com>.

Тема 2.2. Кинетика химических процессов. Катализ и каталитические системы

Таблица Периодическая система химических элементов Д.И. Менделеева. Электрохимический ряд напряжений. Использование компьютерных технологий.

РАЗДЕЛ 3. Теоретические основы аналитической химии.

Тема 3.1. Понятие о химическом анализе. Качественный и количественный анализ неорганических ионов

Таблица Периодическая система химических элементов Д.И. Менделеева. Электрохимический ряд напряжений. Использование компьютерных технологий. Интерактивные виртуальные лабораторные и практические работы:

специализированный портал, посвященный виртуальным лабораториям – <http://www.virtulab.net>;
ресурс, на котором размещены виртуальные лаборатории, симуляции, методические рекомендации по изучению химии - <http://chemcollective.org>;
приложение, соединяющее виртуальную и реальную лаборатории для проведения различных химических реакций <https://melscience.com>.

Тема 3.2. Физико-химические методы анализа.

Таблица Периодическая система химических элементов Д.И. Менделеева. Электрохимический ряд напряжений. Интерактивные виртуальные лабораторные и практические работы:

специализированный портал, посвященный виртуальным лабораториям – <http://www.virtulab.net>;
ресурс, на котором размещены виртуальные лаборатории, симуляции, методические рекомендации по изучению химии - <http://chemcollective.org>;
приложение, соединяющее виртуальную и реальную лаборатории для проведения различных химических реакций <https://melscience.com>.

РАЗДЕЛ 4. Теоретические основы прикладной химии.

Тема 4.1. Свойства и применение конструкционных и вяжущих материалов, химических волокон и пластмасс

Таблица Периодическая система химических элементов Д.И. Менделеева. Электрохимический ряд напряжений. Использование компьютерных технологий. Интерактивные виртуальные лабораторные и практические работы:

специализированный портал, посвященный виртуальным лабораториям – <http://www.virtulab.net>;
ресурс, на котором размещены виртуальные лаборатории, симуляции, методические рекомендации по изучению химии - <http://chemcollective.org>;
приложение, соединяющее виртуальную и реальную лаборатории для проведения различных химических реакций <https://melscience.com>.

Тема 4.2. Электрохимическая обработка металлов. Химические источники тока.

Таблица Периодическая система химических элементов Д.И. Менделеева. Электрохимический ряд напряжений. Использование компьютерных технологий. Интерактивные виртуальные лабораторные и практические работы:

специализированный портал, посвященный виртуальным лабораториям – <http://www.virtulab.net>;

ресурс, на котором размещены виртуальные лаборатории, симуляции, методические рекомендации по изучению химии - <http://chemcollective.org>;

приложение, соединяющее виртуальную и реальную лаборатории для проведения различных химических реакций <https://melscience.com>.

Тема 4.3. Коррозия металлов. Методы защиты от коррозии.

Таблица Периодическая система химических элементов Д.И. Менделеева. Электрохимический ряд напряжений. Использование компьютерных технологий. Интерактивные виртуальные лабораторные и практические работы:

специализированный портал, посвященный виртуальным лабораториям – <http://www.virtulab.net>;

ресурс, на котором размещены виртуальные лаборатории, симуляции, методические рекомендации по изучению химии - <http://chemcollective.org>;

приложение, соединяющее виртуальную и реальную лаборатории для проведения различных химических реакций <https://melscience.com>.

РАЗДЕЛ 5. Теоретические представления органической химии. Ациклические (алифатические) соединения.

Тема 5.1. Теория строения органических соединений. Классификация органических соединений

Таблица Периодическая система химических элементов Д.И. Менделеева. Электрохимический ряд напряжений. Использование компьютерных технологий. Интерактивные виртуальные лабораторные и практические работы:

специализированный портал, посвященный виртуальным лабораториям – <http://www.virtulab.net>;

ресурс, на котором размещены виртуальные лаборатории, симуляции, методические рекомендации по изучению химии - <http://chemcollective.org>;

приложение, соединяющее виртуальную и реальную лаборатории для проведения различных химических реакций <https://melscience.com>.

Тема 5.2. Предельные, непредельные и карбоциклические углеводороды.

Таблица Периодическая система химических элементов Д.И. Менделеева. Электрохимический ряд напряжений. Использование компьютерных технологий. Интерактивные виртуальные лабораторные и практические работы:

специализированный портал, посвященный виртуальным лабораториям – <http://www.virtulab.net>;

ресурс, на котором размещены виртуальные лаборатории, симуляции, методические рекомендации по изучению химии - <http://chemcollective.org>;

приложение, соединяющее виртуальную и реальную лаборатории для проведения различных химических реакций <https://melscience.com>.

РАЗДЕЛ 6. Карбоциклические соединения. Функциональные производные углеводородов

Тема 6.1. Кислородсодержащие органические соединения

Таблица Периодическая система химических элементов Д.И. Менделеева. Электрохимический ряд напряжений. Использование компьютерных технологий. Интерактивные виртуальные лабораторные и практические работы:

специализированный портал, посвященный виртуальным лабораториям – <http://www.virtulab.net>;

ресурс, на котором размещены виртуальные лаборатории, симуляции, методические рекомендации по изучению химии - <http://chemcollective.org>;

приложение, соединяющее виртуальную и реальную лаборатории для проведения различных химических реакций <https://melscience.com>.

Тема 6.2. Функциональные производные углеводов.

Таблица Периодическая система химических элементов Д.И. Менделеева. Электрохимический ряд напряжений. Использование компьютерных технологий. Интерактивные виртуальные лабораторные и практические работы:

специализированный портал, посвященный виртуальным лабораториям – <http://www.virtulab.net>;

ресурс, на котором размещены виртуальные лаборатории, симуляции, методические рекомендации по изучению химии - <http://chemcollective.org>;

приложение, соединяющее виртуальную и реальную лаборатории для проведения различных химических реакций <https://melscience.com>.

РАЗДЕЛ 7. Природные и синтетические полимеры. Химия окружающей среды.

Тема 7.1. Высокомолекулярные соединения

Таблица Периодическая система химических элементов Д.И. Менделеева. Электрохимический ряд напряжений. Использование компьютерных технологий. Интерактивные виртуальные лабораторные и практические работы:

специализированный портал, посвященный виртуальным лабораториям – <http://www.virtulab.net>;

ресурс, на котором размещены виртуальные лаборатории, симуляции, методические рекомендации по изучению химии - <http://chemcollective.org>;

приложение, соединяющее виртуальную и реальную лаборатории для проведения различных химических реакций <https://melscience.com>.

Тема 7.2. Химия окружающей среды.

Таблица Периодическая система химических элементов Д.И. Менделеева. Электрохимический ряд напряжений. Использование компьютерных технологий. Интерактивные виртуальные лабораторные и практические работы:

специализированный портал, посвященный виртуальным лабораториям – <http://www.virtulab.net>;

ресурс, на котором размещены виртуальные лаборатории, симуляции, методические рекомендации по изучению химии - <http://chemcollective.org>;

приложение, соединяющее виртуальную и реальную лаборатории для проведения различных химических реакций <https://melscience.com>.

1.4. Методические материалы по подготовке к лабораторным занятиям по дисциплине (модулю)

Лабораторные занятия - одна из форм учебного занятия, направленная на развитие самостоятельности обучающихся и приобретение умений и навыков. Данные учебные занятия углубляют, расширяют, детализируют полученные ранее знания. Лабораторное занятие предполагает выполнение обучающимися по заданию и под руководством преподавателей одной или нескольких работ.

Цель лабораторных занятий состоит в развитии познавательных способностей, самостоятельности мышления и творческой активности обучающихся; углублении, расширении, детализировании знаний, полученных на лекции в обобщенной форме, и содействии выработке навыков профессиональной деятельности. В отдельных случаях на лабораторных занятиях руководителем занятия сообщаются дополнительные знания.

Для достижения поставленных целей и решения требуемого перечня задач лабораторные занятия проводятся традиционными технологиями или с использованием активных и интерактивных образовательных технологий.

При подготовке и работе во время проведения лабораторных занятий следует обратить внимание на следующие моменты: на процесс предварительной подготовки, на работу во время занятия, обработку полученных результатов, исправление полученных замечаний.

Предварительная подготовка к лабораторному занятию заключается в изучении теоретического материала в отведенное для самостоятельной работы время, ознакомление с инструктивными материалами с целью осознания задач занятия, техники безопасности при работе с приборами, веществами.

Работа во время проведения занятия включает:

- консультирование студентов преподавателями и вспомогательным персоналом с целью предоставления исчерпывающей информации, необходимой для самостоятельного выполнения предложенных преподавателем задач.

- самостоятельное выполнение заданий согласно обозначенной рабочей программой дисциплины (модуля) тематики.

2. МЕТОДИЧЕСКИЕ РЕКОМЕНДАЦИИ ДЛЯ ОБУЧАЮЩИХСЯ ПО ОСВОЕНИЮ ДИСЦИПЛИНЫ (МОДУЛЯ) И САМОСТОЯТЕЛЬНОЙ РАБОТЕ

Освоение обучающимся дисциплины (модуля) «Химия» предполагает изучение материалов дисциплины на аудиторных занятиях и в ходе самостоятельной работы. Аудиторные занятия проходят в форме лекций, семинаров, практических и лабораторных занятий. Самостоятельная работа включает разнообразный комплекс видов и форм работы обучающихся.

Для успешного освоения дисциплины (модуля) и достижения поставленных целей необходимо внимательно ознакомиться с рабочей программой дисциплины (модуля), доступной в электронной информационно-образовательной среде РГСУ.

Следует обратить внимание на списки основной и дополнительной литературы, на предлагаемые преподавателем ресурсы информационно-телекоммуникационной сети Интернет. Эта информация необходима для самостоятельной работы обучающегося.

При подготовке к аудиторным занятиям необходимо помнить особенности каждой формы его проведения.

Подготовка к учебному занятию лекционного типа заключается в следующем.

С целью обеспечения успешного обучения обучающийся должен готовиться к лекции, поскольку она является важнейшей формой организации учебного процесса, поскольку:

- знакомит с новым учебным материалом;
- разъясняет учебные элементы, трудные для понимания;
- систематизирует учебный материал;
- ориентирует в учебном процессе.

С этой целью:

- внимательно прочитайте материал предыдущей лекции;
- ознакомьтесь с учебным материалом по учебнику и учебным пособиям с темой прочитанной лекции;

- внесите дополнения к полученным ранее знаниям по теме лекции на полях лекционной тетради;

- запишите возможные вопросы, которые вы зададите лектору на лекции по материалу изученной лекции;
- постарайтесь уяснить место изучаемой темы в своей подготовке;
- узнайте тему предстоящей лекции (по тематическому плану, по информации лектора) и запишите информацию, которой вы владеете по данному вопросу.

Подготовка к занятию семинарского типа.

При подготовке и работе во время проведения занятий семинарского типа следует обратить внимание на следующие моменты: на процесс предварительной подготовки, на работу во время занятия, обработку полученных результатов, исправление полученных замечаний.

Предварительная подготовка к учебному занятию семинарского типа заключается в изучении теоретического материала в отведенное для самостоятельной работы время, ознакомление с инструктивными материалами с целью осознания задач практического занятия, техники безопасности при работе с приборами, веществами.

Работа во время проведения учебного занятия семинарского типа включает:

- консультирование студентов преподавателями и вспомогательным персоналом с целью предоставления исчерпывающей информации, необходимой для самостоятельного выполнения предложенных преподавателем задач.
- самостоятельное выполнение заданий согласно обозначенной рабочей программой дисциплины (модуля) тематики.

Самостоятельная работа.

Самостоятельная работа - планируемая учебная, учебно-исследовательская, научно-исследовательская работа студентов, выполняемая во внеаудиторное (аудиторное) время по заданию и при методическом руководстве преподавателя, но без его непосредственного участия (при частичном непосредственном участии преподавателя, оставляющем ведущую роль за работой студентов).

Для более углубленного изучения темы задания для самостоятельной работы рекомендуется выполнять параллельно с изучением данной темы. При выполнении заданий по возможности используйте наглядное представление материала.

Самостоятельная работа студентов в ВУЗе является важным видом учебной и научной деятельности студента. Самостоятельная работа студентов играет значительную роль в рейтинговой технологии обучения.

К современному специалисту в области медицины общество предъявляет достаточно широкий перечень требований, среди которых немаловажное значение имеет наличие у выпускников определенных навыков (компетенций) и умения самостоятельно добывать знания из различных источников, систематизировать полученную информацию, давать оценку конкретной профессиональной ситуации. Формирование такого умения происходит в течение всего периода обучения.

В процессе самостоятельной работы студент приобретает необходимые для будущей специальности компетенции, навыки самоорганизации, самоконтроля, самоуправления, саморефлексии и становится активным самостоятельным субъектом учебной деятельности.

Самостоятельная работа студентов должна оказывать важное влияние на формирование личности будущего специалиста, его компетентность. Каждый студент самостоятельно определяет режим своей работы и меру труда, затрачиваемого на овладение учебным содержанием по каждой дисциплине. Он выполняет внеаудиторную работу по личному индивидуальному плану, в зависимости от его подготовки, времени и других условий.

Виды самостоятельной работы.

Работа с литературой.

При работе с книгой необходимо подобрать литературу, научиться правильно ее читать, вести записи. Для подбора литературы в библиотеке используются алфавитный и систематический каталоги. Важно помнить, что рациональные навыки работы с книгой - это всегда большая экономия времени и сил. Правильный подбор учебников рекомендуется

преподавателем, читающим лекционный курс. Необходимая литература может быть также указана в методических разработках по данному курсу. Изучая материал по учебнику, следует переходить к следующему вопросу только после правильного уяснения предыдущего, описывая на бумаге все выкладки и вычисления (в том числе те, которые в учебнике опущены или на лекции даны для самостоятельного вывода). При изучении любой дисциплины большую и важную роль играет самостоятельная индивидуальная работа. Особое внимание следует обратить на определение основных понятий курса. Студент должен подробно разбирать примеры, которые поясняют такие определения, и уметь строить аналогичные примеры самостоятельно. Нужно добиваться точного представления о том, что изучаешь. Полезно составлять опорные конспекты. При изучении материала по учебнику полезно в тетради (на специально отведенных полях) дополнять конспект лекций. Там же следует отмечать вопросы, выделенные студентом для консультации с преподавателем. Выводы, полученные в результате изучения, рекомендуется в конспекте выделять, чтобы они при перечитывании записей лучше запоминались. Опыт показывает, что многим студентам помогает составление листа опорных сигналов, содержащего важнейшие и наиболее часто употребляемые формулы и понятия. Такой лист помогает запомнить формулы, основные положения лекции, а также может служить постоянным справочником для студента. Различают два вида чтения: первичное и вторичное. Первичное - это внимательное, неторопливое чтение, при котором можно остановиться на трудных местах.

Задача вторичного чтения - полное усвоение смысла целого (по счету это чтение может быть и не вторым, а третьим или четвертым). Самостоятельная работа с учебниками и книгами (а также самостоятельное теоретическое исследование проблем, обозначенных преподавателем на лекциях) – это важнейшее условие формирования у себя научного способа познания.

Чтение научного текста является частью познавательной деятельности. Ее цель – извлечение из текста необходимой информации. От того на сколько осознанно читающим собственная внутренняя установка при обращении к печатному слову (найти нужные сведения, усвоить информацию полностью или частично, критически проанализировать материал и т.п.) во многом зависит эффективность осуществляемого действия.

Методические рекомендации по составлению конспекта:

1. Внимательно прочитайте текст. Уточните в справочной литературе непонятные слова. При записи не забудьте вынести справочные данные на поля конспекта;
2. Выделите главное, составьте план;
3. Кратко сформулируйте основные положения текста, отметьте аргументацию автора;
4. Законспектируйте материал, четко следуя пунктам плана. При конспектировании старайтесь выразить мысль своими словами. Записи следует вести четко, ясно.

5. Грамотно записывайте цитаты. Цитируя, учитывайте лаконичность, значимость мысли. В тексте конспекта желательно приводить не только тезисные положения, но и их доказательства. При оформлении конспекта необходимо стремиться к емкости каждого предложения. Мысли автора книги следует излагать кратко, заботясь о стиле и выразительности написанного. Число дополнительных элементов конспекта должно быть логически обоснованным, записи должны распределяться в определенной последовательности, отвечающей логической структуре произведения. Для уточнения и дополнения необходимо оставлять поля. Овладение навыками конспектирования требует от студента целеустремленности, повседневной самостоятельной работы.

Методические материалы по самостоятельному решению задач

При самостоятельном решении задач нужно обосновывать каждый этап решения, исходя из теоретических положений курса. Если студент видит несколько путей решения проблемы (задачи), то нужно сравнить их и выбрать самый рациональный. Полезно до начала вычислений составить краткий план решения проблемы (задачи). Решение проблемных задач или примеров следует излагать подробно, вычисления располагать в строгом порядке, отделяя вспомогательные вычисления от основных. Решения при необходимости нужно сопровождать

комментариями, схемами, чертежами и рисунками. Следует помнить, что решение каждой учебной задачи должно доводиться до окончательного логического ответа, которого требует условие, и по возможности с выводом. Полученный ответ следует проверить способами, вытекающими из существа данной задачи. Полезно также (если возможно) решать несколькими способами и сравнить полученные результаты. Решение задач данного типа нужно продолжать до приобретения твердых навыков в их решении.

Методические материалы к выполнению реферата

Реферат (от лат. *referre* – сообщать) – краткое изложение в письменном виде или в форме публикации доклада, содержания научного труда (трудов), литературы по теме. Работа над рефератом условно разделяется на выбор темы, подбор литературы, подготовку и защиту плана; написание теоретической части и всего текста с указанием библиографических данных используемых источников, подготовку доклада, выступление с ним. Тематика рефератов полностью связана с основными вопросами изучаемого курса.

Список литературы к темам не дается, и обучающиеся самостоятельно ведут библиографический поиск, причем им не рекомендуется ограничиваться университетской библиотекой.

Важно учитывать, что написание реферата требует от обучающихся определенных усилий. Особое внимание следует уделить подбору литературы, методике ее изучения с целью отбора и обработки собранного материала, обоснованию актуальности темы и теоретического уровня обоснованности используемых в качестве примеров фактов какой-либо деятельности.

Выбрав тему реферата, начав работу над литературой, необходимо составить план. Изучая литературу, продолжается обдумывание темы, осмысливание прочитанного, делаются выписки, сопоставляются точки зрения разных авторов и т.д. Реферативная работа сводится к тому, чтобы в ней выделились две взаимосвязанные стороны: во-первых, ее следует рассматривать как учебное задание, которое должен выполнить обучаемый, а во-вторых, как форму научной работы, творческого воображения при выполнении учебного задания.

Наличие плана реферата позволяет контролировать ход работы, избежать формального переписывания текстов из первоисточников.

Оформление реферата включает титульный лист, оглавление и краткий список использованной литературы. Список использованной литературы размещается на последней странице рукописи или печатной форме реферата. Реферат выполняется в письменной или печатной форме на белых листах формата А4 (210 x 297 мм). Шрифт Times New Roman, кегель 14, через 1,5 интервала при соблюдении следующих размеров текста: верхнее поле – 25 мм, нижнее – 20 мм, левое – 30 мм, правое – 15 мм. Нумерация страниц производится вверху листа, по центру. Титульный лист нумерации не подлежит.

Рефераты должны быть написаны простым, ясным языком, без претензий на наукообразность. Следует избегать сложных грамматических оборотов, непривычных терминов и символов. Если же такие термины и символы все-таки приводятся, то необходимо разъяснять их значение при первом упоминании в тексте реферата.

Объем реферата предполагает тщательный отбор информации, необходимой для краткого изложения вопроса. Важнейший этап – редактирование готового текста реферата и подготовка к обсуждению. Обсуждение требует хорошей ориентации в материале темы, умения выделить главное, поставить дискуссионный вопрос, привлечь внимание слушателей к интересной литературе, логично и убедительно изложить свои мысли.

Рефераты обязательно подлежат защите. Процедура защиты начинается с определения оппонентов защищающего свою работу. Они стремятся дать основательный анализ работы обучающимся, обращают внимание на положительные моменты и недостатки реферата, дают общую оценку содержанию, форме преподнесения материала, характеру использованной литературы. Иногда они дополняют тот или иной раздел реферата. Последнее особенно ценно, ибо говорит о глубоком знании обучающимся-оппонентом изучаемой проблемы.

Обсуждение не ограничивается выслушиванием оппонентов. Другие обучающиеся имеют право уточнить или опровергнуть какое-либо утверждение. Преподаватель предлагает

любому обучающемуся задать вопрос по существу доклада или попытаться подвести итог обсуждению.

Алгоритм работы над рефератом

1. Выбор темы

Тема должна быть сформулирована грамотно (с литературной точки зрения);

В названии реферата следует поставить четкие рамки рассмотрения темы;

Желательно избегать слишком длинных названий;

Следует по возможности воздерживаться от использования в названии спорных с научной точки зрения терминов, излишней наукообразности, а также чрезмерного упрощения формулировок.

2. Реферат следует составлять из пяти основных частей: введения; основной части; заключения; списка литературы; приложений.

3. Основные требования к введению:

Во введении не следует концентрироваться на содержании; введение должно включать краткое обоснование актуальности темы реферата, где требуется показать, почему данный вопрос может представлять научный интерес и есть ли связь представляемого материала с современностью. Таким образом, тема реферата должна быть актуальна либо с научной точки зрения, либо с современных позиций.

Очень важно выделить цель, а также задачи, которые требуется решить для выполнения цели.

Введение должно содержать краткий обзор изученной литературы, в котором указывается взятый из того или иного источника материал, кратко анализируются изученные источники, показываются их сильные и слабые стороны;

Объем введения составляет две страницы текста.

4. Требования к основной части реферата:

Основная часть содержит материал, отобранный для рассмотрения проблемы;

Также основная часть должна включать в себя собственно мнение обучающихся и сформулированные самостоятельные выводы, опирающиеся на приведенные факты;

Материал, представленный в основной части, должен быть логически изложен и распределен по параграфам, имеющим свои названия;

В изложении основной части необходимо использовать сноски (в первую очередь, когда приводятся цифры и чьи-то цитаты);

Основная часть должна содержать иллюстративный материал (графики, таблицы и т. д.);

Объем основной части составляет около 10 страниц.

5. Требования к заключению:

В заключении формулируются выводы по параграфам, обращается внимание на выдвинутые во введении задачи и цели;

Заключение должно быть четким, кратким, вытекающим из содержания основной части.

6. Требования к оформлению списка литературы (по ГОСТу):

Необходимо соблюдать правильность последовательности записи источников: сначала следует писать фамилию, а после инициалы; название работы не ставится в кавычки; после названия сокращенно пишется место издания; затем идет год издания; наконец, называется процитированная страница.

Критерии оценки реферата

Обучающийся, защищающий реферат, должен рассказать о его актуальности, поставленных целях и задачах, изученной литературе, структуре основной части, сделанных в ходе работы выводах.

По окончанию выступления ему может быть задано несколько вопросов по представленной проблеме.

Оценка складывается из соблюдения требований к реферату, грамотного раскрытия темы, умения четко рассказывать о представленном реферате, способности понять суть задаваемых по работе вопросов и найти точные ответы на них.

Методические материалы к выполнению эссе

Эссе – литературное произведение небольшого объема, обычно прозаическое, свободной композиции, передающее индивидуальные впечатления, суждения, соображения автора о той или иной проблеме, теме, о том или ином событии или явлении. Это вид самостоятельной исследовательской работы обучающихся, с целью углубления и закрепления теоретических знаний и освоения практических навыков. Цель эссе состоит в развитии самостоятельного творческого мышления и письменного изложения собственных мыслей. При написании эссе обучающийся должен представить развернутый письменный ответ на теоретический или практический актуальный вопрос, объявленный преподавателем в аудитории непосредственно перед ее написанием. В процессе написания эссе разрешается пользоваться нормативно-правовыми актами, конспектом лекций (в печатном виде). Использование интернет-ресурсов не допускается. Темы эссе преподаватель предлагает из числа тех, которые обучающиеся уже рассматривали на лекциях или семинарских занятиях, исходя из содержания заданий в составе оценочных средств. По решению преподавателя, в качестве темы эссе может быть выбрана одна или несколько тем, которые могут быть распределены между обучающимися по желанию.

Требования к выполнению эссе:

1. Проводится письменно.
2. Эссе выполняется на компьютере (гарнитура Times New Roman, шрифт 14) через 1,5 интервала с полями: верхнее, нижнее – 2; правое – 3; левое – 1,5. Отступ первой строки абзаца – 1,25. Сноски – постраничные. Таблицы и рисунки встраиваются в текст работы. При этом обязательный заголовок таблицы надо размещать над табличным полем, а рисунки сопровождать подрисуночными подписями. При включении в эссе нескольких таблиц и/или рисунков их нумерация обязательна. Обязательна и нумерация страниц. Их целесообразно проставлять внизу страницы – по середине или в правом углу. Номер страницы не ставится на титульном листе, но в общее число страниц он включается. Объем эссе, без учета приложений, не должен превышать 5 страниц. Значительное превышение установленного объема является недостатком работы и указывает на то, что обучающийся не сумел отобрать и переработать необходимый материал.
3. Работа должна содержать собственные умозаключения по сути поставленной проблемы, включать самостоятельно проведенный анализ по сути этой проблемы, выводы, обобщающие авторскую позицию по поставленной проблеме.

Критерии оценки эссе:

«Отлично» – исключительные знания материала, абсолютное понимание сути, безукоризненное знание основных понятий и положений, логически и лексически грамотно изложенный, содержательный, аргументированный, конкретный и исчерпывающий ответ.

«Хорошо» – глубокие знания материала, правильное понимание сути, знание основных понятий и положений, содержательный, полный и конкретный ответ.

«Удовлетворительно» – твердые, но недостаточно полные знания, верное понимание сути, в целом правильный ответ.

«Неудовлетворительно» – непонимание сущности задания, грубые ошибки в ответе.

Методические материалы по выполнению тестирования.

Тестовые задания содержат вопросы и 3-4 варианта ответа по базовым положениям изучаемой темы/раздела, составлены с расчетом на знания, полученные обучающимся в процессе изучения темы/раздела.

Тестовые задания выполняются в письменной форме и сдаются преподавателю, ведущему дисциплину (модуль). На выполнение тестовых заданий обучающимся отводится 45 минут.

При обработке результатов оценочной процедуры используются: критерии оценки по содержанию и качеству полученных ответов, ключи, оценочные листы.

Критерии оценки теста:

«Зачтено» - если обучающийся правильно выполнил не менее 2/3 всей работы или допустил не более одной грубой ошибки и двух недочетов, не более одной грубой и одной негрубой ошибки, не более трех негрубых ошибок, одной негрубой ошибки и трех недочетов, при наличии четырех-пяти недочетов.

«Не зачтено» - если число ошибок и недочетов превысило норму для оценки 3 или правильно выполнено менее 2/3 всей работы.

Методические материалы по выполнению доклада.

Рекомендуется следующая структура доклада:

1. титульный лист, содержание доклада;
2. краткое изложение;
3. цели и задачи;
4. изложение характера исследований и рассмотренных проблем, гипотезы, спорные вопросы;
5. источники информации, методы сбора и анализа данных, степень их полноты и достоверности;
6. анализ и толкование полученных в работе результатов;
7. выводы и оценки;
8. библиография и приложения.

Время выступления докладчика не должно превышать 10 минут.

Основные требования к оформлению доклада:

- титульный лист должен включать название доклада, наименование предметной (цикловой) комиссии, фамилию обучающегося;
- все использованные литературные источники сопровождаются библиографическим описанием;
- приводимая цитата из источника берется в кавычки (оформляются сноски);
- единицы измерения должны применяться в соответствии с действующими стандартами;
- все названия литературных источников следует приводить в соответствии с новейшими изданиями;
- рекомендуется включение таблиц, графиков, схем, если они отражают основное содержание или улучшают ее наглядность;
- названия фирм, учреждений, организаций и предприятий должны именоваться так, как они указываются в источнике;

Критерии оценки доклада

При выполнении доклада обучающийся должен продемонстрировать умение кратко излагать прочитанный материал, а также умение обобщать и анализировать материал по теме доклада.

Презентация

Методические материалы к презентациям

1. Объем презентации 10 -20 слайдов.
2. На титульном слайде должно быть отражено:
 - наименование факультета;
 - тема презентации;
 - фамилия, имя, отчество, направление подготовки/ специальность, направленность (профиль)/ специализация, форма обучения, номер группы автора презентации;
 - фамилия, имя, отчество, степень, звание, должность руководитель работы;
 - год выполнения работы.
3. В презентации должны быть отражены обоснование актуальности представляемого материала, цели и задачи работы.

4. Содержание презентации должно включать наиболее значимый материал доклада, а также, при необходимости, таблицы, диаграммы, рисунки, фотографии, карты, видео – вставки, звуковое сопровождение.

5. Заключительный слайд должен содержать информацию об источниках информации для презентации.

Критерии оценки презентации

1. Объем презентации 10 -20 слайдов.

2. Правильность оформления титульного слайда.

3. Актуальность отобранного материала, обоснованность формулировки цели и задач работы.

4. Наглядность и логичность презентации, обоснованность использования таблиц, диаграмм, рисунков, фотографий, карт, видео – вставок, звукового сопровождения; правильный выбор шрифтов, фона, других элементов дизайна слайда.

5. Объем и качество источников информации (не менее 2-х интернет – источников и не менее 2-х литературных источников).

Методические материалы по подготовке к опросу

Самостоятельная работа обучающихся включает подготовку к опросу на практических занятиях. Для этого обучающийся изучает лекции, основную и дополнительную литературу, публикации, информацию из Интернет-ресурсов.

Тема и вопросы к практическим занятиям, вопросы для самоконтроля содержатся в рабочей программе и доводятся до студентов заранее.

Для подготовки к опросу обучающемуся необходимо ознакомиться с материалом, посвященным теме практического занятия, в учебнике или другой рекомендованной литературе, конспекте лекции, обратить внимание на усвоение основных понятий дисциплины, выявить неясные вопросы и подобрать дополнительную литературу для их освещения.

Критерии оценки опроса

«Отлично»:

– дан полный, развернутый ответ на поставленный вопрос;

– в ответе прослеживается четкая структура, логическая последовательность, отражающая сущность раскрываемых понятий, теорий, явлений;

– знание по предмету демонстрируется на фоне понимания его в системе данной науки и междисциплинарных связей;

– свободное владение терминологией;

– ответы на дополнительные вопросы четкие, краткие;

«Хорошо»:

– дан полный, развернутый ответ на поставленный вопрос, показано умение выделять существенные и несущественные признаки, причинно-следственные связи;

– ответ недостаточно логичен с единичными ошибками в частностях, исправленные студентом с помощью преподавателя;

– единичные ошибки в терминологии;

– ответы на дополнительные вопросы правильные, недостаточно полные и четкие.

«Удовлетворительно»:

– ответ не полный, с ошибками в деталях, умение раскрыть значение обобщенных знаний не показано, речевое оформление требует поправок, коррекции;

– логика и последовательность изложения имеют нарушения, студент не способен самостоятельно выделить существенные и несущественные признаки и причинно-следственные связи;

– ошибки в раскрываемых понятиях, терминах;

– студент не ориентируется в теме, допускает серьезные ошибки;

– студент не может ответить на большую часть дополнительных вопросов.

«Неудовлетворительно»:

- ответ представляет собой разрозненные знания с существенными ошибками по вопросу;
- присутствуют фрагментарность, нелогичность изложения, студент не осознает связь обсуждаемого вопроса с другими объектами дисциплины, речь неграмотная;
- незнание терминологии;
- ответы на дополнительные вопросы неправильные.

Методические материалы по выполнению практического задания

При выполнении практического задания обучающийся придерживается следующего алгоритма:

1. Записать дату, тему и цель задания;
2. Ознакомиться с правилами и условия выполнения практического задания;
3. Повторить теоретические задания, необходимые для рациональной работы и других практических действий, используя конспекты лекций и рекомендованную литературу, представленной в программе;
4. Выполнить работу по предложенному алгоритму действий;
5. Обобщить результаты работы, сформулировать выводы / дать ответы на контрольные вопросы;

Работа должна быть выполнена грамотно, с соблюдением культуры изложения. При использовании данных из учебных, методических пособий и другой литературы, периодических изданий, Интернет-источников должны иметься ссылки на вышеперечисленные.

Критерии оценки практического задания:

«Отлично» – правильный ответ, дается четкое обоснование принятому решению; рассуждения четкие последовательные логические; используются ссылки на полученные при изучении дисциплины знания; правильно используются формулы, понятия, процедуры, имеющие прямое отношение к задаче для подтверждения принятого решения.

«Хорошо» – правильный ответ, дается обоснование принятому решению; но с не существенными ошибками, в рассуждениях отсутствует логическая последовательность; используются ссылки на полученные при изучении дисциплины знания, правильно используются формулы, понятия, процедуры, имеющие прямое отношение к задаче для подтверждения принятого решения.

«Удовлетворительно» – правильный ответ, допускаются грубые ошибки в обосновании принятого решения; рассуждения не последовательные сумбурные; используются ссылки на полученные при изучении дисциплины знания; используются формулы, процедуры, понятия, имеющие прямое значение для подтверждения принятого решения, однако, при обращении к ним допускаются серьезные ошибки, студент не может правильно ими воспользоваться.

«Неудовлетворительно, не зачтено» – ответ неверный, отсутствует обоснование принятому решению; студент демонстрирует полное непонимание сути вопроса.

Для оценки решения ситуационной задачи (аналитического задания):

Оценка «отлично» выставляется, если задача решена грамотно, ответы на вопросы сформулированы четко. Эталонный ответ полностью соответствует решению студента, которое хорошо обосновано теоретически.

Оценка «хорошо» выставляется, если задача решена, ответы на вопросы сформулированы недостаточно четко. Решение студента в целом соответствует эталонному ответу, но недостаточно хорошо обосновано теоретически.

Оценка «удовлетворительно» выставляется, если задача решена не полностью, ответы не содержат всех необходимых обоснований решения.

Оценка «неудовлетворительно» выставляется, если задача не решена или имеет грубые теоретические ошибки в ответе на поставленные вопросы.

Методические материалы по выполнению лабораторного задания

При выполнении лабораторного задания обучающийся придерживается следующего алгоритма:

1. Записать дату, тему и цель задания;
2. Ознакомиться с правилами и условия выполнения задания;
3. Повторить теоретические задания, необходимые для рациональной работы и других практических действий, используя конспекты лекций и рекомендованную литературу, представленной в программе;
4. Выполнить работу по предложенному алгоритму действий;
5. Обобщить результаты работы, сформулировать выводы / дать ответы на контрольные вопросы;

Работа должна быть выполнена грамотно, с соблюдением культуры изложения. При использовании данных из учебных, методических пособий и другой литературы, периодических изданий, Интернет-источников должны иметься ссылки на вышеперечисленные.

Критерии оценки лабораторного задания:

«Отлично» – правильный ответ, дается четкое обоснование принятому решению; рассуждения четкие последовательные логические; используются ссылки на полученные при изучении дисциплины знания; правильно используются формулы, понятия, процедуры, имеющие прямое отношение к задаче для подтверждения принятого решения.

«Хорошо» – правильный ответ, дается обоснование принятому решению; но с не существенными ошибками, в рассуждениях отсутствует логическая последовательность; используются ссылки на полученные при изучении дисциплины знания, правильно используются формулы, понятия, процедуры, имеющие прямое отношение к задаче для подтверждения принятого решения.

«Удовлетворительно» – правильный ответ, допускаются грубые ошибки в обосновании принятого решения; рассуждения не последовательные сумбурные; используются ссылки на полученные при изучении дисциплины знания; используются формулы, процедуры, понятия, имеющие прямое значение для подтверждения принятого решения, однако, при обращении к ним допускаются серьезные ошибки, студент не может правильно ими воспользоваться.

«Неудовлетворительно, не зачтено» – ответ неверный, отсутствует обоснование принятому решению; студент демонстрирует полное непонимание сути вопроса.

Методические указания для подготовки к промежуточной аттестации.

Изучение учебных дисциплин (модулей) завершается зачетом/зачетом с оценкой или экзаменом. Подготовка к промежуточной аттестации способствует закреплению, углублению и обобщению знаний, получаемых, в процессе обучения, а также применению их к решению практических задач. Готовясь к экзамену, студент ликвидирует имеющиеся пробелы в знаниях, углубляет, систематизирует и упорядочивает свои знания. На зачете или экзамене студент демонстрирует то, что он освоил в процессе обучения по дисциплине (модулю).

Вначале следует просмотреть весь материал по дисциплине (модулю), отметить для себя трудные вопросы. Обязательно в них разобраться. В заключение еще раз целесообразно повторить основные положения, используя при этом листы опорных сигналов. Систематическая подготовка к занятиям в течение семестра позволит использовать время промежуточной аттестации для систематизации знаний.

3. МЕТОДИЧЕСКИЕ МАТЕРИАЛЫ, ОПРЕДЕЛЯЮЩИЕ ПРОЦЕДУРЫ ОЦЕНИВАНИЯ ЗНАНИЙ, УМЕНИЙ, НАВЫКОВ И (ИЛИ) ОПЫТА ДЕЯТЕЛЬНОСТИ, ХАРАКТЕРИЗУЮЩИХ ЭТАПЫ ФОРМИРОВАНИЯ КОМПЕТЕНЦИЙ

3.1. Организационные основы применения балльно-рейтинговой системы оценки успеваемости обучающихся по дисциплине (модулю)

Оценка качества освоения обучающимися дисциплины (модуля) реализуется в формате балльно-рейтинговой системы оценки успеваемости обучающихся (БРСО).

БРСО в ходе текущего контроля успеваемости и промежуточной аттестации осуществляется по 100-балльной шкале.

Академический рейтинг обучающегося по дисциплине (модулю) складывается из результатов:

- текущего контроля успеваемости (максимальный текущий рейтинг обучающегося 80 рейтинговых баллов);
- промежуточной аттестации (максимальный рубежный рейтинг обучающегося 20 рейтинговых баллов).

Условия оценки освоения обучающимся дисциплины (модуля) в формате БРСО доводятся преподавателем до сведения обучающихся на первом учебном занятии, а также размещены в свободном доступе в электронной информационно-образовательной среде Университета.

3.2. Проведение текущего контроля успеваемости обучающихся по дисциплине (модулю) в соответствии с балльно-рейтинговой системой оценки успеваемости обучающегося

В течение учебного семестра до промежуточной аттестации на основании утвержденной рабочей программы дисциплины (модуля) формируется текущий рейтинг обучающегося. Текущий рейтинг обучающегося складывается как сумма рейтинговых баллов, полученных им в течение учебного семестра по всем видам учебных занятий по учебной дисциплине.

В процессе текущего контроля оцениваются следующие действия обучающегося, направленные на освоение компетенций в рамках изучения учебной дисциплины:

- академическая активность (посещаемость учебных занятий, самостоятельное изучение содержания учебной дисциплины в электронной информационно-образовательной среде, соблюдение сроков сдачи практических заданий и текущих контрольных мероприятий и др.);
- выполнение и сдача текущих и итогового практических заданий (эссе, рефераты, творческие задания, кейс-задания, лабораторные работы, расчетные задания и др., активное участие в групповых интерактивных занятиях (дискуссии, WiKi-проекты и др.), защита проектов и др.);
- прохождение рубежей текущего контроля, включая соблюдение графика их прохождения в электронной информационно-образовательной среде.

Для планирования расчета текущего рейтинга обучающегося используются следующие пропорции:

Вид учебного действия	Максимальная рейтинговая оценка, баллов
академическая активность	10
практические задания	40
<i>из них: текущие практические задания</i>	20
<i>итоговое практическое задание</i>	20
рубежи текущего контроля	30
ИТОГО:	80

В течение учебного семестра по дисциплине (модулю) обучающимся должен быть накоплен текущий рейтинг не менее 52 рейтинговых баллов (65% от максимального значения текущего рейтинга).

Необходимыми условиями допуска обучающегося к промежуточной аттестации по дисциплине являются положительное прохождение обучающимся не менее 65% рубежей текущего контроля с накоплением не менее 65% максимального рейтингового балла за каждый рубеж текущего контроля и положительное выполнение итогового практического

задания с накоплением не менее 65% максимального рейтингового балла, установленного за итоговое практическое задание.

Невыполнение вышеуказанных условий является текущей академической задолженностью, которая должна быть ликвидирована обучающимся до контрольного мероприятия промежуточной аттестации.

Сведения о наличии у обучающихся текущей академической задолженности, сроках и порядке добора рейтинговых баллов для её ликвидации доводятся до обучающихся педагогическим работником.

В случае не ликвидации текущей академической задолженности, педагогический работник обязан во время контрольного мероприятия промежуточной аттестации поставить обучающемуся 0 рейтинговых баллов. В этом случае ликвидация текущей академической задолженности возможна в периоды проведения повторной промежуточной аттестации.

3.3. Проведение промежуточной аттестации обучающихся по дисциплине (модулю) в соответствии с балльно-рейтинговой системой оценки успеваемости обучающегося

Промежуточная аттестация по дисциплине (модулю) проводится в соответствии с Положением о промежуточной аттестации обучающихся по основным профессиональным образовательным программам высшего образования – программ специалитета в Российском государственном социальном университете и Положением о балльно-рейтинговой системе оценки успеваемости обучающихся по основным профессиональным образовательным программам высшего образования - программам бакалавриата, программам специалитета, программам магистратуры в Российском государственном социальном университете.

На промежуточную аттестацию отводится 20 рейтинговых баллов.

Ответы обучающегося на контрольном мероприятии промежуточной аттестации оцениваются педагогическим работником по 20 - балльной шкале, а итоговая оценка по дисциплине (модулю) выставляется по пятибалльной системе для экзамена и по системе зачтено/не зачтено для зачета.

Критерии выставления оценки определяются Положением о балльно-рейтинговой системе оценки успеваемости обучающихся по основным профессиональным образовательным программам высшего образования - программам бакалавриата, программам специалитета, программам магистратуры в Российском государственном социальном университете.

В процессе определения рубежного рейтинга обучающегося используется следующая шкала:

Рубежный рейтинг	Критерии оценки освоения обучающимся учебной дисциплины в ходе контрольных мероприятий промежуточной аттестации
19-20 рейтинговых баллов	обучающийся глубоко и прочно усвоил программный материал, исчерпывающе, последовательно, грамотно и логически стройно его излагает, тесно увязывает с задачами и будущей деятельностью, не затрудняется с ответом при видоизменении задания, свободно справляется с задачами и практическими заданиями, правильно обосновывает принятые решения, умеет самостоятельно обобщать и излагать материал, не допуская
16-18 рейтинговых баллов	обучающийся твердо знает программный материал, грамотно и по существу излагает его, не допуская существенных неточностей в ответе на вопрос, может правильно применять теоретические положения и владеет необходимыми умениями и навыками при выполнении практических

13-15 рейтинговых баллов	обучающийся освоил основной материал, но не знает отдельных деталей, допускает неточности, недостаточно правильные формулировки, нарушает последовательность в изложении программного материала и испытывает затруднения в выполнении практических заданий
1-12 рейтинговых баллов	обучающийся не знает значительной части программного материала, допускает существенные ошибки, с большими затруднениями выполняет практические задания
0 рейтинговых баллов	не аттестован

Если результат контроля успеваемости в рамках проведения контрольных мероприятий промежуточной аттестации (рубежный рейтинг обучающегося) неудовлетворительный (получено менее 13 рейтинговых баллов), то промежуточная аттестация по учебной дисциплине (модулю) невозможна даже при наличии высокого текущего рейтинга, полученного по итогам текущего контроля по учебной дисциплине (модулю).

ЛИСТ РЕГИСТРАЦИИ ИЗМЕНЕНИЙ

№ п/п	Содержание изменения	Реквизиты документа об утверждении изменения	Дата введения изменения
1.	Утверждена и введена в действие на заседании кафедры комплекса естественно-научных дисциплин на основании Федерального государственного образовательного стандарта высшего образования – бакалавриат по направлению подготовки 20.03.01 Техносферная безопасность (уровень бакалавра), утвержденным приказом Министерства образования и науки Российской Федерации от 25.05.2020гг. № 680	Протокол заседания кафедры № 7 от «28» марта 2023 года	—.—.—
2.	*	Протокол заседания Ученого совета факультета № ____ от « ____ » ____ 20 ____ года	—.—.—
3.	*	Протокол заседания Ученого совета факультета № ____ от « ____ » ____ 20 ____ года	—.—.—
4.	*	Протокол заседания Ученого совета факультета № ____ от « ____ » ____ 20 ____ года	—.—.—



**Министерство науки и высшего образования Российской Федерации
Федеральное государственное бюджетное образовательное учреждение
высшего образования
«Российский государственный социальный университет»**

УТВЕРЖДАЮ

**Заместитель руководителя факультета
экологии и природоохранной деятельности**

/ А.Н. Островский /

« 25 » апреля 2023 г.

**МЕТОДИЧЕСКИЕ МАТЕРИАЛЫ ПО ДИСЦИПЛИНЕ (МОДУЛЮ)
ЧЕЛОВЕК И ЕГО ПРАВА В КОНТЕКСТЕ СОВРЕМЕННОЙ РЕАЛЬНОСТИ**

**Направление подготовки
20.03.01 «Техносферная безопасность»**

**Направленность
«Безопасность жизнедеятельности в техносфере»**

**ОБРАЗОВАТЕЛЬНАЯ ПРОГРАММА ВЫСШЕГО ОБРАЗОВАНИЯ - ПРОГРАММА
БАКАЛАВРИАТА**

**Форма обучения
Очная**

Москва, 2023 г.

Методические материалы по дисциплине (модулю) «Человек и его права в контексте современной реальности» разработана на основании федерального государственного образовательного стандарта высшего образования – *бакалавриата* по направлению подготовки 20.03.01 Техносферная безопасность, утвержденного приказом Министерства науки и высшего образования Российской Федерации от 25 мая 2020 г № 680, учебного плана по основной профессиональной образовательной программе высшего образования – программе бакалавриата по направлению подготовки 20.03.01 Техносферная безопасность.

Методические материалы по дисциплине (модулю) разработаны рабочей группой в составе: Афонин Михаил Викторович, к.ю.н., доцент, зав. кафедрой прав человека.

Методические материалы по дисциплине (модулю) обсуждены и утверждены на заседании кафедры прав человека.

Протокол № 9 от «26» апреля 2023 года.

Заведующий кафедрой
к.ю.н., доцент



(подпись)

М.В. Афонин

СОДЕРЖАНИЕ

1. МЕТОДИЧЕСКИЕ МАТЕРИАЛЫ К ЛЕКЦИОННЫМ И ПРАКТИЧЕСКИМ ЗАНЯТИЯМ	4
1.1. Методические материалы к проведению лекционных занятий по дисциплине (модулю).....	4
1.2. Методические материалы по подготовке к практическим занятиям по дисциплине (модулю)	11
2. МЕТОДИЧЕСКИЕ РЕКОМЕНДАЦИИ ДЛЯ ОБУЧАЮЩИХСЯ ПО ОСВОЕНИЮ ДИСЦИПЛИНЫ (МОДУЛЯ) И САМОСТОЯТЕЛЬНОЙ РАБОТЕ	16
3. МЕТОДИЧЕСКИЕ МАТЕРИАЛЫ, ОПРЕДЕЛЯЮЩИЕ ПРОЦЕДУРЫ ОЦЕНИВАНИЯ ЗНАНИЙ, УМЕНИЙ, НАВЫКОВ И (ИЛИ) ОПЫТА ДЕЯТЕЛЬНОСТИ, ХАРАКТЕРИЗУЮЩИХ ЭТАПЫ ФОРМИРОВАНИЯ КОМПЕТЕНЦИЙ	25
3.1. Организационные основы применения балльно-рейтинговой системы оценки успеваемости обучающихся по дисциплине (модулю)	25
3.2. Проведение текущего контроля успеваемости обучающихся по дисциплине (модулю) в соответствии с балльно-рейтинговой системой оценки успеваемости обучающегося	25
3.3. Проведение промежуточной аттестации обучающихся по дисциплине (модулю) в соответствии с балльно-рейтинговой системой оценки успеваемости обучающегося	26
ЛИСТ РЕГИСТРАЦИИ ИЗМЕНЕНИЙ	28

1. МЕТОДИЧЕСКИЕ МАТЕРИАЛЫ К ЛЕКЦИОННЫМ И ПРАКТИЧЕСКИМ ЗАНЯТИЯМ

1.1. Методические материалы к проведению лекционных занятий по дисциплине (модулю)

Лекция - один из методов обучения, одна из основных системообразующих форм организации учебного процесса в вузе. Лекционное занятие представляет собой систематическое, последовательное, монологическое изложение педагогическим работником учебного материала, как правило, теоретического характера. Такое занятие представляет собой элемент технологии представления учебного материала путем логически стройного, систематически последовательного и ясного изложения.

Цель лекции – организация целенаправленной познавательной деятельности обучающихся по овладению программным материалом дисциплины (модуля). Чтение курса лекций позволяет дать связанное, последовательное изложение материала в соответствии с новейшими данными науки, сообщить слушателям основное содержание предмета в целостном, систематизированном виде. В ряде случаев лекция выполняет функцию основного источника информации: при отсутствии учебников и учебных пособий, чаще по новым курсам; в случае, когда новые научные данные по той или иной теме не нашли отражения в учебниках; отдельные разделы и темы очень сложны для самостоятельного изучения. В таких случаях только лектор может методически помочь обучающимся в освоении сложного материала.

Возможные формы проведения лекций:

- Вводная лекция – один из наиболее важных и трудных видов лекции при чтении систематических курсов. От успеха этой лекции во многом зависит успех усвоения всего курса. Она может содержать: определение дисциплины (модуля); краткую историческую справку о дисциплине (модуле); цели и задачи дисциплины (модуля), ее роль в общей системе обучения и связь со смежными дисциплинами (модулями); основные проблемы (понятия и определения) данной науки; основную и дополнительную учебную литературу; особенности самостоятельной работы обучающихся над дисциплиной (модулем) и формы участия в научно-исследовательской работе; отчетность по курсу.

- Информационная лекция ориентирована на изложение и объяснение обучающимся научной информации, подлежащей осмыслению и запоминанию. Это самый традиционный тип лекций в практике высшей школы.

- Заключительная лекция предназначена для обобщения полученных знаний и раскрытия перспектив дальнейшего развития данной науки.

- Обзорная лекция – это систематизация научных знаний на высоком уровне, допускающая большое число ассоциативных связей в процессе осмысления информации, излагаемой при раскрытии внутрипредметной и межпредметной связей, исключая детализацию и конкретизацию. Как правило, стержень излагаемых теоретических положений составляет научно-понятийная и концептуальная основа всего курса или крупных его разделов.

- Лекция-беседа - непосредственный контакт педагогического работника с аудиторией - диалог. По ходу лекции педагогический работник задает вопросы для выяснения мнений и уровня осведомленности обучающихся по рассматриваемой проблеме.

- Лекция-дискуссия - свободный обмен мнениями в ходе изложения лекционного материала. Педагогический работник активизирует участие в обсуждении отдельными вопросами, сопоставляет между собой различные мнения и тем самым развивает дискуссию, стремясь направить ее в нужное русло.

- Лекция с применением обратной связи включает в себе то, что в начале и конце каждого раздела лекции задаются вопросы. Первый - для того, чтобы узнать, насколько обучающиеся ориентируются в излагаемом материале, вопрос в конце раздела предназначен для выяснения степени усвоения только что изложенного материала. При

неудовлетворительных результатах контрольного опроса педагогический работник возвращается к уже прочитанному разделу, изменив при этом методику подачи материала.

- Проблемная лекция опирается на логику последовательно моделируемых проблемных ситуаций путем постановки проблемных вопросов или предъявления проблемных задач. Проблемный вопрос - это диалектическое противоречие, требующее для своего решения размышления, сравнения, поиска, приобретения и применения новых знаний. Проблемная задача содержит дополнительную вводную информацию и при необходимости некоторые ориентиры поиска ее решения.

- Программированная лекция - консультация – педагогический работник сам составляет и предлагает обучающимся вопросы. На подготовленные вопросы педагогический работник сначала просит ответить обучающихся, а затем проводит анализ и обсуждение неправильных ответов. В лекциях можно использовать наглядные материалы, а также подготовить презентацию. Что касается презентации, то в качестве визуальной поддержки ее можно органично интегрировать во все вышеупомянутые лекции. В то же время лекцию-презентацию возможно выделить и в качестве самостоятельной формы. Лекция-презентация должна отражать суть основных и (или) проблемных вопросов лекции, на которые особо следует обратить внимание обучающихся. В условиях применения активного метода проведения занятий презентация представляется весьма удачным способом донесения информации до слушателей. Единственное, на что следует обратить внимание при подготовке слайдов, - это их оформление и текст. Слайд не должен быть перегружен картинками и лишней информацией, которая будет отвлекать от основного аспекта того или иного вопроса лекции. Во время лекции можно задавать вопросы аудитории в отношении того или иного слайда, тем самым еще больше вовлекая обучающихся в проблематику.

Краткое содержание лекционных занятий

Наименование разделов и тем	Содержание учебного материала
РАЗДЕЛ 1. Теория и история прав человека	
Тема 1.1. Основные понятия в сфере прав человека	<p>Сущность человека. Человек как социобиологическое существо. Личность. Различные теории личности: социологические, психологические, экономические, политические, религиозные, культурологические, нравственные и правовые. Понятие достоинства человека как фундаментальной основы прав человека. Человек, общество и исторический прогресс. Человек, власть и государство.</p> <p>Понятие прав человека. Права и свободы. Права человека и права гражданина. Права человека, льготы и привилегии. Диалектика соотношения интересов индивида, социальной общности и мирового сообщества на современном этапе. Гуманизм, свобода, равенство и равноправие – основополагающие принципы прав человека.</p> <p>Правовой статус гражданина, основание дифференциации. Социальный статус как фактическое положение гражданина и личности в обществе. Соотношение социального и правового статуса гражданина и личности.</p> <p>Система прав человека. Субъекты прав человека. Теория трех поколений прав человека. Современные национальные и международные (региональная и универсальная) системы прав человека в их соотношении. Социально-экономические и культурные, гражданские и политические права и свободы, их природа, сущность и взаимодействие. Особенности и многообразие классификаций прав человека. Конституционное закрепление прав человека. Структура конституционных прав и свобод гражданина в условиях</p>

<p>Тема 1.2. Пределы осуществления, основания и условия ограничения прав человека; соотношение международного права прав человека и российского права и отдельных отраслей международного права</p>	<p>правового государства.</p> <p>Территория и применимость международного права прав человека. Территориальное действие прав человека. Экстратерриториальное действие норм международного права прав человека. Концепция экстратерриториального действия норм о защите прав человека и вопрос контроля (стандарты контроля и их критерии). Присвоение обязательств государствам по правам человека в экстратерриториальном контексте.</p> <p>Ограничения в отношении применения гарантий защиты, закрепленных в международном праве прав человека. Пределы осуществления прав и свобод человека и гражданина: конституционные и иные ограничения. Злоупотребление правом. Возможность и условия отступления от обязательств согласно нормам международного права прав человека (Международный пакт о гражданских и политических правах 1966 г. (ст. 4). Европейская конвенция о защите прав человека и основных свобод 1950 г. (с 15). Американская конвенция о правах человека 1969 г. (ст. 27). Европейская социальная хартия 1961 г. (ст. 30) и Европейская социальная хартия, пересмотренная в 1996 г., (ст. F). Конвенция СНГ о правах и основных свободах человека 1995 г. (ст. 35)). Критерии, принципы и пределы правомерного ограничения прав человека. Права и свободы, не подлежащие ограничению. Международные договоры по правам человека, предусматривающие действие их норм в чрезвычайных ситуациях и во время вооруженных конфликтов. Международные договоры, не содержащие положения об отступлении от обязательств в области защиты прав человека. Законные ограничения в отношении осуществления отдельных прав человека. Основания и порядок ограничения прав человека в связи с чрезвычайным положением или на основании закона согласно ст. 56(1) и ст. 55(3) Конституции Российской Федерации 1993 г. Оговорки и заявления в отношении договоров в области международного права прав человека.</p> <p>Соотношение международного права прав человека и международного гуманитарного права. Концепции соотношения международного права прав человека и международного гуманитарного права в ситуациях вооруженного конфликта. Одновременное применение международного права прав человека и международного гуманитарного права и принцип <i>lex specialis</i>. Взаимодействие международного права прав человека и международного гуманитарного права. Применение норм международного права о защите беженцев (и норм о внутренне перемещенных лицах) в ситуациях вооруженного конфликта. Соотношение международного права прав человека и международного уголовного права. Соотношение международного права прав человека и других отраслей международного права. Соотношение международного права прав человека и национального права. Международное право прав человека и Конституция РФ. Международные стандарты по правам человека и правовая система Российской Федерации.</p>
<p>Тема 1.3. Становление и развитие прав человека от</p>	<p>Начало истории прав человека. Человек в учениях индуизма, раннего буддизма. Библия о человеке. Гуманистическое учение Протагора. Зарождение представлений о естественном праве (философия стоиков, учения древнеримских юристов). Римское право:</p>

<p>Древнего мира до начала XX века</p>	<p>права личности.</p> <p>Человек в экономической и социальной структуре феодального общества. Человек в религиозной картине мира. Деятельность инквизиции. Средневековые войны и личность. Феодальные права и права личности. Великая хартия вольности и ее историческое значение (1213 г.).</p> <p>Эпоха Возрождения (XIV – XV в.в.). Духовная эмансипация личности. Этические учения итальянских гуманистов о человеке. Реформация в Германии в XVIв. Лютер и его роль в развитии свободомыслия в делах веры. Формирование концепции прав человека. Учения Гроция, Локка, Спинозы, Гоббса о естественных правах человека.</p> <p>Эпоха Просвещения (XVIII в.). Проблема достоинства человека в работах французских и немецких просветителей. Политико-правовые концепции Руссо, Монтескье о человеке как субъекте свободы. Значение учения Беккариа для утверждения идей гуманизма в праве.</p> <p>Концепция прав человека, его достоинства и их нормативное закрепление в условиях буржуазных революций конца XVIII в. Американская Декларация о независимости (1776 г.), американский билль (1789 – 1791 г. г.). Французская Декларация прав человека и гражданина 1789 г. Формирование первого поколения прав человека.</p> <p>Гражданский кодекс Наполеона 1804 г. и его значение для утверждения экономических предпосылок развития личности. Французский уголовный кодекс 1810 г. и его роль в гуманизации уголовного права. Развитие рабочего движения и защита прав трудящихся в XIX в. Правозащитное движение в XIX в. (Дело Дрейфуса и др.).</p> <p>Проблема достоинства и прав человека в философских, политических и этических теориях конца XVIII – начала XIX в.в. (Кант, Фихте, Гегель, Фейербах). Буржуазный либерализм о демократических свободах (Бентам, Токвиль, Милль). Социалистические учения о правах человека (Фурье). Марксизм о правах человека. Анархистские учения (Прудон, Бакунин, Кропоткин). Юридический позитивизм (Лабанд, Эсмен), социологическая юриспруденция (Неринг).</p>
<p>Тема 1.4. Развитие прав человека в XX веке</p>	<p>Массовые общественные движения начала XX в. Первая мировая война. Крах монархических форм правления в Европе и Азии, национально-освободительное движение и расширение прав и свобод граждан в конституционном законодательстве ряда стран. Революция в России и начало законодательного признания второго поколения прав человека. Мировой экономический кризис, установление фашистских режимов в ряде стран, укрепление тоталитарной системы в СССР. Вторая мировая война. Значение приговоров Нюрнбергского и Токийского трибуналов для защиты прав человека.</p> <p>Устав ООН 1945 г. об утверждении веры в права человека. Всеобщая Декларация прав человека 1948 г., ее содержание, история создания, историческое значение. Интернационализация прав человека. Признание прав человека и развитие системы гарантий в послевоенных конституциях и законодательствах многих стран.</p> <p>Освобождение Индии, Пакистана и других стран Азии. Победа революции в Китае. Американская Декларация прав и обязанностей человека 1948 г. Европейская конвенция о защите прав человека.</p>

	<p>«Холодная война», гонка вооружений и наступление на демократические права в США, ФРГ, странах Восточной Европы. Крах мировой колониальной системы. Международные пакты 1966 г., их содержание.</p> <p>Достижения в осуществлении прав человека и гражданина в западных странах в 60-70-х годах. Реакционные тенденции: режим апартеида в ЮАР, франкизм в Испании, репрессии в Ольстере и т. д. Массовые поправки прав человека в Китае (1966-1976гг.), Кампучии (1975-1978гг.).</p> <p>Усиление позитивных процессов, связанных с обеспечением прав человека в 1970-80-х годах (падение реакционных режимов в Европе, Латинской Америке, освобождение Намибии и т.д.). Начало Хельсинского процесса. Начало формирования третьего поколения прав человека. Анализ фактов универсального и регионального характера. Окончание «холодной войны», социально-политические изменения в СССР, странах Восточной Европы. Новый этап в интернационализации прав человека. Развитие Хельсинского процесса. Понятие «человеческое измерение СБСЕ».</p>
<p>РАЗДЕЛ 2. Фундаментальные права человека</p>	
<p>Тема 2.1. Гражданские и политические права</p>	<p>Общая характеристика гражданских прав - понятие, особенности и виды. Правовые основы в международном и российском праве.</p> <p>Правовые основы, понятие и содержание права на жизнь. Понятие "произвольное лишение жизни". Договорные положения и общие принципы, касающиеся запрещения произвольного лишения жизни. Лишение жизни и присвоение ответственности государству государства. Толкование права на жизнь в практике международных механизмов защиты прав человека. Право на жизнь в Конституции РФ (ст. 20) и российском законодательстве.</p> <p>Достоинство личности. Запрещение пыток, негуманного обращения, посягательства на человеческое достоинство. Понятие "пытки, негуманное и унижающее человеческое достоинство обращение и наказание" и различные формы практики их осуществления. Экстрадиция, невыдворение и чрезвычайная передача. Превентивные и сдерживающие меры. Посещение мест содержания лиц. Охрана достоинства личности и запрещение пыток, насилия, другого жестокого или унижающего человеческое достоинство обращения или наказания в Конституции РФ (ст. 21) и российском законодательстве.</p> <p>Запрещение насильственного исчезновения. Понятие "насильственное исчезновение" и международно-правовые нормы о запрещении насильственного исчезновения. Насильственное исчезновение как комплексное нарушение прав человека. Посещение мест содержания лиц.</p> <p>Право на свободу и личную неприкосновенность. Запрещение произвольного задержания (лишения свободы) и предварительное заключение под стражу. Правовые основы и понятие "задержание". Основания и процедура задержания. Административное задержание по соображениям безопасности. Информация о причинах задержания. Habeas corpus. Условие законности ареста. Условие в срочном порядке быть доставленным к судье. Посещение мест содержания лиц. Право на свободу и личную неприкосновенность в Конституции РФ (ст. 22) и</p>

российском законодательстве.

Права, гарантирующие средства правовой защиты, справедливое судебное разбирательство, презумпцию невиновности, осуждение и наказание на основании закона и другие процессуальные гарантии. Преступления и принцип законности. Понятия "преступление" и "международное преступление". Международно-правовые основы необходимости осуждения и наказания. Принцип индивидуальной уголовной ответственности и запрещения коллективных наказаний. Право на рассмотрение дела компетентным, независимым и беспристрастным судом и элементы справедливого суда. Правовые основы, дефиниция и признаки понятия "компетентный, независимый и беспристрастный суд". Право на доступ к правосудию. Понятие и принципы справедливого суда: презумпции невиновности, равенство сторон, открытость суда и т.д. Вопросы выдачи "несправедливому" суду. Права, связанные с судебными гарантиями, в Конституции РФ (ст.ст. 45-54) и российском законодательстве.

Право на частную и семейную жизнь. Право на неприкосновенность жилища. Право на свободу передвижения и места жительства. Понятия и правовые основы. Неприкосновенность частной и семейной жизни, защита чести и доброго имени, право на тайну корреспонденции и коммуникации, запрещение перлюстрации, наблюдения, обысков, запрещение сбора, хранения, использования и распространения информации о частной жизни лица без его согласия. Гарантии против незаконного вторжения и обысков. Правовое закрепление в Конституции РФ (ст.ст. 23-27) и российском законодательстве.

Свобода мысли и слова. Свобода совести и религии. Понятие и правовые основы. Содержание, формы и сферы осуществления свободы мысли и его выражения. Ограничения на свободу выражения. Свобода совести, отказ от военной службы и т.д. Правовое закрепление в Конституции РФ (ст.ст. 28-29) и российском законодательстве.

Общая характеристика политических прав - понятие, особенности и виды. Правовые основы в международном и российском праве.

Свобода печати и массовой информации как элемент свободы мысли и слова. Понятие и правовые основы. Содержание, формы и сферы осуществления свободы печати и массовой информации. Ограничения на свободу печати и массовой информации. Запрещение цензуры. Правовое закрепление в Конституции РФ (ст. 29) и российском законодательстве.

Право на участие в общественной жизни: право на объединения. Понятие и правовые основы. Право на создание, вступление, участие в деятельности различных объединений, ассоциаций, профсоюзов, партий, общественных организаций и т.д. и свободный выход из них. Основания и условия ограничений на реализацию права на объединения. Правовое закрепление в Конституции РФ (ст. 30) и российском законодательстве.

Право на участие в общественной жизни: право на мирные собрания и публичные манифесты. Понятие и правовые основы. Основания и условия ограничений на реализацию права на мирные собрания и публичные манифесты. Правовое закрепление в Конституции РФ (ст. 31) и российском законодательстве.

	<p>Право на участие в управление делами государства. Понятие и правовые основы. Непосредственное участие в управлении делами государства (референдум, выборы в органы государственной власти или местного самоуправления и личное участие в управлении). Опосредованное участие в управлении делами государства через своих представителей (выборы в органы государственной власти или местного самоуправления). Равный доступ к государственной службе. Правовое закрепление в Конституции РФ (ст. 32) и российском законодательстве.</p> <p>Право обращений и петиций как право и средство защиты прав и свобод. Индивидуальные и коллективные обращения, петиции. Правовое закрепление в Конституции РФ (ст. 33) и российском законодательстве.</p>
<p>Тема 2.2. Экономические, социальные и культурные права</p>	<p>Общая характеристика экономических, социальных и культурных прав - понятие, особенности и виды. Правовые основы в международном и российском праве.</p> <p>Экономические права. Понятие и правовые основы. Право собственности. Право наследования. Свобода предпринимательской деятельности (хозяйственной инициативы). Свобода труда и другие трудовые права (в т.ч. на забастовку, на участие в управлении предприятием). Правовое закрепление в Конституции РФ (ст.ст. 34-37) и российском законодательстве.</p> <p>Социальные права. Понятие и правовые основы. Право на социальное обеспечение. Прав на жилище. Право на охрану здоровья и медицинскую помощь. Правовое закрепление в Конституции РФ (ст.ст. 38-41) и российском законодательстве.</p> <p>Культурные права. Понятие и правовые основы. Право на образование. Свобода преподавания (академическая свобода). Свобода творчества. Право на участие в культурной жизни и пользование учреждениями культуры, право на доступ к культурным ценностям. Правовое закрепление в Конституции РФ (ст.ст. 43-44) и российском законодательстве.</p>
<p>Тема 2.3. Коллективные права – права солидарности</p>	<p>Общая характеристика коллективных прав - понятие, особенности и виды. Правовые основы в международном и российском праве.</p> <p>Право народов на самоопределение. Понятие и правовые основы. Право на внутреннее самоопределение. Право на внешнее самоопределение и пределы его осуществления. Правовое закрепление в Конституции РФ (ст. 5) и российском законодательстве.</p> <p>Право на благоприятную окружающую среду. Понятие и правовые основы. Связь с другими правами. Правовое закрепление в Конституции РФ (ст.ст. 36, 42, 58) и российском законодательстве.</p> <p>Право на развитие. Понятие и правовые основы. Права человека и Повестка дня в области устойчивого развития до 2030 года. Правовое закрепление в российском законодательстве.</p>
<p>Тема 2.4. Обязанности человека и гражданина</p>	<p>Обязанности человека: понятие, содержание и виды. Обязанности человека и нравственный долг. Соотношение прав человека и его обязанностей. Соотношение обязанностей человека и обязанностей гражданина, механизм их реализации. Юридическая природа обязанностей гражданина. Конституционные обязанности гражданина, их виды в различных странах мира.</p>

1.2. Методические материалы по подготовке к практическим занятиям по дисциплине (модулю)

Практические (семинарские) занятия - одна из форм учебного занятия, направленная на развитие самостоятельности обучающихся и приобретение умений и навыков. Данные учебные занятия углубляют, расширяют, детализируют полученные ранее знания. Практическое занятие предполагает выполнение обучающимися по заданию и под руководством преподавателей одной или нескольких практических работ.

Цель практических занятий и семинаров состоит в развитии познавательных способностей, самостоятельности мышления и творческой активности обучающихся; углублении, расширении, детализировании знаний, полученных на лекции в обобщенной форме, и содействии выработке навыков профессиональной деятельности. В отдельных случаях на практических занятиях и семинарах руководителем занятия сообщаются дополнительные знания.

Для достижения поставленных целей и решения требуемого перечня задач практические занятия и семинары проводятся традиционными технологиями или с использованием активных и интерактивных образовательных технологий.

Возможные формы проведения практических (семинарских) занятий:

- Деловая игра - это метод группового обучения совместной деятельности в процессе решения общих задач в условиях максимально возможного приближения к реальным проблемным ситуациям. Имитационные игры - на занятиях имитируется деятельность какой-либо организации, предприятия или его подразделения. Имитироваться могут события, конкретная деятельность людей (деловое совещание, обсуждение плана) и обстановка, условия, в которых происходит событие или осуществляется деятельность (кабинет начальника цеха, зал заседаний). Исполнение ролей (ролевые игры) - в этих играх отрабатывается тактика поведения, действий, выполнение функций и обязанностей конкретного лица. Для проведения игр с исполнением роли разрабатывается модель-пьеса ситуации, между студентами распределяются роли с «обязательным содержанием», характеризующиеся различными интересами; в процессе их взаимодействия должно быть найдено компромиссное решение. «Деловой театр» (метод инсценировки) - в нем разыгрывается какая-либо ситуация, поведение человека в этой обстановке, обучающийся должен вжиться в образ определенного лица, понять его действия, оценить обстановку и найти правильную линию поведения. Основная задача метода инсценировки - научить ориентироваться в различных обстоятельствах, давать объективную оценку своему поведению, учитывать возможности других людей, влиять на их интересы, потребности и деятельность, не прибегая к формальным атрибутам власти, к приказу.

- Игровое проектирование - является практическим занятием или циклом занятий, суть которых состоит в разработке инженерного, конструкторского, технологического и других видов проектов в игровых условиях, максимально воссоздающих реальность. Этот метод отличается высокой степенью сочетания индивидуальной и совместной работы обучающихся.

- Познавательно-дидактические игры не относятся к деловым играм. Они предполагают лишь включение изучаемого материала в необычный игровой контекст и иногда содержат лишь элементы ролевых игр. Такие игры могут проводиться в виде копирования научных, культурных, социальных явлений (конкурс знатоков, «Поле чудес», КВН и т.д.) и в виде предметно-содержательных моделей, (например, игры-путешествия, когда надо разработать рациональный маршрут, пользуясь различными картами).

- Анализ конкретных ситуаций. Конкретная ситуация – это любое событие, которое содержит в себе противоречие или вступает в противоречие с окружающей средой. Ситуации могут нести в себе как позитивный, так и отрицательный опыт. Все ситуации делятся на простые, критические и экстремальные.

- Кейс-метод (от английского case – случай, ситуация) – усовершенствованный метод анализа конкретных ситуаций, метод активного проблемно-ситуационного анализа, основанный на обучении путем решения конкретных задач – ситуаций (решение кейсов). Непосредственная цель метода case-study - обучающиеся должны проанализировать ситуацию, разобраться в сути проблем, предложить возможные решения и выбрать лучшее из них. Кейсы делятся на практические (отражающие реальные жизненные ситуации), обучающие (искусственно созданные, содержащие значительные элемент условности при отражении в нем жизни) и исследовательские (ориентированные на проведение исследовательской деятельности посредством применения метода моделирования). Метод конкретных ситуаций (метод case-study) относится к неигровым имитационным активным методам обучения.

- Тренинг (англ. training от train — обучать, воспитывать) – метод активного обучения, направленный на развитие знаний, умений и навыков и социальных установок. Тренинг – форма интерактивного обучения, целью которого является развитие компетентности межличностного и профессионального поведения в общении. Достоинство тренинга заключается в том, что он обеспечивает активное вовлечение всех участников в процесс обучения. Можно выделить основные типы тренингов по критерию направленности воздействия и изменений – навыковый, психотерапевтический, социально-психологический, бизнес-тренинг.

- Метод Сократа (Майевтика) – метод вопросов, предполагающих критическое отношение к догматическим утверждениям, называется еще как метод «сократовской иронии». Это умение извлекать скрытое в человеке знание с помощью искусных наводящих вопросов, подразумевающего короткий, простой и заранее предсказуемый ответ.

- Интерактивная лекция – выступление ведущего обучающего перед большой аудиторией с применением следующих активных форм обучения: дискуссия, беседа, демонстрация слайдов или учебных фильмов, мозговой штурм.

- Групповая, научная дискуссия, диспут Дискуссия — это целенаправленное обсуждение конкретного вопроса, сопровождающееся обменом мнениями, идеями между двумя и более лицами. Задача дискуссии - обнаружить различия в понимании вопроса и в споре установить истину. Дискуссии могут быть свободными и управляемыми. К технике управляемой дискуссии относятся: четкое определение цели, прогнозирование реакции оппонентов, планирование своего поведения, ограничение времени на выступления и их заданная очередность. Разновидностью свободной дискуссии является форум, где каждому желающему дается неограниченное время на выступление, при условии, что его выступление вызывает интерес аудитории. Каждый конкретный форум имеет свою тематику — достаточно широкую, чтобы в её пределах можно было вести многоплановое обсуждение.

- Дебаты – это чётко структурированный и специально организованный публичный обмен мыслями между двумя сторонами по актуальным темам. Это разновидность публичной дискуссии участников дебатов, направляющая на переубеждение в своей правоте третьей стороны, а не друг друга. Поэтому вербальные и невербальные средства, которые используются участниками дебатов, имеют целью получения определённого результата — сформировать у слушателей положительное впечатление от собственной позиции.

- Метод работы в малых группах. Групповое обсуждение кого-либо вопроса направлено на достижение лучшего взаимопонимания и нахождения истины. Групповое обсуждение способствует лучшему усвоению изучаемого материала. Оптимальное количество участников - 5-7 человек. Перед обучающимися ставится проблема, выделяется определенное время, в течение которого они должны подготовить аргументированный обдуманный ответ. Педагогический работник может устанавливать правила проведения группового обсуждения – задавать определенные рамки обсуждения, ввести алгоритм выработки общего мнения, назначить лидера и др.

- Круглый стол - общество, собрание в рамках более крупного мероприятия (съезда, симпозиума, конференции). Мероприятие, как правило, на которое приглашаются эксперты и специалисты из разных сфер деятельности для обсуждения актуальных вопросов. Данная

модель обсуждения, основываясь на соглашениях, в качестве итогов даёт результаты, которые, в свою очередь, являются новыми соглашениями.

- Коллоквиум - (лат. colloquium — разговор, беседа) - одна из форм учебных занятий в системе образования, имеющая целью выяснение и повышение знаний обучающихся. На коллоквиумах обсуждаются: отдельные части, разделы, темы, вопросы изучаемого курса (обычно не включаемые в тематику семинарских и других практических учебных занятий), рефераты, проекты и др. работы обучающихся. Это научные собрания, на которых заслушиваются и обсуждаются доклады. Коллоквиум – это и форма контроля, массового опроса, позволяющая преподавателю в сравнительно небольшой срок выяснить уровень знаний студентов по данной теме дисциплины. Коллоквиум проходит обычно в форме дискуссии, в ходе которой обучающимся предоставляется возможность высказать свою точку зрения на рассматриваемую проблему, учиться обосновывать и защищать ее. Аргументируя и отстаивая свое мнение, обучающийся в то же время демонстрирует, насколько глубоко и осознанно он усвоил изученный материал.

- Метод «мозговой штурм» (мозговой штурм, мозговая атака, англ. brainstorming) — оперативный метод решения проблемы на основе стимулирования творческой активности, при котором участникам обсуждения предлагают высказывать как можно большее количество вариантов решения, в том числе самых фантастичных. Затем из общего числа высказанных идей отбирают наиболее удачные, которые могут быть использованы на практике. Является методом экспертного оценивания.

- Метод проектов - это способ достижения дидактической цели через детальную разработку проблемы (технологию), которая должна завершиться вполне реальным, осязаемым практическим результатом, оформленным тем или иным образом; это совокупность приёмов, действий обучающихся в их определённой последовательности для достижения поставленной задачи – решения проблемы, лично значимой для учащихся и оформленной в виде некоего конечного продукта. Основное предназначение метода проектов состоит в предоставлении учащимся возможности самостоятельного приобретения знаний в процессе решения практических задач или проблем, требующего интеграции знаний из различных предметных областей.

- Брифинг - (англ. briefing от англ. brief – короткий, недолгий) – краткая пресс-конференция, посвященная одному вопросу. Основное отличие: отсутствует презентационная часть. То есть практически сразу идут ответы на вопросы журналистов.

- Метод портфолио (итал. portfolio — 'портфель, англ. - папка для документов) - современная образовательная технология, в основе которой используется метод аутентичного оценивания результатов образовательной и профессиональной деятельности. Портфолио как подборка сертифицированных достижений, наиболее значимых работ и отзывов на них.

Вопросы для самоподготовки к практическим (семинарским) занятиям по разделам (темам) дисциплины (модуля)

РАЗДЕЛ 1. ТЕОРИЯ И ИСТОРИЯ ПРАВ ЧЕЛОВЕКА

Тема 1.1. Основные понятия в сфере прав человека

Вопросы для самоподготовки:

1. Понятие прав человека.
2. Права человека в философском, цивилизационном, социальном, моральном, политическом и правовом измерении.
3. Права человека, глобализация, толерантность и диалог культур.
4. Классификация прав и свобод человека.
5. Источники международного права прав человека: договоры (универсальные и региональные) и обычаи.

6. Акты международных организаций и конференций, акты «мягкого права».
7. Основные принципы международного права прав человека.
8. Субъекты международного права прав человека.
9. Субъекты российского права в сфере защиты прав человека.

Тема 1.2. Пределы осуществления, основания и условия ограничения прав человека; соотношение международного права прав человека и российского права и отдельных отраслей международного права

Вопросы для самоподготовки:

1. Территориальное и экстратерриториальное действие прав человека.
2. Присвоение обязательств государствам по правам человека в экстратерриториальном контексте, стандарты контроля и их критерии.
3. Пределы осуществления прав и ограничения прав человека, свобод человека.
4. Критерии, принципы и пределы правомерного ограничения прав человека.
5. Права и свободы, не подлежащие ограничению.
6. Основания и порядок ограничения прав человека в связи с чрезвычайным положением или на основании закона согласно ст. 56(1) и ст. 55(3) Конституции Российской Федерации 1993 г.
7. Оговорки и заявления в отношении договоров в области международного права прав человека.
8. Соотношение международного права прав человека и международного гуманитарного права, международного права о защите беженцев (и о внутренне перемещенных лицах), международного уголовного права.
9. Соотношение международного права прав чело, а также других отраслей международного права.
10. Соотношение международного права прав человека и национального права Российской Федерации.

Тема 1.3. Становление и развитие прав человека от Древнего мира до начала XX века

Вопросы для самоподготовки:

1. История развития концепций прав человека.
2. Античный, средневековый периоды развития концепций прав человека.
3. Права человека в Новое и Новейшее время.
4. Естественнo-правовая теория прав человека.
5. Позитивистская теория прав человека.
6. Религиозные концепции прав человека.

Тема 1.4. Развитие прав человека в XX веке

Вопросы для самоподготовки:

1. Революция в России и начало законодательного признания второго поколения прав человека.
2. Значение приговоров Нюрнбергского и Токийского трибуналов для защиты прав человека.
3. Устав ООН 1945 г. об утверждении веры в права человека.
4. Всеобщая Декларация прав человека 1948 г., ее содержание, история создания, историческое значение.
5. Интернационализация прав человека.

6. Признание прав человека и развитие системы гарантий в послевоенных конституциях и законодательствах многих стран.
7. Международные пакты 1966 г., их содержание.
8. Начало формирования третьего поколения прав человека.

РАЗДЕЛ 2. ФУНДАМЕНТАЛЬНЫЕ ПРАВА ЧЕЛОВЕКА

Тема 2.1. Гражданские и политические права

Вопросы для самоподготовки:

1. Понятие и сущность гражданских (личных прав).
2. Система гражданских прав.
3. Основные международные стандарты и нормы российского законодательства о гражданских правах.
4. Права, обеспечивающие жизнь и ценность человеческой личности.
5. Права, обеспечивающие свободу и личную безопасность.
6. Права, обеспечивающие блага личной и семейной жизни.
7. Права, обеспечивающие возможности признания человека субъектом права и гарантии равноправия.
8. Права, обеспечивающие средства правовой защиты (право на правосудие).
9. Понятие и содержание политических прав.
10. Система политических прав.
11. Права человека, связанные с управлением страной.
12. Свобода печати и массовой информации как элемент свободы мысли и слова.
13. Право на участие в общественной жизни: право на объединения.
14. Право на участие в общественной жизни: право на мирные собрания и публичные манифесты.
15. Право обращений и петиций как право и средство защиты прав и свобод.
16. Политические гарантии равноправия.

Тема 2.2. Экономические, социальные и культурные права

Вопросы для самоподготовки:

1. Экономические права.
2. Право собственности.
3. Понятие собственности, ее формы. История возникновения и развития.
4. Право владения имуществом в англосаксонской и романо-германской системах права.
5. Право предпринимательства, его содержание и осуществление.
6. Права трудящихся: право на труд, свобода труда, право на справедливые и благоприятные условия труда, право на защиту от безработицы, право на равную оплату за равный труд.
7. Закрепление данных прав в законодательстве различных стран и в международных актах.
8. Права, обеспечивающие условия и средства защиты прав трудящихся: право создавать и вступать в профсоюзы, право на забастовку.
9. Международная организация труда (МОТ).
10. Социальные права человека.
11. Права, обеспечивающие достойные человека условия жизни.
12. Право на достойный уровень жизни.
13. Право на свободу от голода.
14. Специальные органы ООН и программы, содействующие развитию этих прав.

15. Право на социальное обеспечение и его реализация.
16. Развитие пенсионного законодательства.
17. Права, обеспечивающие охрану и возможности восстановления здоровья.
18. Право на наивысший достаточный уровень физического и психического здоровья.
19. Право на здоровую окружающую среду.
20. Меры по защите, охране, улучшению и восстановлению природы и права человека.
21. Деятельность ООН, государственных органов, природоохранительных обществ и общественных движений.
22. Право на отдых и досуг.

Тема 2.3. Коллективные права – права солидарности

Вопросы для самоподготовки:

1. Понятие коллективных прав
2. Право народов на самоопределение
3. Право на благоприятную окружающую среду
4. Право на развитие

Тема 2.4. Обязанности человека и гражданина

Вопросы для самоподготовки:

1. Обязанности человека: понятие, содержание и виды.
2. Обязанности человека и нравственный долг.
3. Соотношение прав человека и его обязанностей.
4. Соотношение обязанностей человека и обязанностей гражданина, механизм их реализации.
5. Юридическая природа обязанностей гражданина.
6. Конституционные обязанности гражданина, их виды в различных странах мира.

2. МЕТОДИЧЕСКИЕ РЕКОМЕНДАЦИИ ДЛЯ ОБУЧАЮЩИХСЯ ПО ОСВОЕНИЮ ДИСЦИПЛИНЫ (МОДУЛЯ) И САМОСТОЯТЕЛЬНОЙ РАБОТЕ

Освоение обучающимся дисциплины (модуля) «Человек и его права в контексте современной реальности» предполагает изучение материалов дисциплины на аудиторных занятиях и в ходе самостоятельной работы. Аудиторные занятия проходят в форме лекций, семинаров, практических и лабораторных занятий. Самостоятельная работа включает разнообразный комплекс видов и форм работы обучающихся.

Для успешного освоения дисциплины (модуля) и достижения поставленных целей необходимо внимательно ознакомиться с рабочей программы дисциплины (модуля), доступной в электронной информационно-образовательной среде РГСУ.

Следует обратить внимание на списки основной и дополнительной литературы, на предлагаемые преподавателем ресурсы информационно-телекоммуникационной сети Интернет. Эта информация необходима для самостоятельной работы обучающегося.

При подготовке к аудиторным занятиям необходимо помнить особенности каждой формы его проведения.

Подготовка к учебному занятию лекционного типа заключается в следующем.

С целью обеспечения успешного обучения обучающийся должен готовиться к лекции, поскольку она является важнейшей формой организации учебного процесса, поскольку:

- знакомит с новым учебным материалом;
- разъясняет учебные элементы, трудные для понимания;
- систематизирует учебный материал;
- ориентирует в учебном процессе.

С этой целью:

- внимательно прочитайте материал предыдущей лекции;
- ознакомьтесь с учебным материалом по учебнику и учебным пособиям с темой прочитанной лекции;
- внесите дополнения к полученным ранее знаниям по теме лекции на полях лекционной тетради;
- запишите возможные вопросы, которые вы зададите лектору на лекции по материалу изученной лекции;
- постарайтесь уяснить место изучаемой темы в своей подготовке;
- узнайте тему предстоящей лекции (по тематическому плану, по информации лектора) и запишите информацию, которой вы владеете по данному вопросу.

Подготовка к занятию семинарского типа.

При подготовке и работе во время проведения занятий семинарского типа следует обратить внимание на следующие моменты: на процесс предварительной подготовки, на работу во время занятия, обработку полученных результатов, исправление полученных замечаний.

Предварительная подготовка к учебному занятию семинарского типа заключается в изучении теоретического материала в отведенное для самостоятельной работы время, ознакомление с инструктивными материалами с целью осознания задач практического занятия, техники безопасности при работе с приборами, веществами.

Работа во время проведения учебного занятия семинарского типа включает:

- консультирование студентов преподавателями и вспомогательным персоналом с целью предоставления исчерпывающей информации, необходимой для самостоятельного выполнения предложенных преподавателем задач.
- самостоятельное выполнение заданий согласно обозначенной рабочей программой дисциплины (модуля) тематики.

Самостоятельная работа.

Самостоятельная работа - планируемая учебная, учебно-исследовательская, научно-исследовательская работа студентов, выполняемая во внеаудиторное (аудиторное) время по заданию и при методическом руководстве преподавателя, но без его непосредственного участия (при частичном непосредственном участии преподавателя, оставляющем ведущую роль за работой студентов).

Для более углубленного изучения темы задания для самостоятельной работы рекомендуется выполнять параллельно с изучением данной темы. При выполнении заданий по возможности используйте наглядное представление материала.

Самостоятельная работа студентов в ВУЗе является важным видом учебной и научной деятельности студента. Самостоятельная работа студентов играет значительную роль в рейтинговой технологии обучения.

К современному специалисту в области медицины общество предъявляет достаточно широкий перечень требований, среди которых немаловажное значение имеет наличие у выпускников определенных навыков (компетенций) и умения самостоятельно добывать знания из различных источников, систематизировать полученную информацию, давать оценку конкретной профессиональной ситуации. Формирование такого умения происходит в течение всего периода обучения.

В процессе самостоятельной работы студент приобретает необходимые для будущей специальности компетенции, навыки самоорганизации, самоконтроля, самоуправления, саморефлексии и становится активным самостоятельным субъектом учебной деятельности.

Самостоятельная работа студентов должна оказывать важное влияние на формирование личности будущего специалиста, его компетентность. Каждый студент самостоятельно определяет режим своей работы и меру труда, затрачиваемого на овладение учебным содержанием по каждой дисциплине. Он выполняет внеаудиторную работу по личному индивидуальному плану, в зависимости от его подготовки, времени и других условий.

Виды самостоятельной работы.

Работа с литературой.

При работе с книгой необходимо подобрать литературу, научиться правильно ее читать, вести записи. Для подбора литературы в библиотеке используются алфавитный и систематический каталоги. Важно помнить, что рациональные навыки работы с книгой - это всегда большая экономия времени и сил. Правильный подбор учебников рекомендуется преподавателем, читающим лекционный курс. Необходимая литература может быть также указана в методических разработках по данному курсу. Изучая материал по учебнику, следует переходить к следующему вопросу только после правильного уяснения предыдущего, описывая на бумаге все выкладки и вычисления (в том числе те, которые в учебнике опущены или на лекции даны для самостоятельного вывода). При изучении любой дисциплины большую и важную роль играет самостоятельная индивидуальная работа. Особое внимание следует обратить на определение основных понятий курса. Студент должен подробно разбирать примеры, которые поясняют такие определения, и уметь строить аналогичные примеры самостоятельно. Нужно добиваться точного представления о том, что изучаешь. Полезно составлять опорные конспекты. При изучении материала по учебнику полезно в тетради (на специально отведенных полях) дополнять конспект лекций. Там же следует отмечать вопросы, выделенные студентом для консультации с преподавателем. Выводы, полученные в результате изучения, рекомендуется в конспекте выделять, чтобы они при перечитывании записей лучше запоминались. Опыт показывает, что многим студентам помогает составление листа опорных сигналов, содержащего важнейшие и наиболее часто употребляемые формулы и понятия. Такой лист помогает запомнить формулы, основные положения лекции, а также может служить постоянным справочником для студента. Различают два вида чтения: первичное и вторичное. Первичное - это внимательное, неторопливое чтение, при котором можно остановиться на трудных местах.

Задача вторичного чтения - полное усвоение смысла целого (по счету это чтение может быть и не вторым, а третьим или четвертым). Самостоятельная работа с учебниками и книгами (а также самостоятельное теоретическое исследование проблем, обозначенных преподавателем на лекциях) – это важнейшее условие формирования у себя научного способа познания.

Чтение научного текста является частью познавательной деятельности. Ее цель – извлечение из текста необходимой информации. От того на сколько осознанна читающим собственная внутренняя установка при обращении к печатному слову (найти нужные сведения, усвоить информацию полностью или частично, критически проанализировать материал и т.п.) во многом зависит эффективность осуществляемого действия.

Методические рекомендации по составлению конспекта:

1. Внимательно прочитайте текст. Уточните в справочной литературе непонятные слова. При записи не забудьте вынести справочные данные на поля конспекта;
2. Выделите главное, составьте план;
3. Кратко сформулируйте основные положения текста, отметьте аргументацию автора;
4. Законспектируйте материал, четко следуя пунктам плана. При конспектировании старайтесь выразить мысль своими словами. Записи следует вести четко, ясно.
5. Грамотно записывайте цитаты. Цитируя, учитывайте лаконичность, значимость мысли. В тексте конспекта желательно приводить не только тезисные положения, но и их доказательства. При оформлении конспекта необходимо стремиться к емкости каждого предложения. Мысли автора книги следует излагать кратко, заботясь о стиле и выразительности написанного. Число дополнительных элементов конспекта должно быть логически обоснованным, записи должны распределяться в определенной последовательности, отвечающей логической структуре произведения. Для уточнения и дополнения необходимо оставлять поля. Овладение навыками конспектирования требует от студента целеустремленности, повседневной самостоятельной работы.

Методические материалы по самостоятельному решению задач

При самостоятельном решении задач нужно обосновывать каждый этап решения, исходя из теоретических положений курса. Если студент видит несколько путей решения проблемы (задачи), то нужно сравнить их и выбрать самый рациональный. Полезно до начала вычислений составить краткий план решения проблемы (задачи). Решение проблемных задач или примеров следует излагать подробно, вычисления располагать в строгом порядке, отделяя вспомогательные вычисления от основных. Решения при необходимости нужно сопровождать комментариями, схемами, чертежами и рисунками. Следует помнить, что решение каждой учебной задачи должно доводиться до окончательного логического ответа, которого требует условие, и по возможности с выводом. Полученный ответ следует проверить способами, вытекающими из существа данной задачи. Полезно также (если возможно) решать несколькими способами и сравнить полученные результаты. Решение задач данного типа нужно продолжать до приобретения твердых навыков в их решении.

Методические материалы к выполнению реферата

Реферат (от лат. referre – сообщать) – краткое изложение в письменном виде или в форме публикации доклада, содержания научного труда (трудов), литературы по теме. Работа над рефератом условно разделяется на выбор темы, подбор литературы, подготовку и защиту плана; написание теоретической части и всего текста с указанием библиографических данных используемых источников, подготовку доклада, выступление с ним. Тематика рефератов полностью связана с основными вопросами изучаемого курса.

Список литературы к темам не дается, и обучающиеся самостоятельно ведут библиографический поиск, причем им не рекомендуется ограничиваться университетской библиотекой.

Важно учитывать, что написание реферата требует от обучающихся определенных усилий. Особое внимание следует уделить подбору литературы, методике ее изучения с целью отбора и обработки собранного материала, обоснованию актуальности темы и теоретического уровня обоснованности используемых в качестве примеров фактов какой-либо деятельности.

Выбрав тему реферата, начав работу над литературой, необходимо составить план. Изучая литературу, продолжается обдумывание темы, осмысливание прочитанного, делаются выписки, сопоставляются точки зрения разных авторов и т.д. Реферативная работа сводится к тому, чтобы в ней выделились две взаимосвязанные стороны: во-первых, ее следует рассматривать как учебное задание, которое должен выполнить обучаемый, а во-вторых, как форму научной работы, творческого воображения при выполнении учебного задания.

Наличие плана реферата позволяет контролировать ход работы, избежать формального переписывания текстов из первоисточников.

Оформление реферата включает титульный лист, оглавление и краткий список использованной литературы. Список использованной литературы размещается на последней странице рукописи или печатной форме реферата. Реферат выполняется в письменной или печатной форме на белых листах формата А4 (210 x 297 мм). Шрифт Times New Roman, кегель 14, через 1,5 интервала при соблюдении следующих размеров текста: верхнее поле – 25 мм, нижнее – 20 мм, левое – 30 мм, правое – 15 мм. Нумерация страниц производится сверху листа, по центру. Титульный лист нумерации не подлежит.

Рефераты должны быть написаны простым, ясным языком, без претензий на наукообразность. Следует избегать сложных грамматических оборотов, непривычных терминов и символов. Если же такие термины и символы все-таки приводятся, то необходимо разъяснять их значение при первом упоминании в тексте реферата.

Объем реферата предполагает тщательный отбор информации, необходимой для краткого изложения вопроса. Важнейший этап – редактирование готового текста реферата и подготовка к обсуждению. Обсуждение требует хорошей ориентации в материале темы, умения выделить главное, поставить дискуссионный вопрос, привлечь внимание слушателей к интересной литературе, логично и убедительно изложить свои мысли.

Рефераты обязательно подлежат защите. Процедура защиты начинается с определения оппонентов защищающего свою работу. Они стремятся дать основательный анализ работы

обучающимся, обращают внимание на положительные моменты и недостатки реферата, дают общую оценку содержанию, форме преподнесения материала, характеру использованной литературы. Иногда они дополняют тот или иной раздел реферата. Последнее особенно ценно, ибо говорит о глубоком знании обучающимся-оппонентом изучаемой проблемы.

Обсуждение не ограничивается выслушиванием оппонентов. Другие обучающиеся имеют право уточнить или опровергнуть какое-либо утверждение. Преподаватель предлагает любому обучающемуся задать вопрос по существу доклада или попытаться подвести итог обсуждению.

Алгоритм работы над рефератом

1. Выбор темы

Тема должна быть сформулирована грамотно (с литературной точки зрения);

В названии реферата следует поставить четкие рамки рассмотрения темы;

Желательно избегать слишком длинных названий;

Следует по возможности воздерживаться от использования в названии спорных с научной точки зрения терминов, излишней наукообразности, а также чрезмерного упрощения формулировок.

2. Реферат следует составлять из пяти основных частей: введения; основной части; заключения; списка литературы; приложений.

3. Основные требования к введению:

Во введении не следует концентрироваться на содержании; введение должно включать краткое обоснование актуальности темы реферата, где требуется показать, почему данный вопрос может представлять научный интерес и есть ли связь представляемого материала с современностью. Таким образом, тема реферата должна быть актуальна либо с научной точки зрения, либо с современных позиций.

Очень важно выделить цель, а также задачи, которые требуется решить для выполнения цели.

Введение должно содержать краткий обзор изученной литературы, в котором указывается взятый из того или иного источника материал, кратко анализируются изученные источники, показываются их сильные и слабые стороны;

Объем введения составляет две страницы текста.

4. Требования к основной части реферата:

Основная часть содержит материал, отобранный для рассмотрения проблемы;

Также основная часть должна включать в себя собственно мнение обучающихся и сформулированные самостоятельные выводы, опирающиеся на приведенные факты;

Материал, представленный в основной части, должен быть логически изложен и распределен по параграфам, имеющим свои названия;

В изложении основной части необходимо использовать сноски (в первую очередь, когда приводятся цифры и чьи-то цитаты);

Основная часть должна содержать иллюстративный материал (графики, таблицы и т. д.);

Объем основной части составляет около 10 страниц.

5. Требования к заключению:

В заключении формулируются выводы по параграфам, обращается внимание на выдвинутые во введении задачи и цели;

Заключение должно быть четким, кратким, вытекающим из содержания основной части.

6. Требования к оформлению списка литературы (по ГОСТу):

Необходимо соблюдать правильность последовательности записи источников: сначала следует писать фамилию, а после инициалы; название работы не ставится в кавычки; после названия сокращенно пишется место издания; затем идет год издания; наконец, называется процитированная страница.

Критерии оценки реферата

Обучающийся, защищающий реферат, должен рассказать о его актуальности, поставленных целях и задачах, изученной литературе, структуре основной части, сделанных в ходе работы выводах.

По окончании выступления ему может быть задано несколько вопросов по представленной проблеме.

Оценка складывается из соблюдения требований к реферату, грамотного раскрытия темы, умения четко рассказывать о представленном реферате, способности понять суть задаваемых по работе вопросов и найти точные ответы на них.

Методические материалы к выполнению эссе

Эссе – литературное произведение небольшого объема, обычно прозаическое, свободной композиции, передающее индивидуальные впечатления, суждения, соображения автора о той или иной проблеме, теме, о том или ином событии или явлении. Это вид самостоятельной исследовательской работы обучающихся, с целью углубления и закрепления теоретических знаний и освоения практических навыков. Цель эссе состоит в развитии самостоятельного творческого мышления и письменного изложения собственных мыслей. При написании эссе обучающийся должен представить развернутый письменный ответ на теоретический или практический актуальный вопрос, объявленный преподавателем в аудитории непосредственно перед ее написанием. В процессе написания эссе разрешается пользоваться нормативно-правовыми актами, конспектом лекций (в печатном виде). Использование интернет-ресурсов не допускается. Темы эссе преподаватель предлагает из числа тех, которые обучающиеся уже рассматривали на лекциях или семинарских занятиях, исходя из содержания заданий в составе оценочных средств. По решению преподавателя, в качестве темы эссе может быть выбрана одна или несколько тем, которые могут быть распределены между обучающимися по желанию.

Требования к выполнению эссе:

1. Проводится письменно.

2. Эссе выполняется на компьютере (гарнитура Times New Roman, шрифт 14) через 1,5 интервала с полями: верхнее, нижнее – 2; правое – 3; левое – 1,5. Отступ первой строки абзаца – 1,25. Сноски – постраничные. Таблицы и рисунки встраиваются в текст работы. При этом обязательный заголовок таблицы надо размещать над табличным полем, а рисунки сопровождать подрисовочными подписями. При включении в эссе нескольких таблиц и/или рисунков их нумерация обязательна. Обязательна и нумерация страниц. Их целесообразно проставлять внизу страницы – по середине или в правом углу. Номер страницы не ставится на титульном листе, но в общее число страниц он включается. Объем эссе, без учета приложений, не должен превышать 5 страниц. Значительное превышение установленного объема является недостатком работы и указывает на то, что обучающийся не сумел отобрать и переработать необходимый материал.

3. Работа должна содержать собственные умозаключения по сути поставленной проблемы, включать самостоятельно проведенный анализ по сути этой проблемы, выводы, обобщающие авторскую позицию по поставленной проблеме.

Критерии оценки эссе:

«Отлично» – исключительные знания материала, абсолютное понимание сути, безукоризненное знание основных понятий и положений, логически и лексически грамотно изложенный, содержательный, аргументированный, конкретный и исчерпывающий ответ.

«Хорошо» – глубокие знания материала, правильное понимание сути, знание основных понятий и положений, содержательный, полный и конкретный ответ.

«Удовлетворительно» – твердые, но недостаточно полные знания, верное понимание сути, в целом правильный ответ.

«Неудовлетворительно» – непонимание сущности задания, грубые ошибки в ответе.

Методические материалы по выполнению тестирования.

Тестовые задания содержат вопросы и 3-4 варианта ответа по базовым положениям изучаемой темы/раздела, составлены с расчетом на знания, полученные обучающимся в процессе изучения темы/раздела.

Тестовые задания выполняются в письменной форме и сдаются преподавателю, ведущему дисциплину (модуль). На выполнение тестовых заданий обучающимся отводится 45 минут.

При обработке результатов оценочной процедуры используются: критерии оценки по содержанию и качеству полученных ответов, ключи, оценочные листы.

Критерии оценки теста:

«Зачтено» - если обучающийся правильно выполнил не менее 2/3 всей работы или допустил не более одной грубой ошибки и двух недочетов, не более одной грубой и одной негрубой ошибки, не более трех негрубых ошибок, одной негрубой ошибки и трех недочетов, при наличии четырех-пяти недочетов.

«Не зачтено» - если число ошибок и недочетов превысило норму для оценки 3 или правильно выполнено менее 2/3 всей работы.

Методические материалы по выполнению доклада.

Рекомендуется следующая структура доклада:

1. титульный лист, содержание доклада;
2. краткое изложение;
3. цели и задачи;
4. изложение характера исследований и рассмотренных проблем, гипотезы, спорные вопросы;
5. источники информации, методы сбора и анализа данных, степень их полноты и достоверности;
6. анализ и толкование полученных в работе результатов;
7. выводы и оценки;
8. библиография и приложения.

Время выступления докладчика не должно превышать 10 минут.

Основные требования к оформлению доклада:

- титульный лист должен включать название доклада, наименование предметной (цикловой) комиссии, фамилию обучающегося;
- все использованные литературные источники сопровождаются библиографическим описанием;
- приводимая цитата из источника берется в кавычки (оформляются сноски);
- единицы измерения должны применяться в соответствии с действующими стандартами;
- все названия литературных источников следует приводить в соответствии с новейшими изданиями;
- рекомендуется включение таблиц, графиков, схем, если они отражают основное содержание или улучшают ее наглядность;
- названия фирм, учреждений, организаций и предприятий должны именоваться так, как они указываются в источнике;

Критерии оценки доклада

При выполнении доклада обучающийся должен продемонстрировать умение кратко излагать прочитанный материал, а также умение обобщать и анализировать материал по теме доклада.

Презентация

Методические материалы к презентациям

1. Объем презентации 10 -20 слайдов.
2. На титульном слайде должно быть отражено:
 - наименование факультета;
 - тема презентации;

- фамилия, имя, отчество, направление подготовки/ специальность, направленность (профиль)/ специализация, форма обучения, номер группы автора презентации;
- фамилия, имя, отчество, степень, звание, должность руководитель работы;
- год выполнения работы.

3. В презентации должны быть отражены обоснование актуальности представляемого материала, цели и задачи работы.

4. Содержание презентации должно включать наиболее значимый материал доклада, а также, при необходимости, таблицы, диаграммы, рисунки, фотографии, карты, видео – вставки, звуковое сопровождение.

5. Заключительный слайд должен содержать информацию об источниках информации для презентации.

Критерии оценки презентации

1. Объём презентации 10 -20 слайдов.
2. Правильность оформления титульного слайда.
3. Актуальность отобранного материала, обоснованность формулировки цели и задач работы.

4. Наглядность и логичность презентации, обоснованность использования таблиц, диаграмм, рисунков, фотографий, карт, видео – вставок, звукового сопровождения; правильный выбор шрифтов, фона, других элементов дизайна слайда.

5. Объём и качество источников информации (не менее 2-х интернет – источников и не менее 2-х литературных источников).

Методические материалы по подготовке к опросу

Самостоятельная работа обучающихся включает подготовку к опросу на практических занятиях. Для этого обучающийся изучает лекции, основную и дополнительную литературу, публикации, информацию из Интернет-ресурсов.

Тема и вопросы к практическим занятиям, вопросы для самоконтроля содержатся в рабочей программе и доводятся до студентов заранее.

Для подготовки к опросу обучающемуся необходимо ознакомиться с материалом, посвященным теме практического занятия, в учебнике или другой рекомендованной литературе, конспекте лекции, обратить внимание на усвоение основных понятий дисциплины, выявить неясные вопросы и подобрать дополнительную литературу для их освещения.

Критерии оценки опроса

«Отлично»:

- дан полный, развернутый ответ на поставленный вопрос;
- в ответе прослеживается четкая структура, логическая последовательность, отражающая сущность раскрываемых понятий, теорий, явлений;
- знание по предмету демонстрируются на фоне понимания его в системе данной науки и междисциплинарных связей;
- свободное владение терминологией;
- ответы на дополнительные вопросы четкие, краткие;

«Хорошо»:

- дан полный, развернутый ответ на поставленный вопрос, показано умение выделять существенные и несущественные признаки, причинно-следственные связи;
- ответ недостаточно логичен с единичными ошибками в частности, исправленные студентом с помощью преподавателя;
- единичные ошибки в терминологии;
- ответы на дополнительные вопросы правильные, недостаточно полные и четкие.

«Удовлетворительно»:

- ответ не полный, с ошибками в деталях, умение раскрыть значение обобщённых знаний не показано, речевое оформление требует поправок, коррекции;

– логика и последовательность изложения имеют нарушения, студент не способен самостоятельно выделить существенные и несущественные признаки и причинно-следственные связи;

– ошибки в раскрываемых понятиях, терминах;

– студент не ориентируется в теме, допускает серьезные ошибки;

– студент не может ответить на большую часть дополнительных вопросов.

«Неудовлетворительно»:

– ответ представляет собой разрозненные знания с существенными ошибками по вопросу;

– присутствуют фрагментарность, нелогичность изложения, студент не осознает связь обсуждаемого вопроса с другими объектами дисциплины, речь неграмотная;

– незнание терминологии;

– ответы на дополнительные вопросы неправильные.

Методические материалы по выполнению практического задания

При выполнении практического задания обучающийся придерживается следующего алгоритма:

1. Записать дату, тему и цель задания;

2. Ознакомиться с правилами и условия выполнения практического задания;

3. Повторить теоретические задания, необходимые для рациональной работы и других практических действий, используя конспекты лекций и рекомендованную литературу, представленной в программе;

4. Выполнить работу по предложенному алгоритму действий;

5. Обобщить результаты работы, сформулировать выводы / дать ответы на контрольные вопросы;

Работа должна быть выполнена грамотно, с соблюдением культуры изложения. При использовании данных из учебных, методических пособий и другой литературы, периодических изданий, Интернет-источников должны иметься ссылки на вышеперечисленные.

Критерии оценки практического задания:

«Отлично» – правильный ответ, дается четкое обоснование принятому решению; рассуждения четкие последовательные логические; используются ссылки на полученные при изучении дисциплины знания; правильно используются формулы, понятия, процедуры, имеющие прямое отношение к задаче для подтверждения принятого решения.

«Хорошо» – правильный ответ, дается обоснование принятому решению; но с не существенными ошибками, в рассуждениях отсутствует логическая последовательность; используются ссылки на полученные при изучении дисциплины знания, правильно используются формулы, понятия, процедуры, имеющие прямое отношение к задаче для подтверждения принятого решения.

«Удовлетворительно» – правильный ответ, допускаются грубые ошибки в обосновании принятого решения; рассуждения не последовательные сумбурные; используются ссылки на полученные при изучении дисциплины знания; используются формулы, процедуры, понятия, имеющие прямое значение для подтверждения принятого решения, однако, при обращении к ним допускаются серьезные ошибки, студент не может правильно ими воспользоваться.

«Неудовлетворительно, не зачтено» – ответ неверный, отсутствует обоснование принятому решению; студент демонстрирует полное непонимание сути вопроса.

Для оценки решения ситуационной задачи (аналитического задания):

Оценка «отлично» выставляется, если задача решена грамотно, ответы на вопросы сформулированы четко. Эталонный ответ полностью соответствует решению студента, которое хорошо обосновано теоретически.

Оценка «хорошо» выставляется, если задача решена, ответы на вопросы сформулированы не достаточно четко. Решение студента в целом соответствует эталонному ответу, но не достаточно хорошо обосновано теоретически.

Оценка «удовлетворительно» выставляется, если задача решена не полностью, ответы не содержат всех необходимых обоснований решения.

Оценка «неудовлетворительно» выставляется, если задача не решена или имеет грубые теоретические ошибки в ответе на поставленные вопросы.

Методические указания для подготовки к промежуточной аттестации

Изучение учебных дисциплин (модулей) завершается зачетом. Подготовка к промежуточной аттестации способствует закреплению, углублению и обобщению знаний, получаемых, в процессе обучения, а также применению их к решению практических задач. Готовясь к зачету, студент ликвидирует имеющиеся пробелы в знаниях, углубляет, систематизирует и упорядочивает свои знания. На зачете студент демонстрирует то, что он освоил в процессе обучения по дисциплине (модулю).

Вначале следует просмотреть весь материал по дисциплине (модулю), отметить для себя трудные вопросы. Обязательно в них разобраться. В заключение еще раз целесообразно повторить основные положения, используя при этом листы опорных сигналов. Систематическая подготовка к занятиям в течение семестра позволит использовать время промежуточной аттестации для систематизации знаний.

3. МЕТОДИЧЕСКИЕ МАТЕРИАЛЫ, ОПРЕДЕЛЯЮЩИЕ ПРОЦЕДУРЫ ОЦЕНИВАНИЯ ЗНАНИЙ, УМЕНИЙ, НАВЫКОВ И (ИЛИ) ОПЫТА ДЕЯТЕЛЬНОСТИ, ХАРАКТЕРИЗУЮЩИХ ЭТАПЫ ФОРМИРОВАНИЯ КОМПЕТЕНЦИЙ

3.1. Организационные основы применения балльно-рейтинговой системы оценки успеваемости обучающихся по дисциплине (модулю)

Оценка качества освоения обучающимися дисциплины (модуля) реализуется в формате балльно-рейтинговой системы оценки успеваемости обучающихся (БРСО).

БРСО в ходе текущего контроля успеваемости и промежуточной аттестации осуществляется по 100-балльной шкале.

Академический рейтинг обучающегося по дисциплине (модулю) складывается из результатов:

– текущего контроля успеваемости (максимальный текущий рейтинг обучающегося 80 рейтинговых баллов);

– промежуточной аттестации (максимальный рубежный рейтинг обучающегося 20 рейтинговых баллов).

Условия оценки освоения обучающимся дисциплины (модуля) в формате БРСО доводятся преподавателем до сведения обучающихся на первом учебном занятии, а также размещены в свободном доступе в электронной информационно-образовательной среде Университета.

3.2. Проведение текущего контроля успеваемости обучающихся по дисциплине (модулю) в соответствии с балльно-рейтинговой системой оценки успеваемости обучающегося

В течение учебного семестра до промежуточной аттестации на основании утвержденной рабочей программы дисциплины (модуля) формируется текущий рейтинг обучающегося. Текущий рейтинг обучающегося складывается как сумма рейтинговых баллов, полученных им в течение учебного семестра по всем видам учебных занятий по учебной дисциплине.

В процессе текущего контроля оцениваются следующие действия обучающегося, направленные на освоение компетенций в рамках изучения учебной дисциплины:

– академическая активность (посещаемость учебных занятий, самостоятельное изучение содержания учебной дисциплины в электронной информационно-образовательной среде, соблюдение сроков сдачи практических заданий и текущих контрольных мероприятий и др.);

– выполнение и сдача текущих и итогового практических заданий (эссе, рефераты, творческие задания, кейс-задания, лабораторные работы, расчетные задания и др., активное участие в групповых интерактивных занятиях (дискуссии, WiKi-проекты и др.), защита проектов и др.);

– прохождение рубежей текущего контроля, включая соблюдение графика их прохождения в электронной информационно-образовательной среде.

Для планирования расчета текущего рейтинга обучающегося используются следующие пропорции:

Вид учебного действия	Максимальная рейтинговая оценка, баллов
академическая активность	10
практические задания	40
<i>из них: текущие практические задания</i>	20
<i>итоговое практическое задание</i>	20
рубежи текущего контроля	30
<i>ИТОГО:</i>	80

В течение учебного семестра по дисциплине (модулю) обучающимся должен быть накоплен текущий рейтинг не менее 52 рейтинговых баллов (65% от максимального значения текущего рейтинга).

Необходимыми условиями допуска обучающегося к промежуточной аттестации по дисциплине являются положительное прохождение обучающимся не менее 65% рубежей текущего контроля с накоплением не менее 65% максимального рейтингового балла за каждый рубеж текущего контроля и положительное выполнение итогового практического задания с накоплением не менее 65% максимального рейтингового балла, установленного за итоговое практическое задание.

Невыполнение вышеуказанных условий является текущей академической задолженностью, которая должна быть ликвидирована обучающимся до контрольного мероприятия промежуточной аттестации.

Сведения о наличии у обучающихся текущей академической задолженности, сроках и порядке добора рейтинговых баллов для её ликвидации доводятся до обучающихся педагогическим работником.

В случае неликвидации текущей академической задолженности, педагогический работник обязан во время контрольного мероприятия промежуточной аттестации поставить обучающемуся 0 рейтинговых баллов. В этом случае ликвидация текущей академической задолженности возможна в периоды проведения повторной промежуточной аттестации.

3.3. Проведение промежуточной аттестации обучающихся по дисциплине (модулю) в соответствии с балльно-рейтинговой системой оценки успеваемости обучающегося

Промежуточная аттестация по дисциплине (модулю) проводится в соответствии с Положением о промежуточной аттестации обучающихся по основным профессиональным образовательным программам высшего образования – программам бакалавриата в Российском государственном социальном университете и Положением о балльно-рейтинговой системе оценки успеваемости обучающихся по основным профессиональным образовательным программам высшего образования - программам бакалавриата в Российском государственном социальном университете.

На промежуточную аттестацию отводится 20 рейтинговых баллов.

Ответы обучающегося на контрольном мероприятии промежуточной аттестации оцениваются педагогическим работником по 20 - балльной шкале, а итоговая оценка по дисциплине (модулю) выставляется по системе зачтено/не зачтено.

Критерии выставления оценки определяются Положением о балльно-рейтинговой системе оценки успеваемости обучающихся по основным профессиональным образовательным программам высшего образования - программам бакалавриата в Российском государственном социальном университете.

В процессе определения рубежного рейтинга обучающегося используется следующая шкала:

Рубежный рейтинг	Критерии оценки освоения обучающимся учебной дисциплины в ходе контрольных мероприятий промежуточной аттестации
19-20 рейтинговых баллов	обучающийся глубоко и прочно усвоил программный материал, исчерпывающе, последовательно, грамотно и логически стройно его излагает, тесно увязывает с задачами и будущей деятельностью, не затрудняется с ответом при видоизменении задания, свободно справляется с задачами и практическими заданиями, правильно обосновывает принятые решения, умеет самостоятельно обобщать и излагать материал, не допуская
16-18 рейтинговых баллов	обучающийся твердо знает программный материал, грамотно и по существу излагает его, не допуская существенных неточностей в ответе на вопрос, может правильно применять теоретические положения и владеет необходимыми умениями и навыками при выполнении практических
13-15 рейтинговых баллов	обучающийся освоил основной материал, но не знает отдельных деталей, допускает неточности, недостаточно правильные формулировки, нарушает последовательность в изложении программного материала и испытывает затруднения в выполнении практических заданий
1-12 рейтинговых баллов	обучающийся не знает значительной части программного материала, допускает существенные ошибки, с большими затруднениями выполняет практические задания
0 рейтинговых баллов	не аттестован

Если результат контроля успеваемости в рамках проведения контрольных мероприятий промежуточной аттестации (рубежный рейтинг обучающегося) неудовлетворительный (получено менее 13 рейтинговых баллов), то промежуточная аттестация по учебной дисциплине (модулю) невозможна даже при наличии высокого текущего рейтинга, полученного по итогам текущего контроля по учебной дисциплине (модулю).

ЛИСТ РЕГИСТРАЦИИ ИЗМЕНЕНИЙ

№ п/п	Содержание изменения	Реквизиты документа об утверждении изменения	Дата введения изменения
1.	Утверждена и введена в действие на заседании кафедры прав человека на основании Федерального государственного образовательного стандарта высшего образования по направлению подготовки 20.03.01 Техносферная безопасность, утвержденного приказом Министерства науки и высшего образования Российской Федерации от 25.05.2020г. №680	Протокол заседания кафедры № 9 от «26» апреля 2023 года	01.09.2023
2.			
3.			
4.			



Министерство науки и высшего образования Российской Федерации
Федеральное государственное бюджетное образовательное учреждение
высшего образования
«Российский государственный социальный университет»

УТВЕРЖДАЮ

Заместитель руководителя факультета
экологии и природоохранной деятельности

/ А.Н. Островский /
« 25 » апреля 2023 г.

МЕТОДИЧЕСКИЕ МАТЕРИАЛЫ ПО ДИСЦИПЛИНЕ (МОДУЛЮ)

ЭКОЛОГИЯ ЦИВИЛИЗАЦИЙ

Направление подготовки
«20.03.01 Техносферная безопасность»

Направленность
«Безопасность жизнедеятельности в техносфере»

**ОБРАЗОВАТЕЛЬНАЯ ПРОГРАММА ВЫСШЕГО ОБРАЗОВАНИЯ - ПРОГРАММА
БАКАЛАВРИАТА**

Форма обучения

Очная

Москва, 2023 г.

Методические материалы по дисциплине (модулю) «Экология цивилизаций» разработана на основании федерального государственного образовательного стандарта высшего образования – *бакалавриат* по направлению подготовки 20.03.01 *Техносферная безопасность*, утвержденного приказом Министерства науки и высшего образования Российской Федерации от 25.05.2020 г. № 680, учебного плана по основной профессиональной образовательной программе высшего образования – программе бакалавриата по направлению подготовки 20.03.01 *Техносферная безопасность*

Методические материалы по дисциплине (модулю) разработаны рабочей группой в составе: доцент, канд. биол. наук Реуцкая В.В.

Методические материалы по дисциплине (модулю) обсуждены и утверждены на заседании кафедры экологии и экосистем факультета Экологии и природоохранной деятельности
Протокол от «25» апреля 2023 года № 11

Заведующий кафедрой
Канд. пед. наук, доцент



_____ А.В.Гапоненко
(подпись)

Рабочая программа дисциплины (модуля) рекомендована к утверждению представителями организаций-работодателей:

Ассоциация организаций, операторов и специалистов в сфере обращения с отходами «Чистая Страна»
Заместитель исполнительного директора

_____ И.В. Яковлева
(подпись)

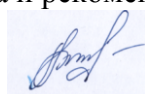
Рабочая программа дисциплины (модуля) рецензирована и рекомендована к утверждению:
Канд. биол. наук, доцент, доцент кафедры геологии, геохимии и ландшафта МГПУ

_____ А.Н. ГРЕЧНЕВА
(подпись)

Доктор биол. наук, профессор, профессор кафедры техносферной безопасности и экологии

_____ В.М. ЗУБКОВА

СОДЕРЖАНИЕ

1. МЕТОДИЧЕСКИЕ МАТЕРИАЛЫ К ЛЕКЦИОННЫМ, ПРАКТИЧЕСКИМ ЗАНЯТИЯМ	4
1.1. Методические материалы к проведению лекционных занятий по дисциплине (модулю)	4
1.2. Методические материалы по подготовке к практическим занятиям по дисциплине (модулю)	7
1.3. Учебно-наглядные пособия по разделам (темам) дисциплины (модуля)	12
2. МЕТОДИЧЕСКИЕ РЕКОМЕНДАЦИИ ДЛЯ ОБУЧАЮЩИХСЯ ПО ОСВОЕНИЮ ДИСЦИПЛИНЫ (МОДУЛЯ) И САМОСТОЯТЕЛЬНОЙ РАБОТЕ	14
3. МЕТОДИЧЕСКИЕ МАТЕРИАЛЫ, ОПРЕДЕЛЯЮЩИЕ ПРОЦЕДУРЫ ОЦЕНИВАНИЯ ЗНАНИЙ, УМЕНИЙ, НАВЫКОВ И (ИЛИ) ОПЫТА ДЕЯТЕЛЬНОСТИ, ХАРАКТЕРИЗУЮЩИХ ЭТАПЫ ФОРМИРОВАНИЯ КОМПЕТЕНЦИЙ	22
3.1. Организационные основы применения балльно-рейтинговой системы оценки успеваемости обучающихся по дисциплине (модулю)	22
3.2. Проведение текущего контроля успеваемости обучающихся по дисциплине (модулю) в соответствии с балльно-рейтинговой системой оценки успеваемости обучающегося	23
3.3. Проведение промежуточной аттестации обучающихся по дисциплине (модулю) в соответствии с балльно-рейтинговой системой оценки успеваемости обучающегося	24
ЛИСТ РЕГИСТРАЦИИ ИЗМЕНЕНИЙ	26

1. МЕТОДИЧЕСКИЕ МАТЕРИАЛЫ К ЛЕКЦИОННЫМ, ПРАКТИЧЕСКИМ ЗАНЯТИЯМ

1.1. Методические материалы к проведению лекционных занятий по дисциплине (модулю)

Лекция - один из методов обучения, одна из основных системообразующих форм организации учебного процесса в вузе. Лекционное занятие представляет собой систематическое, последовательное, монологическое изложение педагогическим работником учебного материала, как правило, теоретического характера. Такое занятие представляет собой элемент технологии представления учебного материала путем логически стройного, систематически последовательного и ясного изложения.

Цель лекции – организация целенаправленной познавательной деятельности обучающихся по овладению программным материалом дисциплины (модуля). Чтение курса лекций позволяет дать связанное, последовательное изложение материала в соответствии с новейшими данными науки, сообщить слушателям основное содержание предмета в целостном, систематизированном виде. В ряде случаев лекция выполняет функцию основного источника информации: при отсутствии учебников и учебных пособий, чаще по новым курсам; в случае, когда новые научные данные по той или иной теме не нашли отражения в учебниках; отдельные разделы и темы очень сложны для самостоятельного изучения. В таких случаях только лектор может методически помочь обучающимся в освоении сложного материала.

Возможные формы проведения лекций:

- Вводная лекция – один из наиболее важных и трудных видов лекции при чтении систематических курсов. От успеха этой лекции во многом зависит успех усвоения всего курса. Она может содержать: определение дисциплины (модуля); краткую историческую справку о дисциплине (модуле); цели и задачи дисциплины (модуля), ее роль в общей системе обучения и связь со смежными дисциплинами (модулями); основные проблемы (понятия и определения) данной науки; основную и дополнительную учебную литературу; особенности самостоятельной работы обучающихся над дисциплиной (модулем) и формы участия в научно-исследовательской работе; отчетность по курсу.

- Информационная лекция ориентирована на изложение и объяснение обучающимся научной информации, подлежащей осмыслению и запоминанию. Это самый традиционный тип лекций в практике высшей школы.

- Заключительная лекция предназначена для обобщения полученных знаний и раскрытия перспектив дальнейшего развития данной науки.

- Обзорная лекция – это систематизация научных знаний на высоком уровне, допускающая большое число ассоциативных связей в процессе осмысления информации, излагаемой при раскрытии внутрипредметной и межпредметной связей, исключая детализацию и конкретизацию. Как правило, стержень излагаемых теоретических положений составляет научно-понятийная и концептуальная основа всего курса или крупных его разделов.

- Лекция-беседа - непосредственный контакт педагогического работника с аудиторией - диалог. По ходу лекции педагогический работник задает вопросы для выяснения мнений и уровня осведомленности обучающихся по рассматриваемой проблеме.

- Лекция-дискуссия - свободный обмен мнениями в ходе изложения лекционного материала. Педагогический работник активизирует участие в обсуждении отдельными вопросами, сопоставляет между собой различные мнения и тем самым развивает дискуссию, стремясь направить ее в нужное русло.

- Лекция с применением обратной связи включает в себе то, что в начале и конце каждого раздела лекции задаются вопросы. Первый - для того, чтобы узнать, насколько обучающиеся ориентируются в излагаемом материале, вопрос в конце раздела предназначен

для выяснения степени усвоения только что изложенного материала. При неудовлетворительных результатах контрольного опроса педагогический работник возвращается к уже прочитанному разделу, изменив при этом методику подачи материала.

- Проблемная лекция опирается на логику последовательно моделируемых проблемных ситуаций путем постановки проблемных вопросов или предъявления проблемных задач. Проблемный вопрос — это диалектическое противоречие, требующее для своего решения размышления, сравнения, поиска, приобретения и применения новых знаний. Проблемная задача содержит дополнительную вводную информацию и при необходимости некоторые ориентиры поиска ее решения.

- Программированная лекция - консультация – педагогический работник сам составляет и предлагает обучающимся вопросы. На подготовленные вопросы педагогический работник сначала просит ответить обучающихся, а затем проводит анализ и обсуждение неправильных ответов. В лекциях можно использовать наглядные материалы, а также подготовить презентацию. Что касается презентации, то в качестве визуальной поддержки ее можно органично интегрировать во все вышеупомянутые лекции. В то же время лекцию-презентацию возможно выделить и в качестве самостоятельной формы. Лекция-презентация должна отражать суть основных и (или) проблемных вопросов лекции, на которые особо следует обратить внимание обучающихся. В условиях применения активного метода проведения занятий презентация представляется весьма удачным способом донесения информации до слушателей. Единственное, на что следует обратить внимание при подготовке слайдов, - это их оформление и текст. Слайд не должен быть перегружен картинками и лишней информацией, которая будет отвлекать от основного аспекта того или иного вопроса лекции. Во время лекции можно задавать вопросы аудитории в отношении того или иного слайда, тем самым еще больше вовлекая обучающихся в проблематику.

Краткое содержание лекционных занятий

Наименование разделов и тем	Содержание учебного материала
РАЗДЕЛ 1. ИЕРАРХИЧЕСКИЕ УРОВНИ ЭКОЛОГИЧЕСКОГО ВЗАИМОДЕЙСТВИЯ ЦИВИЛИЗАЦИИ И ПРИРОДЫ.	
Тема 1.1. Содержание, предмет, основные понятия дисциплины экология цивилизаций.	Экология глобальной цивилизации: определение, предмет, цели и задачи. Экология цивилизации как система социоприродного исторического знания, ориентированного на изучение истории развития экологических взаимоотношений общества и биосферы. Понятийный аппарат экологии цивилизации. Функции экологии цивилизации: теоретическая, природоохранная, прагматическая, прогностическая, мировоззренческая, методологическая. Основные принципы экологии цивилизации. Аксиоматика экологии цивилизации. Законы экологического взаимодействия цивилизации и природной среды.
Тема 1.2. Основные этапы развития знания о взаимодействии человека-общества-природы как основы дисциплины экология цивилизаций.	Экологическое знание в эпоху первобытного общества, Древнего Востока и античности. Основные философско-религиозные концепции взаимодействия человека-общества-природы: индуизм, буддизм, конфуцианство, даосизм, христианство, ислам. Секуляризация мышления и развитие научного экологического знания в Европе в XVII-

	<p>XIX вв. Эволюционное учение. Дарвинизм. Биологическая экология. Развитие научных знаний об обществе. Концепции происхождения и развития природы, человека и общества: религиозные, философско-идеалистические, философско-материалистические. Особенности развития научного социально-экологического знания в России. Учение В.И. Вернадского о биосфере и ноосфере. Основные современные социально-экологические концепции развития цивилизации. Технизм. Антитехнизм. Устойчивое развитие. Ноосферизм. Научные прогнозы глобального развития</p>
<p>РАЗДЕЛ 2. ЭКОЛОГИЯ ПЕРВОБЫТНЫХ ЦИВИЛИЗАЦИЙ, ДРЕВНЕГО ВОСТОКА И КИТАЯ.</p>	
<p>Тема 2.1. Экология первобытных цивилизаций и древнего Востока.</p>	<p>Генезис человека: факторы природной и социальной среды. Генезис первобытного общества: факторы природной среды.</p> <p>Экологическое взаимодействие первобытной цивилизации. Особенности природопользования в эпоху первобытной цивилизации. Присваивающее хозяйство. Природа в хозяйственной деятельности первобытного человека. Природа в мировоззрении первобытного человека. Экология цивилизации Древнего Египта. Характеристика экологической ниши цивилизации Древнего Египта. Природные условия Египта: долина р. Нил, разливы, ирригация, объединение труда людей. Экологическое взаимодействие в истории Древнего Египта: Древнее царство, Среднее царство, Новое царство, эпоха эллинизма, римское владычество. Христианство. Арабское завоевание и судьба древнеегипетской цивилизации. Копты.</p> <p>Экология цивилизации Древней Месопотамии. Характеристика экологической ниши Месопотамии. Междуречье Тигра и Евфрата. Поливное земледелие. Ирригация. Экологическое взаимодействие в истории Древней Месопотамии.</p> <p>Экология цивилизации Древней Индии. Характеристика экологической ниши. Экологическое взаимодействие в истории Древней Индии.</p> <p>Экология цивилизации Древнего Китая. Характеристика экологической ниши. Экологическое взаимодействие в истории Китая.</p> <p>Общая характеристика экологического взаимодействия цивилизаций Древнего Востока.</p>
<p>Тема 2.2. Экология Средиземноморья. Экология цивилизации Китая.</p>	<p>Экология цивилизации Древней Греции. Характеристика экологической ниши. Экологическое взаимодействие в развитии древнегреческой цивилизации. Экология цивилизации Древнего Рима. Характеристика экологической ниши. Экологическое взаимодействие в</p>

	<p>развитии древнеримской цивилизации. Общая характеристика экологического взаимодействия античной цивилизации. Экология китайской цивилизации. Характеристика экологической ниши. Экологическое взаимодействие в развитии китайской цивилизации в доиндустриальный период. Особенности экологического взаимодействия в период складывания индустриальной цивилизации в Китае в XX веке. Экологическое взаимодействие индустриальной цивилизации в Китае в конце XX – начале XXI века.</p>
<p>РАЗДЕЛ 3. ЭКОЛОГИЯ ЗАПАДНО-ЕВРОПЕЙСКОЙ И РУССКОЙ ЦИВИЛИЗАЦИИ.</p>	
<p>Тема 3.1. Экология Западноевропейской и русской цивилизации.</p>	<p>Экология цивилизации Западной Европы. Характеристика экологической ниши. Экологическое взаимодействие в развитии западноевропейской цивилизации в доиндустриальный период. Промышленная революция. Экологическое взаимодействие индустриальной капиталистической цивилизации в Западной Европе в XIX – XXI веке. Характеристика экологической ниши русской цивилизации. Экологическое взаимодействие в истории России. Становление русского этноса и природа. Феодальная Русь и природная среда. Капиталистическая модернизация середины XIX века. Экологическое взаимодействие в эпоху промышленного переворота и развития капитализма. Экологическое взаимодействие в советский период. Экологическое взаимодействие в условиях реставрации капитализма в конце XX – начале XXI века. Глобализация цивилизации. Экология глобальной цивилизации. Характеристика глобальной экологической ниши.</p>
<p>Тема 3.2. Экологическая безопасность в эпоху становления глобальной цивилизации.</p>	<p>Глобализация цивилизации. Экология глобальной цивилизации. Характеристика глобальной экологической ниши. Глобальный экологический кризис современного этапа складывания глобальной цивилизации. Социальное управление экологическим взаимодействием цивилизации. Экологическая безопасность цивилизации. Политические основы управления экологическим взаимодействием. Роль национальных государств и надгосударственных политических структур в управлении экологическим взаимодействием. Правовые основы управления экологическим взаимодействием. Международное экологическое право. Экономические основы управления экологическим взаимодействием.</p>

1.2. Методические материалы по подготовке к практическим занятиям по дисциплине (модулю)

Практические (семинарские) занятия - одна из форм учебного занятия, направленная на развитие самостоятельности обучающихся и приобретение умений и навыков. Данные учебные занятия углубляют, расширяют, детализируют полученные ранее знания.

Практическое занятие предполагает выполнение обучающимися по заданию и под руководством преподавателей одной или нескольких практических работ.

Цель практических занятий и семинаров состоит в развитии познавательных способностей, самостоятельности мышления и творческой активности обучающихся; углублении, расширении, детализировании знаний, полученных на лекции в обобщенной форме, и содействии выработке навыков профессиональной деятельности. В отдельных случаях на практических занятиях и семинарах руководителем занятия сообщаются дополнительные знания.

Для достижения поставленных целей и решения требуемого перечня задач практические занятия и семинары проводятся традиционными технологиями или с использованием активных и интерактивных образовательных технологий.

Возможные формы проведения практических (семинарских) занятий:

- Деловая игра - это метод группового обучения совместной деятельности в процессе решения общих задач в условиях максимально возможного приближения к реальным проблемным ситуациям. Имитационные игры - на занятиях имитируется деятельность какой-либо организации, предприятия или его подразделения. Имитироваться могут события, конкретная деятельность людей (деловое совещание, обсуждение плана) и обстановка, условия, в которых происходит событие или осуществляется деятельность (кабинет начальника цеха, зал заседаний). Исполнение ролей (ролевые игры) - в этих играх отрабатывается тактика поведения, действий, выполнение функций и обязанностей конкретного лица. Для проведения игр с исполнением роли разрабатывается модель-пьеса ситуации, между студентами распределяются роли с «обязательным содержанием», характеризующиеся различными интересами; в процессе их взаимодействия должно быть найдено компромиссное решение. «Деловой театр» (метод инсценировки) - в нем разыгрывается какая-либо ситуация, поведение человека в этой обстановке, обучающийся должен вжиться в образ определенного лица, понять его действия, оценить обстановку и найти правильную линию поведения. Основная задача метода инсценировки - научить ориентироваться в различных обстоятельствах, давать объективную оценку своему поведению, учитывать возможности других людей, влиять на их интересы, потребности и деятельность, не прибегая к формальным атрибутам власти, к приказу.

- Игровое проектирование - является практическим занятием или циклом занятий, суть которых состоит в разработке инженерного, конструкторского, технологического и других видов проектов в игровых условиях, максимально воссоздающих реальность. Этот метод отличается высокой степенью сочетания индивидуальной и совместной работы обучающихся.

- Познавательно-дидактические игры не относятся к деловым играм. Они предполагают лишь включение изучаемого материала в необычный игровой контекст и иногда содержат лишь элементы ролевых игр. Такие игры могут проводиться в виде копирования научных, культурных, социальных явлений (конкурс знатоков, «Поле чудес», КВН и т.д.) и в виде предметно-содержательных моделей, (например, игры-путешествия, когда надо разработать рациональный маршрут, пользуясь различными картами).

- Анализ конкретных ситуаций. Конкретная ситуация – это любое событие, которое содержит в себе противоречие или вступает в противоречие с окружающей средой. Ситуации могут нести в себе как позитивный, так и отрицательный опыт. Все ситуации делятся на простые, критические и экстремальные.

- Кейс-метод (от английского case – случай, ситуация) – усовершенствованный метод анализа конкретных ситуаций, метод активного проблемно-ситуационного анализа, основанный на обучении путем решения конкретных задач – ситуаций (решение кейсов). Непосредственная цель метода case-study - обучающиеся должны проанализировать ситуацию, разобраться в сути проблем, предложить возможные решения и выбрать лучшее из них. Кейсы делятся на практические (отражающие реальные жизненные ситуации), обучающие (искусственно созданные, содержащие значительные элементы условности при отражении в нем жизни) и исследовательские (ориентированные на проведение исследовательской

деятельности посредством применения метода моделирования). Метод конкретных ситуаций (метод case-study) относится к неигровым имитационным активным методам обучения.

- Тренинг (англ. training от train — обучать, воспитывать) – метод активного обучения, направленный на развитие знаний, умений и навыков и социальных установок. Тренинг – форма интерактивного обучения, целью которого является развитие компетентности межличностного и профессионального поведения в общении. Достоинство тренинга заключается в том, что он обеспечивает активное вовлечение всех участников в процесс обучения. Можно выделить основные типы тренингов по критерию направленности воздействия и изменений – навыковый, психотерапевтический, социально-психологический, бизнес-тренинг.

- Метод Сократа (Майевтика) – метод вопросов, предполагающих критическое отношение к догматическим утверждениям, называется еще как метод «сократовской иронии». Это умение извлекать скрытое в человеке знание с помощью искусных наводящих вопросов, подразумевающего короткий, простой и заранее предсказуемый ответ.

- Интерактивная лекция – выступление ведущего обучающего перед большой аудиторией с применением следующих активных форм обучения: дискуссия, беседа, демонстрация слайдов или учебных фильмов, мозговой штурм.

- Групповая, научная дискуссия, диспут Дискуссия — это целенаправленное обсуждение конкретного вопроса, сопровождающееся обменом мнениями, идеями между двумя и более лицами. Задача дискуссии - обнаружить различия в понимании вопроса и в споре установить истину. Дискуссии могут быть свободными и управляемыми. К технике управляемой дискуссии относятся: четкое определение цели, прогнозирование реакции оппонентов, планирование своего поведения, ограничение времени на выступления и их заданная очередность. Разновидностью свободной дискуссии является форум, где каждому желающему дается неограниченное время на выступление, при условии, что его выступление вызывает интерес аудитории. Каждый конкретный форум имеет свою тематику — достаточно широкую, чтобы в её пределах можно было вести многоплановое обсуждение.

- Дебаты – это чётко структурированный и специально организованный публичный обмен мыслями между двумя сторонами по актуальным темам. Это разновидность публичной дискуссии участников дебатов, направляющая на переубеждение в своей правоте третьей стороны, а не друг друга. Поэтому вербальные и невербальные средства, которые используются участниками дебатов, имеют целью получения определённого результата — сформировать у слушателей положительное впечатление от собственной позиции.

- Метод работы в малых группах. Групповое обсуждение кого-либо вопроса направлено на достижение лучшего взаимопонимания и нахождения истины. Групповое обсуждение способствует лучшему усвоению изучаемого материала. Оптимальное количество участников - 5-7 человек. Перед обучающимися ставится проблема, выделяется определенное время, в течение которого они должны подготовить аргументированный обдуманный ответ. Педагогический работник может устанавливать правила проведения группового обсуждения – задавать определенные рамки обсуждения, ввести алгоритм выработки общего мнения, назначить лидера и др.

- Круглый стол - общество, собрание в рамках более крупного мероприятия (съезда, симпозиума, конференции). Мероприятие, как правило, на которое приглашаются эксперты и специалисты из разных сфер деятельности для обсуждения актуальных вопросов. Данная модель обсуждения, основываясь на соглашениях, в качестве итогов даёт результаты, которые, в свою очередь, являются новыми соглашениями.

- Коллоквиум - (лат. colloquium — разговор, беседа) - одна из форм учебных занятий в системе образования, имеющая целью выяснение и повышение знаний обучающихся. На коллоквиумах обсуждаются: отдельные части, разделы, темы, вопросы изучаемого курса (обычно не включаемые в тематику семинарских и других практических учебных занятий), рефераты, проекты и др. работы обучающихся. Это научные собрания, на которых заслушиваются и обсуждаются доклады. Коллоквиум – это и форма контроля, массового опроса, позволяющая преподавателю в сравнительно небольшой срок выяснить уровень

знаний студентов по данной теме дисциплины. Коллоквиум проходит обычно в форме дискуссии, в ходе которой обучающимся предоставляется возможность высказать свою точку зрения на рассматриваемую проблему, учиться обосновывать и защищать ее. Аргументируя и отстаивая свое мнение, обучающийся в то же время демонстрирует, насколько глубоко и осознанно он усвоил изученный материал.

- Метод «мозговой штурм» (мозговой штурм, мозговая атака, англ. brainstorming) — оперативный метод решения проблемы на основе стимулирования творческой активности, при котором участникам обсуждения предлагают высказывать как можно большее количество вариантов решения, в том числе самых фантастичных. Затем из общего числа высказанных идей отбирают наиболее удачные, которые могут быть использованы на практике. Является методом экспертного оценивания.

- Метод проектов - это способ достижения дидактической цели через детальную разработку проблемы (технология), которая должна завершиться вполне реальным, осязаемым практическим результатом, оформленным тем или иным образом; это совокупность приёмов, действий обучающихся в их определённой последовательности для достижения поставленной задачи – решения проблемы, лично значимой для учащихся и оформленной в виде некоего конечного продукта. Основное предназначение метода проектов состоит в предоставлении учащимся возможности самостоятельного приобретения знаний в процессе решения практических задач или проблем, требующего интеграции знаний из различных предметных областей.

- Брифинг - (англ. briefing от англ. brief – короткий, недолгий) – краткая пресс-конференция, посвященная одному вопросу. Основное отличие: отсутствует презентационная часть. То есть практически сразу идут ответы на вопросы журналистов.

- Метод портфолио (итал. portfolio — 'портфель, англ. - папка для документов) - современная образовательная технология, в основе которой используется метод аутентичного оценивания результатов образовательной и профессиональной деятельности. Портфолио как подборка сертифицированных достижений, наиболее значимых работ и отзывов на них.

Вопросы для самоподготовки к практическим (семинарским) занятиям по разделам (темам) дисциплины (модуля)

РАЗДЕЛ 1. ИЕРАРХИЧЕСКИЕ УРОВНИ ЭКОЛОГИЧЕСКОГО ВЗАИМОДЕЙСТВИЯ ЦИВИЛИЗАЦИИ И ПРИРОДЫ.

Тема 1.1. Содержание, предмет, основные понятия дисциплины экология цивилизаций.

1. Неолитическая революция.
2. Промышленный переворот и развитие экологического взаимодействия цивилизации.
3. Природно-географический фактор развития человека и цивилизации.

Тема 1.2. Основные этапы развития знания о взаимодействии человека-общества-природы как основы дисциплины экология цивилизаций.

Вопросы для самоподготовки:

1. Понятие экологической ниши цивилизации.
2. Природно-экологические ресурсы развития цивилизации.
3. Присваивающее хозяйство.
4. Производящее хозяйство.
5. Экологическое взаимодействие современного исторического типа цивилизации.

РАЗДЕЛ 2. ЭКОЛОГИЯ ПЕРВОБЫТНЫХ ЦИВИЛИЗАЦИЙ, ДРЕВНЕГО ВОСТОКА И КИТАЯ.

Тема 2.1. Экология первобытных цивилизаций и древнего Востока.

Вопросы для самоподготовки:

1. Генезис человека: факторы природной и социальной среды.
2. Генезис первобытного общества: факторы природной среды.
3. Экологическое взаимодействие первобытной цивилизации.
4. Особенности природопользования в эпоху первобытной цивилизации. Присваивающее хозяйство.
5. Природа в мировоззрении первобытного человека.
6. Экология цивилизации Древнего Востока.

Тема 2.2. Экология Средиземноморья. Экология цивилизации Китая.

Вопросы для самоподготовки:

1. Экология цивилизации Древнего Египта. Характеристика экологической ниши цивилизации Древнего Египта.
2. Экология цивилизации Древней Месопотамии. Характеристика экологической ниши Месопотамии.

РАЗДЕЛ 3. ЭКОЛОГИЯ ЗАПАДНО-ЕВРОПЕЙСКОЙ И РУССКОЙ ЦИВИЛИЗАЦИИ.

Тема 3.1. Экология Западноевропейской и русской цивилизации.

Вопросы для самоподготовки:

1. Экология цивилизации Западной Европы. Характеристика экологической ниши.
2. Экологическое взаимодействие в развитии западноевропейской цивилизации в доиндустриальный период.
3. Промышленная революция.
4. Экологическое взаимодействие индустриальной капиталистической цивилизации в Западной Европе в XIX – XXI веке.

Тема 3.2. Экологическая безопасность в эпоху становления глобальной цивилизации.

Вопросы для самоподготовки:

1. Глобализация цивилизации.
2. Экология глобальной цивилизации.
3. Характеристика глобальной экологической ниши.
4. Глобальный экологический кризис современного этапа складывания глобальной цивилизации.
5. Социальное управление экологическим взаимодействием цивилизации. Экологическая безопасность цивилизации.
6. Политические основы управления экологическим взаимодействием глобальной цивилизации.
7. Роль национальных государств и надгосударственных политических структур в управлении экологическим взаимодействием.
8. Правовые основы управления глобальным экологическим взаимодействием. Международное экологическое право.

9. Экономические основы управления экологическим взаимодействием глобальной цивилизации.

1.3. Учебно-наглядные пособия по разделам (темам) дисциплины (модуля)

РАЗДЕЛ 1. ИЕРАРХИЧЕСКИЕ УРОВНИ ЭКОЛОГИЧЕСКОГО ВЗАИМОДЕЙСТВИЯ ЦИВИЛИЗАЦИИ И ПРИРОДЫ.

Тема 1.2. Основные этапы развития знания о взаимодействии человека-общества-природы как основы дисциплины экология цивилизаций.



Рисунок 1. Основные этапы развития общества.

РАЗДЕЛ 2. ЭКОЛОГИЯ ПЕРВОБЫТНЫХ ЦИВИЛИЗАЦИЙ, ДРЕВНЕГО ВОСТОКА И КИТАЯ.



К северо-востоку от Египта между двумя большими реками — Евфратом и Тигром — расположено Двуречье, или Междуречье, известное также под названием Месопотамия

Почвы в Южном Двуречье удивительно плодородны. Так же, как Нил в Египте, реки дарили жизнь и процветание. Но разливы рек проходили бурно. Строили дамбы

Государство здесь возникло приблизительно в то же время, что и в долине Нила, — более 5000 лет назад.

Многие поселения земледельцев превращались в центры небольших городов-государств, с населением не более 30–40 тыс. человек: Ур, Урук...

Дома строились из глиняных кирпичей, высушенных из-за недостатка топлива на солнце. В центре города возвышался зиккурат, наверху которой размещался храм бога — покровителя города.

В ходе раскопок древних городов в Двуречье археологами были найдены глиняные таблички, покрытые значками в виде клинышков.



Рисунок 2. Древние цивилизации.

РАЗДЕЛ 3. ЭКОЛОГИЯ ЗАПАДНО-ЕВРОПЕЙСКОЙ И РУССКОЙ ЦИВИЛИЗАЦИИ.

Тема 3.2. Экологическая безопасность в эпоху становления глобальной цивилизации.

Экологические кризисы в развитии биосферы и цивилизаций (по Н.Ф. Реймерсу, 1992 с изменениями)			
Название кризиса	Время	Причины кризиса	Пути выхода из кризиса
<i>Предантропогенный</i>	3 млн. лет назад	Наступление засушливого периода (аридизация климата)	Возникновение прямоходящих антропоидов
<i>Обеднения ресурсов собирательства и промысла для человека</i>	30–50 тыс. лет назад	Недостаток доступных первобытному человеку ресурсов	Простейшие биотехнические мероприятия типа выжигания растительности для обновления экосистем
<i>Перепромысла крупных Животных (кризис консументов)</i>	10–50 тыс. лет назад	Уничтожение доступных крупных животных человеком-охотником	Переход к примитивному земледелию, скотоводству (неолитическая революция)
<i>Примитивного поливного земледелия</i>	1,5–2 тыс. лет назад	Примитивный полив и сопутствующие ему истощение и засоление почв	Переход к неполивному (богарному) земледелию
<i>Недостатка растительных ресурсов и продовольствия (кризис продуцентов)</i>	150–250 тыс. лет назад	Истощительное землепользование, отсталые технологии	Промышленная революция, новые технологии в сельском хозяйстве
<i>Глобального загрязнения среды и угрозы истощения ресурсов (кризис редуцентов)</i>	30–50 тыс. лет назад и по настоящее время	Истощительное природопользование, многоотходные технологии	Энергосберегающие технологии, безотходное производство, поиск экологически приемлемых решений
<i>Глобальный термодинамический (тепловое загрязнение)</i>	Начался и прогнозируется	Выделение в среду большого количества тепла, особенно из внутренних источников, парниковый эффект	Ограничение использования энергии, предотвращение парникового эффекта, поиск решений
<i>Глобального истощения надежности экологических систем</i>	Первые признаки и прогноз	Нарушение экологического равновесия в масштабах планеты	Приоритет экологических ценностей перед всеми другими, поиск решений

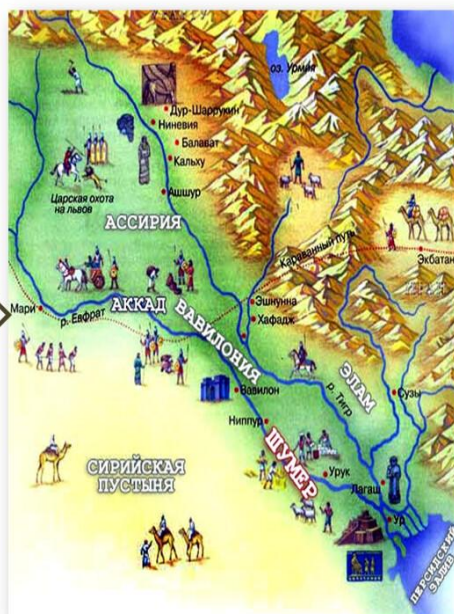
Рисунок 3. Экологические кризисы в истории развития человеческой цивилизации

2. МЕТОДИЧЕСКИЕ РЕКОМЕНДАЦИИ ДЛЯ ОБУЧАЮЩИХСЯ ПО ОСВОЕНИЮ ДИСЦИПЛИНЫ (МОДУЛЯ) И САМОСТОЯТЕЛЬНОЙ РАБОТЕ

Освоение обучающимся дисциплины (модуля) «Экология цивилизаций» предполагает изучение материалов дисциплины на аудиторных занятиях и в ходе самостоятельной работы. Аудиторные занятия проходят в форме лекций, семинаров, практических и лабораторных занятий. Самостоятельная работа включает разнообразный комплекс видов и форм работы обучающихся.

Для успешного освоения дисциплины (модуля) и достижения поставленных целей необходимо внимательно ознакомиться с рабочей программы дисциплины (модуля), доступной в электронной информационно-образовательной среде РГСУ.

Следует обратить внимание на списки основной и дополнительной литературы, на предлагаемые преподавателем ресурсы информационно-телекоммуникационной сети Интернет. Эта информация необходима для самостоятельной работы обучающегося.

При подготовке к аудиторным занятиям необходимо помнить особенности каждой формы его проведения.

Подготовка к учебному занятию лекционного типа заключается в следующем.

С целью обеспечения успешного обучения обучающийся должен готовиться к лекции, поскольку она является важнейшей формой организации учебного процесса, поскольку:

- знакомит с новым учебным материалом;
- разъясняет учебные элементы, трудные для понимания;
- систематизирует учебный материал;
- ориентирует в учебном процессе.

С этой целью:

- внимательно прочитайте материал предыдущей лекции;
- ознакомьтесь с учебным материалом по учебнику и учебным пособиям с темой прочитанной лекции;
- внесите дополнения к полученным ранее знаниям по теме лекции на полях лекционной тетради;
- запишите возможные вопросы, которые вы зададите лектору на лекции по материалу изученной лекции;
- постарайтесь уяснить место изучаемой темы в своей подготовке;
- узнайте тему предстоящей лекции (по тематическому плану, по информации лектора) и запишите информацию, которой вы владеете по данному вопросу.

Подготовка к занятию семинарского типа.

При подготовке и работе во время проведения занятий семинарского типа следует обратить внимание на следующие моменты: на процесс предварительной подготовки, на работу во время занятия, обработку полученных результатов, исправление полученных замечаний.

Предварительная подготовка к учебному занятию семинарского типа заключается в изучении теоретического материала в отведенное для самостоятельной работы время, ознакомление с инструктивными материалами с целью осознания задач практического занятия, техники безопасности при работе с приборами, веществами.

Работа во время проведения учебного занятия семинарского типа включает:

- консультирование студентов преподавателями и вспомогательным персоналом с целью предоставления исчерпывающей информации, необходимой для самостоятельного выполнения предложенных преподавателем задач.
- самостоятельное выполнение заданий согласно обозначенной рабочей программой дисциплины (модуля) тематики.

Самостоятельная работа.

Самостоятельная работа - планируемая учебная, учебно-исследовательская, научно-исследовательская работа студентов, выполняемая во внеаудиторное (аудиторное) время по заданию и при методическом руководстве преподавателя, но без его непосредственного участия (при частичном непосредственном участии преподавателя, оставляющем ведущую роль за работой студентов).

Для более углубленного изучения темы задания для самостоятельной работы рекомендуется выполнять параллельно с изучением данной темы. При выполнении заданий по возможности используйте наглядное представление материала.

Самостоятельная работа студентов в ВУЗе является важным видом учебной и научной деятельности студента. Самостоятельная работа студентов играет значительную роль в рейтинговой технологии обучения.

К современному специалисту в области медицины общество предъявляет достаточно широкий перечень требований, среди которых немаловажное значение имеет наличие у выпускников определенных навыков (компетенций) и умения самостоятельно добывать знания из различных источников, систематизировать полученную информацию, давать оценку конкретной профессиональной ситуации. Формирование такого умения происходит в течение всего периода обучения.

В процессе самостоятельной работы студент приобретает необходимые для будущей специальности компетенции, навыки самоорганизации, самоконтроля, самоуправления, саморефлексии и становится активным самостоятельным субъектом учебной деятельности.

Самостоятельная работа студентов должна оказывать важное влияние на формирование личности будущего специалиста, его компетентность. Каждый студент самостоятельно определяет режим своей работы и меру труда, затрачиваемого на овладение учебным содержанием по каждой дисциплине. Он выполняет внеаудиторную работу по личному индивидуальному плану, в зависимости от его подготовки, времени и других условий. Виды самостоятельной работы.

Работа с литературой.

При работе с книгой необходимо подобрать литературу, научиться правильно ее читать, вести записи. Для подбора литературы в библиотеке используются алфавитный и систематический каталоги. Важно помнить, что рациональные навыки работы с книгой - это всегда большая экономия времени и сил. Правильный подбор учебников рекомендуется преподавателем, читающим лекционный курс. Необходимая литература может быть также указана в методических разработках по данному курсу. Изучая материал по учебнику, следует переходить к следующему вопросу только после правильного уяснения предыдущего, описывая на бумаге все выкладки и вычисления (в том числе те, которые в учебнике опущены или на лекции даны для самостоятельного вывода). При изучении любой дисциплины большую и важную роль играет самостоятельная индивидуальная работа. Особое внимание следует обратить на определение основных понятий курса. Студент должен подробно разбирать примеры, которые поясняют такие определения, и уметь строить аналогичные примеры самостоятельно. Нужно добиваться точного представления о том, что изучаешь. Полезно составлять опорные конспекты. При изучении материала по учебнику полезно в тетради (на специально отведенных полях) дополнять конспект лекций. Там же следует отмечать вопросы, выделенные студентом для консультации с преподавателем. Выводы, полученные в результате изучения, рекомендуется в конспекте выделять, чтобы они при перечитывании записей лучше запоминались. Опыт показывает, что многим студентам помогает составление листа опорных сигналов, содержащего важнейшие и наиболее часто употребляемые формулы и понятия. Такой лист помогает запомнить формулы, основные положения лекции, а также может служить постоянным справочником для студента. Различают два вида чтения: первичное и вторичное. Первичное - это внимательное, неторопливое чтение, при котором можно остановиться на трудных местах.

Задача вторичного чтения - полное усвоение смысла целого (по счету это чтение может быть и не вторым, а третьим или четвертым). Самостоятельная работа с учебниками и

книгами (а также самостоятельное теоретическое исследование проблем, обозначенных преподавателем на лекциях) – это важнейшее условие формирования у себя научного способа познания.

Чтение научного текста является частью познавательной деятельности. Ее цель – извлечение из текста необходимой информации. От того насколько осознанна читающим собственная внутренняя установка при обращении к печатному слову (найти нужные сведения, усвоить информацию полностью или частично, критически проанализировать материал и т.п.) во многом зависит эффективность осуществляемого действия.

Методические рекомендации по составлению конспекта:

1. Внимательно прочитайте текст. Уточните в справочной литературе непонятные слова. При записи не забудьте вынести справочные данные на поля конспекта;
2. Выделите главное, составьте план;
3. Кратко сформулируйте основные положения текста, отметьте аргументацию автора;
4. Законспектируйте материал, четко следуя пунктам плана. При конспектировании старайтесь выразить мысль своими словами. Записи следует вести четко, ясно.
5. Грамотно записывайте цитаты. Цитируя, учитывайте лаконичность, значимость мысли. В тексте конспекта желательно приводить не только тезисные положения, но и их доказательства. При оформлении конспекта необходимо стремиться к емкости каждого предложения. Мысли автора книги следует излагать кратко, заботясь о стиле и выразительности написанного. Число дополнительных элементов конспекта должно быть логически обоснованным, записи должны распределяться в определенной последовательности, отвечающей логической структуре произведения. Для уточнения и дополнения необходимо оставлять поля. Овладение навыками конспектирования требует от студента целеустремленности, повседневной самостоятельной работы.

Методические материалы по самостоятельному решению задач

При самостоятельном решении задач нужно обосновывать каждый этап решения, исходя из теоретических положений курса. Если студент видит несколько путей решения проблемы (задачи), то нужно сравнить их и выбрать самый рациональный. Полезно до начала вычислений составить краткий план решения проблемы (задачи). Решение проблемных задач или примеров следует излагать подробно, вычисления располагать в строгом порядке, отделяя вспомогательные вычисления от основных. Решения при необходимости нужно сопровождать комментариями, схемами, чертежами и рисунками. Следует помнить, что решение каждой учебной задачи должно доводиться до окончательного логического ответа, которого требует условие, и по возможности с выводом. Полученный ответ следует проверить способами, вытекающими из существа данной задачи. Полезно также (если возможно) решать несколькими способами и сравнить полученные результаты. Решение задач данного типа нужно продолжать до приобретения твердых навыков в их решении.

Методические материалы к выполнению реферата

Реферат (от лат. *refere* – сообщать) – краткое изложение в письменном виде или в форме публикации доклада, содержания научного труда (трудов), литературы по теме. Работа над рефератом условно разделяется на выбор темы, подбор литературы, подготовку и защиту плана; написание теоретической части и всего текста с указанием библиографических данных используемых источников, подготовку доклада, выступление с ним. Тематика рефератов полностью связана с основными вопросами изучаемого курса.

Список литературы к темам не дается, и обучающиеся самостоятельно ведут библиографический поиск, причем им не рекомендуется ограничиваться университетской библиотекой.

Важно учитывать, что написание реферата требует от обучающихся определенных усилий. Особое внимание следует уделить подбору литературы, методике ее изучения с целью отбора и обработки собранного материала, обоснованию актуальности темы и теоретического уровня обоснованности используемых в качестве примеров фактов какой-либо деятельности.

Выбрав тему реферата, начав работу над литературой, необходимо составить план. Изучая литературу, продолжается обдумывание темы, осмысливание прочитанного, делаются

выписки, сопоставляются точки зрения разных авторов и т.д. Реферативная работа сводится к тому, чтобы в ней выделились две взаимосвязанные стороны: во-первых, ее следует рассматривать как учебное задание, которое должен выполнить обучаемый, а во-вторых, как форму научной работы, творческого воображения при выполнении учебного задания.

Наличие плана реферата позволяет контролировать ход работы, избежать формального переписывания текстов из первоисточников.

Оформление реферата включает титульный лист, оглавление и краткий список использованной литературы. Список использованной литературы размещается на последней странице рукописи или печатной форме реферата. Реферат выполняется в письменной или печатной форме на белых листах формата А4 (210 x 297 мм). Шрифт Times New Roman, кегель 14, через 1,5 интервала при соблюдении следующих размеров текста: верхнее поле – 25 мм, нижнее – 20 мм, левое – 30 мм, правое – 15 мм. Нумерация страниц производится вверху листа, по центру. Титульный лист нумерации не подлежит.

Рефераты должны быть написаны простым, ясным языком, без претензий на наукообразность. Следует избегать сложных грамматических оборотов, непривычных терминов и символов. Если же такие термины и символы все-таки приводятся, то необходимо разъяснить их значение при первом упоминании в тексте реферата.

Объем реферата предполагает тщательный отбор информации, необходимой для краткого изложения вопроса. Важнейший этап – редактирование готового текста реферата и подготовка к обсуждению. Обсуждение требует хорошей ориентации в материале темы, умения выделить главное, поставить дискуссионный вопрос, привлечь внимание слушателей к интересной литературе, логично и убедительно изложить свои мысли.

Рефераты обязательно подлежат защите. Процедура защиты начинается с определения оппонентов защищающего свою работу. Они стремятся дать основательный анализ работы обучающимся, обращают внимание на положительные моменты и недостатки реферата, дают общую оценку содержанию, форме преподнесения материала, характеру использованной литературы. Иногда они дополняют тот или иной раздел реферата. Последнее особенно ценно, ибо говорит о глубоком знании обучающимся-оппонентом изучаемой проблемы.

Обсуждение не ограничивается выслушиванием оппонентов. Другие обучающиеся имеют право уточнить или опровергнуть какое-либо утверждение. Преподаватель предлагает любому обучающемуся задать вопрос по существу доклада или попытаться подвести итог обсуждению.

Алгоритм работы над рефератом

Выбор темы

Тема должна быть сформулирована грамотно (с литературной точки зрения);

В названии реферата следует поставить четкие рамки рассмотрения темы;

Желательно избегать слишком длинных названий;

Следует по возможности воздерживаться от использования в названии спорных с научной точки зрения терминов, излишней наукообразности, а также чрезмерного упрощения формулировок.

Реферат следует составлять из пяти основных частей: введения; основной части; заключения; списка литературы; приложений.

Основные требования к введению:

Во введении не следует концентрироваться на содержании; введение должно включать краткое обоснование актуальности темы реферата, где требуется показать, почему данный вопрос может представлять научный интерес и есть ли связь представляемого материала с современностью. Таким образом, тема реферата должна быть актуальна либо с научной точки зрения, либо с современных позиций.

Очень важно выделить цель, а также задачи, которые требуется решить для выполнения цели.

Введение должно содержать краткий обзор изученной литературы, в котором указывается взятый из того или иного источника материал, кратко анализируются изученные источники, показываются их сильные и слабые стороны;

Объем введения составляет две страницы текста.

Требования к основной части реферата:

- Основная часть содержит материал, отобранный для рассмотрения проблемы;
- Также основная часть должна включать в себя собственно мнение обучающихся и сформулированные самостоятельные выводы, опирающиеся на приведенные факты;
- Материал, представленный в основной части, должен быть логически изложен и распределен по параграфам, имеющим свои названия;
- В изложении основной части необходимо использовать сноски (в первую очередь, когда приводятся цифры и чьи-то цитаты);
- Основная часть должна содержать иллюстративный материал (графики, таблицы и т. д.);
- Объем основной части составляет около 10 страниц.

Требования к заключению:

- В заключении формулируются выводы по параграфам, обращается внимание на выдвинутые во введении задачи и цели;
- Заключение должно быть четким, кратким, вытекающим из содержания основной части.

Требования к оформлению списка литературы (по ГОСТу):

Необходимо соблюдать правильность последовательности записи источников: сначала следует писать фамилию, а после инициалы; название работы не ставится в кавычки; после названия сокращенно пишется место издания; затем идет год издания; наконец, называется процитированная страница.

Критерии оценки реферата

Обучающийся, защищающий реферат, должен рассказать о его актуальности, поставленных целях и задачах, изученной литературе, структуре основной части, сделанных в ходе работы выводах.

По окончании выступления ему может быть задано несколько вопросов по представленной проблеме.

Оценка складывается из соблюдения требований к реферату, грамотного раскрытия темы, умения четко рассказывать о представленном реферате, способности понять суть задаваемых по работе вопросов и найти точные ответы на них.

Методические материалы к выполнению эссе

Эссе – литературное произведение небольшого объема, обычно прозаическое, свободной композиции, передающее индивидуальные впечатления, суждения, соображения автора о той или иной проблеме, теме, о том или ином событии или явлении. Это вид самостоятельной исследовательской работы обучающихся, с целью углубления и закрепления теоретических знаний и освоения практических навыков. Цель эссе состоит в развитии самостоятельного творческого мышления и письменного изложения собственных мыслей. При написании эссе обучающийся должен представить развернутый письменный ответ на теоретический или практический актуальный вопрос, объявленный преподавателем в аудитории непосредственно перед ее написанием. В процессе написания эссе разрешается пользоваться нормативно-правовыми актами, конспектом лекций (в печатном виде). Использование интернет-ресурсов не допускается. Темы эссе преподаватель предлагает из числа тех, которые обучающиеся уже рассматривали на лекциях или семинарских занятиях, исходя из содержания заданий в составе оценочных средств. По решению преподавателя, в качестве темы эссе может быть выбрана одна или несколько тем, которые могут быть распределены между обучающимися по желанию.

Требования к выполнению эссе:

1. Проводится письменно.
2. Эссе выполняется на компьютере (гарнитура Times New Roman, шрифт 14) через 1,5 интервала с полями: верхнее, нижнее – 2; правое – 3; левое – 1,5. Отступ первой строки абзаца – 1,25. Сноски – постраничные. Таблицы и рисунки встраиваются в текст работы. При этом обязательный заголовок таблицы надо размещать над табличным полем, а рисунки

сопровождать подрисуночными подписями. При включении в эссе нескольких таблиц и/или рисунков их нумерация обязательна. Обязательна и нумерация страниц. Их целесообразно проставлять внизу страницы – по середине или в правом углу. Номер страницы не ставится на титульном листе, но в общее число страниц он включается. Объем эссе, без учета приложений, не должен превышать 5 страниц. Значительное превышение установленного объема является недостатком работы и указывает на то, что обучающийся не сумел отобрать и переработать необходимый материал.

3. Работа должна содержать собственные умозаключения, по сути, поставленной проблемы, включать самостоятельно проведенный анализ, по сути, этой проблемы, выводы, обобщающие авторскую позицию по поставленной проблеме.

Критерии оценки эссе:

«Отлично» – исключительные знания материала, абсолютное понимание сути, безукоризненное знание основных понятий и положений, логически и лексически грамотно изложенный, содержательный, аргументированный, конкретный и исчерпывающий ответ.

«Хорошо» – глубокие знания материала, правильное понимание сути, знание основных понятий и положений, содержательный, полный и конкретный ответ.

«Удовлетворительно» – твердые, но недостаточно полные знания, верное понимание сути, в целом правильный ответ.

«Неудовлетворительно» – непонимание сущности задания, грубые ошибки в ответе.

Методические материалы по выполнению тестирования.

Тестовые задания содержат вопросы и 3-4 варианта ответа по базовым положениям изучаемой темы/раздела, составлены с расчетом на знания, полученные обучающимся в процессе изучения темы/раздела.

Тестовые задания выполняются в письменной форме и сдаются преподавателю, ведущему дисциплину (модуль). На выполнение тестовых заданий обучающимся отводится 45 минут.

При обработке результатов оценочной процедуры используются: критерии оценки по содержанию и качеству полученных ответов, ключи, оценочные листы.

Критерии оценки теста:

- «Зачтено» - если обучающийся правильно выполнил не менее 2/3 всей работы или допустил не более одной грубой ошибки и двух недочетов, не более одной грубой и одной негрубой ошибки, не более трех негрубых ошибок, одной негрубой ошибки и трех недочетов, при наличии четырех-пяти недочетов.
- «Не зачтено» - если число ошибок и недочетов превысило норму для оценки 3 или правильно выполнено менее 2/3 всей работы.
- Методические материалы по выполнению доклада.

Рекомендуется следующая структура доклада:

- титульный лист, содержание доклада;
- краткое изложение;
- цели и задачи;
- изложение характера исследований и рассмотренных проблем, гипотезы, спорные вопросы;
- источники информации, методы сбора и анализа данных, степень их полноты и достоверности;
- анализ и толкование полученных в работе результатов;
- выводы и оценки;
- библиография и приложения.

Время выступления докладчика не должно превышать 10 минут.

Основные требования к оформлению доклада:

- титульный лист должен включать название доклада, наименование предметной (цикловой) комиссии, фамилию обучающегося;

- все использованные литературные источники сопровождаются библиографическим описанием;
- приводимая цитата из источника берется в кавычки (оформляются сноски);
- единицы измерения должны применяться в соответствии с действующими стандартами;
- все названия литературных источников следует приводить в соответствии с новейшими изданиями;
- рекомендуется включение таблиц, графиков, схем, если они отражают основное содержание или улучшают ее наглядность;
- названия фирм, учреждений, организаций и предприятий должны именоваться так, как они указываются в источнике;

Критерии оценки доклада

При выполнении доклада обучающийся должен продемонстрировать умение кратко излагать прочитанный материал, а также умение обобщать и анализировать материал по теме доклада.

Презентация

Методические материалы к презентациям

Объём презентации 10 -20 слайдов.

На титульном слайде должно быть отражено:

- наименование факультета;
- тема презентации;
- фамилия, имя, отчество, направление подготовки/ специальность, направленность (профиль)/ специализация, форма обучения, номер группы автора презентации;
- фамилия, имя, отчество, степень, звание, должность руководитель работы;
- год выполнения работы.

В презентации должны быть отражены обоснование актуальности представляемого материала, цели и задачи работы.

Содержание презентации должно включать наиболее значимый материал доклада, а также, при необходимости, таблицы, диаграммы, рисунки, фотографии, карты, видео – вставки, звуковое сопровождение.

Заключительный слайд должен содержать информацию об источниках информации для презентации.

Критерии оценки презентации

Объём презентации 10 -20 слайдов.

Правильность оформления титульного слайда.

Актуальность отобранного материала, обоснованность формулировки цели и задач работы.

Наглядность и логичность презентации, обоснованность использования таблиц, диаграмм, рисунков, фотографий, карт, видео – вставок, звукового сопровождения; правильный выбор шрифтов, фона, других элементов дизайна слайда.

Объём и качество источников информации (не менее 2-х интернет – источников и не менее 2-х литературных источников).

Методические материалы по подготовке к опросу

Самостоятельная работа обучающихся включает подготовку к опросу на практических занятиях. Для этого обучающийся изучает лекции, основную и дополнительную литературу, публикации, информацию из Интернет-ресурсов.

Тема и вопросы к практическим занятиям, вопросы для самоконтроля содержатся в рабочей программе и доводятся до студентов заранее.

Для подготовки к опросу обучающемуся необходимо ознакомиться с материалом, посвященным теме практического занятия, в учебнике или другой рекомендованной литературе, конспекте лекции, обратить внимание на усвоение основных понятий дисциплины, выявить неясные вопросы и подобрать дополнительную литературу для их освещения.

Критерии оценки опроса

«Отлично»:

- дан полный, развернутый ответ на поставленный вопрос;
- в ответе прослеживается четкая структура, логическая последовательность, отражающая сущность раскрываемых понятий, теорий, явлений;
- знание по предмету демонстрируется на фоне понимания его в системе данной науки и междисциплинарных связей;
- свободное владение терминологией;
- ответы на дополнительные вопросы четкие, краткие;

«Хорошо»:

- дан полный, развернутый ответ на поставленный вопрос, показано умение выделять существенные и несущественные признаки, причинно-следственные связи;
- ответ недостаточно логичен с единичными ошибками в частностях, исправленные студентом с помощью преподавателя;
- единичные ошибки в терминологии;
- ответы на дополнительные вопросы правильные, недостаточно полные и четкие.

«Удовлетворительно»:

- ответ не полный, с ошибками в деталях, умение раскрыть значение обобщённых знаний не показано, речевое оформление требует поправок, коррекции;
- логика и последовательность изложения имеют нарушения, студент не способен самостоятельно выделить существенные и несущественные признаки и причинно-следственные связи;
- ошибки в раскрываемых понятиях, терминах;
- студент не ориентируется в теме, допускает серьезные ошибки;
- студент не может ответить на большую часть дополнительных вопросов.

«Неудовлетворительно»:

- ответ представляет собой разрозненные знания с существенными ошибками по вопросу;
- присутствуют фрагментарность, нелогичность изложения, студент не осознает связь обсуждаемого вопроса с другими объектами дисциплины, речь неграмотная;
- незнание терминологии;
- ответы на дополнительные вопросы неправильные.

Методические материалы по выполнению практического задания

При выполнении практического задания обучающийся придерживается следующего алгоритма:

- Записать дату, тему и цель задания;
- Ознакомиться с правилами и условия выполнения практического задания;
- Повторить теоретические задания, необходимые для рациональной работы и других практических действий, используя конспекты лекций и рекомендованную литературу, представленной в программе;
- Выполнить работу по предложенному алгоритму действий;
- Обобщить результаты работы, сформулировать выводы / дать ответы на контрольные вопросы;
- Работа должна быть выполнена грамотно, с соблюдением культуры изложения. При использовании данных из учебных, методических пособий и другой литературы, периодических изданий, Интернет-источников должны иметься ссылки на вышеперечисленные.

Критерии оценки практического задания:

«Отлично» – правильный ответ, дается четкое обоснование принятому решению; рассуждения четкие последовательные логические; используются ссылки на полученные при изучении дисциплины знания; правильно используются формулы, понятия, процедуры, имеющие прямое отношение к задаче для подтверждения принятого решения.

«Хорошо» – правильный ответ, дается обоснование принятому решению; но с не существенными ошибками, в рассуждениях отсутствует логическая последовательность; используются ссылки на полученные при изучении дисциплины знания, правильно используются формулы, понятия, процедуры, имеющие прямое отношение к задаче для подтверждения принятого решения.

«Удовлетворительно» – правильный ответ, допускаются грубые ошибки в обосновании принятого решения; рассуждения не последовательные сумбурные; используются ссылки на полученные при изучении дисциплины знания; используются формулы, процедуры, понятия, имеющие прямое значение для подтверждения принятого решения, однако, при обращении к ним допускаются серьезные ошибки, студент не может правильно ими воспользоваться.

«Неудовлетворительно, не зачтено» – ответ неверный, отсутствует обоснование принятому решению; студент демонстрирует полное непонимание сути вопроса.

Для оценки решения ситуационной задачи (аналитического задания):

Оценка «отлично» выставляется, если задача решена грамотно, ответы на вопросы сформулированы четко. Эталонный ответ полностью соответствует решению студента, которое хорошо обосновано теоретически.

Оценка «хорошо» выставляется, если задача решена, ответы на вопросы сформулированы недостаточно четко. Решение студента в целом соответствует эталонному ответу, но недостаточно хорошо обосновано теоретически.

Оценка «удовлетворительно» выставляется, если задача решена не полностью, ответы не содержат всех необходимых обоснований решения.

Оценка «неудовлетворительно» выставляется, если задача не решена или имеет грубые теоретические ошибки в ответе на поставленные вопросы.

Методические указания для подготовки к промежуточной аттестации.

Изучение учебных дисциплин (модулей) завершается зачетом/зачетом с оценкой или экзаменом. Подготовка к промежуточной аттестации способствует закреплению, углублению и обобщению знаний, получаемых, в процессе обучения, а также применению их к решению практических задач. Готовясь к экзамену, студент ликвидирует имеющиеся пробелы в знаниях, углубляет, систематизирует и упорядочивает свои знания. На зачете или экзамене студент демонстрирует то, что он освоил в процессе обучения по дисциплине (модулю).

Вначале следует просмотреть весь материал по дисциплине (модулю), отметить для себя трудные вопросы. Обязательно в них разобраться. В заключение еще раз целесообразно повторить основные положения, используя при этом листы опорных сигналов. Систематическая подготовка к занятиям в течение семестра позволит использовать время промежуточной аттестации для систематизации знаний.

3. МЕТОДИЧЕСКИЕ МАТЕРИАЛЫ, ОПРЕДЕЛЯЮЩИЕ ПРОЦЕДУРЫ ОЦЕНИВАНИЯ ЗНАНИЙ, УМЕНИЙ, НАВЫКОВ И (ИЛИ) ОПЫТА ДЕЯТЕЛЬНОСТИ, ХАРАКТЕРИЗУЮЩИХ ЭТАПЫ ФОРМИРОВАНИЯ КОМПЕТЕНЦИЙ

3.1. Организационные основы применения балльно-рейтинговой системы оценки успеваемости обучающихся по дисциплине (модулю)

Оценка качества освоения обучающимися дисциплины (модуля) реализуется в формате балльно-рейтинговой системы оценки успеваемости обучающихся (БРСО).

БРСО в ходе текущего контроля успеваемости и промежуточной аттестации осуществляется по 100-балльной шкале.

Академический рейтинг обучающегося по дисциплине (модулю) складывается из результатов:

- текущего контроля успеваемости (максимальный текущий рейтинг обучающегося 80 рейтинговых баллов);
- промежуточной аттестации (максимальный рубежный рейтинг обучающегося 20 рейтинговых баллов).

Условия оценки освоения обучающимся дисциплины (модуля) в формате БРСО доводятся преподавателем до сведения обучающихся на первом учебном занятии, а также размещены в свободном доступе в электронной информационно-образовательной среде Университета.

3.2. Проведение текущего контроля успеваемости обучающихся по дисциплине (модулю) в соответствии с балльно-рейтинговой системой оценки успеваемости обучающегося

В течение учебного семестра до промежуточной аттестации на основании утвержденной рабочей программы дисциплины (модуля) формируется текущий рейтинг обучающегося. Текущий рейтинг обучающегося складывается как сумма рейтинговых баллов, полученных им в течение учебного семестра по всем видам учебных занятий по учебной дисциплине.

В процессе текущего контроля оцениваются следующие действия обучающегося, направленные на освоение компетенций в рамках изучения учебной дисциплины:

- академическая активность (посещаемость учебных занятий, самостоятельное изучение содержания учебной дисциплины в электронной информационно-образовательной среде, соблюдение сроков сдачи практических заданий и текущих контрольных мероприятий и др.);
- выполнение и сдача текущих и итогового практических заданий (эссе, рефераты, творческие задания, кейс-задания, лабораторные работы, расчетные задания и др., активное участие в групповых интерактивных занятиях (дискуссии, WiKi-проекты и др.), защита проектов и др.);
- прохождение рубежей текущего контроля, включая соблюдение графика их прохождения в электронной информационно-образовательной среде.

Для планирования расчета текущего рейтинга обучающегося используются следующие пропорции:

Вид учебного действия	Максимальная рейтинговая оценка, баллов
академическая активность	10
практические задания	40
из них: текущие практические задания	20
итоговое практическое задание	20
рубежи текущего контроля	30
ИТОГО:	80

В течение учебного семестра по дисциплине (модулю) обучающимся должен быть накоплен текущий рейтинг не менее 52 рейтинговых баллов (65% от максимального значения текущего рейтинга).

Необходимыми условиями допуска обучающегося к промежуточной аттестации по дисциплине являются положительное прохождение обучающимся не менее 65% рубежей текущего контроля с накоплением не менее 65% максимального рейтингового балла за каждый рубеж текущего контроля и положительное выполнение итогового практического задания с накоплением не менее 65% максимального рейтингового балла, установленного за итоговое практическое задание.

Невыполнение вышеуказанных условий является текущей академической задолженностью, которая должна быть ликвидирована обучающимся до контрольного мероприятия промежуточной аттестации.

Сведения о наличии у обучающихся текущей академической задолженности, сроках и порядке добора рейтинговых баллов для её ликвидации доводятся до обучающихся педагогическим работником.

В случае неликвидации текущей академической задолженности, педагогический работник обязан во время контрольного мероприятия промежуточной аттестации поставить обучающемуся 0 рейтинговых баллов. В этом случае ликвидация текущей академической задолженности возможна в периоды проведения повторной промежуточной аттестации.

3.3. Проведение промежуточной аттестации обучающихся по дисциплине (модулю) в соответствии с балльно-рейтинговой системой оценки успеваемости обучающегося

Промежуточная аттестация по дисциплине (модулю) проводится в соответствии с Положением о промежуточной аттестации обучающихся по основным профессиональным образовательным программам высшего образования – программ специалитета в Российском государственном социальном университете и Положением о балльно-рейтинговой системе оценки успеваемости обучающихся по основным профессиональным образовательным программам высшего образования - программам бакалавриата, программам специалитета, программам магистратуры в Российском государственном социальном университете.

На промежуточную аттестацию отводится 20 рейтинговых баллов.

Ответы обучающегося на контрольном мероприятии промежуточной аттестации оцениваются педагогическим работником по 20 - балльной шкале, а итоговая оценка по дисциплине (модулю) выставляется по системе зачтено/не зачтено для зачета.

Критерии выставления оценки определяются Положением о балльно-рейтинговой системе оценки успеваемости обучающихся по основным профессиональным образовательным программам высшего образования - программам бакалавриата, программам специалитета, программам магистратуры в Российском государственном социальном университете.

В процессе определения рубежного рейтинга обучающегося используется следующая шкала:

Рубежный рейтинг	Критерии оценки освоения обучающимся учебной дисциплины в ходе контрольных мероприятий промежуточной аттестации
19-20 рейтинговых баллов	обучающийся глубоко и прочно усвоил программный материал, исчерпывающе, последовательно, грамотно и логически стройно его излагает, тесно увязывает с задачами и будущей деятельностью, не затрудняется с ответом при видоизменении задания, свободно справляется с задачами и практическими заданиями, правильно обосновывает принятые решения, умеет самостоятельно обобщать и излагать материал, не допуская ошибок
16-18 рейтинговых баллов	обучающийся твердо знает программный материал, грамотно и по существу излагает его, не допуская существенных неточностей в ответе на вопрос, может правильно применять теоретические положения и владеет необходимыми умениями и навыками при выполнении практических заданий
13-15 рейтинговых баллов	обучающийся освоил основной материал, но не знает отдельных деталей, допускает неточности, недостаточно правильные формулировки, нарушает последовательность в изложении программного материала и испытывает затруднения в выполнении практических заданий
1-12 рейтинговых баллов	обучающийся не знает значительной части программного материала, допускает существенные ошибки, с большими затруднениями выполняет практические задания
0 рейтинговых баллов	не аттестован

Если результат контроля успеваемости в рамках проведения контрольных мероприятий промежуточной аттестации (рубежный рейтинг обучающегося) неудовлетворительный (получено менее 13 рейтинговых баллов), то промежуточная аттестация по учебной

дисциплине (модулю) невозможна даже при наличии высокого текущего рейтинга, полученного по итогам текущего контроля по учебной дисциплине (модулю).

ЛИСТ РЕГИСТРАЦИИ ИЗМЕНЕНИЙ

№ п/п	Содержание изменения	Реквизиты документа об утверждении изменения	Дата введения изменения
	Утверждена и введена в действие на заседании кафедры экологии и экосистем на основании Федерального государственного образовательного стандарта высшего образования – бакалавриат по направлению подготовки 20.03.01 Техносферная безопасность, утвержденного приказом Министерства науки и высшего образования Российской Федерации от 25.05.2020 г. № 680	Протокол заседания кафедры экологии и экосистем № 11 от «25» апреля 2023 года	01.09.2023
*		Протокол заседания Ученого совета факультета № _____ от « ____ » _____ 20____ года	____.____.____
*		Протокол заседания Ученого совета факультета № _____ от « ____ » _____ 20____ года	____.____.____
*		Протокол заседания Ученого совета факультета № _____ от « ____ » _____ 20____ года	____.____.____



Министерство науки и высшего образования Российской Федерации
Федеральное государственное бюджетное образовательное учреждение
высшего образования
«Российский государственный социальный университет»

УТВЕРЖДАЮ

Заместитель руководителя факультета
экологии и природоохранной деятельности

/ А.Н. Островский /
« 25 » апреля 2023 г.

МЕТОДИЧЕСКИЕ МАТЕРИАЛЫ ПО ДИСЦИПЛИНЕ (МОДУЛЮ)

ЭКОЛОГО-ТЕХНОЛОГИЧЕСКОЕ ПРОЕКТИРОВАНИЕ

Направление подготовки
«20.03.01 Техносферная безопасность»

Направленность
«Безопасность жизнедеятельности в техносфере»

**ОБРАЗОВАТЕЛЬНАЯ ПРОГРАММА ВЫСШЕГО ОБРАЗОВАНИЯ - ПРОГРАММА
БАКАЛАВРИАТА**

Форма обучения

Очная

Москва, 2023 г.

Методические материалы по дисциплине (модулю) «Эколого-технологическое пректирование» разработана на основании федерального государственного образовательного стандарта высшего образования – *бакалавриат* по направлению подготовки 20.03.01 *Техносферная безопасность*, утвержденного приказом Министерства науки и высшего образования Российской Федерации от 25.05.2020 г. № 680, учебного плана по основной профессиональной образовательной программе высшего образования – программе бакалавриата по направлению подготовки 20.03.01 *Техносферная безопасность*

Методические материалы по дисциплине (модулю) разработаны рабочей группой в составе: доцент, канд. биол. наук Реуцкая В.В.

Методические материалы по дисциплине (модулю) обсуждены и утверждены на заседании кафедры экологии и экосистем факультета экологии и природоохранной деятельности

Протокол от «25» апреля 2023 года № 11

Заведующий кафедрой
Канд. пед. наук, доцент



_____ А.В.Гапоненко
(подпись)

Рабочая программа дисциплины (модуля) рекомендована к утверждению представителями организаций-работодателей:

Ассоциация организаций, операторов и специалистов в сфере обращения с отходами «Чистая Страна»
Заместитель исполнительного директора

_____ И.В. Яковлева
(подпись)

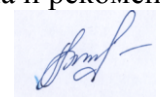
Рабочая программа дисциплины (модуля) рецензирована и рекомендована к утверждению:
Канд. биол. наук, доцент, доцент кафедры геологии, геохимии и ландшафта МГПУ

_____ А.Н. ГРЕЧНЕВА
(подпись)

Доктор биол. наук, профессор, профессор кафедры техносферной безопасности и экологии

_____ В.М. ЗУБКОВА

СОДЕРЖАНИЕ

1. МЕТОДИЧЕСКИЕ МАТЕРИАЛЫ К ЛЕКЦИОННЫМ, ПРАКТИЧЕСКИМ ЗАНЯТИЯМ	4
1.1. Методические материалы к проведению лекционных занятий по дисциплине (модулю)	4
1.2. Методические материалы по подготовке к практическим занятиям по дисциплине (модулю)	6
1.3. Учебно-наглядные пособия по разделам (темам) дисциплины (модуля)	10
2. МЕТОДИЧЕСКИЕ РЕКОМЕНДАЦИИ ДЛЯ ОБУЧАЮЩИХСЯ ПО ОСВОЕНИЮ ДИСЦИПЛИНЫ (МОДУЛЯ) И САМОСТОЯТЕЛЬНОЙ РАБОТЕ	13
3. МЕТОДИЧЕСКИЕ МАТЕРИАЛЫ, ОПРЕДЕЛЯЮЩИЕ ПРОЦЕДУРЫ ОЦЕНИВАНИЯ ЗНАНИЙ, УМЕНИЙ, НАВЫКОВ И (ИЛИ) ОПЫТА ДЕЯТЕЛЬНОСТИ, ХАРАКТЕРИЗУЮЩИХ ЭТАПЫ ФОРМИРОВАНИЯ КОМПЕТЕНЦИЙ	21
3.1. Организационные основы применения балльно-рейтинговой системы оценки успеваемости обучающихся по дисциплине (модулю)	21
3.2. Проведение текущего контроля успеваемости обучающихся по дисциплине (модулю) в соответствии с балльно-рейтинговой системой оценки успеваемости обучающегося	22
3.3. Проведение промежуточной аттестации обучающихся по дисциплине (модулю) в соответствии с балльно-рейтинговой системой оценки успеваемости обучающегося	23
ЛИСТ РЕГИСТРАЦИИ ИЗМЕНЕНИЙ	25

1. МЕТОДИЧЕСКИЕ МАТЕРИАЛЫ К ЛЕКЦИОННЫМ, ПРАКТИЧЕСКИМ ЗАНЯТИЯМ

1.1. Методические материалы к проведению лекционных занятий по дисциплине (модулю)

Лекция - один из методов обучения, одна из основных системообразующих форм организации учебного процесса в вузе. Лекционное занятие представляет собой систематическое, последовательное, монологическое изложение педагогическим работником учебного материала, как правило, теоретического характера. Такое занятие представляет собой элемент технологии представления учебного материала путем логически стройного, систематически последовательного и ясного изложения.

Цель лекции – организация целенаправленной познавательной деятельности обучающихся по овладению программным материалом дисциплины (модуля). Чтение курса лекций позволяет дать связанное, последовательное изложение материала в соответствии с новейшими данными науки, сообщить слушателям основное содержание предмета в целостном, систематизированном виде. В ряде случаев лекция выполняет функцию основного источника информации: при отсутствии учебников и учебных пособий, чаще по новым курсам; в случае, когда новые научные данные по той или иной теме не нашли отражения в учебниках; отдельные разделы и темы очень сложны для самостоятельного изучения. В таких случаях только лектор может методически помочь обучающимся в освоении сложного материала.

Возможные формы проведения лекций:

- Вводная лекция – один из наиболее важных и трудных видов лекции при чтении систематических курсов. От успеха этой лекции во многом зависит успех усвоения всего курса. Она может содержать: определение дисциплины (модуля); краткую историческую справку о дисциплине (модуле); цели и задачи дисциплины (модуля), ее роль в общей системе обучения и связь со смежными дисциплинами (модулями); основные проблемы (понятия и определения) данной науки; основную и дополнительную учебную литературу; особенности самостоятельной работы обучающихся над дисциплиной (модулем) и формы участия в научно-исследовательской работе; отчетность по курсу.

- Информационная лекция ориентирована на изложение и объяснение обучающимся научной информации, подлежащей осмыслению и запоминанию. Это самый традиционный тип лекций в практике высшей школы.

- Заключительная лекция предназначена для обобщения полученных знаний и раскрытия перспектив дальнейшего развития данной науки.

- Обзорная лекция – это систематизация научных знаний на высоком уровне, допускающая большое число ассоциативных связей в процессе осмысления информации, излагаемой при раскрытии внутрипредметной и межпредметной связей, исключая детализацию и конкретизацию. Как правило, стержень излагаемых теоретических положений составляет научно-понятийная и концептуальная основа всего курса или крупных его разделов.

- Лекция-беседа - непосредственный контакт педагогического работника с аудиторией - диалог. По ходу лекции педагогический работник задает вопросы для выяснения мнений и уровня осведомленности обучающихся по рассматриваемой проблеме.

- Лекция-дискуссия - свободный обмен мнениями в ходе изложения лекционного материала. Педагогический работник активизирует участие в обсуждении отдельными вопросами, сопоставляет между собой различные мнения и тем самым развивает дискуссию, стремясь направить ее в нужное русло.

- Лекция с применением обратной связи включает в себе то, что в начале и конце каждого раздела лекции задаются вопросы. Первый - для того, чтобы узнать, насколько обучающиеся ориентируются в излагаемом материале, вопрос в конце раздела предназначен

для выяснения степени усвоения только что изложенного материала. При неудовлетворительных результатах контрольного опроса педагогический работник возвращается к уже прочитанному разделу, изменив при этом методику подачи материала.

- Проблемная лекция опирается на логику последовательно моделируемых проблемных ситуаций путем постановки проблемных вопросов или предъявления проблемных задач. Проблемный вопрос — это диалектическое противоречие, требующее для своего решения размышления, сравнения, поиска, приобретения и применения новых знаний. Проблемная задача содержит дополнительную вводную информацию и при необходимости некоторые ориентиры поиска ее решения.

- Программированная лекция - консультация – педагогический работник сам составляет и предлагает обучающимся вопросы. На подготовленные вопросы педагогический работник сначала просит ответить обучающихся, а затем проводит анализ и обсуждение неправильных ответов. В лекциях можно использовать наглядные материалы, а также подготовить презентацию. Что касается презентации, то в качестве визуальной поддержки ее можно органично интегрировать во все вышеупомянутые лекции. В то же время лекцию-презентацию возможно выделить и в качестве самостоятельной формы. Лекция-презентация должна отражать суть основных и (или) проблемных вопросов лекции, на которые особо следует обратить внимание обучающихся. В условиях применения активного метода проведения занятий презентация представляется весьма удачным способом донесения информации до слушателей. Единственное, на что следует обратить внимание при подготовке слайдов, - это их оформление и текст. Слайд не должен быть перегружен картинками и лишней информацией, которая будет отвлекать от основного аспекта того или иного вопроса лекции. Во время лекции можно задавать вопросы аудитории в отношении того или иного слайда, тем самым еще больше вовлекая обучающихся в проблематику.

Краткое содержание лекционных занятий

Наименование разделов и тем	Содержание учебного материала
РАЗДЕЛ 1. БИОИНДИКАЦИЯ И БИОТЕСТИРОВАНИЕ.	
Тема 1.1 Биоиндикаторы и основные принципы их применения.	Биоиндикация как основа познания природы. Биоиндикационные исследования состояния окружающей среды. Роль биоиндикации в деятельности людей на современном этапе. Понятие «биоиндикатор». Современная система классификации биоиндикаторов. Биоиндикаторы положительные и отрицательные, прямые и косвенные, специфические и неспецифические, частные и комплексные, аэрофотогеничны и ультрадеципиентные, панареальные, региональные, локальные.
Тема 1.2 Микроорганизмы как биоиндикатор.	Понятие «объект индикации». Уровни биоиндикации. Биохимические и физиологические реакции организмов как ответ на изменение состояния окружающей среды. Анатомические, морфологические, биоритмические, поведенческие отклонения как ответ на изменение состояния окружающей среды. Флористические, фаунистические, хронологические изменения как ответ на изменение состояния окружающей среды. Ценолитические изменения как ответ на изменение состояния окружающей среды. Региональные и глобальные изменения как ответ на изменение состояния окружающей среды. Чувствительность биоиндикаторов. Типы чувствительности. Достоверность

	биоиндикаторов.
РАЗДЕЛ 2. ПРИМЕНЕНИЕ МИКРООРГАНИЗМОВ И ФИТОИНДИКАТОРОВ ДЛЯ ОЦЕНКИ СОСТОЯНИЯ ОКРУЖАЮЩЕЙ СРЕДЫ.	
Тема 2.1. Использование микроорганизмов и фитоиндикаторов биоиндикации.	Особенности биоиндикационной характеристики микроорганизмов. Общие требования к проведению микробиоиндикационных исследований. Общая численность бактерий и количество потребляемого кислорода как параметры биоиндикации. Особенности биоиндикационной характеристики органов и тканей растений. Организменный уровень биоиндикационной чувствительности растений. Макроводоросли в качестве организмов-мониторов. Экологические группы растений по отношению к почвенным характеристикам. Экологические группы растений по отношению к увлажнению. Высшие водные растения как биоиндикаторы состояния водоёма. Высшие споровые растения как индикаторы состояния экосистем. Высшие семенные растения как индикаторы состояния экосистем
Тема 2.2 Использование микроорганизмов и фитоиндикаторов биотестировании.	Микроорганизмы – тест-объекты для оценки состояния почвы. Микроорганизмы – тест-объекты для оценки состояния водной среды. Микроорганизмы – тест-объекты для оценки состояния воздуха. Общие требования к проведению фитоиндикационных исследований. Фитоиндикация антропогенных воздействий на экосистемы. Методы фитоиндикации состояния водных объектов. Методы фитоиндикации состояния наземных мощью микроорганизмов.

1.2. Методические материалы по подготовке к практическим занятиям по дисциплине (модулю)

Практические (семинарские) занятия - одна из форм учебного занятия, направленная на развитие самостоятельности обучающихся и приобретение умений и навыков. Данные учебные занятия углубляют, расширяют, детализируют полученные ранее знания. Практическое занятие предполагает выполнение обучающимися по заданию и под руководством преподавателей одной или нескольких практических работ.

Цель практических занятий и семинаров состоит в развитии познавательных способностей, самостоятельности мышления и творческой активности обучающихся; углублении, расширении, детализировании знаний, полученных на лекции в обобщенной форме, и содействии выработке навыков профессиональной деятельности. В отдельных случаях на практических занятиях и семинарах руководителем занятия сообщаются дополнительные знания.

Для достижения поставленных целей и решения требуемого перечня задач практические занятия и семинары проводятся традиционными технологиями или с использованием активных и интерактивных образовательных технологий.

Возможные формы проведения практических (семинарских) занятий:

- Деловая игра - это метод группового обучения совместной деятельности в процессе решения общих задач в условиях максимально возможного приближения к реальным проблемным ситуациям. Имитационные игры - на занятиях имитируется деятельность какой-

либо организации, предприятия или его подразделения. Имитироваться могут события, конкретная деятельность людей (деловое совещание, обсуждение плана) и обстановка, условия, в которых происходит событие или осуществляется деятельность (кабинет начальника цеха, зал заседаний). Исполнение ролей (ролевые игры) - в этих играх отрабатывается тактика поведения, действий, выполнение функций и обязанностей конкретного лица. Для проведения игр с исполнением роли разрабатывается модель-пьеса ситуации, между студентами распределяются роли с «обязательным содержанием», характеризующиеся различными интересами; в процессе их взаимодействия должно быть найдено компромиссное решение. «Деловой театр» (метод инсценировки) - в нем разыгрывается какая-либо ситуация, поведение человека в этой обстановке, обучающийся должен вжиться в образ определенного лица, понять его действия, оценить обстановку и найти правильную линию поведения. Основная задача метода инсценировки - научить ориентироваться в различных обстоятельствах, давать объективную оценку своему поведению, учитывать возможности других людей, влиять на их интересы, потребности и деятельность, не прибегая к формальным атрибутам власти, к приказу.

- Игровое проектирование - является практическим занятием или циклом занятий, суть которых состоит в разработке инженерного, конструкторского, технологического и других видов проектов в игровых условиях, максимально воссоздающих реальность. Этот метод отличается высокой степенью сочетания индивидуальной и совместной работы обучающихся.

- Познавательно-дидактические игры не относятся к деловым играм. Они предполагают лишь включение изучаемого материала в необычный игровой контекст и иногда содержат лишь элементы ролевых игр. Такие игры могут проводиться в виде копирования научных, культурных, социальных явлений (конкурс знатоков, «Поле чудес», КВН и т.д.) и в виде предметно-содержательных моделей, (например, игры-путешествия, когда надо разработать рациональный маршрут, пользуясь различными картами).

- Анализ конкретных ситуаций. Конкретная ситуация – это любое событие, которое содержит в себе противоречие или вступает в противоречие с окружающей средой. Ситуации могут нести в себе как позитивный, так и отрицательный опыт. Все ситуации делятся на простые, критические и экстремальные.

- Кейс-метод (от английского case – случай, ситуация) – усовершенствованный метод анализа конкретных ситуаций, метод активного проблемно-ситуационного анализа, основанный на обучении путем решения конкретных задач – ситуаций (решение кейсов). Непосредственная цель метода case-study - обучающиеся должны проанализировать ситуацию, разобраться в сути проблем, предложить возможные решения и выбрать лучшее из них. Кейсы делятся на практические (отражающие реальные жизненные ситуации), обучающие (искусственно созданные, содержащие значительные элементы условности при отражении в нем жизни) и исследовательские (ориентированные на проведение исследовательской деятельности посредством применения метода моделирования). Метод конкретных ситуаций (метод case-study) относится к неигровым имитационным активным методам обучения.

- Тренинг (англ. training от train — обучать, воспитывать) – метод активного обучения, направленный на развитие знаний, умений и навыков и социальных установок. Тренинг – форма интерактивного обучения, целью которого является развитие компетентности межличностного и профессионального поведения в общении. Достоинство тренинга заключается в том, что он обеспечивает активное вовлечение всех участников в процесс обучения. Можно выделить основные типы тренингов по критерию направленности воздействия и изменений – навыковый, психотерапевтический, социально-психологический, бизнес-тренинг.

- Метод Сократа (Майевтика) – метод вопросов, предполагающих критическое отношение к догматическим утверждениям, называется еще как метод «сократовской иронии». Это умение извлекать скрытое в человеке знание с помощью искусных наводящих вопросов, подразумевающего короткий, простой и заранее предсказуемый ответ.

- Интерактивная лекция – выступление ведущего обучающего перед большой аудиторией с применением следующих активных форм обучения: дискуссия, беседа, демонстрация слайдов или учебных фильмов, мозговой штурм.

- Групповая, научная дискуссия, диспут. Дискуссия — это целенаправленное обсуждение конкретного вопроса, сопровождающееся обменом мнениями, идеями между двумя и более лицами. Задача дискуссии - обнаружить различия в понимании вопроса и в споре установить истину. Дискуссии могут быть свободными и управляемыми. К технике управляемой дискуссии относятся: четкое определение цели, прогнозирование реакции оппонентов, планирование своего поведения, ограничение времени на выступления и их заданная очередность. Разновидностью свободной дискуссии является форум, где каждому желающему дается неограниченное время на выступление, при условии, что его выступление вызывает интерес аудитории. Каждый конкретный форум имеет свою тематику — достаточно широкую, чтобы в её пределах можно было вести многоплановое обсуждение.

- Дебаты – это чётко структурированный и специально организованный публичный обмен мыслями между двумя сторонами по актуальным темам. Это разновидность публичной дискуссии участников дебатов, направляющая на переубеждение в своей правоте третьей стороны, а не друг друга. Поэтому вербальные и невербальные средства, которые используются участниками дебатов, имеют целью получения определённого результата — сформировать у слушателей положительное впечатление от собственной позиции.

- Метод работы в малых группах. Групповое обсуждение кого-либо вопроса направлено на достижение лучшего взаимопонимания и нахождения истины. Групповое обсуждение способствует лучшему усвоению изучаемого материала. Оптимальное количество участников - 5-7 человек. Перед обучающимися ставится проблема, выделяется определенное время, в течение которого они должны подготовить аргументированный обдуманный ответ. Педагогический работник может устанавливать правила проведения группового обсуждения – задавать определенные рамки обсуждения, ввести алгоритм выработки общего мнения, назначить лидера и др.

- Круглый стол - общество, собрание в рамках более крупного мероприятия (съезда, симпозиума, конференции). Мероприятие, как правило, на которое приглашаются эксперты и специалисты из разных сфер деятельности для обсуждения актуальных вопросов. Данная модель обсуждения, основываясь на соглашениях, в качестве итогов даёт результаты, которые, в свою очередь, являются новыми соглашениями.

- Коллоквиум - (лат. colloquium — разговор, беседа) - одна из форм учебных занятий в системе образования, имеющая целью выяснение и повышение знаний обучающихся. На коллоквиумах обсуждаются: отдельные части, разделы, темы, вопросы изучаемого курса (обычно не включаемые в тематику семинарских и других практических учебных занятий), рефераты, проекты и др. работы обучающихся. Это научные собрания, на которых заслушиваются и обсуждаются доклады. Коллоквиум – это и форма контроля, массового опроса, позволяющая преподавателю в сравнительно небольшой срок выяснить уровень знаний студентов по данной теме дисциплины. Коллоквиум проходит обычно в форме дискуссии, в ходе которой обучающимся предоставляется возможность высказать свою точку зрения на рассматриваемую проблему, учиться обосновывать и защищать ее. Аргументируя и отстаивая свое мнение, обучающийся в то же время демонстрирует, насколько глубоко и осознанно он усвоил изученный материал.

- Метод «мозговой штурм» (мозговой штурм, мозговая атака, англ. brainstorming) — оперативный метод решения проблемы на основе стимулирования творческой активности, при котором участникам обсуждения предлагают высказывать как можно большее количество вариантов решения, в том числе самых фантастических. Затем из общего числа высказанных идей отбирают наиболее удачные, которые могут быть использованы на практике. Является методом экспертного оценивания.

- Метод проектов - это способ достижения дидактической цели через детальную разработку проблемы (технологию), которая должна завершиться вполне реальным, осязаемым практическим результатом, оформленным тем или иным образом; это

совокупность приёмов, действий обучающихся в их определённой последовательности для достижения поставленной задачи – решения проблемы, лично значимой для учащихся и оформленной в виде некоего конечного продукта. Основное предназначение метода проектов состоит в предоставлении учащимся возможности самостоятельного приобретения знаний в процессе решения практических задач или проблем, требующего интеграции знаний из различных предметных областей.

- Брифинг - (англ. briefing от англ. brief – короткий, недолгий) – краткая пресс-конференция, посвященная одному вопросу. Основное отличие: отсутствует презентационная часть. То есть практически сразу идут ответы на вопросы журналистов.

- Метод портфолио (итал. portfolio — 'портфель, англ. - папка для документов) - современная образовательная технология, в основе которой используется метод аутентичного оценивания результатов образовательной и профессиональной деятельности. Портфолио как подборка сертифицированных достижений, наиболее значимых работ и отзывов на них.

Вопросы для самоподготовки к практическим (семинарским) занятиям по разделам (темам) дисциплины (модуля)

РАЗДЕЛ 1. БИОИНДИКАЦИЯ И БИОТЕСТИРОВАНИЕ.

Тема 1.1 Биоиндикаторы и основные принципы их применения.

Вопросы для самоподготовки:

1. Биоиндикация как основа познания природы.
2. Биоиндикационные исследования состояния окружающей среды.
3. Роль биоиндикации в деятельности людей на современном этапе.
4. Понятие «биоиндикатор».
5. Современная система классификации биоиндикаторов. Биоиндикаторы положительные и отрицательные, прямые и косвенные, специфические и неспецифические, частные и комплексные, аэрофотогеничны и ультрадеципиентные, панареальные, региональные, локальные.
6. Понятие «объект индикации».
7. Уровни биоиндикации.

Тема 1.2 Микроорганизмы как биоиндикатор.

Вопросы для самоподготовки:

1. Биохимические и физиологические реакции организмов как ответ на изменение состояния окружающей среды.
2. Анатомические, морфологические, биоритмические, поведенческие отклонения как ответ на изменение состояния окружающей среды.
3. Флористические, фаунистические, хронологические изменения как ответ на изменение состояния окружающей среды.
4. Ценоотические изменения как ответ на изменение состояния окружающей среды.
5. Региональные и глобальные изменения как ответ на изменение состояния окружающей среды.
6. Чувствительность биоиндикаторов. Типы чувствительности.
7. Достоверность биоиндикаторов.

РАЗДЕЛ 2. ПРИМЕНЕНИЕ МИКРООРГАНИЗМОВ И ФИТОИНДИКАТОРОВ ДЛЯ ОЦЕНКИ СОСТОЯНИЯ ОКРУЖАЮЩЕЙ СРЕДЫ.

Тема 2.1. Использование микроорганизмов и фитоиндикаторов в биоиндикации.

Вопросы для самоподготовки:

1. Особенности биоиндикационной характеристики органов и тканей растений.
2. Организменный уровень биоиндикационной чувствительности растений.
3. Макроводоросли в качестве организмов-мониторов.
4. Экологические группы растений по отношению к почвенным характеристикам.
5. Экологические группы растений по отношению к увлажнению.
6. Высшие водные растения как биоиндикаторы состояния водоёма.

Тема 2.2 Использование микроорганизмов и фитоиндикаторов в биотестировании.

Вопросы для самоподготовки:

1. Высшие споровые растения как индикаторы состояния экосистем.
2. Высшие семенные растения как индикаторы состояния экосистем.
3. Общие требования к проведению фитоиндикационных исследований.
4. Фитоиндикация антропогенных воздействий на экосистемы.
5. Методы фитоиндикации состояния водных объектов.
6. Методы фитоиндикации состояния наземных экосистем

1.3. Учебно-наглядные пособия по разделам (темам) дисциплины (модуля)

РАЗДЕЛ 1. БИОИНДИКАЦИЯ И БИОТЕСТИРОВАНИЕ.

Тема 1.1 Биоиндикаторы и основные принципы их применения.

Виды биоиндикации

неспецифическая	специфическая
одна и та же реакция вызываются различными факторами	происходящие изменения можно связать только с одним фактором

- *Пример 1.* Лишайники и хвойные деревья характеризуют чистоту воздуха и наличие промышленных загрязнений в местах их произрастания.
- *Пример 2.* Изменение видового состава животных и низших растений в почвах свидетельствуют о загрязнении почв химическими веществами или изменении структуры почв под влиянием хозяйственной деятельности человека.

Тема 1.2: Микроорганизмы как биоиндикатор.

Особенности использования **микроорганизмов**
в качестве биоиндикаторов

Преимущества:

- Быстрая реакция на изменение среды
- Прямая связь активности и состояния с составом органических и неорганических веществ в среде
- Простая организация
- Хорошо изучены генетически

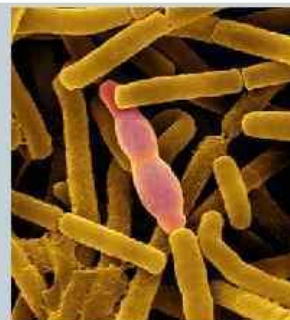

Кишечная палочка *E.coli*



Клетки дрожжей под микроскопом

РАЗДЕЛ 2. ПРИМЕНЕНИЕ МИКРООРГАНИЗМОВ И ФИТОИНДИКАТОРОВ ДЛЯ ОЦЕНКИ СОСТОЯНИЯ ОКРУЖАЮЩЕЙ СРЕДЫ.

Тема 2.1. Использование микроорганизмов и фитоиндикаторов в биоиндикации.

Особенности использования **растений** в качестве биоиндикаторов



С помощью растений можно проводить биоиндикацию всех природных сред

Почвы

- механический состав
- кислотный состав
- плодородие
- увлажнение
- засоление
- минерализация грунтовых вод

Воздух

- загрязнения газообразными соединениями

Вода

- трофические свойства водоемов
- степень загрязнения



Тема 2.2 Использование микроорганизмов и фитоиндикаторов в биотестировании.

Биотестирование

Биотестирование (bioassay) – это процедура установления токсичности среды с помощью **тест-объектов** в лабораторных условиях.

На сегодняшний день наиболее широкое применение биотестирование получило **в оценке качества водной среды**.

На основе тест-функций разрабатываются методические руководства по их использованию с четким описанием реакций тест-объектов при различных уровнях воздействия загрязнения, что позволяет установить пороги воздействия токсичности среды и однозначно ответить – хорошо, средне, плохо.

Биотестирование позволяет определить количественную меру неблагоприятных изменений среды и поэтому широко внедряется в практику разработки и корректировки экологических нормативов (ПДК, ОДК и др. нормативов), составления прогнозов.

2. МЕТОДИЧЕСКИЕ РЕКОМЕНДАЦИИ ДЛЯ ОБУЧАЮЩИХСЯ ПО ОСВОЕНИЮ ДИСЦИПЛИНЫ (МОДУЛЯ) И САМОСТОЯТЕЛЬНОЙ РАБОТЕ

Освоение обучающимся дисциплины (модуля) «Эколого-технологическое проектирование» предполагает изучение материалов дисциплины на аудиторных занятиях и в ходе самостоятельной работы. Аудиторные занятия проходят в форме лекций, семинаров, практических и лабораторных занятий. Самостоятельная работа включает разнообразный комплекс видов и форм работы обучающихся.

Для успешного освоения дисциплины (модуля) и достижения поставленных целей необходимо внимательно ознакомиться с рабочей программы дисциплины (модуля), доступной в электронной информационно-образовательной среде РГСУ.

Следует обратить внимание на списки основной и дополнительной литературы, на предлагаемые преподавателем ресурсы информационно-телекоммуникационной сети Интернет. Эта информация необходима для самостоятельной работы обучающегося.

При подготовке к аудиторным занятиям необходимо помнить особенности каждой формы его проведения.

Подготовка к учебному занятию лекционного типа заключается в следующем.

С целью обеспечения успешного обучения обучающийся должен готовиться к лекции, поскольку она является важнейшей формой организации учебного процесса, поскольку:

- знакомит с новым учебным материалом;
- разъясняет учебные элементы, трудные для понимания;
- систематизирует учебный материал;
- ориентирует в учебном процессе.

С этой целью:

- внимательно прочитайте материал предыдущей лекции;
- ознакомьтесь с учебным материалом по учебнику и учебным пособиям с темой прочитанной лекции;
- внесите дополнения к полученным ранее знаниям по теме лекции на полях лекционной тетради;
- запишите возможные вопросы, которые вы зададите лектору на лекции по материалу изученной лекции;
- постарайтесь уяснить место изучаемой темы в своей подготовке;
- узнайте тему предстоящей лекции (по тематическому плану, по информации лектора) и запишите информацию, которой вы владеете по данному вопросу.

Подготовка к занятию семинарского типа.

При подготовке и работе во время проведения занятий семинарского типа следует обратить внимание на следующие моменты: на процесс предварительной подготовки, на работу во время занятия, обработку полученных результатов, исправление полученных замечаний.

Предварительная подготовка к учебному занятию семинарского типа заключается в изучении теоретического материала в отведенное для самостоятельной работы время, ознакомление с инструктивными материалами с целью осознания задач практического занятия, техники безопасности при работе с приборами, веществами.

Работа во время проведения учебного занятия семинарского типа включает:

- консультирование студентов преподавателями и вспомогательным персоналом с целью предоставления исчерпывающей информации, необходимой для самостоятельного выполнения предложенных преподавателем задач.
- самостоятельное выполнение заданий согласно обозначенной рабочей программой дисциплины (модуля) тематики.

Самостоятельная работа.

Самостоятельная работа - планируемая учебная, учебно-исследовательская, научно-исследовательская работа студентов, выполняемая во внеаудиторное (аудиторное) время по заданию и при методическом руководстве преподавателя, но без его непосредственного участия (при частичном непосредственном участии преподавателя, оставляющем ведущую роль за работой студентов).

Для более углубленного изучения темы задания для самостоятельной работы рекомендуется выполнять параллельно с изучением данной темы. При выполнении заданий по возможности используйте наглядное представление материала.

Самостоятельная работа студентов в ВУЗе является важным видом учебной и научной деятельности студента. Самостоятельная работа студентов играет значительную роль в рейтинговой технологии обучения.

К современному специалисту в области медицины общество предъявляет достаточно широкий перечень требований, среди которых немаловажное значение имеет наличие у выпускников определенных навыков (компетенций) и умения самостоятельно добывать знания из различных источников, систематизировать полученную информацию, давать оценку конкретной профессиональной ситуации. Формирование такого умения происходит в течение всего периода обучения.

В процессе самостоятельной работы студент приобретает необходимые для будущей специальности компетенции, навыки самоорганизации, самоконтроля, самоуправления, саморефлексии и становится активным самостоятельным субъектом учебной деятельности.

Самостоятельная работа студентов должна оказывать важное влияние на формирование личности будущего специалиста, его компетентность. Каждый студент самостоятельно определяет режим своей работы и меру труда, затрачиваемого на овладение учебным содержанием по каждой дисциплине. Он выполняет внеаудиторную работу по личному индивидуальному плану, в зависимости от его подготовки, времени и других условий. Виды самостоятельной работы.

Работа с литературой.

При работе с книгой необходимо подобрать литературу, научиться правильно ее читать, вести записи. Для подбора литературы в библиотеке используются алфавитный и систематический каталоги. Важно помнить, что рациональные навыки работы с книгой - это всегда большая экономия времени и сил. Правильный подбор учебников рекомендуется преподавателем, читающим лекционный курс. Необходимая литература может быть также указана в методических разработках по данному курсу. Изучая материал по учебнику, следует переходить к следующему вопросу только после правильного уяснения предыдущего, описывая на бумаге все выкладки и вычисления (в том числе те, которые в учебнике опущены или на лекции даны для самостоятельного вывода). При изучении любой дисциплины большую и важную роль играет самостоятельная индивидуальная работа. Особое внимание следует обратить на определение основных понятий курса. Студент должен подробно разбирать примеры, которые поясняют такие определения, и уметь строить аналогичные примеры самостоятельно. Нужно добиваться точного представления о том, что изучаешь. Полезно составлять опорные конспекты. При изучении материала по учебнику полезно в тетради (на специально отведенных полях) дополнять конспект лекций. Там же следует отмечать вопросы, выделенные студентом для консультации с преподавателем. Выводы, полученные в результате изучения, рекомендуется в конспекте выделять, чтобы они при перечитывании записей лучше запоминались. Опыт показывает, что многим студентам помогает составление листа опорных сигналов, содержащего важнейшие и наиболее часто употребляемые формулы и понятия. Такой лист помогает запомнить формулы, основные положения лекции, а также может служить постоянным справочником для студента. Различают два вида чтения: первичное и вторичное. Первичное - это внимательное, неторопливое чтение, при котором можно остановиться на трудных местах.

Задача вторичного чтения - полное усвоение смысла целого (по счету это чтение может быть и не вторым, а третьим или четвертым). Самостоятельная работа с учебниками и

книгами (а также самостоятельное теоретическое исследование проблем, обозначенных преподавателем на лекциях) – это важнейшее условие формирования у себя научного способа познания.

Чтение научного текста является частью познавательной деятельности. Ее цель – извлечение из текста необходимой информации. От того насколько осознанна читающим собственная внутренняя установка при обращении к печатному слову (найти нужные сведения, усвоить информацию полностью или частично, критически проанализировать материал и т.п.) во многом зависит эффективность осуществляемого действия.

Методические рекомендации по составлению конспекта:

1. Внимательно прочитайте текст. Уточните в справочной литературе непонятные слова. При записи не забудьте вынести справочные данные на поля конспекта;
2. Выделите главное, составьте план;
3. Кратко сформулируйте основные положения текста, отметьте аргументацию автора;
4. Законспектируйте материал, четко следуя пунктам плана. При конспектировании старайтесь выразить мысль своими словами. Записи следует вести четко, ясно.
5. Грамотно записывайте цитаты. Цитируя, учитывайте лаконичность, значимость мысли. В тексте конспекта желательно приводить не только тезисные положения, но и их доказательства. При оформлении конспекта необходимо стремиться к емкости каждого предложения. Мысли автора книги следует излагать кратко, заботясь о стиле и выразительности написанного. Число дополнительных элементов конспекта должно быть логически обоснованным, записи должны распределяться в определенной последовательности, отвечающей логической структуре произведения. Для уточнения и дополнения необходимо оставлять поля. Овладение навыками конспектирования требует от студента целеустремленности, повседневной самостоятельной работы.

Методические материалы по самостоятельному решению задач

При самостоятельном решении задач нужно обосновывать каждый этап решения, исходя из теоретических положений курса. Если студент видит несколько путей решения проблемы (задачи), то нужно сравнить их и выбрать самый рациональный. Полезно до начала вычислений составить краткий план решения проблемы (задачи). Решение проблемных задач или примеров следует излагать подробно, вычисления располагать в строгом порядке, отделяя вспомогательные вычисления от основных. Решения при необходимости нужно сопровождать комментариями, схемами, чертежами и рисунками. Следует помнить, что решение каждой учебной задачи должно доводиться до окончательного логического ответа, которого требует условие, и по возможности с выводом. Полученный ответ следует проверить способами, вытекающими из существа данной задачи. Полезно также (если возможно) решать несколькими способами и сравнить полученные результаты. Решение задач данного типа нужно продолжать до приобретения твердых навыков в их решении.

Методические материалы к выполнению реферата

Реферат (от лат. *refere* – сообщать) – краткое изложение в письменном виде или в форме публикации доклада, содержания научного труда (трудов), литературы по теме. Работа над рефератом условно разделяется на выбор темы, подбор литературы, подготовку и защиту плана; написание теоретической части и всего текста с указанием библиографических данных используемых источников, подготовку доклада, выступление с ним. Тематика рефератов полностью связана с основными вопросами изучаемого курса.

Список литературы к темам не дается, и обучающиеся самостоятельно ведут библиографический поиск, причем им не рекомендуется ограничиваться университетской библиотекой.

Важно учитывать, что написание реферата требует от обучающихся определенных усилий. Особое внимание следует уделить подбору литературы, методике ее изучения с целью отбора и обработки собранного материала, обоснованию актуальности темы и теоретического уровня обоснованности используемых в качестве примеров фактов какой-либо деятельности.

Выбрав тему реферата, начав работу над литературой, необходимо составить план. Изучая литературу, продолжается обдумывание темы, осмысливание прочитанного, делаются

выписки, сопоставляются точки зрения разных авторов и т.д. Реферативная работа сводится к тому, чтобы в ней выделились две взаимосвязанные стороны: во-первых, ее следует рассматривать как учебное задание, которое должен выполнить обучаемый, а во-вторых, как форму научной работы, творческого воображения при выполнении учебного задания.

Наличие плана реферата позволяет контролировать ход работы, избежать формального переписывания текстов из первоисточников.

Оформление реферата включает титульный лист, оглавление и краткий список использованной литературы. Список использованной литературы размещается на последней странице рукописи или печатной форме реферата. Реферат выполняется в письменной или печатной форме на белых листах формата А4 (210 x 297 мм). Шрифт Times New Roman, кегель 14, через 1,5 интервала при соблюдении следующих размеров текста: верхнее поле – 25 мм, нижнее – 20 мм, левое – 30 мм, правое – 15 мм. Нумерация страниц производится вверху листа, по центру. Титульный лист нумерации не подлежит.

Рефераты должны быть написаны простым, ясным языком, без претензий на наукообразность. Следует избегать сложных грамматических оборотов, непривычных терминов и символов. Если же такие термины и символы все-таки приводятся, то необходимо разъяснить их значение при первом упоминании в тексте реферата.

Объем реферата предполагает тщательный отбор информации, необходимой для краткого изложения вопроса. Важнейший этап – редактирование готового текста реферата и подготовка к обсуждению. Обсуждение требует хорошей ориентации в материале темы, умения выделить главное, поставить дискуссионный вопрос, привлечь внимание слушателей к интересной литературе, логично и убедительно изложить свои мысли.

Рефераты обязательно подлежат защите. Процедура защиты начинается с определения оппонентов защищающего свою работу. Они стремятся дать основательный анализ работы обучающимся, обращают внимание на положительные моменты и недостатки реферата, дают общую оценку содержанию, форме преподнесения материала, характеру использованной литературы. Иногда они дополняют тот или иной раздел реферата. Последнее особенно ценно, ибо говорит о глубоком знании обучающимся-оппонентом изучаемой проблемы.

Обсуждение не ограничивается заслушиванием оппонентов. Другие обучающиеся имеют право уточнить или опровергнуть какое-либо утверждение. Преподаватель предлагает любому обучающемуся задать вопрос по существу доклада или попытаться подвести итог обсуждению.

Алгоритм работы над рефератом

Выбор темы

Тема должна быть сформулирована грамотно (с литературной точки зрения);

В названии реферата следует поставить четкие рамки рассмотрения темы;

Желательно избегать слишком длинных названий;

Следует по возможности воздерживаться от использования в названии спорных с научной точки зрения терминов, излишней наукообразности, а также чрезмерного упрощения формулировок.

Реферат следует составлять из пяти основных частей: введения; основной части; заключения; списка литературы; приложений.

Основные требования к введению:

Во введении не следует концентрироваться на содержании; введение должно включать краткое обоснование актуальности темы реферата, где требуется показать, почему данный вопрос может представлять научный интерес и есть ли связь представляемого материала с современностью. Таким образом, тема реферата должна быть актуальна либо с научной точки зрения, либо с современных позиций.

Очень важно выделить цель, а также задачи, которые требуется решить для выполнения цели.

Введение должно содержать краткий обзор изученной литературы, в котором указывается взятый из того или иного источника материал, кратко анализируются изученные источники, показываются их сильные и слабые стороны;

Объем введения составляет две страницы текста.

Требования к основной части реферата:

- Основная часть содержит материал, отобранный для рассмотрения проблемы;
- Также основная часть должна включать в себя собственно мнение обучающихся и сформулированные самостоятельные выводы, опирающиеся на приведенные факты;
- Материал, представленный в основной части, должен быть логически изложен и распределен по параграфам, имеющим свои названия;
- В изложении основной части необходимо использовать сноски (в первую очередь, когда приводятся цифры и чьи-то цитаты);
- Основная часть должна содержать иллюстративный материал (графики, таблицы и т. д.);
- Объем основной части составляет около 10 страниц.

Требования к заключению:

- В заключении формулируются выводы по параграфам, обращается внимание на выдвинутые во введении задачи и цели;
- Заключение должно быть четким, кратким, вытекающим из содержания основной части.

Требования к оформлению списка литературы (по ГОСТу):

Необходимо соблюдать правильность последовательности записи источников: сначала следует писать фамилию, а после инициалы; название работы не ставится в кавычки; после названия сокращенно пишется место издания; затем идет год издания; наконец, называется процитированная страница.

Критерии оценки реферата

Обучающийся, защищающий реферат, должен рассказать о его актуальности, поставленных целях и задачах, изученной литературе, структуре основной части, сделанных в ходе работы выводах.

По окончании выступления ему может быть задано несколько вопросов по представленной проблеме.

Оценка складывается из соблюдения требований к реферату, грамотного раскрытия темы, умения четко рассказывать о представленном реферате, способности понять суть задаваемых по работе вопросов и найти точные ответы на них.

Методические материалы к выполнению эссе

Эссе – литературное произведение небольшого объема, обычно прозаическое, свободной композиции, передающее индивидуальные впечатления, суждения, соображения автора о той или иной проблеме, теме, о том или ином событии или явлении. Это вид самостоятельной исследовательской работы обучающихся, с целью углубления и закрепления теоретических знаний и освоения практических навыков. Цель эссе состоит в развитии самостоятельного творческого мышления и письменного изложения собственных мыслей. При написании эссе обучающийся должен представить развернутый письменный ответ на теоретический или практический актуальный вопрос, объявленный преподавателем в аудитории непосредственно перед ее написанием. В процессе написания эссе разрешается пользоваться нормативно-правовыми актами, конспектом лекций (в печатном виде). Использование интернет-ресурсов не допускается. Темы эссе преподаватель предлагает из числа тех, которые обучающиеся уже рассматривали на лекциях или семинарских занятиях, исходя из содержания заданий в составе оценочных средств. По решению преподавателя, в качестве темы эссе может быть выбрана одна или несколько тем, которые могут быть распределены между обучающимися по желанию.

Требования к выполнению эссе:

1. Проводится письменно.
2. Эссе выполняется на компьютере (гарнитура Times New Roman, шрифт 14) через 1,5 интервала с полями: верхнее, нижнее – 2; правое – 3; левое – 1,5. Отступ первой строки абзаца – 1,25. Сноски – постраничные. Таблицы и рисунки встраиваются в текст работы. При этом обязательный заголовок таблицы надо размещать над табличным полем, а рисунки

сопровождать подрисуночными подписями. При включении в эссе нескольких таблиц и/или рисунков их нумерация обязательна. Обязательна и нумерация страниц. Их целесообразно проставлять внизу страницы – по середине или в правом углу. Номер страницы не ставится на титульном листе, но в общее число страниц он включается. Объем эссе, без учета приложений, не должен превышать 5 страниц. Значительное превышение установленного объема является недостатком работы и указывает на то, что обучающийся не сумел отобрать и переработать необходимый материал.

3. Работа должна содержать собственные умозаключения, по сути, поставленной проблемы, включать самостоятельно проведенный анализ, по сути, этой проблемы, выводы, обобщающие авторскую позицию по поставленной проблеме.

Критерии оценки эссе:

«Отлично» – исключительные знания материала, абсолютное понимание сути, безукоризненное знание основных понятий и положений, логически и лексически грамотно изложенный, содержательный, аргументированный, конкретный и исчерпывающий ответ.

«Хорошо» – глубокие знания материала, правильное понимание сути, знание основных понятий и положений, содержательный, полный и конкретный ответ.

«Удовлетворительно» – твердые, но недостаточно полные знания, верное понимание сути, в целом правильный ответ.

«Неудовлетворительно» – непонимание сущности задания, грубые ошибки в ответе.

Методические материалы по выполнению тестирования.

Тестовые задания содержат вопросы и 3-4 варианта ответа по базовым положениям изучаемой темы/раздела, составлены с расчетом на знания, полученные обучающимся в процессе изучения темы/раздела.

Тестовые задания выполняются в письменной форме и сдаются преподавателю, ведущему дисциплину (модуль). На выполнение тестовых заданий обучающимся отводится 45 минут.

При обработке результатов оценочной процедуры используются: критерии оценки по содержанию и качеству полученных ответов, ключи, оценочные листы.

Критерии оценки теста:

- «Зачтено» - если обучающийся правильно выполнил не менее 2/3 всей работы или допустил не более одной грубой ошибки и двух недочетов, не более одной грубой и одной негрубой ошибки, не более трех негрубых ошибок, одной негрубой ошибки и трех недочетов, при наличии четырех-пяти недочетов.
- «Не зачтено» - если число ошибок и недочетов превысило норму для оценки 3 или правильно выполнено менее 2/3 всей работы.
- Методические материалы по выполнению доклада.

Рекомендуется следующая структура доклада:

- титульный лист, содержание доклада;
- краткое изложение;
- цели и задачи;
- изложение характера исследований и рассмотренных проблем, гипотезы, спорные вопросы;
- источники информации, методы сбора и анализа данных, степень их полноты и достоверности;
- анализ и толкование полученных в работе результатов;
- выводы и оценки;
- библиография и приложения.

Время выступления докладчика не должно превышать 10 минут.

Основные требования к оформлению доклада:

- титульный лист должен включать название доклада, наименование предметной (цикловой) комиссии, фамилию обучающегося;

- все использованные литературные источники сопровождаются библиографическим описанием;
- приводимая цитата из источника берется в кавычки (оформляются сноски);
- единицы измерения должны применяться в соответствии с действующими стандартами;
- все названия литературных источников следует приводить в соответствии с новейшими изданиями;
- рекомендуется включение таблиц, графиков, схем, если они отражают основное содержание или улучшают ее наглядность;
- названия фирм, учреждений, организаций и предприятий должны именоваться так, как они указываются в источнике;

Критерии оценки доклада

При выполнении доклада обучающийся должен продемонстрировать умение кратко излагать прочитанный материал, а также умение обобщать и анализировать материал по теме доклада.

Презентация

Методические материалы к презентациям

Объём презентации 10 -20 слайдов.

На титульном слайде должно быть отражено:

- наименование факультета;
- тема презентации;
- фамилия, имя, отчество, направление подготовки/ специальность, направленность (профиль)/ специализация, форма обучения, номер группы автора презентации;
- фамилия, имя, отчество, степень, звание, должность руководитель работы;
- год выполнения работы.

В презентации должны быть отражены обоснование актуальности представляемого материала, цели и задачи работы.

Содержание презентации должно включать наиболее значимый материал доклада, а также, при необходимости, таблицы, диаграммы, рисунки, фотографии, карты, видео – вставки, звуковое сопровождение.

Заключительный слайд должен содержать информацию об источниках информации для презентации.

Критерии оценки презентации

Объём презентации 10 -20 слайдов.

Правильность оформления титульного слайда.

Актуальность отобранного материала, обоснованность формулировки цели и задач работы.

Наглядность и логичность презентации, обоснованность использования таблиц, диаграмм, рисунков, фотографий, карт, видео – вставок, звукового сопровождения; правильный выбор шрифтов, фона, других элементов дизайна слайда.

Объём и качество источников информации (не менее 2-х интернет – источников и не менее 2-х литературных источников).

Методические материалы по подготовке к опросу

Самостоятельная работа обучающихся включает подготовку к опросу на практических занятиях. Для этого обучающийся изучает лекции, основную и дополнительную литературу, публикации, информацию из Интернет-ресурсов.

Тема и вопросы к практическим занятиям, вопросы для самоконтроля содержатся в рабочей программе и доводятся до студентов заранее.

Для подготовки к опросу обучающемуся необходимо ознакомиться с материалом, посвященным теме практического занятия, в учебнике или другой рекомендованной литературе, конспекте лекции, обратить внимание на усвоение основных понятий дисциплины, выявить неясные вопросы и подобрать дополнительную литературу для их освещения.

Критерии оценки опроса

«Отлично»:

- дан полный, развернутый ответ на поставленный вопрос;
- в ответе прослеживается четкая структура, логическая последовательность, отражающая сущность раскрываемых понятий, теорий, явлений;
- знание по предмету демонстрируется на фоне понимания его в системе данной науки и междисциплинарных связей;
- свободное владение терминологией;
- ответы на дополнительные вопросы четкие, краткие;

«Хорошо»:

- дан полный, развернутый ответ на поставленный вопрос, показано умение выделять существенные и несущественные признаки, причинно-следственные связи;
- ответ недостаточно логичен с единичными ошибками в частностях, исправленные студентом с помощью преподавателя;
- единичные ошибки в терминологии;
- ответы на дополнительные вопросы правильные, недостаточно полные и четкие.

«Удовлетворительно»:

- ответ не полный, с ошибками в деталях, умение раскрыть значение обобщённых знаний не показано, речевое оформление требует поправок, коррекции;
- логика и последовательность изложения имеют нарушения, студент не способен самостоятельно выделить существенные и несущественные признаки и причинно-следственные связи;
- ошибки в раскрываемых понятиях, терминах;
- студент не ориентируется в теме, допускает серьезные ошибки;
- студент не может ответить на большую часть дополнительных вопросов.

«Неудовлетворительно»:

- ответ представляет собой разрозненные знания с существенными ошибками по вопросу;
- присутствуют фрагментарность, нелогичность изложения, студент не осознает связь обсуждаемого вопроса с другими объектами дисциплины, речь неграмотная;
- незнание терминологии;
- ответы на дополнительные вопросы неправильные.

Методические материалы по выполнению практического задания

При выполнении практического задания обучающийся придерживается следующего алгоритма:

- Записать дату, тему и цель задания;
- Ознакомиться с правилами и условия выполнения практического задания;
- Повторить теоретические задания, необходимые для рациональной работы и других практических действий, используя конспекты лекций и рекомендованную литературу, представленной в программе;
- Выполнить работу по предложенному алгоритму действий;
- Обобщить результаты работы, сформулировать выводы / дать ответы на контрольные вопросы;
- Работа должна быть выполнена грамотно, с соблюдением культуры изложения. При использовании данных из учебных, методических пособий и другой литературы, периодических изданий, Интернет-источников должны иметься ссылки на вышеперечисленные.

Критерии оценки практического задания:

«Отлично» – правильный ответ, дается четкое обоснование принятому решению; рассуждения четкие последовательные логические; используются ссылки на полученные при изучении дисциплины знания; правильно используются формулы, понятия, процедуры, имеющие прямое отношение к задаче для подтверждения принятого решения.

«Хорошо» – правильный ответ, дается обоснование принятому решению; но с не существенными ошибками, в рассуждениях отсутствует логическая последовательность; используются ссылки на полученные при изучении дисциплины знания, правильно используются формулы, понятия, процедуры, имеющие прямое отношение к задаче для подтверждения принятого решения.

«Удовлетворительно» – правильный ответ, допускаются грубые ошибки в обосновании принятого решения; рассуждения не последовательные сумбурные; используются ссылки на полученные при изучении дисциплины знания; используются формулы, процедуры, понятия, имеющие прямое значение для подтверждения принятого решения, однако, при обращении к ним допускаются серьезные ошибки, студент не может правильно ими воспользоваться.

«Неудовлетворительно, не зачтено» – ответ неверный, отсутствует обоснование принятому решению; студент демонстрирует полное непонимание сути вопроса.

Для оценки решения ситуационной задачи (аналитического задания):

Оценка «отлично» выставляется, если задача решена грамотно, ответы на вопросы сформулированы четко. Эталонный ответ полностью соответствует решению студента, которое хорошо обосновано теоретически.

Оценка «хорошо» выставляется, если задача решена, ответы на вопросы сформулированы недостаточно четко. Решение студента в целом соответствует эталонному ответу, но недостаточно хорошо обосновано теоретически.

Оценка «удовлетворительно» выставляется, если задача решена не полностью, ответы не содержат всех необходимых обоснований решения.

Оценка «неудовлетворительно» выставляется, если задача не решена или имеет грубые теоретические ошибки в ответе на поставленные вопросы.

Методические указания для подготовки к промежуточной аттестации.

Изучение учебных дисциплин (модулей) завершается зачетом/зачетом с оценкой или экзаменом. Подготовка к промежуточной аттестации способствует закреплению, углублению и обобщению знаний, получаемых, в процессе обучения, а также применению их к решению практических задач. Готовясь к экзамену, студент ликвидирует имеющиеся пробелы в знаниях, углубляет, систематизирует и упорядочивает свои знания. На зачете или экзамене студент демонстрирует то, что он освоил в процессе обучения по дисциплине (модулю).

Вначале следует просмотреть весь материал по дисциплине (модулю), отметить для себя трудные вопросы. Обязательно в них разобраться. В заключение еще раз целесообразно повторить основные положения, используя при этом листы опорных сигналов. Систематическая подготовка к занятиям в течение семестра позволит использовать время промежуточной аттестации для систематизации знаний.

3. МЕТОДИЧЕСКИЕ МАТЕРИАЛЫ, ОПРЕДЕЛЯЮЩИЕ ПРОЦЕДУРЫ ОЦЕНИВАНИЯ ЗНАНИЙ, УМЕНИЙ, НАВЫКОВ И (ИЛИ) ОПЫТА ДЕЯТЕЛЬНОСТИ, ХАРАКТЕРИЗУЮЩИХ ЭТАПЫ ФОРМИРОВАНИЯ КОМПЕТЕНЦИЙ

3.1. Организационные основы применения балльно-рейтинговой системы оценки успеваемости обучающихся по дисциплине (модулю)

Оценка качества освоения обучающимися дисциплины (модуля) реализуется в формате балльно-рейтинговой системы оценки успеваемости обучающихся (БРСО).

БРСО в ходе текущего контроля успеваемости и промежуточной аттестации осуществляется по 100-балльной шкале.

Академический рейтинг обучающегося по дисциплине (модулю) складывается из результатов:

- текущего контроля успеваемости (максимальный текущий рейтинг обучающегося 80 рейтинговых баллов);
- промежуточной аттестации (максимальный рубежный рейтинг обучающегося 20 рейтинговых баллов).

Условия оценки освоения обучающимся дисциплины (модуля) в формате БРСО доводятся преподавателем до сведения обучающихся на первом учебном занятии, а также размещены в свободном доступе в электронной информационно-образовательной среде Университета.

3.2. Проведение текущего контроля успеваемости обучающихся по дисциплине (модулю) в соответствии с балльно-рейтинговой системой оценки успеваемости обучающегося

В течение учебного семестра до промежуточной аттестации на основании утвержденной рабочей программы дисциплины (модуля) формируется текущий рейтинг обучающегося. Текущий рейтинг обучающегося складывается как сумма рейтинговых баллов, полученных им в течение учебного семестра по всем видам учебных занятий по учебной дисциплине.

В процессе текущего контроля оцениваются следующие действия обучающегося, направленные на освоение компетенций в рамках изучения учебной дисциплины:

- академическая активность (посещаемость учебных занятий, самостоятельное изучение содержания учебной дисциплины в электронной информационно-образовательной среде, соблюдение сроков сдачи практических заданий и текущих контрольных мероприятий и др.);
- выполнение и сдача текущих и итогового практических заданий (эссе, рефераты, творческие задания, кейс-задания, лабораторные работы, расчетные задания и др., активное участие в групповых интерактивных занятиях (дискуссии, WiKi-проекты и др.), защита проектов и др.);
- прохождение рубежей текущего контроля, включая соблюдение графика их прохождения в электронной информационно-образовательной среде.

Для планирования расчета текущего рейтинга обучающегося используются следующие пропорции:

Вид учебного действия	Максимальная рейтинговая оценка, баллов
академическая активность	10
практические задания	40
из них: текущие практические задания	20
итоговое практическое задание	20
рубежи текущего контроля	30
ИТОГО:	80

В течение учебного семестра по дисциплине (модулю) обучающимся должен быть накоплен текущий рейтинг не менее 52 рейтинговых баллов (65% от максимального значения текущего рейтинга).

Необходимыми условиями допуска обучающегося к промежуточной аттестации по дисциплине являются положительное прохождение обучающимся не менее 65% рубежей текущего контроля с накоплением не менее 65% максимального рейтингового балла за каждый рубеж текущего контроля и положительное выполнение итогового практического задания с накоплением не менее 65% максимального рейтингового балла, установленного за итоговое практическое задание.

Невыполнение вышеуказанных условий является текущей академической задолженностью, которая должна быть ликвидирована обучающимся до контрольного мероприятия промежуточной аттестации.

Сведения о наличии у обучающихся текущей академической задолженности, сроках и порядке добора рейтинговых баллов для её ликвидации доводятся до обучающихся педагогическим работником.

В случае неликвидации текущей академической задолженности, педагогический работник обязан во время контрольного мероприятия промежуточной аттестации поставить обучающемуся 0 рейтинговых баллов. В этом случае ликвидация текущей академической задолженности возможна в периоды проведения повторной промежуточной аттестации.

3.3. Проведение промежуточной аттестации обучающихся по дисциплине (модулю) в соответствии с балльно-рейтинговой системой оценки успеваемости обучающегося

Промежуточная аттестация по дисциплине (модулю) проводится в соответствии с Положением о промежуточной аттестации обучающихся по основным профессиональным образовательным программам высшего образования – программ специалитета в Российском государственном социальном университете и Положением о балльно-рейтинговой системе оценки успеваемости обучающихся по основным профессиональным образовательным программам высшего образования - программам бакалавриата, программам специалитета, программам магистратуры в Российском государственном социальном университете.

На промежуточную аттестацию отводится 20 рейтинговых баллов.

Ответы обучающегося на контрольном мероприятии промежуточной аттестации оцениваются педагогическим работником по 20 - балльной шкале, а итоговая оценка по дисциплине (модулю) выставляется по системе зачтено/не зачтено для зачета.

Критерии выставления оценки определяются Положением о балльно-рейтинговой системе оценки успеваемости обучающихся по основным профессиональным образовательным программам высшего образования - программам бакалавриата, программам специалитета, программам магистратуры в Российском государственном социальном университете.

В процессе определения рубежного рейтинга обучающегося используется следующая шкала:

Рубежный рейтинг	Критерии оценки освоения обучающимся учебной дисциплины в ходе контрольных мероприятий промежуточной аттестации
19-20 рейтинговых баллов	обучающийся глубоко и прочно усвоил программный материал, исчерпывающе, последовательно, грамотно и логически стройно его излагает, тесно увязывает с задачами и будущей деятельностью, не затрудняется с ответом при видоизменении задания, свободно справляется с задачами и практическими заданиями, правильно обосновывает принятые решения, умеет самостоятельно обобщать и излагать материал, не допуская ошибок
16-18 рейтинговых баллов	обучающийся твердо знает программный материал, грамотно и по существу излагает его, не допуская существенных неточностей в ответе на вопрос, может правильно применять теоретические положения и владеет необходимыми умениями и навыками при выполнении практических заданий
13-15 рейтинговых баллов	обучающийся освоил основной материал, но не знает отдельных деталей, допускает неточности, недостаточно правильные формулировки, нарушает последовательность в изложении программного материала и испытывает затруднения в выполнении практических заданий
1-12 рейтинговых баллов	обучающийся не знает значительной части программного материала, допускает существенные ошибки, с большими затруднениями выполняет практические задания
0 рейтинговых баллов	не аттестован

Если результат контроля успеваемости в рамках проведения контрольных мероприятий промежуточной аттестации (рубежный рейтинг обучающегося) неудовлетворительный (получено менее 13 рейтинговых баллов), то промежуточная аттестация по учебной

дисциплине (модулю) невозможна даже при наличии высокого текущего рейтинга, полученного по итогам текущего контроля по учебной дисциплине (модулю).

ЛИСТ РЕГИСТРАЦИИ ИЗМЕНЕНИЙ

№ п/п	Содержание изменения	Реквизиты документа об утверждении изменения	Дата введения изменения
	Утверждена и введена в действие на заседании кафедры экологии и экосистем на основании Федерального государственного образовательного стандарта высшего образования – бакалавриат по направлению подготовки 20.03.01 Техносферная безопасность, утвержденного приказом Министерства науки и высшего образования Российской Федерации от 25.05.2020 г. № 680	Протокол заседания кафедры экологии и экосистем № 11 от «25» апреля 2023 года	01.09.2023
	*	Протокол заседания Ученого совета факультета № _____ от « ____ » _____ 20____ года	____.____.____
	*	Протокол заседания Ученого совета факультета № _____ от « ____ » _____ 20____ года	____.____.____
	*	Протокол заседания Ученого совета факультета № _____ от « ____ » _____ 20____ года	____.____.____



**Министерство науки и высшего образования Российской Федерации
Федеральное государственное бюджетное образовательное учреждение
высшего образования
«Российский государственный социальный университет»**

УТВЕРЖДАЮ

**Заместитель руководителя факультета
экологии и природоохранной деятельности**

/ А.Н. Островский /

« 25 » апреля 2023 г.

**МЕТОДИЧЕСКИЕ МАТЕРИАЛЫ ПО ДИСЦИПЛИНЕ (МОДУЛЮ)
ЭКОЛОГО-ЭКОНОМИЧЕСКОЕ ОБОСНОВАНИЕ ПРИРОДООХРАННОЙ
ДЕЯТЕЛЬНОСТИ**

**Направление подготовки
«20.03.01 Техносферная безопасность»**

**Направленность
«Безопасность жизнедеятельности в техносфере»**

**ОБРАЗОВАТЕЛЬНАЯ ПРОГРАММА ВЫСШЕГО ОБРАЗОВАНИЯ - ПРОГРАММА
БАКАЛАВРИАТА**

**Уровень профессионального образования
Высшее образование – бакалавриат**

**Форма обучения
Очная**

Москва 2023

Методические материалы по дисциплине (модулю) «Эколого-экономическое обоснование природоохранной деятельности» разработана на основании федерального государственного образовательного стандарта высшего образования – *бакалавриата* по направлению подготовки 20.03.01 *Техносферная безопасность*, утвержденного приказом Министерства науки и высшего образования Российской Федерации от 25.05.2020 г. № 680, учебного плана по основной профессиональной образовательной программе высшего образования – программе бакалавриата по направлению подготовки 20.03.01 *Техносферная безопасность*

Методические материалы по дисциплине (модулю) разработаны Белозубовой Н.Ю., кандидатом биологических наук, доцентом кафедры экологии и экосистем.

Методические материалы по дисциплине (модулю) обсуждены и утверждены на заседании экологии и экосистем факультета экологии и природоохранной деятельности

Протокол от 25 апреля 2023 года № 11

Заведующий кафедрой
канд. пед. наук, доцент

_____ А.В. Гапоненко
(подпись)

Методические материалы по дисциплине (модулю) рекомендованы к утверждению представителями организаций-работодателей:

Ассоциация организаций, операторов и специалистов в сфере обращения с отходами «Чистая Страна»
Заместитель исполнительного директора



_____ И.В. Яковлева
(подпись)

Методические материалы по дисциплине (модулю) рецензированы и рекомендованы к утверждению:

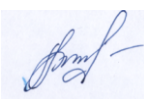
Канд. биол. наук, доцент, доцент
кафедры геологии, геохимии и ландшафта МГПУ

_____ А.Н. Гречнева
(подпись)

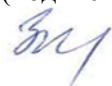
Доктор биол. наук, профессор,
профессор кафедры экологии и экосистем (РГСУ)

_____ В.М. Зубкова
(подпись)

СОДЕРЖАНИЕ

1. МЕТОДИЧЕСКИЕ МАТЕРИАЛЫ К ЛЕКЦИОННЫМ, ПРАКТИЧЕСКИМ ЗАНЯТИЯМ	4
1.1. Методические материалы к проведению лекционных занятий по дисциплине (модулю)	4
1.2. Методические материалы по подготовке к практическим занятиям по дисциплине (модулю)	6
2. МЕТОДИЧЕСКИЕ РЕКОМЕНДАЦИИ ДЛЯ ОБУЧАЮЩИХСЯ ПО ОСВОЕНИЮ ДИСЦИПЛИНЫ (МОДУЛЯ) И САМОСТОЯТЕЛЬНОЙ РАБОТЕ	10
3. МЕТОДИЧЕСКИЕ МАТЕРИАЛЫ, ОПРЕДЕЛЯЮЩИЕ ПРОЦЕДУРЫ ОЦЕНИВАНИЯ ЗНАНИЙ, УМЕНИЙ, НАВЫКОВ И (ИЛИ) ОПЫТА ДЕЯТЕЛЬНОСТИ, ХАРАКТЕРИЗУЮЩИХ ЭТАПЫ ФОРМИРОВАНИЯ КОМПЕТЕНЦИЙ	19
3.1. Организационные основы применения балльно-рейтинговой системы оценки успеваемости обучающихся по дисциплине (модулю)	19
3.2. Проведение текущего контроля успеваемости обучающихся по дисциплине (модулю) в соответствии с балльно-рейтинговой системой оценки успеваемости обучающегося	20
3.3. Проведение промежуточной аттестации обучающихся по дисциплине (модулю) в соответствии с балльно-рейтинговой системой оценки успеваемости обучающегося	21
Приложение № 1 к методическим материалам по дисциплине (модулю). Конспекты лекционных занятий по дисциплине (модулю)	22
КОНСПЕКТЫ ЛЕКЦИОННЫХ ЗАНЯТИЙ ПО ДИСЦИПЛИНЕ (МОДУЛЮ)	22
Приложение № 2 к методическим материалам по дисциплине (модулю). Конспекты практических (семинарских) занятий по дисциплине (модулю)	23
КОНСПЕКТЫ ПРАКТИЧЕСКИХ (СЕМИНАРСКИХ) ЗАНЯТИЙ ПО ДИСЦИПЛИНЕ (МОДУЛЮ)	23
Приложение № 3 к методическим материалам по дисциплине (модулю). Конспекты лабораторных занятий по дисциплине (модулю)	24
КОНСПЕКТЫ ЛАБОРАТОРНЫХ ЗАНЯТИЙ ПО ДИСЦИПЛИНЕ (МОДУЛЮ)	24
Приложение № 4 к методическим материалам по дисциплине (модулю). Учебно-наглядные пособия по дисциплине (модулю)	25
УЧЕБНО-НАГЛЯДНЫЕ ПОСОБИЯ ПО ДИСЦИПЛИНЕ (МОДУЛЮ)	25
ЛИСТ РЕГИСТРАЦИИ ИЗМЕНЕНИЙ	26

1. МЕТОДИЧЕСКИЕ МАТЕРИАЛЫ К ЛЕКЦИОННЫМ, ПРАКТИЧЕСКИМ ЗАНЯТИЯМ

1.1. Методические материалы к проведению лекционных занятий по дисциплине (модулю)

Лекция - один из методов обучения, одна из основных системообразующих форм организации учебного процесса в вузе. Лекционное занятие представляет собой систематическое, последовательное, монологическое изложение педагогическим работником учебного материала, как правило, теоретического характера. Такое занятие представляет собой элемент технологии представления учебного материала путем логически стройного, систематически последовательного и ясного изложения.

Цель лекции – организация целенаправленной познавательной деятельности обучающихся по овладению программным материалом дисциплины (модуля). Чтение курса лекций позволяет дать связанное, последовательное изложение материала в соответствии с новейшими данными науки, сообщить слушателям основное содержание предмета в целостном, систематизированном виде. В ряде случаев лекция выполняет функцию основного источника информации: при отсутствии учебников и учебных пособий, чаще по новым курсам; в случае, когда новые научные данные по той или иной теме не нашли отражения в учебниках; отдельные разделы и темы очень сложны для самостоятельного изучения. В таких случаях только лектор может методически помочь обучающимся в освоении сложного материала.

Возможные формы проведения лекций:

- Вводная лекция – один из наиболее важных и трудных видов лекции при чтении систематических курсов. От успеха этой лекции во многом зависит успех усвоения всего курса. Она может содержать: определение дисциплины (модуля); краткую историческую справку о дисциплине (модуле); цели и задачи дисциплины (модуля), ее роль в общей системе обучения и связь со смежными дисциплинами (модулями); основные проблемы (понятия и определения) данной науки; основную и дополнительную учебную литературу; особенности самостоятельной работы обучающихся над дисциплиной (модулем) и формы участия в научно-исследовательской работе; отчетность по курсу.

- Информационная лекция ориентирована на изложение и объяснение обучающимся научной информации, подлежащей осмыслению и запоминанию. Это самый традиционный тип лекций в практике высшей школы.

- Заключительная лекция предназначена для обобщения полученных знаний и раскрытия перспектив дальнейшего развития данной науки.

- Обзорная лекция – это систематизация научных знаний на высоком уровне, допускающая большое число ассоциативных связей в процессе осмысления информации, излагаемой при раскрытии внутрипредметной и межпредметной связей, исключая детализацию и конкретизацию. Как правило, стержень излагаемых теоретических положений составляет научно-понятийная и концептуальная основа всего курса или крупных его разделов.

- Лекция-беседа - непосредственный контакт педагогического работника с аудиторией - диалог. По ходу лекции педагогический работник задает вопросы для выяснения мнений и уровня осведомленности обучающихся по рассматриваемой проблеме.

- Лекция-дискуссия - свободный обмен мнениями в ходе изложения лекционного материала. Педагогический работник активизирует участие в обсуждении отдельными вопросами, сопоставляет между собой различные мнения и тем самым развивает дискуссию, стремясь направить ее в нужное русло.

- Лекция с применением обратной связи включает в себе то, что в начале и конце каждого раздела лекции задаются вопросы. Первый - для того, чтобы узнать, насколько обучающиеся ориентируются в излагаемом материале, вопрос в конце раздела предназначен для выяснения степени усвоения только что изложенного материала. При

неудовлетворительных результатах контрольного опроса педагогический работник возвращается к уже прочитанному разделу, изменив при этом методику подачи материала.

- Проблемная лекция опирается на логику последовательно моделируемых проблемных ситуаций путем постановки проблемных вопросов или предъявления проблемных задач. Проблемный вопрос - это диалектическое противоречие, требующее для своего решения размышления, сравнения, поиска, приобретения и применения новых знаний. Проблемная задача содержит дополнительную вводную информацию и при необходимости некоторые ориентиры поиска ее решения.

- Программированная лекция - консультация – педагогический работник сам составляет и предлагает обучающимся вопросы. На подготовленные вопросы педагогический работник сначала просит ответить обучающихся, а затем проводит анализ и обсуждение неправильных ответов. В лекциях можно использовать наглядные материалы, а также подготовить презентацию. Что касается презентации, то в качестве визуальной поддержки ее можно органично интегрировать во все вышеупомянутые лекции. В то же время лекцию-презентацию возможно выделить и в самостоятельной форме. Лекция-презентация должна отражать суть основных и (или) проблемных вопросов лекции, на которые особо следует обратить внимание обучающихся. В условиях применения активного метода проведения занятий презентация представляется весьма удачным способом донесения информации до слушателей. Единственное, на что следует обратить внимание при подготовке слайдов, - это их оформление и текст. Слайд не должен быть перегружен картинками и лишней информацией, которая будет отвлекать от основного аспекта того или иного вопроса лекции. Во время лекции можно задавать вопросы аудитории в отношении того или иного слайда, тем самым еще больше вовлекая обучающихся в проблематику.

Краткое содержание лекционных занятий

Наименование разделов и тем	Содержание учебного материала
РАЗДЕЛ 1. Экономический механизм природопользования и охраны окружающей среды	
Тема 1.1. Платежи за негативное воздействие на окружающую среду	Нормативно-правовая основа платы за негативное воздействие на окружающую среду. Порядок исчисления платы за негативное воздействие на окружающую среду. Порядок и сроки внесения платы за негативное воздействие на окружающую среду.
Тема 1.2. Экологический сбор	Нормативно-правовая основа экологического сбора. Порядок исчисления экологического сбора. Порядок и сроки предоставления экологического сбора.
РАЗДЕЛ 2. Оценка ущерба компонентам окружающей среды	
Тема 2.1. Исчисление размера вреда, причиненного атмосферному воздуху как компоненту природной среды	Нормативно-правовая основа возмещения вреда, причиненного атмосферному воздуху. Методика исчисления размера вреда, причиненного атмосферному воздуху как компоненту природной среды. Таксы для исчисления размера вреда, причиненного атмосферному воздуху как компоненту окружающей среды.
Тема 2.2. Оценка ущерба от загрязнения водного объекта	Нормативно-правовая основа возмещения вреда, причиненного водному объекту. Методика исчисления размера вреда, причиненного водному объекту. Таксы для исчисления размера вреда, причиненного водному объекту.

Тема 2.3. Оценка ущерба от загрязнения почвы	Нормативно-правовая основа возмещения вреда, причиненного почве. Методика исчисления размера вреда, причиненного почве. Таксы для исчисления размера вреда, причиненного почве.
РАЗДЕЛ 3. Эколого-экономическая эффективность природоохранных проектов и программ	
Тема 3.1 Оценка экономической целесообразности реализации технологий природопользования и ресурсосбережения	Метод цепного повтора в рамках общего срока действия проектов. Метод бесконечного цепного повтора сравниваемых проектов. Метод эквивалентного аннуитета. Оценка технологий рационального природопользования на основе реальных опционов.
Тема 3.2. Оценка эколого-экономической эффективности природоохранных проектов и программ	Особенности оценки эколого-экономической эффективности природоохранных проектов и программ. Обоснование эколого-экономической целесообразности внедрения водоохранных мероприятий..

1.2. Методические материалы по подготовке к практическим занятиям по дисциплине (модулю)

Практические (семинарские) занятия - одна из форм учебного занятия, направленная на развитие самостоятельности обучающихся и приобретение умений и навыков. Данные учебные занятия углубляют, расширяют, детализируют полученные ранее знания. Практическое занятие предполагает выполнение обучающимися по заданию и под руководством преподавателей одной или нескольких практических работ.

Цель практических занятий и семинаров состоит в развитии познавательных способностей, самостоятельности мышления и творческой активности обучающихся; углублении, расширении, детализировании знаний, полученных на лекции в обобщенной форме, и содействии выработке навыков профессиональной деятельности. В отдельных случаях на практических занятиях и семинарах руководителем занятия сообщаются дополнительные знания.

Для достижения поставленных целей и решения требуемого перечня задач практические занятия и семинары проводятся традиционными технологиями или с использованием активных и интерактивных образовательных технологий.

Возможные формы проведения практических (семинарских) занятий:

- Деловая игра - это метод группового обучения совместной деятельности в процессе решения общих задач в условиях максимально возможного приближения к реальным проблемным ситуациям. Имитационные игры - на занятиях имитируется деятельность какой-либо организации, предприятия или его подразделения. Имитироваться могут события, конкретная деятельность людей (деловое совещание, обсуждение плана) и обстановка, условия, в которых происходит событие или осуществляется деятельность (кабинет начальника цеха, зал заседаний). Исполнение ролей (ролевые игры) - в этих играх отрабатывается тактика поведения, действий, выполнение функций и обязанностей конкретного лица. Для проведения игр с исполнением роли разрабатывается модель-пьеса ситуации, между студентами распределяются роли с «обязательным содержанием», характеризующиеся различными интересами; в процессе их взаимодействия должно быть найдено компромиссное решение. «Деловой театр» (метод инсценировки) - в нем разыгрывается какая-либо ситуация, поведение человека в этой обстановке, обучающийся должен вжиться в образ определенного лица, понять его действия, оценить обстановку и найти правильную линию поведения. Основная задача метода инсценировки - научить ориентироваться в различных обстоятельствах, давать объективную оценку своему поведению, учитывать возможности других людей, влиять на их интересы, потребности и деятельность, не прибегая к формальным атрибутам власти, к приказу.

- Игровое проектирование - является практическим занятием или циклом занятий, суть которых состоит в разработке инженерного, конструкторского, технологического и других видов проектов в игровых условиях, максимально воссоздающих реальность. Этот метод отличается высокой степенью сочетания индивидуальной и совместной работы обучающихся.

- Познавательные-дидактические игры не относятся к деловым играм. Они предполагают лишь включение изучаемого материала в необычный игровой контекст и иногда содержат лишь элементы ролевых игр. Такие игры могут проводиться в виде копирования научных, культурных, социальных явлений (конкурс знатоков, «Поле чудес», КВН и т.д.) и в виде предметно-содержательных моделей, (например, игры-путешествия, когда надо разработать рациональный маршрут, пользуясь различными картами).

- Анализ конкретных ситуаций. Конкретная ситуация – это любое событие, которое содержит в себе противоречие или вступает в противоречие с окружающей средой. Ситуации могут нести в себе как позитивный, так и отрицательный опыт. Все ситуации делятся на простые, критические и экстремальные.

- Кейс-метод (от английского case – случай, ситуация) – усовершенствованный метод анализа конкретных ситуаций, метод активного проблемно-ситуационного анализа, основанный на обучении путем решения конкретных задач – ситуаций (решение кейсов). Непосредственная цель метода case-study - обучающиеся должны проанализировать ситуацию, разобраться в сути проблем, предложить возможные решения и выбрать лучшее из них. Кейсы делятся на практические (отражающие реальные жизненные ситуации), обучающие (искусственно созданные, содержащие значительные элементы условности при отражении в нем жизни) и исследовательские (ориентированные на проведение исследовательской деятельности посредством применения метода моделирования). Метод конкретных ситуаций (метод case-study) относится к неигровым имитационным активным методам обучения.

- Тренинг (англ. training от train — обучать, воспитывать) – метод активного обучения, направленный на развитие знаний, умений и навыков и социальных установок. Тренинг – форма интерактивного обучения, целью которого является развитие компетентности межличностного и профессионального поведения в общении. Достоинство тренинга заключается в том, что он обеспечивает активное вовлечение всех участников в процесс обучения. Можно выделить основные типы тренингов по критерию направленности воздействия и изменений – навыковый, психотерапевтический, социально-психологический, бизнес-тренинг.

- Метод Сократа (Майевтика)– метод вопросов, предполагающих критическое отношение к догматическим утверждениям, называется еще как метод «сократовской иронии». Это умение извлекать скрытое в человеке знание с помощью искусных наводящих вопросов, подразумевающего короткий, простой и заранее предсказуемый ответ.

- Интерактивная лекция – выступление ведущего обучающего перед большой аудиторией с применением следующих активных форм обучения: дискуссия, беседа, демонстрация слайдов или учебных фильмов, мозговой штурм.

- Групповая, научная дискуссия, диспут. Дискуссия — это целенаправленное обсуждение конкретного вопроса, сопровождающееся обменом мнениями, идеями между двумя и более лицами. Задача дискуссии - обнаружить различия в понимании вопроса и в споре установить истину. Дискуссии могут быть свободными и управляемыми. К технике управляемой дискуссии относятся: четкое определение цели, прогнозирование реакции оппонентов, планирование своего поведения, ограничение времени на выступления и их заданная очередность. Разновидностью свободной дискуссии является форум, где каждому желающему дается неограниченное время на выступление, при условии, что его выступление вызывает интерес аудитории. Каждый конкретный форум имеет свою тематику — достаточно широкую, чтобы в её пределах можно было вести многоплановое обсуждение.

- Дебаты – это четко структурированный и специально организованный публичный обмен мыслями между двумя сторонами по актуальным темам. Это разновидность публичной

дискуссии участников дебатов, направляющая на переубеждение в своей правоте третьей стороны, а не друг друга. Поэтому вербальные и невербальные средства, которые используются участниками дебатов, имеют целью получения определённого результата — сформировать у слушателей положительное впечатление от собственной позиции.

- Метод работы в малых группах. Групповое обсуждение кого-либо вопроса направлено на достижение лучшего взаимопонимания и нахождения истины. Групповое обсуждение способствует лучшему усвоению изучаемого материала. Оптимальное количество участников - 5-7 человек. Перед обучающимися ставится проблема, выделяется определенное время, в течение которого они должны подготовить аргументированный обдуманный ответ. Педагогический работник может устанавливать правила проведения группового обсуждения – задавать определенные рамки обсуждения, ввести алгоритм выработки общего мнения, назначить лидера и др.

- Круглый стол - общество, собрание в рамках более крупного мероприятия (съезда, симпозиума, конференции). Мероприятие, как правило, на которое приглашаются эксперты и специалисты из разных сфер деятельности для обсуждения актуальных вопросов. Данная модель обсуждения, основываясь на соглашениях, в качестве итогов даёт результаты, которые, в свою очередь, являются новыми соглашениями.

- Коллоквиум - (лат. colloquium — разговор, беседа) - одна из форм учебных занятий в системе образования, имеющая целью выяснение и повышение знаний обучающихся. На коллоквиумах обсуждаются: отдельные части, разделы, темы, вопросы изучаемого курса (обычно не включаемые в тематику семинарских и других практических учебных занятий), рефераты, проекты и др. работы обучающихся. Это научные собрания, на которых заслушиваются и обсуждаются доклады. Коллоквиум – это и форма контроля, массового опроса, позволяющая преподавателю в сравнительно небольшой срок выяснить уровень знаний студентов по данной теме дисциплины. Коллоквиум проходит обычно в форме дискуссии, в ходе которой обучающимся предоставляется возможность высказать свою точку зрения на рассматриваемую проблему, учиться обосновывать и защищать ее. Аргументируя и отстаивая свое мнение, обучающийся в то же время демонстрирует, насколько глубоко и осознанно он усвоил изученный материал.

- Метод «мозговой штурм» (мозговой штурм, мозговая атака, англ. brainstorming) — оперативный метод решения проблемы на основе стимулирования творческой активности, при котором участникам обсуждения предлагают высказывать как можно большее количество вариантов решения, в том числе самых фантастических. Затем из общего числа высказанных идей отбирают наиболее удачные, которые могут быть использованы на практике. Является методом экспертного оценивания.

- Метод проектов - это способ достижения дидактической цели через детальную разработку проблемы (технологию), которая должна завершиться вполне реальным, осязаемым практическим результатом, оформленным тем или иным образом; это совокупность приёмов, действий обучающихся в их определённой последовательности для достижения поставленной задачи – решения проблемы, лично значимой для учащихся и оформленной в виде некоего конечного продукта. Основное предназначение метода проектов состоит в предоставлении учащимся возможности самостоятельного приобретения знаний в процессе решения практических задач или проблем, требующего интеграции знаний из различных предметных областей.

- Брифинг - (англ. briefing от англ. brief – короткий, недолгий) – краткая пресс-конференция, посвященная одному вопросу. Основное отличие: отсутствует презентационная часть. То есть практически сразу идут ответы на вопросы журналистов.

- Метод портфолио (итал. portfolio — 'портфель, англ. - папка для документов) - современная образовательная технология, в основе которой используется метод аутентичного оценивания результатов образовательной и профессиональной деятельности. Портфолио как подборка сертифицированных достижений, наиболее значимых работ и отзывов на них.

Вопросы для самоподготовки практическим (семинарским) занятиям по разделам (темам) дисциплины (модуля)

РАЗДЕЛ 1. Экономический механизм природопользования и охраны окружающей среды

Тема 1.1. Платежи за негативное воздействие на окружающую среду

Вопросы для самоподготовки:

Плата за выбросы загрязняющих веществ в атмосферный воздух

Плата за сбросы загрязняющих веществ в водные объекты

Плата за хранение, захоронение отходов производства и потребления (размещение отходов).

Порядок исчисления платы за негативное воздействие на окружающую среду

Величина платежной базы для расчета размера квартальных авансовых платежей

Ставки платы за негативное воздействие на окружающую среду

Коэффициенты, применяемые к ставкам платы за негативное воздействие на окружающую среду в целях стимулирования юридических лиц и индивидуальных предпринимателей, осуществляющих хозяйственную и иную деятельность, к проведению мероприятий по снижению негативного воздействия на окружающую среду и внедрению наилучших доступных технологий.

Тема 1.2. Экологический сбор

Вопросы для самоподготовки:

1. Форма расчета суммы экологического сбора в соответствии с Приказом Росприроднадзора от 22.08.2016 г. № 488.

2. Формула расчета экологического сбора:

Экологический сбор рассчитывается посредством умножения ставки экологического сбора на массу товара или на количество единиц товара (в зависимости от вида товаров), выпущенных в обращение на территории РФ и на норматив утилизации, выраженный в относительных единицах (ч.6 ст.24_5 Федерального закона от 24.06.1998 г. N 89-ФЗ)

В случае недостижения нормативов утилизации, экологический сбор рассчитывается посредством умножения ставки экологического сбора на разницу между установленным и фактическим значением количества утилизированных отходов от использования товаров (п.7 ст.24_5 Федерального закона от 24.06.1998 г. N 89-ФЗ).

РАЗДЕЛ 2. Оценка ущерба компонентам окружающей среды

Тема 2.1. Исчисление размера вреда, причиненного атмосферному воздуху как компоненту природной среды

Вопросы для самоподготовки:

На основе данных из открытых источников проанализировать примеры случаев возмещенных ущербов атмосферному воздуху.

Тема 2.2. Оценка ущерба от загрязнения водного объекта

Задание для самостоятельной работы

На основе данных из открытых источников проанализировать примеры случаев возмещенных ущербов водному объекту.

Тема 2.3. Оценка ущерба от загрязнения почвы

Вопросы для самоподготовки:

На основе данных из открытых источников проанализировать примеры случаев возмещенных ущербов почве.

РАЗДЕЛ 3. Эколого-экономическая эффективность природоохранных проектов и программ

Тема 3.1. Оценка экономической целесообразности реализации технологий природопользования и ресурсосбережения.

Вопросы для самоподготовки:

1. Проанализировать показатели оценки экономической эффективности проектов природопользования на основе подхода DCF. Указать границы экономической целесообразности для каждого из них.
2. Проанализировать в чем смысл ставки дисконтирования и каким образом она определяется.
3. Проанализировать методы сравнения альтернативных проектов с разными жизненными циклами.
4. Раскройте сущность реального опциона и возможности использования его в практике управления.

Тема 3.2. Оценка эколого-экономической эффективности природоохранных проектов и программ

Вопросы для самоподготовки:

Изучить основные положения ГОСТ Р 58557-2019 Обоснование эколого-экономической целесообразности внедрения водоохранных мероприятий.

2. МЕТОДИЧЕСКИЕ РЕКОМЕНДАЦИИ ДЛЯ ОБУЧАЮЩИХСЯ ПО ОСВОЕНИЮ ДИСЦИПЛИНЫ (МОДУЛЯ) ИСАМОСТОЯТЕЛЬНОЙ РАБОТЕ

Освоение обучающимся дисциплины (модуля) «Эколого-экономическое обоснование природоохранной деятельности» предполагает изучение материалов дисциплины на аудиторных занятиях и в ходе самостоятельной работы. Аудиторные занятия проходят в форме лекций, семинаров, практических и лабораторных занятий. Самостоятельная работа включает разнообразный комплекс видов и форм работы обучающихся.

Для успешного освоения дисциплины (модуля) и достижения поставленных целей необходимо внимательно ознакомиться с рабочей программы дисциплины (модуля), доступной в электронной информационно-образовательной среде РГСУ.

Следует обратить внимание на списки основной и дополнительной литературы, на предлагаемые преподавателем ресурсы информационно-телекоммуникационной сети Интернет. Эта информация необходима для самостоятельной работы обучающегося.

При подготовке к аудиторным занятиям необходимо помнить особенности каждой формы его проведения.

Подготовка к учебному занятию лекционного типа заключается в следующем.

С целью обеспечения успешного обучения обучающийся должен готовиться к лекции, поскольку она является важнейшей формой организации учебного процесса, поскольку:

- знакомит с новым учебным материалом;
- разъясняет учебные элементы, трудные для понимания;
- систематизирует учебный материал;
- ориентирует в учебном процессе.

С этой целью:

- внимательно прочитайте материал предыдущей лекции;
- ознакомьтесь с учебным материалом по учебнику и учебным пособиям с темой прочитанной лекции;
- внесите дополнения к полученным ранее знаниям по теме лекции на полях лекционной тетради;
- запишите возможные вопросы, которые вы зададите лектору на лекции по материалу изученной лекции;
- постарайтесь уяснить место изучаемой темы в своей подготовке;
- узнайте тему предстоящей лекции (по тематическому плану, по информации лектора) и запишите информацию, которой вы владеете по данному вопросу.

Подготовка к занятию семинарского типа.

При подготовке и работе во время проведения занятий семинарского типа следует обратить внимание на следующие моменты: на процесс предварительной подготовки, на работу во время занятия, обработку полученных результатов, исправление полученных замечаний.

Предварительная подготовка к учебному занятию семинарского типа заключается в изучении теоретического материала в отведенное для самостоятельной работы время, ознакомление с инструктивными материалами с целью осознания задач практического занятия, техники безопасности при работе с приборами, веществами.

Работа во время проведения учебного занятия семинарского типа включает:

- консультирование студентов преподавателями и вспомогательным персоналом с целью предоставления исчерпывающей информации, необходимой для самостоятельного выполнения предложенных преподавателем задач.
- самостоятельное выполнение заданий согласно обозначенной рабочей программой дисциплины (модуля) тематики.

Самостоятельная работа.

Самостоятельная работа - планируемая учебная, учебно-исследовательская, научно-исследовательская работа студентов, выполняемая во внеаудиторное (аудиторное) время по заданию и при методическом руководстве преподавателя, но без его непосредственного участия (при частичном непосредственном участии преподавателя, оставляющем ведущую роль за работой студентов).

Для более углубленного изучения темы задания для самостоятельной работы рекомендуется выполнять параллельно с изучением данной темы. При выполнении заданий по возможности используйте наглядное представление материала.

Самостоятельная работа студентов в ВУЗе является важным видом учебной и научной деятельности студента. Самостоятельная работа студентов играет значительную роль в рейтинговой технологии обучения.

К современному специалисту в области медицины общество предъявляет достаточно широкий перечень требований, среди которых немаловажное значение имеет наличие у выпускников определенных навыков (компетенций) и умения самостоятельно добывать знания из различных источников, систематизировать полученную информацию, давать оценку конкретной профессиональной ситуации. Формирование такого умения происходит в течение всего периода обучения.

В процессе самостоятельной работы студент приобретает необходимые для будущей специальности компетенции, навыки самоорганизации, самоконтроля, самоуправления, саморефлексии и становится активным самостоятельным субъектом учебной деятельности.

Самостоятельная работа студентов должна оказывать важное влияние на формирование личности будущего специалиста, его компетентность. Каждый студент самостоятельно определяет режим своей работы и меру труда, затрачиваемого на овладение учебным содержанием по каждой дисциплине. Он выполняет внеаудиторную работу по личному индивидуальному плану, в зависимости от его подготовки, времени и других условий.

Виды самостоятельной работы.

Работа с литературой.

При работе с книгой необходимо подобрать литературу, научиться правильно ее читать, вести записи. Для подбора литературы в библиотеке используются алфавитный и систематический каталоги. Важно помнить, что рациональные навыки работы с книгой - это всегда большая экономия времени и сил. Правильный подбор учебников рекомендуется преподавателем, читающим лекционный курс. Необходимая литература может быть также указана в методических разработках по данному курсу. Изучая материал по учебнику, следует переходить к следующему вопросу только после правильного уяснения предыдущего, описывая на бумаге все выкладки и вычисления (в том числе те, которые в учебнике опущены или на лекции даны для самостоятельного вывода). При изучении любой дисциплины большую и важную роль играет самостоятельная индивидуальная работа. Особое внимание следует обратить на определение основных понятий курса. Студент должен подробно разбирать примеры, которые поясняют такие определения, и уметь строить аналогичные примеры самостоятельно. Нужно добиваться точного представления о том, что изучаешь. Полезно составлять опорные конспекты. При изучении материала по учебнику полезно в тетради (на специально отведенных полях) дополнять конспект лекций. Там же следует отмечать вопросы, выделенные студентом для консультации с преподавателем. Выводы, полученные в результате изучения, рекомендуется в конспекте выделять, чтобы они при перечитывании записей лучше запоминались. Опыт показывает, что многим студентам помогает составление листа опорных сигналов, содержащего важнейшие и наиболее часто употребляемые формулы и понятия. Такой лист помогает запомнить формулы, основные положения лекции, а также может служить постоянным справочником для студента. Различают два вида чтения: первичное и вторичное. Первичное - это внимательное, неторопливое чтение, при котором можно остановиться на трудных местах.

Задача вторичного чтения - полное усвоение смысла целого (по счету это чтение может быть и не вторым, а третьим или четвертым). Самостоятельная работа с учебниками и книгами (а также самостоятельное теоретическое исследование проблем, обозначенных преподавателем на лекциях) – это важнейшее условие формирования у себя научного способа познания.

Чтение научного текста является частью познавательной деятельности. Ее цель – извлечение из текста необходимой информации. От того насколько осознанно читающим собственная внутренняя установка при обращении к печатному слову (найти нужные сведения, усвоить информацию полностью или частично, критически проанализировать материал и т.п.) во многом зависит эффективность осуществляемого действия.

Методические рекомендации по составлению конспекта:

1. Внимательно прочитайте текст. Уточните в справочной литературе непонятные слова. При записи не забудьте вынести справочные данные на поля конспекта;
2. Выделите главное, составьте план;
3. Кратко сформулируйте основные положения текста, отметьте аргументацию автора;
4. Законспектируйте материал, четко следуя пунктам плана. При конспектировании старайтесь выразить мысль своими словами. Записи следует вести четко, ясно.
5. Грамотно записывайте цитаты. Цитируя, учитывайте лаконичность, значимость мысли. В тексте конспекта желательно приводить не только тезисные положения, но и их

доказательства. При оформлении конспекта необходимо стремиться к емкости каждого предложения. Мысли автора книги следует излагать кратко, заботясь о стиле и выразительности написанного. Число дополнительных элементов конспекта должно быть логически обоснованным, записи должны распределяться в определенной последовательности, отвечающей логической структуре произведения. Для уточнения и дополнения необходимо оставлять поля. Овладение навыками конспектирования требует от студента целеустремленности, повседневной самостоятельной работы.

Методические материалы по самостоятельному решению задач

При самостоятельном решении задач нужно обосновывать каждый этап решения, исходя из теоретических положений курса. Если студент видит несколько путей решения проблемы (задачи), то нужно сравнить их и выбрать самый рациональный. Полезно до начала вычислений составить краткий план решения проблемы (задачи). Решение проблемных задач или примеров следует излагать подробно, вычисления располагать в строгом порядке, отделяя вспомогательные вычисления от основных. Решения при необходимости нужно сопровождать комментариями, схемами, чертежами и рисунками. Следует помнить, что решение каждой учебной задачи должно доводиться до окончательного логического ответа, которого требует условие, и по возможности с выводом. Полученный ответ следует проверить способами, вытекающими из существа данной задачи. Полезно также (если возможно) решать несколькими способами и сравнить полученные результаты. Решение задач данного типа нужно продолжать до приобретения твердых навыков в их решении.

Методические материалы к выполнению реферата

Реферат (от лат. referre – сообщать) – краткое изложение в письменном виде или в форме публикации доклада, содержания научного труда (трудов), литературы по теме. Работа над рефератом условно разделяется на выбор темы, подбор литературы, подготовку и защиту плана; написание теоретической части и всего текста с указанием библиографических данных используемых источников, подготовку доклада, выступление с ним. Тематика рефератов полностью связана с основными вопросами изучаемого курса.

Список литературы к темам не дается, и обучающиеся самостоятельно ведут библиографический поиск, причем им не рекомендуется ограничиваться университетской библиотекой.

Важно учитывать, что написание реферата требует от обучающихся определенных усилий. Особое внимание следует уделить подбору литературы, методике ее изучения с целью отбора и обработки собранного материала, обоснованию актуальности темы и теоретического уровня обоснованности используемых в качестве примеров фактов какой-либо деятельности.

Выбрав тему реферата, начав работу над литературой, необходимо составить план. Изучая литературу, продолжается обдумывание темы, осмысливание прочитанного, делаются выписки, сопоставляются точки зрения разных авторов и т.д. Реферативная работа сводится к тому, чтобы в ней выделились две взаимосвязанные стороны: во-первых, ее следует рассматривать как учебное задание, которое должен выполнить обучаемый, а во-вторых, как форму научной работы, творческого воображения при выполнении учебного задания.

Наличие плана реферата позволяет контролировать ход работы, избежать формального переписывания текстов из первоисточников.

Оформление реферата включает титульный лист, оглавление и краткий список использованной литературы. Список использованной литературы размещается на последней странице рукописи или печатной форме реферата. Реферат выполняется в письменной или печатной форме на белых листах формата А4 (210 x 297 мм). Шрифт Times New Roman, кегель 14, через 1,5 интервала при соблюдении следующих размеров текста: верхнее поле – 25 мм, нижнее – 20 мм, левое – 30 мм, правое – 15 мм. Нумерация страниц производится вверху листа, по центру. Титульный лист нумерации не подлежит.

Рефераты должны быть написаны простым, ясным языком, без претензий на наукообразность. Следует избегать сложных грамматических оборотов, непривычных

терминов и символов. Если же такие термины и символы все-таки приводятся, то необходимо разъяснить их значение при первом упоминании в тексте реферата.

Объем реферата предполагает тщательный отбор информации, необходимой для краткого изложения вопроса. Важнейший этап – редактирование готового текста реферата и подготовка к обсуждению. Обсуждение требует хорошей ориентации в материале темы, умения выделить главное, поставить дискуссионный вопрос, привлечь внимание слушателей к интересной литературе, логично и убедительно изложить свои мысли.

Рефераты обязательно подлежат защите. Процедура защиты начинается с определения оппонентов защищающего свою работу. Они стремятся дать основательный анализ работы обучающимся, обращают внимание на положительные моменты и недостатки реферата, дают общую оценку содержанию, форме преподнесения материала, характеру использованной литературы. Иногда они дополняют тот или иной раздел реферата. Последнее особенно ценно, ибо говорит о глубоком знании обучающимся-оппонентом изучаемой проблемы.

Обсуждение не ограничивается выслушиванием оппонентов. Другие обучающиеся имеют право уточнить или опровергнуть какое-либо утверждение. Преподаватель предлагает любому обучающемуся задать вопрос по существу доклада или попытаться подвести итог обсуждению.

Алгоритм работы над рефератом

1. Выбор темы

Тема должна быть сформулирована грамотно (с литературной точки зрения);

В названии реферата следует поставить четкие рамки рассмотрения темы;

Желательно избегать слишком длинных названий;

Следует по возможности воздерживаться от использования в названии спорных с научной точки зрения терминов, излишней наукообразности, а также чрезмерного упрощения формулировок.

2. Реферат следует составлять из пяти основных частей: введения; основной части; заключения; списка литературы; приложений.

3. Основные требования к введению:

Во введении не следует концентрироваться на содержании; введение должно включать краткое обоснование актуальности темы реферата, где требуется показать, почему данный вопрос может представлять научный интерес и есть ли связь представляемого материала с современностью. Таким образом, тема реферата должна быть актуальна либо с научной точки зрения, либо с современных позиций.

Очень важно выделить цель, а также задачи, которые требуется решить для выполнения цели.

Введение должно содержать краткий обзор изученной литературы, в котором указывается взятый из того или иного источника материал, кратко анализируются изученные источники, показываются их сильные и слабые стороны;

Объем введения составляет две страницы текста.

4. Требования к основной части реферата:

Основная часть содержит материал, отобранный для рассмотрения проблемы;

Также основная часть должна включать в себя собственно мнение обучающихся и сформулированные самостоятельные выводы, опирающиеся на приведенные факты;

Материал, представленный в основной части, должен быть логически изложен и распределен по параграфам, имеющим свои названия;

В изложении основной части необходимо использовать сноски (в первую очередь, когда приводятся цифры и что-то цитаты);

Основная часть должна содержать иллюстративный материал (графики, таблицы и т. д.);

Объем основной части составляет около 10 страниц.

5. Требования к заключению:

В заключении формулируются выводы по параграфам, обращается внимание на выдвинутые во введении задачи и цели;

Заключение должно быть четким, кратким, вытекающим из содержания основной части.

6. Требования к оформлению списка литературы (по ГОСТу):

Необходимо соблюдать правильность последовательности записи источников: сначала следует писать фамилию, а после инициалы; название работы не ставится в кавычки; после названия сокращенно пишется место издания; затем идет год издания; наконец, называется процитированная страница.

Критерии оценки реферата

Обучающийся, защищающий реферат, должен рассказать о его актуальности, поставленных целях и задачах, изученной литературе, структуре основной части, сделанных в ходе работы выводах.

По окончании выступления ему может быть задано несколько вопросов по представленной проблеме.

Оценка складывается из соблюдения требований к реферату, грамотного раскрытия темы, умения четко рассказывать о представленном реферате, способности понять суть задаваемых по работе вопросов и найти точные ответы на них.

Методические материалы к выполнению эссе

Эссе – литературное произведение небольшого объема, обычно прозаическое, свободной композиции, передающее индивидуальные впечатления, суждения, соображения автора о той или иной проблеме, теме, о том или ином событии или явлении. Это вид самостоятельной исследовательской работы обучающихся, с целью углубления и закрепления теоретических знаний и освоения практических навыков. Цель эссе состоит в развитии самостоятельного творческого мышления и письменного изложения собственных мыслей. При написании эссе обучающийся должен представить развернутый письменный ответ на теоретический или практический актуальный вопрос, объявленный преподавателем в аудитории непосредственно перед ее написанием. В процессе написания эссе разрешается пользоваться нормативно-правовыми актами, конспектом лекций (в печатном виде). Использование интернет-ресурсов не допускается. Темы эссе преподаватель предлагает из числа тех, которые обучающиеся уже рассматривали на лекциях или семинарских занятиях, исходя из содержания заданий в составе оценочных средств. По решению преподавателя, в качестве темы эссе может быть выбрана одна или несколько тем, которые могут быть распределены между обучающимися по желанию.

Требования к выполнению эссе:

1. Проводится письменно.

2. Эссе выполняется на компьютере (гарнитура Times New Roman, шрифт 14) через 1,5 интервала с полями: верхнее, нижнее – 2; правое – 3; левое – 1,5. Отступ первой строки абзаца – 1,25. Сноски – постраничные. Таблицы и рисунки встраиваются в текст работы. При этом обязательный заголовок таблицы надо размещать над табличным полем, а рисунки сопровождать подрисуночными подписями. При включении в эссе нескольких таблиц и/или рисунков их нумерация обязательна. Обязательна и нумерация страниц. Их целесообразно проставлять внизу страницы – по середине или в правом углу. Номер страницы не ставится на титульном листе, но в общее число страниц он включается. Объем эссе, без учета приложений, не должен превышать 5 страниц. Значительное превышение установленного объема является недостатком работы и указывает на то, что обучающийся не сумел отобрать и переработать необходимый материал.

3. Работа должна содержать собственные умозаключения по сути поставленной проблемы, включать самостоятельно проведенный анализ по сути этой проблемы, выводы, обобщающие авторскую позицию по поставленной проблеме.

Критерии оценки эссе:

«Отлично» – исключительные знания материала, абсолютное понимание сути, безукоризненное знание основных понятий и положений, логически и лексически грамотно изложенный, содержательный, аргументированный, конкретный и исчерпывающий ответ.

«Хорошо» – глубокие знания материала, правильное понимание сути, знание основных понятий и положений, содержательный, полный и конкретный ответ.

«Удовлетворительно» – твердые, но недостаточно полные знания, верное понимание сути, в целом правильный ответ.

«Неудовлетворительно» – непонимание сущности задания, грубые ошибки в ответе.

Методические материалы по выполнению тестирования.

Тестовые задания содержат вопросы и 3-4 варианта ответа по базовым положениям изучаемой темы/раздела, составлены с расчетом на знания, полученные обучающимся в процессе изучения темы/раздела.

Тестовые задания выполняются в письменной форме и сдаются преподавателю, ведущему дисциплину (модуль). На выполнение тестовых заданий обучающимся отводится 45 минут.

При обработке результатов оценочной процедуры используются: критерии оценки по содержанию и качеству полученных ответов, ключи, оценочные листы.

Критерии оценки теста:

«Зачтено» - если обучающийся правильно выполнил не менее 2/3 всей работы или допустил не более одной грубой ошибки и двух недочетов, не более одной грубой и одной негрубой ошибки, не более трех негрубых ошибок, одной негрубой ошибки и трех недочетов, при наличии четырех-пяти недочетов.

«Не зачтено» - если число ошибок и недочетов превысило норму для оценки 3 или правильно выполнено менее 2/3 всей работы.

Методические материалы по выполнению доклада.

Рекомендуется следующая структура доклада:

1. титульный лист, содержание доклада;
2. краткое изложение;
3. цели и задачи;
4. изложение характера исследований и рассмотренных проблем, гипотезы, спорные вопросы;
5. источники информации, методы сбора и анализа данных, степень их полноты и достоверности;
6. анализ и толкование полученных в работе результатов;
7. выводы и оценки;
8. библиография и приложения.

Время выступления докладчика не должно превышать 10 минут.

Основные требования к оформлению доклада:

- титульный лист должен включать название доклада, наименование предметной (цикловой) комиссии, фамилию обучающегося;
- все использованные литературные источники сопровождаются библиографическим описанием;
- приводимая цитата из источника берется в кавычки (оформляются сноски);
- единицы измерения должны применяться в соответствии с действующими стандартами;
- все названия литературных источников следует приводить в соответствии с новейшими изданиями;
- рекомендуется включение таблиц, графиков, схем, если они отражают основное содержание или улучшают ее наглядность;
- названия фирм, учреждений, организаций и предприятий должны именоваться так, как они указываются в источнике;

Критерии оценки доклада

При выполнении доклада обучающийся должен продемонстрировать умение кратко излагать прочитанный материал, а также умение обобщать и анализировать материал по теме доклада.

Презентация

Методические материалы к презентациям

1. Объём презентации 10 -20 слайдов.
2. На титульном слайде должно быть отражено:
 - наименование факультета;
 - тема презентации;
 - фамилия, имя, отчество, направление подготовки/ специальность, направленность (профиль)/ специализация, форма обучения, номер группы автора презентации;
 - фамилия, имя, отчество, степень, звание, должность руководитель работы;
 - год выполнения работы.
3. В презентации должны быть отражены обоснование актуальности представляемого материала, цели и задачи работы.
4. Содержание презентации должно включать наиболее значимый материал доклада, а также, при необходимости, таблицы, диаграммы, рисунки, фотографии, карты, видео – вставки, звуковое сопровождение.
5. Заключительный слайд должен содержать информацию об источниках информации для презентации.

Критерии оценки презентации

1. Объём презентации 10 -20 слайдов.
2. Правильность оформления титульного слайда.
3. Актуальность отобранного материала, обоснованность формулировки цели и задач работы.
4. Наглядность и логичность презентации, обоснованность использования таблиц, диаграмм, рисунков, фотографий, карт, видео – вставок, звукового сопровождения; правильный выбор шрифтов, фона, других элементов дизайна слайда.
5. Объём и качество источников информации (не менее 2-х интернет – источников и не менее 2-х литературных источников).

Методические материалы по подготовке к опросу

Самостоятельная работа обучающихся включает подготовку к опросу на практических занятиях. Для этого обучающийся изучает лекции, основную и дополнительную литературу, публикации, информацию из Интернет-ресурсов.

Тема и вопросы к практическим занятиям, вопросы для самоконтроля содержатся в рабочей программе и доводятся до студентов заранее.

Для подготовки к опросу обучающемуся необходимо ознакомиться с материалом, посвященным теме практического занятия, в учебнике или другой рекомендованной литературе, конспекте лекции, обратить внимание на усвоение основных понятий дисциплины, выявить неясные вопросы и подобрать дополнительную литературу для их освещения.

Критерии оценки опроса

- «Отлично»:
- дан полный, развернутый ответ на поставленный вопрос;
 - в ответе прослеживается четкая структура, логическая последовательность, отражающая сущность раскрываемых понятий, теорий, явлений;
 - знание по предмету демонстрируется на фоне понимания его в системе данной науки и междисциплинарных связей;
 - свободное владение терминологией;
 - ответы на дополнительные вопросы четкие, краткие;
- «Хорошо»:

– дан полный, развернутый ответ на поставленный вопрос, показано умение выделять существенные и несущественные признаки, причинно-следственные связи;

– ответ недостаточно логичен с единичными ошибками в частностях, исправленные студентом с помощью преподавателя;

– единичные ошибки в терминологии;

– ответы на дополнительные вопросы правильные, недостаточно полные и четкие.

«Удовлетворительно»:

– ответ не полный, с ошибками в деталях, умение раскрыть значение обобщённых знаний не показано, речевое оформление требует поправок, коррекции;

– логика и последовательность изложения имеют нарушения, студент не способен самостоятельно выделить существенные и несущественные признаки и причинно-следственные связи;

– ошибки в раскрываемых понятиях, терминах;

– студент не ориентируется в теме, допускает серьезные ошибки;

– студент не может ответить на большую часть дополнительных вопросов.

«Неудовлетворительно»:

– ответ представляет собой разрозненные знания с существенными ошибками по вопросу;

– присутствуют фрагментарность, нелогичность изложения, студент не осознает связь обсуждаемого вопроса с другими объектами дисциплины, речь неграмотная;

– незнание терминологии;

– ответы на дополнительные вопросы неправильные.

Методические материалы по выполнению практического задания

При выполнении практического задания обучающийся придерживается следующего алгоритма:

1. Записать дату, тему и цель задания;

2. Ознакомиться с правилами и условия выполнения практического задания;

3. Повторить теоретические задания, необходимые для рациональной работы и других практических действий, используя конспекты лекций и рекомендованную литературу, представленной в программе;

4. Выполнить работу по предложенному алгоритму действий;

5. Обобщить результаты работы, сформулировать выводы / дать ответы на контрольные вопросы;

Работа должна быть выполнена грамотно, с соблюдением культуры изложения. При использовании данных из учебных, методических пособий и другой литературы, периодических изданий, Интернет-источников должны иметься ссылки на вышеперечисленные.

Критерии оценки практического задания:

«Отлично» – правильный ответ, дается четкое обоснование принятому решению; рассуждения четкие последовательные логические; используются ссылки на полученные при изучении дисциплины знания; правильно используются формулы, понятия, процедуры, имеющие прямое отношение к задаче для подтверждения принятого решения.

«Хорошо» – правильный ответ, дается обоснование принятому решению; но с не существенными ошибками, в рассуждениях отсутствует логическая последовательность; используются ссылки на полученные при изучении дисциплины знания, правильно используются формулы, понятия, процедуры, имеющие прямое отношение к задаче для подтверждения принятого решения.

«Удовлетворительно» – правильный ответ, допускаются грубые ошибки в обосновании принятого решения; рассуждения не последовательные сумбурные; используются ссылки на полученные при изучении дисциплины знания; используются формулы, процедуры, понятия, имеющие прямое значение для подтверждения принятого решения, однако, при обращении к ним допускаются серьезные ошибки, студент не может правильно ими воспользоваться.

«Неудовлетворительно, не зачтено» – ответ неверный, отсутствует обоснование принятому решению; студент демонстрирует полное непонимание сути вопроса.

Для оценки решения ситуационной задачи (аналитического задания):

Оценка «отлично» выставляется, если задача решена грамотно, ответы на вопросы сформулированы четко. Эталонный ответ полностью соответствует решению студента, которое хорошо обосновано теоретически.

Оценка «хорошо» выставляется, если задача решена, ответы на вопросы сформулированы не достаточно четко. Решение студента в целом соответствует эталонному ответу, но не достаточно хорошо обосновано теоретически.

Оценка «удовлетворительно» выставляется, если задача решена не полностью, ответы не содержат всех необходимых обоснований решения.

Оценка «неудовлетворительно» выставляется, если задача не решена или имеет грубые теоретические ошибки в ответе на поставленные вопросы.

Методические указания для подготовки к промежуточной аттестации.

Изучение учебных дисциплин (модулей) завершается зачетом/зачетом с оценкой или экзаменом. Подготовка к промежуточной аттестации способствует закреплению, углублению и обобщению знаний, получаемых, в процессе обучения, а также применению их к решению практических задач. Готовясь к экзамену, студент ликвидирует имеющиеся пробелы в знаниях, углубляет, систематизирует и упорядочивает свои знания. На зачете или экзамене студент демонстрирует то, что он освоил в процессе обучения по дисциплине (модулю).

Вначале следует просмотреть весь материал по дисциплине (модулю), отметить для себя трудные вопросы. Обязательно в них разобраться. В заключение еще раз целесообразно повторить основные положения, используя при этом листы опорных сигналов. Систематическая подготовка к занятиям в течение семестра позволит использовать время промежуточной аттестации для систематизации знаний.

3. МЕТОДИЧЕСКИЕ МАТЕРИАЛЫ, ОПРЕДЕЛЯЮЩИЕ ПРОЦЕДУРЫ ОЦЕНИВАНИЯ ЗНАНИЙ, УМЕНИЙ, НАВЫКОВ И (ИЛИ) ОПЫТА ДЕЯТЕЛЬНОСТИ, ХАРАКТЕРИЗУЮЩИХ ЭТАПЫ ФОРМИРОВАНИЯ КОМПЕТЕНЦИЙ

3.1. Организационные основы применения балльно-рейтинговой системы оценки успеваемости обучающихся по дисциплине (модулю)

Оценка качества освоения обучающимися дисциплины (модуля) реализуется в формате балльно-рейтинговой системы оценки успеваемости обучающихся (БРСО).

БРСО в ходе текущего контроля успеваемости и промежуточной аттестации осуществляется по 100-балльной шкале.

Академический рейтинг обучающегося по дисциплине (модулю) складывается из результатов:

- текущего контроля успеваемости (максимальный текущий рейтинг обучающегося 80 рейтинговых баллов);
- промежуточной аттестации (максимальный рубежный рейтинг обучающегося 20 рейтинговых баллов).

Условия оценки освоения обучающимся дисциплины (модуля) в формате БРСО доводятся преподавателем до сведения обучающихся на первом учебном занятии, а также размещены в свободном доступе в электронной информационно-образовательной среде Университета.

3.2. Проведение текущего контроля успеваемости обучающихся по дисциплине (модулю) в соответствии с балльно-рейтинговой системой оценки успеваемости обучающегося

В течение учебного семестра до промежуточной аттестации на основании утвержденной рабочей программы дисциплины (модуля) формируется текущий рейтинг обучающегося. Текущий рейтинг обучающегося складывается как сумма рейтинговых баллов, полученных им в течение учебного семестра по всем видам учебных занятий по учебной дисциплине.

В процессе текущего контроля оцениваются следующие действия обучающегося, направленные на освоение компетенций в рамках изучения учебной дисциплины:

– академическая активность (посещаемость учебных занятий, самостоятельное изучение содержания учебной дисциплины в электронной информационно-образовательной среде, соблюдение сроков сдачи практических заданий и текущих контрольных мероприятий и др.);

– выполнение и сдача текущих и итогового практических заданий (эссе, рефераты, творческие задания, кейс-задания, лабораторные работы, расчетные задания и др., активное участие в групповых интерактивных занятиях (дискуссии, WiKi-проекты и др.), защита проектов и др.);

– прохождение рубежей текущего контроля, включая соблюдение графика их прохождения в электронной информационно-образовательной среде.

Для планирования расчета текущего рейтинга обучающегося используются следующие пропорции:

Вид учебного действия	Максимальная рейтинговая оценка, баллов
академическая активность	10
практические задания	40
<i>из них: текущие практические задания</i>	20
<i>итоговое практическое задание</i>	20
рубежи текущего контроля	30
ИТОГО:	80

В течение учебного семестра по дисциплине (модулю) обучающимся должен быть накоплен текущий рейтинг не менее 52 рейтинговых баллов (65% от максимального значения текущего рейтинга).

Необходимыми условиями допуска обучающегося к промежуточной аттестации по дисциплине являются положительное прохождение обучающимся не менее 65% рубежей текущего контроля с накоплением не менее 65% максимального рейтингового балла за каждый рубеж текущего контроля и положительное выполнение итогового практического задания с накоплением не менее 65% максимального рейтингового балла, установленного за итоговое практическое задание.

Невыполнение вышеуказанных условий является текущей академической задолженностью, которая должна быть ликвидирована обучающимся до контрольного мероприятия промежуточной аттестации.

Сведения о наличии у обучающихся текущей академической задолженности, сроках и порядке добора рейтинговых баллов для её ликвидации доводятся до обучающихся педагогическим работником.

В случае неликвидации текущей академической задолженности, педагогический работник обязан во время контрольного мероприятия промежуточной аттестации поставить обучающемуся 0 рейтинговых баллов. В этом случае ликвидация текущей академической задолженности возможна в периоды проведения повторной промежуточной аттестации.

3.3. Проведение промежуточной аттестации обучающихся по дисциплине (модулю) в соответствии с балльно-рейтинговой системой оценки успеваемости обучающегося

Промежуточная аттестация по дисциплине (модулю) проводится в соответствии с Положением о промежуточной аттестации обучающихся по основным профессиональным образовательным программам высшего образования – программ специалитета в Российском государственном социальном университете и Положением о балльно-рейтинговой системе оценки успеваемости обучающихся по основным профессиональным образовательным программам высшего образования - программам бакалавриата, программам специалитета, программам магистратуры в Российском государственном социальном университете.

На промежуточную аттестацию отводится 20 рейтинговых баллов.

Ответы обучающегося на контрольном мероприятии промежуточной аттестации оцениваются педагогическим работником по 20 - балльной шкале, а итоговая оценка по дисциплине (модулю) выставляется **системе зачтено/не зачтено для зачета**.

Критерии выставления оценки определяются Положением о балльно-рейтинговой системе оценки успеваемости обучающихся по основным профессиональным образовательным программам высшего образования - программам бакалавриата, программам специалитета, программам магистратуры в Российском государственном социальном университете.

В процессе определения рубежного рейтинга обучающегося используется следующая шкала:

Рубежный рейтинг	Критерии оценки освоения обучающимся учебной дисциплины в ходе контрольных мероприятий промежуточной аттестации
19-20 рейтинговых баллов	обучающийся глубоко и прочно усвоил программный материал, исчерпывающе, последовательно, грамотно и логически стройно его излагает, тесно увязывает с задачами и будущей деятельностью, не затрудняется с ответом при видоизменении задания, свободно справляется с задачами и практическими заданиями, правильно обосновывает принятые решения, умеет самостоятельно обобщать и излагать материал, не допуская
16-18 рейтинговых баллов	обучающийся твердо знает программный материал, грамотно и по существу излагает его, не допуская существенных неточностей в ответе на вопрос, может правильно применять теоретические положения и владеет необходимыми умениями и навыками при выполнении практических
13-15 рейтинговых баллов	обучающийся освоил основной материал, но не знает отдельных деталей, допускает неточности, недостаточно правильные формулировки, нарушает последовательность в изложении программного материала и испытывает затруднения в выполнении практических заданий
1-12 рейтинговых баллов	обучающийся не знает значительной части программного материала, допускает существенные ошибки, с большими затруднениями выполняет практические задания
0 рейтинговых баллов	не аттестован

Если результат контроля успеваемости в рамках проведения контрольных мероприятий промежуточной аттестации (рубежный рейтинг обучающегося) неудовлетворительный (получено менее 13 рейтинговых баллов), то промежуточная аттестация по учебной дисциплине (модулю) невозможна даже при наличии высокого текущего рейтинга, полученного по итогам текущего контроля по учебной дисциплине (модулю).

**Приложение № 1 к методическим материалам
по дисциплине (модулю). Конспекты
лекционных занятий по дисциплине (модулю)**

КОНСПЕКТЫ ЛЕКЦИОННЫХ ЗАНЯТИЙ ПО ДИСЦИПЛИНЕ (МОДУЛЮ)

1. Учебная дисциплина.

2. Раздел/Тема лекционного занятия.

3. Цели занятия.

(Цели занятия можно формулировать следующим образом: сформировать представление о ... , сформировать понимание ..., раскрыть основные положения ... , раскрыть сущность ...)

4. Структура лекционного занятия.

№ п/п	Содержание (кратко)	Методы и средства обучения

5. Содержание лекционного занятия и взаимодействие с аудиторией.

Введение.

Формулирование темы занятия. Использование вводного примера, описание ситуации, демонстрация какого-либо процесса и т. д. (в зависимости от вида, замысла лекции и её структуры)

1. Тема лекционного занятия.

Текст лекции.

Примеры, иллюстрации, демонстрация, видео и т. д.

Взаимодействие с аудиторией (указания, вопросы, проблемные ситуации, эвристическая беседа и т. д.)

2. Тема лекционного занятия.

Текст лекции.

Примеры, иллюстрации, демонстрация, видео и т. д.

Взаимодействие с аудиторией (вопросы, вкрапленные задания, активное резюмирование, проблемные ситуации, эвристическая беседа и т. д.)

**Приложение № 2 к методическим материалам
по дисциплине (модулю). Конспекты
практических (семинарских) занятий по
дисциплине (модулю)**

**КОНСПЕКТЫ ПРАКТИЧЕСКИХ (СЕМИНАРСКИХ) ЗАНЯТИЙ ПО
ДИСЦИПЛИНЕ (МОДУЛЮ)**

1. Учебная дисциплина.

2. Тема практического (семинарского) занятия.

3. Цели занятия.

(Цели занятия можно формулировать следующим образом: сформировать представление о ... , сформировать понимание ... , раскрыть основные положения ... , раскрыть сущность ...)

4. Структура практического (семинарского) занятия.

№ п/п	Содержание (кратко)	Методы и средства обучения

5. Содержание практического (семинарского) занятия и взаимодействие с аудиторией.

Введение.

Формулирование темы занятия. Использование вводного примера, описание ситуации, демонстрация какого-либо процесса и т. д. (в зависимости от вида, замысла лекции и её структуры)

1. Тема практического (семинарского) занятия.

Вопросы к обсуждению:

Практические задания:

Требования к выполнению практического задания:

2. Тема практического (семинарского) занятия.

Вопросы к обсуждению:

Практические задания:

Требования к выполнению практического задания:

**Приложение № 3 к методическим материалам
по дисциплине (модулю). Конспекты
лабораторных занятий по дисциплине
(модулю)**

КОНСПЕКТЫ ЛАБОРАТОРНЫХ ЗАНЯТИЙ ПО ДИСЦИПЛИНЕ (МОДУЛЮ)

1. Учебная дисциплина.
2. Тема лабораторного занятия.
3. Цели занятия.

(Цели занятия можно формулировать следующим образом: сформировать представление о ... , сформировать понимание ... , раскрыть основные положения ... , раскрыть сущность ...)

4. Структура практического (семинарского) занятия.

№ п/п	Содержание (кратко)	Методы и средства обучения

5. Содержание лабораторного занятия и взаимодействие с аудиторией.

Введение.

Формулирование темы занятия. Использование вводного примера, описание ситуации, демонстрация какого-либо процесса и т. д. (в зависимости от вида, замысла лекции и её структуры)

1. Тема лабораторно занятия
Вопросы к обсуждению:

Практические задания:

Требования к выполнению практического задания:

2. Тема лабораторно занятия
Вопросы к обсуждению:

Практические задания:

Требования к выполнению практического задания:

**Приложение № 4 к методическим материалам
по дисциплине (модулю). Учебно-наглядные
пособия по дисциплине (модулю)**

УЧЕБНО-НАГЛЯДНЫЕ ПОСОБИЯ ПО ДИСЦИПЛИНЕ (МОДУЛЮ)

РАЗДЕЛ 1. Наименование раздела.

Тема 1.1. Наименование темы.

Указываются схемы, таблицы, диаграммы и др. виды учебно-наглядных пособий по теме.

Тема 1.2. Наименование темы.

Указываются схемы, таблицы, диаграммы и др. виды учебно-наглядных пособий по теме.

Тема 1.3. Наименование темы.

Указываются схемы, таблицы, диаграммы и др. виды учебно-наглядных пособий по теме.

РАЗДЕЛ 2. Наименование раздела.

Тема 2.1. Наименование темы.

Указываются схемы, таблицы, диаграммы и др. виды учебно-наглядных пособий по теме.

Тема 2.2. Наименование темы.

Указываются схемы, таблицы, диаграммы и др. виды учебно-наглядных пособий по теме.

Тема 2.3. Наименование темы.

Указываются схемы, таблицы, диаграммы и др. виды учебно-наглядных пособий по теме.

ЛИСТ РЕГИСТРАЦИИ ИЗМЕНЕНИЙ

№ п/п	Содержание изменения	Реквизиты документа об утверждении изменения	Дата введения изменения
1.	Утверждена и введена в действие на заседании кафедры экологии и экосистем на основании Федерального государственного образовательного стандарта высшего образования – бакалавриат по направлению подготовки 20.03.01Техносферная безопасность, утвержденного приказом Министерства науки и высшего образования Российской Федерации от 25.05.2020 г. № 680	Протокол заседания кафедры экологии и экосистем № 11 от «25» апреля 2023 года	01.09.2023
2.			
3.			
4.			



**Министерство науки и высшего образования Российской Федерации
Федеральное государственное бюджетное образовательное учреждение
высшего образования
«Российский государственный социальный университет»**

УТВЕРЖДАЮ

**Заместитель руководителя факультета
экологии и природоохранной деятельности**

/ А.Н. Островский /

« 25 » апреля 2023 г.

**МЕТОДИЧЕСКИЕ МАТЕРИАЛЫ ПО ДИСЦИПЛИНЕ (МОДУЛЮ)
ТОКСИКАНТЫ В ОКРУЖАЮЩЕЙ СРЕДЕ**

Направление подготовки

«20.03.01 Техносферная безопасность»

Направленность

«Безопасность жизнедеятельности в техносфере»

**ОБРАЗОВАТЕЛЬНАЯ ПРОГРАММА ВЫСШЕГО ОБРАЗОВАНИЯ - ПРОГРАММА
БАКАЛАВРИАТА**

**Уровень профессионального образования
Высшее образование – бакалавриат**

Форма обучения

Очная

Москва 2023

Методические материалы по дисциплине (модулю) «Токсиканты в окружающей среде» разработана на основании федерального государственного образовательного стандарта высшего образования – *бакалавриата* по направлению подготовки 20.03.01 *Техносферная безопасность*, утвержденного приказом Министерства науки и высшего образования Российской Федерации от 25.05.2020 г. № 680, учебного плана по основной профессиональной образовательной программе высшего образования – программе бакалавриата по направлению подготовки 20.03.01 *Техносферная безопасность* (далее – «ОПОП»).

Методические материалы по дисциплине (модулю) разработаны Белозубовой Н.Ю., кандидатом биологических наук, доцентом кафедры экологии и экосистем.

Методические материалы по дисциплине (модулю) обсуждены и утверждены на заседании экологии и экосистем факультета экологии и природоохранной деятельности

Протокол № 11 от « 25 » апреля 2023 года

Заведующий кафедрой
канд.пед.наук, доцент

_____ А.В.Гапоненко
(подпись)

Методические материалы по дисциплине (модулю) рекомендованы к утверждению представителями организаций-работодателей:

Ассоциация организаций, операторов и специалистов в сфере обращения с отходами «Чистая Страна»
Заместитель исполнительного директора



_____ И.В. Яковлева
(подпись)

Методические материалы по дисциплине (модулю) рецензированы и рекомендованы к утверждению:

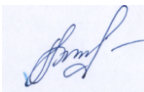
Канд. биол. наук, доцент, доцент
кафедры геологии, геохимии и ландшафта МГПУ

_____ А.Н.Гречнева
(подпись)

Доктор биол. наук, профессор,
профессор кафедры экологии и экосистем (РГСУ)

_____ В.М. Зубкова
(подпись)

СОДЕРЖАНИЕ

1. МЕТОДИЧЕСКИЕ МАТЕРИАЛЫ К ЛЕКЦИОННЫМ, ПРАКТИЧЕСКИМ ЗАНЯТИЯМ	4
1.1. Методические материалы к проведению лекционных занятий по дисциплине (модулю)	4
1.2. Методические материалы по подготовке к практическим занятиям по дисциплине (модулю)	6
2. МЕТОДИЧЕСКИЕ РЕКОМЕНДАЦИИ ДЛЯ ОБУЧАЮЩИХСЯ ПО ОСВОЕНИЮ ДИСЦИПЛИНЫ (МОДУЛЯ) И САМОСТОЯТЕЛЬНОЙ РАБОТЕ	11
3. МЕТОДИЧЕСКИЕ МАТЕРИАЛЫ, ОПРЕДЕЛЯЮЩИЕ ПРОЦЕДУРЫ ОЦЕНИВАНИЯ ЗНАНИЙ, УМЕНИЙ, НАВЫКОВ И (ИЛИ) ОПЫТА ДЕЯТЕЛЬНОСТИ, ХАРАКТЕРИЗУЮЩИХ ЭТАПЫ ФОРМИРОВАНИЯ КОМПЕТЕНЦИЙ	19
3.1. Организационные основы применения балльно-рейтинговой системы оценки успеваемости обучающихся по дисциплине (модулю)	19
3.2. Проведение текущего контроля успеваемости обучающихся по дисциплине (модулю) в соответствии с балльно-рейтинговой системой оценки успеваемости обучающегося	20
3.3. Проведение промежуточной аттестации обучающихся по дисциплине (модулю) в соответствии с балльно-рейтинговой системой оценки успеваемости обучающегося	21
ЛИСТ РЕГИСТРАЦИИ ИЗМЕНЕНИЙ	23

1. МЕТОДИЧЕСКИЕ МАТЕРИАЛЫ К ЛЕКЦИОННЫМ, ПРАКТИЧЕСКИМ ЗАНЯТИЯМ

1.1. Методические материалы к проведению лекционных занятий по дисциплине (модулю)

Лекция - один из методов обучения, одна из основных системообразующих форм организации учебного процесса в вузе. Лекционное занятие представляет собой систематическое, последовательное, монологическое изложение педагогическим работником учебного материала, как правило, теоретического характера. Такое занятие представляет собой элемент технологии представления учебного материала путем логически стройного, систематически последовательного и ясного изложения.

Цель лекции – организация целенаправленной познавательной деятельности обучающихся по овладению программным материалом дисциплины (модуля). Чтение курса лекций позволяет дать связанное, последовательное изложение материала в соответствии с новейшими данными науки, сообщить слушателям основное содержание предмета в целостном, систематизированном виде. В ряде случаев лекция выполняет функцию основного источника информации: при отсутствии учебников и учебных пособий, чаще по новым курсам; в случае, когда новые научные данные по той или иной теме не нашли отражения в учебниках; отдельные разделы и темы очень сложны для самостоятельного изучения. В таких случаях только лектор может методически помочь обучающимся в освоении сложного материала.

Возможные формы проведения лекций:

- Вводная лекция – один из наиболее важных и трудных видов лекции при чтении систематических курсов. От успеха этой лекции во многом зависит успех усвоения всего курса. Она может содержать: определение дисциплины (модуля); краткую историческую справку о дисциплине (модуле); цели и задачи дисциплины (модуля), ее роль в общей системе обучения и связь со смежными дисциплинами (модулями); основные проблемы (понятия и определения) данной науки; основную и дополнительную учебную литературу; особенности самостоятельной работы обучающихся над дисциплиной (модулем) и формы участия в научно-исследовательской работе; отчетность по курсу.

- Информационная лекция ориентирована на изложение и объяснение обучающимся научной информации, подлежащей осмыслению и запоминанию. Это самый традиционный тип лекций в практике высшей школы.

- Заключительная лекция предназначена для обобщения полученных знаний и раскрытия перспектив дальнейшего развития данной науки.

- Обзорная лекция – это систематизация научных знаний на высоком уровне, допускающая большое число ассоциативных связей в процессе осмысления информации, излагаемой при раскрытии внутрисубъектной и межпредметной связей, исключая детализацию и конкретизацию. Как правило, стержень излагаемых теоретических положений составляет научно-понятийная и концептуальная основа всего курса или крупных его разделов.

- Лекция-беседа - непосредственный контакт педагогического работника с аудиторией - диалог. По ходу лекции педагогический работник задает вопросы для выяснения мнений и уровня осведомленности обучающихся по рассматриваемой проблеме.

- Лекция-дискуссия - свободный обмен мнениями в ходе изложения лекционного материала. Педагогический работник активизирует участие в обсуждении отдельными вопросами, сопоставляет между собой различные мнения и тем самым развивает дискуссию, стремясь направить ее в нужное русло.

- Лекция с применением обратной связи включает в себе то, что в начале и конце каждого раздела лекции задаются вопросы. Первый - для того, чтобы узнать, насколько обучающиеся ориентируются в излагаемом материале, вопрос в конце раздела предназначен для выяснения степени усвоения только что изложенного материала. При

неудовлетворительных результатах контрольного опроса педагогический работник возвращается к уже прочитанному разделу, изменив при этом методику подачи материала.

- Проблемная лекция опирается на логику последовательно моделируемых проблемных ситуаций путем постановки проблемных вопросов или предъявления проблемных задач. Проблемный вопрос - это диалектическое противоречие, требующее для своего решения размышления, сравнения, поиска, приобретения и применения новых знаний. Проблемная задача содержит дополнительную вводную информацию и при необходимости некоторые ориентиры поиска ее решения.

- Программированная лекция - консультация – педагогический работник сам составляет и предлагает обучающимся вопросы. На подготовленные вопросы педагогический работник сначала просит ответить обучающихся, а затем проводит анализ и обсуждение неправильных ответов. В лекциях можно использовать наглядные материалы, а также подготовить презентацию. Что касается презентации, то в качестве визуальной поддержки ее можно органично интегрировать во все вышеупомянутые лекции. В то же время лекцию-презентацию возможно выделить и в качестве самостоятельной формы. Лекция-презентация должна отражать суть основных и (или) проблемных вопросов лекции, на которые особо следует обратить внимание обучающихся. В условиях применения активного метода проведения занятий презентация представляется весьма удачным способом донесения информации до слушателей. Единственное, на что следует обратить внимание при подготовке слайдов, - это их оформление и текст. Слайд не должен быть перегружен картинками и лишней информацией, которая будет отвлекать от основного аспекта того или иного вопроса лекции. Во время лекции можно задавать вопросы аудитории в отношении того или иного слайда, тем самым еще больше вовлекая обучающихся в проблематику.

Краткое содержание лекционных занятий

Наименование разделов и тем	Содержание учебного материала
РАЗДЕЛ 1. Экологические аспекты токсикологии	
Тема 1.1. Свойства токсичных веществ	Цель, задачи и содержание дисциплины. Определения и понятия токсикологии. Химическое загрязнение окружающей среды. Миграция загрязнения в природных средах. Основная причина загрязнения окружающей среды. Загрязнение окружающей среды отходами производства и потребления. Классификация токсичных веществ. Факторы, влияющие на токсичность химических веществ. Классификация отравлений.
Тема 1.2. Воздействие окружающей среды на здоровье человека	Критерии зависимости здоровья человека от воздействия окружающей среды. Экологически обусловленные заболевания. Биологическое действие токсичных веществ. Острое и хроническое действие. Отдаленные последствия воздействия ксенобиотиков.
Тема 1.3. Механизмы поведения ксенобиотиков при попадании их в организм	Резорбция ксенобиотиков. Распределение ксенобиотиков в организме. Метаболизм ксенобиотиков. Выведение ксенобиотиков из организма. Избирательное воздействие ксенобиотиков на организм человека.
РАЗДЕЛ 2. Токсиканты в окружающей среде	
Тема 2.1. Воздействие органических токсикантов	1. Гигиеническая классификация пестицидов по степени опасности 2. Токсические эффекты, вызываемые пестицидами

	<p>3. Международные соглашения, регулирующие обращение с пестицидами:</p> <p>3.1. Стокгольмская конвенция о СОЗ</p> <p>3.2. Роттердамская конвенция о процедуре предварительного обоснованного согласия в отношении отдельных опасных химических веществ и пестицидов в международной торговле</p> <p>3.3. Базельская конвенция о контроле за трансграничной перевозкой опасных отходов</p> <p>3.4. Международный кодекс по распространению и использованию пестицидов.</p> <p>4. Классификация ПАУ по уровню их канцерогенности. Канцерогенные ПАУ.</p> <p>5. Соединения, входящие в состав копильных жидкостей и ПАУ, содержащиеся в копильном дыме.</p>
<p>Тема 2.2. Влияние неорганических и металлоорганических токсикантов</p>	<p>1. Группы высокотоксичных неорганических веществ</p> <p>2. Соединения тяжелых металлов</p> <p>3. Воздействие металлов и металлоидов</p> <p>4. Воздействие металлоорганических токсикантов</p>

1.2. Методические материалы по подготовке к практическим занятиям по дисциплине (модулю)

Практические (семинарские) занятия - одна из форм учебного занятия, направленная на развитие самостоятельности обучающихся и приобретение умений и навыков. Данные учебные занятия углубляют, расширяют, детализируют полученные ранее знания. Практическое занятие предполагает выполнение обучающимися по заданию и под руководством преподавателей одной или нескольких практических работ.

Цель практических занятий и семинаров состоит в развитии познавательных способностей, самостоятельности мышления и творческой активности обучающихся; углублении, расширении, детализировании знаний, полученных на лекции в обобщенной форме, и содействии выработке навыков профессиональной деятельности. В отдельных случаях на практических занятиях и семинарах руководителем занятия сообщаются дополнительные знания.

Для достижения поставленных целей и решения требуемого перечня задач практические занятия и семинары проводятся традиционными технологиями или с использованием активных и интерактивных образовательных технологий.

Возможные формы проведения практических (семинарских) занятий:

- Деловая игра - это метод группового обучения совместной деятельности в процессе решения общих задач в условиях максимально возможного приближения к реальным проблемным ситуациям. Имитационные игры - на занятиях имитируется деятельность какой-либо организации, предприятия или его подразделения. Имитироваться могут события, конкретная деятельность людей (деловое совещание, обсуждение плана) и обстановка, условия, в которых происходит событие или осуществляется деятельность (кабинет начальника цеха, зал заседаний). Исполнение ролей (ролевые игры) - в этих играх отрабатывается тактика поведения, действий, выполнение функций и обязанностей конкретного лица. Для проведения игр с исполнением роли разрабатывается модель-пьеса ситуации, между студентами распределяются роли с «обязательным содержанием», характеризующиеся различными интересами; в процессе их взаимодействия должно быть найдено компромиссное решение. «Деловой театр» (метод инсценировки) - в нем

разыгрывается какая-либо ситуация, поведение человека в этой обстановке, обучающийся должен вжиться в образ определенного лица, понять его действия, оценить обстановку и найти правильную линию поведения. Основная задача метода инсценировки - научить ориентироваться в различных обстоятельствах, давать объективную оценку своему поведению, учитывать возможности других людей, влиять на их интересы, потребности и деятельность, не прибегая к формальным атрибутам власти, к приказу.

- Игровое проектирование - является практическим занятием или циклом занятий, суть которых состоит в разработке инженерного, конструкторского, технологического и других видов проектов в игровых условиях, максимально воссоздающих реальность. Этот метод отличается высокой степенью сочетания индивидуальной и совместной работы обучающихся.

- Познавательные-дидактические игры не относятся к деловым играм. Они предполагают лишь включение изучаемого материала в необычный игровой контекст и иногда содержат лишь элементы ролевых игр. Такие игры могут проводиться в виде копирования научных, культурных, социальных явлений (конкурс знатоков, «Поле чудес», КВН и т.д.) и в виде предметно-содержательных моделей, (например, игры-путешествия, когда надо разработать рациональный маршрут, пользуясь различными картами).

- Анализ конкретных ситуаций. Конкретная ситуация – это любое событие, которое содержит в себе противоречие или вступает в противоречие с окружающей средой. Ситуации могут нести в себе как позитивный, так и отрицательный опыт. Все ситуации делятся на простые, критические и экстремальные.

- Кейс-метод (от английского case – случай, ситуация) – усовершенствованный метод анализа конкретных ситуаций, метод активного проблемно-ситуационного анализа, основанный на обучении путем решения конкретных задач – ситуаций (решение кейсов). Непосредственная цель метода case-study - обучающиеся должны проанализировать ситуацию, разобраться в сути проблем, предложить возможные решения и выбрать лучшее из них. Кейсы делятся на практические (отражающие реальные жизненные ситуации), обучающие (искусственно созданные, содержащие значительные элементы условности при отражении в нем жизни) и исследовательские (ориентированные на проведение исследовательской деятельности посредством применения метода моделирования). Метод конкретных ситуаций (метод case-study) относится к неигровым имитационным активным методам обучения.

- Тренинг (англ. training от train — обучать, воспитывать) – метод активного обучения, направленный на развитие знаний, умений и навыков и социальных установок. Тренинг – форма интерактивного обучения, целью которого является развитие компетентности межличностного и профессионального поведения в общении. Достоинство тренинга заключается в том, что он обеспечивает активное вовлечение всех участников в процесс обучения. Можно выделить основные типы тренингов по критерию направленности воздействия и изменений – навыковый, психотерапевтический, социально-психологический, бизнес-тренинг.

- Метод Сократа (Майевтика) – метод вопросов, предполагающих критическое отношение к догматическим утверждениям, называется еще как метод «сократовской иронии». Это умение извлекать скрытое в человеке знание с помощью искусных наводящих вопросов, подразумевающего короткий, простой и заранее предсказуемый ответ.

- Интерактивная лекция – выступление ведущего обучающего перед большой аудиторией с применением следующих активных форм обучения: дискуссия, беседа, демонстрация слайдов или учебных фильмов, мозговой штурм.

- Групповая, научная дискуссия, диспут. Дискуссия — это целенаправленное обсуждение конкретного вопроса, сопровождающееся обменом мнениями, идеями между двумя и более лицами. Задача дискуссии - обнаружить различия в понимании вопроса и в споре установить истину. Дискуссии могут быть свободными и управляемыми. К технике управляемой дискуссии относятся: четкое определение цели, прогнозирование реакции оппонентов, планирование своего поведения, ограничение времени на выступления и их

заданная очередность. Разновидностью свободной дискуссии является форум, где каждому желающему дается неограниченное время на выступление, при условии, что его выступление вызывает интерес аудитории. Каждый конкретный форум имеет свою тематику — достаточно широкую, чтобы в её пределах можно было вести многоплановое обсуждение.

- Дебаты – это чётко структурированный и специально организованный публичный обмен мыслями между двумя сторонами по актуальным темам. Это разновидность публичной дискуссии участников дебатов, направляющая на переубеждение в своей правоте третьей стороны, а не друг друга. Поэтому вербальные и невербальные средства, которые используются участниками дебатов, имеют целью получения определённого результата — сформировать у слушателей положительное впечатление от собственной позиции.

- Метод работы в малых группах. Групповое обсуждение кого-либо вопроса направлено на достижение лучшего взаимопонимания и нахождения истины. Групповое обсуждение способствует лучшему усвоению изучаемого материала. Оптимальное количество участников - 5-7 человек. Перед обучающимися ставится проблема, выделяется определенное время, в течение которого они должны подготовить аргументированный обдуманный ответ. Педагогический работник может устанавливать правила проведения группового обсуждения – задавать определенные рамки обсуждения, ввести алгоритм выработки общего мнения, назначить лидера и др.

- Круглый стол - общество, собрание в рамках более крупного мероприятия (съезда, симпозиума, конференции). Мероприятие, как правило, на которое приглашаются эксперты и специалисты из разных сфер деятельности для обсуждения актуальных вопросов. Данная модель обсуждения, основываясь на соглашениях, в качестве итогов даёт результаты, которые, в свою очередь, являются новыми соглашениями.

- Коллоквиум - (лат. colloquium — разговор, беседа) - одна из форм учебных занятий в системе образования, имеющая целью выяснение и повышение знаний обучающихся. На коллоквиумах обсуждаются: отдельные части, разделы, темы, вопросы изучаемого курса (обычно не включаемые в тематику семинарских и других практических учебных занятий), рефераты, проекты и др. работы обучающихся. Это научные собрания, на которых заслушиваются и обсуждаются доклады. Коллоквиум – это и форма контроля, массового опроса, позволяющая преподавателю в сравнительно небольшой срок выяснить уровень знаний студентов по данной теме дисциплины. Коллоквиум проходит обычно в форме дискуссии, в ходе которой обучающимся предоставляется возможность высказать свою точку зрения на рассматриваемую проблему, учиться обосновывать и защищать ее. Аргументируя и отстаивая свое мнение, обучающийся в то же время демонстрирует, насколько глубоко и осознанно он усвоил изученный материал.

- Метод «мозговой штурм» (мозговой штурм, мозговая атака, англ. brainstorming) — оперативный метод решения проблемы на основе стимулирования творческой активности, при котором участникам обсуждения предлагают высказывать как можно большее количество вариантов решения, в том числе самых фантастических. Затем из общего числа высказанных идей отбирают наиболее удачные, которые могут быть использованы на практике. Является методом экспертного оценивания.

- Метод проектов - это способ достижения дидактической цели через детальную разработку проблемы (технологию), которая должна завершиться вполне реальным, осязаемым практическим результатом, оформленным тем или иным образом; это совокупность приёмов, действий обучающихся в их определённой последовательности для достижения поставленной задачи – решения проблемы, лично значимой для учащихся и оформленной в виде некоего конечного продукта. Основное предназначение метода проектов состоит в предоставлении учащимся возможности самостоятельного приобретения знаний в процессе решения практических задач или проблем, требующего интеграции знаний из различных предметных областей.

- Брифинг - (англ. briefing от англ. brief – короткий, недолгий) – краткая пресс-конференция, посвященная одному вопросу. Основное отличие: отсутствует презентационная часть. То есть практически сразу идут ответы на вопросы журналистов.

- Метод портфолио (итал. portfolio — 'портфель, англ. - папка для документов) - современная образовательная технология, в основе которой используется метод аутентичного оценивания результатов образовательной и профессиональной деятельности. Портфолио как подборка сертифицированных достижений, наиболее значимых работ и отзывов на них.

Вопросы для самоподготовки к практическим (семинарским) занятиям по разделам (темам) дисциплины (модуля)

РАЗДЕЛ 1. Экологические аспекты токсикологии

Тема 1.1. Свойства токсичных веществ

Вопросы для самоподготовки:

1. Определения, понятия, цели и задачи токсикологии
2. Химическое загрязнение окружающей среды
3. Миграция загрязнителей в природных средах
4. Основная причина загрязнения окружающей среды
5. Загрязнение окружающей среды отходами производства и потребления.
6. Классификация токсичных веществ
7. Факторы, влияющие на токсичность химических веществ: зависимость токсичности от природы токсиканта;
8. Факторы, влияющие на токсичность химических веществ: влияние биологических особенностей организма на токсический процесс;
9. Факторы, влияющие на токсичность химических веществ: влияния на токсичность условий окружающей среды
10. Классификация отравлений

Тема 1.2. Воздействие окружающей среды на здоровье человека

Вопросы для самоподготовки:

1. Критерии зависимости здоровья человека от воздействия окружающей среды
2. Экологически обусловленные заболевания
3. Биологическое действие токсичных веществ. Острое и хроническое действие.
4. Отдаленные последствия воздействия ксенобиотиков: Мутегенез. Генетически обусловленные заболевания
5. Отдаленные последствия воздействия ксенобиотиков: канцерогенез
6. Токсическое влияние на репродуктивную функцию. Тератогенез

Тема 1.3 Механизмы поведения ксенобиотиков при попадании их в организм

Вопросы для самоподготовки:

7. Резорбция ксенобиотиков: резорбция при ингаляционных отравлениях
8. Резорбция ксенобиотиков: резорбция при пероральных отравлениях
9. Резорбция ксенобиотиков: резорбция через кожу
10. Распределение ксенобиотиков в организме: принципы распределения
11. Распределение ксенобиотиков в организме: депонирование ксенобиотиков
12. Метаболизм ксенобиотиков
13. Выведение ксенобиотиков из организма
14. Избирательное воздействие ксенобиотиков на организм человека: раздражающее действие
15. Избирательное воздействие ксенобиотиков на организм человека: дерматотоксичность

16. Избирательное воздействие ксенобиотиков на организм человека: пульмонотоксичность
17. Избирательное воздействие ксенобиотиков на организм человека: гематотоксичность
18. Избирательное воздействие ксенобиотиков на организм человека: нейротоксичность
19. Избирательное воздействие ксенобиотиков на организм человека: гепатотоксичность
20. Избирательное воздействие ксенобиотиков на организм человека: нефротоксичность

РАЗДЕЛ 2. Токсиканты в окружающей среде

Тема 2.1. Воздействие органических токсикантов

Вопросы для самоподготовки:

1. Воздействие хлорорганических пестицидов на организм человека
2. Воздействие фосфорорганических пестицидов на организм человека
3. Воздействие полиядерных ароматических углеводородов на организм человека
3. Воздействие полихлорированных бифенилов на организм человека
4. Воздействие полихлорированных дибензодиоксинов на организм человека
5. Воздействие полихлорированных дибензофуранов на организм человека
6. Воздействие фталатов на организм человека
7. Воздействие формальдегида на организм человека
8. Воздействие винилхлорида на организм человека
9. Воздействие перфтороктансульфоната и перфтороктановой кислоты на организм человека
10. Воздействие бисфенола А на организм человека

Тема 2.2. Влияние неорганических и металлоорганических токсикантов

Задание для самостоятельной работы

1. Воздействие азотсодержащих соединений (NH_3 , N_2H_4) на организм человека
2. Воздействие азотсодержащих соединений (NO_2 , NO) на организм человека
3. Воздействие азотсодержащих соединений (HNO_3 , NaNO_3 , KNO_3) на организм человека
4. Воздействие галогеноводородных кислот (HCl , HF , HI) и их солей на организм человека
5. Воздействие соединений селена (H_2SeO_3 , H_2SeO_4 , SeO_2) на организм человека
6. Воздействие соединений серы (CS_2 , H_2S , H_2SO_4) на организм человека
7. Воздействие цианидов (HCN , KCN , NaCN) на организм человека
8. Воздействие соединений фосфора (POCl_3 , PCl_3 , PCl_5 , PH_3 , H_3PO_4) на организм человека
9. Воздействие кадмия на организм человека
10. Воздействие свинца на организм человека
11. Воздействие ртути на организм человека
12. Воздействие мышьяка на организм человека
13. Воздействие алюминия на организм человека
14. Воздействие никеля на организм человека
15. Воздействие хрома на организм человека
16. Воздействие ртутьорганических токсикантов на организм человека
17. Воздействие оловоорганических соединений на организм человека
18. Воздействие свинецорганических соединений на организм человека
19. Воздействие мышьякорганических соединений на организм человека

2. МЕТОДИЧЕСКИЕ РЕКОМЕНДАЦИИ ДЛЯ ОБУЧАЮЩИХСЯ ПО ОСВОЕНИЮ ДИСЦИПЛИНЫ (МОДУЛЯ) И САМОСТОЯТЕЛЬНОЙ РАБОТЕ

Освоение обучающимся дисциплины (модуля) «Токсиканты в окружающей среде» предполагает изучение материалов дисциплины на аудиторных занятиях и в ходе самостоятельной работы. Аудиторные занятия проходят в форме лекций, семинаров, практических и лабораторных занятий. Самостоятельная работа включает разнообразный комплекс видов и форм работы обучающихся.

Для успешного освоения дисциплины (модуля) и достижения поставленных целей необходимо внимательно ознакомиться с рабочей программы дисциплины (модуля), доступной в электронной информационно-образовательной среде РГСУ.

Следует обратить внимание на списки основной и дополнительной литературы, на предлагаемые преподавателем ресурсы информационно-телекоммуникационной сети Интернет. Эта информация необходима для самостоятельной работы обучающегося.

При подготовке к аудиторным занятиям необходимо помнить особенности каждой формы его проведения.

Подготовка к учебному занятию лекционного типа заключается в следующем.

С целью обеспечения успешного обучения обучающийся должен готовиться к лекции, поскольку она является важнейшей формой организации учебного процесса, поскольку:

- знакомит с новым учебным материалом;
- разъясняет учебные элементы, трудные для понимания;
- систематизирует учебный материал;
- ориентирует в учебном процессе.

С этой целью:

- внимательно прочитайте материал предыдущей лекции;
- ознакомьтесь с учебным материалом по учебнику и учебным пособиям с темой прочитанной лекции;
- внесите дополнения к полученным ранее знаниям по теме лекции на полях лекционной тетради;
- запишите возможные вопросы, которые вы зададите лектору на лекции по материалу изученной лекции;
- постарайтесь уяснить место изучаемой темы в своей подготовке;
- узнайте тему предстоящей лекции (по тематическому плану, по информации лектора) и запишите информацию, которой вы владеете по данному вопросу.

Подготовка к занятию семинарского типа.

При подготовке и работе во время проведения занятий семинарского типа следует обратить внимание на следующие моменты: на процесс предварительной подготовки, на работу во время занятия, обработку полученных результатов, исправление полученных замечаний.

Предварительная подготовка к учебному занятию семинарского типа заключается в изучении теоретического материала в отведенное для самостоятельной работы время, ознакомление с инструктивными материалами с целью осознания задач практического занятия, техники безопасности при работе с приборами, веществами.

Работа во время проведения учебного занятия семинарского типа включает:

- консультирование студентов преподавателями и вспомогательным персоналом с целью предоставления исчерпывающей информации, необходимой для самостоятельного выполнения предложенных преподавателем задач.
- самостоятельное выполнение заданий согласно обозначенной рабочей программой дисциплины (модуля) тематики.

Самостоятельная работа.

Самостоятельная работа - планируемая учебная, учебно-исследовательская, научно-исследовательская работа студентов, выполняемая во внеаудиторное (аудиторное) время по заданию и при методическом руководстве преподавателя, но без его непосредственного

участия (при частичном непосредственном участии преподавателя, оставляющем ведущую роль за работой студентов).

Для более углубленного изучения темы задания для самостоятельной работы рекомендуется выполнять параллельно с изучением данной темы. При выполнении заданий по возможности используйте наглядное представление материала.

Самостоятельная работа студентов в ВУЗе является важным видом учебной и научной деятельности студента. Самостоятельная работа студентов играет значительную роль в рейтинговой технологии обучения.

К современному специалисту в области медицины общество предъявляет достаточно широкий перечень требований, среди которых немаловажное значение имеет наличие у выпускников определенных навыков (компетенций) и умения самостоятельно добывать знания из различных источников, систематизировать полученную информацию, давать оценку конкретной профессиональной ситуации. Формирование такого умения происходит в течение всего периода обучения.

В процессе самостоятельной работы студент приобретает необходимые для будущей специальности компетенции, навыки самоорганизации, самоконтроля, самоуправления, саморефлексии и становится активным самостоятельным субъектом учебной деятельности.

Самостоятельная работа студентов должна оказывать важное влияние на формирование личности будущего специалиста, его компетентность. Каждый студент самостоятельно определяет режим своей работы и меру труда, затрачиваемого на овладение учебным содержанием по каждой дисциплине. Он выполняет внеаудиторную работу по личному индивидуальному плану, в зависимости от его подготовки, времени и других условий.

Виды самостоятельной работы.

Работа с литературой.

При работе с книгой необходимо подобрать литературу, научиться правильно ее читать, вести записи. Для подбора литературы в библиотеке используются алфавитный и систематический каталоги. Важно помнить, что рациональные навыки работы с книгой - это всегда большая экономия времени и сил. Правильный подбор учебников рекомендуется преподавателем, читающим лекционный курс. Необходимая литература может быть также указана в методических разработках по данному курсу. Изучая материал по учебнику, следует переходить к следующему вопросу только после правильного уяснения предыдущего, описывая на бумаге все выкладки и вычисления (в том числе те, которые в учебнике опущены или на лекции даны для самостоятельного вывода). При изучении любой дисциплины большую и важную роль играет самостоятельная индивидуальная работа. Особое внимание следует обратить на определение основных понятий курса. Студент должен подробно разбирать примеры, которые поясняют такие определения, и уметь строить аналогичные примеры самостоятельно. Нужно добиваться точного представления о том, что изучаешь. Полезно составлять опорные конспекты. При изучении материала по учебнику полезно в тетради (на специально отведенных полях) дополнять конспект лекций. Там же следует отмечать вопросы, выделенные студентом для консультации с преподавателем. Выводы, полученные в результате изучения, рекомендуется в конспекте выделять, чтобы они при перечитывании записей лучше запоминались. Опыт показывает, что многим студентам помогает составление листа опорных сигналов, содержащего важнейшие и наиболее часто употребляемые формулы и понятия. Такой лист помогает запомнить формулы, основные положения лекции, а также может служить постоянным справочником для студента. Различают два вида чтения: первичное и вторичное. Первичное - это внимательное, неторопливое чтение, при котором можно остановиться на трудных местах.

Задача вторичного чтения - полное усвоение смысла целого (по счету это чтение может быть и не вторым, а третьим или четвертым). Самостоятельная работа с учебниками и книгами (а также самостоятельное теоретическое исследование проблем, обозначенных преподавателем на лекциях) – это важнейшее условие формирования у себя научного способа познания.

Чтение научного текста является частью познавательной деятельности. Ее цель – извлечение из текста необходимой информации. От того насколько осознанна читающим собственная внутренняя установка при обращении к печатному слову (найти нужные сведения, усвоить информацию полностью или частично, критически проанализировать материал и т.п.) во многом зависит эффективность осуществляемого действия.

Методические рекомендации по составлению конспекта:

1. Внимательно прочитайте текст. Уточните в справочной литературе непонятные слова. При записи не забудьте вынести справочные данные на поля конспекта;
2. Выделите главное, составьте план;
3. Кратко сформулируйте основные положения текста, отметьте аргументацию автора;
4. Законспектируйте материал, четко следуя пунктам плана. При конспектировании старайтесь выразить мысль своими словами. Записи следует вести четко, ясно.
5. Грамотно записывайте цитаты. Цитируя, учитывайте лаконичность, значимость мысли. В тексте конспекта желательно приводить не только тезисные положения, но и их доказательства. При оформлении конспекта необходимо стремиться к емкости каждого предложения. Мысли автора книги следует излагать кратко, заботясь о стиле и выразительности написанного. Число дополнительных элементов конспекта должно быть логически обоснованным, записи должны распределяться в определенной последовательности, отвечающей логической структуре произведения. Для уточнения и дополнения необходимо оставлять поля. Овладение навыками конспектирования требует от студента целеустремленности, повседневной самостоятельной работы.

Методические материалы по самостоятельному решению задач

При самостоятельном решении задач нужно обосновывать каждый этап решения, исходя из теоретических положений курса. Если студент видит несколько путей решения проблемы (задачи), то нужно сравнить их и выбрать самый рациональный. Полезно до начала вычислений составить краткий план решения проблемы (задачи). Решение проблемных задач или примеров следует излагать подробно, вычисления располагать в строгом порядке, отделяя вспомогательные вычисления от основных. Решения при необходимости нужно сопровождать комментариями, схемами, чертежами и рисунками. Следует помнить, что решение каждой учебной задачи должно доводиться до окончательного логического ответа, которого требует условие, и по возможности с выводом. Полученный ответ следует проверить способами, вытекающими из существа данной задачи. Полезно также (если возможно) решать несколькими способами и сравнить полученные результаты. Решение задач данного типа нужно продолжать до приобретения твердых навыков в их решении.

Методические материалы к выполнению реферата

Реферат (от лат. referre – сообщать) – краткое изложение в письменном виде или в форме публикации доклада, содержания научного труда (трудов), литературы по теме. Работа над рефератом условно разделяется на выбор темы, подбор литературы, подготовку и защиту плана; написание теоретической части и всего текста с указанием библиографических данных используемых источников, подготовку доклада, выступление с ним. Тематика рефератов полностью связана с основными вопросами изучаемого курса.

Список литературы к темам не дается, и обучающиеся самостоятельно ведут библиографический поиск, причем им не рекомендуется ограничиваться университетской библиотекой.

Важно учитывать, что написание реферата требует от обучающихся определенных усилий. Особое внимание следует уделить подбору литературы, методике ее изучения с целью отбора и обработки собранного материала, обоснованию актуальности темы и теоретического уровня обоснованности используемых в качестве примеров фактов какой-либо деятельности.

Выбрав тему реферата, начав работу над литературой, необходимо составить план. Изучая литературу, продолжается обдумывание темы, осмысливание прочитанного, делаются выписки, сопоставляются точки зрения разных авторов и т.д. Реферативная работа сводится к тому, чтобы в ней выделились две взаимосвязанные стороны: во-первых, ее следует

рассматривать как учебное задание, которое должен выполнить обучаемый, а во-вторых, как форму научной работы, творческого воображения при выполнении учебного задания.

Наличие плана реферата позволяет контролировать ход работы, избежать формального переписывания текстов из первоисточников.

Оформление реферата включает титульный лист, оглавление и краткий список использованной литературы. Список использованной литературы размещается на последней странице рукописи или печатной форме реферата. Реферат выполняется в письменной или печатной форме на белых листах формата А4 (210 x 297 мм). Шрифт Times New Roman, кегель 14, через 1,5 интервала при соблюдении следующих размеров текста: верхнее поле – 25 мм, нижнее – 20 мм, левое – 30 мм, правое – 15 мм. Нумерация страниц производится сверху листа, по центру. Титульный лист нумерации не подлежит.

Рефераты должны быть написаны простым, ясным языком, без претензий на наукообразность. Следует избегать сложных грамматических оборотов, непривычных терминов и символов. Если же такие термины и символы все-таки приводятся, то необходимо разъяснять их значение при первом упоминании в тексте реферата.

Объем реферата предполагает тщательный отбор информации, необходимой для краткого изложения вопроса. Важнейший этап – редактирование готового текста реферата и подготовка к обсуждению. Обсуждение требует хорошей ориентации в материале темы, умения выделить главное, поставить дискуссионный вопрос, привлечь внимание слушателей к интересной литературе, логично и убедительно изложить свои мысли.

Рефераты обязательно подлежат защите. Процедура защиты начинается с определения оппонентов защищающего свою работу. Они стремятся дать основательный анализ работы обучающимся, обращают внимание на положительные моменты и недостатки реферата, дают общую оценку содержанию, форме преподнесения материала, характеру использованной литературы. Иногда они дополняют тот или иной раздел реферата. Последнее особенно ценно, ибо говорит о глубоком знании обучающимся-оппонентом изучаемой проблемы.

Обсуждение не ограничивается выслушиванием оппонентов. Другие обучающиеся имеют право уточнить или опровергнуть какое-либо утверждение. Преподаватель предлагает любому обучающемуся задать вопрос по существу доклада или попытаться подвести итог обсуждению.

Алгоритм работы над рефератом

1. Выбор темы

Тема должна быть сформулирована грамотно (с литературной точки зрения);

В названии реферата следует поставить четкие рамки рассмотрения темы;

Желательно избегать слишком длинных названий;

Следует по возможности воздерживаться от использования в названии спорных с научной точки зрения терминов, излишней наукообразности, а также чрезмерного упрощения формулировок.

2. Реферат следует составлять из пяти основных частей: введения; основной части; заключения; списка литературы; приложений.

3. Основные требования к введению:

Во введении не следует концентрироваться на содержании; введение должно включать краткое обоснование актуальности темы реферата, где требуется показать, почему данный вопрос может представлять научный интерес и есть ли связь представляемого материала с современностью. Таким образом, тема реферата должна быть актуальна либо с научной точки зрения, либо с современных позиций.

Очень важно выделить цель, а также задачи, которые требуется решить для выполнения цели.

Введение должно содержать краткий обзор изученной литературы, в котором указывается взятый из того или иного источника материал, кратко анализируются изученные источники, показываются их сильные и слабые стороны;

Объем введения составляет две страницы текста.

4. Требования к основной части реферата:

Основная часть содержит материал, отобранный для рассмотрения проблемы;

Также основная часть должна включать в себя собственно мнение обучающихся и сформулированные самостоятельные выводы, опирающиеся на приведенные факты;

Материал, представленный в основной части, должен быть логически изложен и распределен по параграфам, имеющим свои названия;

В изложении основной части необходимо использовать сноски (в первую очередь, когда приводятся цифры и чьи-то цитаты);

Основная часть должна содержать иллюстративный материал (графики, таблицы и т. д.);

Объем основной части составляет около 10 страниц.

5. Требования к заключению:

В заключении формулируются выводы по параграфам, обращается внимание на выдвинутые во введении задачи и цели;

Заключение должно быть четким, кратким, вытекающим из содержания основной части.

6. Требования к оформлению списка литературы (по ГОСТу):

Необходимо соблюдать правильность последовательности записи источников: сначала следует писать фамилию, а после инициалы; название работы не ставится в кавычки; после названия сокращенно пишется место издания; затем идет год издания; наконец, называется процитированная страница.

Критерии оценки реферата

Обучающийся, защищающий реферат, должен рассказать о его актуальности, поставленных целях и задачах, изученной литературе, структуре основной части, сделанных в ходе работы выводах.

По окончании выступления ему может быть задано несколько вопросов по представленной проблеме.

Оценка складывается из соблюдения требований к реферату, грамотного раскрытия темы, умения четко рассказывать о представленном реферате, способности понять суть задаваемых по работе вопросов и найти точные ответы на них.

Методические материалы к выполнению эссе

Эссе – литературное произведение небольшого объема, обычно прозаическое, свободной композиции, передающее индивидуальные впечатления, суждения, соображения автора о той или иной проблеме, теме, о том или ином событии или явлении. Это вид самостоятельной исследовательской работы обучающихся, с целью углубления и закрепления теоретических знаний и освоения практических навыков. Цель эссе состоит в развитии самостоятельного творческого мышления и письменного изложения собственных мыслей. При написании эссе обучающийся должен представить развернутый письменный ответ на теоретический или практический актуальный вопрос, объявленный преподавателем в аудитории непосредственно перед ее написанием. В процессе написания эссе разрешается пользоваться нормативно-правовыми актами, конспектом лекций (в печатном виде). Использование интернет-ресурсов не допускается. Темы эссе преподаватель предлагает из числа тех, которые обучающиеся уже рассматривали на лекциях или семинарских занятиях, исходя из содержания заданий в составе оценочных средств. По решению преподавателя, в качестве темы эссе может быть выбрана одна или несколько тем, которые могут быть распределены между обучающимися по желанию.

Требования к выполнению эссе:

1. Проводится письменно.

2. Эссе выполняется на компьютере (гарнитура Times New Roman, шрифт 14) через 1,5 интервала с полями: верхнее, нижнее – 2; правое – 3; левое – 1,5. Отступ первой строки абзаца – 1,25. Сноски – постраничные. Таблицы и рисунки встраиваются в текст работы. При этом обязательный заголовок таблицы надо размещать над табличным полем, а рисунки

сопровождать подрисуночными подписями. При включении в эссе нескольких таблиц и/или рисунков их нумерация обязательна. Обязательна и нумерация страниц. Их целесообразно проставлять внизу страницы – по середине или в правом углу. Номер страницы не ставится на титульном листе, но в общее число страниц он включается. Объем эссе, без учета приложений, не должен превышать 5 страниц. Значительное превышение установленного объема является недостатком работы и указывает на то, что обучающийся не сумел отобрать и переработать необходимый материал.

3. Работа должна содержать собственные умозаключения по сути поставленной проблемы, включать самостоятельно проведенный анализ по сути этой проблемы, выводы, обобщающие авторскую позицию по поставленной проблеме.

Критерии оценки эссе:

«Отлично» – исключительные знания материала, абсолютное понимание сути, безукоризненное знание основных понятий и положений, логически и лексически грамотно изложенный, содержательный, аргументированный, конкретный и исчерпывающий ответ.

«Хорошо» – глубокие знания материала, правильное понимание сути, знание основных понятий и положений, содержательный, полный и конкретный ответ.

«Удовлетворительно» – твердые, но недостаточно полные знания, верное понимание сути, в целом правильный ответ.

«Неудовлетворительно» – непонимание сущности задания, грубые ошибки в ответе.

Методические материалы по выполнению тестирования.

Тестовые задания содержат вопросы и 3-4 варианта ответа по базовым положениям изучаемой темы/раздела, составлены с расчетом на знания, полученные обучающимся в процессе изучения темы/раздела.

Тестовые задания выполняются в письменной форме и сдаются преподавателю, ведущему дисциплину (модуль). На выполнение тестовых заданий обучающимся отводится 45 минут.

При обработке результатов оценочной процедуры используются: критерии оценки по содержанию и качеству полученных ответов, ключи, оценочные листы.

Критерии оценки теста:

«Зачтено» - если обучающийся правильно выполнил не менее 2/3 всей работы или допустил не более одной грубой ошибки и двух недочетов, не более одной грубой и одной негрубой ошибки, не более трех негрубых ошибок, одной негрубой ошибки и трех недочетов, при наличии четырех-пяти недочетов.

«Не зачтено» - если число ошибок и недочетов превысило норму для оценки 3 или правильно выполнено менее 2/3 всей работы.

Методические материалы по выполнению доклада.

Рекомендуется следующая структура доклада:

1. титульный лист, содержание доклада;
2. краткое изложение;
3. цели и задачи;
4. изложение характера исследований и рассмотренных проблем, гипотезы, спорные вопросы;
5. источники информации, методы сбора и анализа данных, степень их полноты и достоверности;
6. анализ и толкование полученных в работе результатов;
7. выводы и оценки;
8. библиография и приложения.

Время выступления докладчика не должно превышать 10 минут.

Основные требования к оформлению доклада:

- титульный лист должен включать название доклада, наименование предметной (цикловой) комиссии, фамилию обучающегося;

- все использованные литературные источники сопровождаются библиографическим описанием;
- приводимая цитата из источника берется в кавычки (оформляются сноски);
- единицы измерения должны применяться в соответствии с действующими стандартами;
- все названия литературных источников следует приводить в соответствии с новейшими изданиями;
- рекомендуется включение таблиц, графиков, схем, если они отражают основное содержание или улучшают ее наглядность;
- названия фирм, учреждений, организаций и предприятий должны именоваться так, как они указываются в источнике;

Критерии оценки доклада

При выполнении доклада обучающийся должен продемонстрировать умение кратко излагать прочитанный материал, а также умение обобщать и анализировать материал по теме доклада.

Презентация

Методические материалы к презентациям

1. Объем презентации 10 -20 слайдов.
2. На титульном слайде должно быть отражено:
 - наименование факультета;
 - тема презентации;
 - фамилия, имя, отчество, направление подготовки/ специальность, направленность (профиль)/ специализация, форма обучения, номер группы автора презентации;
 - фамилия, имя, отчество, степень, звание, должность руководитель работы;
 - год выполнения работы.
3. В презентации должны быть отражены обоснование актуальности представляемого материала, цели и задачи работы.
4. Содержание презентации должно включать наиболее значимый материал доклада, а также, при необходимости, таблицы, диаграммы, рисунки, фотографии, карты, видео – вставки, звуковое сопровождение.
5. Заключительный слайд должен содержать информацию об источниках информации для презентации.

Критерии оценки презентации

1. Объем презентации 10 -20 слайдов.
2. Правильность оформления титульного слайда.
3. Актуальность отобранного материала, обоснованность формулировки цели и задач работы.
4. Наглядность и логичность презентации, обоснованность использования таблиц, диаграмм, рисунков, фотографий, карт, видео – вставок, звукового сопровождения; правильный выбор шрифтов, фона, других элементов дизайна слайда.
5. Объем и качество источников информации (не менее 2-х интернет – источников и не менее 2-х литературных источников).

Методические материалы по подготовке к опросу

Самостоятельная работа обучающихся включает подготовку к опросу на практических занятиях. Для этого обучающийся изучает лекции, основную и дополнительную литературу, публикации, информацию из Интернет-ресурсов.

Тема и вопросы к практическим занятиям, вопросы для самоконтроля содержатся в рабочей программе и доводятся до студентов заранее.

Для подготовки к опросу обучающемуся необходимо ознакомиться с материалом, посвященным теме практического занятия, в учебнике или другой рекомендованной литературе, конспекте лекции, обратить внимание на усвоение основных понятий

дисциплины, выявить неясные вопросы и подобрать дополнительную литературу для их освещения.

Критерии оценки опроса

«Отлично»:

- дан полный, развернутый ответ на поставленный вопрос;
- в ответе прослеживается четкая структура, логическая последовательность, отражающая сущность раскрываемых понятий, теорий, явлений;
- знание по предмету демонстрируется на фоне понимания его в системе данной науки и междисциплинарных связей;
- свободное владение терминологией;
- ответы на дополнительные вопросы четкие, краткие;

«Хорошо»:

- дан полный, развернутый ответ на поставленный вопрос, показано умение выделять существенные и несущественные признаки, причинно-следственные связи;
- ответ недостаточно логичен с единичными ошибками в частности, исправленные студентом с помощью преподавателя;
- единичные ошибки в терминологии;
- ответы на дополнительные вопросы правильные, недостаточно полные и четкие.

«Удовлетворительно»:

- ответ не полный, с ошибками в деталях, умение раскрыть значение обобщённых знаний не показано, речевое оформление требует поправок, коррекции;
- логика и последовательность изложения имеют нарушения, студент не способен самостоятельно выделить существенные и несущественные признаки и причинно-следственные связи;
- ошибки в раскрываемых понятиях, терминах;
- студент не ориентируется в теме, допускает серьезные ошибки;
- студент не может ответить на большую часть дополнительных вопросов.

«Неудовлетворительно»:

- ответ представляет собой разрозненные знания с существенными ошибками по вопросу;
- присутствуют фрагментарность, нелогичность изложения, студент не осознает связь обсуждаемого вопроса с другими объектами дисциплины, речь неграмотная;
- незнание терминологии;
- ответы на дополнительные вопросы неправильные.

Методические материалы по выполнению практического задания

При выполнении практического задания обучающийся придерживается следующего алгоритма:

1. Записать дату, тему и цель задания;
2. Ознакомиться с правилами и условия выполнения практического задания;
3. Повторить теоретические задания, необходимые для рациональной работы и других практических действий, используя конспекты лекций и рекомендованную литературу, представленной в программе;
4. Выполнить работу по предложенному алгоритму действий;
5. Обобщить результаты работы, сформулировать выводы / дать ответы на контрольные вопросы;

Работа должна быть выполнена грамотно, с соблюдением культуры изложения. При использовании данных из учебных, методических пособий и другой литературы, периодических изданий, Интернет-источников должны иметься ссылки на вышеперечисленные.

Критерии оценки практического задания:

«Отлично» – правильный ответ, дается четкое обоснование принятому решению; рассуждения четкие последовательные логические; используются ссылки на полученные при

изучении дисциплины знания; правильно используются формулы, понятия, процедуры, имеющие прямое отношение к задаче для подтверждения принятого решения.

«Хорошо» – правильный ответ, дается обоснование принятому решению; но с не существенными ошибками, в рассуждениях отсутствует логическая последовательность; используются ссылки на полученные при изучении дисциплины знания, правильно используются формулы, понятия, процедуры, имеющие прямое отношение к задаче для подтверждения принятого решения.

«Удовлетворительно» – правильный ответ, допускаются грубые ошибки в обосновании принятого решения; рассуждения не последовательные сумбурные; используются ссылки на полученные при изучении дисциплины знания; используются формулы, процедуры, понятия, имеющие прямое значение для подтверждения принятого решения, однако, при обращении к ним допускаются серьезные ошибки, студент не может правильно ими воспользоваться.

«Неудовлетворительно, не зачтено» – ответ неверный, отсутствует обоснование принятому решению; студент демонстрирует полное непонимание сути вопроса.

Для оценки решения ситуационной задачи (аналитического задания):

Оценка «отлично» выставляется, если задача решена грамотно, ответы на вопросы сформулированы четко. Эталонный ответ полностью соответствует решению студента, которое хорошо обосновано теоретически.

Оценка «хорошо» выставляется, если задача решена, ответы на вопросы сформулированы не достаточно четко. Решение студента в целом соответствует эталонному ответу, но не достаточно хорошо обосновано теоретически.

Оценка «удовлетворительно» выставляется, если задача решена не полностью, ответы не содержат всех необходимых обоснований решения.

Оценка «неудовлетворительно» выставляется, если задача не решена или имеет грубые теоретические ошибки в ответе на поставленные вопросы.

Методические указания для подготовки к промежуточной аттестации.

Изучение учебных дисциплин (модулей) завершается зачетом/зачетом с оценкой или экзаменом. Подготовка к промежуточной аттестации способствует закреплению, углублению и обобщению знаний, получаемых, в процессе обучения, а также применению их к решению практических задач. Готовясь к экзамену, студент ликвидирует имеющиеся пробелы в знаниях, углубляет, систематизирует и упорядочивает свои знания. На зачете или экзамене студент демонстрирует то, что он освоил в процессе обучения по дисциплине (модулю).

Вначале следует просмотреть весь материал по дисциплине (модулю), отметить для себя трудные вопросы. Обязательно в них разобраться. В заключение еще раз целесообразно повторить основные положения, используя при этом листы опорных сигналов. Систематическая подготовка к занятиям в течение семестра позволит использовать время промежуточной аттестации для систематизации знаний.

3. МЕТОДИЧЕСКИЕ МАТЕРИАЛЫ, ОПРЕДЕЛЯЮЩИЕ ПРОЦЕДУРЫ ОЦЕНИВАНИЯ ЗНАНИЙ, УМЕНИЙ, НАВЫКОВ И (ИЛИ) ОПЫТА ДЕЯТЕЛЬНОСТИ, ХАРАКТЕРИЗУЮЩИХ ЭТАПЫ ФОРМИРОВАНИЯ КОМПЕТЕНЦИЙ

3.1. Организационные основы применения балльно-рейтинговой системы оценки успеваемости обучающихся по дисциплине (модулю)

Оценка качества освоения обучающимися дисциплины (модуля) реализуется в формате балльно-рейтинговой системы оценки успеваемости обучающихся (БРСО).

БРСО в ходе текущего контроля успеваемости и промежуточной аттестации осуществляется по 100-балльной шкале.

Академический рейтинг обучающегося по дисциплине (модулю) складывается из результатов:

– текущего контроля успеваемости (максимальный текущий рейтинг обучающегося 80 рейтинговых баллов);

– промежуточной аттестации (максимальный рубежный рейтинг обучающегося 20 рейтинговых баллов).

Условия оценки освоения обучающимся дисциплины (модуля) в формате БРСО доводятся преподавателем до сведения обучающихся на первом учебном занятии, а также размещены в свободном доступе в электронной информационно-образовательной среде Университета.

3.2. Проведение текущего контроля успеваемости обучающихся по дисциплине (модулю) в соответствии с балльно-рейтинговой системой оценки успеваемости обучающегося

В течение учебного семестра до промежуточной аттестации на основании утвержденной рабочей программы дисциплины (модуля) формируется текущий рейтинг обучающегося. Текущий рейтинг обучающегося складывается как сумма рейтинговых баллов, полученных им в течение учебного семестра по всем видам учебных занятий по учебной дисциплине.

В процессе текущего контроля оцениваются следующие действия обучающегося, направленные на освоение компетенций в рамках изучения учебной дисциплины:

– академическая активность (посещаемость учебных занятий, самостоятельное изучение содержания учебной дисциплины в электронной информационно-образовательной среде, соблюдение сроков сдачи практических заданий и текущих контрольных мероприятий и др.);

– выполнение и сдача текущих и итогового практических заданий (доклад с презентацией и др., активное участие в групповых интерактивных занятиях (обсуждение докладов);

– прохождение рубежей текущего контроля, включая соблюдение графика их прохождения в электронной информационно-образовательной среде.

Для планирования расчета текущего рейтинга обучающегося используются следующие пропорции:

Вид учебного действия	Максимальная рейтинговая оценка, баллов
академическая активность	10
практические задания	40
<i>из них: текущие практические задания</i>	20
<i>итоговое практическое задание</i>	20
рубежи текущего контроля	30
ИТОГО:	80

В течение учебного семестра по дисциплине (модулю) обучающимся должен быть накоплен текущий рейтинг не менее 52 рейтинговых баллов (65% от максимального значения текущего рейтинга).

Необходимыми условиями допуска обучающегося к промежуточной аттестации по дисциплине являются положительное прохождение обучающимся не менее 65% рубежей текущего контроля с накоплением не менее 65% максимального рейтингового балла за каждый рубеж текущего контроля и положительное выполнение итогового практического задания с накоплением не менее 65% максимального рейтингового балла, установленного за итоговое практическое задание.

Невыполнение вышеуказанных условий является текущей академической задолженностью, которая должна быть ликвидирована обучающимся до контрольного мероприятия промежуточной аттестации.

Сведения о наличии у обучающихся текущей академической задолженности, сроках и порядке добора рейтинговых баллов для её ликвидации доводятся до обучающихся педагогическим работником.

В случае неликвидации текущей академической задолженности, педагогический работник обязан во время контрольного мероприятия промежуточной аттестации поставить обучающемуся 0 рейтинговых баллов. В этом случае ликвидация текущей академической задолженности возможна в периоды проведения повторной промежуточной аттестации.

3.3. Проведение промежуточной аттестации обучающихся по дисциплине (модулю) в соответствии с балльно-рейтинговой системой оценки успеваемости обучающегося

Промежуточная аттестация по дисциплине (модулю) проводится в соответствии с Положением о промежуточной аттестации обучающихся по основным профессиональным образовательным программам высшего образования – программ специалитета в Российском государственном социальном университете и Положением о балльно-рейтинговой системе оценки успеваемости обучающихся по основным профессиональным образовательным программам высшего образования - программам бакалавриата, программам специалитета, программам магистратуры в Российском государственном социальном университете.

На промежуточную аттестацию отводится 20 рейтинговых баллов.

Ответы обучающегося на контрольном мероприятии промежуточной аттестации оцениваются педагогическим работником по 20 - балльной шкале, а итоговая оценка по дисциплине (модулю) выставляется **системе зачтено/не зачтено для зачета**.

Критерии выставления оценки определяются Положением о балльно-рейтинговой системе оценки успеваемости обучающихся по основным профессиональным образовательным программам высшего образования - программам бакалавриата, программам специалитета, программам магистратуры в Российском государственном социальном университете.

В процессе определения рубежного рейтинга обучающегося используется следующая шкала:

Рубежный рейтинг	Критерии оценки освоения обучающимся учебной дисциплины в ходе контрольных мероприятий промежуточной аттестации
19-20 рейтинговых баллов	обучающийся глубоко и прочно усвоил программный материал, исчерпывающе, последовательно, грамотно и логически стройно его излагает, тесно увязывает с задачами и будущей деятельностью, не затрудняется с ответом при видоизменении задания, свободно справляется с задачами и практическими заданиями, правильно обосновывает принятые решения, умеет самостоятельно обобщать и излагать материал, не допуская
16-18 рейтинговых баллов	обучающийся твердо знает программный материал, грамотно и по существу излагает его, не допуская существенных неточностей в ответе на вопрос, может правильно применять теоретические положения и владеет необходимыми умениями и навыками при выполнении практических
13-15 рейтинговых баллов	обучающийся освоил основной материал, но не знает отдельных деталей, допускает неточности, недостаточно правильные формулировки, нарушает последовательность в изложении программного материала и испытывает затруднения в выполнении практических заданий
1-12 рейтинговых баллов	обучающийся не знает значительной части программного материала, допускает существенные ошибки, с большими затруднениями выполняет практические задания

0 рейтинговых баллов	не аттестован
----------------------	---------------

Если результат контроля успеваемости в рамках проведения контрольных мероприятий промежуточной аттестации (рубежный рейтинг обучающегося) неудовлетворительный (получено менее 13 рейтинговых баллов), то промежуточная аттестация по учебной дисциплине (модулю) невозможна даже при наличии высокого текущего рейтинга, полученного по итогам текущего контроля по учебной дисциплине (модулю).

ЛИСТ РЕГИСТРАЦИИ ИЗМЕНЕНИЙ

№ п/п	Содержание изменения	Реквизиты документа об утверждении изменения	Дата введения изменения
1.	Утверждена и введена в действие на заседании кафедры экологии и экосистем на основании Федерального государственного образовательного стандарта высшего образования – бакалавриат по направлению подготовки 20.03.01 Техносферная безопасность, утвержденным приказом Министерства науки и высшего образования Российской Федерации от 25.05.2020гг. № 680	Протокол заседания кафедры экологии и экосистем № 11 от «25» апреля 2023 года	01.09.2023
2.			
3.			
4.			



**Министерство науки и высшего образования Российской Федерации
Федеральное государственное бюджетное образовательное учреждение
высшего образования
«Российский государственный социальный университет»**

УТВЕРЖДАЮ

**Заместитель руководителя факультета
экологии и природоохранной деятельности**

/ А.Н. Островский /

« 25 » апреля 2023 г.

**МЕТОДИЧЕСКИЕ МАТЕРИАЛЫ ПО ДИСЦИПЛИНЕ (МОДУЛЮ)
ТРАДИЦИОННЫЕ ЦЕННОСТИ: ОСНОВА РОССИЙСКОГО ОБЩЕСТВА**

**Направление подготовки
20.03.01 Техносферная безопасность**

**Направленность
«Безопасность жизнедеятельности в техносфере»**

**ОБРАЗОВАТЕЛЬНАЯ ПРОГРАММА ВЫСШЕГО ОБРАЗОВАНИЯ - ПРОГРАММА
БАКАЛАВРИАТА**

**Форма обучения
Очная**

Москва, 2023 г.

Методические материалы по дисциплине (модулю) «Традиционные ценности: основа российского общества» разработана на основании федерального государственного образовательного стандарта высшего образования – на основании федерального государственного образовательного стандарта высшего образования – *бакалавриата* по направлению подготовки 20.03.01 *Техносферная безопасность*, утвержденного приказом Министерства науки и высшего образования Российской Федерации от 25.05.2020г № 680,, учебного плана по основной профессиональной образовательной программе высшего образования – программе *бакалавриата* по направлению подготовки 20.03.01 *Техносферная безопасность*.

Методические материалы по дисциплине (модулю) разработаны рабочей группой в составе: Евреева Ольга Анатольевна, к.филос.н., доцент, зав. кафедрой современных аксиологических проблем и религиозной мысли.

Методические материалы по дисциплине (модулю) обсуждены и утверждены на заседании кафедры современных аксиологических проблем и религиозной мысли.
Протокол № 9 от «26» апреля 2023 года.

Заведующий кафедрой
к.филос.н., доцент



(подпись)

О.А. Евреева

СОДЕРЖАНИЕ

1. МЕТОДИЧЕСКИЕ МАТЕРИАЛЫ К ЛЕКЦИОННЫМ И ПРАКТИЧЕСКИМ ЗАНЯТИЯМ	4
1.1. Методические материалы к проведению лекционных занятий по дисциплине (модулю).....	4
1.2. Методические материалы по подготовке к практическим занятиям по дисциплине (модулю)	6
2. МЕТОДИЧЕСКИЕ РЕКОМЕНДАЦИИ ДЛЯ ОБУЧАЮЩИХСЯ ПО ОСВОЕНИЮ ДИСЦИПЛИНЫ (МОДУЛЯ) И САМОСТОЯТЕЛЬНОЙ РАБОТЕ	13
3. МЕТОДИЧЕСКИЕ МАТЕРИАЛЫ, ОПРЕДЕЛЯЮЩИЕ ПРОЦЕДУРЫ ОЦЕНИВАНИЯ ЗНАНИЙ, УМЕНИЙ, НАВЫКОВ И (ИЛИ) ОПЫТА ДЕЯТЕЛЬНОСТИ, ХАРАКТЕРИЗУЮЩИХ ЭТАПЫ ФОРМИРОВАНИЯ КОМПЕТЕНЦИЙ.....	21
3.1. Организационные основы применения балльно-рейтинговой системы оценки успеваемости обучающихся по дисциплине (модулю).....	22
3.2. Проведение текущего контроля успеваемости обучающихся по дисциплине (модулю) в соответствии с балльно-рейтинговой системой оценки успеваемости обучающегося	22
3.3. Проведение промежуточной аттестации обучающихся по дисциплине (модулю) в соответствии с балльно-рейтинговой системой оценки успеваемости обучающегося	23
ЛИСТ РЕГИСТРАЦИИ ИЗМЕНЕНИЙ	25

1. МЕТОДИЧЕСКИЕ МАТЕРИАЛЫ К ЛЕКЦИОННЫМ И ПРАКТИЧЕСКИМ ЗАНЯТИЯМ

1.1. Методические материалы к проведению лекционных занятий по дисциплине (модулю)

Лекция - один из методов обучения, одна из основных системообразующих форм организации учебного процесса в вузе. Лекционное занятие представляет собой систематическое, последовательное, монологическое изложение педагогическим работником учебного материала, как правило, теоретического характера. Такое занятие представляет собой элемент технологии представления учебного материала путем логически стройного, систематически последовательного и ясного изложения.

Цель лекции – организация целенаправленной познавательной деятельности обучающихся по овладению программным материалом дисциплины (модуля). Чтение курса лекций позволяет дать связанное, последовательное изложение материала в соответствии с новейшими данными науки, сообщить слушателям основное содержание предмета в целостном, систематизированном виде. В ряде случаев лекция выполняет функцию основного источника информации: при отсутствии учебников и учебных пособий, чаще по новым курсам; в случае, когда новые научные данные по той или иной теме не нашли отражения в учебниках; отдельные разделы и темы очень сложны для самостоятельного изучения. В таких случаях только лектор может методически помочь обучающимся в освоении сложного материала.

Возможные формы проведения лекций:

- Вводная лекция – один из наиболее важных и трудных видов лекции при чтении систематических курсов. От успеха этой лекции во многом зависит успех усвоения всего курса. Она может содержать: определение дисциплины (модуля); краткую историческую справку о дисциплине (модуле); цели и задачи дисциплины (модуля), ее роль в общей системе обучения и связь со смежными дисциплинами (модулями); основные проблемы (понятия и определения) данной науки; основную и дополнительную учебную литературу; особенности самостоятельной работы обучающихся над дисциплиной (модулем) и формы участия в научно-исследовательской работе; отчетность по курсу.

- Информационная лекция ориентирована на изложение и объяснение обучающимся научной информации, подлежащей осмыслению и запоминанию. Это самый традиционный тип лекций в практике высшей школы.

- Заключительная лекция предназначена для обобщения полученных знаний и раскрытия перспектив дальнейшего развития данной науки.

- Обзорная лекция – это систематизация научных знаний на высоком уровне, допускающая большое число ассоциативных связей в процессе осмысления информации, излагаемой при раскрытии внутрисубъектной и межпредметной связей, исключая детализацию и конкретизацию. Как правило, стержень излагаемых теоретических положений составляет научно-понятийная и концептуальная основа всего курса или крупных его разделов.

- Лекция-беседа - непосредственный контакт педагогического работника с аудиторией - диалог. По ходу лекции педагогический работник задает вопросы для выяснения мнений и уровня осведомленности обучающихся по рассматриваемой проблеме.

- Лекция-дискуссия - свободный обмен мнениями в ходе изложения лекционного материала. Педагогический работник активизирует участие в обсуждении отдельными вопросами, сопоставляет между собой различные мнения и тем самым развивает дискуссию, стремясь направить ее в нужное русло.

- Лекция с применением обратной связи включает в себе то, что в начале и конце каждого раздела лекции задаются вопросы. Первый - для того, чтобы узнать, насколько обучающиеся ориентируются в излагаемом материале, вопрос в конце раздела предназначен для выяснения степени усвоения только что изложенного материала. При

неудовлетворительных результатах контрольного опроса педагогический работник возвращается к уже прочитанному разделу, изменив при этом методику подачи материала.

- Проблемная лекция опирается на логику последовательно моделируемых проблемных ситуаций путем постановки проблемных вопросов или предъявления проблемных задач. Проблемный вопрос - это диалектическое противоречие, требующее для своего решения размышления, сравнения, поиска, приобретения и применения новых знаний. Проблемная задача содержит дополнительную вводную информацию и при необходимости некоторые ориентиры поиска ее решения.

- Программированная лекция - консультация – педагогический работник сам составляет и предлагает обучающимся вопросы. На подготовленные вопросы педагогический работник сначала просит ответить обучающихся, а затем проводит анализ и обсуждение неправильных ответов. В лекциях можно использовать наглядные материалы, а также подготовить презентацию. Что касается презентации, то в качестве визуальной поддержки ее можно органично интегрировать во все вышеупомянутые лекции. В то же время лекцию-презентацию возможно выделить и в качестве самостоятельной формы. Лекция-презентация должна отражать суть основных и (или) проблемных вопросов лекции, на которые особо следует обратить внимание обучающихся. В условиях применения активного метода проведения занятий презентация представляется весьма удачным способом донесения информации до слушателей. Единственное, на что следует обратить внимание при подготовке слайдов, - это их оформление и текст. Слайд не должен быть перегружен картинками и лишней информацией, которая будет отвлекать от основного аспекта того или иного вопроса лекции. Во время лекции можно задавать вопросы аудитории в отношении того или иного слайда, тем самым еще больше вовлекая обучающихся в проблематику.

Краткое содержание лекционных занятий

Наименование разделов и тем	Содержание учебного материала
РАЗДЕЛ 1. Традиционные ценности как основа жизни российского общества	
Тема 1.1. Наши ценности: цивилизационный код	Ценности – нравственные ориентиры, формирующие мировоззрение граждан, лежащие в основе гражданской идентичности и единого культурного пространства государства.
Тема 1.2. Жизнь как абсолютная ценность: от биологически обусловленного к социально ответственному	Понятие жизни, биологическое и социальное в человеке, ценность жизни, проблема смысла жизни.
Тема 1.3. Быть достойным. Нравственные эталоны и образцы поведения	О чести и совести, об искренности, о дружбе, честности и бескорыстии.
РАЗДЕЛ 2. Основные ценности	
Тема 2.1. Милосердие и гуманность: сопряженность понятий	О вере и надежде, о прощении и заботе, о любви и жертвенности.
Тема 2.2. Справедливость и законность: диалектика смыслов	О справедливости и законности, о свободе и необходимости, о правах и обязанностях.
Тема 2.3. Исторические формы единства. Коллективное начало	О коллективизме, о крепкой семье, о созидательном труде, взаимопомощи и взаимоуважении.
РАЗДЕЛ 3. Гражданская идентичность и служение Отечеству	
Тема 3.1. На пути к гражданской идентичности	О гражданском единстве, общероссийской гражданской идентичности.
Тема 3.2. Служение Отечеству и ответственность за его судьбу	О Родине, о верности, о мужестве и самоотверженности, о силе духа и чувстве долга.

РАЗДЕЛ 4. Основные угрозы традиционным ценностям. Механизмы их сохранения	
Тема 4.1. Угрозы традиционным ценностям	О «деструктивной идеологии» и ее основе - об антиценностях – о беспринципности и гордыне, лицемерии и зависти, о клевете и мести.
Тема 4.2. Механизмы сохранения и укрепления традиционных ценностей	О сохранении исторической памяти, о преемственности поколений, о единстве народов.

1.2. Методические материалы по подготовке к практическим занятиям по дисциплине (модулю)

Практические (семинарские) занятия - одна из форм учебного занятия, направленная на развитие самостоятельности обучающихся и приобретение умений и навыков. Данные учебные занятия углубляют, расширяют, детализируют полученные ранее знания. Практическое занятие предполагает выполнение обучающимися по заданию и под руководством преподавателей одной или нескольких практических работ.

Цель практических занятий и семинаров состоит в развитии познавательных способностей, самостоятельности мышления и творческой активности обучающихся; углублении, расширении, детализировании знаний, полученных на лекции в обобщенной форме, и содействии выработке навыков профессиональной деятельности. В отдельных случаях на практических занятиях и семинарах руководителем занятия сообщаются дополнительные знания.

Для достижения поставленных целей и решения требуемого перечня задач практические занятия и семинары проводятся традиционными технологиями или с использованием активных и интерактивных образовательных технологий.

Возможные формы проведения практических (семинарских) занятий:

- Деловая игра - это метод группового обучения совместной деятельности в процессе решения общих задач в условиях максимально возможного приближения к реальным проблемным ситуациям. Имитационные игры - на занятиях имитируется деятельность какой-либо организации, предприятия или его подразделения. Имитироваться могут события, конкретная деятельность людей (деловое совещание, обсуждение плана) и обстановка, условия, в которых происходит событие или осуществляется деятельность (кабинет начальника цеха, зал заседаний). Исполнение ролей (ролевые игры) - в этих играх отрабатывается тактика поведения, действий, выполнение функций и обязанностей конкретного лица. Для проведения игр с исполнением роли разрабатывается модель-пьеса ситуации, между студентами распределяются роли с «обязательным содержанием», характеризующиеся различными интересами; в процессе их взаимодействия должно быть найдено компромиссное решение. «Деловой театр» (метод инсценировки) - в нем разыгрывается какая-либо ситуация, поведение человека в этой обстановке, обучающийся должен вжиться в образ определенного лица, понять его действия, оценить обстановку и найти правильную линию поведения. Основная задача метода инсценировки - научить ориентироваться в различных обстоятельствах, давать объективную оценку своему поведению, учитывать возможности других людей, влиять на их интересы, потребности и деятельность, не прибегая к формальным атрибутам власти, к приказу.

- Игровое проектирование - является практическим занятием или циклом занятий, суть которых состоит в разработке инженерного, конструкторского, технологического и других видов проектов в игровых условиях, максимально воссоздающих реальность. Этот метод отличается высокой степенью сочетания индивидуальной и совместной работы обучающихся.

- Познавательно-дидактические игры не относятся к деловым играм. Они предполагают лишь включение изучаемого материала в необычный игровой контекст и иногда содержат лишь элементы ролевых игр. Такие игры могут проводиться в виде копирования научных,

культурных, социальных явлений (конкурс знатоков, «Поле чудес», КВН и т.д.) и в виде предметно-содержательных моделей, (например, игры-путешествия, когда надо разработать рациональный маршрут, пользуясь различными картами).

- Анализ конкретных ситуаций. Конкретная ситуация – это любое событие, которое содержит в себе противоречие или вступает в противоречие с окружающей средой. Ситуации могут нести в себе как позитивный, так и отрицательный опыт. Все ситуации делятся на простые, критические и экстремальные.

- Кейс-метод (от английского case – случай, ситуация) – усовершенствованный метод анализа конкретных ситуаций, метод активного проблемно-ситуационного анализа, основанный на обучении путем решения конкретных задач – ситуаций (решение кейсов). Непосредственная цель метода case-study - обучающиеся должны проанализировать ситуацию, разобраться в сути проблем, предложить возможные решения и выбрать лучшее из них. Кейсы делятся на практические (отражающие реальные жизненные ситуации), обучающие (искусственно созданные, содержащие значительные элемент условности при отражении в нем жизни) и исследовательские (ориентированные на проведение исследовательской деятельности посредством применения метода моделирования). Метод конкретных ситуаций (метод case-study) относится к неигровым имитационным активным методам обучения.

- Тренинг (англ. training от train — обучать, воспитывать) – метод активного обучения, направленный на развитие знаний, умений и навыков и социальных установок. Тренинг – форма интерактивного обучения, целью которого является развитие компетентности межличностного и профессионального поведения в общении. Достоинство тренинга заключается в том, что он обеспечивает активное вовлечение всех участников в процесс обучения. Можно выделить основные типы тренингов по критерию направленности воздействия и изменений – навыковый, психотерапевтический, социально-психологический, бизнес-тренинг.

- Метод Сократа (Майевтика) – метод вопросов, предполагающих критическое отношение к догматическим утверждениям, называется еще как метод «сократовской иронии». Это умение извлекать скрытое в человеке знание с помощью искусных наводящих вопросов, подразумевающего короткий, простой и заранее предсказуемый ответ.

- Интерактивная лекция – выступление ведущего обучающего перед большой аудиторией с применением следующих активных форм обучения: дискуссия, беседа, демонстрация слайдов или учебных фильмов, мозговой штурм.

- Групповая, научная дискуссия, диспут Дискуссия — это целенаправленное обсуждение конкретного вопроса, сопровождающееся обменом мнениями, идеями между двумя и более лицами. Задача дискуссии - обнаружить различия в понимании вопроса и в споре установить истину. Дискуссии могут быть свободными и управляемыми. К технике управляемой дискуссии относятся: четкое определение цели, прогнозирование реакции оппонентов, планирование своего поведения, ограничение времени на выступления и их заданная очередность. Разновидностью свободной дискуссии является форум, где каждому желающему дается неограниченное время на выступление, при условии, что его выступление вызывает интерес аудитории. Каждый конкретный форум имеет свою тематику — достаточно широкую, чтобы в её пределах можно было вести многоплановое обсуждение.

- Дебаты – это чётко структурированный и специально организованный публичный обмен мыслями между двумя сторонами по актуальным темам. Это разновидность публичной дискуссии участников дебатов, направляющая на переубеждение в своей правоте третьей стороны, а не друг друга. Поэтому вербальные и невербальные средства, которые используются участниками дебатов, имеют целью получения определённого результата — сформировать у слушателей положительное впечатление от собственной позиции.

- Метод работы в малых группах. Групповое обсуждение кого-либо вопроса направлено на достижение лучшего взаимопонимания и нахождения истины. Групповое обсуждение способствует лучшему усвоению изучаемого материала. Оптимальное количество участников - 5-7 человек. Перед обучающимися ставится проблема, выделяется определенное

время, в течение которого они должны подготовить аргументированный обдуманный ответ. Педагогический работник может устанавливать правила проведения группового обсуждения – задавать определенные рамки обсуждения, ввести алгоритм выработки общего мнения, назначить лидера и др.

- Круглый стол - общество, собрание в рамках более крупного мероприятия (съезда, симпозиума, конференции). Мероприятие, как правило, на которое приглашаются эксперты и специалисты из разных сфер деятельности для обсуждения актуальных вопросов. Данная модель обсуждения, основываясь на соглашениях, в качестве итогов даёт результаты, которые, в свою очередь, являются новыми соглашениями.

- Коллоквиум - (лат. colloquium — разговор, беседа) - одна из форм учебных занятий в системе образования, имеющая целью выяснение и повышение знаний обучающихся. На коллоквиумах обсуждаются: отдельные части, разделы, темы, вопросы изучаемого курса (обычно не включаемые в тематику семинарских и других практических учебных занятий), рефераты, проекты и др. работы обучающихся. Это научные собрания, на которых заслушиваются и обсуждаются доклады. Коллоквиум – это и форма контроля, массового опроса, позволяющая преподавателю в сравнительно небольшой срок выяснить уровень знаний студентов по данной теме дисциплины. Коллоквиум проходит обычно в форме дискуссии, в ходе которой обучающимся предоставляется возможность высказать свою точку зрения на рассматриваемую проблему, учиться обосновывать и защищать ее. Аргументируя и отстаивая свое мнение, обучающийся в то же время демонстрирует, насколько глубоко и осознанно он усвоил изученный материал.

- Метод «мозговой штурм» (мозговой штурм, мозговая атака, англ. brainstorming) — оперативный метод решения проблемы на основе стимулирования творческой активности, при котором участникам обсуждения предлагают высказывать как можно большее количество вариантов решения, в том числе самых фантастических. Затем из общего числа высказанных идей отбирают наиболее удачные, которые могут быть использованы на практике. Является методом экспертного оценивания.

- Метод проектов - это способ достижения дидактической цели через детальную разработку проблемы (технологию), которая должна завершиться вполне реальным, осязаемым практическим результатом, оформленным тем или иным образом; это совокупность приёмов, действий обучающихся в их определённой последовательности для достижения поставленной задачи – решения проблемы, лично значимой для учащихся и оформленной в виде некоего конечного продукта. Основное предназначение метода проектов состоит в предоставлении учащимся возможности самостоятельного приобретения знаний в процессе решения практических задач или проблем, требующего интеграции знаний из различных предметных областей.

- Брифинг - (англ. briefing от англ. brief – короткий, недолгий) – краткая пресс-конференция, посвященная одному вопросу. Основное отличие: отсутствует презентационная часть. То есть практически сразу идут ответы на вопросы журналистов.

- Метод портфолио (итал. portfolio — 'портфель, англ. - папка для документов) - современная образовательная технология, в основе которой используется метод аутентичного оценивания результатов образовательной и профессиональной деятельности. Портфолио как подборка сертифицированных достижений, наиболее значимых работ и отзывов на них.

Вопросы для самоподготовки к практическим (семинарским) занятиям по разделам (темам) дисциплины (модуля)

РАЗДЕЛ 1. ТРАДИЦИОННЫЕ ЦЕННОСТИ КАК ОСНОВА ЖИЗНИ РОССИЙСКОГО ОБЩЕСТВА

Тема 1.1. Наши ценности: цивилизационный код

Вопросы для самоподготовки:

1. Что обозначает термин «ценности»?
2. Что значит оценить явление?
3. От чего зависит оценка?
4. Могут ли быть ценности общечеловеческими? Почему?
5. Что такое духовно-нравственные ценности? Духовные? Нравственные?
6. Что значит «традиционные ценности»?
7. Что мы относим к области духовного, кроме морали?

Тема 1.2. Жизнь как абсолютная ценность: от биологически обусловленного к социально ответственному

Вопросы для самоподготовки:

1. В чем своеобразие обыденного представления о жизни?
2. Какие исторические факты могут вступать в противоречие с обыденным представлением о жизни?
3. Чем детерминированы (обусловлены) оценочные суждения о жизни?
4. Что значит утверждение «жизнь не является универсальной ценностью»?
5. Почему определение жизни в Новой философской энциклопедии не может нас полностью удовлетворить?
6. Почему, на взгляд лектора, философы обратились к проблеме жизни в ее биологическом измерении?
7. Что такое социобиология?
8. К каким выводам пришли социобиологи?
9. Поясните слова лектора: «Ученые не смогли преодолеть сугубо биологический, т.е. редуccionистский подход к жизни человека». Что такое редуccionизм?
10. Какова позиция оппонентов социобиологов?
11. Почему так важно помнить об этом противостоянии идей в решении проблемы сущности человеческой жизни?
12. В чем состоит опасность «биологизаторства», т.е. такого отношения к человеку, согласно которому биологические программы определяют его жизнь?

Тема 1.3. Быть достойным. Нравственные эталоны и образцы поведения

Вопросы для самоподготовки:

1. Каковы могут быть возможные негативные последствия такого выбора, описанные еще 20 лет назад Френсисом Фукуямой в своей известной книге «Наше постчеловеческое будущее»?
2. Поясните слова Фукуямы: ««самый глубокий страх перед этой технологией имеет отнюдь не утилитарную природу. скорее это страх перед тем, что в конечном счете биотехнология принесет нам утрату нашей человеческой сущности — то есть важного качества, на котором держится наше ощущение того, кто мы такие и куда идем, какие бы ни происходили изменения с человеком за всю его историю. хуже того, это изменение мы можем провести, не зная, что теряем что-то весьма и весьма ценное».
3. Согласны ли вы с утверждением, что претензия современной науки на всеобщий сущностный характер того знания, которое она получила и развивает безосновательна?
4. Как немецкий философ Вильгельм Дильтей понимал «жизнь»?
5. Что есть жизнь для Фридриха Ницше?

6. Поясните слова лектора: «жизнь народа, нашего многонационального народа, как и жизнь каждого ее представителя, являясь способом бытия Российской цивилизации вмещает в себя и в духовном, и в социальном плане весь ценностный ряд культурного ее кода»
7. Какое устойчивое выражение русского языка как нельзя лучше характеризует образ мысли, а значит, и желаемый образ жизни нашего народа, по мнению лектора?
8. Что такое «правда»? Чем она отличается от понятия «истина»?

РАЗДЕЛ 2. ОСНОВНЫЕ ЦЕННОСТИ

Тема 2.1. Милосердие и гуманность: сопряженность понятий

Вопросы для самоподготовки:

1. Что значит «оценить» предмет? Какую роль в оценке феномена играет эталон?
2. Почему оценочные суждения одного и то же явление могут не совпадать?
3. Чем отличается прескриптивное высказывание от дескриптивного высказывания? (см. в словарях). Приведите примеры

Тема 2.2. Справедливость и законность: диалектика смыслов

Вопросы для самоподготовки:

1. Поясните слова лектора: «Слово «справедливость» бифункционально»
2. Лектор утверждает, что «не только в Древней Греции, но и в философии Древнего Востока справедливость рассматривается как внутренний принцип существования природы, как физический, космический порядок, отразившийся в социальном порядке. Можно сказать, что это некоторая парадигма мышления Древнего мира». Какие примеры приводятся в лекции для иллюстрации этого утверждения?
3. Что обозначает термин «законность»?
4. Что вы знаете о т.н. Законах Хаммурапи. Какую роль они сыграли в истории развития законности?
5. Лектор утверждает, что центральные в христианстве «идея личного бога, идея равенства всех перед ним независимо от пола, национальности и социального положения и идея свободы с представлением о бессмертии души стали основой для трансформации старых идей». Поясните это утверждение.
6. Поясните слова лектора о римском праве: «Фундаментом законности всегда выступала вера как базовая ценность, основополагающий элемент римской культуры права».
7. Какую роль сыграло Римское право в истории развития правовых систем?
8. Как изменилось понимание роли человека у мыслителей эпохи Возрождения по сравнению с богословами Средних веков?
9. Как вы думаете, почему лекторы предприняли «столь длительный обзор истории развития европейской философско-правовой, этически-правовой мысли, выявление ее закономерностей в последовательном историческом изложении»?

Тема 2.3. Исторические формы единства. Коллективное начало

Вопросы для самоподготовки:

1. Поясните слова лектора: «Индивидуализация» социального пространства – путь, по которому пошла Западная цивилизация, приводит к потере метафизических связей – с трансцендентным, с природным, с социальным, которые помогали человеку во все времена не

просто преодолевать сложные моменты своего земного существования, выживать, но и ощущать смысловое наполнение своего бытия, находить опору и надеяться».

2. А каков смысл понятия гендер? Какую опасность для человечества таит этот «свободный его выбор»?

3. Как Вы относитесь к тому, что в западных странах разрешают менять пол даже детям??? Так, в Норвегии подобное право у юных жителей страны появляется с семи лет, а в Великобритании – с девяти. А в Канаде ребёнок даже может не спрашивать родителей разрешения сменить пол. Операцию проведут и без согласия мамы и папы.

4. Помимо традиционных «он» и «она» в Америке и некоторых европейских странах предлагается включить в перечень местоимения «оно» и «они» для тех, кто видит себя вне бинарной системы полов?

5. Какие исторические феномены повлияли на разницу в механизмах формирования и путях развития нашей – российской и их – западной цивилизаций?

6. Что же считали справедливым наши предки, и как они соизмеряли справедливое и законное, как повлияли их ценностные убеждения на развитие нашей цивилизации?

7. Поясните слова лектора: «В отличие от европейской традиции, справедливым считается состояние единства, а не состояние равенства. Единства с централизованным управлением. Своеобразный патернализм»

8. Что мы можем и должны сделать, чтобы не просто не растерять ценностный опыт, но использовать его, перенося лучшее в будущее, оставляя ошибки в прошлом?

РАЗДЕЛ 3. ГРАЖДАНСКАЯ ИДЕНТИЧНОСТЬ И СЛУЖЕНИЕ ОТЕЧЕСТВУ

Тема 3.1. На пути к гражданской идентичности

Вопросы для самоподготовки:

1. Как в языке отражаются изменения в социальной жизни общества (на примере слов «служение», «служба», «работа»)?

2. Что вы знаете о лейтенант полиции Магомед Нурбагандове? (см. иные источники) Как его трагическая гибель повлияла на смысл слова «работа»?

3. Каков смысл понятия «служение»?

4. Что есть «служение» с мотивационной, с телеологической, с деятельностной, с личностной, с аксиологической точек зрения? Приведите примеры

5. «Идеал служения как высшей ценности, значимой для государства, народа формировался в нашем культурном коде с глубокой древности. Наглядным образцом такого служения для ценностного пространства общественного сознания всегда выступали герои», - утверждает лектор. Кого принято называть героем? Кого наши предки (в дохристианской Руси называли героями)?

6. Как принятое Русью христианства формировало в сознании наших предков героические образы?

7. Наше национальное самосознание вобрало в себя разные типы героев, отмеченных верным служением Родине на избранном поприще. Приведите примеры героев-воинов.

8. Как лектор характеризует тех, кого принято называть герой-мастер? Кого можно причислить к героям-мастерам?

9. Герои-первопроходцы... Кто это? Что знаете о таких людях?

10. Лектор утверждает, что «эпоха же Просвещения дала импульс новому наполнению понятия служения». Поясните его слова.

11. «Со словами «служение», «служить» в нашей культуре связаны представления о таких добродетелях, как бескорыстие, нестяжательство, терпение, усердие, скромность. Целый

ряд русских пословиц и поговорок вербализует эти смыслы», - говорит лектор. Давайте попробуем истолковать некоторые из них:

- на службу не напрашивайся, от службы не отпрашивайся;
- верно служу – ни по чем не тужу;
- которая служба нужнее, та и честнее;
- тяжел крест, но надо несть.

12. Как вы относитесь к словам бывшего госсекретаря США Мадлен Олбрайт: «Колоссальные богатства Сибири несправедливо принадлежат одной России»?

Тема 3.2. Служение Отечеству и ответственность за его судьбу

Вопросы для самоподготовки:

1. Как менялся смысл слова «Отечество»? От древних греков к христианским богословам...
2. Поясните слова лектора: «Служение Отечеству это патриотизм в действии»
3. Как понимают патриотизм псевдолиберальные идеологи?
4. «Один из высших видов служения – это воинская служба. Но не только в армии можно служить Родине. Ведь не менее важны и другие виды служения», - утверждает лектор. Назовите и проиллюстрируйте современными примерами различные виды служения
5. Какие исторические примеры гражданского служения приводит лектор?
6. «Служением может быть только такая деятельность, которая, не важно, в большой или малой мере, но направлена на укрепление Отечества, на его защиту, на умножение его славы и величия», - поясните слова лектора
7. Как, на ваш взгляд, произведения искусства могут служить делу укрепления нашего Отечества?
8. Что может сделать каждый из нас для процветания нашего Отечества?

РАЗДЕЛ 4. ОСНОВНЫЕ УГРОЗЫ ТРАДИЦИОННЫМ ЦЕННОСТЯМ. МЕХАНИЗМЫ ИХ СОХРАНЕНИЯ

Тема 4.1. Угрозы традиционным ценностям

Вопросы для самоподготовки:

1. Деятельность экстремистских и террористических организаций как угроза традиционным ценностям
2. Деятельность отдельных средств массовой информации и массовых коммуникаций как угроза традиционным ценностям
3. Действия Соединенных Штатов Америки и других недружественных иностранных государств как угроза традиционным ценностям
4. Транснациональные корпорации и иностранные некоммерческие организации как фактор угрозы традиционным ценностям
5. Пропаганда нетрадиционных сексуальных отношений как способ разрушения традиционной семьи
6. Деструктивная идеология. Понятие и способы существования
7. Последствия распространения деструктивной идеологии

Тема 4.2. Механизмы сохранения и укрепления традиционных ценностей

Вопросы для самоподготовки:

1. Способы сохранения исторической памяти и формы противодействия попыткам фальсификации истории
2. Пути сохранения, укрепления и продвижения традиционных семейных ценностей

3. Инструменты защиты от внешнего деструктивного информационно-психологического воздействия

2. МЕТОДИЧЕСКИЕ РЕКОМЕНДАЦИИ ДЛЯ ОБУЧАЮЩИХСЯ ПО ОСВОЕНИЮ ДИСЦИПЛИНЫ (МОДУЛЯ) И САМОСТОЯТЕЛЬНОЙ РАБОТЕ

Освоение обучающимся дисциплины (модуля) «Традиционные ценности: основа российского общества» предполагает изучение материалов дисциплины на аудиторных занятиях и в ходе самостоятельной работы. Аудиторные занятия проходят в форме лекций, семинаров, практических и лабораторных занятий. Самостоятельная работа включает разнообразный комплекс видов и форм работы обучающихся.

Для успешного освоения дисциплины (модуля) и достижения поставленных целей необходимо внимательно ознакомиться с рабочей программы дисциплины (модуля), доступной в электронной информационно-образовательной среде РГСУ.

Следует обратить внимание на списки основной и дополнительной литературы, на предлагаемые преподавателем ресурсы информационно-телекоммуникационной сети Интернет. Эта информация необходима для самостоятельной работы обучающегося.

При подготовке к аудиторным занятиям необходимо помнить особенности каждой формы его проведения.

Подготовка к учебному занятию лекционного типа заключается в следующем.

С целью обеспечения успешного обучения обучающийся должен готовиться к лекции, поскольку она является важнейшей формой организации учебного процесса, поскольку:

- знакомит с новым учебным материалом;
- разъясняет учебные элементы, трудные для понимания;
- систематизирует учебный материал;
- ориентирует в учебном процессе.

С этой целью:

- внимательно прочитайте материал предыдущей лекции;
- ознакомьтесь с учебным материалом по учебнику и учебным пособиям с темой прочитанной лекции;
- внесите дополнения к полученным ранее знаниям по теме лекции на полях лекционной тетради;
- запишите возможные вопросы, которые вы зададите лектору на лекции по материалу изученной лекции;
- постарайтесь уяснить место изучаемой темы в своей подготовке;
- узнайте тему предстоящей лекции (по тематическому плану, по информации лектора) и запишите информацию, которой вы владеете по данному вопросу.

Подготовка к занятию семинарского типа.

При подготовке и работе во время проведения занятий семинарского типа следует обратить внимание на следующие моменты: на процесс предварительной подготовки, на работу во время занятия, обработку полученных результатов, исправление полученных замечаний.

Предварительная подготовка к учебному занятию семинарского типа заключается в изучении теоретического материала в отведенное для самостоятельной работы время, ознакомление с инструктивными материалами с целью осознания задач практического занятия, техники безопасности при работе с приборами, веществами.

Работа во время проведения учебного занятия семинарского типа включает:

- консультирование студентов преподавателями и вспомогательным персоналом с целью предоставления исчерпывающей информации, необходимой для самостоятельного выполнения предложенных преподавателем задач.
- самостоятельное выполнение заданий согласно обозначенной рабочей программой дисциплины (модуля) тематики.

Самостоятельная работа.

Самостоятельная работа - планируемая учебная, учебно-исследовательская, научно-исследовательская работа студентов, выполняемая во внеаудиторное (аудиторное) время по заданию и при методическом руководстве преподавателя, но без его непосредственного участия (при частичном непосредственном участии преподавателя, оставляющем ведущую роль за работой студентов).

Для более углубленного изучения темы задания для самостоятельной работы рекомендуется выполнять параллельно с изучением данной темы. При выполнении заданий по возможности используйте наглядное представление материала.

Самостоятельная работа студентов в ВУЗе является важным видом учебной и научной деятельности студента. Самостоятельная работа студентов играет значительную роль в рейтинговой технологии обучения.

К современному специалисту в области медицины общество предъявляет достаточно широкий перечень требований, среди которых немаловажное значение имеет наличие у выпускников определенных навыков (компетенций) и умения самостоятельно добывать знания из различных источников, систематизировать полученную информацию, давать оценку конкретной профессиональной ситуации. Формирование такого умения происходит в течение всего периода обучения.

В процессе самостоятельной работы студент приобретает необходимые для будущей специальности компетенции, навыки самоорганизации, самоконтроля, самоуправления, саморефлексии и становится активным самостоятельным субъектом учебной деятельности.

Самостоятельная работа студентов должна оказывать важное влияние на формирование личности будущего специалиста, его компетентность. Каждый студент самостоятельно определяет режим своей работы и меру труда, затрачиваемого на овладение учебным содержанием по каждой дисциплине. Он выполняет внеаудиторную работу по личному индивидуальному плану, в зависимости от его подготовки, времени и других условий.

Виды самостоятельной работы.

Работа с литературой.

При работе с книгой необходимо подобрать литературу, научиться правильно ее читать, вести записи. Для подбора литературы в библиотеке используются алфавитный и систематический каталоги. Важно помнить, что рациональные навыки работы с книгой - это всегда большая экономия времени и сил. Правильный подбор учебников рекомендуется преподавателем, читающим лекционный курс. Необходимая литература может быть также указана в методических разработках по данному курсу. Изучая материал по учебнику, следует переходить к следующему вопросу только после правильного уяснения предыдущего, описывая на бумаге все выкладки и вычисления (в том числе те, которые в учебнике опущены или на лекции даны для самостоятельного вывода). При изучении любой дисциплины большую и важную роль играет самостоятельная индивидуальная работа. Особое внимание следует обратить на определение основных понятий курса. Студент должен подробно разбирать примеры, которые поясняют такие определения, и уметь строить аналогичные примеры самостоятельно. Нужно добиваться точного представления о том, что изучаешь. Полезно составлять опорные конспекты. При изучении материала по учебнику полезно в тетради (на специально отведенных полях) дополнять конспект лекций. Там же следует отмечать вопросы, выделенные студентом для консультации с преподавателем. Выводы, полученные в результате изучения, рекомендуется в конспекте выделять, чтобы они при перечитывании записей лучше запоминались. Опыт показывает, что многим студентам помогает составление листа опорных сигналов, содержащего важнейшие и наиболее часто употребляемые формулы и понятия. Такой лист помогает запомнить формулы, основные положения лекции, а также может служить постоянным справочником для студента. Различают два вида чтения: первичное и вторичное. Первичное - это внимательное, неторопливое чтение, при котором можно остановиться на трудных местах.

Задача вторичного чтения - полное усвоение смысла целого (по счету это чтение может быть и не вторым, а третьим или четвертым). Самостоятельная работа с учебниками и книгами (а также самостоятельное теоретическое исследование проблем, обозначенных преподавателем на лекциях) – это важнейшее условие формирования у себя научного способа познания.

Чтение научного текста является частью познавательной деятельности. Ее цель – извлечение из текста необходимой информации. От того насколько осознанно читающим собственная внутренняя установка при обращении к печатному слову (найти нужные сведения, усвоить информацию полностью или частично, критически проанализировать материал и т.п.) во многом зависит эффективность осуществляемого действия.

Методические рекомендации по составлению конспекта:

1. Внимательно прочитайте текст. Уточните в справочной литературе непонятные слова. При записи не забудьте вынести справочные данные на поля конспекта;
2. Выделите главное, составьте план;
3. Кратко сформулируйте основные положения текста, отметьте аргументацию автора;
4. Законспектируйте материал, четко следуя пунктам плана. При конспектировании старайтесь выразить мысль своими словами. Записи следует вести четко, ясно.

5. Грамотно записывайте цитаты. Цитируя, учитывайте лаконичность, значимость мысли. В тексте конспекта желательно приводить не только тезисные положения, но и их доказательства. При оформлении конспекта необходимо стремиться к емкости каждого предложения. Мысли автора книги следует излагать кратко, заботясь о стиле и выразительности написанного. Число дополнительных элементов конспекта должно быть логически обоснованным, записи должны распределяться в определенной последовательности, отвечающей логической структуре произведения. Для уточнения и дополнения необходимо оставлять поля. Овладение навыками конспектирования требует от студента целеустремленности, повседневной самостоятельной работы.

Методические материалы по самостоятельному решению задач

При самостоятельном решении задач нужно обосновывать каждый этап решения, исходя из теоретических положений курса. Если студент видит несколько путей решения проблемы (задачи), то нужно сравнить их и выбрать самый рациональный. Полезно до начала вычислений составить краткий план решения проблемы (задачи). Решение проблемных задач или примеров следует излагать подробно, вычисления располагать в строгом порядке, отделяя вспомогательные вычисления от основных. Решения при необходимости нужно сопровождать комментариями, схемами, чертежами и рисунками. Следует помнить, что решение каждой учебной задачи должно доводиться до окончательного логического ответа, которого требует условие, и по возможности с выводом. Полученный ответ следует проверить способами, вытекающими из существа данной задачи. Полезно также (если возможно) решать несколькими способами и сравнить полученные результаты. Решение задач данного типа нужно продолжать до приобретения твердых навыков в их решении.

Методические материалы к выполнению реферата

Реферат (от лат. referre – сообщать) – краткое изложение в письменном виде или в форме публикации доклада, содержания научного труда (трудов), литературы по теме. Работа над рефератом условно разделяется на выбор темы, подбор литературы, подготовку и защиту плана; написание теоретической части и всего текста с указанием библиографических данных используемых источников, подготовку доклада, выступление с ним. Тематика рефератов полностью связана с основными вопросами изучаемого курса.

Список литературы к темам не дается, и обучающиеся самостоятельно ведут библиографический поиск, причем им не рекомендуется ограничиваться университетской библиотекой.

Важно учитывать, что написание реферата требует от обучающихся определенных усилий. Особое внимание следует уделить подбору литературы, методике ее изучения с целью

отбора и обработки собранного материала, обоснованию актуальности темы и теоретического уровня обоснованности используемых в качестве примеров фактов какой-либо деятельности.

Выбрав тему реферата, начав работу над литературой, необходимо составить план. Изучая литературу, продолжается обдумывание темы, осмысливание прочитанного, делаются выписки, сопоставляются точки зрения разных авторов и т.д. Реферативная работа сводится к тому, чтобы в ней выделились две взаимосвязанные стороны: во-первых, ее следует рассматривать как учебное задание, которое должен выполнить обучаемый, а во-вторых, как форму научной работы, творческого воображения при выполнении учебного задания.

Наличие плана реферата позволяет контролировать ход работы, избежать формального переписывания текстов из первоисточников.

Оформление реферата включает титульный лист, оглавление и краткий список использованной литературы. Список использованной литературы размещается на последней странице рукописи или печатной форме реферата. Реферат выполняется в письменной или печатной форме на белых листах формата А4 (210 x 297 мм). Шрифт Times New Roman, кегель 14, через 1,5 интервала при соблюдении следующих размеров текста: верхнее поле – 25 мм, нижнее – 20 мм, левое – 30 мм, правое – 15 мм. Нумерация страниц производится вверху листа, по центру. Титульный лист нумерации не подлежит.

Рефераты должны быть написаны простым, ясным языком, без претензий на наукообразность. Следует избегать сложных грамматических оборотов, непривычных терминов и символов. Если же такие термины и символы все-таки приводятся, то необходимо разъяснять их значение при первом упоминании в тексте реферата.

Объем реферата предполагает тщательный отбор информации, необходимой для краткого изложения вопроса. Важнейший этап – редактирование готового текста реферата и подготовка к обсуждению. Обсуждение требует хорошей ориентации в материале темы, умения выделить главное, поставить дискуссионный вопрос, привлечь внимание слушателей к интересной литературе, логично и убедительно изложить свои мысли.

Рефераты обязательно подлежат защите. Процедура защиты начинается с определения оппонентов защищающего свою работу. Они стремятся дать основательный анализ работы обучающимся, обращают внимание на положительные моменты и недостатки реферата, дают общую оценку содержанию, форме преподнесения материала, характеру использованной литературы. Иногда они дополняют тот или иной раздел реферата. Последнее особенно ценно, ибо говорит о глубоком знании обучающимся-оппонентом изучаемой проблемы.

Обсуждение не ограничивается выслушиванием оппонентов. Другие обучающиеся имеют право уточнить или опровергнуть какое-либо утверждение. Преподаватель предлагает любому обучающемуся задать вопрос по существу доклада или попытаться подвести итог обсуждению.

Алгоритм работы над рефератом

1. Выбор темы

Тема должна быть сформулирована грамотно (с литературной точки зрения);

В названии реферата следует поставить четкие рамки рассмотрения темы;

Желательно избегать слишком длинных названий;

Следует по возможности воздерживаться от использования в названии спорных с научной точки зрения терминов, излишней наукообразности, а также чрезмерного упрощения формулировок.

2. Реферат следует составлять из пяти основных частей: введения; основной части; заключения; списка литературы; приложений.

3. Основные требования к введению:

Во введении не следует концентрироваться на содержании; введение должно включать краткое обоснование актуальности темы реферата, где требуется показать, почему данный вопрос может представлять научный интерес и есть ли связь представляемого материала с современностью. Таким образом, тема реферата должна быть актуальна либо с научной точки зрения, либо с современных позиций.

Очень важно выделить цель, а также задачи, которые требуется решить для выполнения цели.

Введение должно содержать краткий обзор изученной литературы, в котором указывается взятый из того или иного источника материал, кратко анализируются изученные источники, показываются их сильные и слабые стороны;

Объем введения составляет две страницы текста.

4. Требования к основной части реферата:

Основная часть содержит материал, отобранный для рассмотрения проблемы;

Также основная часть должна включать в себя собственно мнение обучающихся и сформулированные самостоятельные выводы, опирающиеся на приведенные факты;

Материал, представленный в основной части, должен быть логически изложен и распределен по параграфам, имеющим свои названия;

В изложении основной части необходимо использовать сноски (в первую очередь, когда приводятся цифры и чьи-то цитаты);

Основная часть должна содержать иллюстративный материал (графики, таблицы и т. д.);

Объем основной части составляет около 10 страниц.

5. Требования к заключению:

В заключении формулируются выводы по параграфам, обращается внимание на выдвинутые во введении задачи и цели;

Заключение должно быть четким, кратким, вытекающим из содержания основной части.

6. Требования к оформлению списка литературы (по ГОСТу):

Необходимо соблюдать правильность последовательности записи источников: сначала следует писать фамилию, а после инициалы; название работы не ставится в кавычки; после названия сокращенно пишется место издания; затем идет год издания; наконец, называется процитированная страница.

Критерии оценки реферата

Обучающийся, защищающий реферат, должен рассказать о его актуальности, поставленных целях и задачах, изученной литературе, структуре основной части, сделанных в ходе работы выводах.

По окончании выступления ему может быть задано несколько вопросов по представленной проблеме.

Оценка складывается из соблюдения требований к реферату, грамотного раскрытия темы, умения четко рассказывать о представленном реферате, способности понять суть задаваемых по работе вопросов и найти точные ответы на них.

Методические материалы к выполнению эссе

Эссе – литературное произведение небольшого объема, обычно прозаическое, свободной композиции, передающее индивидуальные впечатления, суждения, соображения автора о той или иной проблеме, теме, о том или ином событии или явлении. Это вид самостоятельной исследовательской работы обучающихся, с целью углубления и закрепления теоретических знаний и освоения практических навыков. Цель эссе состоит в развитии самостоятельного творческого мышления и письменного изложения собственных мыслей. При написании эссе обучающийся должен представить развернутый письменный ответ на теоретический или практический актуальный вопрос, объявленный преподавателем в аудитории непосредственно перед ее написанием. В процессе написания эссе разрешается пользоваться нормативно-правовыми актами, конспектом лекций (в печатном виде). Использование интернет-ресурсов не допускается. Темы эссе преподаватель предлагает из числа тех, которые обучающиеся уже рассматривали на лекциях или семинарских занятиях, исходя из содержания заданий в составе оценочных средств. По решению преподавателя, в качестве темы эссе может быть выбрана одна или несколько тем, которые могут быть распределены между обучающимися по желанию.

Требования к выполнению эссе:

1. Проводится письменно.

2. Эссе выполняется на компьютере (гарнитура Times New Roman, шрифт 14) через 1,5 интервала с полями: верхнее, нижнее – 2; правое – 3; левое – 1,5. Отступ первой строки абзаца – 1,25. Сноски – постраничные. Таблицы и рисунки встраиваются в текст работы. При этом обязательный заголовок таблицы надо размещать над табличным полем, а рисунки сопровождать подрисуночными подписями. При включении в эссе нескольких таблиц и/или рисунков их нумерация обязательна. Обязательна и нумерация страниц. Их целесообразно проставлять внизу страницы – по середине или в правом углу. Номер страницы не ставится на титульном листе, но в общее число страниц он включается. Объем эссе, без учета приложений, не должен превышать 5 страниц. Значительное превышение установленного объема является недостатком работы и указывает на то, что обучающийся не сумел отобрать и переработать необходимый материал.

3. Работа должна содержать собственные умозаключения по сути поставленной проблемы, включать самостоятельно проведенный анализ по сути этой проблемы, выводы, обобщающие авторскую позицию по поставленной проблеме.

Критерии оценки эссе:

«Отлично» – исключительные знания материала, абсолютное понимание сути, безукоризненное знание основных понятий и положений, логически и лексически грамотно изложенный, содержательный, аргументированный, конкретный и исчерпывающий ответ.

«Хорошо» – глубокие знания материала, правильное понимание сути, знание основных понятий и положений, содержательный, полный и конкретный ответ.

«Удовлетворительно» – твердые, но недостаточно полные знания, верное понимание сути, в целом правильный ответ.

«Неудовлетворительно» – непонимание сущности задания, грубые ошибки в ответе.

Методические материалы по выполнению тестирования.

Тестовые задания содержат вопросы и 3-4 варианта ответа по базовым положениям изучаемой темы/раздела, составлены с расчетом на знания, полученные обучающимся в процессе изучения темы/раздела.

Тестовые задания выполняются в письменной форме и сдаются преподавателю, ведущему дисциплину (модуль). На выполнение тестовых заданий обучающимся отводится 45 минут.

При обработке результатов оценочной процедуры используются: критерии оценки по содержанию и качеству полученных ответов, ключи, оценочные листы.

Критерии оценки теста:

«Зачтено» - если обучающийся правильно выполнил не менее 2/3 всей работы или допустил не более одной грубой ошибки и двух недочетов, не более одной грубой и одной негрубой ошибки, не более трех негрубых ошибок, одной негрубой ошибки и трех недочетов, при наличии четырех-пяти недочетов.

«Не зачтено» - если число ошибок и недочетов превысило норму для оценки 3 или правильно выполнено менее 2/3 всей работы.

Методические материалы по выполнению доклада.

Рекомендуется следующая структура доклада:

1. титульный лист, содержание доклада;
2. краткое изложение;
3. цели и задачи;
4. изложение характера исследований и рассмотренных проблем, гипотезы, спорные вопросы;
5. источники информации, методы сбора и анализа данных, степень их полноты и достоверности;
6. анализ и толкование полученных в работе результатов;
7. выводы и оценки;

8. библиография и приложения.

Время выступления докладчика не должно превышать 10 минут.

Основные требования к оформлению доклада:

- титульный лист должен включать название доклада, наименование предметной (цикловой) комиссии, фамилию обучающегося;
- все использованные литературные источники сопровождаются библиографическим описанием;
- приводимая цитата из источника берется в кавычки (оформляются сноски);
- единицы измерения должны применяться в соответствии с действующими стандартами;
- все названия литературных источников следует приводить в соответствии с новейшими изданиями;
- рекомендуется включение таблиц, графиков, схем, если они отражают основное содержание или улучшают ее наглядность;
- названия фирм, учреждений, организаций и предприятий должны именоваться так, как они указываются в источнике;

Критерии оценки доклада

При выполнении доклада обучающийся должен продемонстрировать умение кратко излагать прочитанный материал, а также умение обобщать и анализировать материал по теме доклада.

Презентация

Методические материалы к презентациям

1. Объем презентации 10 -20 слайдов.
2. На титульном слайде должно быть отражено:
 - наименование факультета;
 - тема презентации;
 - фамилия, имя, отчество, направление подготовки/ специальность, направленность (профиль)/ специализация, форма обучения, номер группы автора презентации;
 - фамилия, имя, отчество, степень, звание, должность руководитель работы;
 - год выполнения работы.
3. В презентации должны быть отражены обоснование актуальности представляемого материала, цели и задачи работы.
4. Содержание презентации должно включать наиболее значимый материал доклада, а также, при необходимости, таблицы, диаграммы, рисунки, фотографии, карты, видео – вставки, звуковое сопровождение.
5. Заключительный слайд должен содержать информацию об источниках информации для презентации.

Критерии оценки презентации

1. Объем презентации 10 -20 слайдов.
2. Правильность оформления титульного слайда.
3. Актуальность отобранного материала, обоснованность формулировки цели и задач работы.
4. Наглядность и логичность презентации, обоснованность использования таблиц, диаграмм, рисунков, фотографий, карт, видео – вставок, звукового сопровождения; правильный выбор шрифтов, фона, других элементов дизайна слайда.
5. Объем и качество источников информации (не менее 2-х интернет – источников и не менее 2-х литературных источников).

Методические материалы по подготовке к опросу

Самостоятельная работа обучающихся включает подготовку к опросу на практических занятиях. Для этого обучающийся изучает лекции, основную и дополнительную литературу, публикации, информацию из Интернет-ресурсов.

Тема и вопросы к практическим занятиям, вопросы для самоконтроля содержатся в рабочей программе и доводятся до студентов заранее.

Для подготовки к опросу обучающемуся необходимо ознакомиться с материалом, посвященным теме практического занятия, в учебнике или другой рекомендованной литературе, конспекте лекции, обратить внимание на усвоение основных понятий дисциплины, выявить неясные вопросы и подобрать дополнительную литературу для их освещения.

Критерии оценки опроса

«Отлично»:

- дан полный, развернутый ответ на поставленный вопрос;
- в ответе прослеживается четкая структура, логическая последовательность, отражающая сущность раскрываемых понятий, теорий, явлений;
- знание по предмету демонстрируется на фоне понимания его в системе данной науки и междисциплинарных связей;
- свободное владение терминологией;
- ответы на дополнительные вопросы четкие, краткие;

«Хорошо»:

- дан полный, развернутый ответ на поставленный вопрос, показано умение выделять существенные и несущественные признаки, причинно-следственные связи;
- ответ недостаточно логичен с единичными ошибками в частностях, исправленные студентом с помощью преподавателя;
- единичные ошибки в терминологии;
- ответы на дополнительные вопросы правильные, недостаточно полные и четкие.

«Удовлетворительно»:

- ответ не полный, с ошибками в деталях, умение раскрыть значение обобщенных знаний не показано, речевое оформление требует поправок, коррекции;
- логика и последовательность изложения имеют нарушения, студент не способен самостоятельно выделить существенные и несущественные признаки и причинно-следственные связи;
- ошибки в раскрываемых понятиях, терминах;
- студент не ориентируется в теме, допускает серьезные ошибки;
- студент не может ответить на большую часть дополнительных вопросов.

«Неудовлетворительно»:

- ответ представляет собой разрозненные знания с существенными ошибками по вопросу;
- присутствуют фрагментарность, нелогичность изложения, студент не осознает связь обсуждаемого вопроса с другими объектами дисциплины, речь неграмотная;
- незнание терминологии;
- ответы на дополнительные вопросы неправильные.

Методические материалы по выполнению практического задания

При выполнении практического задания обучающийся придерживается следующего алгоритма:

1. Записать дату, тему и цель задания;
2. Ознакомиться с правилами и условиями выполнения практического задания;
3. Повторить теоретические задания, необходимые для рациональной работы и других практических действий, используя конспекты лекций и рекомендованную литературу, представленную в программе;
4. Выполнить работу по предложенному алгоритму действий;
5. Обобщить результаты работы, сформулировать выводы / дать ответы на контрольные вопросы;

Работа должна быть выполнена грамотно, с соблюдением культуры изложения. При использовании данных из учебных, методических пособий и другой литературы, периодических изданий, Интернет-источников должны иметься ссылки на вышеперечисленные.

Критерии оценки практического задания:

«Отлично» – правильный ответ, дается четкое обоснование принятому решению; рассуждения четкие последовательные логические; используются ссылки на полученные при изучении дисциплины знания; правильно используются формулы, понятия, процедуры, имеющие прямое отношение к задаче для подтверждения принятого решения.

«Хорошо» – правильный ответ, дается обоснование принятому решению; но с не существенными ошибками, в рассуждениях отсутствует логическая последовательность; используются ссылки на полученные при изучении дисциплины знания, правильно используются формулы, понятия, процедуры, имеющие прямое отношение к задаче для подтверждения принятого решения.

«Удовлетворительно» – правильный ответ, допускаются грубые ошибки в обосновании принятого решения; рассуждения не последовательные сумбурные; используются ссылки на полученные при изучении дисциплины знания; используются формулы, процедуры, понятия, имеющие прямое значение для подтверждения принятого решения, однако, при обращении к ним допускаются серьезные ошибки, студент не может правильно ими воспользоваться.

«Неудовлетворительно, не зачтено» – ответ неверный, отсутствует обоснование принятому решению; студент демонстрирует полное непонимание сути вопроса.

Для оценки решения ситуационной задачи (аналитического задания):

Оценка «отлично» выставляется, если задача решена грамотно, ответы на вопросы сформулированы четко. Эталонный ответ полностью соответствует решению студента, которое хорошо обосновано теоретически.

Оценка «хорошо» выставляется, если задача решена, ответы на вопросы сформулированы не достаточно четко. Решение студента в целом соответствует эталонному ответу, но не достаточно хорошо обосновано теоретически.

Оценка «удовлетворительно» выставляется, если задача решена не полностью, ответы не содержат всех необходимых обоснований решения.

Оценка «неудовлетворительно» выставляется, если задача не решена или имеет грубые теоретические ошибки в ответе на поставленные вопросы.

Методические указания для подготовки к промежуточной аттестации

Изучение учебных дисциплин (модулей) завершается зачетом. Подготовка к промежуточной аттестации способствует закреплению, углублению и обобщению знаний, получаемых, в процессе обучения, а также применению их к решению практических задач. Готовясь к зачету, студент ликвидирует имеющиеся пробелы в знаниях, углубляет, систематизирует и упорядочивает свои знания. На зачете студент демонстрирует то, что он освоил в процессе обучения по дисциплине (модулю).

Вначале следует просмотреть весь материал по дисциплине (модулю), отметить для себя трудные вопросы. Обязательно в них разобраться. В заключение еще раз целесообразно повторить основные положения, используя при этом листы опорных сигналов. Систематическая подготовка к занятиям в течение семестра позволит использовать время промежуточной аттестации для систематизации знаний.

3. МЕТОДИЧЕСКИЕ МАТЕРИАЛЫ, ОПРЕДЕЛЯЮЩИЕ ПРОЦЕДУРЫ ОЦЕНИВАНИЯ ЗНАНИЙ, УМЕНИЙ, НАВЫКОВ И (ИЛИ) ОПЫТА ДЕЯТЕЛЬНОСТИ, ХАРАКТЕРИЗУЮЩИХ ЭТАПЫ ФОРМИРОВАНИЯ КОМПЕТЕНЦИЙ

3.1. Организационные основы применения балльно-рейтинговой системы оценки успеваемости обучающихся по дисциплине (модулю)

Оценка качества освоения обучающимися дисциплины (модуля) реализуется в формате балльно-рейтинговой системы оценки успеваемости обучающихся (БРСО).

БРСО в ходе текущего контроля успеваемости и промежуточной аттестации осуществляется по 100-балльной шкале.

Академический рейтинг обучающегося по дисциплине (модулю) складывается из результатов:

– текущего контроля успеваемости (максимальный текущий рейтинг обучающегося 80 рейтинговых баллов);

– промежуточной аттестации (максимальный рубежный рейтинг обучающегося 20 рейтинговых баллов).

Условия оценки освоения обучающимся дисциплины (модуля) в формате БРСО доводятся преподавателем до сведения обучающихся на первом учебном занятии, а также размещены в свободном доступе в электронной информационно-образовательной среде Университета.

3.2. Проведение текущего контроля успеваемости обучающихся по дисциплине (модулю) в соответствии с балльно-рейтинговой системой оценки успеваемости обучающегося

В течение учебного семестра до промежуточной аттестации на основании утвержденной рабочей программы дисциплины (модуля) формируется текущий рейтинг обучающегося. Текущий рейтинг обучающегося складывается как сумма рейтинговых баллов, полученных им в течение учебного семестра по всем видам учебных занятий по учебной дисциплине.

В процессе текущего контроля оцениваются следующие действия обучающегося, направленные на освоение компетенций в рамках изучения учебной дисциплины:

– академическая активность (посещаемость учебных занятий, самостоятельное изучение содержания учебной дисциплины в электронной информационно-образовательной среде, соблюдение сроков сдачи практических заданий и текущих контрольных мероприятий и др.);

– выполнение и сдача текущих и итогового практических заданий (эссе, рефераты, творческие задания, кейс-задания, лабораторные работы, расчетные задания и др., активное участие в групповых интерактивных занятиях (дискуссии, WiKi-проекты и др.), защита проектов и др.);

– прохождение рубежей текущего контроля, включая соблюдение графика их прохождения в электронной информационно-образовательной среде.

Для планирования расчета текущего рейтинга обучающегося используются следующие пропорции:

Вид учебного действия	Максимальная рейтинговая оценка, баллов
академическая активность	10
практические задания	40
<i>из них: текущие практические задания</i>	20
<i>итоговое практическое задание</i>	20
рубежи текущего контроля	30
ИТОГО:	80

В течение учебного семестра по дисциплине (модулю) обучающимся должен быть накоплен текущий рейтинг не менее 52 рейтинговых баллов (65% от максимального значения текущего рейтинга).

Необходимыми условиями допуска обучающегося к промежуточной аттестации по дисциплине являются положительное прохождение обучающимся не менее 65% рубежей текущего контроля с накоплением не менее 65% максимального рейтингового балла за каждый рубеж текущего контроля и положительное выполнение итогового практического задания с накоплением не менее 65% максимального рейтингового балла, установленного за итоговое практическое задание.

Невыполнение вышеуказанных условий является текущей академической задолженностью, которая должна быть ликвидирована обучающимся до контрольного мероприятия промежуточной аттестации.

Сведения о наличии у обучающихся текущей академической задолженности, сроках и порядке добора рейтинговых баллов для её ликвидации доводятся до обучающихся педагогическим работником.

В случае неликвидации текущей академической задолженности, педагогический работник обязан во время контрольного мероприятия промежуточной аттестации поставить обучающемуся 0 рейтинговых баллов. В этом случае ликвидация текущей академической задолженности возможна в периоды проведения повторной промежуточной аттестации.

3.3. Проведение промежуточной аттестации обучающихся по дисциплине (модулю) в соответствии с балльно-рейтинговой системой оценки успеваемости обучающегося

Промежуточная аттестация по дисциплине (модулю) проводится в соответствии с Положением о промежуточной аттестации обучающихся по основным профессиональным образовательным программам высшего образования – программам бакалавриата в Российском государственном социальном университете и Положением о балльно-рейтинговой системе оценки успеваемости обучающихся по основным профессиональным образовательным программам высшего образования - программам бакалавриата в Российском государственном социальном университете.

На промежуточную аттестацию отводится 20 рейтинговых баллов.

Ответы обучающегося на контрольном мероприятии промежуточной аттестации оцениваются педагогическим работником по 20 - балльной шкале, а итоговая оценка по дисциплине (модулю) выставляется по системе зачтено/не зачтено.

Критерии выставления оценки определяются Положением о балльно-рейтинговой системе оценки успеваемости обучающихся по основным профессиональным образовательным программам высшего образования - программам бакалавриата, программам специалитета, программам магистратуры в Российском государственном социальном университете.

В процессе определения рубежного рейтинга обучающегося используется следующая шкала:

Рубежный рейтинг	Критерии оценки освоения обучающимся учебной дисциплины в ходе контрольных мероприятий промежуточной аттестации
19-20 рейтинговых баллов	обучающийся глубоко и прочно усвоил программный материал, исчерпывающе, последовательно, грамотно и логически стройно его излагает, тесно увязывает с задачами и будущей деятельностью, не затрудняется с ответом при видоизменении задания, свободно справляется с задачами и практическими заданиями, правильно обосновывает принятые решения, умеет самостоятельно обобщать и излагать материал, не допуская
16-18 рейтинговых баллов	обучающийся твердо знает программный материал, грамотно и по существу излагает его, не допуская существенных неточностей в ответе на вопрос, может правильно применять теоретические положения и владеет необходимыми умениями и навыками при выполнении практических

13-15 рейтинговых баллов	обучающийся освоил основной материал, но не знает отдельных деталей, допускает неточности, недостаточно правильные формулировки, нарушает последовательность в изложении программного материала и испытывает затруднения в выполнении практических заданий
1-12 рейтинговых баллов	обучающийся не знает значительной части программного материала, допускает существенные ошибки, с большими затруднениями выполняет практические задания
0 рейтинговых баллов	не аттестован

Если результат контроля успеваемости в рамках проведения контрольных мероприятий промежуточной аттестации (рубежный рейтинг обучающегося) неудовлетворительный (получено менее 13 рейтинговых баллов), то промежуточная аттестация по учебной дисциплине (модулю) невозможна даже при наличии высокого текущего рейтинга, полученного по итогам текущего контроля по учебной дисциплине (модулю).

ЛИСТ РЕГИСТРАЦИИ ИЗМЕНЕНИЙ

№ п/п	Содержание изменения	Реквизиты документа об утверждении изменения	Дата введения изменения
1.	Утверждена и введена в действие на заседании кафедры современных аксиологических проблем и религиозной мысли. на основании Федерального государственного образовательного стандарта высшего образования – бакалавриат по направлению подготовки 20.03.01 Техносферная безопасность (уровень бакалавра), утвержденным приказом Министерства образования и науки Российской Федерации от 25.05.2020гг. № 680	Протокол заседания кафедры охраны природы № 9 от «26» апреля 2023 года	01.09.23
2.			
3.			
4.			



**Министерство науки и высшего образования Российской Федерации
Федеральное государственное бюджетное образовательное учреждение
высшего образования
«Российский государственный социальный университет»**

УТВЕРЖДАЮ

Заведующий кафедрой

Яковлева Т.П.

«25» апреля 2023 г.

**МЕТОДИЧЕСКИЕ МАТЕРИАЛЫ ПО ДИСЦИПЛИНЕ (МОДУЛЮ)
УПРАВЛЕНИЕ ТЕХНИЧЕСКИМИ СИСТЕМАМИ**

**Направление подготовки
20.03.01 «Техносферная безопасность»**

**Направленность
«Безопасность жизнедеятельности в техносфере»**

**ОБРАЗОВАТЕЛЬНАЯ ПРОГРАММА ВЫСШЕГО ОБРАЗОВАНИЯ - ПРОГРАММА
БАКАЛАВРИАТА**

**Форма обучения
Очная**

Москва, 2023 г.

Методические материалы по дисциплине (модулю) «Управление техническими системами» разработаны на основании федерального государственного образовательного стандарта высшего образования – *бакалавриата* по направлению подготовки 20.03.01 Техносферная безопасность, утвержденного приказом Министерства образования и науки Российской Федерации от 25.05.2020г № 680, учебного плана по основной профессиональной образовательной программе высшего образования - программы *бакалавриата* по направлению подготовки 20.03.01 Техносферная безопасность

Методические материалы по дисциплине (модулю) разработаны: д-р. мед. наук, Яковлевой Т.П.; доцентом. К.т.н. Пономаревым А.Я.

Методические материалы по дисциплине (модулю) обсуждены и утверждены на заседании кафедры охраны природы факультета экологии и природоохранной деятельности
(наименование факультета)

Протокол № 9 от «25» апреля 2023 года

Заведующий кафедрой
Д-р мед. наук



(подпись)

Т.П. Яковлева

Методические материалы дисциплины (модуля) рекомендована к утверждению представителями организаций-работодателей:

Доктор технических наук, профессор,
профессор МГТУ им. Н. Э. Баумана



(подпись)

С.П. КАРПАЧЁВ

ЗАО «ДСК-7» (г. Москва)
Начальник службы промышленной
безопасности и охраны труда



(подпись)

Н.С. КОЛПАКОВ

СОДЕРЖАНИЕ

1. МЕТОДИЧЕСКИЕ МАТЕРИАЛЫ К ЛЕКЦИОННЫМ, ПРАКТИЧЕСКИМ, ЛАБОРАТОРНЫМ ЗАНЯТИЯМ	4
<i>1.1. Методические материалы к проведению лекционных занятий по дисциплине (модулю)</i>	4
<i>1.2. Методические материалы по подготовке к практическим занятиям по дисциплине (модулю)</i> ..	6
<i>1.3. Учебно-наглядные пособия по разделам (темам) дисциплины (модуля)</i>	11
2. МЕТОДИЧЕСКИЕ РЕКОМЕНДАЦИИ ДЛЯ ОБУЧАЮЩИХСЯ ПО ОСВОЕНИЮ ДИСЦИПЛИНЫ (МОДУЛЯ) И САМОСТОЯТЕЛЬНОЙ РАБОТЕ	12
3. МЕТОДИЧЕСКИЕ МАТЕРИАЛЫ, ОПРЕДЕЛЯЮЩИЕ ПРОЦЕДУРЫ ОЦЕНИВАНИЯ ЗНАНИЙ, УМЕНИЙ, НАВЫКОВ И (ИЛИ) ОПЫТА ДЕЯТЕЛЬНОСТИ, ХАРАКТЕРИЗУЮЩИХ ЭТАПЫ ФОРМИРОВАНИЯ КОМПЕТЕНЦИЙ	21
<i>3.1. Организационные основы применения балльно-рейтинговой системы оценки успеваемости обучающихся по дисциплине (модулю)</i>	21
<i>3.2. Проведение текущего контроля успеваемости обучающихся по дисциплине (модулю) в соответствии с балльно-рейтинговой системой оценки успеваемости обучающегося</i>	21
<i>3.3. Проведение промежуточной аттестации обучающихся по дисциплине (модулю) в соответствии с балльно-рейтинговой системой оценки успеваемости обучающегося</i>	22
Приложение № 1 к методическим материалам по дисциплине (модулю). Конспекты лекционных занятий по дисциплине (модулю)	24
Приложение № 2 к методическим материалам по дисциплине (модулю). Конспекты практических (семинарских) занятий по дисциплине (модулю)	25
Приложение № 3 к методическим материалам по дисциплине (модулю). Конспекты лабораторных занятий по дисциплине (модулю)	26
Приложение № 4 к методическим материалам по дисциплине (модулю). Учебно-наглядные пособия по дисциплине (модулю)	27
ЛИСТ РЕГИСТРАЦИИ ИЗМЕНЕНИЙ	28

1. МЕТОДИЧЕСКИЕ МАТЕРИАЛЫ К ЛЕКЦИОННЫМ, ПРАКТИЧЕСКИМ, ЛАБОРАТОРНЫМ ЗАНЯТИЯМ

1.1. Методические материалы к проведению лекционных занятий по дисциплине (модулю)

Лекция - один из методов обучения, одна из основных системообразующих форм организации учебного процесса в вузе. Лекционное занятие представляет собой систематическое, последовательное, монологическое изложение педагогическим работником учебного материала, как правило, теоретического характера. Такое занятие представляет собой элемент технологии представления учебного материала путем логически стройного, систематически последовательного и ясного изложения.

Цель лекции – организация целенаправленной познавательной деятельности обучающихся по овладению программным материалом дисциплины (модуля). Чтение курса лекций позволяет дать связанное, последовательное изложение материала в соответствии с новейшими данными науки, сообщить слушателям основное содержание предмета в целостном, систематизированном виде. В ряде случаев лекция выполняет функцию основного источника информации: при отсутствии учебников и учебных пособий, чаще по новым курсам; в случае, когда новые научные данные по той или иной теме не нашли отражения в учебниках; отдельные разделы и темы очень сложны для самостоятельного изучения. В таких случаях только лектор может методически помочь обучающимся в освоении сложного материала.

Возможные формы проведения лекций:

- Вводная лекция – один из наиболее важных и трудных видов лекции при чтении систематических курсов. От успеха этой лекции во многом зависит успех усвоения всего курса. Она может содержать: определение дисциплины (модуля); краткую историческую справку о дисциплине (модуле); цели и задачи дисциплины (модуля), ее роль в общей системе обучения и связь со смежными дисциплинами (модулями); основные проблемы (понятия и определения) данной науки; основную и дополнительную учебную литературу; особенности самостоятельной работы обучающихся над дисциплиной (модулем) и формы участия в научно-исследовательской работе; отчетность по курсу.

- Информационная лекция ориентирована на изложение и объяснение обучающимся научной информации, подлежащей осмыслению и запоминанию. Это самый традиционный тип лекций в практике высшей школы.

- Заключительная лекция предназначена для обобщения полученных знаний и раскрытия перспектив дальнейшего развития данной науки.

- Обзорная лекция – это систематизация научных знаний на высоком уровне, допускающая большое число ассоциативных связей в процессе осмысления информации, излагаемой при раскрытии внутрисубъектной и межпредметной связей, исключая детализацию и конкретизацию. Как правило, стержень излагаемых теоретических положений составляет научно-понятийная и концептуальная основа всего курса или крупных его разделов.

- Лекция-беседа - непосредственный контакт педагогического работника с аудиторией - диалог. По ходу лекции педагогический работник задает вопросы для выяснения мнений и уровня осведомленности обучающихся по рассматриваемой проблеме.

- Лекция-дискуссия - свободный обмен мнениями в ходе изложения лекционного материала. Педагогический работник активизирует участие в обсуждении отдельными вопросами, сопоставляет между собой различные мнения и тем самым развивает дискуссию, стремясь направить ее в нужное русло.

- Лекция с применением обратной связи включает в себе то, что в начале и конце каждого раздела лекции задаются вопросы. Первый - для того, чтобы узнать, насколько обучающиеся ориентируются в излагаемом материале, вопрос в конце раздела предназначен для выяснения степени усвоения только что изложенного материала. При

неудовлетворительных результатах контрольного опроса педагогический работник возвращается к уже прочитанному разделу, изменив при этом методику подачи материала.

- Проблемная лекция опирается на логику последовательно моделируемых проблемных ситуаций путем постановки проблемных вопросов или предъявления проблемных задач. Проблемный вопрос — это диалектическое противоречие, требующее для своего решения размышления, сравнения, поиска, приобретения и применения новых знаний. Проблемная задача содержит дополнительную вводную информацию и при необходимости некоторые ориентиры поиска ее решения.

- Программированная лекция - консультация – педагогический работник сам составляет и предлагает обучающимся вопросы. На подготовленные вопросы педагогический работник сначала просит ответить обучающихся, а затем проводит анализ и обсуждение неправильных ответов. В лекциях можно использовать наглядные материалы, а также подготовить презентацию. Что касается презентации, то в качестве визуальной поддержки ее можно органично интегрировать во все вышеупомянутые лекции. В то же время лекцию-презентацию возможно выделить и в качестве самостоятельной формы. Лекция-презентация должна отражать суть основных и (или) проблемных вопросов лекции, на которые особо следует обратить внимание обучающихся. В условиях применения активного метода проведения занятий презентация представляется весьма удачным способом донесения информации до слушателей. Единственное, на что следует обратить внимание при подготовке слайдов, - это их оформление и текст. Слайд не должен быть перегружен картинками и лишней информацией, которая будет отвлекать от основного аспекта того или иного вопроса лекции. Во время лекции можно задавать вопросы аудитории в отношении того или иного слайда, тем самым еще больше вовлекая обучающихся в проблематику.

Краткое содержание лекционных занятий

Наименование разделов и тем	Содержание учебного материала
Раздел 1 Теоретические основы управления техническими системами	
Тема 1.1. Функциональные элементы автоматических систем.	Необходимость контроля положений и режимов в технологических процессах. Структура системы автоматического контроля многих точек; назначение отдельных частей структуры. Автоматическая сигнализация, указание значений контролируемых параметров, регистрация значений, сортировка изделий в зависимости от заданных значений контролируемых параметров.
Тема 1.2. Устойчивость и качество систем автоматического управления	Система автоматического управления и регулирования. Работоспособность системы автоматического управления и регулирования. Функционирование и нечувствительность системы автоматического управления и регулирования к посторонним возмущениям различного рода (помехам, шумам и т.п.). Работоспособность системы обусловлена одной из основных динамических характеристик - ее устойчивостью. Требование устойчивости является необходимым, но недостаточным условием функционирования.
Раздел 2. Элементы автоматических систем	
Тема 2.1. Датчики. Усилители. Переключающие устройства.	Активный усилитель. Пассивный усилитель. Резонаторы и экраны. Зеркала и линзы. Системы с накоплением энергии. Увеличитель. Ускоритель. Умножитель. Электронный усилитель. Усилитель звуковых частот. Операционный усилитель. Переключающее устройство. Конструкция переключающего устройства
Тема 2.2. Исполнительные механизмы загрязнителей гидросферы	Назначение и классификация исполнительных механизмов. Требования, предъявляемые к ним. Устройство и принцип действия электромагнитных, гидравлических и пневматических ИМ. Устройство электрических исполнительных механизмов. Исполнительное устройство в АСУ. Назначение исполнительного устройства. Виды исполнительных устройств. Электрические

Наименование разделов и тем	Содержание учебного материала
	исполнительные устройства. Пневматические исполнительные устройства.
Раздел 3. Средства контроля и защиты потенциально опасных процессов	
Тема 3.1. Системы технологического контроля и сигнализации	Разработка схемы автоматизации. Функциональная характеристика приборов и средств автоматизации. Правила построения условных обозначений приборов и средств автоматизации в схемах. Позиционное обозначение приборов и средств автоматизации. Требования, предъявляемые к оформлению схем автоматизации.
Тема 3.2. Следящие системы автоматического управления	Автоматизированные системы управления технологическими процессами. Автоматизация аппаратов непрерывного действия. Автоматизация аппаратов периодического действия. Автоматизация процессов горения. Автоматизация в отделочном производстве. Точное соблюдение технологического регламента ведения процесса. Ведение процесса отделки на максимальных скоростях. Оптимальное расходование пропиточных растворов, пара, горячей воды, холодной воды, сжатого воздуха. Возможность оперативного перенастраивания линии (оборудования) с одного вида ткани на другой.
Раздел 4. Системы управления технологическими процессами	
Тема 4.1. Автоматизация механической обработки	Аналого-цифровое преобразование (ацп) аналоговых сигналов, поступающих на входы из преобразователей. Масштабирование и цифровая фильтрация данных после ацп. Обработка принятых данных по программе функционирования. Генерация управляющих дискретных сигналов и подача их на исполнительные устройства. Цифро-аналоговое преобразование (цап) выходных информационных данных в выходные аналоговые сигналы. Подача управляющих сигналов на соответствующие исполнительные устройства.
Тема 4.2. Автоматизация технологического контроля на станках автоматах. Промышленные роботы	Защита от потери работоспособности из-за зависания процессора с помощью сторожевого таймера. Сохранение работоспособности при временном отключении электропитания. Контроль за работоспособностью датчиков и достоверностью измеренных величин. Индикация текущих и интегральных значений измеряемых величин. Контрольная сигнализация состояния управляемого процесса. Контрольная световая и символьная сигнализация состояния контроллера. Возможность конфигурации через пк подключаемый, к специальному порту

1.2. Методические материалы по подготовке к практическим занятиям по дисциплине (модулю)

Практические (семинарские) занятия - одна из форм учебного занятия, направленная на развитие самостоятельности обучающихся и приобретение умений и навыков. Данные учебные занятия углубляют, расширяют, детализируют полученные ранее знания. Практическое занятие предполагает выполнение обучающимися по заданию и под руководством преподавателей одной или нескольких практических работ.

Цель практических занятий и семинаров состоит в развитии познавательных способностей, самостоятельности мышления и творческой активности обучающихся; углублении, расширении, детализировании знаний, полученных на лекции в обобщенной форме, и содействии выработке навыков профессиональной деятельности. В отдельных случаях на практических занятиях и семинарах руководителем занятия сообщаются дополнительные знания.

Для достижения поставленных целей и решения требуемого перечня задач практические занятия и семинары проводятся традиционными технологиями или с использованием активных и интерактивных образовательных технологий.

Возможные формы проведения практических (семинарских) занятий:

- Деловая игра - это метод группового обучения совместной деятельности в процессе решения общих задач в условиях максимально возможного приближения к реальным

проблемным ситуациям. Имитационные игры - на занятиях имитируется деятельность какой-либо организации, предприятия или его подразделения. Имитироваться могут события, конкретная деятельность людей (деловое совещание, обсуждение плана) и обстановка, условия, в которых происходит событие или осуществляется деятельность (кабинет начальника цеха, зал заседаний). Исполнение ролей (ролевые игры) - в этих играх отрабатывается тактика поведения, действий, выполнение функций и обязанностей конкретного лица. Для проведения игр с исполнением роли разрабатывается модель-пьеса ситуации, между студентами распределяются роли с «обязательным содержанием», характеризующиеся различными интересами; в процессе их взаимодействия должно быть найдено компромиссное решение. «Деловой театр» (метод инсценировки) - в нем разыгрывается какая-либо ситуация, поведение человека в этой обстановке, обучающийся должен вжиться в образ определенного лица, понять его действия, оценить обстановку и найти правильную линию поведения. Основная задача метода инсценировки - научить ориентироваться в различных обстоятельствах, давать объективную оценку своему поведению, учитывать возможности других людей, влиять на их интересы, потребности и деятельность, не прибегая к формальным атрибутам власти, к приказу.

- Игровое проектирование - является практическим занятием или циклом занятий, суть которых состоит в разработке инженерного, конструкторского, технологического и других видов проектов в игровых условиях, максимально воссоздающих реальность. Этот метод отличается высокой степенью сочетания индивидуальной и совместной работы обучающихся.

- Познавательно-дидактические игры не относятся к деловым играм. Они предполагают лишь включение изучаемого материала в необычный игровой контекст и иногда содержат лишь элементы ролевых игр. Такие игры могут проводиться в виде копирования научных, культурных, социальных явлений (конкурс знатоков, «Поле чудес», КВН и т.д.) и в виде предметно-содержательных моделей, (например, игры-путешествия, когда надо разработать рациональный маршрут, пользуясь различными картами).

- Анализ конкретных ситуаций. Конкретная ситуация – это любое событие, которое содержит в себе противоречие или вступает в противоречие с окружающей средой. Ситуации могут нести в себе как позитивный, так и отрицательный опыт. Все ситуации делятся на простые, критические и экстремальные.

- Кейс-метод (от английского case – случай, ситуация) – усовершенствованный метод анализа конкретных ситуаций, метод активного проблемно-ситуационного анализа, основанный на обучении путем решения конкретных задач – ситуаций (решение кейсов). Непосредственная цель метода case-study - обучающиеся должны проанализировать ситуацию, разобраться в сути проблем, предложить возможные решения и выбрать лучшее из них. Кейсы делятся на практические (отражающие реальные жизненные ситуации), обучающие (искусственно созданные, содержащие значительные элементы условности при отражении в нем жизни) и исследовательские (ориентированные на проведение исследовательской деятельности посредством применения метода моделирования). Метод конкретных ситуаций (метод case-study) относится к неигровым имитационным активным методам обучения.

- Тренинг (англ. training от train — обучать, воспитывать) – метод активного обучения, направленный на развитие знаний, умений и навыков и социальных установок. Тренинг – форма интерактивного обучения, целью которого является развитие компетентности межличностного и профессионального поведения в общении. Достоинство тренинга заключается в том, что он обеспечивает активное вовлечение всех участников в процесс обучения. Можно выделить основные типы тренингов по критерию направленности воздействия и изменений – навыковый, психотерапевтический, социально-психологический, бизнес-тренинг.

- Метод Сократа (Майевтика) – метод вопросов, предполагающих критическое отношение к догматическим утверждениям, называется еще как метод «сократовской

иронии». Это умение извлекать скрытое в человеке знание с помощью искусных наводящих вопросов, подразумевающего короткий, простой и заранее предсказуемый ответ.

- Интерактивная лекция – выступление ведущего обучающего перед большой аудиторией с применением следующих активных форм обучения: дискуссия, беседа, демонстрация слайдов или учебных фильмов, мозговой штурм.

- Групповая, научная дискуссия, диспут. Дискуссия — это целенаправленное обсуждение конкретного вопроса, сопровождающееся обменом мнениями, идеями между двумя и более лицами. Задача дискуссии - обнаружить различия в понимании вопроса и в споре установить истину. Дискуссии могут быть свободными и управляемыми. К технике управляемой дискуссии относятся: четкое определение цели, прогнозирование реакции оппонентов, планирование своего поведения, ограничение времени на выступления и их заданная очередность. Разновидностью свободной дискуссии является форум, где каждому желающему дается неограниченное время на выступление, при условии, что его выступление вызывает интерес аудитории. Каждый конкретный форум имеет свою тематику — достаточно широкую, чтобы в её пределах можно было вести многоплановое обсуждение.

- Дебаты – это чётко структурированный и специально организованный публичный обмен мыслями между двумя сторонами по актуальным темам. Это разновидность публичной дискуссии участников дебатов, направляющая на переубеждение в своей правоте третьей стороны, а не друг друга. Поэтому вербальные и невербальные средства, которые используются участниками дебатов, имеют целью получения определённого результата — сформировать у слушателей положительное впечатление от собственной позиции.

- Метод работы в малых группах. Групповое обсуждение кого-либо вопроса направлено на достижение лучшего взаимопонимания и нахождения истины. Групповое обсуждение способствует лучшему усвоению изучаемого материала. Оптимальное количество участников - 5-7 человек. Перед обучающимися ставится проблема, выделяется определенное время, в течение которого они должны подготовить аргументированный обдуманный ответ. Педагогический работник может устанавливать правила проведения группового обсуждения – задавать определенные рамки обсуждения, ввести алгоритм выработки общего мнения, назначить лидера и др.

- Круглый стол - общество, собрание в рамках более крупного мероприятия (съезда, симпозиума, конференции). Мероприятие, как правило, на которое приглашаются эксперты и специалисты из разных сфер деятельности для обсуждения актуальных вопросов. Данная модель обсуждения, основываясь на соглашениях, в качестве итогов даёт результаты, которые, в свою очередь, являются новыми соглашениями.

- Коллоквиум - (лат. colloquium — разговор, беседа) - одна из форм учебных занятий в системе образования, имеющая целью выяснение и повышение знаний обучающихся. На коллоквиумах обсуждаются: отдельные части, разделы, темы, вопросы изучаемого курса (обычно не включаемые в тематику семинарских и других практических учебных занятий), рефераты, проекты и др. работы обучающихся. Это научные собрания, на которых заслушиваются и обсуждаются доклады. Коллоквиум – это и форма контроля, массового опроса, позволяющая преподавателю в сравнительно небольшой срок выяснить уровень знаний студентов по данной теме дисциплины. Коллоквиум проходит обычно в форме дискуссии, в ходе которой обучающимся предоставляется возможность высказать свою точку зрения на рассматриваемую проблему, учиться обосновывать и защищать ее. Аргументируя и отстаивая свое мнение, обучающийся в то же время демонстрирует, насколько глубоко и осознанно он усвоил изученный материал.

- Метод «мозговой штурм» (мозговой штурм, мозговая атака, англ. brainstorming) — оперативный метод решения проблемы на основе стимулирования творческой активности, при котором участникам обсуждения предлагают высказывать как можно большее количество вариантов решения, в том числе самых фантастичных. Затем из общего числа высказанных идей отбирают наиболее удачные, которые могут быть использованы на практике. Является методом экспертного оценивания.

- Метод проектов - это способ достижения дидактической цели через детальную разработку проблемы (технологию), которая должна завершиться вполне реальным, осязаемым практическим результатом, оформленным тем или иным образом; это совокупность приёмов, действий обучающихся в их определённой последовательности для достижения поставленной задачи – решения проблемы, лично значимой для учащихся и оформленной в виде некоего конечного продукта. Основное предназначение метода проектов состоит в предоставлении учащимся возможности самостоятельного приобретения знаний в процессе решения практических задач или проблем, требующего интеграции знаний из различных предметных областей.

- Брифинг - (англ. briefing от англ. brief – короткий, недолгий) – краткая пресс-конференция, посвященная одному вопросу. Основное отличие: отсутствует презентационная часть. То есть практически сразу идут ответы на вопросы журналистов.

- Метод портфолио (итал. portfolio — 'портфель, англ. - папка для документов) - современная образовательная технология, в основе которой используется метод аутентичного оценивания результатов образовательной и профессиональной деятельности. Портфолио как подборка сертифицированных достижений, наиболее значимых работ и отзывов на них.

Вопросы для самоподготовки к практическим (семинарским) занятиям по разделам (темам) дисциплины (модуля)

Раздел 1 Теоретические основы управления техническими системами

Тема 1.1 Функциональные элементы автоматических систем.

Вопросы для самоподготовки:

1. Автоматическая сигнализация, указание значений контролируемых параметров, регистрация значений, сортировка изделий в зависимости от заданных значений контролируемых параметров.
2. Система автоматического управления и регулирования.
3. Работоспособность системы автоматического управления и регулирования.

Тема 1.2 Устойчивость и качество систем автоматического управления

Вопросы для самоподготовки:

1. Функционирование и нечувствительность системы автоматического управления и регулирования к посторонним возмущениям различного рода (помехам, шумам и т.п.).
2. Работоспособность системы обусловлена одной из основных динамических характеристик - ее устойчивостью.
3. Требование устойчивости является необходимым, но недостаточным условием функционирования.

Раздел 2. Элементы автоматических систем

Тема 2.1 Датчики. Усилители. Переключающие устройства.

Вопросы для самоподготовки:

1. Переключающее устройство. Конструкция переключающего устройства.
2. Назначение и классификация исполнительных механизмов.
3. Требования, предъявляемые к ним.
4. Устройство и принцип действия электромагнитных, гидравлических и пневматических ИМ.
5. Устройство электрических исполнительных механизмов.
6. Исполнительное устройство в АСУ.
7. Назначение исполнительного устройства.

Тема 2.2. Исполнительные механизмы загрязнителей гидросферы
Вопросы для самоподготовки:

1. Виды исполнительных устройств.
2. Электрические исполнительные устройства.
3. Пневматические исполнительные устройства.
4. Гидравлические исполнительные устройства.
5. Примеры исполнительных устройств.
6. Управление исполнительными устройствами.
7. Принцип работы элементов исполнительных механизмов.
8. Основные режимы работы исполнительных электродвигательных приводов.

Раздел 3. Средства контроля и защиты потенциально опасных процессов

Тема 3.1 Системы технологического контроля и сигнализации

Вопросы для самоподготовки:

1. Функциональная характеристика приборов и средств автоматизации.
2. Правила построения условных обозначений приборов и средств автоматизации в схемах.
3. Позиционное обозначение приборов и средств автоматизации.
4. Требования, предъявляемые к оформлению схем автоматизации.
5. Составление спецификации на приборы и средства автоматизации.
6. Описание схемы автоматизации.
7. Автоматизированные системы управления технологическими процессами.

Тема 3.2. Следящие системы автоматического управления

Вопросы для самоподготовки:

1. Автоматизация аппаратов непрерывного действия.
2. Автоматизация аппаратов периодического действия.
3. Автоматизация процессов горения.
4. Автоматизация в отделочном производстве.
5. Точное соблюдение технологического регламента ведения процесса.
6. Ведение процесса отделки на максимальных скоростях.
7. Оптимальное расходование пропиточных растворов, пара, горячей воды, холодной воды, сжатого воздуха.

Раздел 4. Системы управления технологическими процессами

Тема 4.1 Автоматизация механической обработки

Вопросы для самоподготовки:

1. Аналого-цифровое преобразование (ацп) аналоговых сигналов, поступающих на входы из преобразователей.
2. Масштабирование и цифровая фильтрация данных после ацп.
3. Обработка принятых данных по программе функционирования.
4. Генерация управляющих дискретных сигналов и подача их на исполнительные устройства.
5. Цифро-аналоговое преобразование (цап) выходных информационных данных в выходные аналоговые сигналы.

Тема 4.2. Автоматизация технологического контроля на станках автоматах.

Промышленные роботы

Вопросы для самоподготовки:

1. Подача управляющих сигналов на соответствующие исполнительные устройства.
2. Защита от потери работоспособности из-за зависания процессора с помощью сторожевого таймера.
3. Сохранение работоспособности при временном отключении электропитания.
4. Контроль за работоспособностью датчиков и достоверностью измеренных величин.
5. Индикация текущих и интегральных значений измеряемых величин.

1.3. Учебно-наглядные пособия по разделам (темам) дисциплины (модуля)

Раздел 1 Теоретические основы управления техническими системами

Тема 1.1 Функциональные элементы автоматических систем.

Специализированный класс, презентации. ЭБС «Университетская библиотека онлайн» <http://biblioclub.ru/>. Образовательная платформа Юрайт <https://urait.ru/>. Полнотекстовая база данных периодических изданий <https://dlib.eastview.com>.

Тема 1.2 Устойчивость и качество систем автоматического управления

Специализированный класс, презентации. ЭБС «Университетская библиотека онлайн» <http://biblioclub.ru/>. Образовательная платформа Юрайт <https://urait.ru/>. Полнотекстовая база данных периодических изданий <https://dlib.eastview.com>.

Раздел 2. Элементы автоматических систем

Тема 2.1 Датчики. Усилители. Переключающие устройства.

Специализированный класс, презентации. ЭБС «Университетская библиотека онлайн» <http://biblioclub.ru/>. Образовательная платформа Юрайт <https://urait.ru/>. Полнотекстовая база данных периодических изданий <https://dlib.eastview.com>.

Тема 2.2. Исполнительные механизмызагрязнителей гидросферы

Специализированный класс, презентации. ЭБС «Университетская библиотека онлайн» <http://biblioclub.ru/>. Образовательная платформа Юрайт <https://urait.ru/>. Полнотекстовая база данных периодических изданий <https://dlib.eastview.com>.

Раздел 3. Средства контроля и защиты потенциально опасных процессов

Тема 3.1 Системы технологического контроля и сигнализации

Специализированный класс, презентации. ЭБС «Университетская библиотека онлайн» <http://biblioclub.ru/>. Образовательная платформа Юрайт <https://urait.ru/>. Полнотекстовая база данных периодических изданий <https://dlib.eastview.com>.

Тема 3.2. Следящие системы автоматического управления

Специализированный класс, презентации. ЭБС «Университетская библиотека онлайн» <http://biblioclub.ru/>. Образовательная платформа Юрайт <https://urait.ru/>. Полнотекстовая база данных периодических изданий <https://dlib.eastview.com>.

Раздел 4. Системы управления технологическими процессами

Тема 4.1 Автоматизация механической обработки

Специализированный класс, презентации. ЭБС «Университетская библиотека онлайн» <http://biblioclub.ru/>. Образовательная платформа Юрайт <https://urait.ru/>. Полнотекстовая база данных периодических изданий <https://dlib.eastview.com>.

Тема 4.2. Автоматизация технологического контроля на станках автоматах. Промышленные роботы

Специализированный класс, презентации. ЭБС «Университетская библиотека онлайн» <http://biblioclub.ru/>. Образовательная платформа Юрайт <https://urait.ru/>. Полнотекстовая база данных периодических изданий <https://dlib.eastview.com>.

2. МЕТОДИЧЕСКИЕ РЕКОМЕНДАЦИИ ДЛЯ ОБУЧАЮЩИХСЯ ПО ОСВОЕНИЮ ДИСЦИПЛИНЫ (МОДУЛЯ) И САМОСТОЯТЕЛЬНОЙ РАБОТЕ

Освоение обучающимся дисциплины (модуля) «*Управление техническими системами*» предполагает изучение материалов дисциплины на аудиторных занятиях и в ходе самостоятельной работы. Аудиторные занятия проходят в форме лекций, семинаров, практических и лабораторных занятий. Самостоятельная работа включает разнообразный комплекс видов и форм работы обучающихся.

Для успешного освоения дисциплины (модуля) и достижения поставленных целей необходимо внимательно ознакомиться с рабочей программой дисциплины (модуля), доступной в электронной информационно-образовательной среде РГСУ.

Следует обратить внимание на списки основной и дополнительной литературы, на предлагаемые преподавателем ресурсы информационно-телекоммуникационной сети Интернет. Эта информация необходима для самостоятельной работы обучающегося.

При подготовке к аудиторным занятиям необходимо помнить особенности каждой формы его проведения.

Подготовка к учебному занятию лекционного типа заключается в следующем.

С целью обеспечения успешного обучения обучающийся должен готовиться к лекции, поскольку она является важнейшей формой организации учебного процесса, поскольку:

- знакомит с новым учебным материалом;
- разъясняет учебные элементы, трудные для понимания;
- систематизирует учебный материал;
- ориентирует в учебном процессе.

С этой целью:

- внимательно прочитайте материал предыдущей лекции;
- ознакомьтесь с учебным материалом по учебнику и учебным пособиям с темой прочитанной лекции;
- внесите дополнения к полученным ранее знаниям по теме лекции на полях лекционной тетради;
- запишите возможные вопросы, которые вы зададите лектору на лекции по материалу изученной лекции;
- постарайтесь уяснить место изучаемой темы в своей подготовке;
- узнайте тему предстоящей лекции (по тематическому плану, по информации лектора) и запишите информацию, которой вы владеете по данному вопросу.

Подготовка к занятию семинарского типа.

При подготовке и работе во время проведения занятий семинарского типа следует обратить внимание на следующие моменты: на процесс предварительной подготовки, на работу во время занятия, обработку полученных результатов, исправление полученных замечаний.

Предварительная подготовка к учебному занятию семинарского типа заключается в изучении теоретического материала в отведенное для самостоятельной работы время, ознакомление с инструктивными материалами с целью осознания задач практического занятия, техники безопасности при работе с приборами, веществами.

Работа во время проведения учебного занятия семинарского типа включает:

- консультирование студентов преподавателями и вспомогательным персоналом с целью предоставления исчерпывающей информации, необходимой для самостоятельного выполнения предложенных преподавателем задач.
- самостоятельное выполнение заданий согласно обозначенной рабочей программой дисциплины (модуля) тематики.

Самостоятельная работа.

Самостоятельная работа - планируемая учебная, учебно-исследовательская, научно-исследовательская работа студентов, выполняемая во внеаудиторное (аудиторное) время по заданию и при методическом руководстве преподавателя, но без его непосредственного участия (при частичном непосредственном участии преподавателя, оставляющем ведущую роль за работой студентов).

Для более углубленного изучения темы задания для самостоятельной работы рекомендуется выполнять параллельно с изучением данной темы. При выполнении заданий по возможности используйте наглядное представление материала.

Самостоятельная работа студентов в ВУЗе является важным видом учебной и научной деятельности студента. Самостоятельная работа студентов играет значительную роль в рейтинговой технологии обучения.

К современному специалисту в области медицины общество предъявляет достаточно широкий перечень требований, среди которых немаловажное значение имеет наличие у выпускников определенных навыков (компетенций) и умения самостоятельно добывать знания из различных источников, систематизировать полученную информацию, давать оценку конкретной профессиональной ситуации. Формирование такого умения происходит в течение всего периода обучения.

В процессе самостоятельной работы студент приобретает необходимые для будущей специальности компетенции, навыки самоорганизации, самоконтроля, самоуправления, саморефлексии и становится активным самостоятельным субъектом учебной деятельности.

Самостоятельная работа студентов должна оказывать важное влияние на формирование личности будущего специалиста, его компетентность. Каждый студент самостоятельно определяет режим своей работы и меру труда, затрачиваемого на овладение учебным содержанием по каждой дисциплине. Он выполняет внеаудиторную работу по личному индивидуальному плану, в зависимости от его подготовки, времени и других условий.

Виды самостоятельной работы.

Работа с литературой.

При работе с книгой необходимо подобрать литературу, научиться правильно ее читать, вести записи. Для подбора литературы в библиотеке используются алфавитный и систематический каталоги. Важно помнить, что рациональные навыки работы с книгой - это всегда большая экономия времени и сил. Правильный подбор учебников рекомендуется преподавателем, читающим лекционный курс. Необходимая литература может быть также указана в методических разработках по данному курсу. Изучая материал по учебнику, следует переходить к следующему вопросу только после правильного уяснения предыдущего, описывая на бумаге все выкладки и вычисления (в том числе те, которые в учебнике опущены или на лекции даны для самостоятельного вывода). При изучении любой дисциплины большую и важную роль играет самостоятельная индивидуальная работа. Особое внимание следует обратить на определение основных понятий курса. Студент должен подробно разбирать примеры, которые поясняют такие определения, и уметь строить аналогичные примеры самостоятельно. Нужно добиваться точного представления о том, что изучаешь. Полезно составлять опорные конспекты. При изучении материала по учебнику полезно в тетради (на специально отведенных полях) дополнять конспект лекций. Там же следует отмечать вопросы, выделенные студентом для консультации с преподавателем. Выводы, полученные в результате изучения, рекомендуется в конспекте выделять, чтобы они при перечитывании записей лучше запоминались. Опыт показывает, что многим студентам помогает составление листа опорных сигналов, содержащего важнейшие и наиболее часто употребляемые формулы и понятия. Такой лист помогает запомнить формулы, основные положения лекции, а также может служить постоянным справочником для студента. Различают два вида чтения: первичное и вторичное. Первичное - это внимательное, неторопливое чтение, при котором можно остановиться на трудных местах.

Задача вторичного чтения - полное усвоение смысла целого (по счету это чтение может быть и не вторым, а третьим или четвертым). Самостоятельная работа с учебниками и

книгами (а также самостоятельное теоретическое исследование проблем, обозначенных преподавателем на лекциях) – это важнейшее условие формирования у себя научного способа познания.

Чтение научного текста является частью познавательной деятельности. Ее цель – извлечение из текста необходимой информации. От того, насколько осознанна читающим собственная внутренняя установка при обращении к печатному слову (найти нужные сведения, усвоить информацию полностью или частично, критически проанализировать материал и т.п.) во многом зависит эффективность осуществляемого действия.

Методические рекомендации по составлению конспекта:

1. Внимательно прочитайте текст. Уточните в справочной литературе непонятные слова. При записи не забудьте вынести справочные данные на поля конспекта;
2. Выделите главное, составьте план;
3. Кратко сформулируйте основные положения текста, отметьте аргументацию автора;
4. Законспектируйте материал, четко следуя пунктам плана. При конспектировании старайтесь выразить мысль своими словами. Записи следует вести четко, ясно.

5. Грамотно записывайте цитаты. Цитируя, учитывайте лаконичность, значимость мысли. В тексте конспекта желательно приводить не только тезисные положения, но и их доказательства. При оформлении конспекта необходимо стремиться к емкости каждого предложения. Мысли автора книги следует излагать кратко, заботясь о стиле и выразительности написанного. Число дополнительных элементов конспекта должно быть логически обоснованным, записи должны распределяться в определенной последовательности, отвечающей логической структуре произведения. Для уточнения и дополнения необходимо оставлять поля. Овладение навыками конспектирования требует от студента целеустремленности, повседневной самостоятельной работы.

Методические материалы по самостоятельному решению задач

При самостоятельном решении задач нужно обосновывать каждый этап решения, исходя из теоретических положений курса. Если студент видит несколько путей решения проблемы (задачи), то нужно сравнить их и выбрать самый рациональный. Полезно до начала вычислений составить краткий план решения проблемы (задачи). Решение проблемных задач или примеров следует излагать подробно, вычисления располагать в строгом порядке, отделяя вспомогательные вычисления от основных. Решения при необходимости нужно сопровождать комментариями, схемами, чертежами и рисунками. Следует помнить, что решение каждой учебной задачи должно доводиться до окончательного логического ответа, которого требует условие, и по возможности с выводом. Полученный ответ следует проверить способами, вытекающими из существа данной задачи. Полезно также (если возможно) решать несколькими способами и сравнить полученные результаты. Решение задач данного типа нужно продолжать до приобретения твердых навыков в их решении.

Методические материалы к выполнению реферата

Реферат (от лат. referre – сообщать) – краткое изложение в письменном виде или в форме публикации доклада, содержания научного труда (трудов), литературы по теме. Работа над рефератом условно разделяется на выбор темы, подбор литературы, подготовку и защиту плана; написание теоретической части и всего текста с указанием библиографических данных используемых источников, подготовку доклада, выступление с ним. Тематика рефератов полностью связана с основными вопросами изучаемого курса.

Список литературы к темам не дается, и обучающиеся самостоятельно ведут библиографический поиск, причем им не рекомендуется ограничиваться университетской библиотекой.

Важно учитывать, что написание реферата требует от обучающихся определенных усилий. Особое внимание следует уделить подбору литературы, методике ее изучения с целью отбора и обработки собранного материала, обоснованию актуальности темы и теоретического уровня обоснованности используемых в качестве примеров фактов какой-либо деятельности.

Выбрав тему реферата, начав работу над литературой, необходимо составить план. Изучая литературу, продолжается обдумывание темы, осмысливание прочитанного, делаются выписки, сопоставляются точки зрения разных авторов и т.д. Реферативная работа сводится к тому, чтобы в ней выделились две взаимосвязанные стороны: во-первых, ее следует рассматривать как учебное задание, которое должен выполнить обучаемый, а во-вторых, как форму научной работы, творческого воображения при выполнении учебного задания.

Наличие плана реферата позволяет контролировать ход работы, избежать формального переписывания текстов из первоисточников.

Оформление реферата включает титульный лист, оглавление и краткий список использованной литературы. Список использованной литературы размещается на последней странице рукописи или печатной форме реферата. Реферат выполняется в письменной или печатной форме на белых листах формата А4 (210 x 297 мм). Шрифт Times New Roman, кегель 14, через 1,5 интервала при соблюдении следующих размеров текста: верхнее поле – 25 мм, нижнее – 20 мм, левое – 30 мм, правое – 15 мм. Нумерация страниц производится вверху листа, по центру. Титульный лист нумерации не подлежит.

Рефераты должны быть написаны простым, ясным языком, без претензий на наукообразность. Следует избегать сложных грамматических оборотов, непривычных терминов и символов. Если же такие термины и символы все-таки приводятся, то необходимо разъяснять их значение при первом упоминании в тексте реферата.

Объем реферата предполагает тщательный отбор информации, необходимой для краткого изложения вопроса. Важнейший этап – редактирование готового текста реферата и подготовка к обсуждению. Обсуждение требует хорошей ориентации в материале темы, умения выделить главное, поставить дискуссионный вопрос, привлечь внимание слушателей к интересной литературе, логично и убедительно изложить свои мысли.

Рефераты обязательно подлежат защите. Процедура защиты начинается с определения оппонентов защищающего свою работу. Они стремятся дать основательный анализ работы обучающимся, обращают внимание на положительные моменты и недостатки реферата, дают общую оценку содержанию, форме преподнесения материала, характеру использованной литературы. Иногда они дополняют тот или иной раздел реферата. Последнее особенно ценно, ибо говорит о глубоком знании обучающимся-оппонентом изучаемой проблемы.

Обсуждение не ограничивается выслушиванием оппонентов. Другие обучающиеся имеют право уточнить или опровергнуть какое-либо утверждение. Преподаватель предлагает любому обучающемуся задать вопрос по существу доклада или попытаться подвести итог обсуждению.

Алгоритм работы над рефератом

1. Выбор темы

Тема должна быть сформулирована грамотно (с литературной точки зрения);

В названии реферата следует поставить четкие рамки рассмотрения темы;

Желательно избегать слишком длинных названий;

Следует по возможности воздерживаться от использования в названии спорных с научной точки зрения терминов, излишней наукообразности, а также чрезмерного упрощения формулировок.

2. Реферат следует составлять из пяти основных частей: введения; основной части; заключения; списка литературы; приложений.

3. Основные требования к введению:

Во введении не следует концентрироваться на содержании; введение должно включать краткое обоснование актуальности темы реферата, где требуется показать, почему данный вопрос может представлять научный интерес и есть ли связь представляемого материала с современностью. Таким образом, тема реферата должна быть актуальна либо с научной точки зрения, либо с современных позиций.

Очень важно выделить цель, а также задачи, которые требуется решить для выполнения цели.

Введение должно содержать краткий обзор изученной литературы, в котором указывается взятый из того или иного источника материал, кратко анализируются изученные источники, показываются их сильные и слабые стороны;

Объем введения составляет две страницы текста.

4. Требования к основной части реферата:

Основная часть содержит материал, отобранный для рассмотрения проблемы;

Также основная часть должна включать в себя собственно мнение обучающихся и сформулированные самостоятельные выводы, опирающиеся на приведенные факты;

Материал, представленный в основной части, должен быть логически изложен и распределен по параграфам, имеющим свои названия;

В изложении основной части необходимо использовать сноски (в первую очередь, когда приводятся цифры и чьи-то цитаты);

Основная часть должна содержать иллюстративный материал (графики, таблицы и т. д.);

Объем основной части составляет около 10 страниц.

5. Требования к заключению:

В заключении формулируются выводы по параграфам, обращается внимание на выдвинутые во введении задачи и цели;

Заключение должно быть четким, кратким, вытекающим из содержания основной части.

6. Требования к оформлению списка литературы (по ГОСТу):

Необходимо соблюдать правильность последовательности записи источников: сначала следует писать фамилию, а после инициалы; название работы не ставится в кавычки; после названия сокращенно пишется место издания; затем идет год издания; наконец, называется процитированная страница.

Критерии оценки реферата

Обучающийся, защищающий реферат, должен рассказать о его актуальности, поставленных целях и задачах, изученной литературе, структуре основной части, сделанных в ходе работы выводах.

По окончанию выступления ему может быть задано несколько вопросов по представленной проблеме.

Оценка складывается из соблюдения требований к реферату, грамотного раскрытия темы, умения четко рассказывать о представленном реферате, способности понять суть задаваемых по работе вопросов и найти точные ответы на них.

Методические материалы к выполнению эссе

Эссе – литературное произведение небольшого объема, обычно прозаическое, свободной композиции, передающее индивидуальные впечатления, суждения, соображения автора о той или иной проблеме, теме, о том или ином событии или явлении. Это вид самостоятельной исследовательской работы обучающихся, с целью углубления и закрепления теоретических знаний и освоения практических навыков. Цель эссе состоит в развитии самостоятельного творческого мышления и письменного изложения собственных мыслей. При написании эссе обучающийся должен представить развернутый письменный ответ на теоретический или практический актуальный вопрос, объявленный преподавателем в аудитории непосредственно перед ее написанием. В процессе написания эссе разрешается пользоваться нормативно-правовыми актами, конспектом лекций (в печатном виде). Использование интернет-ресурсов не допускается. Темы эссе преподаватель предлагает из числа тех, которые обучающиеся уже рассматривали на лекциях или семинарских занятиях, исходя из содержания заданий в составе оценочных средств. По решению преподавателя, в

качестве темы эссе может быть выбрана одна или несколько тем, которые могут быть распределены между обучающимися по желанию.

Требования к выполнению эссе:

1. Проводится письменно.

2. Эссе выполняется на компьютере (гарнитура Times New Roman, шрифт 14) через 1,5 интервала с полями: верхнее, нижнее – 2; правое – 3; левое – 1,5. Отступ первой строки абзаца – 1,25. Сноски – постраничные. Таблицы и рисунки встраиваются в текст работы. При этом обязательный заголовок таблицы надо размещать над табличным полем, а рисунки сопровождать подрисовочными подписями. При включении в эссе нескольких таблиц и/или рисунков их нумерация обязательна. Обязательна и нумерация страниц. Их целесообразно проставлять внизу страницы – по середине или в правом углу. Номер страницы не ставится на титульном листе, но в общее число страниц он включается. Объем эссе, без учета приложений, не должен превышать 5 страниц. Значительное превышение установленного объема является недостатком работы и указывает на то, что обучающийся не сумел отобрать и переработать необходимый материал.

3. Работа должна содержать собственные умозаключения по сути поставленной проблемы, включать самостоятельно проведенный анализ по сути этой проблемы, выводы, обобщающие авторскую позицию по поставленной проблеме.

Критерии оценки эссе:

«Отлично» – исключительные знания материала, абсолютное понимание сути, безукоризненное знание основных понятий и положений, логически и лексически грамотно изложенный, содержательный, аргументированный, конкретный и исчерпывающий ответ.

«Хорошо» – глубокие знания материала, правильное понимание сути, знание основных понятий и положений, содержательный, полный и конкретный ответ.

«Удовлетворительно» – твердые, но недостаточно полные знания, верное понимание сути, в целом правильный ответ.

«Неудовлетворительно» – непонимание сущности задания, грубые ошибки в ответе.

Методические материалы по выполнению тестирования.

Тестовые задания содержат вопросы и 3-4 варианта ответа по базовым положениям изучаемой темы/раздела, составлены с расчетом на знания, полученные обучающимся в процессе изучения темы/раздела.

Тестовые задания выполняются в письменной форме и сдаются преподавателю, ведущему дисциплину (модуль). На выполнение тестовых заданий обучающимся отводится 45 минут.

При обработке результатов оценочной процедуры используются: критерии оценки по содержанию и качеству полученных ответов, ключи, оценочные листы.

Критерии оценки теста:

«Зачтено» - если обучающийся правильно выполнил не менее 2/3 всей работы или допустил не более одной грубой ошибки и двух недочетов, не более одной грубой и одной негрубой ошибки, не более трех негрубых ошибок, одной негрубой ошибки и трех недочетов, при наличии четырех-пяти недочетов.

«Не зачтено» - если число ошибок и недочетов превысило норму для оценки 3 или правильно выполнено менее 2/3 всей работы.

Методические материалы по выполнению доклада.

Рекомендуется следующая структура доклада:

1. титульный лист, содержание доклада;
2. краткое изложение;
3. цели и задачи;
4. изложение характера исследований и рассмотренных проблем, гипотезы, спорные вопросы;
5. источники информации, методы сбора и анализа данных, степень их полноты и достоверности;

6. анализ и толкование полученных в работе результатов;
7. выводы и оценки;
8. библиография и приложения.
9. Время выступления докладчика не должно превышать 10 минут.
10. Основные требования к оформлению доклада:
 - титульный лист должен включать название доклада, наименование предметной (цикловой) комиссии, фамилию обучающегося;
 - все использованные литературные источники сопровождаются библиографическим описанием;
 - приводимая цитата из источника берется в кавычки (оформляются сноски);
 - единицы измерения должны применяться в соответствии с действующими стандартами;
 - все названия литературных источников следует приводить в соответствии с новейшими изданиями;
 - рекомендуется включение таблиц, графиков, схем, если они отражают основное содержание или улучшают ее наглядность;
 - названия фирм, учреждений, организаций и предприятий должны именоваться так, как они указываются в источнике;

Критерии оценки доклада

При выполнении доклада обучающийся должен продемонстрировать умение кратко излагать прочитанный материал, а также умение обобщать и анализировать материал по теме доклада.

Презентация

Методические материалы к презентациям

1. Объем презентации 10 -20 слайдов.
2. На титульном слайде должно быть отражено:
 - наименование факультета;
 - тема презентации;
 - фамилия, имя, отчество, направление подготовки/ специальность, направленность (профиль)/ специализация, форма обучения, номер группы автора презентации;
 - фамилия, имя, отчество, степень, звание, должность руководитель работы;
 - год выполнения работы.
3. В презентации должны быть отражены обоснование актуальности представляемого материала, цели и задачи работы.
4. Содержание презентации должно включать наиболее значимый материал доклада, а также, при необходимости, таблицы, диаграммы, рисунки, фотографии, карты, видео – вставки, звуковое сопровождение.
5. Заключительный слайд должен содержать информацию об источниках информации для презентации.

Критерии оценки презентации

1. Объем презентации 10 -20 слайдов.
2. Правильность оформления титульного слайда.
3. Актуальность отобранного материала, обоснованность формулировки цели и задач работы.
4. Наглядность и логичность презентации, обоснованность использования таблиц, диаграмм, рисунков, фотографий, карт, видео – вставок, звукового сопровождения; правильный выбор шрифтов, фона, других элементов дизайна слайда.
5. Объем и качество источников информации (не менее 2-х интернет – источников и не менее 2-х литературных источников).

Методические материалы по подготовке к опросу

Самостоятельная работа обучающихся включает подготовку к опросу на практических занятиях. Для этого обучающийся изучает лекции, основную и дополнительную литературу, публикации, информацию из Интернет-ресурсов.

Тема и вопросы к практическим занятиям, вопросы для самоконтроля содержатся в рабочей программе и доводятся до студентов заранее.

Для подготовки к опросу обучающемуся необходимо ознакомиться с материалом, посвященным теме практического занятия, в учебнике или другой рекомендованной литературе, конспекте лекции, обратить внимание на усвоение основных понятий дисциплины, выявить неясные вопросы и подобрать дополнительную литературу для их освещения.

Критерии оценки опроса

«Отлично»:

- дан полный, развернутый ответ на поставленный вопрос;
- в ответе прослеживается четкая структура, логическая последовательность, отражающая сущность раскрываемых понятий, теорий, явлений;
- знание по предмету демонстрируется на фоне понимания его в системе данной науки и междисциплинарных связей;
- свободное владение терминологией;
- ответы на дополнительные вопросы четкие, краткие;

«Хорошо»:

- дан полный, развернутый ответ на поставленный вопрос, показано умение выделять существенные и несущественные признаки, причинно-следственные связи;
 - ответ недостаточно логичен с единичными ошибками в частностях, исправленные студентом с помощью преподавателя;
 - единичные ошибки в терминологии;
 - ответы на дополнительные вопросы правильные, недостаточно полные и четкие.

«Удовлетворительно»:

- ответ не полный, с ошибками в деталях, умение раскрыть значение обобщенных знаний не показано, речевое оформление требует поправок, коррекции;
- логика и последовательность изложения имеют нарушения, студент не способен самостоятельно выделить существенные и несущественные признаки и причинно-следственные связи;
- ошибки в раскрываемых понятиях, терминах;
- студент не ориентируется в теме, допускает серьезные ошибки;
- студент не может ответить на большую часть дополнительных вопросов.

«Неудовлетворительно»:

- ответ представляет собой разрозненные знания с существенными ошибками по вопросу;
- присутствуют фрагментарность, нелогичность изложения, студент не осознает связь обсуждаемого вопроса с другими объектами дисциплины, речь неграмотная;
- незнание терминологии;
- ответы на дополнительные вопросы неправильные.

Методические материалы по выполнению практического задания

При выполнении практического задания обучающийся придерживается следующего алгоритма:

1. Записать дату, тему и цель задания;
2. Ознакомиться с правилами и условия выполнения практического задания;
3. Повторить теоретические задания, необходимые для рациональной работы и других практических действий, используя конспекты лекций и рекомендованную литературу, представленной в программе;
4. Выполнить работу по предложенному алгоритму действий;
5. Обобщить результаты работы, сформулировать выводы / дать ответы на контрольные вопросы;

Работа должна быть выполнена грамотно, с соблюдением культуры изложения. При использовании данных из учебных, методических пособий и другой литературы, периодических изданий, Интернет-источников должны иметься ссылки на вышеперечисленные.

Критерии оценки практического задания:

«Отлично» – правильный ответ, дается четкое обоснование принятому решению; рассуждения четкие последовательные логические; используются ссылки на полученные при изучении дисциплины знания; правильно используются формулы, понятия, процедуры, имеющие прямое отношение к задаче для подтверждения принятого решения.

«Хорошо» – правильный ответ, дается обоснование принятому решению; но с не существенными ошибками, в рассуждениях отсутствует логическая последовательность; используются ссылки на полученные при изучении дисциплины знания, правильно используются формулы, понятия, процедуры, имеющие прямое отношение к задаче для подтверждения принятого решения.

«Удовлетворительно» – правильный ответ, допускаются грубые ошибки в обосновании принятого решения; рассуждения не последовательные сумбурные; используются ссылки на полученные при изучении дисциплины знания; используются формулы, процедуры, понятия, имеющие прямое значение для подтверждения принятого решения, однако, при обращении к ним допускаются серьезные ошибки, студент не может правильно ими воспользоваться.

«Неудовлетворительно, не зачтено» – ответ неверный, отсутствует обоснование принятому решению; студент демонстрирует полное непонимание сути вопроса.

Для оценки решения ситуационной задачи (аналитического задания):

Оценка «отлично» выставляется, если задача решена грамотно, ответы на вопросы сформулированы четко. Эталонный ответ полностью соответствует решению студента, которое хорошо обосновано теоретически.

Оценка «хорошо» выставляется, если задача решена, ответы на вопросы сформулированы не достаточно четко. Решение студента в целом соответствует эталонному ответу, но не достаточно хорошо обосновано теоретически.

Оценка «удовлетворительно» выставляется, если задача решена не полностью, ответы не содержат всех необходимых обоснований решения.

Оценка «неудовлетворительно» выставляется, если задача не решена или имеет грубые теоретические ошибки в ответе на поставленные вопросы.

Методические материалы по выполнению лабораторного задания

При выполнении лабораторного задания обучающийся придерживается следующего алгоритма:

1. Записать дату, тему и цель задания;
2. Ознакомиться с правилами и условия выполнения задания;
3. Повторить теоретические задания, необходимые для рациональной работы и других практических действий, используя конспекты лекций и рекомендованную литературу, представленной в программе;
4. Выполнить работу по предложенному алгоритму действий;
5. Обобщить результаты работы, сформулировать выводы / дать ответы на контрольные вопросы;

Работа должна быть выполнена грамотно, с соблюдением культуры изложения. При использовании данных из учебных, методических пособий и другой литературы, периодических изданий, Интернет-источников должны иметься ссылки на вышеперечисленные.

Критерии оценки лабораторного задания:

«Отлично» – правильный ответ, дается четкое обоснование принятому решению; рассуждения четкие последовательные логические; используются ссылки на полученные при изучении дисциплины знания; правильно используются формулы, понятия, процедуры, имеющие прямое отношение к задаче для подтверждения принятого решения.

«Хорошо» – правильный ответ, дается обоснование принятому решению; но с не существенными ошибками, в рассуждениях отсутствует логическая последовательность; используются ссылки на полученные при изучении дисциплины знания, правильно используются формулы, понятия, процедуры, имеющие прямое отношение к задаче для подтверждения принятого решения.

«Удовлетворительно» – правильный ответ, допускаются грубые ошибки в обосновании принятого решения; рассуждения не последовательные сумбурные; используются ссылки на полученные при изучении дисциплины знания; используются формулы, процедуры, понятия, имеющие прямое значение для подтверждения принятого решения, однако, при обращении к ним допускаются серьезные ошибки, студент не может правильно ими воспользоваться.

«Неудовлетворительно, не зачтено» – ответ неверный, отсутствует обоснование принятому решению; студент демонстрирует полное непонимание сути вопроса.

Методические указания для подготовки к промежуточной аттестации.

Изучение учебных дисциплин (модулей) завершается зачетом/зачетом с оценкой или экзаменом. Подготовка к промежуточной аттестации способствует закреплению, углублению и обобщению знаний, получаемых, в процессе обучения, а также применению их к решению практических задач. Готовясь к экзамену, студент ликвидирует имеющиеся пробелы в знаниях, углубляет, систематизирует и упорядочивает свои знания. На зачете или экзамене студент демонстрирует то, что он освоил в процессе обучения по дисциплине (модулю).

Вначале следует просмотреть весь материал по дисциплине (модулю), отметить для себя трудные вопросы. Обязательно в них разобраться. В заключение еще раз целесообразно повторить основные положения, используя при этом листы опорных сигналов. Систематическая подготовка к занятиям в течение семестра позволит использовать время промежуточной аттестации для систематизации знаний.

3. МЕТОДИЧЕСКИЕ МАТЕРИАЛЫ, ОПРЕДЕЛЯЮЩИЕ ПРОЦЕДУРЫ ОЦЕНИВАНИЯ ЗНАНИЙ, УМЕНИЙ, НАВЫКОВ И (ИЛИ) ОПЫТА ДЕЯТЕЛЬНОСТИ, ХАРАКТЕРИЗУЮЩИХ ЭТАПЫ ФОРМИРОВАНИЯ КОМПЕТЕНЦИЙ

3.1. Организационные основы применения балльно-рейтинговой системы оценки успеваемости обучающихся по дисциплине (модулю)

Оценка качества освоения обучающимися дисциплины (модуля) реализуется в формате балльно-рейтинговой системы оценки успеваемости обучающихся (БРСО).

БРСО в ходе текущего контроля успеваемости и промежуточной аттестации осуществляется по 100-балльной шкале.

Академический рейтинг обучающегося по дисциплине (модулю) складывается из результатов:

- текущего контроля успеваемости (максимальный текущий рейтинг обучающегося 80 рейтинговых баллов);
- промежуточной аттестации (максимальный рубежный рейтинг обучающегося 20 рейтинговых баллов).

Условия оценки освоения обучающимся дисциплины (модуля) в формате БРСО доводятся преподавателем до сведения обучающихся на первом учебном занятии, а также размещены в свободном доступе в электронной информационно-образовательной среде Университета.

3.2. Проведение текущего контроля успеваемости обучающихся по дисциплине (модулю) в соответствии с балльно-рейтинговой системой оценки успеваемости обучающегося

В течение учебного семестра до промежуточной аттестации на основании утвержденной рабочей программы дисциплины (модуля) формируется текущий рейтинг

обучающегося. Текущий рейтинг обучающегося складывается как сумма рейтинговых баллов, полученных им в течение учебного семестра по всем видам учебных занятий по учебной дисциплине.

В процессе текущего контроля оцениваются следующие действия обучающегося, направленные на освоение компетенций в рамках изучения учебной дисциплины:

- академическая активность (посещаемость учебных занятий, самостоятельное изучение содержания учебной дисциплины в электронной информационно-образовательной среде, соблюдение сроков сдачи практических заданий и текущих контрольных мероприятий и др.);
- выполнение и сдача текущих и итогового практических заданий (эссе, рефераты, творческие задания, кейс-задания, лабораторные работы, расчетные задания и др., активное участие в групповых интерактивных занятиях (дискуссии, WiKi-проекты и др.), защита проектов и др.);
- прохождение рубежей текущего контроля, включая соблюдение графика их прохождения в электронной информационно-образовательной среде.

Для планирования расчета текущего рейтинга обучающегося используются следующие пропорции:

Вид учебного действия	Максимальная рейтинговая оценка, баллов
академическая активность	10
практические задания	40
<i>из них: текущие практические задания</i>	20
<i>итоговое практическое задание</i>	20
рубежи текущего контроля	30
ИТОГО:	80

В течение учебного семестра по дисциплине (модулю) обучающимся должен быть накоплен текущий рейтинг не менее 52 рейтинговых баллов (65% от максимального значения текущего рейтинга).

Необходимыми условиями допуска обучающегося к промежуточной аттестации по дисциплине являются положительное прохождение обучающимся не менее 65% рубежей текущего контроля с накоплением не менее 65% максимального рейтингового балла за каждый рубеж текущего контроля и положительное выполнение итогового практического задания с накоплением не менее 65% максимального рейтингового балла, установленного за итоговое практическое задание.

Невыполнение вышеуказанных условий является текущей академической задолженностью, которая должна быть ликвидирована обучающимся до контрольного мероприятия промежуточной аттестации.

Сведения о наличии у обучающихся текущей академической задолженности, сроках и порядке добора рейтинговых баллов для её ликвидации доводятся до обучающихся педагогическим работником.

В случае неликвидации текущей академической задолженности, педагогический работник обязан во время контрольного мероприятия промежуточной аттестации поставить обучающемуся 0 рейтинговых баллов. В этом случае ликвидация текущей академической задолженности возможна в периоды проведения повторной промежуточной аттестации.

3.3. Проведение промежуточной аттестации обучающихся по дисциплине (модулю) в соответствии с балльно-рейтинговой системой оценки успеваемости обучающегося

Промежуточная аттестация по дисциплине (модулю) проводится в соответствии с Положением о промежуточной аттестации обучающихся по основным профессиональным

образовательным программам высшего образования – программ специалитета в Российском государственном социальном университете и Положением о балльно-рейтинговой системе оценки успеваемости обучающихся по основным профессиональным образовательным программам высшего образования - программам бакалавриата, программам специалитета, программам магистратуры в Российском государственном социальном университете.

На промежуточную аттестацию отводится 20 рейтинговых баллов.

Ответы обучающегося на контрольном мероприятии промежуточной аттестации оцениваются педагогическим работником по 20 - балльной шкале, а итоговая оценка по дисциплине (модулю) выставляется по пятибалльной системе для экзамена и по системе зачтено/не зачтено для зачета.

Критерии выставления оценки определяются Положением о балльно-рейтинговой системе оценки успеваемости обучающихся по основным профессиональным образовательным программам высшего образования - программам бакалавриата, программам специалитета, программам магистратуры в Российском государственном социальном университете.

В процессе определения рубежного рейтинга обучающегося используется следующая шкала:

Рубежный рейтинг	Критерии оценки освоения обучающимся учебной дисциплины в ходе контрольных мероприятий промежуточной аттестации
19-20 рейтинговых баллов	обучающийся глубоко и прочно усвоил программный материал, исчерпывающе, последовательно, грамотно и логически стройно его излагает, тесно увязывает с задачами и будущей деятельностью, не затрудняется с ответом при видоизменении задания, свободно справляется с задачами и практическими заданиями, правильно обосновывает принятые решения, умеет самостоятельно обобщать и излагать материал, не допуская
16-18 рейтинговых баллов	обучающийся твердо знает программный материал, грамотно и по существу излагает его, не допуская существенных неточностей в ответе на вопрос, может правильно применять теоретические положения и владеет необходимыми умениями и навыками при выполнении практических
13-15 рейтинговых баллов	обучающийся освоил основной материал, но не знает отдельных деталей, допускает неточности, недостаточно правильные формулировки, нарушает последовательность в изложении программного материала и испытывает затруднения в выполнении практических заданий
1-12 рейтинговых баллов	обучающийся не знает значительной части программного материала, допускает существенные ошибки, с большими затруднениями выполняет практические задания
0 рейтинговых баллов	не аттестован

Если результат контроля успеваемости в рамках проведения контрольных мероприятий промежуточной аттестации (рубежный рейтинг обучающегося) неудовлетворительный (получено менее 13 рейтинговых баллов), то промежуточная аттестация по учебной дисциплине (модулю) невозможна даже при наличии высокого текущего рейтинга, полученного по итогам текущего контроля по учебной дисциплине (модулю).

**Приложение № 1 к методическим материалам
по дисциплине (модулю). Конспекты
лекционных занятий по дисциплине (модулю)**

КОНСПЕКТЫ ЛЕКЦИОННЫХ ЗАНЯТИЙ ПО ДИСЦИПЛИНЕ (МОДУЛЮ)

1. Учебная дисциплина.

2. Раздел/Тема лекционного занятия.

3. Цели занятия.

(Цели занятия можно формулировать следующим образом: сформировать представление о ... , сформировать понимание ..., раскрыть основные положения ... , раскрыть сущность ...)

4. Структура лекционного занятия.

№ п/п	Содержание (кратко)	Методы и средства обучения

5. Содержание лекционного занятия и взаимодействие с аудиторией.

Введение.

Формулирование темы занятия. Использование вводного примера, описание ситуации, демонстрация какого-либо процесса и т. д. (в зависимости от вида, замысла лекции и её структуры)

1. Тема лекционного занятия.

Текст лекции.

Примеры, иллюстрации, демонстрация, видео и т. д.

Взаимодействие с аудиторией (указания, вопросы, проблемные ситуации, эвристическая беседа и т. д.)

2. Тема лекционного занятия.

Текст лекции.

Примеры, иллюстрации, демонстрация, видео и т. д.

Взаимодействие с аудиторией (вопросы, вкрапленные задания, активное резюмирование, проблемные ситуации, эвристическая беседа и т. д.)

**Приложение № 2 к методическим материалам
по дисциплине (модулю). Конспекты
практических (семинарских) занятий по
дисциплине (модулю)**

**КОНСПЕКТЫ ПРАКТИЧЕСКИХ (СЕМИНАРСКИХ) ЗАНЯТИЙ ПО
ДИСЦИПЛИНЕ (МОДУЛЮ)**

1. Учебная дисциплина.

2. Тема практического (семинарского) занятия.

3. Цели занятия.

(Цели занятия можно формулировать следующим образом: сформировать представление о ... , сформировать понимание ... , раскрыть основные положения ... , раскрыть сущность ...)

4. Структура практического (семинарского) занятия.

№ п/п	Содержание (кратко)	Методы и средства обучения

5. Содержание практического (семинарского) занятия и взаимодействие с аудиторией.

Введение.

Формулирование темы занятия. Использование вводного примера, описание ситуации, демонстрация какого-либо процесса и т. д. (в зависимости от вида, замысла лекции и её структуры)

1. Тема практического (семинарского) занятия.

Вопросы к обсуждению:

Практические задания:

Требования к выполнению практического задания:

2. Тема практического (семинарского) занятия.

Вопросы к обсуждению:

Практические задания:

Требования к выполнению практического задания:

**Приложение № 3 к методическим материалам
по дисциплине (модулю). Конспекты
лабораторных занятий по дисциплине
(модулю)**

КОНСПЕКТЫ ЛАБОРАТОРНЫХ ЗАНЯТИЙ ПО ДИСЦИПЛИНЕ (МОДУЛЮ)

1. Учебная дисциплина.
2. Тема лабораторного занятия.
3. Цели занятия.

(Цели занятия можно формулировать следующим образом: сформировать представление о ... , сформировать понимание ... , раскрыть основные положения ... , раскрыть сущность ...)

4. Структура практического (семинарского) занятия.

№ п/п	Содержание (кратко)	Методы и средства обучения

5. Содержание лабораторного занятия и взаимодействие с аудиторией.

Введение.

Формулирование темы занятия. Использование вводного примера, описание ситуации, демонстрация какого-либо процесса и т. д. (в зависимости от вида, замысла лекции и её структуры)

1. Тема лабораторно занятия
Вопросы к обсуждению:

Практические задания:

Требования к выполнению практического задания:

2. Тема лабораторно занятия
Вопросы к обсуждению:

Практические задания:

Требования к выполнению практического задания:

**Приложение № 4 к методическим материалам
по дисциплине (модулю). Учебно-наглядные
пособия по дисциплине (модулю)**

УЧЕБНО-НАГЛЯДНЫЕ ПОСОБИЯ ПО ДИСЦИПЛИНЕ (МОДУЛЮ)

РАЗДЕЛ 1. Наименование раздела.

Тема 1.1. Наименование темы.

Указываются схемы, таблицы, диаграммы и др. виды учебно-наглядных пособий по теме.

Тема 1.2. Наименование темы.

Указываются схемы, таблицы, диаграммы и др. виды учебно-наглядных пособий по теме.

Тема 1.3. Наименование темы.

Указываются схемы, таблицы, диаграммы и др. виды учебно-наглядных пособий по теме.

РАЗДЕЛ 2. Наименование раздела.

Тема 2.1. Наименование темы.

Указываются схемы, таблицы, диаграммы и др. виды учебно-наглядных пособий по теме.

Тема 2.2. Наименование темы.

Указываются схемы, таблицы, диаграммы и др. виды учебно-наглядных пособий по теме.

Тема 2.3. Наименование темы.

Указываются схемы, таблицы, диаграммы и др. виды учебно-наглядных пособий по теме.

ЛИСТ РЕГИСТРАЦИИ ИЗМЕНЕНИЙ

№ п/п	Содержание изменения	Реквизиты документа об утверждении изменения	Дата введения изменения
1	Утверждена и введена в действие на заседании кафедры охраны природы на основании Федерального государственного образовательного стандарта высшего образования по направлению подготовки 20.03.01 «Техносферная безопасность», утвержденного приказом Министерства науки и высшего образования Российской Федерации от 25 мая 2020 г. № 680	Протокол заседания Ученого совета факультета №9 от «25» апреля 2023_ года	---.---.---
2	*	Протокол заседания Ученого совета факультета № _____ от « _____ » _____ 20__ года	---.---.---
3	*	Протокол заседания Ученого совета факультета № _____ от « _____ » _____ 20__ года	---.---.---
4	*	Протокол заседания Ученого совета факультета № _____ от « _____ » _____ 20__ года	---.---.---



**Министерство науки и высшего образования Российской Федерации
Федеральное государственное бюджетное образовательное учреждение
высшего образования
«Российский государственный социальный университет»**

УТВЕРЖДАЮ

**Заместитель руководителя факультета
экологии и природоохранной деятельности**

**/ А.Н. Островский /
« 25 » апреля 2023 г.**

МЕТОДИЧЕСКИЕ МАТЕРИАЛЫ ПО ДИСЦИПЛИНЕ (МОДУЛЮ)

ФИЗИКА

**Направление подготовки
«20.03.01 Техносферная безопасность»**

**Направленность
«Безопасность жизнедеятельности в техносфере»**

**ОБРАЗОВАТЕЛЬНАЯ ПРОГРАММА ВЫСШЕГО ОБРАЗОВАНИЯ – ПРОГРАММА
БАКАЛАВРИАТА**

**Форма обучения
Очная**

Москва, 2023 г.

Методические материалы по дисциплине (модулю) «Физика» разработаны на основании федерального государственного образовательного стандарта высшего образования – *бакалавриата* по направлению подготовки 20.03.01 *Техносферная безопасность*, утвержденного приказом Министерства науки и высшего образования Российской Федерации от 25.05.2020г № 680, учебного плана по основной профессиональной образовательной программе высшего образования - программы *бакалавриата* по направлению подготовки 20.03.01 *Техносферная безопасность*.

Методические материалы по дисциплине (модулю) разработаны рабочей группой в составе: «Физика» разработана рабочей группой в составе:

к.п.н., доцента Пивневой С.В.,
старшего преподавателя кафедры комплекса естественно-научных дисциплин Бекбулатова Д.Р.

Методические материалы по дисциплине (модулю) обсуждены и утверждены на заседании кафедры комплекса естественно-научных дисциплин.
Протокол № 7 от «28» марта 2023 года

Заведующий кафедрой
ученая степень, ученое звание



С.В. Пивнева

(подпись)

Методические материалы по дисциплине (модулю) рецензированы и рекомендованы к утверждению:

Д.т.н., ведущий научный сотрудник
ФГБУН Институт проблем управления
им. В.А. Трапезникова Российской
академии наук

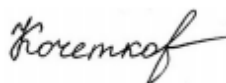

С.А. Кочетков

(подпись)

Д.т.н., профессор
ФГБУН Институт проблем управления
им. В.А. Трапезникова Российской
академии наук



С.А. Краснова

(подпись)

СОДЕРЖАНИЕ

1. МЕТОДИЧЕСКИЕ МАТЕРИАЛЫ К ЛЕКЦИОННЫМ, ПРАКТИЧЕСКИМ, ЛАБОРАТОРНЫМ ЗАНЯТИЯМ	4
1.1. Методические материалы к проведению лекционных занятий по дисциплине (модулю).....	4
1.2. Методические материалы по подготовке к практическим занятиям по дисциплине (модулю)	7
1.4. Методические материалы по подготовке к лабораторным занятиям по дисциплине (модулю).....	13
2. МЕТОДИЧЕСКИЕ РЕКОМЕНДАЦИИ ДЛЯ ОБУЧАЮЩИХСЯ ПО ОСВОЕНИЮ ДИСЦИПЛИНЫ (МОДУЛЯ) И САМОСТОЯТЕЛЬНОЙ РАБОТЕ	49
3. МЕТОДИЧЕСКИЕ МАТЕРИАЛЫ, ОПРЕДЕЛЯЮЩИЕ ПРОЦЕДУРЫ ОЦЕНИВАНИЯ ЗНАНИЙ, УМЕНИЙ, НАВЫКОВ И (ИЛИ) ОПЫТА ДЕЯТЕЛЬНОСТИ, ХАРАКТЕРИЗУЮЩИХ ЭТАПЫ ФОРМИРОВАНИЯ КОМПЕТЕНЦИЙ	59
3.1. Организационные основы применения балльно-рейтинговой системы оценки успеваемости обучающихся по дисциплине (модулю)	59
3.2. Проведение текущего контроля успеваемости обучающихся по дисциплине (модулю) в соответствии с балльно-рейтинговой системой оценки успеваемости обучающегося	59
3.3. Проведение промежуточной аттестации обучающихся по дисциплине (модулю) в соответствии с балльно-рейтинговой системой оценки успеваемости обучающегося.....	60
ЛИСТ РЕГИСТРАЦИИ ИЗМЕНЕНИЙ	62

1. МЕТОДИЧЕСКИЕ МАТЕРИАЛЫ К ЛЕКЦИОННЫМ, ПРАКТИЧЕСКИМ, ЛАБОРАТОРНЫМ ЗАНЯТИЯМ

1.1. Методические материалы к проведению лекционных занятий по дисциплине (модулю)

Лекция - один из методов обучения, одна из основных системообразующих форм организации учебного процесса в вузе. Лекционное занятие представляет собой систематическое, последовательное, монологическое изложение педагогическим работником учебного материала, как правило, теоретического характера. Такое занятие представляет собой элемент технологии представления учебного материала путем логически стройного, систематически последовательного и ясного изложения.

Цель лекции – организация целенаправленной познавательной деятельности обучающихся по овладению программным материалом дисциплины (модуля). Чтение курса лекций позволяет дать связанное, последовательное изложение материала в соответствии с новейшими данными науки, сообщить слушателям основное содержание предмета в целостном, систематизированном виде. В ряде случаев лекция выполняет функцию основного источника информации: при отсутствии учебников и учебных пособий, чаще по новым курсам; в случае, когда новые научные данные по той или иной теме не нашли отражения в учебниках; отдельные разделы и темы очень сложны для самостоятельного изучения. В таких случаях только лектор может методически помочь обучающимся в освоении сложного материала.

Возможные формы проведения лекций:

- Вводная лекция – один из наиболее важных и трудных видов лекции при чтении систематических курсов. От успеха этой лекции во многом зависит успех усвоения всего курса. Она может содержать: определение дисциплины (модуля); краткую историческую справку о дисциплине (модуле); цели и задачи дисциплины (модуля), ее роль в общей системе обучения и связь со смежными дисциплинами (модулями); основные проблемы (понятия и определения) данной науки; основную и дополнительную учебную литературу; особенности самостоятельной работы обучающихся над дисциплиной (модулем) и формы участия в научно-исследовательской работе; отчетность по курсу.

- Информационная лекция ориентирована на изложение и объяснение обучающимся научной информации, подлежащей осмыслению и запоминанию. Это самый традиционный тип лекций в практике высшей школы.

- Заключительная лекция предназначена для обобщения полученных знаний и раскрытия перспектив дальнейшего развития данной науки.

- Обзорная лекция – это систематизация научных знаний на высоком уровне, допускающая большое число ассоциативных связей в процессе осмысления информации, излагаемой при раскрытии внутрипредметной и межпредметной связей, исключая детализацию и конкретизацию. Как правило, стержень излагаемых теоретических положений составляет научно-понятийная и концептуальная основа всего курса или крупных его разделов.

- Лекция-беседа - непосредственный контакт педагогического работника с аудиторией - диалог. По ходу лекции педагогический работник задает вопросы для выяснения мнений и уровня осведомленности обучающихся по рассматриваемой проблеме.

- Лекция-дискуссия - свободный обмен мнениями в ходе изложения лекционного материала. Педагогический работник активизирует участие в обсуждении отдельными вопросами, сопоставляет между собой различные мнения и тем самым развивает дискуссию, стремясь направить ее в нужное русло.

- Лекция с применением обратной связи включает в себе то, что в начале и конце каждого раздела лекции задаются вопросы. Первый - для того, чтобы узнать, насколько обучающиеся ориентируются в излагаемом материале, вопрос в конце раздела предназначен для выяснения степени усвоения только что изложенного материала. При

неудовлетворительных результатах контрольного опроса педагогический работник возвращается к уже прочитанному разделу, изменив при этом методику подачи материала.

- Проблемная лекция опирается на логику последовательно моделируемых проблемных ситуаций путем постановки проблемных вопросов или предъявления проблемных задач. Проблемный вопрос - это диалектическое противоречие, требующее для своего решения размышления, сравнения, поиска, приобретения и применения новых знаний. Проблемная задача содержит дополнительную вводную информацию и при необходимости некоторые ориентиры поиска ее решения.

- Программированная лекция - консультация – педагогический работник сам составляет и предлагает обучающимся вопросы. На подготовленные вопросы педагогический работник сначала просит ответить обучающихся, а затем проводит анализ и обсуждение неправильных ответов. В лекциях можно использовать наглядные материалы, а также подготовить презентацию. Что касается презентации, то в качестве визуальной поддержки ее можно органично интегрировать во все вышеупомянутые лекции. В то же время лекцию-презентацию возможно выделить и в качестве самостоятельной формы. Лекция-презентация должна отражать суть основных и (или) проблемных вопросов лекции, на которые особо следует обратить внимание обучающихся. В условиях применения активного метода проведения занятий презентация представляется весьма удачным способом донесения информации до слушателей. Единственное, на что следует обратить внимание при подготовке слайдов, - это их оформление и текст. Слайд не должен быть перегружен картинками и лишней информацией, которая будет отвлекать от основного аспекта того или иного вопроса лекции. Во время лекции можно задавать вопросы аудитории в отношении того или иного слайда, тем самым еще больше вовлекая обучающихся в проблематику.

Краткое содержание лекционных занятий

Наименование разделов и тем	Содержание учебного материала
РАЗДЕЛ 1. Постоянный ток.	
Тема 1.1. Природа электрического тока.	<p>Электрический ток, сила и плотность тока. Сторонние силы. Электродвижущая сила и напряжение.</p> <p>Закон Ома для однородного и неоднородного участков цепи. Работа и мощность тока. Закон Джоуля-Ленца. Правила Кирхгофа для разветвленных цепей</p>
Тема 1.2. Соединения проводников	<p>Последовательное соединение проводников. Параллельное соединение проводников. Смешанное соединение проводников</p>
РАЗДЕЛ 2. Электромагнитные взаимодействия.	
Тема 2.1. Виды взаимодействий.	<p>Закон сохранения электрического заряда. Закон Кулона. Напряженность электростатического поля. Принцип суперпозиции электростатических полей. Теорема Гаусса для электростатического поля.</p>
Тема 2.2. Электромагнитная индукция.	<p>Явление электромагнитной индукции. Закон Фарадея. Правило Ленца. Вращение рамки в</p>

	магнитном поле. Индуктивность контура. Самоиндукция. Взаимная индукция. Трансформаторы. Энергия магнитного поля.
Тема 2.3. Силы Ампера и Лоренца.	Магнитное поле и его характеристики. Магнитное поле движущегося заряда. Закон Био-Савара-Лапласа. Действие магнитного поля на движущийся заряд. Сила Лоренца. Закон Ампера. Циркуляция вектора \mathbf{H} . Магнитное поле соленоида. Теорема Гаусса для поля \mathbf{H} . Работа по перемещению проводника и контура с током в магнитном поле.
Раздел 3. Гидростатика	
Тема 3.1. Характеристики основных свойств жидкостей	Свойства жидкостей. Плотность, вязкость, сжимаемость, непрерывность, подвижность. Баротропные и бароклинные жидкости. Характеристики основных свойств жидкостей.
Тема 3.2. Силы внутренние и внешние. Силы объемные и поверхностные.	Непрерывность распределения сил в жидкой среде. Силы внутренние и внешние. Направление действия сил. Силы объемные и поверхностные. Идеальная и реальная жидкость. Силы давления и силы трения. Деформация в жидкости. Скорости деформации. Напряжения в жидкой среде. Равенство давления по направлениям. Распределение давления в жидкости.
Тема 3.3. Условия равновесия жидкости.	Условия равновесия жидкости. Основное уравнение гидростатики. Закон Паскаля. Применение закона Паскаля в технике.
Тема 3.4. Основное уравнение гидростатики.	Главный вектор и главный момент сил давления. Закон Архимеда. Равновесие погруженного тела. Остойчивость судна. Давление жидкости на стенки сосуда. Капиллярность. Измерение статического давления. Манометрическое и вакуумметрическое давления.
Раздел 4. Гидродинамика.	
Тема 4.1. Прямолинейное, равноускоренное движение сосуда	Методы кинематического анализа. Особенности кинематики жидкого потока. Мгновенная и усредненная скорость. Траектории и линии тока. Трубка тока. Движение объемное, плоское и осесимметричное.

Тема 4.2. Закон сохранения энергии в жидкости.	Закон сохранения массы - закон непрерывности потока. Закон сохранения энергии. Уравнение Бернулли. Примеры применения уравнения Бернулли. Уравнения движения идеальной жидкости. Уравнение движения реальной жидкости. Вязкость веществ и вязкие течения. Уравнения движения вязкой жидкости Навье-Стокса.
Раздел 5. Кинематика жидкости.	
Тема 5.1. Методы кинематического исследования движения жидкости.	Метод Лагранжа. Метод Эйлера
Тема 5.2. Скорости деформации жидкой частицы.	Понятие о вихревом и безвихревом течениях.
Тема 5.3. Уравнение Бернулли.	Примеры применения уравнения Бернулли. Уравнения движения идеальной жидкости. Уравнение движения реальной жидкости Два режима течения жидкости. Опыты Рейнольдса. Ламинарное движение жидкости по цилиндрической трубе. Переход ламинарного движения в турбулентное. Критическое число Рейнольдса. Турбулентное течение в трубах. Закон распределения скоростей.
Тема 5.4. Подземная гидродинамика.	Сопrotивления при внезапном изменении сечения трубопровода. Гидравлический удар. Уравнение Жуковского. Сопrotивления диафрагм. Сопrotивления при входе и выходе из трубы. Коэффициенты сопrotивления дроссельных заслонок. Сопrotивления заслонок. Сопrotивления при изгибах трубопроводов. Расчет простого трубопровода.

1.2. Методические материалы по подготовке к практическим занятиям по дисциплине (модулю)

Практические (семинарские) занятия - одна из форм учебного занятия, направленная на развитие самостоятельности обучающихся и приобретение умений и навыков. Данные учебные занятия углубляют, расширяют, детализируют полученные ранее знания. Практическое занятие предполагает выполнение обучающимися по заданию и под руководством преподавателей одной или нескольких практических работ.

Цель практических занятий и семинаров состоит в развитии познавательных способностей, самостоятельности мышления и творческой активности обучающихся; углублении, расширении, детализировании знаний, полученных на лекции в обобщенной форме, и содействии выработке навыков профессиональной деятельности. В отдельных случаях на практических занятиях и семинарах руководителем занятия сообщаются дополнительные знания.

Для достижения поставленных целей и решения требуемого перечня задач практические занятия и семинары проводятся традиционными технологиями или с использованием активных и интерактивных образовательных технологий.

Возможные формы проведения практических (семинарских) занятий:

- Деловая игра - это метод группового обучения совместной деятельности в процессе решения общих задач в условиях максимально возможного приближения к реальным проблемным ситуациям. Имитационные игры - на занятиях имитируется деятельность какой-либо организации, предприятия или его подразделения. Имитироваться могут события, конкретная деятельность людей (деловое совещание, обсуждение плана) и обстановка, условия, в которых происходит событие или осуществляется деятельность (кабинет начальника цеха, зал заседаний). Исполнение ролей (ролевые игры) - в этих играх отрабатывается тактика поведения, действий, выполнение функций и обязанностей конкретного лица. Для проведения игр с исполнением роли разрабатывается модель-пьеса ситуации, между студентами распределяются роли с «обязательным содержанием», характеризующиеся различными интересами; в процессе их взаимодействия должно быть найдено компромиссное решение. «Деловой театр» (метод инсценировки) - в нем разыгрывается какая-либо ситуация, поведение человека в этой обстановке, обучающийся должен вжиться в образ определенного лица, понять его действия, оценить обстановку и найти правильную линию поведения. Основная задача метода инсценировки - научить ориентироваться в различных обстоятельствах, давать объективную оценку своему поведению, учитывать возможности других людей, влиять на их интересы, потребности и деятельность, не прибегая к формальным атрибутам власти, к приказу.

- Игровое проектирование - является практическим занятием или циклом занятий, суть которых состоит в разработке инженерного, конструкторского, технологического и других видов проектов в игровых условиях, максимально воссоздающих реальность. Этот метод отличается высокой степенью сочетания индивидуальной и совместной работы обучающихся.

- Познавательно-дидактические игры не относятся к деловым играм. Они предполагают лишь включение изучаемого материала в необычный игровой контекст и иногда содержат лишь элементы ролевых игр. Такие игры могут проводиться в виде копирования научных, культурных, социальных явлений (конкурс знатоков, «Поле чудес», КВН и т.д.) и в виде предметно-содержательных моделей, (например, игры-путешествия, когда надо разработать рациональный маршрут, пользуясь различными картами).

- Анализ конкретных ситуаций. Конкретная ситуация – это любое событие, которое содержит в себе противоречие или вступает в противоречие с окружающей средой. Ситуации могут нести в себе как позитивный, так и отрицательный опыт. Все ситуации делятся на простые, критические и экстремальные.

- Кейс-метод (от английского case – случай, ситуация) – усовершенствованный метод анализа конкретных ситуаций, метод активного проблемно-ситуационного анализа, основанный на обучении путем решения конкретных задач – ситуаций (решение кейсов). Непосредственная цель метода case-study - обучающиеся должны проанализировать ситуацию, разобраться в сути проблем, предложить возможные решения и выбрать лучшее из них. Кейсы делятся на практические (отражающие реальные жизненные ситуации), обучающие (искусственно созданные, содержащие значительные элементы условности при отражении в нем жизни) и исследовательские (ориентированные на проведение исследовательской

деятельности посредством применения метода моделирования). Метод конкретных ситуаций (метод case-study) относится к неигровым имитационным активным методам обучения.

- Тренинг (англ. training от train — обучать, воспитывать) – метод активного обучения, направленный на развитие знаний, умений и навыков и социальных установок. Тренинг – форма интерактивного обучения, целью которого является развитие компетентности межличностного и профессионального поведения в общении. Достоинство тренинга заключается в том, что он обеспечивает активное вовлечение всех участников в процесс обучения. Можно выделить основные типы тренингов по критерию направленности воздействия и изменений – навыковый, психотерапевтический, социально-психологический, бизнес-тренинг.

- Метод Сократа (Майевтика) – метод вопросов, предполагающих критическое отношение к догматическим утверждениям, называется еще как метод «сократовской иронии». Это умение извлекать скрытое в человеке знание с помощью искусных наводящих вопросов, подразумевающего короткий, простой и заранее предсказуемый ответ.

- Интерактивная лекция – выступление ведущего обучающего перед большой аудиторией с применением следующих активных форм обучения: дискуссия, беседа, демонстрация слайдов или учебных фильмов, мозговой штурм.

- Групповая, научная дискуссия, диспут. Дискуссия — это целенаправленное обсуждение конкретного вопроса, сопровождающееся обменом мнениями, идеями между двумя и более лицами. Задача дискуссии - обнаружить различия в понимании вопроса и в споре установить истину. Дискуссии могут быть свободными и управляемыми. К технике управляемой дискуссии относятся: четкое определение цели, прогнозирование реакции оппонентов, планирование своего поведения, ограничение времени на выступления и их заданная очередность. Разновидностью свободной дискуссии является форум, где каждому желающему дается неограниченное время на выступление, при условии, что его выступление вызывает интерес аудитории. Каждый конкретный форум имеет свою тематику — достаточно широкую, чтобы в её пределах можно было вести многоплановое обсуждение.

- Дебаты – это чётко структурированный и специально организованный публичный обмен мыслями между двумя сторонами по актуальным темам. Это разновидность публичной дискуссии участников дебатов, направляющая на переубеждение в своей правоте третьей стороны, а не друг друга. Поэтому вербальные и невербальные средства, которые используются участниками дебатов, имеют целью получения определённого результата — сформировать у слушателей положительное впечатление от собственной позиции.

- Метод работы в малых группах. Групповое обсуждение кого-либо вопроса направлено на достижение лучшего взаимопонимания и нахождения истины. Групповое обсуждение способствует лучшему усвоению изучаемого материала. Оптимальное количество участников - 5-7 человек. Перед обучающимися ставится проблема, выделяется определенное время, в течение которого они должны подготовить аргументированный обдуманный ответ. Педагогический работник может устанавливать правила проведения группового обсуждения – задавать определенные рамки обсуждения, ввести алгоритм выработки общего мнения, назначить лидера и др.

- Круглый стол - общество, собрание в рамках более крупного мероприятия (съезда, симпозиума, конференции). Мероприятие, как правило, на которое приглашаются эксперты и специалисты из разных сфер деятельности для обсуждения актуальных вопросов. Данная модель обсуждения, основываясь на соглашениях, в качестве итогов даёт результаты, которые, в свою очередь, являются новыми соглашениями.

- Коллоквиум - (лат. colloquium — разговор, беседа) - одна из форм учебных занятий в системе образования, имеющая целью выяснение и повышение знаний обучающихся. На коллоквиумах обсуждаются: отдельные части, разделы, темы, вопросы изучаемого курса (обычно не включаемые в тематику семинарских и других практических учебных занятий), рефераты, проекты и др. работы обучающихся. Это научные собрания, на которых заслушиваются и обсуждаются доклады. Коллоквиум – это и форма контроля, массового

опроса, позволяющая преподавателю в сравнительно небольшой срок выяснить уровень знаний студентов по данной теме дисциплины. Коллоквиум проходит обычно в форме дискуссии, в ходе которой обучающимся предоставляется возможность высказать свою точку зрения на рассматриваемую проблему, учиться обосновывать и защищать ее. Аргументируя и отстаивая свое мнение, обучающийся в то же время демонстрирует, насколько глубоко и осознанно он усвоил изученный материал.

- Метод «мозговой штурм» (мозговой штурм, мозговая атака, англ. brainstorming) — оперативный метод решения проблемы на основе стимулирования творческой активности, при котором участникам обсуждения предлагают высказывать как можно большее количество вариантов решения, в том числе самых фантастических. Затем из общего числа высказанных идей отбирают наиболее удачные, которые могут быть использованы на практике. Является методом экспертного оценивания.

- Метод проектов - это способ достижения дидактической цели через детальную разработку проблемы (технологию), которая должна завершиться вполне реальным, осязаемым практическим результатом, оформленным тем или иным образом; это совокупность приёмов, действий обучающихся в их определённой последовательности для достижения поставленной задачи – решения проблемы, лично значимой для учащихся и оформленной в виде некоего конечного продукта. Основное предназначение метода проектов состоит в предоставлении учащимся возможности самостоятельного приобретения знаний в процессе решения практических задач или проблем, требующего интеграции знаний из различных предметных областей.

- Брифинг - (англ. briefing от англ. brief – короткий, недолгий) – краткая пресс-конференция, посвященная одному вопросу. Основное отличие: отсутствует презентационная часть. То есть практически сразу идут ответы на вопросы журналистов.

- Метод портфолио (итал. portfolio — 'портфель, англ. - папка для документов) - современная образовательная технология, в основе которой используется метод аутентичного оценивания результатов образовательной и профессиональной деятельности. Портфолио как подборка сертифицированных достижений, наиболее значимых работ и отзывов на них.

Вопросы для самоподготовки к практическим (семинарским) занятиям по разделам (темам) дисциплины (модуля)

РАЗДЕЛ 1. Постоянный ток.

Вопросы для самоподготовки:

1. Закон сохранения электрического заряда. Закон Кулона.
2. Напряженность электростатического поля. Принцип суперпозиции электростатических полей.
3. Теорема Гаусса для электростатического поля.
4. Циркуляция вектора напряженности электростатического поля. Потенциал электростатического поля.
5. Связь напряженности с потенциалом. Эквипотенциальные поверхности.
6. Энергия взаимодействия системы зарядов. Поле диполя.
7. Поляризация диэлектриков. Поляризованность диэлектрика. Поверхностные связанные заряды.
8. Электрический ток, сила и плотность тока.
9. Сторонние силы. Электродвижущая сила и напряжение.
10. Закон Ома для однородного и неоднородного участков цепи.
11. Работа и мощность тока. Закон Джоуля-Ленца.
12. Правила Кирхгофа для разветвленных цепей.
13. Магнитное поле и его характеристики.
14. Магнитное поле движущегося заряда. Закон Био-Савара-Лапласа.

15. Действие магнитного поля на движущийся заряд. Сила Лоренца. Закон Ампера.
16. Циркуляция вектора **B**. Магнитное поле соленоида.
17. Теорема Гаусса для поля **B**. Работа по перемещению проводника и контура с током в магнитном поле. Энергия магнитного поля.

РАЗДЕЛ 2. Электромагнитные взаимодействия.

Вопросы для самоподготовки:

1. Намагничивание вещества. Напряженность магнитного поля. Магнитная восприимчивость и магнитная проницаемость.
2. Вычисление поля в магнетиках.
3. Условия на границе раздела двух магнетиков.
4. Виды магнетиков. Диа- и парамагнетизм.
5. Ферромагнетики и их свойства.
6. Явление электромагнитной индукции. Закон Фарадея. Правило Ленца.
7. Вращение рамки в магнитном поле. Вихревые токи (Токи Фуко).
8. Индуктивность контура. Самоиндукция.
9. Взаимная индукция. Трансформаторы.

РАЗДЕЛ 3. Гидростатика.

Вопросы для самоподготовки:

1. Найти отношение удельных весов воды у поверхности Земли (γ_1) и на такой высоте от поверхности, где ускорение свободного падения $g_2 = 4 \text{ м/с}^2$ (γ_2), если у поверхности плотность воды $\rho = 1000 \text{ кг/м}^3$.
 2. Вычислить массу керосина плотностью $\rho = 820 \text{ кг/м}^3$, занимающего 90% объема десятилитровой канистры.
 3. Определить объем, занимаемый $m = 15$ тоннами воды с температурой 10°C . Как и на сколько изменится занимаемый водой объем после ее нагрева до 22°C ?
 4. После сжатия воды в цилиндре под поршнем давление в ней увеличилось на 3 кПа. Необходимо определить конечный объем воды в 34 цилиндре, если ее первоначальный объем составлял $W_1 = 2,55 \text{ л}$, коэффициент объемного сжатия воды $\beta_w = 4,75 \cdot 10^{-10} \text{ 1/Па}$. 1.13. В резервуар, содержащий 125 м³ нефти плотностью 760 кг/м³, закачано 224 м³ нефти плотностью 848 кг/м³. Определить плотность смеси.
 5. Определить объем, занимаемый нефтью весом 1,25 МН, если ее плотность равна 850 кг/м³.
 6. В резервуар залито 15 м³ нефти плотностью 800 кг/м³. Сколько необходимо долить нефти плотностью 824 кг/м³, чтобы плотность смеси стала равной 814 кг/м³?
1. Как называются разделы, на которые делится гидравлика?
 2. Как называются разделы, на которые делится гидравлика?
 3. Как называются разделы, на которые делится гидравлика?
 4. Какие частицы жидкости испытывают наибольшее напряжение сжатия от действия гидростатического давления?
 5. Среднее гидростатическое давление, действующее на дно резервуара равно
 6. Среднее гидростатическое давление, действующее на дно резервуара равно

7. Второе свойство гидростатического давления гласит
8. Третье свойство гидростатического давления гласит

РАЗДЕЛ 4. Гидродинамика.

Вопросы для самоподготовки:

1. Определить удельный вес жидкости при ускорении силы тяжести $9,81 \text{ м/с}^2$ и 2 м/с^2 , если $0,8 \text{ л}$ этой жидкости уравниваются гирей массой $1,5 \text{ кг}$.
2. Сосуд объемом 2 м^3 заполнен водой. На сколько уменьшится и чему станет равным объем воды при увеличении давления на $2 \cdot 10^7 \text{ Па}$?
3. При напорном течении горячего мазута по трубе касательное напряжение на ее внутренней поверхности составляет $\tau = 2 \text{ Па}$. Найти значение кинематического коэффициента вязкости мазута, если скорость в поперечном сечении трубы изменяется согласно уравнению $u = 40y - 400y^2$.
4. Определить объем воды, который необходимо дополнительно подать в водовод диаметром $d = 500 \text{ мм}$ и длиной $l = 1 \text{ км}$ для повышения давления до $\Delta p = 5 \cdot 10^6 \text{ Па}$. Водовод подготовлен к гидравлическим испытаниям и заполнен водой при атмосферном давлении. Деформацией трубопровода можно пренебречь.
5. Определить коэффициент динамической и кинематической вязкости воды, если шарик $d = 2 \text{ мм}$ из эбонита с $\rho_s = 1200 \text{ кг/м}^3$ падает в воде с постоянной скоростью $u = 0,33 \text{ м/с}$. Плотность воды $\rho = 1000 \text{ кг/м}^3$

1. Закон Паскаля гласит

2. Поверхность уровня – это

3. Как приложена равнодействующая гидростатического давления относительно центра тяжести прямоугольной боковой стенки резервуара?

4. Способность плавающего тела, выведенного из состояния равновесия, вновь возвращаться в это состояние называется

5. Проведенная через объем жидкости поверхность, во всех точках которой давление одинаково, называется

6. Часть периметра живого сечения, ограниченная твердыми стенками называется

1. Определить величину и точку приложения силы гидростатического давления на плоскую боковую стенку, если глубина воды $H = 2 \text{ м}$, а ширина стенки $B = 3 \text{ м}$. Построить эпюру избыточного гидростатического давления.
2. На трубопроводе установлен дисковый затвор диаметром $D = 3,5 \text{ м}$ с горизонтальной осью поворота и цапфами диаметром $d = 0,42 \text{ м}$. Давление в верхней точке трубопровода по показанию манометра $p_m = 6 \text{ ат} = 588600 \text{ Па}$. Найти начальный момент, необходимый для поворота затвора против часовой стрелки, если коэффициент трения в цапфах $f =$

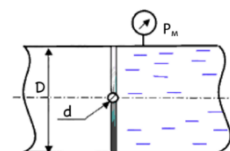

0,15. В трубе за затвором воздух под атмосферным давлением, слева – полностью заполнен водой. Затвор считать плоским.

3. Определить удельный вес бруса, имеющего следующие размеры: ширину $b = 30$ см, высоту $h = 20$ см и длину $l = 100$ см, если его осадка $y = 16$ см
4. Дюкер, выполненный из стальных труб с внутренним диаметром $d = 500$ мм, толщиной стенки $\delta = 8$ мм и весом $G_{тр} = 1025$ Н, должен опускаться на дно реки без заполнения водой. Определить необходимый объем балластирующего (дополнительного) бетонного груза V_b для обеспечения затопления трубопровода (на 1 м длины трубопровода).
5. Объемное водоизмещение подводной лодки $V = 600$ м³. С целью погружения лодки отсеки были заполнены морской водой в количестве $V_1 = 80$ м³. Плотность морской воды $\rho = 1025$ кг/м³. Определить: 1) Какая часть объема лодки (в процентах) будет погружена в воду, если из подводной лодки удалить всю воду, и она всплывет. 2) Чему равен вес подводной лодки без воды.

РАЗДЕЛ 5. Кинематика жидкости.

1. Грубчатая поверхность, образуемая линиями тока с бесконечно малым поперечным сечением, называется
2. Течение жидкости со свободной поверхностью называется
3. Уравнение неразрывности течений имеет вид
4. Член уравнения Бернулли, обозначаемый буквой z , называется
5. Коэффициент Кориолиса в уравнении Бернулли характеризует
6. Показание уровня жидкости в трубке Пито отражает
7. Значение коэффициента Кориолиса для турбулентного режима движения жидкости равно

1.4. Методические материалы по подготовке к лабораторным занятиям по дисциплине (модулю)

Лабораторные занятия - одна из форм учебного занятия, направленная на развитие самостоятельности обучающихся и приобретение умений и навыков. Данные учебные занятия углубляют, расширяют, детализируют полученные ранее знания. Лабораторное занятие предполагает выполнение обучающимися по заданию и под руководством преподавателей одной или нескольких работ.

Цель лабораторных занятий состоит в развитии познавательных способностей, самостоятельности мышления и творческой активности обучающихся; углублении, расширении, детализировании знаний, полученных на лекции в обобщенной форме, и содействии выработке навыков профессиональной деятельности. В отдельных случаях на лабораторных занятиях руководителем занятия сообщаются дополнительные знания.

Для достижения поставленных целей и решения требуемого перечня задач лабораторные занятия проводятся традиционными технологиями или с использованием активных и интерактивных образовательных технологий.

При подготовке и работе во время проведения лабораторных занятий следует обратить внимание на следующие моменты: на процесс предварительной подготовки, на работу во время занятия, обработку полученных результатов, исправление полученных замечаний.

Предварительная подготовка к лабораторному занятию заключается в изучении теоретического материала в отведенное для самостоятельной работы время, ознакомление с инструктивными материалами с целью осознания задач занятия, техники безопасности при работе с приборами, веществами.

Работа во время проведения занятия включает:

– консультирование студентов преподавателями и вспомогательным персоналом с целью предоставления исчерпывающей информации, необходимой для самостоятельного выполнения предложенных преподавателем задач.

– самостоятельное выполнение заданий согласно обозначенной рабочей программой дисциплины (модуля) тематики.

ЗАДАНИЯ К ЛАБОРАТОРНЫМ ЗАНЯТИЯМ РАЗДЕЛА 1

Тема лабораторного занятия: Электрический ток, сила и плотность тока

Форма практического задания: лабораторный практикум

Лабораторная работа № 1

«Вольтамперная характеристика лампы накаливания, резистора»

Цель работы: исследовать вольтамперные характеристики лампы накаливания.

Оборудование: Источник тока, лампа, резистор, вольтметр, амперметр, реостат, соединительные провода, ключ.

Теория:

Вольтамперная характеристика ламп накаливания

Вольтамперная характеристика у ламп накаливания нелинейна и имеет восходящий характер. Нелинейность обусловлена зависимостью сопротивления нити накала от температуры, а следовательно, и от тока: чем больше ток, тем больше сопротивление нити. Восходящий характер кривой объясняется положительной величиной динамического сопротивления: в любой точке кривой положительному приращению тока соответствует положительное приращение падения напряжения. Автоматически создается устойчивый режим, т. е. ток при постоянном напряжении не может измениться из-за внутренних причин. Это позволяет включать лампу накаливания прямо на напряжение.

В лампе накаливания должно наблюдаться отклонение от закона Ома, поскольку сопротивление спирали будет изменяться при ее нагревании. **Тогда сила тока уже не будет прямо пропорциональна напряжению.** Получится более сложное соотношение

$$I(U) = \frac{U}{R(U)}$$

В этой формуле подчеркнуто, что сопротивление не постоянно. С увеличением напряжения сила тока будет возрастать, а следовательно, будет расти и сопротивление за счет нагревания проводника. Поэтому прямая пропорциональность между U и I будет нарушаться, и ток будет возрастать медленнее.

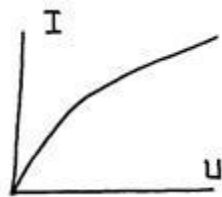

Попробуем описать это математически. Пусть R_0 – сопротивление проводника при температуре окружающей среды, K – коэффициент в законе остывания Ньютона, a –

температурный коэффициент сопротивления. Тогда $R = R_0(1 + \alpha(t - t_0))$. Выделяемая на

проводнике мощность $N = \frac{U^2}{R} = \frac{U^2}{R_0(1 + \alpha(t - t_0))}$ целиком отдается окружающей среде (если процесс теплообмена установился). Мощность тепловых потерь, по закону остывания Ньютона $N_n = K(t - t_0)$. Поэтому

$$N = N_n \Rightarrow \frac{U^2}{R_0(1 + \alpha(t - t_0))} = K(t - t_0)$$

Нам необходимо выразить в этом уравнении температуру через сопротивление

$$t - t_0 = \frac{R - R_0}{R_0 \alpha}$$

Тогда соотношение теплового баланса приобретает вид

$$N = N_n \Rightarrow \frac{U^2}{R} = K \frac{R - R_0}{R_0 \alpha}$$

Для упрощения формул введем новую безразмерную переменную $x = \frac{R}{R_0}$ и безразмерный параметр, характеризующий физические условия $\beta = \frac{\alpha U^2}{R_0 K}$. В новых обозначениях уравнение будет иметь вид $x^2 - x = \beta$

Решая это уравнение и выбирая корень, больший нуля, получим $x = \frac{1 + \sqrt{1 + 4\beta}}{2}$

Если $\beta \ll 1$ то $x \approx 1$, то есть, $R \approx R_0$ то есть, при малых напряжениях, удовлетворяющих

условию $\frac{\alpha U^2}{R_0 K} \ll 1$ будет выполняться закон Ома, поскольку сопротивление будет примерно равняться R_0 . Это начальный участок данной кривой. Дальше она будет уменьшать свой наклон, что уже было описано качественно. Наконец, при выполнении условия

$\frac{\alpha U^2}{R_0 K} \gg 1$ ($\beta \gg 1$) будет выполнено условие $x \approx \sqrt{\beta}$, поскольку единицами в общей формуле

можно пренебречь по сравнению с β . Тогда $\frac{R}{R_0} \approx \sqrt{\frac{\alpha U^2}{R_0 K}} \Rightarrow \frac{U}{IR_0} \approx \sqrt{\frac{\alpha}{R_0 K}}$ Напряжение сокращается, сила тока оказывается приблизительно постоянной величиной

$$I \approx \sqrt{\frac{K}{R_0 \alpha}}$$

То есть, в приближении закона остывания Ньютона, вольт-амперная характеристика лампы накаливания стремится уменьшить свой наклон до горизонтального.

Порядок выполнения работы

Эксперимент 1:

1. Собрать цепь по схеме, изображенной на Рисунке 1.



Рисунок 1 – Экспериментальная схема с резистором

2. Включить источник питания. Замкнуть выключатель (ключ).
3. Увеличивать напряжение источника питания (ϵ , В) с 0 В до 10В каждый раз на 2 В, измерить при этом силу тока и напряжение на резисторе.
4. Записать результаты в Таблицу 1.
5. Вычислить отношение измеренного на резисторе напряжения к измеренному значению силы тока и полученные значения сопротивления записать в Таблицу 1.

Таблица 1 – Результаты измерений и вычислений для снятия ВАХ резистора

№ опыта	ϵ , В	U , В	I , А	R Ом
1	0			
2	2			
3	4			
4	6			
5	8			
6	10			

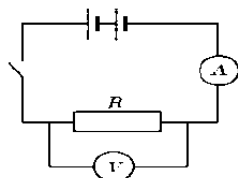
6. Построить ВАХ резистора, согласно данным U , V и I , A из Таблицы 1.

Эксперимент 2:

1. Заменить резистор на схеме лампой накаливания на 12 В (Рисунок 2).



Рисунок 2 - Экспериментальная схема с лампой накаливания

2. Включить источник питания. Замкнуть выключатель (ключ).

3. Увеличивать напряжение источника питания (ϵ , В) с 0 В до 10В каждый раз на 2 В, измерить при этом силу тока и напряжение на лампе накаливания.

4. Записать результаты в Таблицу 2.

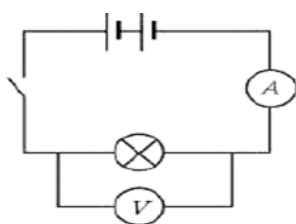
5. Вычислить отношение измеренного на лампе накаливания напряжения к измеренному значению силы тока и полученные значения сопротивления записать в Таблицу2.

Таблица 2 – Результаты измерений и вычислений для снятия ВАХ лампы накаливания

№ опыта	ϵ , В	U , В	I , А	R Ом
1	0			
2	2			
3	4			

4	6			
5	8			
6	10			

6. Построить ВАХ лампы накаливания, согласно данным U , V и I , A из Таблицы 2.

Вывод: в результате выполнения лабораторной работы по *Вольтамперным характеристикам лампы накаливания и резистора*- цель работы была достигнута ...

Лабораторная работа № 2 Соединения проводников и изучение принципа действия цифрового мультиметра.

Цель работы: изучение принципа действия и основных органов управления цифрового мультиметра.

Оборудование: мультиметр, источник тока, лампа, сопротивление.

Приборы классифицируются на 2 группы — аналоговые и цифровые. Различаются они набором функций, точностью измерений, устойчивостью к помехам, удобством применения.

С помощью тестера можно найти:

- силу и напряжение тока;
- сопротивление участков цепи и отдельных элементов;
- емкость конденсаторов;
- индуктивность катушек;
- температуру.

Для ремонта электронной или цифровой техники мультиметры просто незаменимы. Приборы помогают быстро обнаружить поломку и исправить ее.

Аналоговые

Представляют собой стрелочные тестеры, состоящие из чувствительного магнитоэлектрического измерителя, добавочных резисторов и шунтов. Информация передается на градуированную шкалу при помощи подвижной стрелки.

Преимущества аналоговых устройств:

- устойчивость к помехам;
- чувствительность к изменениям в электрической цепи;
- доступная цена.

Недостатки:

- большая погрешность измерений;
- нелинейная шкала, для которой требуется предварительное выведение нуля специальным регулятором;
- низкое внутреннее сопротивление;
- нет автоматического определения полярности;

- невозможно измерить переменный ток или напряжение.

Тем не менее некоторые инженеры предпочитают именно аналоговый вариант для тех случаев, когда при испытаниях электрических компонентов нужно точно определить направление и тенденцию изменения величины.

Цифровые

Инструменты последнего поколения очень популярны в среде электронщиков благодаря возможности быстро и точно измерить нужные параметры. Электронные мультиметры более приспособлены для повседневной работы, поэтому их можно с уверенностью рекомендовать новичкам.

Форма и размеры прибора могут быть различными, но алгоритмы измерения основных величин одинаковы практически у всех моделей.

Плюсы цифровых тестеров:

- информация выводится на дисплей в виде числа с одним/двумя знаками после запятой в нужных единицах, что позволяет не затрачивать время на расшифровку;
- при замене полярности значения отображаются со знаком минус;
- высокое внутреннее сопротивление, что сокращает погрешности до минимума;
- продуманный интерфейс и простое управление помогает быстро освоить принципы измерения и приступить к работе.

Минусов немного:

- чувствительность к помехам;
- тусклый дисплей и искажение значений при разрядке батареи питания.

Цифровые мультиметры имеют выход для подключения компьютера, с помощью которого производится запись и дальнейшая обработка результатов.

Конструкция

Мультиметрами чаще всего называют именно цифровые тестеры. Они могут быть как переносными, так и стационарными для профессионального использования.

Самые удобные для домашнего применения — компактные мобильные модели, которые можно держать в руке. Внешне они представляют собой небольшие приборы в виде плоской коробочки. Питание предусмотрено от батареек. На передней поверхности расположены дисплей, дисковый переключатель для установки режима и смены диапазона, 3-4 разъема для щупов и 1 для транзисторов.

На дисплее высвечивается значение измеряемой характеристики. С помощью ручки управления задается режим (измерение силы тока, напряжения, сопротивления и т.д.). По кругу нанесены обозначения показателей и их диапазон. При установке переключателя метка или стрелка должны быть обращены в нужный сектор.

Разъемы служат для подключения щупов. Черный провод по принятым в электротехнике правилам всегда «минус». «Плюсом» может быть любой цвет, в мультиметрах он, как правило, красный. Для измерения температуры в комплект включается термопара.

Гнезда имеют обозначения:

- COM — «земля», нулевая клемма, предназначено для черного щупа;
- VΩmA — для измерения напряжения, сопротивления и для тока до 200 mA, красный щуп;

- 10ADC — для тока силой до 10 А.

Два последних используются как контакты для термопары. Отдельно расположен разъем для проверки транзисторов.

Приборы могут выпускаться в ударо-пыле-защищенном исполнении. От механических повреждений электронную начинку подстраховывает прорезиненный кожух, а герметичный корпус изготовлен из негорючего пластика.

Разрядность, разрешение, погрешность

Разрядность мультиметра — это величина, определяющая число разрядов для записи измеряемой характеристики. Она задает не точность прибора, а вид (длину) числа. Так, например, разрядность 4 1/2 означает, что дисплей отображает 4 полных разряда и 1 половинчатый, то есть до 19999 отсчетов. Если величина выходит за эти пределы, необходимо переключиться в другой диапазон.

Разрешение обозначает степень точности прибора, то есть на каком интервале возможно обнаружение изменения характеристики. Если разрешение мультиметра составляет 1 мВ в диапазоне 4 В, то при измерении напряжения в пределах 1 В разница между соседними значениями будет не менее 1 мВ.

Погрешность цифрового мультиметра — это наибольшая ошибка, которую допускает прибором при измерении величин в конкретных рабочих условиях. Чем она меньше, тем ближе полученный результат к фактическому значению.

Чаще всего погрешность выражается в процентах. Например, если она составляет 1%, то при отображении напряжения в 200 В истинное значение распределяется в пределах от 198 до 202 В.

Как выставить нужный режим

Если неправильно установить переключатель, то прибор может выйти из строя, потребуются ремонт. Первое действие, которое нужно сделать перед измерением, — определить, какой ток протекает по проводам. Постоянный ток в батарейках, аккумуляторах или блоках питания, переменный — в бытовой электросети.

Если характер тока изначально неизвестен, можно воспользоваться индикаторной отверткой:

- если индикатор не горит ни на каком контакте, — ток постоянный;
- при переменном токе свечение в отвертке появляется на фазе, на нуле отсутствует.

Второе — нужно выбрать часть сектора для искомой характеристики.

Стандартные обозначения:

- ACV или $V \sim$ — напряжение переменного тока;
- DCV или $V -$ — напряжение постоянного тока;
- DCA — сила постоянного тока;
- Ω — сопротивление;
- hFE — усиление транзистора;
- знак «диод» — режим проверки диодов.

Следующий шаг — выставить диапазон измерений. Когда сила тока неизвестна, переключатель фиксируется на максимальном значении. Если ток окажется больше ожидаемого, это поможет избежать поломки. Так для стандартного напряжения переменного тока 220 В устанавливается предел 600 или 750 В.

Потенциал

Алгоритм для определения напряжения:

1. Установить режим в позицию ACV или DCV в предполагаемом интервале.

2. Черный провод подключить к коннектору COM, красный — к разъему $V\Omega mA$.
3. Наконечники щупов соединить с контактами цепи. Например, ввести в отверстия розетки или на полюса батарейки.
4. Провести измерение.

Высветившееся на дисплее число — величина напряжения в вольтах. Знак «минус» говорит о том, что полярность была нарушена. Если мультиметр поддерживает функцию удержания, значение можно зафиксировать кнопкой HOLD. Это удобно для большой цепочки измерений.

Сила тока

Эта характеристика измеряется только при последовательном подключении тестера в цепь и включенном питании. Большинство приборов дают возможность определить силу тока до 10 А, поскольку в быту большие значения используются редко.

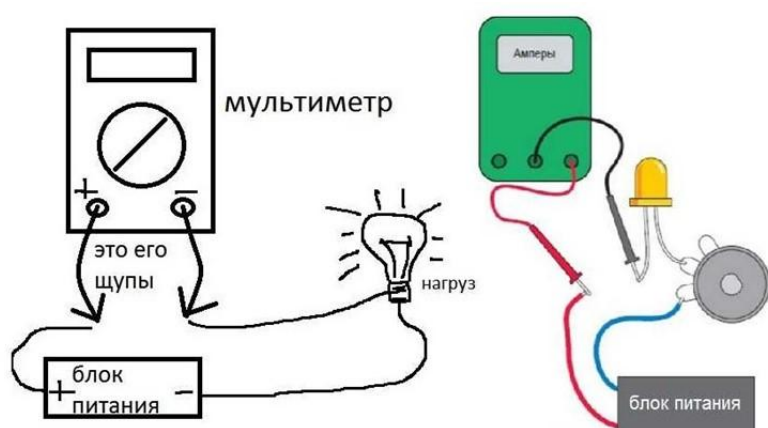

Для проведения измерений в цепи устраивается разрыв. Дальнейшие действия по следующей схеме:

1. Черный щуп — в гнездо COM.
2. Красный — в разъем до 200 мА или 10А.
3. Наконечниками осторожно прикоснуться к контактам.
4. Считать с дисплея значение напряжения.

При работе с оголенными проводами необходимо соблюдать технику безопасности, чтобы не допустить удара током.

Сопротивление

Эту характеристику можно измерить без подачи питания. Исследуемый элемент просто замыкается между двумя щупами. Если проводимости нет, на экране высвечивается единица.

Последовательность действий:

1. Установить режим Ω , выбрав максимальный диапазон.
2. Щупы вставить в соответствующие коннекторы.
3. Проверить состояние — замкнуть щупы друг на друга. Должен появиться 0 или небольшое число, которое нужно учитывать при измерении сопротивления цепи.
4. Концы проводников набросить на контакты исследуемого объекта.
5. На экране появится сопротивление элемента или участка цепи.

Для точных измерений рекомендуется провести 2-3 попытки.

ЗАДАНИЯ К ЛАБОРАТОРНЫМ ЗАНЯТИЯМ РАЗДЕЛА 2

Тема лабораторного занятия – виды электромагнитного взаимодействия

Оборудование: миллиамперметр, источник питания, катушки с сердечниками, дугообразный магнит, выключатель кнопочный, соединительные провода, магнитная стрелка (компас), реостат.

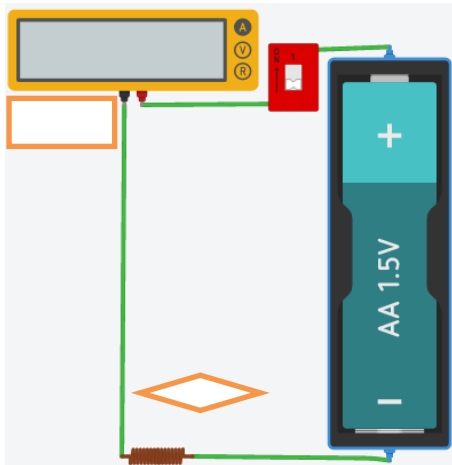

Проведение эксперимента

1. Вставьте в одну из катушек железный сердечник, закрепив его гайкой. Подключите эту катушку через миллиамперметр, реостат и ключ к источнику питания. Замкните ключ и с помощью магнитной стрелки (компаса) определите расположение магнитных полюсов катушки с током. Нарисуйте, в какую сторону отклоняется при этом стрелка миллиамперметра. В дальнейшем при выполнении работы можно будет судить о расположении магнитных полюсов катушки с током по направлению отклонения стрелки миллиамперметра.

2. Отключите от цепи реостат и ключ, замкните миллиамперметр на катушку, сохранив порядок соединения их клемм.

1. Приставьте сердечник к одному из полюсов дугообразного магнита и вдвиньте внутрь катушки, наблюдая одновременно за стрелкой миллиамперметра.
2. Повторите наблюдение, выдвигая сердечник из катушки, а также меняя полюса магнита.
3. Зарисуйте схему опыта и проверьте выполнение правила Ленца в каждом случае.

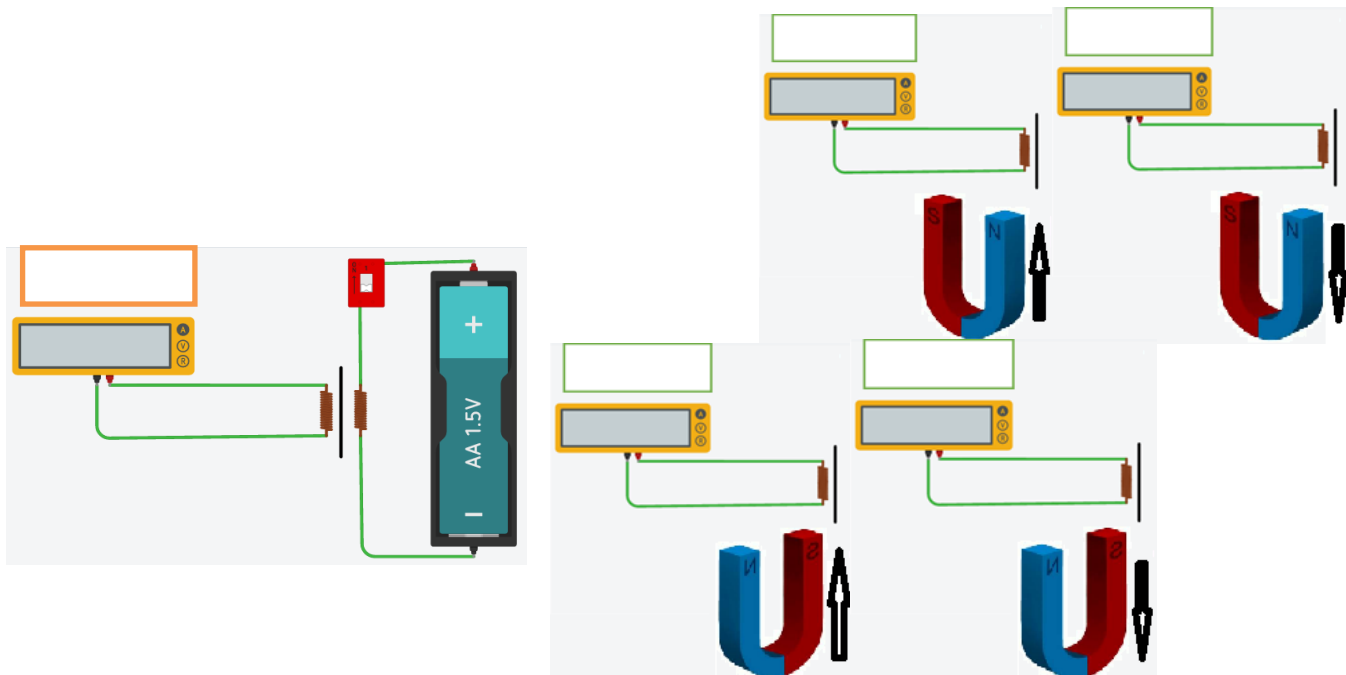

4. Расположите вторую катушку рядом с первой так, чтобы их оси совпадали.

5. Вставьте в обе катушки железные сердечники и присоедините вторую катушку через выключатель к источнику питания.
6. Замыкая и размыкая ключ, наблюдайте отклонение стрелки миллиамперметра.
7. Зарисуйте схему опыта и проверьте выполнение правила Ленца.

Вывод:

Тема лабораторного занятия – изучение явления электромагнитной индукция

Цель работы: изучить условия возникновения индукционного тока, ЭДС индукции.

Оборудование: катушка, два полосовых магнита, миллиамперметр.

Теория

Взаимная связь электрических и магнитных полей была установлена выдающимся английским физиком М. Фарадеем в 1831 г. Он открыл явление **электромагнитной индукции**.

Многочисленные опыты Фарадея показывают, что с помощью магнитного поля можно получить электрический ток в проводнике.

Явление электромагнитной индукции заключается в возникновении электрического тока в замкнутом контуре при изменении магнитного потока, пронизывающего контур.

Ток, возникающий при явлении электромагнитной индукции, называют **индукционным**.

В электрической цепи (рисунок 1) возникает индукционный ток, если есть движение магнита относительно катушки, или наоборот. Направление индукционного тока зависит как от направления движения магнита, так и от расположения его полюсов. Индукционный ток отсутствует, если нет относительного перемещения катушки и магнита.



Рисунок 1.

Строго говоря, при движении контура в магнитном поле генерируется не определенный ток, а определенная э. д. с.

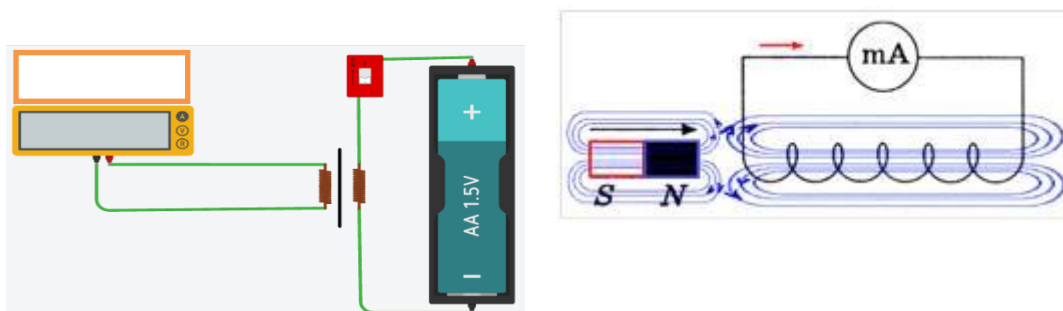



Рисунок 2.

Фарадей экспериментально установил, что *при изменении магнитного потока в проводящем контуре возникает ЭДС индукции $E_{\text{инд}}$, равная скорости изменения магнитного потока через поверхность, ограниченную контуром, взятой со знаком минус:*

$$\varepsilon_{\text{инд}} = - \frac{\Delta \Phi}{\Delta t}$$

Эта формула выражает **закон Фарадея: э. д. с. индукции равна скорости изменения магнитного потока через поверхность, ограниченную контуром.**

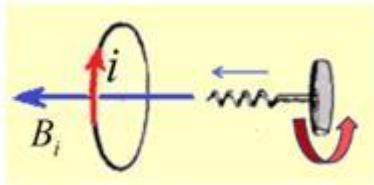
Знак минус в формуле отражает **правило Ленца.**

В 1833 году Ленц опытным путем доказал утверждение, которое называется **правилом Ленца: индукционный ток, возбуждаемый в замкнутом контуре при изменении магнитного потока, всегда направлен так, что создаваемое им магнитное поле препятствует изменению магнитного потока, вызывающего индукционный ток.**

При возрастании магнитного потока $\Phi > 0$, а $\varepsilon_{\text{инд}} < 0$, т.е. э. д. с. индукции вызывает ток такого направления, при котором его магнитное поле уменьшает магнитный поток через контур.

При уменьшении магнитного потока $\Phi < 0$, а $\varepsilon_{\text{инд}} > 0$, т.е. магнитное поле индукционного тока увеличивает убывающий магнитный поток через контур.

Правило Ленца имеет глубокий **физический смысл** – оно выражает закон сохранения энергии: если магнитное поле через контур увеличивается, то ток в контуре направлен так, что его магнитное поле направлено против внешнего, а если внешнее магнитное поле через контур уменьшается, то ток направлен так, что его магнитное поле поддерживает это убывающее магнитное поле.

ЭДС индукции зависит от разных причин. Если вдвигать в катушку один раз сильный магнит, а в другой — слабый, то показания прибора в первом случае будут более высокими. Они будут более высокими и в том случае, когда магнит движется быстро. В каждом из проведённых в этой работе опыте направление индукционного тока определяется правилом Ленца. Порядок определения направления индукционного тока показан на рисунке 2.





На рисунке синим цветом обозначены силовые линии магнитного поля постоянного магнита и линии магнитного поля индукционного тока. Силовые линии магнитного поля всегда направлены от N к S – от северного полюса к южному полюсу магнита.



По правилу Ленца индукционный электрический ток в проводнике, возникающий при изменении магнитного потока, направлен таким образом, что его магнитное поле противодействует изменению магнитного потока. Поэтому в катушке направление силовых линий магнитного поля противоположно силовым линиям постоянного магнита, ведь магнит движется в сторону катушки. Направление тока находим по правилу буравчика: если буравчик (с правой нарезкой) ввинчивать так, чтобы его поступательное движение совпало с направлением линий индукции в катушке, тогда направление вращения рукоятки буравчика совпадает с направлением индукционного тока.

Поэтому ток через миллиамперметр течёт слева направо, как показано на рисунке 1 красной стрелкой. В случае, когда магнит отодвигается от катушки, силовые линии магнитного поля индукционного тока будут совпадать по направлению с силовыми линиями постоянного магнита, и ток будет течь справа налево.

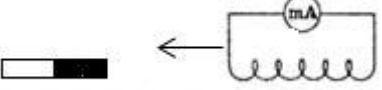
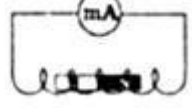
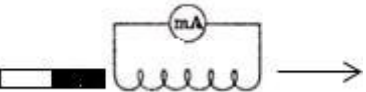
Ход работы.

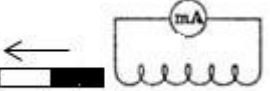
Подготовьте для отчета таблицу и по мере проведения опытов заполните её.

№ п/п	Действия с магнитом и катушкой	Показания милли- амперметра, мА	Направления отклонения стрелки миллиампер- метра (вправо, влево или не отклоняется)	Направление индукционного тока (по правилу Ленца)
1	Быстро вставить магнит в катушку северным полюсом			
2	Оставить магнит в катушке неподвижным после опыта 1			
3	Быстро вытащить магнит из катушки			
4	Быстро приблизить катушку к северному полюсу магнита			
5	Оставить катушку неподвижной после опыта 4			
6	Быстро вытащить катушку от северного полюса магнита			
7	Медленно вставить в катушку магнит северным полюсом			
8	Медленно вытащить магнит из катушки			

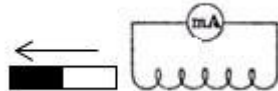
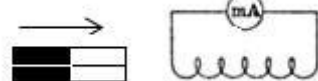
9	Быстро вставить в катушку 2 магнита северными полюсами			
10	Быстро вставить магнит в катушку южным полюсом			
11	Быстро вытащить магнит из катушки после опыта 10			
12	Быстро вставить в катушку 2 магнита южными полюсами			

Записать общий вывод по работе на основе проведённых наблюдений.

КОНТРОЛЬНЫЕ ВОПРОСЫ.

1. В чем заключается явление электромагнитной индукции?
2. Какой ток называют индукционным?
3. Сформулируйте закон электромагнитной индукции. Какой формулой он описывается?
4. Как формулируется правило Ленца?
5. Какова связь правила Ленца с законом сохранения энергии?

Тема лабораторного занятия **Исследование действия магнитного поля на ток**

Цель работы: исследовать зависимость модуля силы, действующей со стороны магнитного поля на проводник с током, от силы тока, модуля магнитной индукции поля и длины проводника. **Оборудование:** источник питания, катушка-моток, магнит дугообразный, магнит полосовой, реостат, ключ, провода соединительные, штатив.

Ход работы:

1. В результате экспериментов заполните таблицу: в колонке «Что делаю» описаны эксперименты, которые нужно провести. Все наблюдаемые явления в ходе экспериментов нужно записать в колонку «Что вижу». По результатам каждого блока экспериментов необходимо сделать вывод, записав его в колонку «Вывод».

Что делаю	Что вижу	Вывод
Цель экспериментов выяснить как сила Ампера зависит от величины силы тока в цепи.		



Проволочную катушку – моток подвесить к лапке штатива и подключить

к источнику питания через реостат и ключ (см. рис.). Ключ разомкнуть,

движок реостата поставить на максимальное сопротивление.



В катушку вставить полюс дугообразного магнита (см. рис). Замкнуть ключ. Запишите наблюдаемое явление.

Повторить опыт при других значениях силы тока.

Цель экспериментов выяснить как сила Ампера зависит от модуля магнитной индукции поля.

Не меняя значение силы тока, введите полюс дугообразного магнита. Заметьте отклонение катушки.



Введите два магнита (дугообразный и полосовой), сложенных вместе одноименными полюсами (см. рис.). Заметьте теперь отклонение катушки.

Цель экспериментов выяснить как сила Ампера зависит от длины проводника.

<p>Не меняя значение силы тока.</p> <p>Поднести дугообразный магнит к катушке с током. Заметьте отклонение катушки.</p> <p>Поднести дугообразный магнит к гибкому проводу. Заметьте отклонение провода.</p>		
---	--	--

ЗАДАНИЯ К ЛАБОРАТОРНЫМ ЗАНЯТИЯМ РАЗДЕЛА 3

Тема практического занятия: Гидростатика

Форма практического задания: лабораторный практикум

Лабораторная работа №1 Характеристики основных свойств жидкостей.

Цель работы: освоение техники измерения плотности, теплового расширения, вязкости и поверхностного натяжения жидкостей.

Схема устройства.

1 – термометр;

2 - ареометр;

3 – вискозиметр;

4 - капиллярный вискозиметр;

5 – сталагмометр.

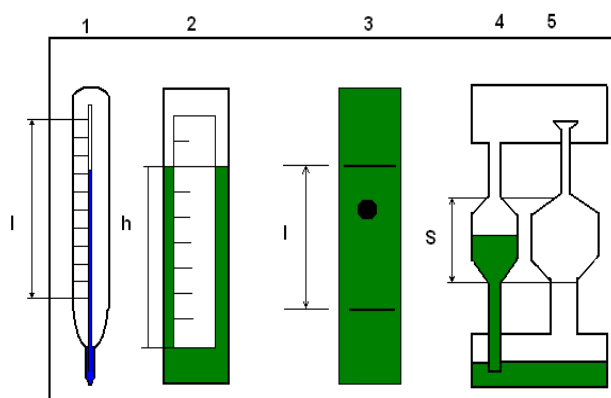

Определение коэффициента теплового расширения жидкости.

Порядок выполнения работы:

1) Подсчитать общее число градусных делений ΔT в шкале термометра измерить расстояние l между крайними штрихами шкалы.

2) Вычислить приращение объема термометрической жидкости $\Delta W = \pi r^2 l$, где r - радиус капилляра термометра.

3) С учетом начального (при 00С) объема термометрической жидкости W - значение коэффициента теплового расширения $\beta_T = (\Delta W / W) / \Delta T$ и сравнить его со значением β_T^* . Значение используемых величин занести в таблицу.

1) Число делений 52

2) $r=0,01 \text{ см. } \Delta W = \pi r^2 l = 3,14 \cdot 0,01^2 \cdot 5 = 15,7 \cdot 10^{-4} \text{ см}^3$

3) $\beta_T = (\Delta W / W) / \Delta T = 0,573$

Жидкость	ρ кг/м ³	β_p МПа- 1	β_E С-1	$\nu \cdot 10^6$ м ² /с	σ Н/м
Вода пресная	998	0,49	0,15	1,01	73
Спирт этиловый	790	,78	1,10	1,52	23
Масло:					
Автол М-8В	900	0,60	0,64	300	25
Индустриальное 20	900	0,72	0,73	110	25
Трансформаторное	890850	0,60	0,70	30	25
АМГ-10		0,76	0,83	20	25

Жидкость в термометре – автол.

Вид жидкости	r, см	W, см ³	ΔT , 0С	L, см	ΔW , см ³	β_T , 0С-1	β_T^0 С- 1
Спирт	0,01	0,0274	27,4.10 -3	5	15,7*10 -4	0,573	0,64

Измерение плотности жидкости ареометром. Порядок выполнения работы:

1) Измерить глубину погружения h ареометра по миллиметровой шкале на нем.

2) Вычислить плотность жидкости по формуле $\rho = 4m / (\pi d^2 h)$ где m и d – масса и диаметр ареометра. Эта формула получена путем приравнивания силы тяжести ареометра $G=mg$ и выталкивающей (архимедовой) силы $PA=\rho g W$, где объем погруженной части ареометра $W= (\pi d^2/4)h$.

3) Сравнить опытные значения плотности ρ со справочным значением ρ^* . Значение используемых величин свести в таблицу.

Вид жидкости	m, г	d, см	h, см	ρ , г/см ³	ρ^* , г/см ³
Вода	5,5	1,1	6	0,9	0,998

Определение вязкости вискозиметром Стокса. Порядок выполнения работы:

1) Повернуть устройство №1 в вертикальной плоскости на 1800 и зафиксировать секундомером время t прохождения шариком расстояния l между двумя метками в приборе 3. Шарик должен падать по оси емкости без соприкосновения со стенками. Опыт выполнить 3 раза, а затем определить среднеарифметическое значение времени t.

2) $v = gd^2 t (\rho_{ш} / \rho - 1) / (18l + 43.2l(d/D))$ - кинематического коэффициента вязкости жидкости, где g - ускорение свободного падения; d, D - диаметры шарика и цилиндрической емкости; $\rho, \rho_{ш}$ - плотности жидкости и материала шарика;

3) Сравнить опытным путем значение коэффициента вязкости v с табличным значением v^* . Значения используемых величин свести в таблицу.

Вид жидкости	ρ , кг/м ³	t, с	l, м	d, м	D, м	$\rho_{ш}$, кг/м ³	v , м ² /с	v^* , м ² /с
М-8В	900	17	0,07	0,008	0,02	982	$300 \cdot 10^{-6}$	$300 \cdot 10^{-6}$

измерение вязкости капиллярным вискозиметром. Порядок выполнения работы:

1) Перевернуть устройство №1 в вертикальной плоскости и определить секундомером время стечения через капилляр объема жидкости между метками из емкости вискозиметра 4 и температуру T по термометру 1.

2) Вычислить значение кинематического коэффициента вязкости $v = Mt$ (M - постоянная прибора) и сравнить его с табличным значением. Данные свести в таблицу.

Вид жидкости	M , м ² /с ²	t, с	v , м ² /с	T, °C	v^* , м ² /с
М-8В	$366 \cdot 10^{-8}$	125	$457,5 \cdot 10^{-6}$	27	$300 \cdot 10^{-6}$

Измерение поверхностного натяжения сталагмометром. Порядок проведения работы:

1) Повернуть устройство №1 и подсчитать число капель, полученных в сталагмометре 5 из объема высотой S между двумя метками. Опыт повторить три раза и вычислить среднее арифметическое значение числа капель n .

2) Найти опытное значение коэффициента поверхностного натяжения $\sigma = K\rho/n$ (K - постоянная сталагмометра) и сравнить его с табличным значением. Данные привести в таблицу.

Вид жидкости	K , м ³ /с	ρ , кг/м ³	n	σ , Н/м	σ^* , Н/м
М-8В	$6,1 \cdot 10^{-3}$	900	190	0,028	0,025

$$\beta_T = (0,00157 / 0,0274) / 50 = 1,1 \cdot 10^{-3} \text{ } ^\circ\text{C}$$

$$\rho = 4 \cdot 5,5 / 3,14 \cdot 1,1^2 \cdot 6 = 0,9 \text{ г/см}^3;$$

$$v = \frac{9,8 \cdot 0,008^2 \cdot 17 \cdot \frac{982}{900} - 1}{1,8 \cdot 0,07 + 43,2 \cdot 0,07 \cdot \frac{0,008}{0,02}} = 300 \cdot 10^{-6} \text{ м}^2/\text{с};$$

$$v = 3,66 \cdot 10^{-8} \cdot 125 = 457,5 \cdot 10^{-6} \text{ м}^2/\text{с};$$

$$\sigma = 6,1 \cdot 10^{-3} \cdot 900/190 = 0,028 \text{ Н/м.}$$

Сформулировать вывод.

Лабораторная работа - Силы внутренние и внешние. Силы объемные и поверхностные.

Цель работы: Приобретение навыков по измерению гидростатического давления жидкостными приборами.

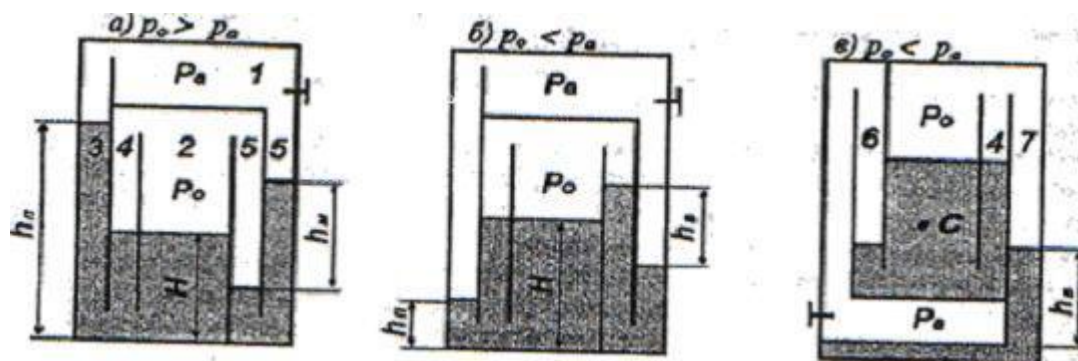

1. Полость с атмосферным давлением;

2. опытный резервуар; 3-пьезометр; 4-уровнемер; 5-мановакууметр; 6-пьезоизетр; 7-вакууметр.

Порядок выполнения работы

В резервуаре 2 над жидкостью создать давление выше атмосферного ($p_0 > p_a$), о чём свидетельствует превышения уровня жидкости в пьезометре 3 над уровнем в резервуаре и прямой перепад уровней в мановакууметре (рис. а). Для этого устройство поставить на правую сторону, затем поворотом его против часовой стрелки отлить часть жидкости из левого колена мановакууметра 5 в резервуар 2.

Снять показания пьезометра h_p , уровнемера H и мановакууметра h_m .

Вычислить абсолютное давление на дне резервуара через показания пьезометра, а затем через величины, измеренные уровнемером и мановакууметром. Для оценки сопоставимости результатов определения давления на дне резервуара двумя путями найти относительную погрешность δ_r .

Над свободной поверхностью жидкости в резервуаре 2 создать вакуум ($p_0 < p_a$), когда уровень жидкости в пьезометре 3 становится ниже, чем в резервуаре. А на вакуумметре 5 появляется обратный перепад H_v (рис. б). Для этого устройство поставить на левую сторону, а затем наклоном вправо отлить часть жидкости из резервуара 2 в левое колено мановакууметра 5. Дальше см. п.п.2 и3.

перевернуть устройство против часовой стрелки (рис. в) и определить манометрическое или вакуумметрическое давление в заданной точке C через показания пьезометра 6, затем с целью проверки найти его через показания обратного пьезометра 7 и уровнемером 4.

№ п/п	Наименование величин	Обозначения, формулы	Условия опыта	
			P_0	P_A
1.	Пьезометрическая высота, м	h_n	22,1	5,6
2,	Уровень жидкости в резервуаре, м	H	7,8	10,4
3,	Манометрическая высота, м	h_m	14,6	----
4,	Вакуумметрическая высота, м	h_b	-----	4,6
5,	Абсолютное давление на дне резервуара по показанию пьезометра, Па	$p = p_a + \rho g h_n$	103520,2	101873,8
6,	Абсолютное давление в резервуаре над жидкостью, Па	$p_0 = p_a + \rho g h_m$ $p_0 = p_a - \rho g h_b$	102755,8 -----	----- 100874,2
7,	Абсолютное давление на дне резервуара через показания мановакуумметра и уровнемера, Па	$p^* = p_0 + \rho g H$	103520,2	101,893,4
8,	Относительная погрешность результатов определения давления на дне резервуара, %	$\delta p = 100(p - p^*) / p$	0	-0,01

$$P_a = 101325 \text{ Па}; \rho_{H_2O} = 1000 \text{ кг/м}^3; P = P_a + \rho g h_n;$$

$$P_1 = 101325 + 1000 \cdot 9.8 \cdot 0.224 = 103520.2 \text{ Па};$$

$$P_2 = 101325 + 1000 \cdot 9.8 \cdot 0.056 = 101873.8 \text{ Па};$$

$$P_0 = P_a + \rho g h_n;$$

$$P_0 = 101325 + 1000 \cdot 9.8 \cdot 0.106 = 102755.8 \text{ Па};$$

$$P_0 = P_a - \rho g h_b;$$

$$P_0 = 101325 - 1000 \cdot 9.8 \cdot 0.046 = 100874.2 \text{ Па};$$

$$P^* = P_0 + \rho g h;$$

$$P^* = 102755.8 + 1000 \cdot 9.8 \cdot 0.078 = 103520.2 \text{ Па};$$

$$P^*=100874.2+1000 \cdot 9.8 \cdot 0.104=1011893.4 \text{ Па};$$

$$\delta p=100(103520.2-103520.2)/103520.2 \text{ Па};$$

$$\delta p=100(101873.8-101893.4)/101873.8=-0.01 \%$$

Сформулировать вывод.

Лабораторная работа: условия равновесия жидкости

Цель работы: изучить форму поверхностей разного уровня и закон распределения давлений во вращающемся сосуде.

Задачи работы

Определить частоту вращения сосуда, при которой свободная поверхность жидкости коснется дна.

Вычислить для этого условия минимальную высоту сосуда, при которой жидкость не перельется через край.

Вычислить частоту вращения, при которой жидкость коснется верхнего края сосуда непролившись.

Определить частоту вращения сосуда, при которой из жидкости оголяется конец стержня с заданными длиной и координатой. Вычислить давление на половине длины стержня.

Провести проверку полученных результатов экспериментально.

Теоретические сведения

Во время вращения сосуда на жидкость, помимо объемных сил тяжести действует система центробежных сил инерции (рис. 2.1).

Пусть цилиндрический сосуд радиуса R , наполненный жидкостью, вращается вокруг своей оси равномерно, с угловой скоростью ω . Благодаря силам трения стенки вращающегося сосуда будут вначале увлекать за собой жидкость в непосредственной близости от них, а по истечении некоторого времени вся жидкость начнет вращаться вместе с сосудом с той же угловой скоростью ω , находясь по отношению к стенкам сосуда в покое. Силы трения внутри жидкости, а также между жидкостью и стенками сосуда или его дном будут отсутствовать.

Если оси координат Ox , Oy , Oz , расположенные, как показано на чертеже, будем считать закрепленными с вращающимся сосудом, то по отношению к этим осям координат жидкость будет также находится в покое. Поэтому для исследования вращающейся жидкости при указанных подвешенных осях координат могут быть применены уравнения Эйлера. В эти уравнения входит объемная сила F , действующая на единицу массы жидкости. В этом случае сила F будет слагаться из двух сил: силы тяжести и центробежной силы.



Рис. 2.1. Схема равновесия жидкости во вращающемся сосуде

С тем, чтобы найти проекцию центробежной силы на оси координат, наметим внутри жидкости точку m и выделим у нее элементарную массу ΔM . Масса ΔM будет вращаться вокруг оси сосуда по окружности радиусом R в плоскости, нормальной к оси Oz сосуда. Центробежная сила, действующая на данную массу, будет равна (см. рис. 2.1):

$$J = V \Delta \rho M = \Delta \rho M (\omega r)^2 = \omega^2 r \Delta M,$$

где V – скорость движения массы ΔM по окружности радиуса r . Центробежная сила, отнесенная к единице массы жидкости, сосредоточенная в точке:

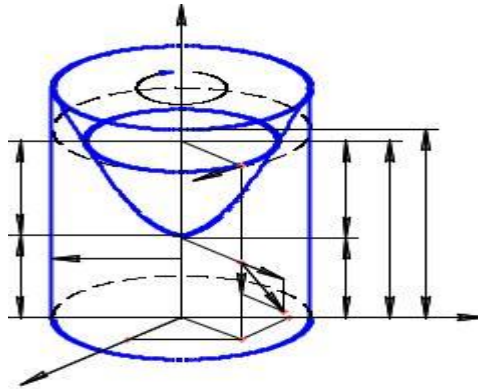
$$j = \Delta M J = \omega^2 r$$

Кроме центробежной силы на любую частицу ΔM действует сила тяжести $\Delta M g$. Проекции вектора плотности распределенных массовых сил при этом равны:

– от сил тяжести

$$F_{x1} = 0; F_{y1} = 0; F_{z1} = -g;$$

– от переносной силы инерции

$$F_{x2} = \omega^2 x; F_{y2} = \omega^2 y; F_{z2} = 0,$$

где x и y – горизонтальные координаты точек жидкости.

Пользуясь такой постановкой задачи, находим формы поверхностей равного давления и закон распределения давлений.

13

Форма поверхности равного давления

В соответствии с записью полного дифференциала функции $p = p(x, y, z)$ в форме

$$dp = p(F_x dx + F_y dy + F_z dz) \quad (2.1)$$

для поверхностей равного давления, где $dp = 0$, можно записать:

$$F_x dx + F_y dy + F_z dz = 0$$

и после подстановки в него выражений F_x, F_y, F_z найдем.

$$\omega^2 x dx + \omega^2 y dy - g dz = 0$$

После интегрирования получаем:

$$\frac{\omega^2 (x^2 + y^2)}{2} - gz = c$$

или $x^2 + y^2 = r^2$,
поскольку то

$$0,5\omega^2 r^2 - gz = c \quad (2.2)$$

Из уравнения (2.2) ясно, что поверхности равного давлений представляют собой семейство (совмещающихся при наложении) параболоидов вращения с вертикальной осью. Различным значениям постоянной c соответствуют разные параболоиды вращения.

Свободная поверхность также является поверхностью равного давления. во всех точках которой давление равно внешнему давлению p_0 .

Найдем значения произвольной постоянной c для параболоида свободной поверхности. Координаты вершины параболоида $x=0$ $y=0$; $z_{св}=z_0$. Подставив эти координаты в уравнение (2.2) получим:

$$c_0 = -gz_0.$$

Уравнение свободной поверхности

$$z_{св} - z_0 = \omega^2 (x^2 + y^2)$$

$$\text{или} \quad z_{св} - z_0 = \frac{\omega^2 r^2}{2g} \quad (2.3)$$

Высота, на которую поднята над вершиной точка свободной поверхности (например N), равна:

$$h = z_{св} - z_0 = \omega^2 r^2$$

2g

Ордината z_0 вершины параболоида свободной поверхности жидкости при заданной угловой скорости зависит от объема, жидкости сосуда. От

14

объема будет зависеть частота $\omega_{кр}$, при которой будет переливаться жидкость через край при заданных высоте H и радиусе R сосуда.

Закон распределения давлений

Используя дифференциальное уравнение равновесия жидкости (2.1), после интегрирования получаем:

$$p = \rho \left(\frac{\omega^2 r^2}{2} - gz \right) + c_1 \quad (2.4)$$

Поставив в уравнение (4) координаты вершины параболоида

свободной поверхности $r=0$; $z=z_0$ и давление $p=p_0$, находим

$$c_1 = p_0 - \rho(-gz) = p_0 + \rho gz_0$$

Подставив найденное

значениес1

в уравнение (2.3) получим

$$p = p_0 - \rho g(z - z_0) + \rho \omega^2 \frac{r^2}{2} = p_0 + \rho g z_0 - z + \omega^2 \frac{r^2}{2g}$$

Так как $\frac{\omega^2 r^2}{2g} = h$, то для любой точки

$$p = p_0 + \rho g(z_0 - z + h)$$

или

$$p = p_0 + \rho g h,$$

где h – глубина погружения точки над свободной поверхностью.

В задаче необходимо найти давление на высоте $HZ = 0,5H_3$ при частоте вращения ω_3

Рекомендации по определению частоты вращения

Объем жидкости в сосуде до вращения

$$V = \pi R^2 H_0 \quad (2.5)$$

где H_0 – высота свободной поверхности жидкости при неподвижном

сосуде.

Объем жидкости при вращении определяется как

$$V_1 = \int_0^R \left(z_0 + \frac{\omega^2 r^2}{2g} \right) 2\pi r dr$$

После интегрирования и подстановки предельных значений получаем

$$V = \pi R^2 z_0 + \frac{\omega^2 R^2}{4g} \quad (2.6)$$

Порядок выполнения лабораторной работы

1. Записать формулу для центробежной силы, действующей на элементарную массу ΔM при вращении.

2. Записать полный дифференциал функции давления $p = p(x, y, z)$.

3. Записать общее уравнение поверхности равного давления.

4. Записать уравнение свободной поверхности для вращающегося сосуда.

5. Записать закон распределения давлений для вращающегося сосуда.

6. Записать уравнение объема покоящейся жидкости во вращающемся сосуде.

7. Записать уравнение объема жидкости во вращающемся сосуде.

8. Уметь вывести формулы частот вращений для каждой из задач.

Лабораторная работа: основное уравнение гидростатики

Основные понятия

Гидростатическим давлением p называют нормальное сжимающее напряжение, возникающее в покоящейся жидкости под действием поверхностных и массовых сил.

Цель работы

1. Измерить с помощью пружинных манометров гидростатическое давление в трёх точках (1, 2, 3), заглублённых на различную величину под уровень жидкости, находящейся в абсолютном покое под действием силы тяжести.

2. Подтвердить на основании опытных данных основное уравнение гидростатики и закон Паскаля. 3. Построить по данным опытов № 1, 2 в масштабе эпюры манометрического давления по глубине h .

Описание установки

Установка представляет собой толстостенный стальной цилиндр (колонна) 1, частично заполненный водой, уровень которой измеряется водомерной трубкой 5 со шкалой (линейкой)

4. Для измерения гидростатического давления над свободной поверхностью жидкости в точке 1 и в точках 2 и 3, заглублённых под уровень соответственно на h_2 и h_3 , подключены пружинные манометры 11 (M1), 10 (M2), 9 (M3). В пространство над свободной поверхностью можно подавать сжатый воздух от компрессора по трубопроводу 3 открытием вентиля

7. Для подачи воды служит вентиль 8.

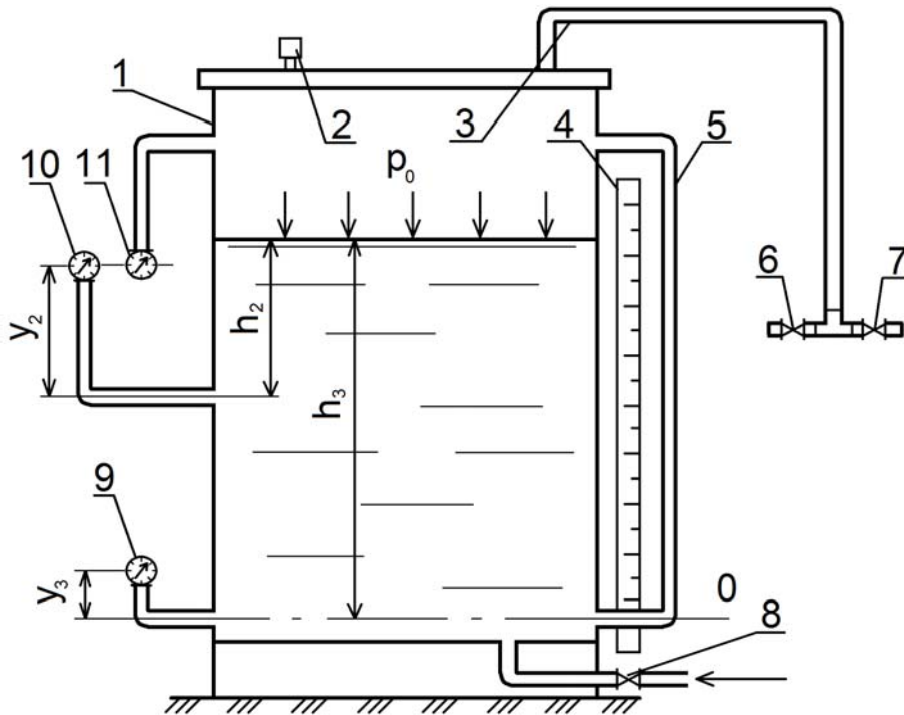

8 Рис. 1.1. Схема установки: 1 – цилиндрический резервуар; 2 – предохранительный клапан; 3 – трубка для подачи сжатого воздуха; 4 – шкала; 5 – пьезометр (водомерная трубка); 6 – вентиль для сброса избыточного давления; 7 – вентиль для подачи сжатого воздуха; 8 – вентиль для подачи воды; 9, 10, 11 – манометры



Рис. 1.2. Экспериментальная установка

Порядок выполнения работы и обработка опытных данных Необходимо выполнить два опыта, обеспечив в первом $p_{\text{изб}} = 0$, а во втором – $p_{\text{изб}} > 0$. 11 (M1), 10 (M2), 9 (M3).

Опыт №1. Открыть вентиль подачи воды 8, наполнить установку до отметки, указанной преподавателем, и измерить с помощью водомерной трубки 5 и шкалы 4 глубины погружения h_2 и h_3 точек 2 и 3, а также превышения y_2 и y_3 осей вращения стрелок манометров 10 (M2), 9 (M3) над точками их подключения. Затем измерить показания всех трёх манометров 11 (M1), 10 (M2), 9 (M3). Полученные данные записать в табл. 1.1 (графы 4 и 6).

Опыт №2. Закрыть вентиль для сброса сжатого воздуха 6, а вентиль для подачи сжатого воздуха 7 открыть и включить компрессор. Довести $p_{\text{изб}}$ до величины, указанной преподавателем, после чего компрессор отключить. Затем измерить одновременно показания манометров 11 (M1), 10 (M2), 9 (M3). Результаты измерений записать в графу 5 табл. 1.1. Выполнить все вычисления, предусмотренные таблицей. Дать заключение по результатам работы.

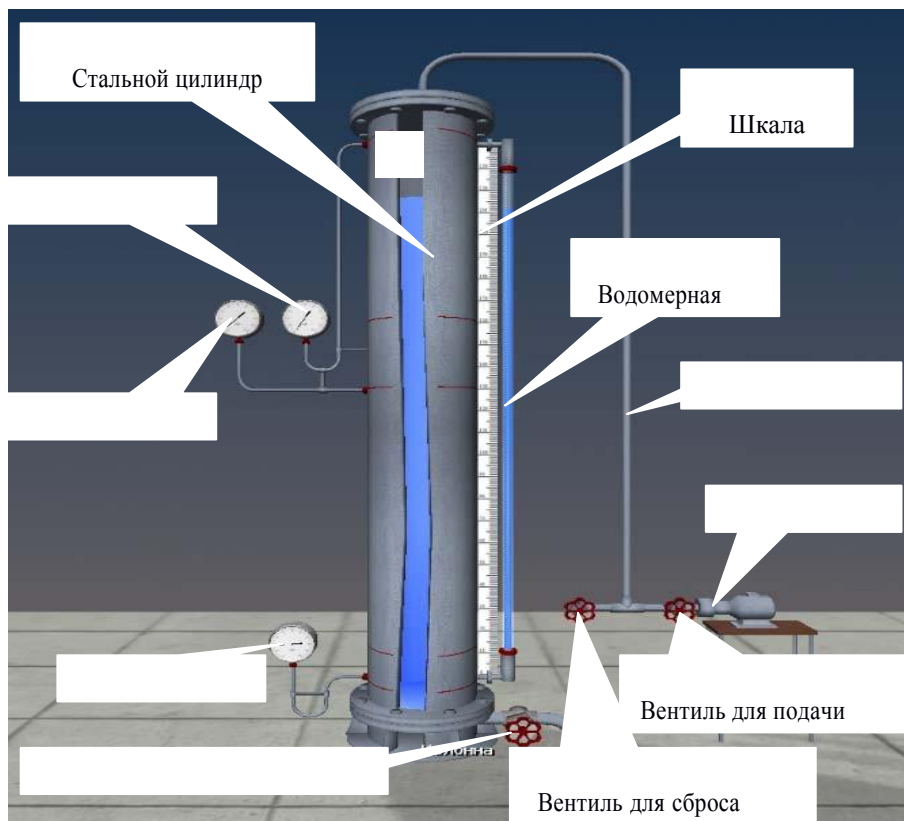
Результаты измерений и вычислений величин Таблица 1.1

№ позиции	Наименования и обозначения измеряемых и вычисляемых величин	Ед. изм.	Результаты измерений и вычислений		Примечания
			Опыт №1	Опыт №2	
1	2	3	4	5	6
	Показания манометров				$h_2 = \dots$ м
	11 (M1) $p_{M_1} \approx p_0$	Па			

1	10 (M_2) ρ_{M_2}	Па			$h_3 = \dots$ м
	9 (M_3) ρ_{M_3}				
2	Избыточное давлениев точках	Па			$y_2 = \dots$ м
	1 $\rho_1 \approx \rho_{M_1} \approx \rho_0$	Па			$y_3 = \dots$ м
	2 $\rho_2 = \rho_{M_2} + \rho g y_2$				
3 $\rho_3 = \rho_{M_3} + \rho g y_3$	Па			$\rho = 1000$ $\frac{\text{кг}}{\text{м}^3}$	

Контрольные вопросы и задания

1. Что такое гидростатическое давление и каковы его свойства?
2. Поясните, что такое абсолютное и избыточное гидростатическое давление и какова связь между ними?
3. Объясните, что понимают под терминами: «внешнее давление» и «весовое давление».
4. Напишите и поясните основное уравнение гидростатики.
5. Сформулируйте закон Паскаля.
6. Назовите приборы для измерения избыточного гидростатического давления и поясните принципы их действия.
7. Поясните, что такое пьезометрическая высота?
8. В чём состояло принципиальное отличие в условиях проведения первого и второго опытов?
9. Для чего нужно знать превышение оси вращения стрелки пружинного манометра над точкой его подключения?
10. Эпюра гидростатического давления, как ее строят и с какой целью?

Лабораторный практикум: прямолинейное, равноускоренное движение сосуда

Цистерна с нефтью движется по горизонтальному пути со скоростью $v_0 = 60$ км/ч.

Размеры цистерны: $d = 3$ м, $l = 8$ м, $H = 0,3$ м. Плотность нефти $\rho = 850$ кг/м³. В некоторый момент времени поезд начинает тормозить и, пройдя путь длиной $L = 100$ м, останавливается. Считая движение прямолинейным равномерно замедленным, определить силу P давления нефти на переднее днище цистерны при движении и в состоянии покоя

Вертикальный цилиндрический сосуд диаметром $D = 40$ см и высотой $H = 100$ см наполнен до половины водой. Определить, с каким предельным числом оборотов можно вращать этот сосуд вокруг сто геометрической вертикальной оси, чтобы из него не выливалась вода, а также силу давления жидкости на дно сосуда.

Лабораторная работа: закон сохранения энергии в жидкости

Сравнение количеств теплоты при смешивании воды разной температуры
Цель работы: определить количество теплоты, отданное горячей водой и полученное холодной при теплообмене, и объяснить полученный результат.
Приборы и материалы: калориметр, измерительный цилиндр (мензурка), термометр, стакан.
Ход работы:

1. Нальем в калориметр горячей воды массой 100 г. Возьмем столько же холодной воды и нальем ее в стакан. Измерим с помощью термометра температуру холодной и горячей воды.

Результаты измерений занесем в таблицу.
 2. Вольем холодную воду в калориметр, в сосуд с горячей водой, помешаем термометром и измерим температуру полученной смеси (72°C). Результат измерений занесем в таблицу.
 3. Рассчитаем количество теплоты отданное горячей и полученное холодной водой по следующим формулам:

где: Q - количество теплоты отданное горячей водой; Q1 - количество теплоты полученное холодной водой; m - масса холодной или горячей воды; c = 4200 - теплоемкость воды; t - температура горячей воды; t1 – температура холодной воды; t2 – температура смеси.

Сформулировать выводы.

Лабораторная работа: графическая иллюстрация уравнения Бернулли

Цель работы:

1. На трубопроводе переменного сечения проследить по пьезометрам переход энергии в сечениях из потенциальной в кинетическую и обратно в соответствии с уравнением Бернулли.
2. По опытным данным построить в масштабе линии пьезометрического и скоростного напоров.

Оборудование и приборы: установка для исследования уравнения Бернулли, термометр, измерительная линейка, мерный сосуд, секундомер.

2.1. Теоретическое введение

Основное отличие реальной жидкости от идеальной - наличие у первой вязкости.

Вязкость - первопричина, вызывающая потери энергии при движении жидкости.

Различают динамический (η) и кинематический (ν) коэффициенты вязкости, связанные между собой плотностью жидкости:

$$\nu = \frac{\eta}{\rho} \quad (\text{м}^2/\text{с}) \quad (2.1)$$

Вязкость зависит от рода жидкости, температуры и в меньшей степени давления. Для воды при атмосферном давлении кинематический коэффициент вязкости вычисляется по формуле Пуазейля:

$$\nu = \frac{0,0178}{1 + 0,0337 \cdot t^{\circ}\text{C} + 0,000221(t^{\circ}\text{C})^2} \cdot 10^{-4}, \text{ м}^2/\text{с} \quad (2.2)$$

Важную роль в гидродинамике играет уравнение постоянства расхода:

$$Q = v_1 \omega_1 = v_2 \omega_2 = \text{const} \quad (2.3)$$

т.е., при установившемся движении жидкости *объемный расход* во всех живых (поперечных) сечениях трубопровода одинаков и равен произведению средней скорости (v) на площадь сечения (ω).

Уравнение (2.3) является частным случаем *закона сохранения вещества* применительно к гидродинамике.

Основным уравнением практической гидродинамики является уравнение Бернулли, дающее связь между давлением, скоростью и геометрической высотой и различных сечениях трубопровода.

Для потока идеальной жидкости уравнение Бернулли имеет вид:

$$Z_1 + \frac{P_1}{\gamma} + \frac{v_1^2}{2g} = Z_2 + \frac{P_2}{\gamma} + \frac{v_2^2}{2g} = \text{const} \quad (2.4)$$

Геометрический смысл уравнению Бернулли (2.4) заключается в том, что слагаемые уравнения имеют *линейную размерность*, а их сумма для любого сечения есть величина постоянная и равна полному напору истечения H_0 .

Энергетический смысл уравнения Бернулли заключается в том, что сумма удельных

потенциальной $\left[z + \frac{P}{\gamma} \right]$ и кинетической $\left[\frac{v^2}{2g} \right]$ энергий для потока идеальной жидкости, находящегося в установившемся движении, всегда *постоянна*. С энергетической точки зрения уравнение (2.4) представляет собой частный случай закона сохранения и превращения энергии. Для потока реальной жидкости при установившемся движении уравнение Бернулли имеет вид:

$$Z_1 + \frac{P_1}{\gamma} + \alpha_1 \frac{v_1^2}{2g} = Z_2 + \frac{P_2}{\gamma} + \alpha_2 \frac{v_2^2}{2g} + h_F. \quad (2.5)$$

Из сравнения уравнений (2.4) и (2.5) можно выделить следующие отличительные признаки:

1. Вместо скорости отдельной частицы идеальной жидкости вводится средняя скорость потока (v).
2. Введен коэффициент кинетической энергии потока (α), учитывающий неравномерность распределения скоростей частиц жидкости по сечению трубы и зависящей от режима движения. Для ламинарного движения $\alpha = 2$, а для турбулентного $\alpha = 1$.
3. В правой части уравнения (2.5) появилось дополнительное слагаемое (h_f), называемое *потерянным напором*, истраченным на преодоление гидравлических сопротивлений.

Таким образом, если для потока идеальной жидкости напор истечения (H_0) в любом сечении трубопровода определяется суммой трех слагаемых, то для потока реальной - суммой четырех слагаемых.

Это объясняется тем, что при переходе жидкости вдоль трубы от одного сечения к другому тратится часть удельной энергии на преодоление вязких сопротивлений, находящихся между этими сечениями, т.е. удельная энергия реальной жидкости по направлению ее движения всегда уменьшается на величину потери напора (h_f).

Экспериментальные исследования ученых показали, что на величину потерь напора существенное влияние оказывают режимы движения жидкости: *ламинарный и турбулентный*. В ходе исследований выяснилось, что механизм потерь напора (удельной энергии) на преодоление гидравлических сопротивлений при ламинарных и турбулентных режимах существенно различен.

Физическая характеристика условий, определяющих режим движения, была найдена английским физиком Рейнольдсом. Он дал формулу и критерии, с помощью которых можно наверняка предсказать режим движения:

$$Re = \frac{v \cdot d}{\nu} \quad (2.6)$$

Если $Re < Re_{\text{кр}} = 2320$ - режим ламинарный,

Если $Re > Re_{\text{кр}} = 2320$ - режим турбулентный.

Влияние режима движения на величину потерь напора будет подробно рассмотрено в последующих лабораторных работах.

В заключение следует отметить, что одной из важнейших задач практической гидравлики, без решения которой применение уравнения Бернулли невозможно, является количественное определение потерь напора.

Не зная потока формул по количественному определению потерь напора, в этой работе потери напора находят как разность между уровнем воды в напорном баке и суммарным напором в сечении.

$$h_f = H_1 - \left[z + \frac{P}{\gamma} + \frac{\alpha v^2}{2g} \right] \quad (2.7)$$

В необходимых случаях потери напора между сечениями определяют из формулы (2.5).

2.2. Схема установки

Установка для исследования уравнения Бернулли (рис.2.1) состоит из центробежной насосной установки 2, подающей воду из ванны 1 прямоугольной формы в напорный бак 4; трубопровода переменного сечения 9, трубопровода с моделями местных сопротивлений (не схеме не показано); приемного бака 6 и пьезометров 7, закреплённых на щите 11. Напорный бак 4 снабжен переливной трубой 3, благодаря которой уровень воды в баке поддерживается постоянным. Уровни воды в баках определяются по показаниям водомерных стекол 5. Напорный бак 4 снабжен вентиляем 8, к которому присоединён трубопровод 9. Для регулирования расхода воды в трубопроводе служит патрубок 10 со сливным краном на дне приемного бака 6, из которого вода вытекает в ванну 1. Измерение расхода осуществляется при помощи мерного сосуда и секундомера.



Рис 2.1. Схема лабораторной установки.

2.3. Указания к выполнению работы

Прежде чем проводить исследования необходимо подготовить установку к работе. Для этого путем подключения электрического шнура к розетке включается электрический насос 2. Вентиль 8 следует открыть, сливной кран 10 на приемном баке 6 закрыть. Как только вода начнет сбрасываться через сливную трубу 3, отключить электродвигатель и проверить уровни воды в водомерных стеклах 5 и пьезометрах 7. Они должны стабилизироваться на одной высоте H_1 . Причинами дестабилизации уровней могут быть: во-первых, наличие «воздушных пробок» в резиновых шлангах; во-вторых, засорение отверстий в штуцерах.

После исправления неисправностей следует вентилем 8 перекрыть трубопровод 9, а сливной кран 10 открыть для сброса части воды в приемном баке 6 до уровня $H_2 = 15 \dots 20$ см. Затем включить электродвигатель, вентиль 8 открыть, а сливным краном 10 добиться стабилизации уровня H_2 . Этим приемом достигается установившееся движение, для которого справедливо уравнение Бернулли. Регулирование расхода обеспечивается изменением уровня H_2 в приемном баке 6.

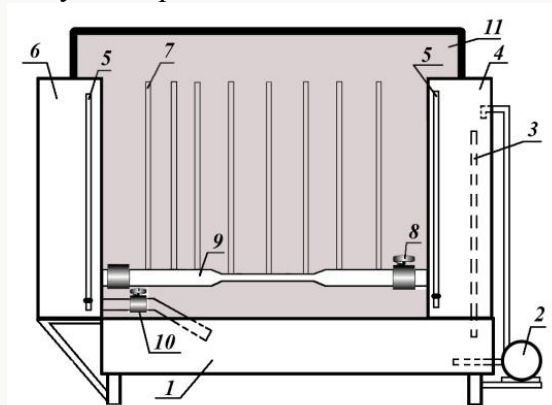
2.4. Порядок выполнения работы

По готовности лабораторной установки к работе выполняются следующие операции:

- 1) вычисляется расход объемным способом (см.п.1.4) и по показаниям водомерного счётчика; термометром измеряется температура воды. Результаты измерений и вычислений заносятся в таблицу 2.1.
- 2) измеряются расстояния от входа в трубопровод до сечений, показания пьезометров, трубок Пито, водомерных стекол и заносятся в таблицу 2.2.
- 3) вычисляются площади поперечных сечений трубопровода, средние скорости движения жидкости в сечениях, числа Рейнольдса, скоростные напоры, потери напора. Значения также заносятся в таблицу 2.2.

Таблица 2.1

Экспериментальные и расчётные данные

Ёмкость мерного сосуда $V, м^3$ 0.4	Время наполнения сосуда $t, с$			Расход воды $Q = \frac{V}{t}, м^3 / с$	Температура воды, $t^{\circ}C$	Коэфф. кинемат. вязкости $\nu, м^2 / с$
	1 123	2 130	Сред.			

Таблица 2.2

Экспериментальные и расчётные данные

№ п/п	Наименование показателей	Сечения							
		1	2	3	4	5	6	7	8
1	Расстояние сечения от входа в трубу $l, м$	0.8	0.6						
2	Показания пьезометров $\frac{P}{\gamma}, м$	1.5	1.1						
3	Диаметр сечения $d, м$	0.3	0.1						
4	Площадь сечения $\omega = \frac{\pi \cdot d^2}{4}, м^2$								
5	Средняя скорость в сечении $v = \frac{Q}{\omega}, м/с$								
6	Число Рейнольдса $Re = \frac{v \cdot d}{\nu}$								
7	Коэффициент кинетической энергии α	2	2.5						
8	Скоростной напор в сечении (теоретический) $h_v', \frac{\alpha \cdot v^2}{2g}, м$								
9	Скоростной напор в сечении (опытный) $h_v, м$								
10	Сумма удельных энергий (напоров) в сечении $\frac{P}{\gamma} + \frac{\alpha \cdot v^2}{2g}, м$								
11	Потери напора от входа в трубу до сечения $м$ $h_f = H_1 - \left[z + \frac{P}{\gamma} + \frac{\alpha \cdot v^2}{2g} \right]$								
12	Уровень воды в напорном баке, $м$ H_1								
13	Уровень воды в приемном баке, $м$ H_2								

2.5. Обработка результатов

По результатам измерений вычислить:

- объемный расход (Q) по методике, изложенной в п. 1.4;
- кинематический коэффициент вязкости (ν) по формуле 2.2;
- площадь сечения (ω) по формуле площади круга;
- среднюю скорость (v) в сечении из формулы 2.3;
- число Рейнольдса (Re) по формуле 2.6;

- скоростной напор (h_v') по формуле $\frac{\alpha \cdot v^2}{2g}$;
- скоростной напор по показаниям трубки Пито;
- сумму пьезометрического и скоростного напоров;
- потери напора (h_f) в сечении по формуле 2.7.

Результаты вычислений занести в таблицу 2.2.

Характеристики основных свойств жидкостей.

Лабораторная работа: подземная гидродинамика. Определение величины коэффициента вязкости воды

1. Цель работы: экспериментальное определение величины коэффициента вязкости и плотности воды при заданной температуре. Результаты эксперимента используются при расчете короткого трубопровода.

Приборы и мате:

вискозиметр Энглера

простая вода

дистиллированная вода

секундомер

2. Программа работы:

2.1. Определить вязкость воды при заданной температуре при помощи вискозиметра Энглера.

2.2. Измерить ареометром плотность жидкости.

2.3. Установить динамическую вязкость испытуемой жидкости.

3. Описание лабораторной установки и измерительных приборов

Вискозиметр Энглера (рис. 2) состоит из металлического цилиндра 1, имеющего сферическое дно с отверстием. Отверстие закрывается стержнем 2. При исследовании зависимости изменения вязкости жидкости от температуры цилиндр помещается в водяную ванну 3 с регулируемым подогревом воды.



Рис 2. Вискозиметр Энглера

Принцип действия **ареометра** (см. рис. 3) основан на использовании закона Архимеда, согласно которому на тело, помещенное в жидкость, вертикально вверх действует сила Архимеда.

Величина этой силы зависит от плотности жидкости. Чем больше плотность жидкости, в которую помещено тело, тем больше будет сила Архимеда, которая будет выталкивать тело из жидкости. Можно на тело в виде поплавка нанести риски, соответствующие различным величинам плотности, и в зависимости от того, насколько такой «поплавок» будет виден над поверхностью жидкости, судить о величине плотности этой жидкости.

Рис. 3. Ареометр

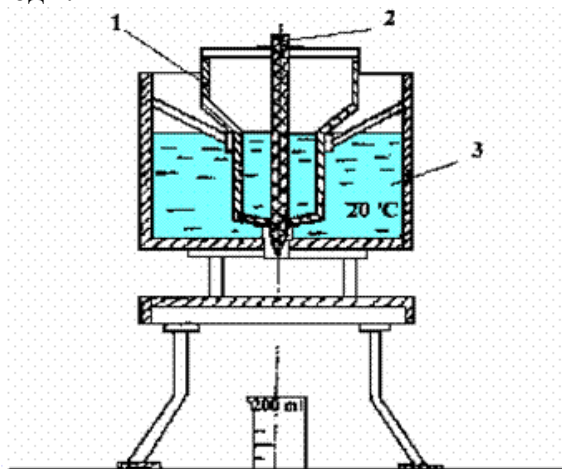
4. Порядок выполнения работы:

- 4.1. Наливаем $\approx 250 \text{ см}^3$ исследуемой жидкости в цилиндр 1 и устанавливаем мерный сосуд под отверстием.
- 4.2. Стержнем 2 открываем отверстие в цилиндре, одновременно включив секундомер.
- 4.3. Определяем время τ_1 истечения из цилиндра 200 см^3 исследуемой жидкости при комнатной температуре. Опыт повторяем не менее 3 раз.
- 4.4. Тщательно вытираем цилиндр и в него выливаем при закрытом донном отверстии $\approx 250 \text{ см}^3$ эталонной жидкости (дистиллированной воды).
- 4.6. Определяем время истечения τ_2 эталонной жидкости.
- 4.7. Для определения плотности ρ исследуемую жидкость наливаем в высокий мерный стакан. В стакан опускаем ареометр и по ареометрической шкале определяем плотность жидкости.
- 4.8. Определяем среднее время истечения $\tau_{1\text{ср}}$ и $\tau_{2\text{ср}}$

$$\tau_{\text{ср}} = \frac{\tau^I + \tau^{II} + \dots + \tau^N}{n},$$

где n – количество измерений.

- 4.9. Вычисляем градусы Энглера

$$^{\circ}\text{Э} = \frac{\tau_{1\text{ср}}}{\tau_{2\text{ср}}}.$$

- 4.10. Определяем коэффициент кинематической вязкости ν по формуле Убелоде

$$\nu = \left(0,0732^{\circ}\text{Э} - \frac{0,0631}{^{\circ}\text{Э}} \right).$$

- 4.11. Находим динамический коэффициент вязкости μ , используя формулу

$$\nu = \frac{\mu}{\rho}.$$

- 4.12. Результаты измерений и расчетов сводятся в таблицу 1 и используются при расчете короткого трубопровода

Таблица 1

№опыта	Жидкость	Время истечения τ , с	Среднее время $\tau_{\text{ср}}$, с	Температура t , $^{\circ}\text{C}$	Плотность ρ , г/см^3	Вязкость испытуемой жидкости								
						$^{\circ}\text{Э}$	ν			\square				
							$\frac{\text{см}^2}{\text{с}}$	Сток с	$\frac{\text{м}^2}{\text{с}}$		$\frac{\text{г}}{\text{с} \times \text{см}}$	Пуаз з		

1.		60								
2.	вода	62		25	0.9982					
3.		66								
1.	Дист.	58								
2.	вода	61		25	0.9971					
3.		63								

5. Выводы

Вопросы:

Что такое вискозиметр

Что такое Стоксы

Что такое Пуаз

ЗАДАНИЯ К ЛАБОРАТОРНЫМ ЗАНЯТИЯМ РАЗДЕЛА 4

Тема практического занятия: Гидростатика

Форма практического задания: лабораторный практикум

Лабораторная работа № 8 Определение потерь напора по длине.

Цель работы: Освоение экспериментального и расчетного способов определения потерь напора на трение по длине.

Порядок выполнения работы.

1. При заполненном водой баке поставить устройство на стол баком 2.
2. Снять показания пьезометров I-V, измерить время t измерения уровня в баке на произвольно заданную величину S и температуру T в помещении.
3. Построить по показаниям пьезометров пьезометрическую линию. На этой линии выделить участок с постоянным наклоном. Определить его длину e и опытное значение потерь h_e по показаниям крайних пьезометров на ней.
4. Найти число Рейнольдса и расчётное значение потерь напора h_e^* по порядку, и относительное расхождение опытного и расчётного значений потерь напора.

$D=0.5$ см; $w=0.25$ см²; $A=21$ см; $B=4$ см; $T=24$ °C ; $S=7$ см; $t=30$ с; $Q=ABS/t=19.6$ см³/с;
 $V=q/w=19.6/0.25=78.4$ см/с

Абсолютную шероховатость стенок канала принять равной $\Delta=0,001$ мм.

№	Наименование величины	Обозначения, формулы	Значения
1	Показания пьезометров, см	$\frac{P_1}{(\rho g)} \dots \frac{P_2}{(\rho g)}$	7;5.5;4;3.8;1.5
2	Длина участка с равномерным движением, см	l	4
3	Опытное значение потерь напора подлине, см	$h_s = P_3 / (\rho g) - P_5 / (\rho g)$	2,5
4	Кинематический коэффициент вязкости воды, см ² /с	$\nu = 17.9 / (1000 + 34T + 0.22T^2)$	0,0092
5	Число Рейнольдса.	$Re = Vd / \nu$	4260,87

6	Коэффициент трения при $Re < 2300$ $2300 < Re < 10d/\Delta$ $Re > 10d/\Delta$	$\lambda = 64/Re$ $\lambda = 0.316/Re^{0.25}$ $\lambda = 0.11(68/Re + \Delta/d)^{0.25}$	0,015 0.04 0.04
7	Расчетное значение потерь напора по длине, см	$h_{\lambda}^* = \lambda \frac{l}{d} \frac{V^2}{2g}$	2,7
8	Относительное расхождение.	$\delta_n = (h_{\lambda} + h_{\lambda}^*)/h_{\lambda}$	0,08

$$h_{\lambda} = P_3 / (\rho g) - P_5 / (\rho g) = 4/1000 \cdot 9,8 - 1,5/1000 \cdot 9,8 = 2,5$$

$$\vartheta = 17,9 / (1000 + 34T + 0,22T^2) = 17,9 / (1000 + 34 \cdot 24 + 0,22 \cdot 24^2) = 0,0092$$

$$Re = Vd/v = 78,4 \cdot 0,5 / 0,0092 = 4260,87$$

$$\lambda = 64/Re = 64/4260,87 = 0,0150$$

$$\lambda = 0,316/Re^{0,25} = 0,316/(4260,87)^{0,25} = 0,039$$

$$\lambda = 0,11(68/Re + \Delta/d)^{0,25} = 0,11(68/4260,87 + 0,001/0,5)^{0,25} = 0,04$$

$$h_{\lambda} = 0,04 \frac{4}{0,5} \cdot \frac{78,4^2}{2 \cdot 9,8} = 2,7$$

$$\sigma = (2,5 \cdot 2,7) / 2,5 = 0,08$$

Сформулировать вывод.

ЗАДАНИЯ К ЛАБОРАТОРНЫМ ЗАНЯТИЯМ РАЗДЕЛА 5

Тема практического занятия: Гидростатика

Форма практического задания: лабораторный практикум

Лабораторная работа: Течение вязкой жидкости в прямом плоском канале

Течение вязкой жидкости в прямом плоском канале

Цель работы:

моделирование плоского ламинарного течения вязкой несжимаемой жидкости в плоском канале, наблюдение за динамикой его установления и анализ установившегося течения; нахождение профиля скорости и границ применимости теоретического расчета уравнения распределения скорости по высоте пластины.

Теоретическая часть

Движение вязкой жидкости между двумя плоскостями $z = \pm h$ можно представить как предельный случай течения в канале прямоугольного сечения при условии, если одну сторону

прямоугольника принять равной $2h$, а другую устремить к бесконечности. В этом смысле рассматриваемое течение может быть названо течением в плоской трубе. Для анализируемой модели от нуля отлична только компонента вектора скорости \vec{u} вдоль оси x , которую будем обозначать u .



Рис. 26

Для стационарного случая и при $m = \text{const}$, если в качестве граничных условий рассматривать условие прилипания частиц жидкости на стенки канала $u = 0$ при $z = \pm h$, то имеем уравнение распределение скорости по высоте пластины:

$$u = \frac{\Delta p h^2}{2\mu l} \left[1 - \left(\frac{z}{h} \right)^2 \right]$$

Таким образом, в стационарном случае поперечный профиль скорости вдоль оси канала описывается параболой, при этом максимальное значение скорости

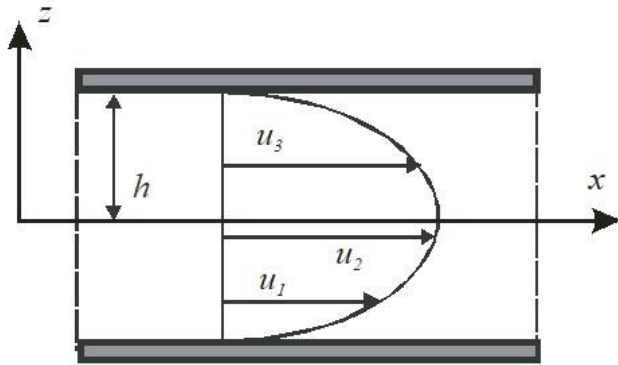
$$u_{\text{max}} = \frac{1}{2} \frac{\Delta p h^2}{\mu l}$$

Течение принимает свою окончательную форму (профиль скорости становится параболическим) на некотором расстоянии от начала канала:

$$l_{i\dot{z}} = 0,029 h \text{Re}$$

Важной характеристикой рассматриваемого течения является средняя по сечению скорость:

$$u_{\text{ср}} = \frac{Q}{2h} = \frac{1}{3} \frac{\Delta p h^2}{\mu l} = \frac{2}{3} u_{\text{max}}$$

Постановка задачи

Вязкая несжимаемая жидкость течет между двумя плоскостями, находящимися на расстоянии $0,1$ м, длина канала 2 м. Давление на входе в канал $p = 0,06 - 0,001$ N (Па).

Загрузите FlowVision. Выберите Создать в меню Файл. Выберите файл D:\Samples\Geom\Plate.wrl. Выберите расчетную модель. В данной задаче решаются уравнения Навье – Стокса для ламинарного течения вязкой несжимаемой жидкости – воды. Введите физические параметры: плотность - 1000 кг/м³ и вязкость (Молекулярная вязкость) - 10⁻³ Па·с. Перегруппируйте геометрию: угол перегруппировки = 90°. Введите Граничные условия.

На передней и задней грани ставится условие Стенки с проскальзыванием, на верхней и нижней (вдоль оси z) гранях - условие Стенки (без проскальзывания).

На правой грани (у выхода из канала) - условие свободного вытекания с нулевым давлением (тип границы - Свободный выход, тип граничного условия - Нулевое давление/Выход).

На левой грани (у входа в канал) тип границы - Вход/Выход; при этом следует ставить граничное условие с заданным давлением $p = 0,06 - 0,001$ N (Па).

Создать расчетную сетку: число ячеек в горизонтальном направлении (вдоль оси y) - 40, в вертикальном (вдоль оси z) - 20, в глубину 10. Выполните предварительный и окончательный расчет задачи.

Представление и анализ результатов

В Постпроцессоре создать три вертикальные линии на разном расстоянии от входа в канал ($Y_0 = -0,5; 0; 0,5; Z_0 = 0$). На каждой линии построить двумерный график Y-компоненты скорости. Для каждого графика на вертикальных линиях нужно выбрать одинаковую длину оси Функция 0,25 (в данном случае) и, возможно, изменить ориентацию плоскости Функция на 90° или 270°. Создать новую переменную, характеризующую распределение скорости:

$$v = \frac{p}{(1+y)0,2} \left[1 - \left(\frac{z-0,05}{0,05} \right)^2 \right]$$

На каждой вертикальной линии построить двумерный график новой переменной. Сравнить значения максимальной и средней скорости в различных сечениях с их теоретическими значениями при граничных условиях на скорость. Объяснить расхождение. Для определения границ применимости теоретического решения необходимо найти расстояние от входа в канал до сечения канала, в котором профиль становится параболическим.

2. МЕТОДИЧЕСКИЕ РЕКОМЕНДАЦИИ ДЛЯ ОБУЧАЮЩИХСЯ ПО ОСВОЕНИЮ ДИСЦИПЛИНЫ (МОДУЛЯ) И САМОСТОЯТЕЛЬНОЙ РАБОТЕ

Освоение обучающимся дисциплины (модуля) «*Наименование дисциплины (модуля)*» предполагает изучение материалов дисциплины на аудиторных занятиях и в ходе самостоятельной работы. Аудиторные занятия проходят в форме лекций, семинаров, практических и лабораторных занятий. Самостоятельная работа включает разнообразный комплекс видов и форм работы обучающихся.

Для успешного освоения дисциплины (модуля) и достижения поставленных целей необходимо внимательно ознакомиться с рабочей программы дисциплины (модуля), доступной в электронной информационно-образовательной среде РГСУ.

Следует обратить внимание на списки основной и дополнительной литературы, на предлагаемые преподавателем ресурсы информационно-телекоммуникационной сети Интернет. Эта информация необходима для самостоятельной работы обучающегося.

При подготовке к аудиторным занятиям необходимо помнить особенности каждой формы его проведения.

Подготовка к учебному занятию лекционного типа заключается в следующем.

С целью обеспечения успешного обучения обучающийся должен готовиться к лекции, поскольку она является важнейшей формой организации учебного процесса, поскольку:

- знакомит с новым учебным материалом;
- разъясняет учебные элементы, трудные для понимания;
- систематизирует учебный материал;
- ориентирует в учебном процессе.

С этой целью:

- внимательно прочитайте материал предыдущей лекции;
- ознакомьтесь с учебным материалом по учебнику и учебным пособиям с темой прочитанной лекции;
- внесите дополнения к полученным ранее знаниям по теме лекции на полях лекционной тетради;
- запишите возможные вопросы, которые вы зададите лектору на лекции по материалу изученной лекции;
- постарайтесь уяснить место изучаемой темы в своей подготовке;
- узнайте тему предстоящей лекции (по тематическому плану, по информации лектора) и запишите информацию, которой вы владеете по данному вопросу.

Подготовка к занятию семинарского типа.

При подготовке и работе во время проведения занятий семинарского типа следует обратить внимание на следующие моменты: на процесс предварительной подготовки, на работу во время занятия, обработку полученных результатов, исправление полученных замечаний.

Предварительная подготовка к учебному занятию семинарского типа заключается в изучении теоретического материала в отведенное для самостоятельной работы время, ознакомление с инструктивными материалами с целью осознания задач практического занятия, техники безопасности при работе с приборами, веществами.

Работа во время проведения учебного занятия семинарского типа включает:

- консультирование студентов преподавателями и вспомогательным персоналом с целью предоставления исчерпывающей информации, необходимой для самостоятельного выполнения предложенных преподавателем задач.
- самостоятельное выполнение заданий согласно обозначенной рабочей программой дисциплины (модуля) тематики.

Самостоятельная работа.

Самостоятельная работа - планируемая учебная, учебно-исследовательская, научно-исследовательская работа студентов, выполняемая во внеаудиторное (аудиторное) время по заданию и при методическом руководстве преподавателя, но без его непосредственного участия (при частичном непосредственном участии преподавателя, оставляющем ведущую роль за работой студентов).

Для более углубленного изучения темы задания для самостоятельной работы рекомендуется выполнять параллельно с изучением данной темы. При выполнении заданий по возможности используйте наглядное представление материала.

Самостоятельная работа студентов в ВУЗе является важным видом учебной и научной деятельности студента. Самостоятельная работа студентов играет значительную роль в рейтинговой технологии обучения.

К современному специалисту в области медицины общество предъявляет достаточно широкий перечень требований, среди которых немаловажное значение имеет наличие у

выпускников определенных навыков (компетенций) и умения самостоятельно добывать знания из различных источников, систематизировать полученную информацию, давать оценку конкретной профессиональной ситуации. Формирование такого умения происходит в течение всего периода обучения.

В процессе самостоятельной работы студент приобретает необходимые для будущей специальности компетенции, навыки самоорганизации, самоконтроля, самоуправления, саморефлексии и становится активным самостоятельным субъектом учебной деятельности.

Самостоятельная работа студентов должна оказывать важное влияние на формирование личности будущего специалиста, его компетентность. Каждый студент самостоятельно определяет режим своей работы и меру труда, затрачиваемого на овладение учебным содержанием по каждой дисциплине. Он выполняет внеаудиторную работу по личному индивидуальному плану, в зависимости от его подготовки, времени и других условий.

Виды самостоятельной работы.

Работа с литературой.

При работе с книгой необходимо подобрать литературу, научиться правильно ее читать, вести записи. Для подбора литературы в библиотеке используются алфавитный и систематический каталоги. Важно помнить, что рациональные навыки работы с книгой - это всегда большая экономия времени и сил. Правильный подбор учебников рекомендуется преподавателем, читающим лекционный курс. Необходимая литература может быть также указана в методических разработках по данному курсу. Изучая материал по учебнику, следует переходить к следующему вопросу только после правильного уяснения предыдущего, описывая на бумаге все выкладки и вычисления (в том числе те, которые в учебнике опущены или на лекции даны для самостоятельного вывода). При изучении любой дисциплины большую и важную роль играет самостоятельная индивидуальная работа. Особое внимание следует обратить на определение основных понятий курса. Студент должен подробно разбирать примеры, которые поясняют такие определения, и уметь строить аналогичные примеры самостоятельно. Нужно добиваться точного представления о том, что изучаешь. Полезно составлять опорные конспекты. При изучении материала по учебнику полезно в тетради (на специально отведенных полях) дополнять конспект лекций. Там же следует отмечать вопросы, выделенные студентом для консультации с преподавателем. Выводы, полученные в результате изучения, рекомендуется в конспекте выделять, чтобы они при перечитывании записей лучше запоминались. Опыт показывает, что многим студентам помогает составление листа опорных сигналов, содержащего важнейшие и наиболее часто употребляемые формулы и понятия. Такой лист помогает запомнить формулы, основные положения лекции, а также может служить постоянным справочником для студента. Различают два вида чтения: первичное и вторичное. Первичное - это внимательное, неторопливое чтение, при котором можно остановиться на трудных местах.

Задача вторичного чтения - полное усвоение смысла целого (по счету это чтение может быть и не вторым, а третьим или четвертым). Самостоятельная работа с учебниками и книгами (а также самостоятельное теоретическое исследование проблем, обозначенных преподавателем на лекциях) – это важнейшее условие формирования у себя научного способа познания.

Чтение научного текста является частью познавательной деятельности. Ее цель – извлечение из текста необходимой информации. От того, насколько осознанно читающим собственная внутренняя установка при обращении к печатному слову (найти нужные сведения, усвоить информацию полностью или частично, критически проанализировать материал и т.п.) во многом зависит эффективность осуществляемого действия.

Методические рекомендации по составлению конспекта:

1. Внимательно прочитайте текст. Уточните в справочной литературе непонятные слова. При записи не забудьте вынести справочные данные на поля конспекта;
2. Выделите главное, составьте план;
3. Кратко сформулируйте основные положения текста, отметьте аргументацию автора;

4. Законспектируйте материал, четко следуя пунктам плана. При конспектировании старайтесь выразить мысль своими словами. Записи следует вести четко, ясно.

5. Грамотно записывайте цитаты. Цитируя, учитывайте лаконичность, значимость мысли. В тексте конспекта желательно приводить не только тезисные положения, но и их доказательства. При оформлении конспекта необходимо стремиться к емкости каждого предложения. Мысли автора книги следует излагать кратко, заботясь о стиле и выразительности написанного. Число дополнительных элементов конспекта должно быть логически обоснованным, записи должны распределяться в определенной последовательности, отвечающей логической структуре произведения. Для уточнения и дополнения необходимо оставлять поля. Овладение навыками конспектирования требует от студента целеустремленности, повседневной самостоятельной работы.

Методические материалы по самостоятельному решению задач

При самостоятельном решении задач нужно обосновывать каждый этап решения, исходя из теоретических положений курса. Если студент видит несколько путей решения проблемы (задачи), то нужно сравнить их и выбрать самый рациональный. Полезно до начала вычислений составить краткий план решения проблемы (задачи). Решение проблемных задач или примеров следует излагать подробно, вычисления располагать в строгом порядке, отделяя вспомогательные вычисления от основных. Решения при необходимости нужно сопровождать комментариями, схемами, чертежами и рисунками. Следует помнить, что решение каждой учебной задачи должно доводиться до окончательного логического ответа, которого требует условие, и по возможности с выводом. Полученный ответ следует проверить способами, вытекающими из существа данной задачи. Полезно также (если возможно) решать несколькими способами и сравнить полученные результаты. Решение задач данного типа нужно продолжать до приобретения твердых навыков в их решении.

Методические материалы к выполнению реферата

Реферат (от лат. referre – сообщать) – краткое изложение в письменном виде или в форме публикации доклада, содержания научного труда (трудов), литературы по теме. Работа над рефератом условно разделяется на выбор темы, подбор литературы, подготовку и защиту плана; написание теоретической части и всего текста с указанием библиографических данных используемых источников, подготовку доклада, выступление с ним. Тематика рефератов полностью связана с основными вопросами изучаемого курса.

Список литературы к темам не дается, и обучающиеся самостоятельно ведут библиографический поиск, причем им не рекомендуется ограничиваться университетской библиотекой.

Важно учитывать, что написание реферата требует от обучающихся определенных усилий. Особое внимание следует уделить подбору литературы, методике ее изучения с целью отбора и обработки собранного материала, обоснованию актуальности темы и теоретического уровня обоснованности используемых в качестве примеров фактов какой-либо деятельности.

Выбрав тему реферата, начав работу над литературой, необходимо составить план. Изучая литературу, продолжается обдумывание темы, осмысливание прочитанного, делаются выписки, сопоставляются точки зрения разных авторов и т.д. Реферативная работа сводится к тому, чтобы в ней выделились две взаимосвязанные стороны: во-первых, ее следует рассматривать как учебное задание, которое должен выполнить обучаемый, а во-вторых, как форму научной работы, творческого воображения при выполнении учебного задания.

Наличие плана реферата позволяет контролировать ход работы, избежать формального переписывания текстов из первоисточников.

Оформление реферата включает титульный лист, оглавление и краткий список использованной литературы. Список использованной литературы размещается на последней странице рукописи или печатной форме реферата. Реферат выполняется в письменной или печатной форме на белых листах формата А4 (210 x 297 мм). Шрифт Times New Roman, кегель 14, через 1,5 интервала при соблюдении следующих размеров текста: верхнее поле – 25

мм, нижнее – 20 мм, левое – 30 мм, правое – 15 мм. Нумерация страниц производится сверху листа, по центру. Титульный лист нумерации не подлежит.

Рефераты должны быть написаны простым, ясным языком, без претензий на наукообразность. Следует избегать сложных грамматических оборотов, непривычных терминов и символов. Если же такие термины и символы все-таки приводятся, то необходимо разъяснять их значение при первом упоминании в тексте реферата.

Объем реферата предполагает тщательный отбор информации, необходимой для краткого изложения вопроса. Важнейший этап – редактирование готового текста реферата и подготовка к обсуждению. Обсуждение требует хорошей ориентации в материале темы, умения выделить главное, поставить дискуссионный вопрос, привлечь внимание слушателей к интересной литературе, логично и убедительно изложить свои мысли.

Рефераты обязательно подлежат защите. Процедура защиты начинается с определения оппонентов защищающего свою работу. Они стремятся дать основательный анализ работы обучающимся, обращают внимание на положительные моменты и недостатки реферата, дают общую оценку содержанию, форме преподнесения материала, характеру использованной литературы. Иногда они дополняют тот или иной раздел реферата. Последнее особенно ценно, ибо говорит о глубоком знании обучающимся-оппонентом изучаемой проблемы.

Обсуждение не ограничивается выслушиванием оппонентов. Другие обучающиеся имеют право уточнить или опровергнуть какое-либо утверждение. Преподаватель предлагает любому обучающемуся задать вопрос по существу доклада или попытаться подвести итог обсуждению.

Алгоритм работы над рефератом

1. Выбор темы

Тема должна быть сформулирована грамотно (с литературной точки зрения);

В названии реферата следует поставить четкие рамки рассмотрения темы;

Желательно избегать слишком длинных названий;

Следует по возможности воздерживаться от использования в названии спорных с научной точки зрения терминов, излишней наукообразности, а также чрезмерного упрощения формулировок.

2. Реферат следует составлять из пяти основных частей: введения; основной части; заключения; списка литературы; приложений.

3. Основные требования к введению:

Во введении не следует концентрироваться на содержании; введение должно включать краткое обоснование актуальности темы реферата, где требуется показать, почему данный вопрос может представлять научный интерес и есть ли связь представляемого материала с современностью. Таким образом, тема реферата должна быть актуальна либо с научной точки зрения, либо с современных позиций.

Очень важно выделить цель, а также задачи, которые требуется решить для выполнения цели.

Введение должно содержать краткий обзор изученной литературы, в котором указывается взятый из того или иного источника материал, кратко анализируются изученные источники, показываются их сильные и слабые стороны;

Объем введения составляет две страницы текста.

4. Требования к основной части реферата:

Основная часть содержит материал, отобранный для рассмотрения проблемы;

Также основная часть должна включать в себя собственно мнение обучающихся и сформулированные самостоятельные выводы, опирающиеся на приведенные факты;

Материал, представленный в основной части, должен быть логически изложен и распределен по параграфам, имеющим свои названия;

В изложении основной части необходимо использовать сноски (в первую очередь, когда приводятся цифры и чьи-то цитаты);

Основная часть должна содержать иллюстративный материал (графики, таблицы и т. д.);

Объем основной части составляет около 10 страниц.

5. Требования к заключению:

В заключении формулируются выводы по параграфам, обращается внимание на выдвинутые во введении задачи и цели;

Заключение должно быть четким, кратким, вытекающим из содержания основной части.

6. Требования к оформлению списка литературы (по ГОСТу):

Необходимо соблюдать правильность последовательности записи источников: сначала следует писать фамилию, а после инициалы; название работы не ставится в кавычки; после названия сокращенно пишется место издания; затем идет год издания; наконец, называется процитированная страница.

Критерии оценки реферата

Обучающийся, защищающий реферат, должен рассказать о его актуальности, поставленных целях и задачах, изученной литературе, структуре основной части, сделанных в ходе работы выводах.

По окончанию выступления ему может быть задано несколько вопросов по представленной проблеме.

Оценка складывается из соблюдения требований к реферату, грамотного раскрытия темы, умения четко рассказывать о представленном реферате, способности понять суть задаваемых по работе вопросов и найти точные ответы на них.

Методические материалы к выполнению эссе

Эссе – литературное произведение небольшого объема, обычно прозаическое, свободной композиции, передающее индивидуальные впечатления, суждения, соображения автора о той или иной проблеме, теме, о том или ином событии или явлении. Это вид самостоятельной исследовательской работы обучающихся, с целью углубления и закрепления теоретических знаний и освоения практических навыков. Цель эссе состоит в развитии самостоятельного творческого мышления и письменного изложения собственных мыслей. При написании эссе обучающийся должен представить развернутый письменный ответ на теоретический или практический актуальный вопрос, объявленный преподавателем в аудитории непосредственно перед ее написанием. В процессе написания эссе разрешается пользоваться нормативно-правовыми актами, конспектом лекций (в печатном виде). Использование интернет-ресурсов не допускается. Темы эссе преподаватель предлагает из числа тех, которые обучающиеся уже рассматривали на лекциях или семинарских занятиях, исходя из содержания заданий в составе оценочных средств. По решению преподавателя, в качестве темы эссе может быть выбрана одна или несколько тем, которые могут быть распределены между обучающимися по желанию.

Требования к выполнению эссе:

1. Проводится письменно.

2. Эссе выполняется на компьютере (гарнитура Times New Roman, шрифт 14) через 1,5 интервала с полями: верхнее, нижнее – 2; правое – 3; левое – 1,5. Отступ первой строки абзаца – 1,25. Сноски – постраничные. Таблицы и рисунки встраиваются в текст работы. При этом обязательный заголовок таблицы надо размещать над табличным полем, а рисунки сопровождать подрисуночными подписями. При включении в эссе нескольких таблиц и/или рисунков их нумерация обязательна. Обязательна и нумерация страниц. Их целесообразно проставлять внизу страницы – по середине или в правом углу. Номер страницы не ставится на титульном листе, но в общее число страниц он включается. Объем эссе, без учета приложений, не должен превышать 5 страниц. Значительное превышение установленного объема является недостатком работы и указывает на то, что обучающийся не сумел отобрать и переработать необходимый материал.

3. Работа должна содержать собственные умозаключения по сути поставленной проблемы, включать самостоятельно проведенный анализ по сути этой проблемы, выводы, обобщающие авторскую позицию по поставленной проблеме.

Критерии оценки эссе:

«Отлично» – исключительные знания материала, абсолютное понимание сути, безукоризненное знание основных понятий и положений, логически и лексически грамотно изложенный, содержательный, аргументированный, конкретный и исчерпывающий ответ.

«Хорошо» – глубокие знания материала, правильное понимание сути, знание основных понятий и положений, содержательный, полный и конкретный ответ.

«Удовлетворительно» – твердые, но недостаточно полные знания, верное понимание сути, в целом правильный ответ.

«Неудовлетворительно» – непонимание сущности задания, грубые ошибки в ответе.

Методические материалы по выполнению тестирования.

Тестовые задания содержат вопросы и 3-4 варианта ответа по базовым положениям изучаемой темы/раздела, составлены с расчетом на знания, полученные обучающимся в процессе изучения темы/раздела.

Тестовые задания выполняются в письменной форме и сдаются преподавателю, ведущему дисциплину (модуль). На выполнение тестовых заданий обучающимся отводится 45 минут.

При обработке результатов оценочной процедуры используются: критерии оценки по содержанию и качеству полученных ответов, ключи, оценочные листы.

Критерии оценки теста:

«Зачтено» - если обучающийся правильно выполнил не менее 2/3 всей работы или допустил не более одной грубой ошибки и двух недочетов, не более одной грубой и одной негрубой ошибки, не более трех негрубых ошибок, одной негрубой ошибки и трех недочетов, при наличии четырех-пяти недочетов.

«Не зачтено» - если число ошибок и недочетов превысило норму для оценки 3 или правильно выполнено менее 2/3 всей работы.

Методические материалы по выполнению доклада.

Рекомендуется следующая структура доклада:

1. титульный лист, содержание доклада;
2. краткое изложение;
3. цели и задачи;
4. изложение характера исследований и рассмотренных проблем, гипотезы, спорные вопросы;
5. источники информации, методы сбора и анализа данных, степень их полноты и достоверности;
6. анализ и толкование полученных в работе результатов;
7. выводы и оценки;
8. библиография и приложения.

Время выступления докладчика не должно превышать 10 минут.

Основные требования к оформлению доклада:

- титульный лист должен включать название доклада, наименование предметной (цикловой) комиссии, фамилию обучающегося;
- все использованные литературные источники сопровождаются библиографическим описанием;
- приводимая цитата из источника берется в кавычки (оформляются сноски);
- единицы измерения должны применяться в соответствии с действующими стандартами;
- все названия литературных источников следует приводить в соответствии с новейшими изданиями;

- рекомендуется включение таблиц, графиков, схем, если они отражают основное содержание или улучшают ее наглядность;

- названия фирм, учреждений, организаций и предприятий должны именоваться так, как они указываются в источнике;

Критерии оценки доклада

При выполнении доклада обучающийся должен продемонстрировать умение кратко излагать прочитанный материал, а также умение обобщать и анализировать материал по теме доклада.

Презентация

Методические материалы к презентациям

1. Объём презентации 10 -20 слайдов.

2. На титульном слайде должно быть отражено:

- наименование факультета;
- тема презентации;
- фамилия, имя, отчество, направление подготовки/ специальность, направленность (профиль)/ специализация, форма обучения, номер группы автора презентации;
- фамилия, имя, отчество, степень, звание, должность руководитель работы;
- год выполнения работы.

3. В презентации должны быть отражены обоснование актуальности представляемого материала, цели и задачи работы.

4. Содержание презентации должно включать наиболее значимый материал доклада, а также, при необходимости, таблицы, диаграммы, рисунки, фотографии, карты, видео – вставки, звуковое сопровождение.

5. Заключительный слайд должен содержать информацию об источниках информации для презентации.

Критерии оценки презентации

1. Объём презентации 10 -20 слайдов.

2. Правильность оформления титульного слайда.

3. Актуальность отобранного материала, обоснованность формулировки цели и задач работы.

4. Наглядность и логичность презентации, обоснованность использования таблиц, диаграмм, рисунков, фотографий, карт, видео – вставок, звукового сопровождения; правильный выбор шрифтов, фона, других элементов дизайна слайда.

5. Объём и качество источников информации (не менее 2-х интернет – источников и не менее 2-х литературных источников).

Методические материалы по подготовке к опросу

Самостоятельная работа обучающихся включает подготовку к опросу на практических занятиях. Для этого обучающийся изучает лекции, основную и дополнительную литературу, публикации, информацию из Интернет-ресурсов.

Тема и вопросы к практическим занятиям, вопросы для самоконтроля содержатся в рабочей программе и доводятся до студентов заранее.

Для подготовки к опросу обучающемуся необходимо ознакомиться с материалом, посвященным теме практического занятия, в учебнике или другой рекомендованной литературе, конспекте лекции, обратить внимание на усвоение основных понятий дисциплины, выявить неясные вопросы и подобрать дополнительную литературу для их освещения.

Критерии оценки опроса

«Отлично»:

- дан полный, развернутый ответ на поставленный вопрос;
- в ответе прослеживается четкая структура, логическая последовательность, отражающая сущность раскрываемых понятий, теорий, явлений;

- знание по предмету демонстрируются на фоне понимания его в системе данной науки и междисциплинарных связей;
- свободное владение терминологией;
- ответы на дополнительные вопросы четкие, краткие;
- «Хорошо»:
- дан полный, развернутый ответ на поставленный вопрос, показано умение выделять существенные и несущественные признаки, причинно-следственные связи;
- ответ недостаточно логичен с единичными ошибками в частностях, исправленные студентом с помощью преподавателя;
- единичные ошибки в терминологии;
- ответы на дополнительные вопросы правильные, недостаточно полные и четкие.
- «Удовлетворительно»:
- ответ не полный, с ошибками в деталях, умение раскрыть значение обобщённых знаний не показано, речевое оформление требует поправок, коррекции;
- логика и последовательность изложения имеют нарушения, студент не способен самостоятельно выделить существенные и несущественные признаки и причинно-следственные связи;
- ошибки в раскрываемых понятиях, терминах;
- студент не ориентируется в теме, допускает серьезные ошибки;
- студент не может ответить на большую часть дополнительных вопросов.
- «Неудовлетворительно»:
- ответ представляет собой разрозненные знания с существенными ошибками по вопросу;
- присутствуют фрагментарность, нелогичность изложения, студент не осознает связь обсуждаемого вопроса с другими объектами дисциплины, речь неграмотная;
- незнание терминологии;
- ответы на дополнительные вопросы неправильные.

Методические материалы по выполнению практического задания

При выполнении практического задания обучающийся придерживается следующего алгоритма:

1. Записать дату, тему и цель задания;
2. Ознакомиться с правилами и условия выполнения практического задания;
3. Повторить теоретические задания, необходимые для рациональной работы и других практических действий, используя конспекты лекций и рекомендованную литературу, представленной в программе;
4. Выполнить работу по предложенному алгоритму действий;
5. Обобщить результаты работы, сформулировать выводы / дать ответы на контрольные вопросы;

Работа должна быть выполнена грамотно, с соблюдением культуры изложения. При использовании данных из учебных, методических пособий и другой литературы, периодических изданий, Интернет-источников должны иметься ссылки на вышеперечисленные.

Критерии оценки практического задания:

«Отлично» – правильный ответ, дается четкое обоснование принятому решению; рассуждения четкие последовательные логические; используются ссылки на полученные при изучении дисциплины знания; правильно используются формулы, понятия, процедуры, имеющие прямое отношение к задаче для подтверждения принятого решения.

«Хорошо» – правильный ответ, дается обоснование принятому решению; но с не существенными ошибками, в рассуждениях отсутствует логическая последовательность; используются ссылки на полученные при изучении дисциплины знания, правильно используются формулы, понятия, процедуры, имеющие прямое отношение к задаче для подтверждения принятого решения.

«Удовлетворительно» – правильный ответ, допускаются грубые ошибки в обосновании принятого решения; рассуждения не последовательные сумбурные; используются ссылки на полученные при изучении дисциплины знания; используются формулы, процедуры, понятия, имеющие прямое значение для подтверждения принятого решения, однако, при обращении к ним допускаются серьезные ошибки, студент не может правильно ими воспользоваться.

«Неудовлетворительно, не зачтено» – ответ неверный, отсутствует обоснование принятому решению; студент демонстрирует полное непонимание сути вопроса.

Для оценки решения ситуационной задачи (аналитического задания):

Оценка «отлично» выставляется, если задача решена грамотно, ответы на вопросы сформулированы четко. Эталонный ответ полностью соответствует решению студента, которое хорошо обосновано теоретически.

Оценка «хорошо» выставляется, если задача решена, ответы на вопросы сформулированы не достаточно четко. Решение студента в целом соответствует эталонному ответу, но не достаточно хорошо обосновано теоретически.

Оценка «удовлетворительно» выставляется, если задача решена не полностью, ответы не содержат всех необходимых обоснований решения.

Оценка «неудовлетворительно» выставляется, если задача не решена или имеет грубые теоретические ошибки в ответе на поставленные вопросы.

Методические материалы по выполнению лабораторного задания

При выполнении лабораторного задания обучающийся придерживается следующего алгоритма:

1. Записать дату, тему и цель задания;
2. Ознакомиться с правилами и условия выполнения задания;
3. Повторить теоретические задания, необходимые для рациональной работы и других практических действий, используя конспекты лекций и рекомендованную литературу, представленной в программе;
4. Выполнить работу по предложенному алгоритму действий;
5. Обобщить результаты работы, сформулировать выводы / дать ответы на контрольные вопросы;

Работа должна быть выполнена грамотно, с соблюдением культуры изложения. При использовании данных из учебных, методических пособий и другой литературы, периодических изданий, Интернет-источников должны иметься ссылки на вышеперечисленные.

Критерии оценки лабораторного задания:

«Отлично» – правильный ответ, дается четкое обоснование принятому решению; рассуждения четкие последовательные логические; используются ссылки на полученные при изучении дисциплины знания; правильно используются формулы, понятия, процедуры, имеющие прямое отношение к задаче для подтверждения принятого решения.

«Хорошо» – правильный ответ, дается обоснование принятому решению; но с не существенными ошибками, в рассуждениях отсутствует логическая последовательность; используются ссылки на полученные при изучении дисциплины знания, правильно используются формулы, понятия, процедуры, имеющие прямое отношение к задаче для подтверждения принятого решения.

«Удовлетворительно» – правильный ответ, допускаются грубые ошибки в обосновании принятого решения; рассуждения не последовательные сумбурные; используются ссылки на полученные при изучении дисциплины знания; используются формулы, процедуры, понятия, имеющие прямое значение для подтверждения принятого решения, однако, при обращении к ним допускаются серьезные ошибки, студент не может правильно ими воспользоваться.

«Неудовлетворительно, не зачтено» – ответ неверный, отсутствует обоснование принятому решению; студент демонстрирует полное непонимание сути вопроса.

Методические указания для подготовки к промежуточной аттестации.

Изучение учебных дисциплин (модулей) завершается зачетом/зачетом с оценкой или экзаменом. Подготовка к промежуточной аттестации способствует закреплению, углублению и обобщению знаний, получаемых, в процессе обучения, а также применению их к решению практических задач. Готовясь к экзамену, студент ликвидирует имеющиеся пробелы в

знаниях, углубляет, систематизирует и упорядочивает свои знания. На зачете или экзамене студент демонстрирует то, что он освоил в процессе обучения по дисциплине (модулю).

Вначале следует просмотреть весь материал по дисциплине (модулю), отметить для себя трудные вопросы. Обязательно в них разобраться. В заключение еще раз целесообразно повторить основные положения, используя при этом листы опорных сигналов. Систематическая подготовка к занятиям в течение семестра позволит использовать время промежуточной аттестации для систематизации знаний.

3. МЕТОДИЧЕСКИЕ МАТЕРИАЛЫ, ОПРЕДЕЛЯЮЩИЕ ПРОЦЕДУРЫ ОЦЕНИВАНИЯ ЗНАНИЙ, УМЕНИЙ, НАВЫКОВ И (ИЛИ) ОПЫТА ДЕЯТЕЛЬНОСТИ, ХАРАКТЕРИЗУЮЩИХ ЭТАПЫ ФОРМИРОВАНИЯ КОМПЕТЕНЦИЙ

3.1. Организационные основы применения балльно-рейтинговой системы оценки успеваемости обучающихся по дисциплине (модулю)

Оценка качества освоения обучающимися дисциплины (модуля) реализуется в формате балльно-рейтинговой системы оценки успеваемости обучающихся (БРСО).

БРСО в ходе текущего контроля успеваемости и промежуточной аттестации осуществляется по 100-балльной шкале.

Академический рейтинг обучающегося по дисциплине (модулю) складывается из результатов:

- текущего контроля успеваемости (максимальный текущий рейтинг обучающегося 80 рейтинговых баллов);
- промежуточной аттестации (максимальный рубежный рейтинг обучающегося 20 рейтинговых баллов).

Условия оценки освоения обучающимся дисциплины (модуля) в формате БРСО доводятся преподавателем до сведения обучающихся на первом учебном занятии, а также размещены в свободном доступе в электронной информационно-образовательной среде Университета.

3.2. Проведение текущего контроля успеваемости обучающихся по дисциплине (модулю) в соответствии с балльно-рейтинговой системой оценки успеваемости обучающегося

В течение учебного семестра до промежуточной аттестации на основании утвержденной рабочей программы дисциплины (модуля) формируется текущий рейтинг обучающегося. Текущий рейтинг обучающегося складывается как сумма рейтинговых баллов, полученных им в течение учебного семестра по всем видам учебных занятий по учебной дисциплине.

В процессе текущего контроля оцениваются следующие действия обучающегося, направленные на освоение компетенций в рамках изучения учебной дисциплины:

- академическая активность (посещаемость учебных занятий, самостоятельное изучение содержания учебной дисциплины в электронной информационно-образовательной среде, соблюдение сроков сдачи практических заданий и текущих контрольных мероприятий и др.);
- выполнение и сдача текущих и итогового практических заданий (эссе, рефераты, творческие задания, кейс-задания, лабораторные работы, расчетные задания и др., активное участие в групповых интерактивных занятиях (дискуссии, WiKi-проекты и др.), защита проектов и др.);
- прохождение рубежей текущего контроля, включая соблюдение графика их прохождения в электронной информационно-образовательной среде.

Для планирования расчета текущего рейтинга обучающегося используются следующие пропорции:

Вид учебного действия	Максимальная рейтинговая оценка, баллов
академическая активность	10
практические задания	40
<i>из них: текущие практические задания</i>	20
<i>итоговое практическое задание</i>	20
рубежи текущего контроля	30
ИТОГО:	80

В течение учебного семестра по дисциплине (модулю) обучающимся должен быть накоплен текущий рейтинг не менее 52 рейтинговых баллов (65% от максимального значения текущего рейтинга).

Необходимыми условиями допуска обучающегося к промежуточной аттестации по дисциплине являются положительное прохождение обучающимся не менее 65% рубежей текущего контроля с накоплением не менее 65% максимального рейтингового балла за каждый рубеж текущего контроля и положительное выполнение итогового практического задания с накоплением не менее 65% максимального рейтингового балла, установленного за итоговое практическое задание.

Невыполнение вышеуказанных условий является текущей академической задолженностью, которая должна быть ликвидирована обучающимся до контрольного мероприятия промежуточной аттестации.

Сведения о наличии у обучающихся текущей академической задолженности, сроках и порядке добора рейтинговых баллов для её ликвидации доводятся до обучающихся педагогическим работником.

В случае неликвидации текущей академической задолженности, педагогический работник обязан во время контрольного мероприятия промежуточной аттестации поставить обучающемуся 0 рейтинговых баллов. В этом случае ликвидация текущей академической задолженности возможна в периоды проведения повторной промежуточной аттестации.

3.3. Проведение промежуточной аттестации обучающихся по дисциплине (модулю) в соответствии с балльно-рейтинговой системой оценки успеваемости обучающегося

Промежуточная аттестация по дисциплине (модулю) проводится в соответствии с Положением о промежуточной аттестации обучающихся по основным профессиональным образовательным программам высшего образования – программ специалитета в Российском государственном социальном университете и Положением о балльно-рейтинговой системе оценки успеваемости обучающихся по основным профессиональным образовательным программам высшего образования - программам бакалавриата, программам специалитета, программам магистратуры в Российском государственном социальном университете.

На промежуточную аттестацию отводится 20 рейтинговых баллов.

Ответы обучающегося на контрольном мероприятии промежуточной аттестации оцениваются педагогическим работником по 20 - балльной шкале, а итоговая оценка по дисциплине (модулю) выставляется по пятибалльной системе для экзамена/дифференцированного зачета и по системе зачтено/не зачтено для зачета.

Критерии выставления оценки определяются Положением о балльно-рейтинговой системе оценки успеваемости обучающихся по основным профессиональным образовательным программам высшего образования - программам бакалавриата, программам специалитета, программам магистратуры в Российском государственном социальном университете.

В процессе определения рубежного рейтинга обучающегося используется следующая шкала:

Рубежный рейтинг	Критерии оценки освоения обучающимся учебной дисциплины в ходе контрольных мероприятий промежуточной аттестации
19-20 рейтинговых баллов	обучающийся глубоко и прочно усвоил программный материал, исчерпывающе, последовательно, грамотно и логически стройно его излагает, тесно увязывает с задачами и будущей деятельностью, не затрудняется с ответом при видоизменении задания, свободно справляется с задачами и практическими заданиями, правильно обосновывает принятые решения, умеет самостоятельно обобщать и излагать материал, не допуская
16-18 рейтинговых баллов	обучающийся твердо знает программный материал, грамотно и по существу излагает его, не допуская существенных неточностей в ответе на вопрос, может правильно применять теоретические положения и владеет необходимыми умениями и навыками при выполнении практических
13-15 рейтинговых баллов	обучающийся освоил основной материал, но не знает отдельных деталей, допускает неточности, недостаточно правильные формулировки, нарушает последовательность в изложении программного материала и испытывает затруднения в выполнении практических заданий
1-12 рейтинговых баллов	обучающийся не знает значительной части программного материала, допускает существенные ошибки, с большими затруднениями выполняет практические задания
0 рейтинговых баллов	не аттестован

Если результат контроля успеваемости в рамках проведения контрольных мероприятий промежуточной аттестации (рубежный рейтинг обучающегося) неудовлетворительный (получено менее 13 рейтинговых баллов), то промежуточная аттестация по учебной дисциплине (модулю) невозможна даже при наличии высокого текущего рейтинга, полученного по итогам текущего контроля по учебной дисциплине (модулю).

ЛИСТ РЕГИСТРАЦИИ ИЗМЕНЕНИЙ

№ п/п	Содержание изменения	Реквизиты документа об утверждении изменения	Дата введения изменения
1.	Утверждена и введена в действие на заседании кафедры охраны природы на основании Федерального государственного образовательного стандарта высшего образования – бакалавриат по направлению подготовки 20.03.01 Техносферная безопасность (уровень бакалавра), утвержденным приказом Министерства образования и науки Российской Федерации от 25.05.2020гг. № 680	Протокол заседания кафедры охраны природы № 9 от «25» апреля 2023 года	1.09.2023
2.			
3.			
4.			



**Министерство науки и высшего образования Российской Федерации
Федеральное государственное бюджетное образовательное учреждение
высшего образования
«Российский государственный социальный университет»**

УТВЕРЖДАЮ
Заведующий кафедрой охраны природы
 / Т.П. Яковлева/
25 апреля 2023 г.

**МЕТОДИЧЕСКИЕ МАТЕРИАЛЫ ПО ДИСЦИПЛИНЕ (МОДУЛЮ)
ФИЗИКО-ХИМИЧЕСКИЕ ПРОЦЕССЫ В ТЕХНОСФЕРЕ**

**Направление подготовки
«20.03.01 Техносферная безопасность»**

**Направленность
«Безопасность жизнедеятельности в техносфере»**

**ОБРАЗОВАТЕЛЬНАЯ ПРОГРАММА ВЫСШЕГО ОБРАЗОВАНИЯ - ПРОГРАММА
БАКАЛАВРИАТА**

**Форма обучения
Очная**

Москва, 2023 г.

Методические материалы по дисциплине (модулю) «Физико-химические процессы в техносфере» разработаны на основании федерального государственного образовательного стандарта высшего образования – *бакалавриата* по направлению подготовки 20.03.01 *Техносферная безопасность*, утвержденного приказом Министерства науки и высшего образования Российской Федерации от 25.05.2020г № 680, учебного плана по основной профессиональной образовательной программе высшего образования - программы *бакалавриата* по направлению подготовки 20.03.01 *Техносферная безопасность*.

Методические материалы по дисциплине (модулю) разработаны рабочей группой в составе: канд. техн. наук, доцент Пономарев А.Я.; старший преподаватель Коверкина Е.В.

Методические материалы по дисциплине (модулю) обсуждены и утверждены на заседании кафедры охраны природы факультета экологии и природоохранной деятельности
(наименование факультета)

Протокол № 9 от «25» апреля 2023 года

Заведующий кафедрой охраны
природы
Д-р мед. наук



Т.П. ЯКОВЛЕВА

(подпись)

Методические материалы по дисциплине (модулю) рекомендованы к утверждению представителями организаций-работодателей:

АНО «Институт безопасности
труда»
Генеральный директор



А.Г. ФЕДОРЕЦ

ЗАО «ДСК-7» (г. Москва)
Начальник службы
промышленной безопасности и
охраны труда



Н.С. КОЛПАКОВ

Методические материалы по дисциплине (модулю) рецензированы и рекомендованы к утверждению:

Доктор техн.наук, профессор,
профессор МФ МГТУ им. Н.Э.
Баумана



С.П. Карпачев

(подпись)

канд. техн. наук, доцент, доцент
факультета «Экологии и
природоохранной деятельности»



М.В. Сошенко

(подпись)

СОДЕРЖАНИЕ

1. МЕТОДИЧЕСКИЕ МАТЕРИАЛЫ К ЛЕКЦИОННЫМ, ПРАКТИЧЕСКИМ, ЛАБОРАТОРНЫМ ЗАНЯТИЯМ	4
1.1. Методические материалы к проведению лекционных занятий по дисциплине (модулю).....	4
1.2. Методические материалы по подготовке к практическим занятиям по дисциплине (модулю)	7
1.3. Учебно-наглядные пособия по разделам (темам) дисциплины (модуля).....	12
1.4. Методические материалы по подготовке к лабораторным занятиям по дисциплине (модулю).....	14
2. МЕТОДИЧЕСКИЕ РЕКОМЕНДАЦИИ ДЛЯ ОБУЧАЮЩИХСЯ ПО ОСВОЕНИЮ ДИСЦИПЛИНЫ (МОДУЛЯ) И САМОСТОЯТЕЛЬНОЙ РАБОТЕ	14
3. МЕТОДИЧЕСКИЕ МАТЕРИАЛЫ, ОПРЕДЕЛЯЮЩИЕ ПРОЦЕДУРЫ ОЦЕНИВАНИЯ ЗНАНИЙ, УМЕНИЙ, НАВЫКОВ И (ИЛИ) ОПЫТА ДЕЯТЕЛЬНОСТИ, ХАРАКТЕРИЗУЮЩИХ ЭТАПЫ ФОРМИРОВАНИЯ КОМПЕТЕНЦИЙ	23
3.1. Организационные основы применения балльно-рейтинговой системы оценки успеваемости обучающихся по дисциплине (модулю)	23
3.2. Проведение текущего контроля успеваемости обучающихся по дисциплине (модулю) в соответствии с балльно-рейтинговой системой оценки успеваемости обучающегося	23
3.3. Проведение промежуточной аттестации обучающихся по дисциплине (модулю) в соответствии с балльно-рейтинговой системой оценки успеваемости обучающегося.....	24
ЛИСТ РЕГИСТРАЦИИ ИЗМЕНЕНИЙ	26

1. МЕТОДИЧЕСКИЕ МАТЕРИАЛЫ К ЛЕКЦИОННЫМ, ПРАКТИЧЕСКИМ, ЛАБОРАТОРНЫМ ЗАНЯТИЯМ

1.1. Методические материалы к проведению лекционных занятий по дисциплине (модулю)

Лекция - один из методов обучения, одна из основных системообразующих форм организации учебного процесса в вузе. Лекционное занятие представляет собой систематическое, последовательное, монологическое изложение педагогическим работником учебного материала, как правило, теоретического характера. Такое занятие представляет собой элемент технологии представления учебного материала путем логически стройного, систематически последовательного и ясного изложения.

Цель лекции – организация целенаправленной познавательной деятельности обучающихся по овладению программным материалом дисциплины (модуля). Чтение курса лекций позволяет дать связанное, последовательное изложение материала в соответствии с новейшими данными науки, сообщить слушателям основное содержание предмета в целостном, систематизированном виде. В ряде случаев лекция выполняет функцию основного источника информации: при отсутствии учебников и учебных пособий, чаще по новым курсам; в случае, когда новые научные данные по той или иной теме не нашли отражения в учебниках; отдельные разделы и темы очень сложны для самостоятельного изучения. В таких случаях только лектор может методически помочь обучающимся в освоении сложного материала.

Возможные формы проведения лекций:

- Вводная лекция – один из наиболее важных и трудных видов лекции при чтении систематических курсов. От успеха этой лекции во многом зависит успех усвоения всего курса. Она может содержать: определение дисциплины (модуля); краткую историческую справку о дисциплине (модуле); цели и задачи дисциплины (модуля), ее роль в общей системе обучения и связь со смежными дисциплинами (модулями); основные проблемы (понятия и определения) данной науки; основную и дополнительную учебную литературу; особенности самостоятельной работы обучающихся над дисциплиной (модулем) и формы участия в научно-исследовательской работе; отчетность по курсу.

- Информационная лекция ориентирована на изложение и объяснение обучающимся научной информации, подлежащей осмыслению и запоминанию. Это самый традиционный тип лекций в практике высшей школы.

- Заключительная лекция предназначена для обобщения полученных знаний и раскрытия перспектив дальнейшего развития данной науки.

- Обзорная лекция – это систематизация научных знаний на высоком уровне, допускающая большое число ассоциативных связей в процессе осмысления информации, излагаемой при раскрытии внутрипредметной и межпредметной связей, исключая детализацию и конкретизацию. Как правило, стержень излагаемых теоретических положений составляет научно-понятийная и концептуальная основа всего курса или крупных его разделов.

- Лекция-беседа - непосредственный контакт педагогического работника с аудиторией - диалог. По ходу лекции педагогический работник задает вопросы для выяснения мнений и уровня осведомленности обучающихся по рассматриваемой проблеме.

- Лекция-дискуссия - свободный обмен мнениями в ходе изложения лекционного материала. Педагогический работник активизирует участие в обсуждении отдельными вопросами, сопоставляет между собой различные мнения и тем самым развивает дискуссию, стремясь направить ее в нужное русло.

- Лекция с применением обратной связи включает в себе то, что в начале и конце каждого раздела лекции задаются вопросы. Первый - для того, чтобы узнать, насколько обучающиеся ориентируются в излагаемом материале, вопрос в конце раздела предназначен для выяснения степени усвоения только что изложенного материала. При

неудовлетворительных результатах контрольного опроса педагогический работник возвращается к уже прочитанному разделу, изменив при этом методику подачи материала.

- Проблемная лекция опирается на логику последовательно моделируемых проблемных ситуаций путем постановки проблемных вопросов или предъявления проблемных задач. Проблемный вопрос - это диалектическое противоречие, требующее для своего решения размышления, сравнения, поиска, приобретения и применения новых знаний. Проблемная задача содержит дополнительную вводную информацию и при необходимости некоторые ориентиры поиска ее решения.

- Программированная лекция - консультация – педагогический работник сам составляет и предлагает обучающимся вопросы. На подготовленные вопросы педагогический работник сначала просит ответить обучающихся, а затем проводит анализ и обсуждение неправильных ответов. В лекциях можно использовать наглядные материалы, а также подготовить презентацию. Что касается презентации, то в качестве визуальной поддержки ее можно органично интегрировать во все вышеупомянутые лекции. В то же время лекцию-презентацию возможно выделить и в качестве самостоятельной формы. Лекция-презентация должна отражать суть основных и (или) проблемных вопросов лекции, на которые особо следует обратить внимание обучающихся. В условиях применения активного метода проведения занятий презентация представляется весьма удачным способом донесения информации до слушателей. Единственное, на что следует обратить внимание при подготовке слайдов, - это их оформление и текст. Слайд не должен быть перегружен картинками и лишней информацией, которая будет отвлекать от основного аспекта того или иного вопроса лекции. Во время лекции можно задавать вопросы аудитории в отношении того или иного слайда, тем самым еще больше вовлекая обучающихся в проблематику.

Краткое содержание лекционных занятий

Наименование разделов и тем	Содержание учебного материала
РАЗДЕЛ 1. Физико-химические процессы в атмосфере	
Тема 1.1. Химический состав и вертикальная структура атмосферы. Формирование и роль озонового слоя земли	Структура атмосферы. Характер изменения температуры в атмосфере. Тепловой баланс системы «поверхность Земли – атмосфера». Вертикальное распределение температур в атмосфере. Факторы, влияющие на тепловой режим тропосферы и стратосферы. Инсоляция, отражение, поглощение, собственное излучение земной поверхности и атмосферы. Тепловой баланс и циркуляция атмосферы. Ионосфера Земли. Современный химический состав атмосферы. Современный химический состав атмосферы. Озоновый слой Земли.
Тема 1.2. Химические и фотохимические процессы в нижних слоях атмосферы	Основные компоненты атмосферы. Общие сведения о состоянии воздушной среды. Основные антропогенные загрязнители атмосферы: CO, CO ₂ , SO ₂ , NO, NO ₂ , пары воды, твердые частицы веществ. Окислительные компоненты атмосферы. Рассеивание выбросов вредных веществ в приземном слое атмосферы. Воздействие загрязняющих веществ на атмосферу: влияние на видимость в атмосфере. Влияние загрязняющих веществ на метеорологические условия в глобальном масштабе. Обоснование формирования «парникового» эффекта в атмосфере Земли и его последствия.
РАЗДЕЛ 2. Гидросфера. Загрязнители гидросферы	
Тема 2.1. Формирование состава грунтовых, речных и морских вод	Характеристика водных ресурсов Земли. Поверхностные и подземные воды. Химический состав природных вод. природные

	<p>воды - раствор сложного химического состава. Аккумуляция тепла поверхностным слоем морей и океанов. Количественная и качественная оценка состава природных вод. Круговорот природных вод. взаимодействие выпавших атмосферных осадков с почвенным покровом. Главные ионы, растворенные газы, твердые частицы, биогенные вещества, микроэлементы в воде.</p>
<p>Тема 2.2. Загрязнители и трансформация загрязнителей гидросферы</p>	<p>Гидролиз солей и органических соединений в природных водоемах. Процессы окисления и восстановления в природных водоемах. Нефтезагрязнения природных вод. появление и присутствие взвешенных веществ в водах рек. Влияние микроорганизмов на процессы окисления-восстановления. Комплексообразование в гидросфере. Коллоидно-дисперсные формы комплексных соединений. Бионакопление тяжелых металлов, пестицидов, радионуклидов в организмах, обитающих в водной среде. Образование высокотоксичных органических соединений. Поверхностно-активные вещества в водоемах. Классификация ПАВ. Поверхностные явления. Процессы коагуляции и флокуляции.</p>
<p>РАЗДЕЛ 3. Физико-химические процессы в почвенном покрове, геохимия загрязнителей</p>	
<p>Тема 3.1. Строение литосферы. Почва и ее характеристика</p>	<p>Геосферы Земли. Химический состав литосферы. Кларки. Основные и рассеянные химические элементы литосферы. Формы нахождения химических элементов в литосфере. Минералы. Особенности распределения основных и рассеянных элементов. Кларки концентраций, геохимические аномалии, геохимические провинции. Геохимическая классификация элементов. Агрохимическое обследование почв и его цели и задачи. Исходные данные для агрохимического обследования. Полевые работы и лабораторные исследования. Обработка материалов.</p>
<p>Тема 3.2. Основные физико-химические процессы, протекающие в почвах</p>	<p>Требования к проведению агрохимического обследования. Методы и средства контроля проведения агрохимического обследования. Общие требования к проектам рекультивации нарушенных земель. Особенности проектирования рекультивационных работ для действующих и проектируемых карьеров. Технические условия для составления проекта рекультивации. Техническое задание на проектирование рекультивационных работ. Содержание технического процесса рекультивации. Составление общей пояснительной записки. Общие сведения о характеристике проектируемого объекта. Графические материалы, касающиеся общих сведений. Содержание основных решений по проекту. Общая характеристика организации производителя и его организационная структура. Мероприятия по организации и охране труда. Оценка экономической эффективности рекультивации нарушенных земель.</p>
<p>РАЗДЕЛ 4. Миграция загрязнителей в техносфере</p>	
<p>Тема 4.1. Круговороты химических элементов и веществ в природе. Влияние</p>	<p>Определяющие факторы атмосферного переноса: вертикальная устойчивость атмосферы, господствующие ветры,</p>

<p>деятельности человека на круговороты веществ</p>	<p>региональные циркуляции атмосферы, перемешивание между полушариями Земли. Классы вертикальной устойчивости атмосферы. Градиент давления, циклонические и антициклонические вихри, муссоны, пассаты. Зоны высокого и низкого давления в атмосфере Земли. Глобальная экваториальная зона низкого давления. Перенос воздушных масс между полушариями. Глобальное перемещение океанских вод. Апвеллинг. Конвективные течения. Вертикальное перемешивание вод в объектах гидросферы. Миграция загрязнителей в почвенном горизонте. Вымывание загрязнителей из атмосферы осадками. Сухое осаждение загрязняющих веществ в почву, растворение почвенными водами. Перенос растворенных веществ: диффузия, конвекция, фильтрация через естественные поры и мембраны. Факторы, влияющие на скорость переноса. Перенос на границах раздела фаз. Перенос «вода-воздух».</p>
<p>Тема 4.2. Загрязнение биосферы, миграция и трансформация химических элементов</p>	<p>Растворимость веществ. Сопротивление жидкой фазы. Летучесть веществ. Скорость улетучивания. Перенос «почва-воздух». Летучесть с влажной почвы. Капиллярный «фитильный» эффект. Перенос «почва-вода». Уравнения Ленгмюра. Десорбция. Дисперсионный перенос в порах почв. Гидродинамический дисперсионный коэффициент. Параметры подвижности загрязняющих веществ: сток, подъем, перенос, равновесие. Физико-химические барьеры почв: окислительные, восстановительные, глеевые, сульфитно-карбонатные, сульфидные, испарительные, сорбционные, термодинамические. Механические барьеры, фильтрационный эффект. Круговороты химических элементов и веществ в природе. Влияние деятельности человека на круговороты веществ. Биотический перенос загрязнителей. Роль живых организмов в переносе веществ.</p>

1.2. Методические материалы по подготовке к практическим занятиям по дисциплине (модулю)

Практические (семинарские) занятия - одна из форм учебного занятия, направленная на развитие самостоятельности обучающихся и приобретение умений и навыков. Данные учебные занятия углубляют, расширяют, детализируют полученные ранее знания. Практическое занятие предполагает выполнение обучающимися по заданию и под руководством преподавателей одной или нескольких практических работ.

Цель практических занятий и семинаров состоит в развитии познавательных способностей, самостоятельности мышления и творческой активности обучающихся; углублении, расширении, детализировании знаний, полученных на лекции в обобщенной форме, и содействии выработке навыков профессиональной деятельности. В отдельных случаях на практических занятиях и семинарах руководителем занятия сообщаются дополнительные знания.

Для достижения поставленных целей и решения требуемого перечня задач практические занятия и семинары проводятся традиционными технологиями или с использованием активных и интерактивных образовательных технологий.

Возможные формы проведения практических (семинарских) занятий:

- Деловая игра - это метод группового обучения совместной деятельности в процессе решения общих задач в условиях максимально возможного приближения к реальным проблемным ситуациям. Имитационные игры - на занятиях имитируется деятельность какой-либо организации, предприятия или его подразделения. Имитироваться могут события,

конкретная деятельность людей (деловое совещание, обсуждение плана) и обстановка, условия, в которых происходит событие или осуществляется деятельность (кабинет начальника цеха, зал заседаний). Исполнение ролей (ролевые игры) - в этих играх отрабатывается тактика поведения, действий, выполнение функций и обязанностей конкретного лица. Для проведения игр с исполнением роли разрабатывается модель-пьеса ситуации, между студентами распределяются роли с «обязательным содержанием», характеризующиеся различными интересами; в процессе их взаимодействия должно быть найдено компромиссное решение. «Деловой театр» (метод инсценировки) - в нем разыгрывается какая-либо ситуация, поведение человека в этой обстановке, обучающийся должен вжиться в образ определенного лица, понять его действия, оценить обстановку и найти правильную линию поведения. Основная задача метода инсценировки - научить ориентироваться в различных обстоятельствах, давать объективную оценку своему поведению, учитывать возможности других людей, влиять на их интересы, потребности и деятельность, не прибегая к формальным атрибутам власти, к приказу.

- Игровое проектирование - является практическим занятием или циклом занятий, суть которых состоит в разработке инженерного, конструкторского, технологического и других видов проектов в игровых условиях, максимально воссоздающих реальность. Этот метод отличается высокой степенью сочетания индивидуальной и совместной работы обучающихся.

- Познавательные-дидактические игры не относятся к деловым играм. Они предполагают лишь включение изучаемого материала в необычный игровой контекст и иногда содержат лишь элементы ролевых игр. Такие игры могут проводиться в виде копирования научных, культурных, социальных явлений (конкурс знатоков, «Поле чудес», КВН и т.д.) и в виде предметно-содержательных моделей, (например, игры-путешествия, когда надо разработать рациональный маршрут, пользуясь различными картами).

- Анализ конкретных ситуаций. Конкретная ситуация – это любое событие, которое содержит в себе противоречие или вступает в противоречие с окружающей средой. Ситуации могут нести в себе как позитивный, так и отрицательный опыт. Все ситуации делятся на простые, критические и экстремальные.

- Кейс-метод (от английского case – случай, ситуация) – усовершенствованный метод анализа конкретных ситуаций, метод активного проблемно-ситуационного анализа, основанный на обучении путем решения конкретных задач – ситуаций (решение кейсов). Непосредственная цель метода case-study - обучающиеся должны проанализировать ситуацию, разобраться в сути проблем, предложить возможные решения и выбрать лучшее из них. Кейсы делятся на практические (отражающие реальные жизненные ситуации), обучающие (искусственно созданные, содержащие значительные элементы условности при отражении в нем жизни) и исследовательские (ориентированные на проведение исследовательской деятельности посредством применения метода моделирования). Метод конкретных ситуаций (метод case-study) относится к неигровым имитационным активным методам обучения.

- Тренинг (англ. training от train — обучать, воспитывать) – метод активного обучения, направленный на развитие знаний, умений и навыков и социальных установок. Тренинг – форма интерактивного обучения, целью которого является развитие компетентности межличностного и профессионального поведения в общении. Достоинство тренинга заключается в том, что он обеспечивает активное вовлечение всех участников в процесс обучения. Можно выделить основные типы тренингов по критерию направленности воздействия и изменений – навыковый, психотерапевтический, социально-психологический, бизнес-тренинг.

- Метод Сократа (Майевтика) – метод вопросов, предполагающих критическое отношение к догматическим утверждениям, называется еще как метод «сократовской иронии». Это умение извлекать скрытое в человеке знание с помощью искусных наводящих вопросов, подразумевающего короткий, простой и заранее предсказуемый ответ.

- Интерактивная лекция – выступление ведущего обучающего перед большой аудиторией с применением следующих активных форм обучения: дискуссия, беседа, демонстрация слайдов или учебных фильмов, мозговой штурм.

- Групповая, научная дискуссия, диспут. Дискуссия — это целенаправленное обсуждение конкретного вопроса, сопровождающееся обменом мнениями, идеями между двумя и более лицами. Задача дискуссии - обнаружить различия в понимании вопроса и в споре установить истину. Дискуссии могут быть свободными и управляемыми. К технике управляемой дискуссии относятся: четкое определение цели, прогнозирование реакции оппонентов, планирование своего поведения, ограничение времени на выступления и их заданная очередность. Разновидностью свободной дискуссии является форум, где каждому желающему дается неограниченное время на выступление, при условии, что его выступление вызывает интерес аудитории. Каждый конкретный форум имеет свою тематику — достаточно широкую, чтобы в её пределах можно было вести многоплановое обсуждение.

- Дебаты – это чётко структурированный и специально организованный публичный обмен мыслями между двумя сторонами по актуальным темам. Это разновидность публичной дискуссии участников дебатов, направляющая на переубеждение в своей правоте третьей стороны, а не друг друга. Поэтому вербальные и невербальные средства, которые используются участниками дебатов, имеют целью получения определённого результата — сформировать у слушателей положительное впечатление от собственной позиции.

- Метод работы в малых группах. Групповое обсуждение кого-либо вопроса направлено на достижение лучшего взаимопонимания и нахождения истины. Групповое обсуждение способствует лучшему усвоению изучаемого материала. Оптимальное количество участников - 5-7 человек. Перед обучающимися ставится проблема, выделяется определенное время, в течение которого они должны подготовить аргументированный обдуманный ответ. Педагогический работник может устанавливать правила проведения группового обсуждения – задавать определенные рамки обсуждения, ввести алгоритм выработки общего мнения, назначить лидера и др.

- Круглый стол - общество, собрание в рамках более крупного мероприятия (съезда, симпозиума, конференции). Мероприятие, как правило, на которое приглашаются эксперты и специалисты из разных сфер деятельности для обсуждения актуальных вопросов. Данная модель обсуждения, основываясь на соглашениях, в качестве итогов даёт результаты, которые, в свою очередь, являются новыми соглашениями.

- Коллоквиум - (лат. colloquium — разговор, беседа) - одна из форм учебных занятий в системе образования, имеющая целью выяснение и повышение знаний обучающихся. На коллоквиумах обсуждаются: отдельные части, разделы, темы, вопросы изучаемого курса (обычно не включаемые в тематику семинарских и других практических учебных занятий), рефераты, проекты и др. работы обучающихся. Это научные собрания, на которых заслушиваются и обсуждаются доклады. Коллоквиум – это и форма контроля, массового опроса, позволяющая преподавателю в сравнительно небольшой срок выяснить уровень знаний студентов по данной теме дисциплины. Коллоквиум проходит обычно в форме дискуссии, в ходе которой обучающимся предоставляется возможность высказать свою точку зрения на рассматриваемую проблему, учиться обосновывать и защищать ее. Аргументируя и отстаивая свое мнение, обучающийся в то же время демонстрирует, насколько глубоко и осознанно он усвоил изученный материал.

- Метод «мозговой штурм» (мозговой штурм, мозговая атака, англ. brainstorming) — оперативный метод решения проблемы на основе стимулирования творческой активности, при котором участникам обсуждения предлагают высказывать как можно большее количество вариантов решения, в том числе самых фантастичных. Затем из общего числа высказанных идей отбирают наиболее удачные, которые могут быть использованы на практике. Является методом экспертного оценивания.

- Метод проектов - это способ достижения дидактической цели через детальную разработку проблемы (технологию), которая должна завершиться вполне реальным,

осязаемым практическим результатом, оформленным тем или иным образом; это совокупность приёмов, действий обучающихся в их определённой последовательности для достижения поставленной задачи – решения проблемы, лично значимой для учащихся и оформленной в виде некоего конечного продукта. Основное предназначение метода проектов состоит в предоставлении учащимся возможности самостоятельного приобретения знаний в процессе решения практических задач или проблем, требующего интеграции знаний из различных предметных областей.

- Брифинг - (англ. briefing от англ. brief – короткий, недолгий) – краткая пресс-конференция, посвященная одному вопросу. Основное отличие: отсутствует презентационная часть. То есть практически сразу идут ответы на вопросы журналистов.

- Метод портфолио (итал. portfolio — 'портфель, англ. - папка для документов) - современная образовательная технология, в основе которой используется метод аутентичного оценивания результатов образовательной и профессиональной деятельности. Портфолио как подборка сертифицированных достижений, наиболее значимых работ и отзывов на них.

Вопросы для самоподготовки к практическим (семинарским) занятиям по разделам (темам) дисциплины (модуля)

РАЗДЕЛ 1. Физико-химические процессы в атмосфере

Тема 1.1. Химический состав и вертикальная структура атмосферы. Формирование и роль озонового слоя земли

Вопросы для самоподготовки:

1. Структура атмосферы.
2. Характер изменения температуры в атмосфере.
3. Тепловой баланс системы «поверхность Земли – атмосфера».
4. Вертикальное распределение температур в атмосфере.
5. Факторы, влияющие на тепловой режим тропосферы и стратосферы.
6. Инсоляция, отражение, поглощение, собственное излучение земной поверхности и атмосферы.
7. Тепловой баланс и циркуляция атмосферы.
8. Ионосфера Земли.
9. Современный химический состав атмосферы.
10. Озоновый слой Земли.

Тема 1.2. Химические и фотохимические процессы в нижних слоях атмосферы

Вопросы для самоподготовки:

1. Основные компоненты атмосферы.
2. Общие сведения о состоянии воздушной среды.
3. Основные антропогенные загрязнители атмосферы: CO, CO₂, SO₂, NO, NO₂, пары воды, твердые частицы веществ.
4. Окислительные компоненты атмосферы.
5. Рассеивание выбросов вредных веществ в приземном слое атмосферы.
6. Воздействие загрязняющих веществ на атмосферу: влияние на видимость в атмосфере.
7. Влияние загрязняющих веществ на метеорологические условия в глобальном масштабе.
8. Обоснование формирования «парникового» эффекта в атмосфере Земли и его последствия.

РАЗДЕЛ 2. Гидросфера. Загрязнители гидросферы

Тема 2.1. Формирование состава грунтовых, речных и морских вод

Вопросы для самоподготовки:

1. Характеристика водных ресурсов Земли.
2. Поверхностные и подземные воды.
3. Химический состав природных вод. природные воды - раствор сложного химического состава.
4. Аккумуляция тепла поверхностным слоем морей и океанов.
5. Количественная и качественная оценка состава природных вод.
6. Круговорот природных вод.
7. Взаимодействие выпавших атмосферных осадков с почвенным покровом.
8. Главные ионы, растворенные газы, твердые частицы, биогенные вещества, микроэлементы в воде.
9. Гидролиз солей и органических соединений в природных водоемах.
10. Процессы окисления и восстановления в природных водоемах.

Тема 2.2. Загрязнители и трансформация загрязнителей гидросферы.

Вопросы для самоподготовки:

1. Нефтяные загрязнения природных вод.
2. Появление и присутствие взвешенных веществ в водах рек.
3. Влияние микроорганизмов на процессы окисления-восстановления.
4. Комплексообразование в гидросфере.
5. Коллоидно-дисперсные формы комплексных соединений.
6. Бионакопление тяжелых металлов, пестицидов, радионуклидов в организмах, обитающих в водной среде.
7. Образование высокотоксичных органических соединений.
8. Поверхностно-активные вещества в водоемах. Классификация ПАВ.
9. Поверхностные явления.
10. Процессы коагуляции и флокуляции.

РАЗДЕЛ 3. Физико-химические процессы в почвенном покрове, геохимия загрязнителей

Тема 3.1. Строение литосферы. Почва и ее характеристика

Вопросы для самоподготовки:

1. Геосферы Земли.
2. Химический состав литосферы.
3. Кларки.
4. Основные и рассеянные химические элементы литосферы.
5. Формы нахождения химических элементов в литосфере.
6. Минералы.
7. Особенности распределения основных и рассеянных элементов.
8. Кларки концентраций, геохимические аномалии, геохимические провинции.
9. Геохимическая классификация элементов.
10. Агрохимическое обследование почв и его цели и задачи.

Тема 3.2. Основные физико-химические процессы, протекающие в почвах

Вопросы для самоподготовки:

1. Исходные данные для агрохимического обследования.
2. Полевые работы и лабораторные исследования.
3. Обработка материалов.
4. Требование к проведению агрохимического обследования.
5. Методы и средства контроля проведения агрохимического обследования.
6. Миграция элементов.
7. Общие требования к проектам рекультивации нарушенных земель.
8. Особенности проектирования рекультивационных работ для действующих и проектируемых карьеров.
9. Технические условия для составления проекта рекультивации.
10. Техническое задание на проектирование рекультивационных работ.

РАЗДЕЛ 4. Миграция загрязнителей в техносфере

Тема 4.1. Круговороты химических элементов и веществ в природе. Влияние деятельности человека на круговороты веществ

Вопросы для самоподготовки:

1. Определяющие факторы атмосферного переноса: вертикальная устойчивость атмосферы, господствующие ветры, региональные циркуляции атмосферы, перемешивание между полушариями Земли.
2. Классы вертикальной устойчивости атмосферы.
3. Градиент давления, циклонические и антициклонические вихри, муссоны, пассаты.
4. Зоны высокого и низкого давления в атмосфере Земли.
5. Глобальная экваториальная зона низкого давления.
6. Перенос воздушных масс между полушариями.
7. Глобальное перемещение океанских вод. Апвеллинг.
8. Конвективные течения.
9. Вертикальное перемешивание вод в объектах гидросферы.
10. Миграция загрязнителей в почвенном горизонте.

Тема 4.2. Загрязнение биосферы, миграция и трансформация химических элементов

Вопросы для самоподготовки:

1. Дисперсионный перенос в порах почв.
2. Гидродинамический дисперсионный коэффициент.
3. Параметры подвижности загрязняющих веществ: сток, подъем, перенос, равновесие.
4. Физико-химические барьеры почв: окислительные, восстановительные, глеевые, сульфитно-карбонатные, сульфидные, испарительные, сорбционные, термодинамические.
5. Механические барьеры, фильтрационный эффект.
6. Круговороты химических элементов и веществ в природе.
7. Влияние деятельности человека на круговороты веществ.
8. Биотический перенос загрязнителей.
9. Роль живых организмов в переносе веществ.

1.3. Учебно-наглядные пособия по разделам (темам) дисциплины (модуля)

РАЗДЕЛ 1. Физико-химические процессы в атмосфере

Тема 1.1. Химический состав и вертикальная структура атмосферы. Формирование и роль озонового слоя земли

Специализированный класс, презентации. ЭБС «Университетская библиотека онлайн» <http://biblioclub.ru/>. Образовательная платформа Юрайт <https://urait.ru/>. Полнотекстовая база данных периодических изданий <https://dlib.eastview.com>.

Тема 1.2. Химические и фотохимические процессы в нижних слоях атмосферы

Специализированный класс, презентации. ЭБС «Университетская библиотека онлайн» <http://biblioclub.ru/>. Образовательная платформа Юрайт <https://urait.ru/>. Полнотекстовая база данных периодических изданий <https://dlib.eastview.com>.

РАЗДЕЛ 2. Гидросфера. Загрязнители гидросферы

Тема 2.1. Формирование состава грунтовых, речных и морских вод

Специализированный класс, презентации. ЭБС «Университетская библиотека онлайн» <http://biblioclub.ru/>. Образовательная платформа Юрайт <https://urait.ru/>. Полнотекстовая база данных периодических изданий <https://dlib.eastview.com>.

Тема 2.2. Загрязнители и трансформация загрязнителей гидросферы

Специализированный класс, презентации. ЭБС «Университетская библиотека онлайн» <http://biblioclub.ru/>. Образовательная платформа Юрайт <https://urait.ru/>. Полнотекстовая база данных периодических изданий <https://dlib.eastview.com>.

РАЗДЕЛ 3. Физико-химические процессы в почвенном покрове, геохимия загрязнителей

Тема 3.1. Строение литосферы. Почва и ее характеристика

Специализированный класс, презентации. ЭБС «Университетская библиотека онлайн» <http://biblioclub.ru/>. Образовательная платформа Юрайт <https://urait.ru/>. Полнотекстовая база данных периодических изданий <https://dlib.eastview.com>.

Тема 3.2. Основные физико-химические процессы, протекающие в почвах.

Специализированный класс, презентации. ЭБС «Университетская библиотека онлайн» <http://biblioclub.ru/>. Образовательная платформа Юрайт <https://urait.ru/>. Полнотекстовая база данных периодических изданий <https://dlib.eastview.com>.

РАЗДЕЛ 4. Миграция загрязнителей в техносфере

Тема 4.1. Круговороты химических элементов и веществ в природе. Влияние деятельности человека на круговороты веществ.

Специализированный класс, презентации. ЭБС «Университетская библиотека онлайн» <http://biblioclub.ru/>. Образовательная платформа Юрайт <https://urait.ru/>. Полнотекстовая база данных периодических изданий <https://dlib.eastview.com>.

Тема 4.2. Загрязнение биосферы, миграция и трансформация химических элементов.

Специализированный класс, презентации. ЭБС «Университетская библиотека онлайн» <http://biblioclub.ru/>. Образовательная платформа Юрайт <https://urait.ru/>. Полнотекстовая база данных периодических изданий <https://dlib.eastview.com>.

1.4. Методические материалы по подготовке к лабораторным занятиям по дисциплине (модулю)

Лабораторные занятия - одна из форм учебного занятия, направленная на развитие самостоятельности обучающихся и приобретение умений и навыков. Данные учебные занятия углубляют, расширяют, детализируют полученные ранее знания. Лабораторное занятие предполагает выполнение обучающимися по заданию и под руководством преподавателей одной или нескольких работ.

Цель лабораторных занятий состоит в развитии познавательных способностей, самостоятельности мышления и творческой активности обучающихся; углублении, расширении, детализировании знаний, полученных на лекции в обобщенной форме, и содействии выработке навыков профессиональной деятельности. В отдельных случаях на лабораторных занятиях руководителем занятия сообщаются дополнительные знания.

Для достижения поставленных целей и решения требуемого перечня задач лабораторные занятия проводятся традиционными технологиями или с использованием активных и интерактивных образовательных технологий.

При подготовке и работе во время проведения лабораторных занятий следует обратить внимание на следующие моменты: на процесс предварительной подготовки, на работу во время занятия, обработку полученных результатов, исправление полученных замечаний.

Предварительная подготовка к лабораторному занятию заключается в изучении теоретического материала в отведенное для самостоятельной работы время, ознакомление с инструктивными материалами с целью осознания задач занятия, техники безопасности при работе с приборами, веществами.

Работа во время проведения занятия включает:

- консультирование студентов преподавателями и вспомогательным персоналом с целью предоставления исчерпывающей информации, необходимой для самостоятельного выполнения предложенных преподавателем задач.
- самостоятельное выполнение заданий согласно обозначенной рабочей программой дисциплины (модуля) тематики.

2. МЕТОДИЧЕСКИЕ РЕКОМЕНДАЦИИ ДЛЯ ОБУЧАЮЩИХСЯ ПО ОСВОЕНИЮ ДИСЦИПЛИНЫ (МОДУЛЯ) И САМОСТОЯТЕЛЬНОЙ РАБОТЕ

Освоение обучающимся дисциплины (модуля) «Физико-химические процессы в техносфере» предполагает изучение материалов дисциплины на аудиторных занятиях и в ходе самостоятельной работы. Аудиторные занятия проходят в форме лекций, семинаров, практических и лабораторных занятий. Самостоятельная работа включает разнообразный комплекс видов и форм работы обучающихся.

Для успешного освоения дисциплины (модуля) и достижения поставленных целей необходимо внимательно ознакомиться с рабочей программы дисциплины (модуля), доступной в электронной информационно-образовательной среде РГСУ.

Следует обратить внимание на списки основной и дополнительной литературы, на предлагаемые преподавателем ресурсы информационно-телекоммуникационной сети Интернет. Эта информация необходима для самостоятельной работы обучающегося.

При подготовке к аудиторным занятиям необходимо помнить особенности каждой формы его проведения.

Подготовка к учебному занятию лекционного типа заключается в следующем.

С целью обеспечения успешного обучения обучающийся должен готовиться к лекции, поскольку она является важнейшей формой организации учебного процесса, поскольку:

- знакомит с новым учебным материалом;
- разъясняет учебные элементы, трудные для понимания;
- систематизирует учебный материал;
- ориентирует в учебном процессе.

С этой целью:

- внимательно прочитайте материал предыдущей лекции;
- ознакомьтесь с учебным материалом по учебнику и учебным пособиям с темой прочитанной лекции;
- внесите дополнения к полученным ранее знаниям по теме лекции на полях лекционной тетради;
- запишите возможные вопросы, которые вы зададите лектору на лекции по материалу изученной лекции;
- постарайтесь уяснить место изучаемой темы в своей подготовке;
- узнайте тему предстоящей лекции (по тематическому плану, по информации лектора) и запишите информацию, которой вы владеете по данному вопросу.

Подготовка к занятию семинарского типа.

При подготовке и работе во время проведения занятий семинарского типа следует обратить внимание на следующие моменты: на процесс предварительной подготовки, на работу во время занятия, обработку полученных результатов, исправление полученных замечаний.

Предварительная подготовка к учебному занятию семинарского типа заключается в изучении теоретического материала в отведенное для самостоятельной работы время, ознакомление с инструктивными материалами с целью осознания задач практического занятия, техники безопасности при работе с приборами, веществами.

Работа во время проведения учебного занятия семинарского типа включает:

- консультирование студентов преподавателями и вспомогательным персоналом с целью предоставления исчерпывающей информации, необходимой для самостоятельного выполнения предложенных преподавателем задач.
- самостоятельное выполнение заданий согласно обозначенной рабочей программой дисциплины (модуля) тематики.

Самостоятельная работа.

Самостоятельная работа - планируемая учебная, учебно-исследовательская, научно-исследовательская работа студентов, выполняемая во внеаудиторное (аудиторное) время по заданию и при методическом руководстве преподавателя, но без его непосредственного участия (при частичном непосредственном участии преподавателя, оставляющем ведущую роль за работой студентов).

Для более углубленного изучения темы задания для самостоятельной работы рекомендуется выполнять параллельно с изучением данной темы. При выполнении заданий по возможности используйте наглядное представление материала.

Самостоятельная работа студентов в ВУЗе является важным видом учебной и научной деятельности студента. Самостоятельная работа студентов играет значительную роль в рейтинговой технологии обучения.

К современному специалисту в области медицины общество предъявляет достаточно широкий перечень требований, среди которых немаловажное значение имеет наличие у выпускников определенных навыков (компетенций) и умения самостоятельно добывать знания из различных источников, систематизировать полученную информацию, давать оценку конкретной профессиональной ситуации. Формирование такого умения происходит в течение всего периода обучения.

В процессе самостоятельной работы студент приобретает необходимые для будущей специальности компетенции, навыки самоорганизации, самоконтроля, самоуправления, саморефлексии и становится активным самостоятельным субъектом учебной деятельности.

Самостоятельная работа студентов должна оказывать важное влияние на формирование личности будущего специалиста, его компетентность. Каждый студент самостоятельно определяет режим своей работы и меру труда, затрачиваемого на овладение учебным содержанием по каждой дисциплине. Он выполняет внеаудиторную работу по личному индивидуальному плану, в зависимости от его подготовки, времени и других условий.

Виды самостоятельной работы.

Работа с литературой.

При работе с книгой необходимо подобрать литературу, научиться правильно ее читать, вести записи. Для подбора литературы в библиотеке используются алфавитный и систематический каталоги. Важно помнить, что рациональные навыки работы с книгой - это всегда большая экономия времени и сил. Правильный подбор учебников рекомендуется преподавателем, читающим лекционный курс. Необходимая литература может быть также указана в методических разработках по данному курсу. Изучая материал по учебнику, следует переходить к следующему вопросу только после правильного уяснения предыдущего, описывая на бумаге все выкладки и вычисления (в том числе те, которые в учебнике опущены или на лекции даны для самостоятельного вывода). При изучении любой дисциплины большую и важную роль играет самостоятельная индивидуальная работа. Особое внимание следует обратить на определение основных понятий курса. Студент должен подробно разбирать примеры, которые поясняют такие определения, и уметь строить аналогичные примеры самостоятельно. Нужно добиваться точного представления о том, что изучаешь. Полезно составлять опорные конспекты. При изучении материала по учебнику полезно в тетради (на специально отведенных полях) дополнять конспект лекций. Там же следует отмечать вопросы, выделенные студентом для консультации с преподавателем. Выводы, полученные в результате изучения, рекомендуется в конспекте выделять, чтобы они при перечитывании записей лучше запоминались. Опыт показывает, что многим студентам помогает составление листа опорных сигналов, содержащего важнейшие и наиболее часто употребляемые формулы и понятия. Такой лист помогает запомнить формулы, основные положения лекции, а также может служить постоянным справочником для студента. Различают два вида чтения: первичное и вторичное. Первичное - это внимательное, неторопливое чтение, при котором можно остановиться на трудных местах.

Задача вторичного чтения - полное усвоение смысла целого (по счету это чтение может быть и не вторым, а третьим или четвертым). Самостоятельная работа с учебниками и книгами (а также самостоятельное теоретическое исследование проблем, обозначенных преподавателем на лекциях) – это важнейшее условие формирования у себя научного способа познания.

Чтение научного текста является частью познавательной деятельности. Ее цель – извлечение из текста необходимой информации. От того насколько осознанна читающим собственная внутренняя установка при обращении к печатному слову (найти нужные сведения, усвоить информацию полностью или частично, критически проанализировать материал и т.п.) во многом зависит эффективность осуществляемого действия.

Методические рекомендации по составлению конспекта:

1. Внимательно прочитайте текст. Уточните в справочной литературе непонятные слова. При записи не забудьте вынести справочные данные на поля конспекта;
2. Выделите главное, составьте план;
3. Кратко сформулируйте основные положения текста, отметьте аргументацию автора;
4. Законспектируйте материал, четко следуя пунктам плана. При конспектировании старайтесь выразить мысль своими словами. Записи следует вести четко, ясно.
5. Грамотно записывайте цитаты. Цитируя, учитывайте лаконичность, значимость мысли. В тексте конспекта желательно приводить не только тезисные положения, но и их доказательства. При оформлении конспекта необходимо стремиться к емкости каждого предложения. Мысли автора книги следует излагать кратко, заботясь о стиле и выразительности написанного. Число дополнительных элементов конспекта должно быть логически обоснованным, записи должны распределяться в определенной последовательности, отвечающей логической структуре произведения. Для уточнения и дополнения необходимо оставлять поля. Овладение навыками конспектирования требует от студента целеустремленности, повседневной самостоятельной работы.

Методические материалы по самостоятельному решению задач

При самостоятельном решении задач нужно обосновывать каждый этап решения, исходя из теоретических положений курса. Если студент видит несколько путей решения проблемы (задачи), то нужно сравнить их и выбрать самый рациональный. Полезно до начала вычислений составить краткий план решения проблемы (задачи). Решение проблемных задач или примеров следует излагать подробно, вычисления располагать в строгом порядке, отделяя вспомогательные вычисления от основных. Решения при необходимости нужно сопровождать комментариями, схемами, чертежами и рисунками. Следует помнить, что решение каждой учебной задачи должно доводиться до окончательного логического ответа, которого требует условие, и по возможности с выводом. Полученный ответ следует проверить способами, вытекающими из существа данной задачи. Полезно также (если возможно) решать несколькими способами и сравнить полученные результаты. Решение задач данного типа нужно продолжать до приобретения твердых навыков в их решении.

Методические материалы к выполнению реферата

Реферат (от лат. referre – сообщать) – краткое изложение в письменном виде или в форме публикации доклада, содержания научного труда (трудов), литературы по теме. Работа над рефератом условно разделяется на выбор темы, подбор литературы, подготовку и защиту плана; написание теоретической части и всего текста с указанием библиографических данных используемых источников, подготовку доклада, выступление с ним. Тематика рефератов полностью связана с основными вопросами изучаемого курса.

Список литературы к темам не дается, и обучающиеся самостоятельно ведут библиографический поиск, причем им не рекомендуется ограничиваться университетской библиотекой.

Важно учитывать, что написание реферата требует от обучающихся определенных усилий. Особое внимание следует уделить подбору литературы, методике ее изучения с целью отбора и обработки собранного материала, обоснованию актуальности темы и теоретического уровня обоснованности используемых в качестве примеров фактов какой-либо деятельности.

Выбрав тему реферата, начав работу над литературой, необходимо составить план. Изучая литературу, продолжается обдумывание темы, осмысливание прочитанного, делаются выписки, сопоставляются точки зрения разных авторов и т.д. Реферативная работа сводится к тому, чтобы в ней выделились две взаимосвязанные стороны: во-первых, ее следует рассматривать как учебное задание, которое должен выполнить обучаемый, а во-вторых, как форму научной работы, творческого воображения при выполнении учебного задания.

Наличие плана реферата позволяет контролировать ход работы, избежать формального переписывания текстов из первоисточников.

Оформление реферата включает титульный лист, оглавление и краткий список использованной литературы. Список использованной литературы размещается на последней странице рукописи или печатной форме реферата. Реферат выполняется в письменной или печатной форме на белых листах формата А4 (210 x 297 мм). Шрифт Times New Roman, кегель 14, через 1,5 интервала при соблюдении следующих размеров текста: верхнее поле – 25 мм, нижнее – 20 мм, левое – 30 мм, правое – 15 мм. Нумерация страниц производится вверху листа, по центру. Титульный лист нумерации не подлежит.

Рефераты должны быть написаны простым, ясным языком, без претензий на наукообразность. Следует избегать сложных грамматических оборотов, непривычных терминов и символов. Если же такие термины и символы все-таки приводятся, то необходимо разъяснять их значение при первом упоминании в тексте реферата.

Объем реферата предполагает тщательный отбор информации, необходимой для краткого изложения вопроса. Важнейший этап – редактирование готового текста реферата и подготовка к обсуждению. Обсуждение требует хорошей ориентации в материале темы, умения выделить главное, поставить дискуссионный вопрос, привлечь внимание слушателей к интересной литературе, логично и убедительно изложить свои мысли.

Рефераты обязательно подлежат защите. Процедура защиты начинается с определения оппонентов защищающего свою работу. Они стремятся дать основательный анализ работы

обучающимся, обращают внимание на положительные моменты и недостатки реферата, дают общую оценку содержанию, форме преподнесения материала, характеру использованной литературы. Иногда они дополняют тот или иной раздел реферата. Последнее особенно ценно, ибо говорит о глубоком знании обучающимся-оппонентом изучаемой проблемы.

Обсуждение не ограничивается выслушиванием оппонентов. Другие обучающиеся имеют право уточнить или опровергнуть какое-либо утверждение. Преподаватель предлагает любому обучающемуся задать вопрос по существу доклада или попытаться подвести итог обсуждению.

Алгоритм работы над рефератом

1. Выбор темы

Тема должна быть сформулирована грамотно (с литературной точки зрения);

В названии реферата следует поставить четкие рамки рассмотрения темы;

Желательно избегать слишком длинных названий;

Следует по возможности воздерживаться от использования в названии спорных с научной точки зрения терминов, излишней наукообразности, а также чрезмерного упрощения формулировок.

2. Реферат следует составлять из пяти основных частей: введения; основной части; заключения; списка литературы; приложений.

3. Основные требования к введению:

Во введении не следует концентрироваться на содержании; введение должно включать краткое обоснование актуальности темы реферата, где требуется показать, почему данный вопрос может представлять научный интерес и есть ли связь представляемого материала с современностью. Таким образом, тема реферата должна быть актуальна либо с научной точки зрения, либо с современных позиций.

Очень важно выделить цель, а также задачи, которые требуется решить для выполнения цели.

Введение должно содержать краткий обзор изученной литературы, в котором указывается взятый из того или иного источника материал, кратко анализируются изученные источники, показывается их сильные и слабые стороны;

Объем введения составляет две страницы текста.

4. Требования к основной части реферата:

Основная часть содержит материал, отобранный для рассмотрения проблемы;

Также основная часть должна включать в себя собственно мнение обучающихся и сформулированные самостоятельные выводы, опирающиеся на приведенные факты;

Материал, представленный в основной части, должен быть логически изложен и распределен по параграфам, имеющим свои названия;

В изложении основной части необходимо использовать сноски (в первую очередь, когда приводятся цифры и чьи-то цитаты);

Основная часть должна содержать иллюстративный материал (графики, таблицы и т. д.);

Объем основной части составляет около 10 страниц.

5. Требования к заключению:

В заключении формулируются выводы по параграфам, обращается внимание на выдвинутые во введении задачи и цели;

Заключение должно быть четким, кратким, вытекающим из содержания основной части.

6. Требования к оформлению списка литературы (по ГОСТу):

Необходимо соблюдать правильность последовательности записи источников: сначала следует писать фамилию, а после инициалы; название работы не ставится в кавычки; после названия сокращенно пишется место издания; затем идет год издания; наконец, называется процитированная страница.

Критерии оценки реферата

Обучающийся, защищающий реферат, должен рассказать о его актуальности, поставленных целях и задачах, изученной литературе, структуре основной части, сделанных в ходе работы выводах.

По окончании выступления ему может быть задано несколько вопросов по представленной проблеме.

Оценка складывается из соблюдения требований к реферату, грамотного раскрытия темы, умения четко рассказывать о представленном реферате, способности понять суть задаваемых по работе вопросов и найти точные ответы на них.

Методические материалы к выполнению эссе

Эссе – литературное произведение небольшого объема, обычно прозаическое, свободной композиции, передающее индивидуальные впечатления, суждения, соображения автора о той или иной проблеме, теме, о том или ином событии или явлении. Это вид самостоятельной исследовательской работы обучающихся, с целью углубления и закрепления теоретических знаний и освоения практических навыков. Цель эссе состоит в развитии самостоятельного творческого мышления и письменного изложения собственных мыслей. При написании эссе обучающийся должен представить развернутый письменный ответ на теоретический или практический актуальный вопрос, объявленный преподавателем в аудитории непосредственно перед ее написанием. В процессе написания эссе разрешается пользоваться нормативно-правовыми актами, конспектом лекций (в печатном виде). Использование интернет-ресурсов не допускается. Темы эссе преподаватель предлагает из числа тех, которые обучающиеся уже рассматривали на лекциях или семинарских занятиях, исходя из содержания заданий в составе оценочных средств. По решению преподавателя, в качестве темы эссе может быть выбрана одна или несколько тем, которые могут быть распределены между обучающимися по желанию.

Требования к выполнению эссе:

1. Проводится письменно.

2. Эссе выполняется на компьютере (гарнитура Times New Roman, шрифт 14) через 1,5 интервала с полями: верхнее, нижнее – 2; правое – 3; левое – 1,5. Отступ первой строки абзаца – 1,25. Сноски – постраничные. Таблицы и рисунки встраиваются в текст работы. При этом обязательный заголовок таблицы надо размещать над табличным полем, а рисунки сопровождать подрисуночными подписями. При включении в эссе нескольких таблиц и/или рисунков их нумерация обязательна. Обязательна и нумерация страниц. Их целесообразно проставлять внизу страницы – по середине или в правом углу. Номер страницы не ставится на титульном листе, но в общее число страниц он включается. Объем эссе, без учета приложений, не должен превышать 5 страниц. Значительное превышение установленного объема является недостатком работы и указывает на то, что обучающийся не сумел отобрать и переработать необходимый материал.

3. Работа должна содержать собственные умозаключения по сути поставленной проблемы, включать самостоятельно проведенный анализ по сути этой проблемы, выводы, обобщающие авторскую позицию по поставленной проблеме.

Критерии оценки эссе:

«Отлично» – исключительные знания материала, абсолютное понимание сути, безукоризненное знание основных понятий и положений, логически и лексически грамотно изложенный, содержательный, аргументированный, конкретный и исчерпывающий ответ.

«Хорошо» – глубокие знания материала, правильное понимание сути, знание основных понятий и положений, содержательный, полный и конкретный ответ.

«Удовлетворительно» – твердые, но недостаточно полные знания, верное понимание сути, в целом правильный ответ.

«Неудовлетворительно» – непонимание сущности задания, грубые ошибки в ответе.

Методические материалы по выполнению тестирования.

Тестовые задания содержат вопросы и 3-4 варианта ответа по базовым положениям изучаемой темы/раздела, составлены с расчетом на знания, полученные обучающимся в процессе изучения темы/раздела.

Тестовые задания выполняются в письменной форме и сдаются преподавателю, ведущему дисциплину (модуль). На выполнение тестовых заданий обучающимся отводится 45 минут.

При обработке результатов оценочной процедуры используются: критерии оценки по содержанию и качеству полученных ответов, ключи, оценочные листы.

Критерии оценки теста:

«Зачтено» - если обучающийся правильно выполнил не менее 2/3 всей работы или допустил не более одной грубой ошибки и двух недочетов, не более одной грубой и одной негрубой ошибки, не более трех негрубых ошибок, одной негрубой ошибки и трех недочетов, при наличии четырех-пяти недочетов.

«Не зачтено» - если число ошибок и недочетов превысило норму для оценки 3 или правильно выполнено менее 2/3 всей работы.

Методические материалы по выполнению доклада.

Рекомендуется следующая структура доклада:

1. титульный лист, содержание доклада;
2. краткое изложение;
3. цели и задачи;
4. изложение характера исследований и рассмотренных проблем, гипотезы, спорные вопросы;
5. источники информации, методы сбора и анализа данных, степень их полноты и достоверности;
6. анализ и толкование полученных в работе результатов;
7. выводы и оценки;
8. библиография и приложения.

Время выступления докладчика не должно превышать 10 минут.

Основные требования к оформлению доклада:

- титульный лист должен включать название доклада, наименование предметной (цикловой) комиссии, фамилию обучающегося;
- все использованные литературные источники сопровождаются библиографическим описанием;
- приводимая цитата из источника берется в кавычки (оформляются сноски);
- единицы измерения должны применяться в соответствии с действующими стандартами;
- все названия литературных источников следует приводить в соответствии с новейшими изданиями;
- рекомендуется включение таблиц, графиков, схем, если они отражают основное содержание или улучшают ее наглядность;
- названия фирм, учреждений, организаций и предприятий должны именоваться так, как они указываются в источнике;

Критерии оценки доклада

При выполнении доклада обучающийся должен продемонстрировать умение кратко излагать прочитанный материал, а также умение обобщать и анализировать материал по теме доклада.

Презентация

Методические материалы к презентациям

1. Объем презентации 10 -20 слайдов.
2. На титульном слайде должно быть отражено:
 - наименование факультета;
 - тема презентации;

- фамилия, имя, отчество, направление подготовки/ специальность, направленность (профиль)/ специализация, форма обучения, номер группы автора презентации;
- фамилия, имя, отчество, степень, звание, должность руководитель работы;
- год выполнения работы.

3. В презентации должны быть отражены обоснование актуальности представляемого материала, цели и задачи работы.

4. Содержание презентации должно включать наиболее значимый материал доклада, а также, при необходимости, таблицы, диаграммы, рисунки, фотографии, карты, видео – вставки, звуковое сопровождение.

5. Заключительный слайд должен содержать информацию об источниках информации для презентации.

Критерии оценки презентации

1. Объём презентации 10 -20 слайдов.
2. Правильность оформления титульного слайда.
3. Актуальность отобранного материала, обоснованность формулировки цели и задач работы.

4. Наглядность и логичность презентации, обоснованность использования таблиц, диаграмм, рисунков, фотографий, карт, видео – вставок, звукового сопровождения; правильный выбор шрифтов, фона, других элементов дизайна слайда.

5. Объём и качество источников информации (не менее 2-х интернет – источников и не менее 2-х литературных источников).

Методические материалы по подготовке к опросу

Самостоятельная работа обучающихся включает подготовку к опросу на практических занятиях. Для этого обучающийся изучает лекции, основную и дополнительную литературу, публикации, информацию из Интернет-ресурсов.

Тема и вопросы к практическим занятиям, вопросы для самоконтроля содержатся в рабочей программе и доводятся до студентов заранее.

Для подготовки к опросу обучающемуся необходимо ознакомиться с материалом, посвященным теме практического занятия, в учебнике или другой рекомендованной литературе, конспекте лекции, обратить внимание на усвоение основных понятий дисциплины, выявить неясные вопросы и подобрать дополнительную литературу для их освещения.

Критерии оценки опроса

«Отлично»:

- дан полный, развернутый ответ на поставленный вопрос;
- в ответе прослеживается четкая структура, логическая последовательность, отражающая сущность раскрываемых понятий, теорий, явлений;
- знание по предмету демонстрируются на фоне понимания его в системе данной науки и междисциплинарных связей;
- свободное владение терминологией;
- ответы на дополнительные вопросы четкие, краткие;

«Хорошо»:

- дан полный, развернутый ответ на поставленный вопрос, показано умение выделять существенные и несущественные признаки, причинно-следственные связи;
- ответ недостаточно логичен с единичными ошибками в частности, исправленные студентом с помощью преподавателя;
- единичные ошибки в терминологии;
- ответы на дополнительные вопросы правильные, недостаточно полные и четкие.

«Удовлетворительно»:

- ответ не полный, с ошибками в деталях, умение раскрыть значение обобщённых знаний не показано, речевое оформление требует поправок, коррекции;

– логика и последовательность изложения имеют нарушения, студент не способен самостоятельно выделить существенные и несущественные признаки и причинно-следственные связи;

- ошибки в раскрываемых понятиях, терминах;
- студент не ориентируется в теме, допускает серьезные ошибки;
- студент не может ответить на большую часть дополнительных вопросов.

«Неудовлетворительно»:

– ответ представляет собой разрозненные знания с существенными ошибками по вопросу;

– присутствуют фрагментарность, нелогичность изложения, студент не осознает связь обсуждаемого вопроса с другими объектами дисциплины, речь неграмотная;

- незнание терминологии;
- ответы на дополнительные вопросы неправильные.

Методические материалы по выполнению практического задания

При выполнении практического задания обучающийся придерживается следующего алгоритма:

1. Записать дату, тему и цель задания;
2. Ознакомиться с правилами и условия выполнения практического задания;
3. Повторить теоретические задания, необходимые для рациональной работы и других практических действий, используя конспекты лекций и рекомендованную литературу, представленной в программе;
4. Выполнить работу по предложенному алгоритму действий;
5. Обобщить результаты работы, сформулировать выводы / дать ответы на контрольные вопросы;

Работа должна быть выполнена грамотно, с соблюдением культуры изложения. При использовании данных из учебных, методических пособий и другой литературы, периодических изданий, Интернет-источников должны иметься ссылки на вышеперечисленные.

Критерии оценки практического задания:

«Отлично» – правильный ответ, дается четкое обоснование принятому решению; рассуждения четкие последовательные логические; используются ссылки на полученные при изучении дисциплины знания; правильно используются формулы, понятия, процедуры, имеющие прямое отношение к задаче для подтверждения принятого решения.

«Хорошо» – правильный ответ, дается обоснование принятому решению; но с не существенными ошибками, в рассуждениях отсутствует логическая последовательность; используются ссылки на полученные при изучении дисциплины знания, правильно используются формулы, понятия, процедуры, имеющие прямое отношение к задаче для подтверждения принятого решения.

«Удовлетворительно» – правильный ответ, допускаются грубые ошибки в обосновании принятого решения; рассуждения не последовательные сумбурные; используются ссылки на полученные при изучении дисциплины знания; используются формулы, процедуры, понятия, имеющие прямое значение для подтверждения принятого решения, однако, при обращении к ним допускаются серьезные ошибки, студент не может правильно ими воспользоваться.

«Неудовлетворительно, не зачтено» – ответ неверный, отсутствует обоснование принятому решению; студент демонстрирует полное непонимание сути вопроса.

Для оценки решения ситуационной задачи (аналитического задания):

Оценка «отлично» выставляется, если задача решена грамотно, ответы на вопросы сформулированы четко. Эталонный ответ полностью соответствует решению студента, которое хорошо обосновано теоретически.

Оценка «хорошо» выставляется, если задача решена, ответы на вопросы сформулированы не достаточно четко. Решение студента в целом соответствует эталонному ответу, но не достаточно хорошо обосновано теоретически.

Оценка «удовлетворительно» выставляется, если задача решена не полностью, ответы не содержат всех необходимых обоснований решения.

Оценка «неудовлетворительно» выставляется, если задача не решена или имеет грубые теоретические ошибки в ответе на поставленные вопросы.

Методические указания для подготовки к промежуточной аттестации.

Изучение учебных дисциплин (модулей) завершается зачетом/зачетом с оценкой или экзаменом. Подготовка к промежуточной аттестации способствует закреплению, углублению и обобщению знаний, получаемых, в процессе обучения, а также применению их к решению практических задач. Готовясь к экзамену, студент ликвидирует имеющиеся пробелы в знаниях, углубляет, систематизирует и упорядочивает свои знания. На зачете или экзамене студент демонстрирует то, что он освоил в процессе обучения по дисциплине (модулю).

Вначале следует просмотреть весь материал по дисциплине (модулю), отметить для себя трудные вопросы. Обязательно в них разобраться. В заключение еще раз целесообразно повторить основные положения, используя при этом листы опорных сигналов. Систематическая подготовка к занятиям в течение семестра позволит использовать время промежуточной аттестации для систематизации знаний.

3. МЕТОДИЧЕСКИЕ МАТЕРИАЛЫ, ОПРЕДЕЛЯЮЩИЕ ПРОЦЕДУРЫ ОЦЕНИВАНИЯ ЗНАНИЙ, УМЕНИЙ, НАВЫКОВ И (ИЛИ) ОПЫТА ДЕЯТЕЛЬНОСТИ, ХАРАКТЕРИЗУЮЩИХ ЭТАПЫ ФОРМИРОВАНИЯ КОМПЕТЕНЦИЙ

3.1. Организационные основы применения балльно-рейтинговой системы оценки успеваемости обучающихся по дисциплине (модулю)

Оценка качества освоения обучающимися дисциплины (модуля) реализуется в формате балльно-рейтинговой системы оценки успеваемости обучающихся (БРСО).

БРСО в ходе текущего контроля успеваемости и промежуточной аттестации осуществляется по 100-балльной шкале.

Академический рейтинг обучающегося по дисциплине (модулю) складывается из результатов:

- текущего контроля успеваемости (максимальный текущий рейтинг обучающегося 80 рейтинговых баллов);
- промежуточной аттестации (максимальный рубежный рейтинг обучающегося 20 рейтинговых баллов).

Условия оценки освоения обучающимся дисциплины (модуля) в формате БРСО доводятся преподавателем до сведения обучающихся на первом учебном занятии, а также размещены в свободном доступе в электронной информационно-образовательной среде Университета.

3.2. Проведение текущего контроля успеваемости обучающихся по дисциплине (модулю) в соответствии с балльно-рейтинговой системой оценки успеваемости обучающегося

В течение учебного семестра до промежуточной аттестации на основании утвержденной рабочей программы дисциплины (модуля) формируется текущий рейтинг обучающегося. Текущий рейтинг обучающегося складывается как сумма рейтинговых баллов, полученных им в течение учебного семестра по всем видам учебных занятий по учебной дисциплине.

В процессе текущего контроля оцениваются следующие действия обучающегося, направленные на освоение компетенций в рамках изучения учебной дисциплины:

- академическая активность (посещаемость учебных занятий, самостоятельное изучение содержания учебной дисциплины в электронной информационно-образовательной

среде, соблюдение сроков сдачи практических заданий и текущих контрольных мероприятий и др.);

– выполнение и сдача текущих и итогового практических заданий (эссе, рефераты, творческие задания, кейс-задания, лабораторные работы, расчетные задания и др., активное участие в групповых интерактивных занятиях (дискуссии, WiKi-проекты и др.), защита проектов и др.);

– прохождение рубежей текущего контроля, включая соблюдение графика их прохождения в электронной информационно-образовательной среде.

Для планирования расчета текущего рейтинга обучающегося используются следующие пропорции:

Вид учебного действия	Максимальная рейтинговая оценка, баллов
академическая активность	10
практические задания	40
<i>из них: текущие практические задания</i>	20
<i>итоговое практическое задание</i>	20
рубежи текущего контроля	30
ИТОГО:	80

В течение учебного семестра по дисциплине (модулю) обучающимся должен быть накоплен текущий рейтинг не менее 52 рейтинговых баллов (65% от максимального значения текущего рейтинга).

Необходимыми условиями допуска обучающегося к промежуточной аттестации по дисциплине являются положительное прохождение обучающимся не менее 65% рубежей текущего контроля с накоплением не менее 65% максимального рейтингового балла за каждый рубеж текущего контроля и положительное выполнение итогового практического задания с накоплением не менее 65% максимального рейтингового балла, установленного за итоговое практическое задание.

Невыполнение вышеуказанных условий является текущей академической задолженностью, которая должна быть ликвидирована обучающимся до контрольного мероприятия промежуточной аттестации.

Сведения о наличии у обучающихся текущей академической задолженности, сроках и порядке добора рейтинговых баллов для её ликвидации доводятся до обучающихся педагогическим работником.

В случае неликвидации текущей академической задолженности, педагогический работник обязан во время контрольного мероприятия промежуточной аттестации поставить обучающемуся 0 рейтинговых баллов. В этом случае ликвидация текущей академической задолженности возможна в периоды проведения повторной промежуточной аттестации.

3.3. Проведение промежуточной аттестации обучающихся по дисциплине (модулю) в соответствии с балльно-рейтинговой системой оценки успеваемости обучающегося

Промежуточная аттестация по дисциплине (модулю) проводится в соответствии с Положением о промежуточной аттестации обучающихся по основным профессиональным образовательным программам высшего образования – программ специалитета в Российском государственном социальном университете и Положением о балльно-рейтинговой системе оценки успеваемости обучающихся по основным профессиональным образовательным программам высшего образования - программам бакалавриата, программам специалитета, программам магистратуры в Российском государственном социальном университете.

На промежуточную аттестацию отводится 20 рейтинговых баллов.

Ответы обучающегося на контрольном мероприятии промежуточной аттестации оцениваются педагогическим работником по 20 - балльной шкале, а итоговая оценка по дисциплине (модулю) выставляется по пятибалльной системе для экзамена и по системе зачтено/не зачтено для зачета.

Критерии выставления оценки определяются Положением о балльно-рейтинговой системе оценки успеваемости обучающихся по основным профессиональным образовательным программам высшего образования - программам бакалавриата, программам специалитета, программам магистратуры в Российском государственном социальном университете.

В процессе определения рубежного рейтинга обучающегося используется следующая шкала:

Рубежный рейтинг	Критерии оценки освоения обучающимся учебной дисциплины в ходе контрольных мероприятий промежуточной аттестации
19-20 рейтинговых баллов	обучающийся глубоко и прочно усвоил программный материал, исчерпывающе, последовательно, грамотно и логически стройно его излагает, тесно увязывает с задачами и будущей деятельностью, не затрудняется с ответом при видоизменении задания, свободно справляется с задачами и практическими заданиями, правильно обосновывает принятые решения, умеет самостоятельно обобщать и излагать материал, не допуская
16-18 рейтинговых баллов	обучающийся твердо знает программный материал, грамотно и по существу излагает его, не допуская существенных неточностей в ответе на вопрос, может правильно применять теоретические положения и владеет необходимыми умениями и навыками при выполнении практических
13-15 рейтинговых баллов	обучающийся освоил основной материал, но не знает отдельных деталей, допускает неточности, недостаточно правильные формулировки, нарушает последовательность в изложении программного материала и испытывает затруднения в выполнении практических заданий
1-12 рейтинговых баллов	обучающийся не знает значительной части программного материала, допускает существенные ошибки, с большими затруднениями выполняет практические задания
0 рейтинговых баллов	не аттестован

Если результат контроля успеваемости в рамках проведения контрольных мероприятий промежуточной аттестации (рубежный рейтинг обучающегося) неудовлетворительный (получено менее 13 рейтинговых баллов), то промежуточная аттестация по учебной дисциплине (модулю) невозможна даже при наличии высокого текущего рейтинга, полученного по итогам текущего контроля по учебной дисциплине (модулю).

ЛИСТ РЕГИСТРАЦИИ ИЗМЕНЕНИЙ

№ п/п	Содержание изменения	Реквизиты документа об утверждении изменения	Дата введения изменения
1.	Утверждена и введена в действие на заседании кафедры охраны природы на основании Федерального государственного образовательного стандарта высшего образования – бакалавриат по направлению подготовки 20.03.01 Техносферная безопасность, утвержденного приказом Министерства науки и высшего образования Российской Федерации от 25.05.2020 г. № 680	Протокол заседания кафедры охраны природы № 9 от «25» апреля 2023 года	_____.____.____
2.	*	Протокол заседания Ученого совета факультета № ____ от « ____ » _____ 20 ____ года	_____.____.____
3.	*	Протокол заседания Ученого совета факультета № ____ от « ____ » _____ 20 ____ года	_____.____.____
4.	*	Протокол заседания Ученого совета факультета № ____ от « ____ » _____ 20 ____ года	_____.____.____



Министерство науки и высшего образования Российской Федерации
Федеральное государственное бюджетное образовательное учреждение
высшего образования
«Российский государственный социальный университет»

УТВЕРЖДАЮ
Заведующий кафедрой охраны природы

 / Т.П. Яковлева/
25 апреля 2023 г.

**МЕТОДИЧЕСКИЕ МАТЕРИАЛЫ ПО ДИСЦИПЛИНЕ (МОДУЛЮ)
ФИЗИОЛОГИЧЕСКИЕ ОСНОВЫ ТРУДОВОЙ ДЕЯТЕЛЬНОСТИ (МОДУЛЯ)**

Направление подготовки (специальность)

20.03.01 Техносферная безопасность

Направленность

«Безопасность жизнедеятельности в техносфере»

**ОБРАЗОВАТЕЛЬНАЯ ПРОГРАММА ВЫСШЕГО ОБРАЗОВАНИЯ - ПРОГРАММА
БАКАЛАВРИАТА**

Форма обучения

Очная

Москва, 2023г.

Методические материалы по дисциплине (модулю) «Физиологические основы трудовой деятельности» разработаны на основании федерального государственного образовательного стандарта высшего образования – *бакалавриата* по направлению подготовки 20.03.01 *Техносферная безопасность*, утвержденного приказом Министерства науки и высшего образования Российской Федерации от 25.05.2020г № 680, учебного плана по основной профессиональной образовательной программе высшего образования - программы *бакалавриата* по направлению подготовки 20.03.01 *Техносферная безопасность*.

Методические материалы по дисциплине (модулю) разработаны рабочей группой в составе: д.м.н.Яковлевой Т.П., к.т.н.Пономаревым А.Я

Методические материалы по дисциплине (модулю) обсуждены и утверждены на заседании кафедры охраны природы
Протокол № 9 от «25» апреля 2023 года

Заведующий кафедрой охраны
природы
Д-р мед. наук



Т.П. ЯКОВЛЕВА

(подпись)

Методические материалы по дисциплине (модулю) рекомендованы к утверждению представителями организаций-работодателей:

АНО «Институт безопасности
труда»
Генеральный директор



А.Г. ФЕДОРЕЦ

ЗАО «ДСК-7» (г. Москва)
Начальник службы
промышленной безопасности и
охраны труда



Н.С. КОЛПАКОВ

Методические материалы по дисциплине (модулю) рецензированы и рекомендованы к утверждению:

Доктор техн.наук, профессор,
профессор МФ МГТУ им. Н.Э.
Баумана



С.П. Карпачев

(подпись)

канд. техн. наук, доцент, доцент
факультета «Экологии и
природоохранной деятельности»



М.В. Сошенко

(подпись)

СОДЕРЖАНИЕ

1. МЕТОДИЧЕСКИЕ МАТЕРИАЛЫ К ЛЕКЦИОННЫМ, ПРАКТИЧЕСКИМ, ЛАБОРАТОРНЫМ ЗАНЯТИЯМ	4
1.1. Методические материалы к проведению лекционных занятий по дисциплине (модулю).....	4
1.2. Методические материалы по подготовке к практическим занятиям по дисциплине (модулю)	8
1.3. Учебно-наглядные пособия по разделам (темам) дисциплины (модуля).....	13
2. МЕТОДИЧЕСКИЕ РЕКОМЕНДАЦИИ ДЛЯ ОБУЧАЮЩИХСЯ ПО ОСВОЕНИЮ ДИСЦИПЛИНЫ (МОДУЛЯ) И САМОСТОЯТЕЛЬНОЙ РАБОТЕ	13
3. МЕТОДИЧЕСКИЕ МАТЕРИАЛЫ, ОПРЕДЕЛЯЮЩИЕ ПРОЦЕДУРЫ ОЦЕНИВАНИЯ ЗНАНИЙ, УМЕНИЙ, НАВЫКОВ И (ИЛИ) ОПЫТА ДЕЯТЕЛЬНОСТИ, ХАРАКТЕРИЗУЮЩИХ ЭТАПЫ ФОРМИРОВАНИЯ КОМПЕТЕНЦИЙ	23
3.1. Организационные основы применения балльно-рейтинговой системы оценки успеваемости обучающихся по дисциплине (модулю)	23
3.2. Проведение текущего контроля успеваемости обучающихся по дисциплине (модулю) в соответствии с балльно-рейтинговой системой оценки успеваемости обучающегося	23
3.3. Проведение промежуточной аттестации обучающихся по дисциплине (модулю) в соответствии с балльно-рейтинговой системой оценки успеваемости обучающегося.....	24
ЛИСТ РЕГИСТРАЦИИ ИЗМЕНЕНИЙ	26

1. МЕТОДИЧЕСКИЕ МАТЕРИАЛЫ К ЛЕКЦИОННЫМ, ПРАКТИЧЕСКИМ, ЛАБОРАТОРНЫМ ЗАНЯТИЯМ

1.1. Методические материалы к проведению лекционных занятий по дисциплине (модулю)

Лекция - один из методов обучения, одна из основных системообразующих форм организации учебного процесса в вузе. Лекционное занятие представляет собой систематическое, последовательное, монологическое изложение педагогическим работником учебного материала, как правило, теоретического характера. Такое занятие представляет собой элемент технологии представления учебного материала путем логически стройного, систематически последовательного и ясного изложения.

Цель лекции – организация целенаправленной познавательной деятельности обучающихся по овладению программным материалом дисциплины (модуля). Чтение курса лекций позволяет дать связанное, последовательное изложение материала в соответствии с новейшими данными науки, сообщить слушателям основное содержание предмета в целостном, систематизированном виде. В ряде случаев лекция выполняет функцию основного источника информации: при отсутствии учебников и учебных пособий, чаще по новым курсам; в случае, когда новые научные данные по той или иной теме не нашли отражения в учебниках; отдельные разделы и темы очень сложны для самостоятельного изучения. В таких случаях только лектор может методически помочь обучающимся в освоении сложного материала.

Возможные формы проведения лекций:

- Вводная лекция – один из наиболее важных и трудных видов лекции при чтении систематических курсов. От успеха этой лекции во многом зависит успех усвоения всего курса. Она может содержать: определение дисциплины (модуля); краткую историческую справку о дисциплине (модуле); цели и задачи дисциплины (модуля), ее роль в общей системе обучения и связь со смежными дисциплинами (модулями); основные проблемы (понятия и определения) данной науки; основную и дополнительную учебную литературу; особенности самостоятельной работы обучающихся над дисциплиной (модулем) и формы участия в научно-исследовательской работе; отчетность по курсу.

- Информационная лекция ориентирована на изложение и объяснение обучающимся научной информации, подлежащей осмыслению и запоминанию. Это самый традиционный тип лекций в практике высшей школы.

- Заключение лекция предназначена для обобщения полученных знаний и раскрытия перспектив дальнейшего развития данной науки.

- Обзорная лекция – это систематизация научных знаний на высоком уровне, допускающая большое число ассоциативных связей в процессе осмысления информации, излагаемой при раскрытии внутрисубъектной и межпредметной связей, исключая детализацию и конкретизацию. Как правило, стержень излагаемых теоретических положений составляет научно-понятийная и концептуальная основа всего курса или крупных его разделов.

- Лекция-беседа - непосредственный контакт педагогического работника с аудиторией - диалог. По ходу лекции педагогический работник задает вопросы для выяснения мнений и уровня осведомленности обучающихся по рассматриваемой проблеме.

- Лекция-дискуссия - свободный обмен мнениями в ходе изложения лекционного материала. Педагогический работник активизирует участие в обсуждении отдельными вопросами, сопоставляет между собой различные мнения и тем самым развивает дискуссию, стремясь направить ее в нужное русло.

- Лекция с применением обратной связи включает в себе то, что в начале и конце каждого раздела лекции задаются вопросы. Первый - для того, чтобы узнать, насколько обучающиеся ориентируются в излагаемом материале, вопрос в конце раздела предназначен для выяснения степени усвоения только что изложенного материала. При

неудовлетворительных результатах контрольного опроса педагогический работник возвращается к уже прочитанному разделу, изменив при этом методику подачи материала.

- Проблемная лекция опирается на логику последовательно моделируемых проблемных ситуаций путем постановки проблемных вопросов или предъявления проблемных задач. Проблемный вопрос - это диалектическое противоречие, требующее для своего решения размышления, сравнения, поиска, приобретения и применения новых знаний. Проблемная задача содержит дополнительную вводную информацию и при необходимости некоторые ориентиры поиска ее решения.

- Программированная лекция - консультация – педагогический работник сам составляет и предлагает обучающимся вопросы. На подготовленные вопросы педагогический работник сначала просит ответить обучающихся, а затем проводит анализ и обсуждение неправильных ответов. В лекциях можно использовать наглядные материалы, а также подготовить презентацию. Что касается презентации, то в качестве визуальной поддержки ее можно органично интегрировать во все вышеупомянутые лекции. В то же время лекцию-презентацию возможно выделить и в качестве самостоятельной формы. Лекция-презентация должна отражать суть основных и (или) проблемных вопросов лекции, на которые особо следует обратить внимание обучающихся. В условиях применения активного метода проведения занятий презентация представляется весьма удачным способом донесения информации до слушателей. Единственное, на что следует обратить внимание при подготовке слайдов, - это их оформление и текст. Слайд не должен быть перегружен картинками и лишней информацией, которая будет отвлекать от основного аспекта того или иного вопроса лекции. Во время лекции можно задавать вопросы аудитории в отношении того или иного слайда, тем самым еще больше вовлекая обучающихся в проблематику.

Краткое содержание лекционных занятий

Наименование разделов и тем	Содержание учебного материала
РАЗДЕЛ 1. Физиология труда, предмет, задачи. Изучение трудовой деятельности. Функции систем организма в трудовых процессах.	
Тема 1.1. Физиология труда, предмет, задачи. Изучение трудовой деятельности. Функции систем организма в трудовых процессах.	Физиология труда, предмет, задачи. Изучение трудовой деятельности. Функции систем организма в трудовых процессах. Физиология труда является дисциплиной одновременно теоретической и прикладной . Теоретической по содержанию, прикладной – по использованию ее результатов непосредственно в практике производства. (виду труда, работе на том или ином рабочем месте); оценка конкретных производственных нагрузок для обоснования нормирования факторов трудового процесса, характеризующих тяжесть и напряженность труда при различных видах деятельности (физической, умственной, зрительно-напряженной).
Тема 1.2. -1.3 Функциональные системы организма. Работоспособность	Теоретическое значение физиологии труда состоит в изучении изменений функционального состояния организма работающего человека, его физиологических функций под влиянием выполняемой работы с учетом состояния санитарно-гигиенических условий на рабочем месте. Практическое (прикладное) значение физиологии труда заключается в научном обосновании рекомендаций по оптимизации трудового процесса: рационализация

	<p>рабочего места, рабочей позы, рабочих движений, разработка режимов труда и отдыха.</p> <p>Это необходимо для решения многих задач в гигиене, охране и организации труда, создании новой техники и технологии. Предметом этой области знаний является трудовой процесс человека в его физиологических проявлениях. Эти проявления многообразны, но все они оказываются составляющими целостной реакции организма, направленной на решение той или иной трудовой деятельности. Исследования по физиологии труда нужны при решении следующих основных задач: изучение общих физиологических закономерностей, обеспечивающих трудовую деятельность человека в различных условиях; исследование изменений функционального состояния различных систем организма человека, при определенных видах трудового процесса, данные которых нужны при формулировке требований (рекомендаций) к действующим или проектируемым производственным процессам, производственному оборудованию, производственной среде и рациональной организации труда; определение физиологических данных, необходимых для оценки профессиональной пригодности человека к той или иной профессии</p>
<p>РАЗДЕЛ 2. Методы исследования функционального состояния организма работающих.</p>	
<p>Тема 2.1. Профессиографическая характеристика труда. Психофизиологические аспекты умственного труда.</p>	<p>Особенности современных видов мышечного труда</p> <p>Физический труд - такая форма труда, при которой основная нагрузка приходится на опорно-двигательный аппарат и обеспечивающие его сердечно-сосудистую и дыхательную системы. В настоящее время, несмотря на существенную механизацию и автоматизацию производственных процессов, физический труд занимает все еще высокий удельный вес практически во всех отраслях промышленности.</p> <p>По характеру работы мышц физическая нагрузка подразделяется на динамическую, статическую и смешанную /статико-динамическую/. Динамическая мышечная нагрузка характеризуется периодическими сокращениями и расслаблениями скелетных мышц с целью перемещения тела или отдельных его частей, а также выполнения определенных рабочих действий. Физиологические реакции при динамической работе (возрастание частоты сердечных сокращений, артериального давления, ударного и минутного объемов крови, энерготрат, изменения регионального и общего сосудистого сопротивления и др.) зависят от силы и частоты сокращений, размеров работающих мышц, степени тренированности человека, положения тела, в котором выполняется работа, условий окружающей среды.</p>

	<p>Статическая работа - вид мышечных напряжений, характеризующийся непрерывным сокращением, без изменения длины /изометрическим/ скелетных мышц с целью удержания положения тела или отдельных его частей, а также выполнения определенных трудовых действий (удержание груза, приложение усилий). При статической работе, в отличие от динамической, имеют место весьма незначительные увеличения потребления кислорода и минутного объема крови. При этом, в зависимости от силы и продолжительности сокращения, могут существенно возрастать частота сердечных сокращений, артериальное давление и общее периферическое сопротивление сосудов.</p> <p>В современном производстве на фоне изменения характера трудовой деятельности человека в ряде отраслей промышленности произошла миниатюризация изделий, что явилось причиной повышенных требований, предъявляемых к органу зрения. Под контролем зрения совершается до 90% всех трудовых операций.</p> <p>В последние годы резко увеличился процент лиц, выполняющих трудовые операции с постоянно уменьшающимися объектами различения, что обычно требует применения оптических средств.</p> <p>В зависимости от особенностей факторов трудового процесса нагрузка может ложиться на самые различные физиологические системы, существенно повышая уровень их функционирования (активации).</p> <p>Функциональное напряжение организма – повышенная по сравнению с уровнем покоя активация физиологических функций, необходимых для выполнения соответствующей работы. Уровень повышения степени активации функций будет зависеть как от величины трудовой нагрузки, так и от индивидуальных особенностей работающего.</p>
<p>Тема 2.2.-2.3 Методы исследования функционального состояния организма работающих в производственных условиях. Природа и цели эргономики.</p>	<p>Эргономика означает буквально изучение или измерение работы. В этом контексте термин "работа" означает целенаправленную человеческую деятельность; он имеет более широкое значение, выходящее за пределы работы как труда для получения денежного вознаграждения, и включает все виды деятельности, посредством которых рациональное человеческое существо систематически добивается своей цели. Таким образом, этот термин включает спорт и другие виды деятельности, связанные с отдыхом; домашнюю работу, такую как уход за ребенком и уборка дома; обучение и тренинг; социальные услуги и услуги в сфере здравоохранения и др.</p> <p>Человек, являющийся объектом эргономических исследований, может быть квалифицированным профессионалом, работающим на сложной машине,</p>

	<p>покупателем, покупающим новое оборудование для личного использования, ребенком, сидящем в классной комнате, или инвалидом в кресле на колесиках. Человек - это существо с очень высоко развитыми способностями для приспособления. Высоко, но не бесконечно. Одной из задач эргономики является определение разнообразных оптимальных условий для осуществления любого вида деятельности человека, а также исследование нежелательных последствий, которые могут наступить, если допустимые пределы нарушены. Например, если предполагается, что человек должен работать в условиях повышенной температуры, шума или вибрации, или если физическая или умственная нагрузка слишком велика или, наоборот, низка.</p> <p>Эргономика исследует не только окружающие условия, но также уникальные преимущества человека и результаты, которые могут быть достигнуты, если рабочие условия созданы таким образом, что они позволяют и стимулируют человека наилучшим образом использовать его способности. Человеческие способности могут быть охарактеризованы не только с точки зрения способностей, присущих человеку как виду, но и с точки зрения тех способностей, которые требуются при определенных обстоятельствах, где огромную роль играет высокая производительность труда. Например, производитель автомобилей учитывает физический размер и силу водителей, которые, как предполагается, должны использовать определенную модель, чтобы обеспечить комфортабельность сидений, доступность и легкость в использовании приборов управления, хороший просмотр через переднее и заднее стекло, легкость в снятии данных с приборов, находящихся внутри. Во внимание также должны приниматься легкость при входе и выходе из машины.</p>
--	---

1.2. Методические материалы по подготовке к практическим занятиям по дисциплине (модулю)

Практические (семинарские) занятия - одна из форм учебного занятия, направленная на развитие самостоятельности обучающихся и приобретение умений и навыков. Данные учебные занятия углубляют, расширяют, детализируют полученные ранее знания. Практическое занятие предполагает выполнение обучающимися по заданию и под руководством преподавателей одной или нескольких практических работ.

Цель практических занятий и семинаров состоит в развитии познавательных способностей, самостоятельности мышления и творческой активности обучающихся; углублении, расширении, детализировании знаний, полученных на лекции в обобщенной форме, и содействии выработке навыков профессиональной деятельности. В отдельных случаях на практических занятиях и семинарах руководителем занятия сообщаются дополнительные знания.

Для достижения поставленных целей и решения требуемого перечня задач практические занятия и семинары проводятся традиционными технологиями или с использованием активных и интерактивных образовательных технологий.

Возможные формы проведения практических (семинарских) занятий:

- Деловая игра - это метод группового обучения совместной деятельности в процессе решения общих задач в условиях максимально возможного приближения к реальным проблемным ситуациям. Имитационные игры - на занятиях имитируется деятельность какой-либо организации, предприятия или его подразделения. Имитироваться могут события, конкретная деятельность людей (деловое совещание, обсуждение плана) и обстановка, условия, в которых происходит событие или осуществляется деятельность (кабинет начальника цеха, зал заседаний). Исполнение ролей (ролевые игры) - в этих играх отрабатывается тактика поведения, действий, выполнение функций и обязанностей конкретного лица. Для проведения игр с исполнением роли разрабатывается модель-пьеса ситуации, между студентами распределяются роли с «обязательным содержанием», характеризующиеся различными интересами; в процессе их взаимодействия должно быть найдено компромиссное решение. «Деловой театр» (метод инсценировки) - в нем разыгрывается какая-либо ситуация, поведение человека в этой обстановке, обучающийся должен вжиться в образ определенного лица, понять его действия, оценить обстановку и найти правильную линию поведения. Основная задача метода инсценировки - научить ориентироваться в различных обстоятельствах, давать объективную оценку своему поведению, учитывать возможности других людей, влиять на их интересы, потребности и деятельность, не прибегая к формальным атрибутам власти, к приказу.

- Игровое проектирование - является практическим занятием или циклом занятий, суть которых состоит в разработке инженерного, конструкторского, технологического и других видов проектов в игровых условиях, максимально воссоздающих реальность. Этот метод отличается высокой степенью сочетания индивидуальной и совместной работы обучающихся.

- Познавательно-дидактические игры не относятся к деловым играм. Они предполагают лишь включение изучаемого материала в необычный игровой контекст и иногда содержат лишь элементы ролевых игр. Такие игры могут проводиться в виде копирования научных, культурных, социальных явлений (конкурс знатоков, «Поле чудес», КВН и т.д.) и в виде предметно-содержательных моделей, (например, игры-путешествия, когда надо разработать рациональный маршрут, пользуясь различными картами).

- Анализ конкретных ситуаций. Конкретная ситуация – это любое событие, которое содержит в себе противоречие или вступает в противоречие с окружающей средой. Ситуации могут нести в себе как позитивный, так и отрицательный опыт. Все ситуации делятся на простые, критические и экстремальные.

- Кейс-метод (от английского case – случай, ситуация) – усовершенствованный метод анализа конкретных ситуаций, метод активного проблемно-ситуационного анализа, основанный на обучении путем решения конкретных задач – ситуаций (решение кейсов). Непосредственная цель метода case-study - обучающиеся должны проанализировать ситуацию, разобраться в сути проблем, предложить возможные решения и выбрать лучшее из них. Кейсы делятся на практические (отражающие реальные жизненные ситуации), обучающие (искусственно созданные, содержащие значительные элементы условности при отражении в нем жизни) и исследовательские (ориентированные на проведение исследовательской деятельности посредством применения метода моделирования). Метод конкретных ситуаций (метод case-study) относится к неигровым имитационным активным методам обучения.

- Тренинг (англ. training от train — обучать, воспитывать) – метод активного обучения, направленный на развитие знаний, умений и навыков и социальных установок. Тренинг – форма интерактивного обучения, целью которого является развитие компетентности межличностного и профессионального поведения в общении. Достоинство тренинга заключается в том, что он обеспечивает активное вовлечение всех участников в процесс

обучения. Можно выделить основные типы тренингов по критерию направленности воздействия и изменений – навыков, психотерапевтический, социально-психологический, бизнес-тренинг.

- Метод Сократа (Майевтика) – метод вопросов, предполагающих критическое отношение к догматическим утверждениям, называется еще как метод «сократовской иронии». Это умение извлекать скрытое в человеке знание с помощью искусных наводящих вопросов, подразумевающего короткий, простой и заранее предсказуемый ответ.

- Интерактивная лекция – выступление ведущего обучающего перед большой аудиторией с применением следующих активных форм обучения: дискуссия, беседа, демонстрация слайдов или учебных фильмов, мозговой штурм.

- Групповая, научная дискуссия, диспут Дискуссия — это целенаправленное обсуждение конкретного вопроса, сопровождающееся обменом мнениями, идеями между двумя и более лицами. Задача дискуссии - обнаружить различия в понимании вопроса и в споре установить истину. Дискуссии могут быть свободными и управляемыми. К технике управляемой дискуссии относятся: четкое определение цели, прогнозирование реакции оппонентов, планирование своего поведения, ограничение времени на выступления и их заданная очередность. Разновидностью свободной дискуссии является форум, где каждому желающему дается неограниченное время на выступление, при условии, что его выступление вызывает интерес аудитории. Каждый конкретный форум имеет свою тематику — достаточно широкую, чтобы в её пределах можно было вести многоплановое обсуждение.

- Дебаты – это четко структурированный и специально организованный публичный обмен мыслями между двумя сторонами по актуальным темам. Это разновидность публичной дискуссии участников дебатов, направляющая на переубеждение в своей правоте третьей стороны, а не друг друга. Поэтому вербальные и невербальные средства, которые используются участниками дебатов, имеют целью получения определённого результата — сформировать у слушателей положительное впечатление от собственной позиции.

- Метод работы в малых группах. Групповое обсуждение кого-либо вопроса направлено на достижение лучшего взаимопонимания и нахождения истины. Групповое обсуждение способствует лучшему усвоению изучаемого материала. Оптимальное количество участников - 5-7 человек. Перед обучающимися ставится проблема, выделяется определенное время, в течение которого они должны подготовить аргументированный обдуманный ответ. Педагогический работник может устанавливать правила проведения группового обсуждения – задавать определенные рамки обсуждения, ввести алгоритм выработки общего мнения, назначить лидера и др.

- Круглый стол - общество, собрание в рамках более крупного мероприятия (съезда, симпозиума, конференции). Мероприятие, как правило, на которое приглашаются эксперты и специалисты из разных сфер деятельности для обсуждения актуальных вопросов. Данная модель обсуждения, основываясь на соглашениях, в качестве итогов даёт результаты, которые, в свою очередь, являются новыми соглашениями.

- Коллоквиум - (лат. colloquium — разговор, беседа) - одна из форм учебных занятий в системе образования, имеющая целью выяснение и повышение знаний обучающихся. На коллоквиумах обсуждаются: отдельные части, разделы, темы, вопросы изучаемого курса (обычно не включаемые в тематику семинарских и других практических учебных занятий), рефераты, проекты и др. работы обучающихся. Это научные собрания, на которых заслушиваются и обсуждаются доклады. Коллоквиум – это и форма контроля, массового опроса, позволяющая преподавателю в сравнительно небольшой срок выяснить уровень знаний студентов по данной теме дисциплины. Коллоквиум проходит обычно в форме дискуссии, в ходе которой обучающимся предоставляется возможность высказать свою точку зрения на рассматриваемую проблему, учиться обосновывать и защищать ее. Аргументируя и отстаивая свое мнение, обучающийся в то же время демонстрирует, насколько глубоко и осознанно он усвоил изученный материал.

- Метод «мозговой штурм» (мозговой штурм, мозговая атака, англ. brainstorming) — оперативный метод решения проблемы на основе стимулирования творческой активности, при котором участникам обсуждения предлагают высказывать как можно большее количество вариантов решения, в том числе самых фантастичных. Затем из общего числа высказанных идей отбирают наиболее удачные, которые могут быть использованы на практике. Является методом экспертного оценивания.

- Метод проектов - это способ достижения дидактической цели через детальную разработку проблемы (технологии), которая должна завершиться вполне реальным, осязаемым практическим результатом, оформленным тем или иным образом; это совокупность приёмов, действий обучающихся в их определённой последовательности для достижения поставленной задачи – решения проблемы, лично значимой для учащихся и оформленной в виде некоего конечного продукта. Основное предназначение метода проектов состоит в предоставлении учащимся возможности самостоятельного приобретения знаний в процессе решения практических задач или проблем, требующего интеграции знаний из различных предметных областей.

- Брифинг - (англ. briefing от англ. brief – короткий, недолгий) – краткая пресс-конференция, посвященная одному вопросу. Основное отличие: отсутствует презентационная часть. То есть практически сразу идут ответы на вопросы журналистов.

- Метод портфолио (итал. portfolio — 'портфель, англ. - папка для документов) - современная образовательная технология, в основе которой используется метод аутентичного оценивания результатов образовательной и профессиональной деятельности. Портфолио как подборка сертифицированных достижений, наиболее значимых работ и отзывов на них.

Вопросы для самоподготовки к практическим (семинарским) занятиям по разделам (темам) дисциплины (модуля)

РАЗДЕЛ 1. Физиология труда, предмет, задачи. Изучение трудовой деятельности. Функции

Тема 1.1. Функциональные системы организма. Работоспособность.

Вопросы для самоподготовки:

- Роль (место) физиологии труда в научной организации труда. Ритм работы (труда).
- Динамика работоспособности в процессе труда. Фазы работоспособности.
- Методы оценки степени утомления.
- Вынужденные перерывы и их влияние на работоспособность.
- Эмоции и работоспособность.
- Физиологические основы активного отдыха.
- Восстановительно-профилактические и оздоровительные мероприятия в режиме рабочего дня.

Тема 1.2. Оценка тяжести и напряженности трудового процесса. Профессиональная гипокинезия. Физиологические основы монотонного труда.

Вопросы для самоподготовки:

- Функции двигательного аппарата. Формы и типы мышечного сокращения. Особенности формирования двигательного динамического стереотипа
- Функции двигательного аппарата.
- Формы и типы мышечного сокращения.
- Особенности формирования двигательного динамического стереотипа.

- Принцип оценки тяжести и напряженности трудового процесса.
- Профессиональная гипокинезия.
- Физиологические основы монотонного труда.
- Опорно-двигательный аппарат, динамическая мышечная нагрузка, статическая нагрузка,
- Терморегуляция организма человека при мышечной работе,
- Показатели тяжести трудового процесса,
- Формы труда, требующие значительной мышечной активности
- Характеристика механизированных форм труда
- Характеристика групповых форм труда

РАЗДЕЛ 2. Методы исследования функционального состояния организма работающих .

Тема 2.1. Профессиографическая характеристика труда. Психофизиологические аспекты умственного труда.

Вопросы для самоподготовки:

1. Методы оценки тяжести труда
2. Методы оценки напряженности трудового процесса.
3. Профессиональная гипокинезия.
4. Физиологические основы монотонного труда.
5. Природа и цели эргономики.
6. Профессиографическая характеристика труда.
7. Зрительно-напряженный труд
8. Утомление, переутомление
9. Физиологические основы эргономики.
10. Принципы и методы рационализации (экономии) движений.
11. Рабочие зоны для выполнения работы в положении сидя и стоя.
12. Принципы и методы экономии усилий.
13. Оптимальные усилия на органах управления
14. Формы труда, требующие значительной мышечной активности
15. Характеристика механизированных форм труда
16. Характеристика групповых форм труда
17. Формы труда и их особенности. Энергетическое обеспечение трудовой деятельности

Тема 2.2. Методы исследования функционального состояния организма работающих в производственных условиях. Природа и цели эргономики.

Вопросы для самоподготовки:

Физиология нервно-напряженного труда

1. Принципы и методы рационализации (экономии) движений.
2. Рабочие зоны для выполнения работы в положении сидя и стоя.

3. Принципы и методы экономии усилий.
4. Оптимальные усилия на органах управления
5. Методы: Объем кратковременной памяти, (тесты),
6. Методы оценки работоспособности

1.3. Учебно-наглядные пособия по разделам (темам) дисциплины (модуля)

РАЗДЕЛ 1. Физиология труда, предмет, задачи. Изучение трудовой деятельности.

Функции

Тема 1.1. Функциональные системы организма. Работоспособность.

Приводятся таблицы для расчета затрат энергии при различных видах деятельности.

Тема 1.2. Оценка тяжести и напряженности трудового процесса. Профессиональная гипокинезия. Физиологические основы монотонного труда.

Указываются схемы, таблицы, диаграммы и др. виды учебно-наглядных пособий по теме.

Тема 1.3. Работоспособность

Приводятся графики уровня работоспособности при различных условиях.

РАЗДЕЛ 2. Методы исследования функционального состояния организма работающих.

Тема 2.1. Профессиографическая характеристика труда. Психофизиологические аспекты умственного труда.

Приводятся профессиографические характеристики различных профессий и дается их оценка.

Тема 2.2. Методы исследования функционального состояния организма работающих в производственных условиях. Природа и цели эргономики.

Указываются схемы, таблицы, диаграммы и др. виды учебно-наглядных пособий по теме.

Тема 2.3. Природа и цели эргономики

Указываются схемы, таблицы, диаграммы и др. виды учебно-наглядных пособий по теме.

2. МЕТОДИЧЕСКИЕ РЕКОМЕНДАЦИИ ДЛЯ ОБУЧАЮЩИХСЯ ПО ОСВОЕНИЮ ДИСЦИПЛИНЫ (МОДУЛЯ) И САМОСТОЯТЕЛЬНОЙ РАБОТЕ

Освоение обучающимся дисциплины (модуля) «Физиологические основы трудовой деятельности» предполагает изучение материалов дисциплины на аудиторных занятиях и в ходе самостоятельной работы. Аудиторные занятия проходят в форме лекций, семинаров, практических и лабораторных занятий. Самостоятельная работа включает разнообразный комплекс видов и форм работы обучающихся.

Для успешного освоения дисциплины (модуля) и достижения поставленных целей необходимо внимательно ознакомиться с рабочей программы дисциплины (модуля), доступной в электронной информационно-образовательной среде РГСУ.

Следует обратить внимание на списки основной и дополнительной литературы, на предлагаемые преподавателем ресурсы информационно-телекоммуникационной сети Интернет. Эта информация необходима для самостоятельной работы обучающегося.

При подготовке к аудиторным занятиям необходимо помнить особенности каждой формы его проведения.

Подготовка к учебному занятию лекционного типа заключается в следующем.

С целью обеспечения успешного обучения обучающийся должен готовиться к лекции, поскольку она является важнейшей формой организации учебного процесса, поскольку:

- знакомит с новым учебным материалом;
- разъясняет учебные элементы, трудные для понимания;
- систематизирует учебный материал;
- ориентирует в учебном процессе.

С этой целью:

- внимательно прочитайте материал предыдущей лекции;
- ознакомьтесь с учебным материалом по учебнику и учебным пособиям с темой прочитанной лекции;
- внесите дополнения к полученным ранее знаниям по теме лекции на полях лекционной тетради;
- запишите возможные вопросы, которые вы зададите лектору на лекции по материалу изученной лекции;
- постарайтесь уяснить место изучаемой темы в своей подготовке;
- узнайте тему предстоящей лекции (по тематическому плану, по информации лектора) и запишите информацию, которой вы владеете по данному вопросу.

Подготовка к занятию семинарского типа.

При подготовке и работе во время проведения занятий семинарского типа следует обратить внимание на следующие моменты: на процесс предварительной подготовки, на работу во время занятия, обработку полученных результатов, исправление полученных замечаний.

Предварительная подготовка к учебному занятию семинарского типа заключается в изучении теоретического материала в отведенное для самостоятельной работы время, ознакомление с инструктивными материалами с целью осознания задач практического занятия, техники безопасности при работе с приборами, веществами.

Работа во время проведения учебного занятия семинарского типа включает:

- консультирование студентов преподавателями и вспомогательным персоналом с целью предоставления исчерпывающей информации, необходимой для самостоятельного выполнения предложенных преподавателем задач.
- самостоятельное выполнение заданий согласно обозначенной рабочей программой дисциплины (модуля) тематики.

Самостоятельная работа.

Самостоятельная работа - планируемая учебная, учебно-исследовательская, научно-исследовательская работа студентов, выполняемая во внеаудиторное (аудиторное) время по заданию и при методическом руководстве преподавателя, но без его непосредственного участия (при частичном непосредственном участии преподавателя, оставляющем ведущую роль за работой студентов).

Для более углубленного изучения темы задания для самостоятельной работы рекомендуется выполнять параллельно с изучением данной темы. При выполнении заданий по возможности используйте наглядное представление материала.

Самостоятельная работа студентов в ВУЗе является важным видом учебной и научной деятельности студента. Самостоятельная работа студентов играет значительную роль в рейтинговой технологии обучения.

К современному специалисту в области медицины общество предъявляет достаточно широкий перечень требований, среди которых немаловажное значение имеет наличие у

выпускников определенных навыков (компетенций) и умения самостоятельно добывать знания из различных источников, систематизировать полученную информацию, давать оценку конкретной профессиональной ситуации. Формирование такого умения происходит в течение всего периода обучения.

В процессе самостоятельной работы студент приобретает необходимые для будущей специальности компетенции, навыки самоорганизации, самоконтроля, самоуправления, саморефлексии и становится активным самостоятельным субъектом учебной деятельности.

Самостоятельная работа студентов должна оказывать важное влияние на формирование личности будущего специалиста, его компетентность. Каждый студент самостоятельно определяет режим своей работы и меру труда, затрачиваемого на овладение учебным содержанием по каждой дисциплине. Он выполняет внеаудиторную работу по личному индивидуальному плану, в зависимости от его подготовки, времени и других условий.

Виды самостоятельной работы.

Работа с литературой.

При работе с книгой необходимо подобрать литературу, научиться правильно ее читать, вести записи. Для подбора литературы в библиотеке используются алфавитный и систематический каталоги. Важно помнить, что рациональные навыки работы с книгой - это всегда большая экономия времени и сил. Правильный подбор учебников рекомендуется преподавателем, читающим лекционный курс. Необходимая литература может быть также указана в методических разработках по данному курсу. Изучая материал по учебнику, следует переходить к следующему вопросу только после правильного уяснения предыдущего, описывая на бумаге все выкладки и вычисления (в том числе те, которые в учебнике опущены или на лекции даны для самостоятельного вывода). При изучении любой дисциплины большую и важную роль играет самостоятельная индивидуальная работа. Особое внимание следует обратить на определение основных понятий курса. Студент должен подробно разбирать примеры, которые поясняют такие определения, и уметь строить аналогичные примеры самостоятельно. Нужно добиваться точного представления о том, что изучаешь. Полезно составлять опорные конспекты. При изучении материала по учебнику полезно в тетради (на специально отведенных полях) дополнять конспект лекций. Там же следует отмечать вопросы, выделенные студентом для консультации с преподавателем. Выводы, полученные в результате изучения, рекомендуется в конспекте выделять, чтобы они при перечитывании записей лучше запоминались. Опыт показывает, что многим студентам помогает составление листа опорных сигналов, содержащего важнейшие и наиболее часто употребляемые формулы и понятия. Такой лист помогает запомнить формулы, основные положения лекции, а также может служить постоянным справочником для студента. Различают два вида чтения: первичное и вторичное. Первичное - это внимательное, неторопливое чтение, при котором можно остановиться на трудных местах.

Задача вторичного чтения - полное усвоение смысла целого (по счету это чтение может быть и не вторым, а третьим или четвертым). Самостоятельная работа с учебниками и книгами (а также самостоятельное теоретическое исследование проблем, обозначенных преподавателем на лекциях) – это важнейшее условие формирования у себя научного способа познания.

Чтение научного текста является частью познавательной деятельности. Ее цель – извлечение из текста необходимой информации. От того, насколько осознанно читающим собственная внутренняя установка при обращении к печатному слову (найти нужные сведения, усвоить информацию полностью или частично, критически проанализировать материал и т.п.) во многом зависит эффективность осуществляемого действия.

Методические рекомендации по составлению конспекта:

1. Внимательно прочитайте текст. Уточните в справочной литературе непонятные слова. При записи не забудьте вынести справочные данные на поля конспекта;
2. Выделите главное, составьте план;
3. Кратко сформулируйте основные положения текста, отметьте аргументацию автора;

4. Законспектируйте материал, четко следуя пунктам плана. При конспектировании старайтесь выразить мысль своими словами. Записи следует вести четко, ясно.

5. Грамотно записывайте цитаты. Цитируя, учитывайте лаконичность, значимость мысли. В тексте конспекта желательно приводить не только тезисные положения, но и их доказательства. При оформлении конспекта необходимо стремиться к емкости каждого предложения. Мысли автора книги следует излагать кратко, заботясь о стиле и выразительности написанного. Число дополнительных элементов конспекта должно быть логически обоснованным, записи должны распределяться в определенной последовательности, отвечающей логической структуре произведения. Для уточнения и дополнения необходимо оставлять поля. Владение навыками конспектирования требует от студента целеустремленности, повседневной самостоятельной работы.

Методические материалы по самостоятельному решению задач

При самостоятельном решении задач нужно обосновывать каждый этап решения, исходя из теоретических положений курса. Если студент видит несколько путей решения проблемы (задачи), то нужно сравнить их и выбрать самый рациональный. Полезно до начала вычислений составить краткий план решения проблемы (задачи). Решение проблемных задач или примеров следует излагать подробно, вычисления располагать в строгом порядке, отделяя вспомогательные вычисления от основных. Решения при необходимости нужно сопровождать комментариями, схемами, чертежами и рисунками. Следует помнить, что решение каждой учебной задачи должно доводиться до окончательного логического ответа, которого требует условие, и по возможности с выводом. Полученный ответ следует проверить способами, вытекающими из существа данной задачи. Полезно также (если возможно) решать несколькими способами и сравнить полученные результаты. Решение задач данного типа нужно продолжать до приобретения твердых навыков в их решении.

Методические материалы к выполнению реферата

Реферат (от лат. referre – сообщать) – краткое изложение в письменном виде или в форме публикации доклада, содержания научного труда (трудов), литературы по теме. Работа над рефератом условно разделяется на выбор темы, подбор литературы, подготовку и защиту плана; написание теоретической части и всего текста с указанием библиографических данных используемых источников, подготовку доклада, выступление с ним. Тематика рефератов полностью связана с основными вопросами изучаемого курса.

Список литературы к темам не дается, и обучающиеся самостоятельно ведут библиографический поиск, причем им не рекомендуется ограничиваться университетской библиотекой.

Важно учитывать, что написание реферата требует от обучающихся определенных усилий. Особое внимание следует уделить подбору литературы, методике ее изучения с целью отбора и обработки собранного материала, обоснованию актуальности темы и теоретического уровня обоснованности используемых в качестве примеров фактов какой-либо деятельности.

Выбрав тему реферата, начав работу над литературой, необходимо составить план. Изучая литературу, продолжается обдумывание темы, осмысливание прочитанного, делаются выписки, сопоставляются точки зрения разных авторов и т.д. Реферативная работа сводится к тому, чтобы в ней выделились две взаимосвязанные стороны: во-первых, ее следует рассматривать как учебное задание, которое должен выполнить обучаемый, а во-вторых, как форму научной работы, творческого воображения при выполнении учебного задания.

Наличие плана реферата позволяет контролировать ход работы, избежать формального переписывания текстов из первоисточников.

Оформление реферата включает титульный лист, оглавление и краткий список использованной литературы. Список использованной литературы размещается на последней странице рукописи или печатной форме реферата. Реферат выполняется в письменной или печатной форме на белых листах формата А4 (210 x 297 мм). Шрифт Times New Roman, кегель 14, через 1,5 интервала при соблюдении следующих размеров текста: верхнее поле – 25

мм, нижнее – 20 мм, левое – 30 мм, правое – 15 мм. Нумерация страниц производится сверху листа, по центру. Титульный лист нумерации не подлежит.

Рефераты должны быть написаны простым, ясным языком, без претензий на наукообразность. Следует избегать сложных грамматических оборотов, непривычных терминов и символов. Если же такие термины и символы все-таки приводятся, то необходимо разъяснять их значение при первом упоминании в тексте реферата.

Объем реферата предполагает тщательный отбор информации, необходимой для краткого изложения вопроса. Важнейший этап – редактирование готового текста реферата и подготовка к обсуждению. Обсуждение требует хорошей ориентации в материале темы, умения выделить главное, поставить дискуссионный вопрос, привлечь внимание слушателей к интересной литературе, логично и убедительно изложить свои мысли.

Рефераты обязательно подлежат защите. Процедура защиты начинается с определения оппонентов защищающего свою работу. Они стремятся дать основательный анализ работы обучающимся, обращают внимание на положительные моменты и недостатки реферата, дают общую оценку содержанию, форме преподнесения материала, характеру использованной литературы. Иногда они дополняют тот или иной раздел реферата. Последнее особенно ценно, ибо говорит о глубоком знании обучающимся-оппонентом изучаемой проблемы.

Обсуждение не ограничивается выслушиванием оппонентов. Другие обучающиеся имеют право уточнить или опровергнуть какое-либо утверждение. Преподаватель предлагает любому обучающемуся задать вопрос по существу доклада или попытаться подвести итог обсуждению.

Алгоритм работы над рефератом

1. Выбор темы

Тема должна быть сформулирована грамотно (с литературной точки зрения);

В названии реферата следует поставить четкие рамки рассмотрения темы;

Желательно избегать слишком длинных названий;

Следует по возможности воздерживаться от использования в названии спорных с научной точки зрения терминов, излишней наукообразности, а также чрезмерного упрощения формулировок.

2. Реферат следует составлять из пяти основных частей: введения; основной части; заключения; списка литературы; приложений.

3. Основные требования к введению:

Во введении не следует концентрироваться на содержании; введение должно включать краткое обоснование актуальности темы реферата, где требуется показать, почему данный вопрос может представлять научный интерес и есть ли связь представляемого материала с современностью. Таким образом, тема реферата должна быть актуальна либо с научной точки зрения, либо с современных позиций.

Очень важно выделить цель, а также задачи, которые требуется решить для выполнения цели.

Введение должно содержать краткий обзор изученной литературы, в котором указывается взятый из того или иного источника материал, кратко анализируются изученные источники, показываются их сильные и слабые стороны;

Объем введения составляет две страницы текста.

4. Требования к основной части реферата:

Основная часть содержит материал, отобранный для рассмотрения проблемы;

Также основная часть должна включать в себя собственно мнение обучающихся и сформулированные самостоятельные выводы, опирающиеся на приведенные факты;

Материал, представленный в основной части, должен быть логически изложен и распределен по параграфам, имеющим свои названия;

В изложении основной части необходимо использовать сноски (в первую очередь, когда приводятся цифры и чьи-то цитаты);

Основная часть должна содержать иллюстративный материал (графики, таблицы и т. д.);

Объем основной части составляет около 10 страниц.

5. Требования к заключению:

В заключении формулируются выводы по параграфам, обращается внимание на выдвинутые во введении задачи и цели;

Заключение должно быть четким, кратким, вытекающим из содержания основной части.

6. Требования к оформлению списка литературы (по ГОСТу):

Необходимо соблюдать правильность последовательности записи источников: сначала следует писать фамилию, а после инициалы; название работы не ставится в кавычки; после названия сокращенно пишется место издания; затем идет год издания; наконец, называется процитированная страница.

Критерии оценки реферата

Обучающийся, защищающий реферат, должен рассказать о его актуальности, поставленных целях и задачах, изученной литературе, структуре основной части, сделанных в ходе работы выводах.

По окончании выступления ему может быть задано несколько вопросов по представленной проблеме.

Оценка складывается из соблюдения требований к реферату, грамотного раскрытия темы, умения четко рассказывать о представленном реферате, способности понять суть задаваемых по работе вопросов и найти точные ответы на них.

Методические материалы к выполнению эссе

Эссе – литературное произведение небольшого объема, обычно прозаическое, свободной композиции, передающее индивидуальные впечатления, суждения, соображения автора о той или иной проблеме, теме, о том или ином событии или явлении. Это вид самостоятельной исследовательской работы обучающихся, с целью углубления и закрепления теоретических знаний и освоения практических навыков. Цель эссе состоит в развитии самостоятельного творческого мышления и письменного изложения собственных мыслей. При написании эссе обучающийся должен представить развернутый письменный ответ на теоретический или практический актуальный вопрос, объявленный преподавателем в аудитории непосредственно перед ее написанием. В процессе написания эссе разрешается пользоваться нормативно-правовыми актами, конспектом лекций (в печатном виде). Использование интернет-ресурсов не допускается. Темы эссе преподаватель предлагает из числа тех, которые обучающиеся уже рассматривали на лекциях или семинарских занятиях, исходя из содержания заданий в составе оценочных средств. По решению преподавателя, в качестве темы эссе может быть выбрана одна или несколько тем, которые могут быть распределены между обучающимися по желанию.

Требования к выполнению эссе:

1. Проводится письменно.

2. Эссе выполняется на компьютере (гарнитура Times New Roman, шрифт 14) через 1,5 интервала с полями: верхнее, нижнее – 2; правое – 3; левое – 1,5. Отступ первой строки абзаца – 1,25. Сноски – постраничные. Таблицы и рисунки встраиваются в текст работы. При этом обязательный заголовок таблицы надо размещать над табличным полем, а рисунки сопровождать подрисовочными подписями. При включении в эссе нескольких таблиц и/или рисунков их нумерация обязательна. Обязательна и нумерация страниц. Их целесообразно проставлять внизу страницы – по середине или в правом углу. Номер страницы не ставится на титульном листе, но в общее число страниц он включается. Объем эссе, без учета приложений, не должен превышать 5 страниц. Значительное превышение установленного объема является недостатком работы и указывает на то, что обучающийся не сумел отобрать и переработать необходимый материал.

3. Работа должна содержать собственные умозаключения по сути поставленной проблемы, включать самостоятельно проведенный анализ по сути этой проблемы, выводы, обобщающие авторскую позицию по поставленной проблеме.

Критерии оценки эссе:

«Отлично» – исключительные знания материала, абсолютное понимание сути, безукоризненное знание основных понятий и положений, логически и лексически грамотно изложенный, содержательный, аргументированный, конкретный и исчерпывающий ответ.

«Хорошо» – глубокие знания материала, правильное понимание сути, знание основных понятий и положений, содержательный, полный и конкретный ответ.

«Удовлетворительно» – твердые, но недостаточно полные знания, верное понимание сути, в целом правильный ответ.

«Неудовлетворительно» – непонимание сути задания, грубые ошибки в ответе.

Методические материалы по выполнению тестирования.

Тестовые задания содержат вопросы и 3-4 варианта ответа по базовым положениям изучаемой темы/раздела, составлены с расчетом на знания, полученные обучающимся в процессе изучения темы/раздела.

Тестовые задания выполняются в письменной форме и сдаются преподавателю, ведущему дисциплину (модуль). На выполнение тестовых заданий обучающимся отводится 45 минут.

При обработке результатов оценочной процедуры используются: критерии оценки по содержанию и качеству полученных ответов, ключи, оценочные листы.

Критерии оценки теста:

«Зачтено» - если обучающийся правильно выполнил не менее 2/3 всей работы или допустил не более одной грубой ошибки и двух недочетов, не более одной грубой и одной негрубой ошибки, не более трех негрубых ошибок, одной негрубой ошибки и трех недочетов, при наличии четырех-пяти недочетов.

«Не зачтено» - если число ошибок и недочетов превысило норму для оценки 3 или правильно выполнено менее 2/3 всей работы.

Методические материалы по выполнению доклада.

Рекомендуется следующая структура доклада:

1. титульный лист, содержание доклада;
2. краткое изложение;
3. цели и задачи;
4. изложение характера исследований и рассмотренных проблем, гипотезы, спорные вопросы;
5. источники информации, методы сбора и анализа данных, степень их полноты и достоверности;
6. анализ и толкование полученных в работе результатов;
7. выводы и оценки;
8. библиография и приложения.

Время выступления докладчика не должно превышать 10 минут.

Основные требования к оформлению доклада:

- титульный лист должен включать название доклада, наименование предметной (цикловой) комиссии, фамилию обучающегося;
- все использованные литературные источники сопровождаются библиографическим описанием;
- приводимая цитата из источника берется в кавычки (оформляются сноски);
- единицы измерения должны применяться в соответствии с действующими стандартами;
- все названия литературных источников следует приводить в соответствии с новейшими изданиями;

- рекомендуется включение таблиц, графиков, схем, если они отражают основное содержание или улучшают ее наглядность;
- названия фирм, учреждений, организаций и предприятий должны именоваться так, как они указываются в источнике;

Критерии оценки доклада

При выполнении доклада обучающийся должен продемонстрировать умение кратко излагать прочитанный материал, а также умение обобщать и анализировать материал по теме доклада.

Презентация

Методические материалы к презентациям

1. Объем презентации 10 -20 слайдов.
2. На титульном слайде должно быть отражено:
 - наименование факультета;
 - тема презентации;
 - фамилия, имя, отчество, направление подготовки/ специальность, направленность (профиль)/ специализация, форма обучения, номер группы автора презентации;
 - фамилия, имя, отчество, степень, звание, должность руководитель работы;
 - год выполнения работы.
3. В презентации должны быть отражены обоснование актуальности представляемого материала, цели и задачи работы.
4. Содержание презентации должно включать наиболее значимый материал доклада, а также, при необходимости, таблицы, диаграммы, рисунки, фотографии, карты, видео – вставки, звуковое сопровождение.
5. Заключительный слайд должен содержать информацию об источниках информации для презентации.

Критерии оценки презентации

1. Объем презентации 10 -20 слайдов.
2. Правильность оформления титульного слайда.
3. Актуальность отобранного материала, обоснованность формулировки цели и задач работы.
4. Наглядность и логичность презентации, обоснованность использования таблиц, диаграмм, рисунков, фотографий, карт, видео – вставок, звукового сопровождения; правильный выбор шрифтов, фона, других элементов дизайна слайда.
5. Объем и качество источников информации (не менее 2-х интернет – источников и не менее 2-х литературных источников).

Методические материалы по подготовке к опросу

Самостоятельная работа обучающихся включает подготовку к опросу на практических занятиях. Для этого обучающийся изучает лекции, основную и дополнительную литературу, публикации, информацию из Интернет-ресурсов.

Тема и вопросы к практическим занятиям, вопросы для самоконтроля содержатся в рабочей программе и доводятся до студентов заранее.

Для подготовки к опросу обучающемуся необходимо ознакомиться с материалом, посвященным теме практического занятия, в учебнике или другой рекомендованной литературе, конспекте лекции, обратить внимание на усвоение основных понятий дисциплины, выявить неясные вопросы и подобрать дополнительную литературу для их освещения.

Критерии оценки опроса

«Отлично»:

- дан полный, развернутый ответ на поставленный вопрос;
- в ответе прослеживается четкая структура, логическая последовательность, отражающая сущность раскрываемых понятий, теорий, явлений;

- знание по предмету демонстрируются на фоне понимания его в системе данной науки и междисциплинарных связей;
- свободное владение терминологией;
- ответы на дополнительные вопросы четкие, краткие;
- «Хорошо»:
 - дан полный, развернутый ответ на поставленный вопрос, показано умение выделять существенные и несущественные признаки, причинно-следственные связи;
 - ответ недостаточно логичен с единичными ошибками в частностях, исправленные студентом с помощью преподавателя;
 - единичные ошибки в терминологии;
 - ответы на дополнительные вопросы правильные, недостаточно полные и четкие.
- «Удовлетворительно»:
 - ответ не полный, с ошибками в деталях, умение раскрыть значение обобщенных знаний не показано, речевое оформление требует поправок, коррекции;
 - логика и последовательность изложения имеют нарушения, студент не способен самостоятельно выделить существенные и несущественные признаки и причинно-следственные связи;
 - ошибки в раскрываемых понятиях, терминах;
 - студент не ориентируется в теме, допускает серьезные ошибки;
 - студент не может ответить на большую часть дополнительных вопросов.
- «Неудовлетворительно»:
 - ответ представляет собой разрозненные знания с существенными ошибками по вопросу;
 - присутствуют фрагментарность, нелогичность изложения, студент не осознает связь обсуждаемого вопроса с другими объектами дисциплины, речь неграмотная;
 - незнание терминологии;
 - ответы на дополнительные вопросы неправильные.

Методические материалы по выполнению практического задания

При выполнении практического задания обучающийся придерживается следующего алгоритма:

1. Записать дату, тему и цель задания;
2. Ознакомиться с правилами и условия выполнения практического задания;
3. Повторить теоретические задания, необходимые для рациональной работы и других практических действий, используя конспекты лекций и рекомендованную литературу, представленной в программе;
4. Выполнить работу по предложенному алгоритму действий;
5. Обобщить результаты работы, сформулировать выводы / дать ответы на контрольные вопросы;

Работа должна быть выполнена грамотно, с соблюдением культуры изложения. При использовании данных из учебных, методических пособий и другой литературы, периодических изданий, Интернет-источников должны иметься ссылки на вышеперечисленные.

Критерии оценки практического задания:

«Отлично» – правильный ответ, дается четкое обоснование принятому решению; рассуждения четкие последовательные логические; используются ссылки на полученные при изучении дисциплины знания; правильно используются формулы, понятия, процедуры, имеющие прямое отношение к задаче для подтверждения принятого решения.

«Хорошо» – правильный ответ, дается обоснование принятому решению; но с не существенными ошибками, в рассуждениях отсутствует логическая последовательность; используются ссылки на полученные при изучении дисциплины знания, правильно используются формулы, понятия, процедуры, имеющие прямое отношение к задаче для подтверждения принятого решения.

«Удовлетворительно» – правильный ответ, допускаются грубые ошибки в обосновании принятого решения; рассуждения не последовательные сумбурные; используются ссылки на полученные при изучении дисциплины знания; используются формулы, процедуры, понятия, имеющие прямое значение для подтверждения принятого решения, однако, при обращении к ним допускаются серьезные ошибки, студент не может правильно ими воспользоваться.

«Неудовлетворительно, не зачтено» – ответ неверный, отсутствует обоснование принятому решению; студент демонстрирует полное непонимание сути вопроса.

Для оценки решения ситуационной задачи (аналитического задания):

Оценка «отлично» выставляется, если задача решена грамотно, ответы на вопросы сформулированы четко. Эталонный ответ полностью соответствует решению студента, которое хорошо обосновано теоретически.

Оценка «хорошо» выставляется, если задача решена, ответы на вопросы сформулированы не достаточно четко. Решение студента в целом соответствует эталонному ответу, но не достаточно хорошо обосновано теоретически.

Оценка «удовлетворительно» выставляется, если задача решена не полностью, ответы не содержат всех необходимых обоснований решения.

Оценка «неудовлетворительно» выставляется, если задача не решена или имеет грубые теоретические ошибки в ответе на поставленные вопросы.

Методические материалы по выполнению лабораторного задания

При выполнении лабораторного задания обучающийся придерживается следующего алгоритма:

1. Записать дату, тему и цель задания;
2. Ознакомиться с правилами и условия выполнения задания;
3. Повторить теоретические задания, необходимые для рациональной работы и других практических действий, используя конспекты лекций и рекомендованную литературу, представленной в программе;
4. Выполнить работу по предложенному алгоритму действий;
5. Обобщить результаты работы, сформулировать выводы / дать ответы на контрольные вопросы;

Работа должна быть выполнена грамотно, с соблюдением культуры изложения. При использовании данных из учебных, методических пособий и другой литературы, периодических изданий, Интернет-источников должны иметься ссылки на вышеперечисленные.

Критерии оценки лабораторного задания:

«Отлично» – правильный ответ, дается четкое обоснование принятому решению; рассуждения четкие последовательные логические; используются ссылки на полученные при изучении дисциплины знания; правильно используются формулы, понятия, процедуры, имеющие прямое отношение к задаче для подтверждения принятого решения.

«Хорошо» – правильный ответ, дается обоснование принятому решению; но с не существенными ошибками, в рассуждениях отсутствует логическая последовательность; используются ссылки на полученные при изучении дисциплины знания, правильно используются формулы, понятия, процедуры, имеющие прямое отношение к задаче для подтверждения принятого решения.

«Удовлетворительно» – правильный ответ, допускаются грубые ошибки в обосновании принятого решения; рассуждения не последовательные сумбурные; используются ссылки на полученные при изучении дисциплины знания; используются формулы, процедуры, понятия, имеющие прямое значение для подтверждения принятого решения, однако, при обращении к ним допускаются серьезные ошибки, студент не может правильно ими воспользоваться.

«Неудовлетворительно, не зачтено» – ответ неверный, отсутствует обоснование принятому решению; студент демонстрирует полное непонимание сути вопроса.

Методические указания для подготовки к промежуточной аттестации.

Изучение учебных дисциплин (модулей) завершается зачетом/зачетом с оценкой или экзаменом. Подготовка к промежуточной аттестации способствует закреплению, углублению и обобщению знаний, получаемых, в процессе обучения, а также применению их к решению практических задач. Готовясь к экзамену, студент ликвидирует имеющиеся пробелы в

Примечание [а1]: Добавляем при наличии лабораторных занятий по дисциплине.

Примечание [а2]: Добавляем при наличии лабораторных занятий по дисциплине.

знаниях, углубляет, систематизирует и упорядочивает свои знания. На зачете или экзамене студент демонстрирует то, что он освоил в процессе обучения по дисциплине (модулю).

Вначале следует просмотреть весь материал по дисциплине (модулю), отметить для себя трудные вопросы. Обязательно в них разобраться. В заключение еще раз целесообразно повторить основные положения, используя при этом листы опорных сигналов. Систематическая подготовка к занятиям в течение семестра позволит использовать время промежуточной аттестации для систематизации знаний.

3. МЕТОДИЧЕСКИЕ МАТЕРИАЛЫ, ОПРЕДЕЛЯЮЩИЕ ПРОЦЕДУРЫ ОЦЕНКИ ЗНАНИЙ, УМЕНИЙ, НАВЫКОВ И (ИЛИ) ОПЫТА ДЕЯТЕЛЬНОСТИ, ХАРАКТЕРИЗУЮЩИХ ЭТАПЫ ФОРМИРОВАНИЯ КОМПЕТЕНЦИЙ

3.1. Организационные основы применения балльно-рейтинговой системы оценки успеваемости обучающихся по дисциплине (модулю)

Оценка качества освоения обучающимися дисциплины (модуля) реализуется в формате балльно-рейтинговой системы оценки успеваемости обучающихся (БРСО).

БРСО в ходе текущего контроля успеваемости и промежуточной аттестации осуществляется по 100-балльной шкале.

Академический рейтинг обучающегося по дисциплине (модулю) складывается из результатов:

- текущего контроля успеваемости (максимальный текущий рейтинг обучающегося 80 рейтинговых баллов);
- промежуточной аттестации (максимальный рубежный рейтинг обучающегося 20 рейтинговых баллов).

Условия оценки освоения обучающимся дисциплины (модуля) в формате БРСО доводятся преподавателем до сведения обучающихся на первом учебном занятии, а также размещены в свободном доступе в электронной информационно-образовательной среде Университета.

3.2. Проведение текущего контроля успеваемости обучающихся по дисциплине (модулю) в соответствии с балльно-рейтинговой системой оценки успеваемости обучающегося

В течение учебного семестра до промежуточной аттестации на основании утвержденной рабочей программы дисциплины (модуля) формируется текущий рейтинг обучающегося. Текущий рейтинг обучающегося складывается как сумма рейтинговых баллов, полученных им в течение учебного семестра по всем видам учебных занятий по учебной дисциплине.

В процессе текущего контроля оцениваются следующие действия обучающегося, направленные на освоение компетенций в рамках изучения учебной дисциплины:

- академическая активность (посещаемость учебных занятий, самостоятельное изучение содержания учебной дисциплины в электронной информационно-образовательной среде, соблюдение сроков сдачи практических заданий и текущих контрольных мероприятий и др.);
- выполнение и сдача текущих и итогового практических заданий (эссе, рефераты, творческие задания, кейс-задания, лабораторные работы, расчетные задания и др., активное участие в групповых интерактивных занятиях (дискуссии, WiKi-проекты и др.), защита проектов и др.);
- прохождение рубежей текущего контроля, включая соблюдение графика их прохождения в электронной информационно-образовательной среде.

Для планирования расчета текущего рейтинга обучающегося используются следующие пропорции:

Вид учебного действия	Максимальная рейтинговая оценка, баллов
академическая активность	10
практические задания	40
<i>из них: текущие практические задания</i>	20
<i>итоговое практическое задание</i>	20
рубежи текущего контроля	30
ИТОГО:	80

В течение учебного семестра по дисциплине (модулю) обучающимся должен быть накоплен текущий рейтинг не менее 52 рейтинговых баллов (65% от максимального значения текущего рейтинга).

Необходимыми условиями допуска обучающегося к промежуточной аттестации по дисциплине являются положительное прохождение обучающимся не менее 65% рубежей текущего контроля с накоплением не менее 65% максимального рейтингового балла за каждый рубеж текущего контроля и положительное выполнение итогового практического задания с накоплением не менее 65% максимального рейтингового балла, установленного за итоговое практическое задание.

Невыполнение вышеуказанных условий является текущей академической задолженностью, которая должна быть ликвидирована обучающимся до контрольного мероприятия промежуточной аттестации.

Сведения о наличии у обучающихся текущей академической задолженности, сроках и порядке добора рейтинговых баллов для её ликвидации доводятся до обучающихся педагогическим работником.

В случае неликвидации текущей академической задолженности, педагогический работник обязан во время контрольного мероприятия промежуточной аттестации поставить обучающемуся 0 рейтинговых баллов. В этом случае ликвидация текущей академической задолженности возможна в периоды проведения повторной промежуточной аттестации.

3.3. Проведение промежуточной аттестации обучающихся по дисциплине (модулю) в соответствии с балльно-рейтинговой системой оценки успеваемости обучающегося

Промежуточная аттестация по дисциплине (модулю) проводится в соответствии с Положением о промежуточной аттестации обучающихся по основным профессиональным образовательным программам высшего образования – программ специалитета в Российском государственном социальном университете и Положением о балльно-рейтинговой системе оценки успеваемости обучающихся по основным профессиональным образовательным программам высшего образования - программам бакалавриата, программам специалитета, программам магистратуры в Российском государственном социальном университете.

На промежуточную аттестацию отводится 20 рейтинговых баллов.

Ответы обучающегося на контрольном мероприятии промежуточной аттестации оцениваются педагогическим работником по 20 - балльной шкале, а итоговая оценка по дисциплине (модулю) выставляется по системе зачтено/не зачтено для зачета.

Критерии выставления оценки определяются Положением о балльно-рейтинговой системе оценки успеваемости обучающихся по основным профессиональным образовательным программам высшего образования - программам бакалавриата, программам специалитета, программам магистратуры в Российском государственном социальном университете.

В процессе определения рубежного рейтинга обучающегося используется следующая шкала:

Рубежный рейтинг	Критерии оценки освоения обучающимся учебной дисциплины в ходе контрольных мероприятий промежуточной аттестации
19-20 рейтинговых баллов	обучающийся глубоко и прочно усвоил программный материал, исчерпывающе, последовательно, грамотно и логически стройно его излагает, тесно увязывает с задачами и будущей деятельностью, не затрудняется с ответом при видоизменении задания, свободно справляется с задачами и практическими заданиями, правильно обосновывает принятые решения, умеет самостоятельно обобщать и излагать материал, не допуская
16-18 рейтинговых баллов	обучающийся твердо знает программный материал, грамотно и по существу излагает его, не допуская существенных неточностей в ответе на вопрос, может правильно применять теоретические положения и владеет необходимыми умениями и навыками при выполнении практических
13-15 рейтинговых баллов	обучающийся освоил основной материал, но не знает отдельных деталей, допускает неточности, недостаточно правильные формулировки, нарушает последовательность в изложении программного материала и испытывает затруднения в выполнении практических заданий
1-12 рейтинговых баллов	обучающийся не знает значительной части программного материала, допускает существенные ошибки, с большими затруднениями выполняет практические задания
0 рейтинговых баллов	не аттестован

Если результат контроля успеваемости в рамках проведения контрольных мероприятий промежуточной аттестации (рубежный рейтинг обучающегося) неудовлетворительный (получено менее 13 рейтинговых баллов), то промежуточная аттестация по учебной дисциплине (модулю) невозможна даже при наличии высокого текущего рейтинга, полученного по итогам текущего контроля по учебной дисциплине (модулю).

ЛИСТ РЕГИСТРАЦИИ ИЗМЕНЕНИЙ

№ п/п	Содержание изменения	Реквизиты документа об утверждении изменения	Дата введения изменения
1.	Утверждена и введена в действие на заседании кафедры комплекса естественно-научных дисциплин на основании Федерального государственного образовательного стандарта высшего образования – бакалавриат по направлению подготовки 20.03.01 Техносферная безопасность (уровень бакалавра), утвержденным приказом Министерства образования и науки Российской Федерации от 25.05.2020г. № 680	Протокол заседания кафедры № 7 от «28» марта 2023 года	---.---.---
2.	*	Протокол заседания Ученого совета факультета № _____ от «___» _____ 20__ года	---.---.---
3.	*	Протокол заседания Ученого совета факультета № _____ от «___» _____ 20__ года	---.---.---
4.	*	Протокол заседания Ученого совета факультета № _____ от «___» _____ 20__ года	---.---.---



**Министерство науки и высшего образования Российской Федерации
Федеральное государственное бюджетное образовательное учреждение
высшего образования
«Российский государственный социальный университет»**

УТВЕРЖДАЮ

**Заместитель руководителя факультета
экологии и природоохранной деятельности**

**/ А.Н. Островский /
« 25 » апреля 2023 г.**

МЕТОДИЧЕСКИЕ МАТЕРИАЛЫ ПО ДИСЦИПЛИНЕ (МОДУЛЮ)

ФИЗИЧЕСКАЯ КУЛЬТУРА И СПОРТ

Направление подготовки

20.03.01 Техносферная безопасность

Направленность

«Безопасность жизнедеятельности в техносфере»

**ОБРАЗОВАТЕЛЬНАЯ ПРОГРАММА ВЫСШЕГО ОБРАЗОВАНИЯ - ПРОГРАММА
БАКАЛАВРИАТА**

Форма обучения

Очная

Москва 2023

Методические материалы по дисциплине (модулю) «Физическая культура и спорт» разработаны на основании федерального государственного образовательного стандарта высшего образования – *бакалавриата* по направлению подготовки 20.03.01 *Техносферная безопасность*, утвержденного приказом Министерства науки и высшего образования Российской Федерации от 25.05.2020г № 680, учебного плана по основной профессиональной образовательной программе высшего образования – программе *бакалавриата* по направлению подготовки 20.03.01 *Техносферная безопасность*.

Методические материалы по дисциплине (модулю) разработаны рабочей группой в составе: кандидата педагогических наук, доцента Еремина В. В., кандидата педагогических наук, доцента Петровой М. А.

Методические материалы по дисциплине (модулю) обсуждены и утверждены на заседании кафедры физической культуры, спорта и здорового образа жизни

Протокол № 7 от 06 марта 2023 года

Заведующий кафедрой
Доктор педагогических
наук, доцент



А.С. Махов

(подпись)

Методические материалы по дисциплине (модулю) рекомендованы к утверждению представителями организаций-работодателей:

Автономная некоммерческая организация
«Профессиональный клуб женской
гимнастики «Олимпия»,
Президент, тренер-преподаватель по спорту



Л.Н. Ступаченко

(подпись)

Методические материалы по дисциплине (модулю) рецензированы и рекомендованы к утверждению:

Кандидат педагогических наук, доцент,
доцент, РГСУ



Е.Н. Латушкина

(подпись)

СОДЕРЖАНИЕ

1. МЕТОДИЧЕСКИЕ МАТЕРИАЛЫ К ЛЕКЦИОННЫМ, ПРАКТИЧЕСКИМ, ЗАНЯТИЯМ.....	4
1.1. Методические материалы к проведению лекционных занятий по дисциплине (модулю).....	4
1.2. Методические материалы по подготовке к практическим занятиям по дисциплине (модулю)	6
1.3. Учебно-наглядные пособия по разделам (темам) дисциплины (модуля).....	10
2. МЕТОДИЧЕСКИЕ РЕКОМЕНДАЦИИ ДЛЯ ОБУЧАЮЩИХСЯ ПО ОСВОЕНИЮ ДИСЦИПЛИНЫ (МОДУЛЯ) И САМОСТОЯТЕЛЬНОЙ РАБОТЕ	15
3. МЕТОДИЧЕСКИЕ МАТЕРИАЛЫ, ОПРЕДЕЛЯЮЩИЕ ПРОЦЕДУРЫ ОЦЕНИВАНИЯ ЗНАНИЙ, УМЕНИЙ, НАВЫКОВ И (ИЛИ) ОПЫТА ДЕЯТЕЛЬНОСТИ, ХАРАКТЕРИЗУЮЩИХ ЭТАПЫ ФОРМИРОВАНИЯ КОМПЕТЕНЦИЙ	24
3.1. Организационные основы применения балльно-рейтинговой системы оценки успеваемости обучающихся по дисциплине (модулю)	24
3.2. Проведение текущего контроля успеваемости обучающихся по дисциплине (модулю) в соответствии с балльно-рейтинговой системой оценки успеваемости обучающегося	25
3.3. Проведение промежуточной аттестации обучающихся по дисциплине (модулю) в соответствии с балльно-рейтинговой системой оценки успеваемости обучающегося	26
Приложение № 1 к методическим материалам по дисциплине (модулю). Конспекты лекционных занятий по дисциплине (модулю)	27
КОНСПЕКТЫ ЛЕКЦИОННЫХ ЗАНЯТИЙ ПО ДИСЦИПЛИНЕ (МОДУЛЮ)	27
Приложение № 2 к методическим материалам по дисциплине (модулю). Конспекты практических (семинарских) занятий по дисциплине (модулю).....	31
КОНСПЕКТЫ ПРАКТИЧЕСКИХ (СЕМИНАРСКИХ) ЗАНЯТИЙ ПО ДИСЦИПЛИНЕ (МОДУЛЮ)	31
ЛИСТ РЕГИСТРАЦИИ ИЗМЕНЕНИЙ	38

1. МЕТОДИЧЕСКИЕ МАТЕРИАЛЫ К ЛЕКЦИОННЫМ, ПРАКТИЧЕСКИМ, ЗАНЯТИЯМ

1.1. Методические материалы к проведению лекционных занятий по дисциплине (модулю)

Лекция - один из методов обучения, одна из основных системообразующих форм организации учебного процесса в вузе. Лекционное занятие представляет собой систематическое, последовательное, монологическое изложение педагогическим работником учебного материала, как правило, теоретического характера. Такое занятие представляет собой элемент технологии представления учебного материала путем логически стройного, систематически последовательного и ясного изложения.

Цель лекции – организация целенаправленной познавательной деятельности обучающихся по овладению программным материалом дисциплины (модуля). Чтение курса лекций позволяет дать связанное, последовательное изложение материала в соответствии с новейшими данными науки, сообщить слушателям основное содержание предмета в целостном, систематизированном виде. В ряде случаев лекция выполняет функцию основного источника информации: при отсутствии учебников и учебных пособий, чаще по новым курсам; в случае, когда новые научные данные по той или иной теме не нашли отражения в учебниках; отдельные разделы и темы очень сложны для самостоятельного изучения. В таких случаях только лектор может методически помочь обучающимся в освоении сложного материала.

Возможные формы проведения лекций:

- Вводная лекция – один из наиболее важных и трудных видов лекции при чтении систематических курсов. От успеха этой лекции во многом зависит успех усвоения всего курса. Она может содержать: определение дисциплины (модуля); краткую историческую справку о дисциплине (модуле); цели и задачи дисциплины (модуля), ее роль в общей системе обучения и связь со смежными дисциплинами (модулями); основные проблемы (понятия и определения) данной науки; основную и дополнительную учебную литературу; особенности самостоятельной работы обучающихся над дисциплиной (модулем) и формы участия в научно-исследовательской работе; отчетность по курсу.

- Информационная лекция ориентирована на изложение и объяснение обучающимся научной информации, подлежащей осмыслению и запоминанию. Это самый традиционный тип лекций в практике высшей школы.

- Заключительная лекция предназначена для обобщения полученных знаний и раскрытия перспектив дальнейшего развития данной науки.

- Обзорная лекция – это систематизация научных знаний на высоком уровне, допускающая большое число ассоциативных связей в процессе осмысления информации, излагаемой при раскрытии внутрипредметной и межпредметной связей, исключая детализацию и конкретизацию. Как правило, стержень излагаемых теоретических положений составляет научно-понятийная и концептуальная основа всего курса или крупных его разделов.

- Лекция-беседа - непосредственный контакт педагогического работника с аудиторией - диалог. По ходу лекции педагогический работник задает вопросы для выяснения мнений и уровня осведомленности обучающихся по рассматриваемой проблеме.

- Лекция-дискуссия - свободный обмен мнениями в ходе изложения лекционного материала. Педагогический работник активизирует участие в обсуждении отдельными вопросами, сопоставляет между собой различные мнения и тем самым развивает дискуссию, стремясь направить ее в нужное русло.

- Лекция с применением обратной связи включает в себе то, что в начале и конце каждого раздела лекции задаются вопросы. Первый - для того, чтобы узнать, насколько обучающиеся ориентируются в излагаемом материале, вопрос в конце раздела предназначен для выяснения степени усвоения только что изложенного материала. При

неудовлетворительных результатах контрольного опроса педагогический работник возвращается к уже прочитанному разделу, изменив при этом методику подачи материала.

- Проблемная лекция опирается на логику последовательно моделируемых проблемных ситуаций путем постановки проблемных вопросов или предъявления проблемных задач. Проблемный вопрос - это диалектическое противоречие, требующее для своего решения размышления, сравнения, поиска, приобретения и применения новых знаний. Проблемная задача содержит дополнительную вводную информацию и при необходимости некоторые ориентиры поиска ее решения.

- Программированная лекция - консультация – педагогический работник сам составляет и предлагает обучающимся вопросы. На подготовленные вопросы педагогический работник сначала просит ответить обучающихся, а затем проводит анализ и обсуждение неправильных ответов. В лекциях можно использовать наглядные материалы, а также подготовить презентацию. Что касается презентации, то в качестве визуальной поддержки ее можно органично интегрировать во все вышеупомянутые лекции. В то же время лекцию-презентацию возможно выделить и в качестве самостоятельной формы. Лекция-презентация должна отражать суть основных и (или) проблемных вопросов лекции, на которые особо следует обратить внимание обучающихся. В условиях применения активного метода проведения занятий презентация представляется весьма удачным способом донесения информации до слушателей. Единственное, на что следует обратить внимание при подготовке слайдов, - это их оформление и текст. Слайд не должен быть перегружен картинками и лишней информацией, которая будет отвлекать от основного аспекта того или иного вопроса лекции. Во время лекции можно задавать вопросы аудитории в отношении того или иного слайда, тем самым еще больше вовлекая обучающихся в проблематику.

Краткое содержание лекционных занятий

Наименование разделов и тем	Содержание учебного материала
РАЗДЕЛ 1. Основы физической культуры и здорового образа жизни	
Тема 1.1. Физическая культура в общекультурной и профессиональной подготовке студентов культура в общекультурной и профессиональной подготовке студентов	Изучить понятия «Физическая культура, физическое воспитание, физическая подготовленность, двигательная подготовленность, профессионально-прикладная подготовка, спорт, средства физической культуры, методы физической культуры, компоненты физической культуры»
Тема 1.2. Социально-биологические основы физической культуры	Раскрыть содержание понятий «организм, физиологические функции человеческого организма, физической развитие, физическая работоспособность, гипоксия, умственная работоспособность, утомление, биологические ритмы, внешняя среда».
Тема 1.3. Основы здорового образа жизни	Понятия «Здоровый образ жизни, критерии здоровья, образ жизни, самооценка, адаптация, регенерация, экология, генетика»
Тема 1.4. Физическая тренировка в обеспечении здоровья	Понятия «тренировка, кровообращение, дыхание, нервная система, обмен веществ и энергии, устойчивость, тренированность».
РАЗДЕЛ 2. Основы самостоятельных занятий физическими упражнениями	
Тема 2.1. Средства и методы физической культуры в регулировании работоспособности	Сформировать представление о труде студента, о его психофизической работоспособности в течение обучения, узнать о средствах физической культуры, о методах физической культуры, а также изучить средства профилактики различных патологических нарушений в состоянии здоровья, средства коррекции.
Тема 2.2. Общая физическая и	Изучить средства физического воспитания, методы физического

специальная подготовка	воспитания, узнать о физических качествах, психических качествах, темп и интенсивность нагрузок, общая физическая подготовка, специальная физическая подготовка.
Тема 2.3. Современные оздоровительные технологии. Особенности организации студенческого спорта	Изучить современные оздоровительные технологии: 1. Аэробика. Виды аэробики. 2. Фитнес-гимнастика, ее разновидности, соревнования. 3. Фитбол-аэробика. 4. Атлетическая гимнастика. Система бодибилдинга, паурлифтинга. 5. Система калланетика, боди-флекс. 6. Дыхательная гимнастика по Стрельниковой. Оздоровительная направленность. 7. Йога. Виды йоги. Значимость занятий. 8. Функциональный тренинг, гиревой спорт
Тема 2.4. Основы методики самостоятельных занятий физическими упражнениями	Двигательная активность, мотивация, формы занятий, содержание занятий, гигиена занятий, определение нагрузки, самоконтроль, дневник самоконтроля.

1.2. Методические материалы по подготовке к практическим занятиям по дисциплине (модулю)

Практические (семинарские) занятия - одна из форм учебного занятия, направленная на развитие самостоятельности обучающихся и приобретение умений и навыков. Данные учебные занятия углубляют, расширяют, детализируют полученные ранее знания. Практическое занятие предполагает выполнение обучающимися по заданию и под руководством преподавателей одной или нескольких практических работ.

Цель практических занятий и семинаров состоит в развитии познавательных способностей, самостоятельности мышления и творческой активности обучающихся; углублении, расширении, детализировании знаний, полученных на лекции в обобщенной форме, и содействии выработке навыков профессиональной деятельности. В отдельных случаях на практических занятиях и семинарах руководителем занятия сообщаются дополнительные знания.

Для достижения поставленных целей и решения требуемого перечня задач практические занятия и семинары проводятся традиционными технологиями или с использованием активных и интерактивных образовательных технологий.

Возможные формы проведения практических (семинарских) занятий:

- Деловая игра - это метод группового обучения совместной деятельности в процессе решения общих задач в условиях максимально возможного приближения к реальным проблемным ситуациям. Имитационные игры - на занятиях имитируется деятельность какой-либо организации, предприятия или его подразделения. Имитироваться могут события, конкретная деятельность людей (деловое совещание, обсуждение плана) и обстановка, условия, в которых происходит событие или осуществляется деятельность (кабинет начальника цеха, зал заседаний). Исполнение ролей (ролевые игры) - в этих играх отрабатывается тактика поведения, действий, выполнение функций и обязанностей конкретного лица. Для проведения игр с исполнением роли разрабатывается модель-пьеса ситуации, между студентами распределяются роли с «обязательным содержанием», характеризующиеся различными интересами; в процессе их взаимодействия должно быть найдено компромиссное решение. «Деловой театр» (метод инсценировки) - в нем разыгрывается какая-либо ситуация, поведение человека в этой обстановке, обучающийся должен вжиться в образ определенного лица, понять его действия, оценить обстановку и найти правильную линию поведения. Основная задача метода инсценировки - научить ориентироваться в различных обстоятельствах, давать объективную оценку своему поведению, учитывать возможности других людей, влиять на их интересы, потребности и деятельность, не прибегая к формальным атрибутам власти, к приказу.

- Игровое проектирование - является практическим занятием или циклом занятий, суть которых состоит в разработке инженерного, конструкторского, технологического и других видов проектов в игровых условиях, максимально воссоздающих реальность. Этот метод отличается высокой степенью сочетания индивидуальной и совместной работы обучающихся.

- Познавательные-дидактические игры не относятся к деловым играм. Они предполагают лишь включение изучаемого материала в необычный игровой контекст и иногда содержат лишь элементы ролевых игр. Такие игры могут проводиться в виде копирования научных, культурных, социальных явлений (конкурс знатоков, «Поле чудес», КВН и т.д.) и в виде предметно-содержательных моделей, (например, игры-путешествия, когда надо разработать рациональный маршрут, пользуясь различными картами).

- Анализ конкретных ситуаций. Конкретная ситуация – это любое событие, которое содержит в себе противоречие или вступает в противоречие с окружающей средой. Ситуации могут нести в себе как позитивный, так и отрицательный опыт. Все ситуации делятся на простые, критические и экстремальные.

- Кейс-метод (от английского case – случай, ситуация) – усовершенствованный метод анализа конкретных ситуаций, метод активного проблемно-ситуационного анализа, основанный на обучении путем решения конкретных задач – ситуаций (решение кейсов). Непосредственная цель метода case-study - обучающиеся должны проанализировать ситуацию, разобраться в сути проблем, предложить возможные решения и выбрать лучшее из них. Кейсы делятся на практические (отражающие реальные жизненные ситуации), обучающие (искусственно созданные, содержащие значительные элементы условности при отражении в нем жизни) и исследовательские (ориентированные на проведение исследовательской деятельности посредством применения метода моделирования). Метод конкретных ситуаций (метод case-study) относится к неигровым имитационным активным методам обучения.

- Тренинг (англ. training от train — обучать, воспитывать) – метод активного обучения, направленный на развитие знаний, умений и навыков и социальных установок. Тренинг – форма интерактивного обучения, целью которого является развитие компетентности межличностного и профессионального поведения в общении. Достоинство тренинга заключается в том, что он обеспечивает активное вовлечение всех участников в процесс обучения. Можно выделить основные типы тренингов по критерию направленности воздействия и изменений – навыковый, психотерапевтический, социально-психологический, бизнес-тренинг.

- Метод Сократа (Майевтика) – метод вопросов, предполагающих критическое отношение к догматическим утверждениям, называется еще как метод «сократовской иронии». Это умение извлекать скрытое в человеке знание с помощью искусных наводящих вопросов, подразумевающего короткий, простой и заранее предсказуемый ответ.

- Интерактивная лекция – выступление ведущего обучающего перед большой аудиторией с применением следующих активных форм обучения: дискуссия, беседа, демонстрация слайдов или учебных фильмов, мозговой штурм.

- Групповая, научная дискуссия, диспут. Дискуссия — это целенаправленное обсуждение конкретного вопроса, сопровождающееся обменом мнениями, идеями между двумя и более лицами. Задача дискуссии - обнаружить различия в понимании вопроса и в споре установить истину. Дискуссии могут быть свободными и управляемыми. К технике управляемой дискуссии относятся: четкое определение цели, прогнозирование реакции оппонентов, планирование своего поведения, ограничение времени на выступления и их заданная очередность. Разновидностью свободной дискуссии является форум, где каждому желающему дается неограниченное время на выступление, при условии, что его выступление вызывает интерес аудитории. Каждый конкретный форум имеет свою тематику — достаточно широкую, чтобы в её пределах можно было вести многоплановое обсуждение.

- Дебаты – это четко структурированный и специально организованный публичный обмен мыслями между двумя сторонами по актуальным темам. Это разновидность публичной

дискуссии участников дебатов, направляющая на переубеждение в своей правоте третьей стороны, а не друг друга. Поэтому вербальные и невербальные средства, которые используются участниками дебатов, имеют целью получения определённого результата — сформировать у слушателей положительное впечатление от собственной позиции.

- Метод работы в малых группах. Групповое обсуждение кого-либо вопроса направлено на достижение лучшего взаимопонимания и нахождения истины. Групповое обсуждение способствует лучшему усвоению изучаемого материала. Оптимальное количество участников - 5-7 человек. Перед обучающимися ставится проблема, выделяется определенное время, в течение которого они должны подготовить аргументированный обдуманый ответ. Педагогический работник может устанавливать правила проведения группового обсуждения – задавать определенные рамки обсуждения, ввести алгоритм выработки общего мнения, назначить лидера и др.

- Круглый стол - общество, собрание в рамках более крупного мероприятия (съезда, симпозиума, конференции). Мероприятие, как правило, на которое приглашаются эксперты и специалисты из разных сфер деятельности для обсуждения актуальных вопросов. Данная модель обсуждения, основываясь на соглашениях, в качестве итогов даёт результаты, которые, в свою очередь, являются новыми соглашениями.

- Коллоквиум - (лат. colloquium — разговор, беседа) - одна из форм учебных занятий в системе образования, имеющая целью выяснение и повышение знаний обучающихся. На коллоквиумах обсуждаются: отдельные части, разделы, темы, вопросы изучаемого курса (обычно не включаемые в тематику семинарских и других практических учебных занятий), рефераты, проекты и др. работы обучающихся. Это научные собрания, на которых заслушиваются и обсуждаются доклады. Коллоквиум – это и форма контроля, массового опроса, позволяющая преподавателю в сравнительно небольшой срок выяснить уровень знаний студентов по данной теме дисциплины. Коллоквиум проходит обычно в форме дискуссии, в ходе которой обучающимся предоставляется возможность высказать свою точку зрения на рассматриваемую проблему, учиться обосновывать и защищать ее. Аргументируя и отстаивая свое мнение, обучающийся в то же время демонстрирует, насколько глубоко и осознанно он усвоил изученный материал.

- Метод «мозговой штурм» (мозговой штурм, мозговая атака, англ. brainstorming) — оперативный метод решения проблемы на основе стимулирования творческой активности, при котором участникам обсуждения предлагают высказывать как можно большее количество вариантов решения, в том числе самых фантастичных. Затем из общего числа высказанных идей отбирают наиболее удачные, которые могут быть использованы на практике. Является методом экспертного оценивания.

- Метод проектов - это способ достижения дидактической цели через детальную разработку проблемы (технология), которая должна завершиться вполне реальным, осязаемым практическим результатом, оформленным тем или иным образом; это совокупность приёмов, действий обучающихся в их определённой последовательности для достижения поставленной задачи – решения проблемы, лично значимой для учащихся и оформленной в виде некоего конечного продукта. Основное предназначение метода проектов состоит в предоставлении учащимся возможности самостоятельного приобретения знаний в процессе решения практических задач или проблем, требующего интеграции знаний из различных предметных областей.

- Брифинг - (англ. briefing от англ. brief – короткий, недолгий) – краткая пресс-конференция, посвященная одному вопросу. Основное отличие: отсутствует презентационная часть. То есть практически сразу идут ответы на вопросы журналистов.

- Метод портфолио (итал. portfolio — 'портфель, англ. - папка для документов) - современная образовательная технология, в основе которой используется метод аутентичного оценивания результатов образовательной и профессиональной деятельности. Портфолио как подборка сертифицированных достижений, наиболее значимых работ и отзывов на них.

**Вопросы для самоподготовки к практическим (семинарским) занятиям по
разделам (темам) дисциплины (модуля)**

РАЗДЕЛ 1. ОСНОВЫ ФИЗИЧЕСКОЙ КУЛЬТУРЫ И ЗДОРОВОГО ОБРАЗА ЖИЗНИ

Тема 1.1. Физическая культура в общекультурной и профессиональной подготовке студентов.

Вопросы для самоподготовки:

1. Дать определение понятий: «Физическая культура, двигательная подготовленность, спорт».
2. Физическое воспитание, физическое совершенствование
3. Физическая подготовленность и физическая подготовка.
4. Профессионально-прикладная подготовка. Средства и методы.
5. Средства физической культуры и методы физической культуры в система базового физического воспитания.
6. Компоненты (разновидности, виды, подвиды) физической культуры.

Тема 1.2. Социально-биологические основы физической культуры.

Вопросы для самоподготовки:

1. Понятие «организм и физиологические функции человеческого организма».
2. Физическое развитие и физическая работоспособность.
3. Гипоксия.
4. Умственная работоспособность, утомление, переутомление, перенапряжение.
5. Биологические ритмы, влияние внешней среды на организм.

Тема 1.3. Основы здорового образа жизни.

Вопросы для самоподготовки:

1. Понятия «Здоровый образ жизни, критерии здоровья».
2. Образ жизни. Уровни здоровья. Виды здоровья
3. Самооценка возможностей организма, адаптация, регенерация.
4. Влияние экологии и наследственных факторов на образ жизни.

Тема 1.4. Физическая тренировка в обеспечении здоровья.

Вопросы для самоподготовки:

1. Система тренировки.
2. Система кровообращения, дыхательная система человека, нервная система, обмен веществ и энергия при занятиях ФК и спортом.
3. Особенности устойчивости организма к разному уровню тренированности занимающихся.

**РАЗДЕЛ 2. ОСНОВЫ САМОСТОЯТЕЛЬНЫХ ЗАНЯТИЙ ФИЗИЧЕСКИМИ
УПРАЖНЕНИЯМИ.**

Тема 2.1. Средства и методы физической культуры в регулировании работоспособности.

Вопросы для самоподготовки:

1. Трудовая деятельность студента.
2. Психофизическая работоспособность
3. Средства и методы физической культуры.
4. Средства профилактики различных патологических нарушений в состоянии здоровья, средства коррекции нарушений с помощью оптимальной двигательной активности.

Тема 2.2. Общая физическая и специальная подготовка.

Вопросы для самоподготовки:

1. Средства и методы физического воспитания.
2. Физические качества и физические способности, их отличие.
3. Психические качества личности. Самоопределение.
4. Темп и интенсивность нагрузок.
5. Общая физическая подготовка, специальная физическая подготовка.

Тема 2.3. Современные оздоровительные технологии. Особенности организации студенческого спорта.

Вопросы для самоподготовки:

1. Аэробика. Виды аэробики.
2. Фитнес-гимнастика, ее разновидности, соревнования.
3. Фитбол-аэробика.
4. Атлетическая гимнастика. Система бодибилдинга, пауэрлифтинга.
5. Система калланетика, боди-флекс.
6. Дыхательная гимнастика по Стрельниковой. Оздоровительная направленность.
7. Йога. Виды йоги. Значимость занятий.
8. Функциональный тренинг, гиревой спорт.

Тема 2.4. Основы методики самостоятельных занятий физическими упражнениями.

Вопросы для самоподготовки:

1. Двигательная активность.
2. Мотивации к занятиям ФК и спортом.
3. Формы проведения занятий по ФК и спорту.
4. Структурное содержание занятий.
5. Гигиена мест занятий.
6. Определение нагрузки.
7. Контроль в физическом воспитании и самоконтроль.

1.3. Учебно-наглядные пособия по разделам (темам) дисциплины (модуля)

РАЗДЕЛ 1. ОСНОВЫ ФИЗИЧЕСКОЙ КУЛЬТУРЫ И ЗДОРОВОГО ОБРАЗА ЖИЗНИ

Тема 1.1. Физическая культура в общекультурной и профессиональной подготовке студентов культуры в общекультурной и профессиональной подготовке студентов.

ИЗМЕРЕНИЕ ДЛИНЫ ТЕЛА

- Длину тела измеряют ростомером. Измерение длины тела стоя при помощи ростомера производят следующим образом: исследуемый становится на площадку ростомера спиной к стойке со шкалой и касается ее тремя точками — пятками, ягодицами и межлопаточным пространством. Голова не должна касаться ростомера, а должна быть слегка наклонена вперед, чтобы верхний край наружного слухового прохода и наружный угол глазницы располагались на одной горизонтальной линии. Измеряющий становится сбоку от исследуемого и опускает на его голову планшетку, скользящую по сантиметровой шкале. Отчет проводят по нижнему краю планшетки. Нужно следить, чтобы исследуемый стоял без напряжения; у женщин с высокой прической волосы при измерении должны быть распущены. Измерение длины тела в положении сидя проводят тем же ростомером, имеющим откидную скамеечку, закрепленную на расстоянии 40 см от пола. Измерение проводят следующим образом: исследуемый глубже садится на скамейку спиной к стойке ростомера, касаясь ее крестцом и межлопаточным пространством, бедра должны быть горизонтальны. Если ноги короткие, под них подкладывают деревянные опоры соответствующей высоты. Положение головы такое же, как при измерении роста стоя

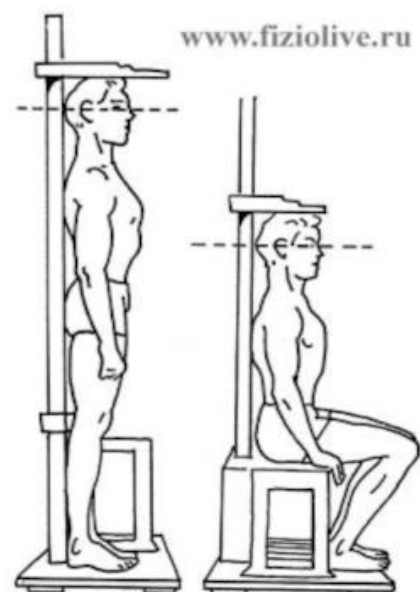

Тема 1.2. Социально-биологические основы физической культуры.

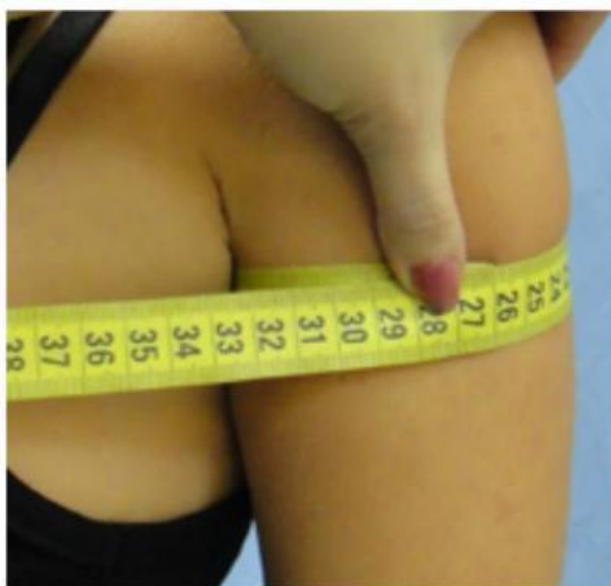

11) Обхват плеча.

Измеряется строго горизонтально, верхний край сантиметровой ленты касается задних углов подмышечных впадин и замыкается перпендикулярно оси плеча.

Тема 1.3. Основы здорового образа жизни.

Как рассчитать индекс массы тела (ИМТ)?

Есть простая формула: показатель массы тела в килограммах следует разделить на показатель роста в метрах, возведенный в квадрат:

$$\text{ИМТ} = \text{вес (кг)} : \{\text{рост (м)}\}^2$$

Например, вес человека = 85 кг, рост = 164 см. В этом случае ИМТ = 85 : (1,64 x 1,64) = 31,6.

В соответствии с рекомендациями Всемирной организации здравоохранения разработана следующая интерпретация показателей ИМТ:

Индекс массы тела	Соответствие норме
До 18,5	недостаток веса
18,5–25	норма
25–30	избыточная масса
30–35	ожирение первой степени
35–40	ожирение второй степени
40 и более	ожирение третьей степени



$$\text{ИМТ} = \frac{\text{вес(кг)}}{\text{рост(м)} \times \text{рост(м)}}$$



ИМТ	Что показывает ИМТ
менее 16	Значительный дефицит массы тела
16 - 18,5	Недостаток массы тела
18,5 - 25	Норма веса
25 - 30	Излишек массы тела (лишний вес)
30 - 35	Начальная степень ожирения
35 - 40	Средняя степень ожирения
более 40	Ожирение высокой степени

Как вычислить свой индекс массы тела

Тема 1.4. Физическая тренировка в обеспечении здоровья.

		Индекс массы тела																									
		Вес, кг																									
Рост, см		45	48	51	54	57	60	63	66	69	72	75	78	81	84	87	90	93	96	99	102	105	108	111	114	117	
	150	20,0	21,3	22,7	24,0	25,3	26,7	28,0	29,3	30,7	32,0	33,3	34,7	36,0	37,3	38,7	40,0	41,3	42,7	44,0	45,3	46,7	48,0	49,3	50,7	52,0	Ожирение 3 степени
	152	19,5	20,8	22,1	23,4	24,7	26,0	27,3	28,6	29,9	31,2	32,5	33,8	35,1	36,4	37,7	39,0	40,3	41,6	42,8	44,1	45,4	46,7	48,0	49,3	50,6	
	154	19,0	20,2	21,5	22,8	24,0	25,3	26,6	27,8	29,1	30,4	31,6	32,9	34,2	35,4	36,7	37,9	39,2	40,5	41,7	43,0	44,3	45,5	46,8	48,1	49,3	
	156	18,5	19,7	21,0	22,2	23,4	24,7	25,9	27,1	28,4	29,6	30,8	32,1	33,3	34,5	35,7	37,0	38,2	39,4	40,7	41,9	43,1	44,4	45,6	46,8	48,1	Ожирение 2 степени
	158	18,0	19,2	20,4	21,6	22,8	24,0	25,2	26,4	27,6	28,8	30,0	31,2	32,4	33,6	34,9	36,1	37,3	38,5	39,7	40,9	42,1	43,3	44,5	45,7	46,9	
	160	17,6	18,8	19,9	21,1	22,3	23,4	24,6	25,8	27,0	28,1	29,3	30,5	31,6	32,8	34,0	35,2	36,3	37,5	38,7	39,8	41,0	42,2	43,4	44,5	45,7	
	162	17,1	18,3	19,4	20,6	21,7	22,9	24,0	25,1	26,3	27,4	28,6	29,7	30,9	32,0	33,2	34,3	35,4	36,6	37,7	38,9	40,0	41,2	42,3	43,4	44,6	
	164	16,7	17,8	19,0	20,1	21,2	22,3	23,4	24,5	25,7	26,8	27,9	29,0	30,1	31,2	32,3	33,5	34,6	35,7	36,8	37,9	39,0	40,2	41,3	42,4	43,5	
	166	16,3	17,4	18,5	19,6	20,7	21,8	22,9	24,0	25,0	26,1	27,2	28,3	29,4	30,5	31,6	32,7	33,7	34,8	35,9	37,0	38,1	39,2	40,3	41,4	42,5	
	168	15,9	17,0	18,1	19,1	20,2	21,3	22,3	23,4	24,4	25,5	26,6	27,6	28,7	29,8	30,8	31,9	33,0	34,0	35,1	36,1	37,2	38,3	39,3	40,4	41,5	
	170	15,6	16,6	17,6	18,7	19,7	20,8	21,8	22,8	23,9	24,9	26,0	27,0	28,0	29,1	30,1	31,1	32,2	33,2	34,3	35,3	36,3	37,4	38,4	39,4	40,5	
	172	15,2	16,2	17,2	18,3	19,3	20,3	21,3	22,3	23,3	24,3	25,4	26,4	27,4	28,4	29,4	30,4	31,4	32,4	33,5	34,5	35,5	36,5	37,5	38,5	39,5	
	174	14,9	15,9	16,8	17,8	18,8	19,8	20,8	21,8	22,8	23,8	24,8	25,8	26,8	27,7	28,7	29,7	30,7	31,7	32,7	33,7	34,7	35,7	36,7	37,7	38,6	
	176	14,5	15,5	16,5	17,4	18,4	19,4	20,3	21,3	22,3	23,2	24,2	25,2	26,1	27,1	28,1	29,1	30,0	31,0	32,0	32,9	33,9	34,9	35,8	36,8	37,8	
	178	14,2	15,1	16,1	17,0	18,0	18,9	19,9	20,8	21,8	22,7	23,7	24,6	25,6	26,5	27,5	28,4	29,4	30,3	31,2	32,2	33,1	34,1	35,0	36,0	36,9	
	180	13,9	14,8	15,7	16,7	17,6	18,5	19,4	20,4	21,3	22,2	23,1	24,1	25,0	25,9	26,9	27,8	28,7	29,6	30,6	31,5	32,4	33,3	34,3	35,2	36,1	
	182	13,6	14,5	15,4	16,3	17,2	18,1	19,0	19,9	20,8	21,7	22,6	23,5	24,5	25,4	26,3	27,2	28,1	29,0	29,9	30,8	31,7	32,6	33,5	34,4	35,3	
	184	13,3	14,2	15,1	15,9	16,8	17,7	18,6	19,5	20,4	21,3	22,2	23,0	23,9	24,8	25,7	26,6	27,5	28,4	29,2	30,1	31,0	31,9	32,8	33,7	34,6	
	186	13,0	13,9	14,7	15,6	16,5	17,3	18,2	19,1	19,9	20,8	21,7	22,5	23,4	24,3	25,1	26,0	26,9	27,7	28,6	29,5	30,4	31,2	32,1	33,0	33,8	
188	12,7	13,6	14,4	15,3	16,1	17,0	17,8	18,7	19,5	20,4	21,2	22,1	22,9	23,8	24,6	25,5	26,3	27,2	28,0	28,9	29,7	30,6	31,4	32,3	33,1		
190	12,5	13,3	14,1	15,0	15,8	16,6	17,5	18,3	19,1	19,9	20,8	21,6	22,4	23,3	24,1	24,9	25,8	26,6	27,4	28,3	29,1	29,9	30,7	31,6	32,4		
192	12,2	13,0	13,8	14,6	15,5	16,3	17,1	17,9	18,7	19,5	20,3	21,2	22,0	22,8	23,6	24,4	25,2	26,0	26,9	27,7	28,5	29,3	30,1	30,9	31,7		
194	12,0	12,8	13,6	14,3	15,1	15,9	16,7	17,5	18,3	19,1	19,9	20,7	21,5	22,3	23,1	23,9	24,7	25,5	26,3	27,1	27,9	28,7	29,5	30,3	31,1		
196	11,7	12,5	13,3	14,1	14,8	15,6	16,4	17,2	18,0	18,7	19,5	20,3	21,1	21,9	22,6	23,4	24,2	25,0	25,8	26,6	27,3	28,1	28,9	29,7	30,5		
198	11,5	12,2	13,0	13,8	14,5	15,3	16,1	16,8	17,6	18,4	19,1	19,9	20,7	21,4	22,2	23,0	23,7	24,5	25,3	26,0	26,8	27,5	28,3	29,1	29,8		
200	11,3	12,0	12,8	13,5	14,3	15,0	15,8	16,5	17,3	18,0	18,8	19,5	20,3	21,0	21,8	22,5	23,3	24,0	24,8	25,5	26,3	27,0	27,8	28,5	29,3		
		Дефицит массы тела										Нормальный вес						Предохранение									

РАЗДЕЛ 2. ОСНОВЫ САМОСТОЯТЕЛЬНЫХ ЗАНЯТИЙ ФИЗИЧЕСКИМИ УПРАЖНЕНИЯМИ.

Тема 2.1. Средства и методы физической культуры в регулировании работоспособности.

Форма практического задания: расчетное практическое задание

Цель работы: научиться заполнять показатели самоконтроля физического развития и подготовленности

Приборы и оборудование: весы

Ход работы: полученные результаты занесите в таблицу (образец)

Таблица - Дневник самоконтроля

№ п/п	Показатели самоконтроля	Дата наблюдения и состояние (оценка)		
		05.12.20...	06.12.20...	Общее
1	Самочувствие	хорошее	хорошее	
2	Настроение	хорошее	удовлетворительное	
3	Сон	8 час., хороший	7 час., беспокойный	
4	Аппетит	хороший	пониженный	
5	Активность	хорошая	удовлетворительная	
6	Желание тренироваться	большое	безразличное	
7	Болевые ощущения	нет	в мышцах передней поверхности бедра	
	ЧСС в минуту:			
8	а) после сна, в положении лёжа	60 уд/мин	60 уд/мин	
9	б) через 1 мин после вставания с постели	70 уд/мин	75 уд/мин	
10	в) разница (ортостатическая проба)	10 уд/мин	15 уд/мин	
11	Масса тела	65,1 кг	64,3 кг	
12	Частота дыхания в покое	16 раз/мин	16 раз/мин	
13	Нарушения режима	Нет	Нет	
14	Двигательная активность	12.500 шагов + тренировка 1,5 час.	8000 шагов	

Результаты и их обсуждение

Выводы

Рекомендации

Тема 2.2. Общая физическая и специальная подготовка.

Форма практического задания: расчетное практическое задание

Метод исследования функционального состояния дыхательной системы: проба Штанге и проба Генчи.

Цель работы: научиться исследовать функциональное состояние дыхательной системы.

Приборы и оборудование: секундомер.

Ход работы: использовать критерии оценки задержки дыхания на вдохе и выдохе (таблица 3), занести в таблицу 4.

Проба **Штанге** предполагает задержку дыхания на вдохе.

Техника выполнения: В положении сидя производится глубокий, но не максимальный вдох.

Проба **Генчи** предполагает задержку дыхания на выдохе.

Техника выполнения: В положении сидя производится глубокий, но не максимальный выдох.

В момент задержки дыхания нос заживается пальцами.

Тестирование проводится в группе из трех человек.

Таблица 3 - Время задержки дыхания на вдохе и выдохе

Показатель	Время задержки дыхания, секунды		
	Испытуемый 1	Испытуемый 2	Испытуемый 3
Проба Штанге			
Проба Генчи			

Оценочные средства

Таблица 4 - Критерии оценки задержки дыхания на вдохе и выдохе

Проба Штанге		Проба Генчи		Оценка
Юноши	Девушки	Юноши	Девушки	
90 сек.	80 сек.	45 сек.	35 сек.	Отлично
80-89 сек.	70-79 сек.	40-44 сек.	30-34 сек.	Хорошо
50-79 сек.	40-69 сек.	30-39 сек.	20-29 сек.	Удовлетворительно
Менее 50 сек.	Менее 40 сек.	Менее 30 сек.	Менее 20 сек.	Неудовлетворительно

Результаты и их обсуждение

Выводы

Рекомендации

Тема 2.3. Современные оздоровительные технологии. Особенности организации студенческого спорта.

Цель работы: научиться проводить оценку функционального состояния сердечно-сосудистой и нервной систем организма.

Приборы и оборудование: секундомер

Ход работы: полученные результаты занести в тетрадь и написать выводы по каждому испытуемому.

Ортостатическая проба или проба с изменением положения тела предназначена для проведения оценки функционального состояния сердечно-сосудистой и нервной систем. Она отражает устойчивость вегетативной нервной системы (ВНС) к различным факторам и проявляется в изменении частоты сердечных сокращений (ЧСС). Среди неблагоприятных факторов можно назвать атмосферное давление и его перепады, эмоциональное состояние, утомление, перетренированность и др.

Отклик сердечно-сосудистой системы на изменение положения тела проявляется в выполнении упражнений на силовые способности...

Алгоритм выполнения задания

Оростатическую пробу лучше проводить утром перед зарядкой или в другое время дня до еды. *Основное правило:* проводить пробу в одни и те же часы суток. Проба предусматривает изучение реакции сердечно-сосудистой системы при изменении положения тела обследуемого от горизонтального к вертикальному, путем активного вставания и в процессе пребывания в вертикальном положении (ортостаза). Реакция на вставание изучается посредством регистрации ЧСС.

Задание выполняется в группе, состоящей из трех человек.

Один из испытуемых находится в положении лежа в состоянии покоя в течение 5-7 минут. На последней минуте измеряется ЧСС с помощью пальпаторного метода, далее надо встать и отдохнуть стоя одну минуту и подсчитать пульс в положении стоя за 1 минуту.

По разнице между частотой пульса лежа и стоя судят о реакции сердечно-сосудистой системы на нагрузку при изменении положения тела. Это позволяет оценивать функциональное состояние регуляторных механизмов и дает некоторое представление о тренированности организма.

Полученные результаты обрабатываются и интерпретируются.

Разница *от 0 до 12 ударов* свидетельствует о хорошей физической тренированности *18-25 ударов* - показатель отсутствия физической тренированности. Разница *более 25 ударов* свидетельствует о переутомлении или заболевании, в таких случаях следует обратиться к врачу.

За норму принято значение 20 ударов в минуту.

Выводы

- 1.
- 2.

Тема 2.4. Основы методики самостоятельных занятий физическими упражнениями.

Цель работы: научиться оценивать уровень физической работоспособности. Проведение пробы **Гарвардский СТЕП-ТЕСТ.**

Приборы и оборудование: секундомер.

Ход работы: Тестирование проводится в группе из трех человек. Один тестируется, другой осуществляет подсчет восхождений, третий фиксирует показания пульса по секундомеру, результаты тестирования и вычислений заносятся в табл. 5, полученные показатели испытуемых сравнить с критериями оценки физической работоспособности по гарвардскому степ-тесту по таблице 6, написать выводы и рекомендации.

Продолжительность физической нагрузки – 5 минут.

Физическая нагрузка: подъем на ступеньку высотой 43-50 см.

Скорость выполнения задания: 30 подъемов в минуту.

Техника выполнения – подъём на ступеньку и опускание на пол производится с одной и той же ноги. На ступеньке положение вертикальное с выпрямленными ногами.

Физическое упражнение выполняется под метроном с темпом 120 уд./мин.

Через пять минут после выполнения упражнения (30 восхождений) испытуемый отдыхает одну минуту в положении сидя.

Измеряемые показатели:

1) ЧСС:

- через минуту после физической нагрузки в положении сидя (А);

- через две минуты после физической нагрузки в положении сидя (В).

- через три минуты после физической нагрузки в положении сидя (С).

2) Индекс гарвардского степ-теста (ИГСТ) вычисляются по формуле:

$$\text{ИГСТ} = \frac{300 * 100}{(A + B + C)} * 2$$

Таблица 5 - Изменение частоты сердечных сокращений после пятиминутной физической нагрузки

Время снятия показаний пульсоксиметра, минуты	ЧСС, уд./мин.		
	Испытуемый 1	Испытуемый 2	Испытуемый 3
через минуту после выполнения упражнения			
через две минуты после выполнения упражнения			
через три минуты после выполнения упражнения			
ИГСТ			

Оценочные средства

Таблица 6 - Критерии оценки физической работоспособности по гарвардскому степ-тесту

Критерий	Оценка
менее 55	Слабая
55-64	Ниже средней
65-79	Средняя
80-89	Хорошая
90 и более	Отличная

Результаты и их обсуждение

Выводы

Рекомендации

2. МЕТОДИЧЕСКИЕ РЕКОМЕНДАЦИИ ДЛЯ ОБУЧАЮЩИХСЯ ПО ОСВОЕНИЮ ДИСЦИПЛИНЫ (МОДУЛЯ) И САМОСТОЯТЕЛЬНОЙ РАБОТЕ

Освоение обучающимся дисциплины (модуля) «Физическая культура и спорт» предполагает изучение материалов дисциплины на аудиторных занятиях и в ходе самостоятельной работы. Аудиторные занятия проходят в форме лекций, семинаров, практических занятий. Самостоятельная работа включает разнообразный комплекс видов и форм работы обучающихся.

Для успешного освоения дисциплины (модуля) и достижения поставленных целей необходимо внимательно ознакомиться с рабочей программы дисциплины (модуля), доступной в электронной информационно-образовательной среде РГСУ.

Следует обратить внимание на списки основной и дополнительной литературы, на предлагаемые преподавателем ресурсы информационно-телекоммуникационной сети Интернет. Эта информация необходима для самостоятельной работы обучающегося.

При подготовке к аудиторным занятиям необходимо помнить особенности каждой формы его проведения.

Подготовка к учебному занятию лекционного типа заключается в следующем.

С целью обеспечения успешного обучения обучающийся должен готовиться к лекции, поскольку она является важнейшей формой организации учебного процесса, поскольку:

- знакомит с новым учебным материалом;
- разъясняет учебные элементы, трудные для понимания;
- систематизирует учебный материал;
- ориентирует в учебном процессе.

С этой целью:

- внимательно прочитайте материал предыдущей лекции;
- ознакомьтесь с учебным материалом по учебнику и учебным пособиям с темой прочитанной лекции;
- внесите дополнения к полученным ранее знаниям по теме лекции на полях лекционной тетради;
- запишите возможные вопросы, которые вы зададите лектору на лекции по материалу изученной лекции;
- постарайтесь уяснить место изучаемой темы в своей подготовке;
- узнайте тему предстоящей лекции (по тематическому плану, по информации лектора) и запишите информацию, которой вы владеете по данному вопросу.

Подготовка к занятию семинарского типа.

При подготовке и работе во время проведения занятий семинарского типа следует обратить внимание на следующие моменты: на процесс предварительной подготовки, на работу во время занятия, обработку полученных результатов, исправление полученных замечаний.

Предварительная подготовка к учебному занятию семинарского типа заключается в изучении теоретического материала в отведенное для самостоятельной работы время, ознакомление с инструктивными материалами с целью осознания задач практического занятия, техники безопасности при работе с приборами, веществами.

Работа во время проведения учебного занятия семинарского типа включает:

- консультирование студентов преподавателями и вспомогательным персоналом с целью предоставления исчерпывающей информации, необходимой для самостоятельного выполнения предложенных преподавателем задач.
- самостоятельное выполнение заданий согласно обозначенной рабочей программой дисциплины (модуля) тематики.

Самостоятельная работа.

Самостоятельная работа - планируемая учебная, учебно-исследовательская, научно-исследовательская работа студентов, выполняемая во внеаудиторное (аудиторное) время по заданию и при методическом руководстве преподавателя, но без его непосредственного участия (при частичном непосредственном участии преподавателя, оставляющем ведущую роль за работой студентов).

Для более углубленного изучения темы задания для самостоятельной работы рекомендуется выполнять параллельно с изучением данной темы. При выполнении заданий по возможности используйте наглядное представление материала.

Самостоятельная работа студентов в ВУЗе является важным видом учебной и научной деятельности студента. Самостоятельная работа студентов играет значительную роль в рейтинговой технологии обучения.

К современному специалисту в области медицины общество предъявляет достаточно широкий перечень требований, среди которых немаловажное значение имеет наличие у выпускников определенных навыков (компетенций) и умения самостоятельно добывать знания из различных источников, систематизировать полученную информацию, давать оценку конкретной профессиональной ситуации. Формирование такого умения происходит в течение всего периода обучения.

В процессе самостоятельной работы студент приобретает необходимые для будущей специальности компетенции, навыки самоорганизации, самоконтроля, самоуправления, саморефлексии и становится активным самостоятельным субъектом учебной деятельности.

Самостоятельная работа студентов должна оказывать важное влияние на формирование личности будущего специалиста, его компетентность. Каждый студент самостоятельно определяет режим своей работы и меру труда, затрачиваемого на овладение учебным содержанием по каждой дисциплине. Он выполняет внеаудиторную работу по личному индивидуальному плану, в зависимости от его подготовки, времени и других условий.

Виды самостоятельной работы.

Работа с литературой.

При работе с книгой необходимо подобрать литературу, научиться правильно ее читать, вести записи. Для подбора литературы в библиотеке используются алфавитный и систематический каталоги. Важно помнить, что рациональные навыки работы с книгой - это всегда большая экономия времени и сил. Правильный подбор учебников рекомендуется преподавателем, читающим лекционный курс. Необходимая литература может быть также указана в методических разработках по данному курсу. Изучая материал по учебнику, следует переходить к следующему вопросу только после правильного уяснения предыдущего, описывая на бумаге все выкладки и вычисления (в том числе те, которые в учебнике опущены или на лекции даны для самостоятельного вывода). При изучении любой дисциплины большую и важную роль играет самостоятельная индивидуальная работа. Особое внимание следует обратить на определение основных понятий курса. Студент должен подробно разбирать примеры, которые поясняют такие определения, и уметь строить аналогичные примеры самостоятельно. Нужно добиваться точного представления о том, что изучаешь. Полезно составлять опорные конспекты. При изучении материала по учебнику полезно в тетради (на специально отведенных полях) дополнять конспект лекций. Там же следует отмечать вопросы, выделенные студентом для консультации с преподавателем. Выводы, полученные в результате изучения, рекомендуется в конспекте выделять, чтобы они при перечитывании записей лучше запоминались. Опыт показывает, что многим студентам помогает составление листа опорных сигналов, содержащего важнейшие и наиболее часто употребляемые формулы и понятия. Такой лист помогает запомнить формулы, основные положения лекции, а также может служить постоянным справочником для студента. Различают два вида чтения: первичное и вторичное. Первичное - это внимательное, неторопливое чтение, при котором можно остановиться на трудных местах.

Задача вторичного чтения - полное усвоение смысла целого (по счету это чтение может быть и не вторым, а третьим или четвертым). Самостоятельная работа с учебниками и книгами (а также самостоятельное теоретическое исследование проблем, обозначенных преподавателем на лекциях) – это важнейшее условие формирования у себя научного способа познания.

Чтение научного текста является частью познавательной деятельности. Ее цель – извлечение из текста необходимой информации. От того на сколько осознанно читающим собственная внутренняя установка при обращении к печатному слову (найти нужные сведения, усвоить информацию полностью или частично, критически проанализировать материал и т.п.) во многом зависит эффективность осуществляемого действия.

Методические рекомендации по составлению конспекта:

1. Внимательно прочитайте текст. Уточните в справочной литературе непонятные слова. При записи не забудьте вынести справочные данные на поля конспекта;
2. Выделите главное, составьте план;
3. Кратко сформулируйте основные положения текста, отметьте аргументацию автора;
4. Законспектируйте материал, четко следуя пунктам плана. При конспектировании старайтесь выразить мысль своими словами. Записи следует вести четко, ясно.
5. Грамотно записывайте цитаты. Цитируя, учитывайте лаконичность, значимость мысли. В тексте конспекта желательно приводить не только тезисные положения, но и их

доказательства. При оформлении конспекта необходимо стремиться к емкости каждого предложения. Мысли автора книги следует излагать кратко, заботясь о стиле и выразительности написанного. Число дополнительных элементов конспекта должно быть логически обоснованным, записи должны распределяться в определенной последовательности, отвечающей логической структуре произведения. Для уточнения и дополнения необходимо оставлять поля. Овладение навыками конспектирования требует от студента целеустремленности, повседневной самостоятельной работы.

Методические материалы по самостоятельному решению задач

При самостоятельном решении задач нужно обосновывать каждый этап решения, исходя из теоретических положений курса. Если студент видит несколько путей решения проблемы (задачи), то нужно сравнить их и выбрать самый рациональный. Полезно до начала вычислений составить краткий план решения проблемы (задачи). Решение проблемных задач или примеров следует излагать подробно, вычисления располагать в строгом порядке, отделяя вспомогательные вычисления от основных. Решения при необходимости нужно сопровождать комментариями, схемами, чертежами и рисунками. Следует помнить, что решение каждой учебной задачи должно доводиться до окончательного логического ответа, которого требует условие, и по возможности с выводом. Полученный ответ следует проверить способами, вытекающими из существа данной задачи. Полезно также (если возможно) решать несколькими способами и сравнить полученные результаты. Решение задач данного типа нужно продолжать до приобретения твердых навыков в их решении.

Методические материалы к выполнению реферата

Реферат (от лат. referre – сообщать) – краткое изложение в письменном виде или в форме публикации доклада, содержания научного труда (трудов), литературы по теме. Работа над рефератом условно разделяется на выбор темы, подбор литературы, подготовку и защиту плана; написание теоретической части и всего текста с указанием библиографических данных используемых источников, подготовку доклада, выступление с ним. Тематика рефератов полностью связана с основными вопросами изучаемого курса.

Список литературы к темам не дается, и обучающиеся самостоятельно ведут библиографический поиск, причем им не рекомендуется ограничиваться университетской библиотекой.

Важно учитывать, что написание реферата требует от обучающихся определенных усилий. Особое внимание следует уделить подбору литературы, методике ее изучения с целью отбора и обработки собранного материала, обоснованию актуальности темы и теоретического уровня обоснованности используемых в качестве примеров фактов какой-либо деятельности.

Выбрав тему реферата, начав работу над литературой, необходимо составить план. Изучая литературу, продолжается обдумывание темы, осмысливание прочитанного, делаются выписки, сопоставляются точки зрения разных авторов и т.д. Реферативная работа сводится к тому, чтобы в ней выделились две взаимосвязанные стороны: во-первых, ее следует рассматривать как учебное задание, которое должен выполнить обучаемый, а во-вторых, как форму научной работы, творческого воображения при выполнении учебного задания.

Наличие плана реферата позволяет контролировать ход работы, избежать формального переписывания текстов из первоисточников.

Оформление реферата включает титульный лист, оглавление и краткий список использованной литературы. Список использованной литературы размещается на последней странице рукописи или печатной форме реферата. Реферат выполняется в письменной или печатной форме на белых листах формата А4 (210 x 297 мм). Шрифт Times New Roman, кегель 14, через 1,5 интервала при соблюдении следующих размеров текста: верхнее поле – 25 мм, нижнее – 20 мм, левое – 30 мм, правое – 15 мм. Нумерация страниц производится вверху листа, по центру. Титульный лист нумерации не подлежит.

Рефераты должны быть написаны простым, ясным языком, без претензий на наукообразность. Следует избегать сложных грамматических оборотов, непривычных

терминов и символов. Если же такие термины и символы все-таки приводятся, то необходимо разъяснять их значение при первом упоминании в тексте реферата.

Объем реферата предполагает тщательный отбор информации, необходимой для краткого изложения вопроса. Важнейший этап – редактирование готового текста реферата и подготовка к обсуждению. Обсуждение требует хорошей ориентации в материале темы, умения выделить главное, поставить дискуссионный вопрос, привлечь внимание слушателей к интересной литературе, логично и убедительно изложить свои мысли.

Рефераты обязательно подлежат защите. Процедура защиты начинается с определения оппонентов защищающего свою работу. Они стремятся дать основательный анализ работы обучающимся, обращают внимание на положительные моменты и недостатки реферата, дают общую оценку содержанию, форме преподнесения материала, характеру использованной литературы. Иногда они дополняют тот или иной раздел реферата. Последнее особенно ценно, ибо говорит о глубоком знании обучающимся-оппонентом изучаемой проблемы.

Обсуждение не ограничивается выслушиванием оппонентов. Другие обучающиеся имеют право уточнить или опровергнуть какое-либо утверждение. Преподаватель предлагает любому обучающемуся задать вопрос по существу доклада или попытаться подвести итог обсуждению.

Алгоритм работы над рефератом

1. Выбор темы

Тема должна быть сформулирована грамотно (с литературной точки зрения);

В названии реферата следует поставить четкие рамки рассмотрения темы;

Желательно избегать слишком длинных названий;

Следует по возможности воздерживаться от использования в названии спорных с научной точки зрения терминов, излишней наукообразности, а также чрезмерного упрощения формулировок.

2. Реферат следует составлять из пяти основных частей: введения; основной части; заключения; списка литературы; приложений.

3. Основные требования к введению:

Во введении не следует концентрироваться на содержании; введение должно включать краткое обоснование актуальности темы реферата, где требуется показать, почему данный вопрос может представлять научный интерес и есть ли связь представляемого материала с современностью. Таким образом, тема реферата должна быть актуальна либо с научной точки зрения, либо с современных позиций.

Очень важно выделить цель, а также задачи, которые требуется решить для выполнения цели.

Введение должно содержать краткий обзор изученной литературы, в котором указывается взятый из того или иного источника материал, кратко анализируются изученные источники, показываются их сильные и слабые стороны;

Объем введения составляет две страницы текста.

4. Требования к основной части реферата:

Основная часть содержит материал, отобранный для рассмотрения проблемы;

Также основная часть должна включать в себя собственно мнение обучающихся и сформулированные самостоятельные выводы, опирающиеся на приведенные факты;

Материал, представленный в основной части, должен быть логически изложен и распределен по параграфам, имеющим свои названия;

В изложении основной части необходимо использовать сноски (в первую очередь, когда приводятся цифры и что-то цитаты);

Основная часть должна содержать иллюстративный материал (графики, таблицы и т. д.);

Объем основной части составляет около 10 страниц.

5. Требования к заключению:

В заключении формулируются выводы по параграфам, обращается внимание на выдвинутые во введении задачи и цели;

Заключение должно быть четким, кратким, вытекающим из содержания основной части.

6. Требования к оформлению списка литературы (по ГОСТу):

Необходимо соблюдать правильность последовательности записи источников: сначала следует писать фамилию, а после инициалы; название работы не ставится в кавычки; после названия сокращенно пишется место издания; затем идет год издания; наконец, называется процитированная страница.

Критерии оценки реферата

Обучающийся, защищающий реферат, должен рассказать о его актуальности, поставленных целях и задачах, изученной литературе, структуре основной части, сделанных в ходе работы выводах.

По окончании выступления ему может быть задано несколько вопросов по представленной проблеме.

Оценка складывается из соблюдения требований к реферату, грамотного раскрытия темы, умения четко рассказывать о представленном реферате, способности понять суть задаваемых по работе вопросов и найти точные ответы на них.

Методические материалы к выполнению эссе

Эссе – литературное произведение небольшого объема, обычно прозаическое, свободной композиции, передающее индивидуальные впечатления, суждения, соображения автора о той или иной проблеме, теме, о том или ином событии или явлении. Это вид самостоятельной исследовательской работы обучающихся, с целью углубления и закрепления теоретических знаний и освоения практических навыков. Цель эссе состоит в развитии самостоятельного творческого мышления и письменного изложения собственных мыслей. При написании эссе обучающийся должен представить развернутый письменный ответ на теоретический или практический актуальный вопрос, объявленный преподавателем в аудитории непосредственно перед ее написанием. В процессе написания эссе разрешается пользоваться нормативно-правовыми актами, конспектом лекций (в печатном виде). Использование интернет-ресурсов не допускается. Темы эссе преподаватель предлагает из числа тех, которые обучающиеся уже рассматривали на лекциях или семинарских занятиях, исходя из содержания заданий в составе оценочных средств. По решению преподавателя, в качестве темы эссе может быть выбрана одна или несколько тем, которые могут быть распределены между обучающимися по желанию.

Требования к выполнению эссе:

1. Проводится письменно.

2. Эссе выполняется на компьютере (гарнитура Times New Roman, шрифт 14) через 1,5 интервала с полями: верхнее, нижнее – 2; правое – 3; левое – 1,5. Отступ первой строки абзаца – 1,25. Сноски – постраничные. Таблицы и рисунки встраиваются в текст работы. При этом обязательный заголовок таблицы надо размещать над табличным полем, а рисунки сопровождать подрисуночными подписями. При включении в эссе нескольких таблиц и/или рисунков их нумерация обязательна. Обязательна и нумерация страниц. Их целесообразно проставлять внизу страницы – по середине или в правом углу. Номер страницы не ставится на титульном листе, но в общее число страниц он включается. Объем эссе, без учета приложений, не должен превышать 5 страниц. Значительное превышение установленного объема является недостатком работы и указывает на то, что обучающийся не сумел отобрать и переработать необходимый материал.

3. Работа должна содержать собственные умозаключения по сути поставленной проблемы, включать самостоятельно проведенный анализ по сути этой проблемы, выводы, обобщающие авторскую позицию по поставленной проблеме.

Критерии оценки эссе:

«Отлично» – исключительные знания материала, абсолютное понимание сути, безукоризненное знание основных понятий и положений, логически и лексически грамотно изложенный, содержательный, аргументированный, конкретный и исчерпывающий ответ.

«Хорошо» – глубокие знания материала, правильное понимание сути, знание основных понятий и положений, содержательный, полный и конкретный ответ.

«Удовлетворительно» – твердые, но недостаточно полные знания, верное понимание сути, в целом правильный ответ.

«Неудовлетворительно» – непонимание сущности задания, грубые ошибки в ответе.

Методические материалы по выполнению тестирования.

Тестовые задания содержат вопросы и 3-4 варианта ответа по базовым положениям изучаемой темы/раздела, составлены с расчетом на знания, полученные обучающимся в процессе изучения темы/раздела.

Тестовые задания выполняются в письменной форме и сдаются преподавателю, ведущему дисциплину (модуль). На выполнение тестовых заданий обучающимся отводится 45 минут.

При обработке результатов оценочной процедуры используются: критерии оценки по содержанию и качеству полученных ответов, ключи, оценочные листы.

Критерии оценки теста:

«Зачтено» - если обучающийся правильно выполнил не менее 2/3 всей работы или допустил не более одной грубой ошибки и двух недочетов, не более одной грубой и одной негрубой ошибки, не более трех негрубых ошибок, одной негрубой ошибки и трех недочетов, при наличии четырех-пяти недочетов.

«Не зачтено» - если число ошибок и недочетов превысило норму для оценки 3 или правильно выполнено менее 2/3 всей работы.

Методические материалы по выполнению доклада.

Рекомендуется следующая структура доклада:

1. титульный лист, содержание доклада;
2. краткое изложение;
3. цели и задачи;
4. изложение характера исследований и рассмотренных проблем, гипотезы, спорные вопросы;
5. источники информации, методы сбора и анализа данных, степень их полноты и достоверности;
6. анализ и толкование полученных в работе результатов;
7. выводы и оценки;
8. библиография и приложения.

Время выступления докладчика не должно превышать 10 минут.

Основные требования к оформлению доклада:

- титульный лист должен включать название доклада, наименование предметной (цикловой) комиссии, фамилию обучающегося;
- все использованные литературные источники сопровождаются библиографическим описанием;
- приводимая цитата из источника берется в кавычки (оформляются сноски);
- единицы измерения должны применяться в соответствии с действующими стандартами;
- все названия литературных источников следует приводить в соответствии с новейшими изданиями;
- рекомендуется включение таблиц, графиков, схем, если они отражают основное содержание или улучшают ее наглядность;
- названия фирм, учреждений, организаций и предприятий должны именоваться так, как они указываются в источнике;

Критерии оценки доклада

При выполнении доклада обучающийся должен продемонстрировать умение кратко излагать прочитанный материал, а также умение обобщать и анализировать материал по теме доклада.

Презентация

Методические материалы к презентациям

1. Объём презентации 10 -20 слайдов.
2. На титульном слайде должно быть отражено:
 - наименование факультета;
 - тема презентации;
 - фамилия, имя, отчество, направление подготовки/ специальность, направленность (профиль)/ специализация, форма обучения, номер группы автора презентации;
 - фамилия, имя, отчество, степень, звание, должность руководитель работы;
 - год выполнения работы.
3. В презентации должны быть отражены обоснование актуальности представляемого материала, цели и задачи работы.
4. Содержание презентации должно включать наиболее значимый материал доклада, а также, при необходимости, таблицы, диаграммы, рисунки, фотографии, карты, видео – вставки, звуковое сопровождение.
5. Заключительный слайд должен содержать информацию об источниках информации для презентации.

Критерии оценки презентации

1. Объём презентации 10 -20 слайдов.
2. Правильность оформления титульного слайда.
3. Актуальность отобранного материала, обоснованность формулировки цели и задач работы.
4. Наглядность и логичность презентации, обоснованность использования таблиц, диаграмм, рисунков, фотографий, карт, видео – вставок, звукового сопровождения; правильный выбор шрифтов, фона, других элементов дизайна слайда.
5. Объём и качество источников информации (не менее 2-х интернет – источников и не менее 2-х литературных источников).

Методические материалы по подготовке к опросу

Самостоятельная работа обучающихся включает подготовку к опросу на практических занятиях. Для этого обучающийся изучает лекции, основную и дополнительную литературу, публикации, информацию из Интернет-ресурсов.

Тема и вопросы к практическим занятиям, вопросы для самоконтроля содержатся в рабочей программе и доводятся до студентов заранее.

Для подготовки к опросу обучающемуся необходимо ознакомиться с материалом, посвященным теме практического занятия, в учебнике или другой рекомендованной литературе, конспекте лекции, обратить внимание на усвоение основных понятий дисциплины, выявить неясные вопросы и подобрать дополнительную литературу для их освещения.

Критерии оценки опроса

- «Отлично»:
- дан полный, развернутый ответ на поставленный вопрос;
 - в ответе прослеживается четкая структура, логическая последовательность, отражающая сущность раскрываемых понятий, теорий, явлений;
 - знание по предмету демонстрируется на фоне понимания его в системе данной науки и междисциплинарных связей;
 - свободное владение терминологией;
 - ответы на дополнительные вопросы четкие, краткие;
- «Хорошо»:

– дан полный, развернутый ответ на поставленный вопрос, показано умение выделять существенные и несущественные признаки, причинно-следственные связи;

– ответ недостаточно логичен с единичными ошибками в частностях, исправленные студентом с помощью преподавателя;

– единичные ошибки в терминологии;

– ответы на дополнительные вопросы правильные, недостаточно полные и четкие.

«Удовлетворительно»:

– ответ не полный, с ошибками в деталях, умение раскрыть значение обобщённых знаний не показано, речевое оформление требует поправок, коррекции;

– логика и последовательность изложения имеют нарушения, студент не способен самостоятельно выделить существенные и несущественные признаки и причинно-следственные связи;

– ошибки в раскрываемых понятиях, терминах;

– студент не ориентируется в теме, допускает серьезные ошибки;

– студент не может ответить на большую часть дополнительных вопросов.

«Неудовлетворительно»:

– ответ представляет собой разрозненные знания с существенными ошибками по вопросу;

– присутствуют фрагментарность, нелогичность изложения, студент не осознает связь обсуждаемого вопроса с другими объектами дисциплины, речь неграмотная;

– незнание терминологии;

– ответы на дополнительные вопросы неправильные.

Методические материалы по выполнению практического задания

При выполнении практического задания обучающийся придерживается следующего алгоритма:

1. Записать дату, тему и цель задания;

2. Ознакомиться с правилами и условия выполнения практического задания;

3. Повторить теоретические задания, необходимые для рациональной работы и других практических действий, используя конспекты лекций и рекомендованную литературу, представленной в программе;

4. Выполнить работу по предложенному алгоритму действий;

5. Обобщить результаты работы, сформулировать выводы / дать ответы на контрольные вопросы;

Работа должна быть выполнена грамотно, с соблюдением культуры изложения. При использовании данных из учебных, методических пособий и другой литературы, периодических изданий, Интернет-источников должны иметься ссылки на вышеперечисленные.

Критерии оценки практического задания:

«Отлично» – правильный ответ, дается четкое обоснование принятому решению; рассуждения четкие последовательные логические; используются ссылки на полученные при изучении дисциплины знания; правильно используются формулы, понятия, процедуры, имеющие прямое отношение к задаче для подтверждения принятого решения.

«Хорошо» – правильный ответ, дается обоснование принятому решению; но с не существенными ошибками, в рассуждениях отсутствует логическая последовательность; используются ссылки на полученные при изучении дисциплины знания, правильно используются формулы, понятия, процедуры, имеющие прямое отношение к задаче для подтверждения принятого решения.

«Удовлетворительно» – правильный ответ, допускаются грубые ошибки в обосновании принятого решения; рассуждения не последовательные сумбурные; используются ссылки на полученные при изучении дисциплины знания; используются формулы, процедуры, понятия, имеющие прямое значение для подтверждения принятого решения, однако, при обращении к ним допускаются серьезные ошибки, студент не может правильно ими воспользоваться.

«Неудовлетворительно, не зачтено» – ответ неверный, отсутствует обоснование принятому решению; студент демонстрирует полное непонимание сути вопроса.

Для оценки решения ситуационной задачи (аналитического задания):

Оценка «отлично» выставляется, если задача решена грамотно, ответы на вопросы сформулированы четко. Эталонный ответ полностью соответствует решению студента, которое хорошо обосновано теоретически.

Оценка «хорошо» выставляется, если задача решена, ответы на вопросы сформулированы не достаточно четко. Решение студента в целом соответствует эталонному ответу, но не достаточно хорошо обосновано теоретически.

Оценка «удовлетворительно» выставляется, если задача решена не полностью, ответы не содержат всех необходимых обоснований решения.

Оценка «неудовлетворительно» выставляется, если задача не решена или имеет грубые теоретические ошибки в ответе на поставленные вопросы.

Методические указания для подготовки к промежуточной аттестации.

Изучение учебных дисциплин (модулей) завершается зачетом. Подготовка к промежуточной аттестации способствует закреплению, углублению и обобщению знаний, получаемых, в процессе обучения, а также применению их к решению практических задач. Готовясь к зачету, студент ликвидирует имеющиеся пробелы в знаниях, углубляет, систематизирует и упорядочивает свои знания. На зачете студент демонстрирует то, что он освоил в процессе обучения по дисциплине (модулю).

Вначале следует просмотреть весь материал по дисциплине (модулю), отметить для себя трудные вопросы. Обязательно в них разобраться. В заключение еще раз целесообразно повторить основные положения, используя при этом листы опорных сигналов. Систематическая подготовка к занятиям в течение семестра позволит использовать время промежуточной аттестации для систематизации знаний.

3. МЕТОДИЧЕСКИЕ МАТЕРИАЛЫ, ОПРЕДЕЛЯЮЩИЕ ПРОЦЕДУРЫ ОЦЕНИВАНИЯ ЗНАНИЙ, УМЕНИЙ, НАВЫКОВ И (ИЛИ) ОПЫТА ДЕЯТЕЛЬНОСТИ, ХАРАКТЕРИЗУЮЩИХ ЭТАПЫ ФОРМИРОВАНИЯ КОМПЕТЕНЦИЙ

3.1. Организационные основы применения балльно-рейтинговой системы оценки успеваемости обучающихся по дисциплине (модулю)

Оценка качества освоения обучающимися дисциплины (модуля) реализуется в формате балльно-рейтинговой системы оценки успеваемости обучающихся (БРСО).

БРСО в ходе текущего контроля успеваемости и промежуточной аттестации осуществляется по 100-балльной шкале.

Академический рейтинг обучающегося по дисциплине (модулю) складывается из результатов:

– текущего контроля успеваемости (максимальный текущий рейтинг обучающегося 80 рейтинговых баллов);

– промежуточной аттестации (максимальный рубежный рейтинг обучающегося 20 рейтинговых баллов).

Условия оценки освоения обучающимся дисциплины (модуля) в формате БРСО доводятся преподавателем до сведения обучающихся на первом учебном занятии, а также размещены в свободном доступе в электронной информационно-образовательной среде Университета.

3.2. Проведение текущего контроля успеваемости обучающихся по дисциплине (модулю) в соответствии с балльно-рейтинговой системой оценки успеваемости обучающегося

В течение учебного семестра до промежуточной аттестации на основании утвержденной рабочей программы дисциплины (модуля) формируется текущий рейтинг обучающегося. Текущий рейтинг обучающегося складывается как сумма рейтинговых баллов, полученных им в течение учебного семестра по всем видам учебных занятий по учебной дисциплине.

В процессе текущего контроля оцениваются следующие действия обучающегося, направленные на освоение компетенций в рамках изучения учебной дисциплины:

– академическая активность (посещаемость учебных занятий, самостоятельное изучение содержания учебной дисциплины в электронной информационно-образовательной среде, соблюдение сроков сдачи практических заданий и текущих контрольных мероприятий и др.);

– выполнение и сдача текущих и итогового практических заданий (эссе, рефераты, творческие задания, кейс-задания, лабораторные работы, расчетные задания и др., активное участие в групповых интерактивных занятиях (дискуссии, WiKi-проекты и др.), защита проектов и др.);

– прохождение рубежей текущего контроля, включая соблюдение графика их прохождения в электронной информационно-образовательной среде.

Для планирования расчета текущего рейтинга обучающегося используются следующие пропорции:

Вид учебного действия	Максимальная рейтинговая оценка, баллов
академическая активность	10
практические задания	40
<i>из них: текущие практические задания</i>	20
<i>итоговое практическое задание</i>	20
рубежи текущего контроля	30
ИТОГО:	80

В течение учебного семестра по дисциплине (модулю) обучающимся должен быть накоплен текущий рейтинг не менее 52 рейтинговых баллов (65% от максимального значения текущего рейтинга).

Необходимыми условиями допуска обучающегося к промежуточной аттестации по дисциплине являются положительное прохождение обучающимся не менее 65% рубежей текущего контроля с накоплением не менее 65% максимального рейтингового балла за каждый рубеж текущего контроля и положительное выполнение итогового практического задания с накоплением не менее 65% максимального рейтингового балла, установленного за итоговое практическое задание.

Невыполнение вышеуказанных условий является текущей академической задолженностью, которая должна быть ликвидирована обучающимся до контрольного мероприятия промежуточной аттестации.

Сведения о наличии у обучающихся текущей академической задолженности, сроках и порядке добора рейтинговых баллов для её ликвидации доводятся до обучающихся педагогическим работником.

В случае не ликвидации текущей академической задолженности, педагогический работник обязан во время контрольного мероприятия промежуточной аттестации поставить обучающемуся 0 рейтинговых баллов. В этом случае ликвидация текущей академической задолженности возможна в периоды проведения повторной промежуточной аттестации.

3.3. Проведение промежуточной аттестации обучающихся по дисциплине (модулю) в соответствии с балльно-рейтинговой системой оценки успеваемости обучающегося

Промежуточная аттестация по дисциплине (модулю) проводится в соответствии с Положением о промежуточной аттестации обучающихся по основным профессиональным образовательным программам высшего образования – программам бакалавриата в Российском государственном социальном университете и Положением о балльно-рейтинговой системе оценки успеваемости обучающихся по основным профессиональным образовательным программам высшего образования - программам бакалавриата в Российском государственном социальном университете.

На промежуточную аттестацию отводится 20 рейтинговых баллов.

Ответы обучающегося на контрольном мероприятии промежуточной аттестации оцениваются педагогическим работником по 20 - балльной шкале, а итоговая оценка по дисциплине (модулю) выставляется по пятибалльной системе для по системе зачтено/не зачтено для зачета.

Критерии выставления оценки определяются Положением о балльно-рейтинговой системе оценки успеваемости обучающихся по основным профессиональным образовательным программам высшего образования - программам бакалавриата в Российском государственном социальном университете.

В процессе определения рубежного рейтинга обучающегося используется следующая шкала:

Рубежный рейтинг	Критерии оценки освоения обучающимся учебной дисциплины в ходе контрольных мероприятий промежуточной аттестации
19-20 рейтинговых баллов	обучающийся глубоко и прочно усвоил программный материал, исчерпывающе, последовательно, грамотно и логически стройно его излагает, тесно увязывает с задачами и будущей деятельностью, не затрудняется с ответом при видоизменении задания, свободно справляется с задачами и практическими заданиями, правильно обосновывает принятые решения, умеет самостоятельно обобщать и излагать материал, не допуская
16-18 рейтинговых баллов	обучающийся твердо знает программный материал, грамотно и по существу излагает его, не допуская существенных неточностей в ответе на вопрос, может правильно применять теоретические положения и владеет необходимыми умениями и навыками при выполнении практических
13-15 рейтинговых баллов	обучающийся освоил основной материал, но не знает отдельных деталей, допускает неточности, недостаточно правильные формулировки, нарушает последовательность в изложении программного материала и испытывает затруднения в выполнении практических заданий
1-12 рейтинговых баллов	обучающийся не знает значительной части программного материала, допускает существенные ошибки, с большими затруднениями выполняет практические задания
0 рейтинговых баллов	не аттестован

Если результат контроля успеваемости в рамках проведения контрольных мероприятий промежуточной аттестации (рубежный рейтинг обучающегося) неудовлетворительный (получено менее 13 рейтинговых баллов), то промежуточная аттестация по учебной дисциплине (модулю) невозможна даже при наличии высокого текущего рейтинга, полученного по итогам текущего контроля по учебной дисциплине (модулю).

**Приложение № 1 к методическим материалам
по дисциплине (модулю). Конспекты
лекционных занятий по дисциплине (модулю)**

КОНСПЕКТЫ ЛЕКЦИОННЫХ ЗАНЯТИЙ ПО ДИСЦИПЛИНЕ (МОДУЛЮ)

1. Физическая культура и спорт.

2. Основы физической культуры и здорового образа жизни.

3. Цели занятия: сформировать представление о понятиях - «Физическая культура, двигательная подготовленность, спорт», «физическое воспитание, физическое совершенствование, физическая подготовленность и физическая подготовка, профессионально-прикладная подготовка».

4. Структура лекционного занятия.

№ п/п	Содержание (кратко)	Методы и средства обучения
1.	Изучить понятия «Физическая культура, физическое воспитание, физическая подготовленность, двигательная подготовленность, профессионально-прикладная подготовка, спорт»	Беседа, диалог, рассказ.

5. Содержание лекционного занятия и взаимодействие с аудиторией.

Введение.

Основы физической культуры и здорового образа жизни.

1. Тема лекционного занятия.

ФИЗИЧЕСКАЯ КУЛЬТУРА И СПОРТ



Понятие «культура» можно определить как степень раскрытия потенциальных возможностей личности в различных областях деятельности. Культура представлена в результатах материальной и духовной деятельности человека, который познает культуру, создает новые ценности, необходимые для развития культуры последующих поколений.

Физическая культура – часть общечеловеческой культуры, направленная на разностороннее укрепление и совершенствование организма человека и улучшение его жизнедеятельности посредством применения широкого круга средств: гигиенических мероприятий, естественных сил природы, различных систем физических упражнений, спорта.

Физическое воспитание

Включенное в систему образования и воспитания, начиная с дошкольных учреждений, оно характеризует основу физической подготовленности людей – приобретение фонда жизненно важных двигательных умений и навыков, разностороннее развитие физических способностей. Его важными элементами являются «школа» движений – система гимнастических упражнений и правила их выполнения, с помощью которых у ребенка формируются умения дифференцированно управлять движениями, способность координировать их в разных сочетаниях, система упражнений для рационального использования сил при перемещениях в пространстве (основные способы ходьбы, бега, плавания, бега на коньках, на лыжах и др.), при преодолении препятствий, в метаниях, в поднимании и переноске тяжестей; «школа» мяча (игра в волейбол, баскетбол, гандбол, футбол, теннис и др.).

Физическое развитие

Это биологический процесс становления, изменения естественных морфологических и функциональных свойств организма в течение жизни человека (длина, масса тела, окружность грудной клетки, жизненная емкость легких, максимальное потребление кислорода, сила, быстрота, выносливость, гибкость, ловкость и др.).

**Физическая
ПОДГОТОВЛЕННОСТЬ**

- Физическая подготовленность — это результат физической подготовки, достигнутый при выполнении двигательных действий, необходимых для освоения или выполнения человеком профессиональной или спортивной деятельности.
- Оптимальная физическая подготовленность называется физической готовностью.



Общая двигательная подготовка

- включает в себя выполнение различных физических упражнений, расширяющих двигательную сферу младших школьников и имеющих положительный перенос на формирование умений, связанных с овладением элементами техники спортивных игр. К ним относятся различные упражнения с предметами, в равновесии, различные прыжки.

Базовая физическая культура служит фундаментом для специализированных видов подготовки (профессионально-прикладной, спортивной и т.п.).

На базовой физической культуре, т.е. на общей физической подготовке, основывается и процесс физического воспитания во всех образовательных учебных заведениях.

Спорт и туризм. Следует обратить особое внимание на составляющие физической культуры, которые при определенных условиях выступают и как самостоятельные заметные общественные явления культурной жизни, и как самостоятельные сферы человеческой деятельности. Это, прежде всего спорт и туризм.

Сегодня *спорт* — это часть физической культуры, посредством которой человек стремится расширить физические и психические границы своих возможностей. Соревновательная деятельность является отличительной чертой спорта от других занятий физическими упражнениями.

Спорт — составная часть физической культуры, средство и метод физического воспитания, основанный на использовании соревновательной деятельности и подготовке к ней, в процессе которой сравниваются и оцениваются потенциальные возможности человека.

Следует отметить, что в настоящее время принято подразделять общее понятие «спорт» на массовый спорт и спорт высших достижений («большой спорт»). *Массовый спорт* — занятия отдельными видами спорта или

физическими упражнениями в разнообразных соревновательных формах с целью активного отдыха, укрепления здоровья, повышения работоспособности и достижения физического совершенства. Эти задачи совпадают как с общей целевой направленностью физической культуры, так и с рядом положений базовой физической культуры.

Вместе с тем существует так называемый «большой спорт», который по своей направленности все дальше уходит от задач физической культуры. Спорт высших достижений уже сейчас может рассматриваться как самостоятельная сфера человеческой деятельности, где спорт проявляется и как профессиональный труд спортсменов, и как зрелище, и как крупный бизнес и т.д. (более подробно этот вопрос будет рассматриваться в гл. 7).

Туризм — существенная составляющая физической культуры. Активные виды туризма (пеший, вело - водный и др.) являются действенными физическими упражнениями, очень часто имеющими не только оздоровительный, спортивный, но и профессионально-прикладной характер. В то же время существуют и коммерческие виды туризма, которые в большей мере решают задачи познавательного характера и в меньшей степени связаны (или вообще не связаны) с физическими упражнениями и нагрузками оздоровительного характера.

Профессионально-прикладная физическая подготовка связана с процессом профилированного (направленного) использования средств физической культуры и спорта для подготовки к будущей профессии. К этому компоненту физической культуры условно можно отнести и производственную физическую культуру, связанную с оптимизацией трудовых процессов в различных профессиональных сферах труда (повышение и восстановление профессиональной работоспособности, профилактика профессиональных заболеваний и травматизма). В эту же составляющую физической культуры можно включить и специальную физическую подготовку военнослужащих, которая профилируется в соответствии с особенностями службы в различных родах войск.

Физическое совершенство

Это исторически обусловленный идеал физического развития и физической подготовленности человека, оптимально соответствующий требованиям жизни. Конкретные признаки и показатели физического совершенства определяются реальными запросами и условиями жизни общества на каждом историческом этапе и поэтому меняются по мере развития общества.

Взаимодействие с аудиторией (проблемные ситуации, эвристическая беседа.)

Приложение № 2 к методическим материалам по дисциплине (модулю). Конспекты практических (семинарских) занятий по дисциплине (модулю)

КОНСПЕКТЫ ПРАКТИЧЕСКИХ (СЕМИНАРСКИХ) ЗАНЯТИЙ ПО ДИСЦИПЛИНЕ (МОДУЛЮ)

1. **Физическая культура и спорт.**
2. **Тема практического занятия: ОСНОВЫ ФИЗИЧЕСКОЙ КУЛЬТУРЫ И ЗДОРОВОГО ОБРАЗА ЖИЗНИ**
3. **Цели занятия: научиться проводить соматометрическое обследование**
- 4.

№ п/п	Содержание (кратко)	Методы и средства обучения
1	научиться проводить соматометрическое обследование	объяснительно-наглядный (репродуктивный) (беседа, упражнения).

5. Содержание практического (семинарского) занятия и взаимодействие с аудиторией.

Введение.

Приборы и оборудование: ростомер, весы, сантиметровая лента

Ход работы: полученные результаты занесите в таблицу 1

Таблица 1 - Соматометрические методы

Признаки		Семестры							
		1	2	3	4	5	6	7	8
Длина тела, см	сидя								
	стоя								
Масса тела, кг									
Окружность грудной клетки, см	Пауза								
	Вдох								
	Выдох								
	Размах								
Окружность, см	плеча	Напряж.							
		Расслаб.							
	Предплечье								
	Талии								
	Бёдер								
	Бедра								
	Голени								
	Запястья								

1. Научиться измерять окружность плеча.



2. Научиться измерять окружность запястья.



Требования к выполнению практического задания:

Необходимо посмотреть следующий видеоролик по ссылке

[\(25\) Антропометрические замеры с помощью измерительной ленты - YouTube](#)

2. Тема практического занятия.

Физическая культура в общекультурной и профессиональной подготовке студентов культура в общекультурной и профессиональной подготовке студентов.

Вопросы к обсуждению:

Физическая культура, физическое воспитание, физическая подготовленность, двигательная подготовленность, профессионально-прикладная подготовка, спорт, средства физической культуры, методы физической культуры, компоненты физической культуры.

Практические задания:

Необходимо произвести расчеты по следующим показателям телосложения:

Индекс тучности

$$\text{ИТ} = \text{масса (кг)} / \text{длина тела (см)}$$



Показатель более 0,4 по ИТ
– наличие избыточного веса

1.

- Формула расчета нормального веса

$$\text{Нормальный вес тела (кг)} = \frac{\text{Рост (см)} \times \text{Окружность грудной клетки (см)}}{240}$$

- Показатель упитанности

$$\text{Вес (кг)} / \text{Рост (дм)}$$

Степень упитанности	Величина показателя
1. Истощение	2,9 – 3,2
2. Слабая упитанность	3,21 – 3,6
3. Норма	3,61 – 4,5
4. Чрезмерный вес	4,51 – 5,4
5. Ожирение	5,41 и больше

2.

ПОКАЗАТЕЛЬ ПРОПОРЦИОНАЛЬНОСТИ ФИЗИЧЕСКОГО РАЗВИТИЯ

- Позволяет судить об относительной длине ног.
- **ПП ФР** = $[(\text{Рост стоя}_{(\text{см})} - \text{Рост сидя}_{(\text{см})}) / \text{Рост стоя}_{(\text{см})}] \times 100 \%$.
- Оценка результатов:
 - менее 87 % – малая длина ног по отношению к длине туловища,
 - 87-92 % – пропорциональное физическое развитие,
 - больше 92 % – относительно большая длина ног.

3.

4. Формула ППФР – Рост стоя (см) – Рост сидя (см)*100/ Рост сидя (см)



Методы Индексов

- *Масса – ростовой индекс Кетле (ИК).* Весо-ростовой показатель, определяющий идеальный вес, рассчитывается по формуле:
- **ИК = масса тела (г) / рост (см)**

Норма	Женщины	Мужчины
Тонкокостный тип	325-349 г на см роста	350-374 г на см роста
Нормокостный тип	350-374 г на см роста	375-399 г на см роста
Ширококостный тип	375 г на см роста и >	400 г на см роста и >

5.

Индекс талия/бедро (ИТБ)

$$\text{ИТБ} = \frac{\text{ОТ (см)}}{\text{ОБ (см)}}$$



Значение индекса ИТБ в норме ниже 1.

Если значение больше или равно 1, то это показатель сильного ожирения.

Если значение меньше 0,5-0,4, то это показатель предрасположенности к анорексии.

6.

Индекс тучности (ИТ) $\text{ИТ} = \frac{\text{масса, кг}}{\text{рост, м}^2}$

Индекс Эрисмана (ИЭ) $\text{ИЭ} = \frac{\text{ОГ} - \text{рост, см}}{2}$

Индекс Пинье (ИП) $\text{ИП} = \text{рост, см} - (\text{масса, кг} + \text{ОГ, см})$

Индекс мышечного развития (ИМР) $\text{ИМР} = \frac{\text{масса, кг}}{\text{рост, м}^3}$

Относительная величина силы кисти (ОВСК), ОВСК = $\frac{\text{динамометрия, кг} \times 100\%}{\text{масса тела, кг}}$

7.

Индекс Эрисмана

- Оценивает степень развития грудной клетки.
- Формула: окружность груди – полурост
- В норме он равен 13,5 -10

8.

МЕТОД ИНДЕКСОВ

Индексы пропорциональности телосложения
Разностный индекс
Определяется путем вычитания:

Длина туловища (рост сидя) - длина ног
(рост стоя - рост сидя).

Среднее значение для мужчин – 9-11 см,
у женщин – 11-12 см или меньше – это
пропорциональное телосложение. Если
значения больше, то телосложение не
пропорциональное. Чем меньше индекс, тем
больше длина ног и наоборот

- 9.
10. Вычислить **Простой туловищный** (разностный) **показатель** (показатель пропорциональности и телосложения): $ППТ = \text{рост сидя (см)} * 2 - \text{рост} = 96 * 2 - 171 = 21$ Значение индекса выше нормы (12,5) говорит о том, что **тело непропорционально**.

Гармоничность телосложения

- ▶ **Гармоничность телосложения** или **гармоничность пола** определяют по формуле:

$$ГТ (ГС) = A : P \times 100,$$

где ГТ (ГС) – показатель гармоничности строения тела (%), А – окружность грудной клетки в паузе (см), Р – рост (см).

- ▶ **Оценка результатов:**

ГТ (ГС) = 50-55 % - гармоничная;

ГТ (ГС) < 50 % - дисгармоничная, слабое развитие;

ГТ (ГС) > 50 % - дисгармоничное, чрезмерное развитие.

11.

ИНДЕКС ПИНЬЕ – показатель крепости телосложения

- ИП = Рост стоя (см) – (Масса тела (кг) + ОГК (см)),
 - где ОГК – окружность грудной клетки в фазе спокойного выдоха.
 - Если ИП больше 30, то человек – астеник, если 10-30 – нормостеник, если меньше 10 – гиперстеник.
- Оценка результатов:
 - менее 10 – крепкое телосложение,
 - 10-20 – хорошее телосложение,
 - 21-25 – среднее телосложение,
 - 26-35 – слабое телосложение,
 - более 36 – очень слабое телосложение

12.

Индекс развития мускулатуры плеча (ИРМП)

$$\text{ИРМП} = ((\text{ОПН} - \text{ОПП}) / \text{ОПП}) * 100$$

ОПН – окружность плеча в напряжении;
ОПП – окружность плеча в покое

Если полученная величина этого соотношения окажется менее 5, то это будет указывать на недостаточное развитие мускулатуры плеча, её ожирение. Если значение измерений находится в пределах 5 – 12 мускулатура развита нормально; если значение измерений выше 12, то это указывает на сильное развитие мускулатуры плеча



13.

Требования к выполнению практического задания:

Произвести подсчеты результатов с помощью калькулятора и математических расчетов.

ЛИСТ РЕГИСТРАЦИИ ИЗМЕНЕНИЙ

№ п/п	Содержание изменения	Реквизиты документа об утверждении изменения	Дата введения изменения
1.	Утверждена и введена в действие на заседании кафедры физической культуры, спорта и здорового образа жизни на основании Федерального государственного образовательного стандарта высшего образования – бакалавриат по направлению подготовки 20.03.01 Техносферная безопасность (уровень бакалавра), утвержденным приказом Министерства образования и науки Российской Федерации от 25.05.2020гг. № 680	Протокол заседания кафедры охраны природы № 7 от «06» марта 2023 года	01.09.23
2.			
3.			
4.			



Министерство науки и высшего образования Российской Федерации
Федеральное государственное бюджетное образовательное учреждение
высшего образования
«Российский государственный социальный университет»

УТВЕРЖДАЮ

Заместитель руководителя факультета
экологии и природоохранной деятельности

/ А.Н. Островский /
« 25 » апреля 2023 г.

МЕТОДИЧЕСКИЕ МАТЕРИАЛЫ ПО ДИСЦИПЛИНЕ (МОДУЛЮ)

ФИЗИЧЕСКАЯ ЭКОЛОГИЯ

Направление подготовки
«20.03.01 Техносферная безопасность»

Направленность
«Безопасность жизнедеятельности в техносфере»

**ОБРАЗОВАТЕЛЬНАЯ ПРОГРАММА ВЫСШЕГО ОБРАЗОВАНИЯ - ПРОГРАММА
БАКАЛАВРИАТА**

Форма обучения

Очная

Москва, 2023 г.

Методические материалы по дисциплине (модулю) «Физическая экология» разработана на основании федерального государственного образовательного стандарта высшего образования – *бакалавриата* по направлению подготовки 20.03.01 *Техносферная безопасность*, утвержденного приказом Министерства науки и высшего образования Российской Федерации от 25.05.2020 г. № 680, учебного плана по основной профессиональной образовательной программе высшего образования – программе бакалавриата по направлению подготовки 20.03.01 *Техносферная безопасность*

Методические материалы по дисциплине (модулю) разработаны рабочей группой в составе: доцент, канд. биол. наук Реуцкая В.В.

Методические материалы по дисциплине (модулю) обсуждены и утверждены на заседании кафедры экологии и экосистем факультета Экологии и природоохранной деятельности

Протокол от «25» апреля 2023 года № 11

Заведующий кафедрой
Канд. пед. наук, доцент



_____ (подпись) _____ А.В.Гапоненко

Рабочая программа дисциплины (модуля) рекомендована к утверждению представителями организаций-работодателей:

Ассоциация организаций, операторов и специалистов в сфере обращения с отходами «Чистая Страна»
Заместитель исполнительного директора

_____ (подпись) _____ И.В. Яковлева

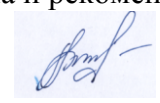
Рабочая программа дисциплины (модуля) рецензирована и рекомендована к утверждению:
Канд. биол. наук, доцент, доцент кафедры геологии, геохимии и ландшафта МГПУ

_____ (подпись) _____ А.Н. ГРЕЧНЕВА

Доктор биол. наук, профессор, профессор кафедры техносферной безопасности и экологии

_____ (подпись) _____ В.М. ЗУБКОВА

СОДЕРЖАНИЕ

1. МЕТОДИЧЕСКИЕ МАТЕРИАЛЫ К ЛЕКЦИОННЫМ, ПРАКТИЧЕСКИМ ЗАНЯТИЯМ	4
1.1. Методические материалы к проведению лекционных занятий по дисциплине (модулю)	4
1.2. Методические материалы по подготовке к практическим занятиям по дисциплине (модулю)	6
1.3. Учебно-наглядные пособия по разделам (темам) дисциплины (модуля)	10
2. МЕТОДИЧЕСКИЕ РЕКОМЕНДАЦИИ ДЛЯ ОБУЧАЮЩИХСЯ ПО ОСВОЕНИЮ ДИСЦИПЛИНЫ (МОДУЛЯ) И САМОСТОЯТЕЛЬНОЙ РАБОТЕ	12
3. МЕТОДИЧЕСКИЕ МАТЕРИАЛЫ, ОПРЕДЕЛЯЮЩИЕ ПРОЦЕДУРЫ ОЦЕНИВАНИЯ ЗНАНИЙ, УМЕНИЙ, НАВЫКОВ И (ИЛИ) ОПЫТА ДЕЯТЕЛЬНОСТИ, ХАРАКТЕРИЗУЮЩИХ ЭТАПЫ ФОРМИРОВАНИЯ КОМПЕТЕНЦИЙ	20
3.1. Организационные основы применения балльно-рейтинговой системы оценки успеваемости обучающихся по дисциплине (модулю)	20
3.2. Проведение текущего контроля успеваемости обучающихся по дисциплине (модулю) в соответствии с балльно-рейтинговой системой оценки успеваемости обучающегося	21
3.3. Проведение промежуточной аттестации обучающихся по дисциплине (модулю) в соответствии с балльно-рейтинговой системой оценки успеваемости обучающегося	22
ЛИСТ РЕГИСТРАЦИИ ИЗМЕНЕНИЙ	24

1. МЕТОДИЧЕСКИЕ МАТЕРИАЛЫ К ЛЕКЦИОННЫМ, ПРАКТИЧЕСКИМ ЗАНЯТИЯМ

1.1. Методические материалы к проведению лекционных занятий по дисциплине (модулю)

Лекция - один из методов обучения, одна из основных системообразующих форм организации учебного процесса в вузе. Лекционное занятие представляет собой систематическое, последовательное, монологическое изложение педагогическим работником учебного материала, как правило, теоретического характера. Такое занятие представляет собой элемент технологии представления учебного материала путем логически стройного, систематически последовательного и ясного изложения.

Цель лекции – организация целенаправленной познавательной деятельности обучающихся по овладению программным материалом дисциплины (модуля). Чтение курса лекций позволяет дать связанное, последовательное изложение материала в соответствии с новейшими данными науки, сообщить слушателям основное содержание предмета в целостном, систематизированном виде. В ряде случаев лекция выполняет функцию основного источника информации: при отсутствии учебников и учебных пособий, чаще по новым курсам; в случае, когда новые научные данные по той или иной теме не нашли отражения в учебниках; отдельные разделы и темы очень сложны для самостоятельного изучения. В таких случаях только лектор может методически помочь обучающимся в освоении сложного материала.

Возможные формы проведения лекций:

- Вводная лекция – один из наиболее важных и трудных видов лекции при чтении систематических курсов. От успеха этой лекции во многом зависит успех усвоения всего курса. Она может содержать: определение дисциплины (модуля); краткую историческую справку о дисциплине (модуле); цели и задачи дисциплины (модуля), ее роль в общей системе обучения и связь со смежными дисциплинами (модулями); основные проблемы (понятия и определения) данной науки; основную и дополнительную учебную литературу; особенности самостоятельной работы обучающихся над дисциплиной (модулем) и формы участия в научно-исследовательской работе; отчетность по курсу.

- Информационная лекция ориентирована на изложение и объяснение обучающимся научной информации, подлежащей осмыслению и запоминанию. Это самый традиционный тип лекций в практике высшей школы.

- Заключительная лекция предназначена для обобщения полученных знаний и раскрытия перспектив дальнейшего развития данной науки.

- Обзорная лекция – это систематизация научных знаний на высоком уровне, допускающая большое число ассоциативных связей в процессе осмысления информации, излагаемой при раскрытии внутрипредметной и межпредметной связей, исключая детализацию и конкретизацию. Как правило, стержень излагаемых теоретических положений составляет научно-понятийная и концептуальная основа всего курса или крупных его разделов.

- Лекция-беседа - непосредственный контакт педагогического работника с аудиторией - диалог. По ходу лекции педагогический работник задает вопросы для выяснения мнений и уровня осведомленности обучающихся по рассматриваемой проблеме.

- Лекция-дискуссия - свободный обмен мнениями в ходе изложения лекционного материала. Педагогический работник активизирует участие в обсуждении отдельными вопросами, сопоставляет между собой различные мнения и тем самым развивает дискуссию, стремясь направить ее в нужное русло.

- Лекция с применением обратной связи включает в себе то, что в начале и конце каждого раздела лекции задаются вопросы. Первый - для того, чтобы узнать, насколько обучающиеся ориентируются в излагаемом материале, вопрос в конце раздела предназначен

для выяснения степени усвоения только что изложенного материала. При неудовлетворительных результатах контрольного опроса педагогический работник возвращается к уже прочитанному разделу, изменив при этом методику подачи материала.

- Проблемная лекция опирается на логику последовательно моделируемых проблемных ситуаций путем постановки проблемных вопросов или предъявления проблемных задач. Проблемный вопрос — это диалектическое противоречие, требующее для своего решения размышления, сравнения, поиска, приобретения и применения новых знаний. Проблемная задача содержит дополнительную вводную информацию и при необходимости некоторые ориентиры поиска ее решения.

- Программированная лекция - консультация – педагогический работник сам составляет и предлагает обучающимся вопросы. На подготовленные вопросы педагогический работник сначала просит ответить обучающихся, а затем проводит анализ и обсуждение неправильных ответов. В лекциях можно использовать наглядные материалы, а также подготовить презентацию. Что касается презентации, то в качестве визуальной поддержки ее можно органично интегрировать во все вышеупомянутые лекции. В то же время лекцию-презентацию возможно выделить и в качестве самостоятельной формы. Лекция-презентация должна отражать суть основных и (или) проблемных вопросов лекции, на которые особо следует обратить внимание обучающихся. В условиях применения активного метода проведения занятий презентация представляется весьма удачным способом донесения информации до слушателей. Единственное, на что следует обратить внимание при подготовке слайдов, - это их оформление и текст. Слайд не должен быть перегружен картинками и лишней информацией, которая будет отвлекать от основного аспекта того или иного вопроса лекции. Во время лекции можно задавать вопросы аудитории в отношении того или иного слайда, тем самым еще больше вовлекая обучающихся в проблематику.

Краткое содержание лекционных занятий

Наименование разделов и тем	Содержание учебного материала
РАЗДЕЛ 1. ОСНОВНЫЕ АБИОТИЧЕСКИЕ ФАКТОРЫ УСТОЙЧИВОСТИ БИОСФЕРЫ.	
Тема 1.1 Солнечное излучение. Геоманнитное поле и образование магнитосферы.	Судьба солнечного излучения в атмосфере. Солнце и климат Земли. Фотосинтез. Энергетика экосистем в свете основных законов термодинамики. Происхождение магнитного поля Земли. Геоманнитное поле. Образование магнитосферы Земли. Внутренний и внешний радиационные пояса Земли
Тема 1.2 Озоновый слой в атмосфере Земли. Парниковый эффект в атмосфере Земли.	Эволюция химического состава атмосферы и образование озона. Цикл Чепмена и озоновый фильтр Земли. Проблема разрушения озонового слоя. Механизм парникового эффекта в Земной атмосфере. Парниковые газы.
РАЗДЕЛ 2. КОСМИЧЕСКИЕ ВОЗДЕЙСТВИЯ НА ГЕОСИСТЕМЫ.	
Тема 2.1. Корпускулярное воздействие Солнца. Космические лучи. Гравитационные воздействия на геосистемы.	Солнечный ветер. Солнечные вспышки. Механизм воздействия солнечного ионизирующего излучения на климат Земли. Космические лучи и грозовое электричество. Гравитационное поле Земли. Движение планет. Законы Кеплера. Приливы и отливы. Влияние Солнца на атмосферу Земли. Влияние Луны на земную кору и океан
Тема 2.2 Космическое гамма- и рентгеновское излучение.	Природа источников рентгеновского излучения. Рентгеновские тесные двойные системы. Транзитные рентгеновские источники или рентгеновские новые.

Вспыхивающие рентгеновские источники – барстеры. Вырожденные карлики – источники рентгеновского излучения Источники гамма-излучения: гамма-всплеск Источники гамма-излучения: гиперновая.
--

1.2. Методические материалы по подготовке к практическим занятиям по дисциплине (модулю)

Практические (семинарские) занятия - одна из форм учебного занятия, направленная на развитие самостоятельности обучающихся и приобретение умений и навыков. Данные учебные занятия углубляют, расширяют, детализируют полученные ранее знания. Практическое занятие предполагает выполнение обучающимися по заданию и под руководством преподавателей одной или нескольких практических работ.

Цель практических занятий и семинаров состоит в развитии познавательных способностей, самостоятельности мышления и творческой активности обучающихся; углублении, расширении, детализировании знаний, полученных на лекции в обобщенной форме, и содействии выработке навыков профессиональной деятельности. В отдельных случаях на практических занятиях и семинарах руководителем занятия сообщаются дополнительные знания.

Для достижения поставленных целей и решения требуемого перечня задач практические занятия и семинары проводятся традиционными технологиями или с использованием активных и интерактивных образовательных технологий.

Возможные формы проведения практических (семинарских) занятий:

- Деловая игра - это метод группового обучения совместной деятельности в процессе решения общих задач в условиях максимально возможного приближения к реальным проблемным ситуациям. Имитационные игры - на занятиях имитируется деятельность какой-либо организации, предприятия или его подразделения. Имитироваться могут события, конкретная деятельность людей (деловое совещание, обсуждение плана) и обстановка, условия, в которых происходит событие или осуществляется деятельность (кабинет начальника цеха, зал заседаний). Исполнение ролей (ролевые игры) - в этих играх отрабатывается тактика поведения, действий, выполнение функций и обязанностей конкретного лица. Для проведения игр с исполнением роли разрабатывается модель-пьеса ситуации, между студентами распределяются роли с «обязательным содержанием», характеризующиеся различными интересами; в процессе их взаимодействия должно быть найдено компромиссное решение. «Деловой театр» (метод инсценировки) - в нем разыгрывается какая-либо ситуация, поведение человека в этой обстановке, обучающийся должен вжиться в образ определенного лица, понять его действия, оценить обстановку и найти правильную линию поведения. Основная задача метода инсценировки - научить ориентироваться в различных обстоятельствах, давать объективную оценку своему поведению, учитывать возможности других людей, влиять на их интересы, потребности и деятельность, не прибегая к формальным атрибутам власти, к приказу.

- Игровое проектирование - является практическим занятием или циклом занятий, суть которых состоит в разработке инженерного, конструкторского, технологического и других видов проектов в игровых условиях, максимально воссоздающих реальность. Этот метод отличается высокой степенью сочетания индивидуальной и совместной работы обучающихся.

- Познавательно-дидактические игры не относятся к деловым играм. Они предполагают лишь включение изучаемого материала в необычный игровой контекст и иногда содержат лишь элементы ролевых игр. Такие игры могут проводиться в виде копирования научных, культурных, социальных явлений (конкурс знатоков, «Поле чудес», КВН и т.д.) и в виде предметно-содержательных моделей, (например, игры-путешествия, когда надо разработать рациональный маршрут, пользуясь различными картами).

- Анализ конкретных ситуаций. Конкретная ситуация – это любое событие, которое содержит в себе противоречие или вступает в противоречие с окружающей средой. Ситуации могут нести в себе как позитивный, так и отрицательный опыт. Все ситуации делятся на простые, критические и экстремальные.

- Кейс-метод (от английского case – случай, ситуация) – усовершенствованный метод анализа конкретных ситуаций, метод активного проблемно-ситуационного анализа, основанный на обучении путем решения конкретных задач – ситуаций (решение кейсов). Непосредственная цель метода case-study - обучающиеся должны проанализировать ситуацию, разобраться в сути проблем, предложить возможные решения и выбрать лучшее из них. Кейсы делятся на практические (отражающие реальные жизненные ситуации), обучающие (искусственно созданные, содержащие значительные элементы условности при отражении в нем жизни) и исследовательские (ориентированные на проведение исследовательской деятельности посредством применения метода моделирования). Метод конкретных ситуаций (метод case-study) относится к неигровым имитационным активным методам обучения.

- Тренинг (англ. training от train — обучать, воспитывать) – метод активного обучения, направленный на развитие знаний, умений и навыков и социальных установок. Тренинг – форма интерактивного обучения, целью которого является развитие компетентности межличностного и профессионального поведения в общении. Достоинство тренинга заключается в том, что он обеспечивает активное вовлечение всех участников в процесс обучения. Можно выделить основные типы тренингов по критерию направленности воздействия и изменений – навыковый, психотерапевтический, социально-психологический, бизнес-тренинг.

- Метод Сократа (Майевтика) – метод вопросов, предполагающих критическое отношение к догматическим утверждениям, называется еще как метод «сократовской иронии». Это умение извлекать скрытое в человеке знание с помощью искусных наводящих вопросов, подразумевающего короткий, простой и заранее предсказуемый ответ.

- Интерактивная лекция – выступление ведущего обучающего перед большой аудиторией с применением следующих активных форм обучения: дискуссия, беседа, демонстрация слайдов или учебных фильмов, мозговой штурм.

- Групповая, научная дискуссия, диспут. Дискуссия — это целенаправленное обсуждение конкретного вопроса, сопровождающееся обменом мнениями, идеями между двумя и более лицами. Задача дискуссии - обнаружить различия в понимании вопроса и в споре установить истину. Дискуссии могут быть свободными и управляемыми. К технике управляемой дискуссии относятся: четкое определение цели, прогнозирование реакции оппонентов, планирование своего поведения, ограничение времени на выступления и их заданная очередность. Разновидностью свободной дискуссии является форум, где каждому желающему дается неограниченное время на выступление, при условии, что его выступление вызывает интерес аудитории. Каждый конкретный форум имеет свою тематику — достаточно широкую, чтобы в её пределах можно было вести многоплановое обсуждение.

- Дебаты – это четко структурированный и специально организованный публичный обмен мыслями между двумя сторонами по актуальным темам. Это разновидность публичной дискуссии участников дебатов, направляющая на переубеждение в своей правоте третьей стороны, а не друг друга. Поэтому вербальные и невербальные средства, которые используются участниками дебатов, имеют целью получения определённого результата — сформировать у слушателей положительное впечатление от собственной позиции.

- Метод работы в малых группах. Групповое обсуждение кого-либо вопроса направлено на достижение лучшего взаимопонимания и нахождения истины. Групповое обсуждение способствует лучшему усвоению изучаемого материала. Оптимальное количество участников - 5-7 человек. Перед обучающимися ставится проблема, выделяется определенное время, в течение которого они должны подготовить аргументированный обдуманный ответ. Педагогический работник может устанавливать правила проведения группового обсуждения – задавать определенные рамки обсуждения, ввести алгоритм выработки общего мнения, назначить лидера и др.

- Круглый стол - общество, собрание в рамках более крупного мероприятия (съезда, симпозиума, конференции). Мероприятие, как правило, на которое приглашаются эксперты и специалисты из разных сфер деятельности для обсуждения актуальных вопросов. Данная модель обсуждения, основываясь на соглашениях, в качестве итогов даёт результаты, которые, в свою очередь, являются новыми соглашениями.

- Коллоквиум - (лат. colloquium — разговор, беседа) - одна из форм учебных занятий в системе образования, имеющая целью выяснение и повышение знаний обучающихся. На коллоквиумах обсуждаются: отдельные части, разделы, темы, вопросы изучаемого курса (обычно не включаемые в тематику семинарских и других практических учебных занятий), рефераты, проекты и др. работы обучающихся. Это научные собрания, на которых заслушиваются и обсуждаются доклады. Коллоквиум – это и форма контроля, массового опроса, позволяющая преподавателю в сравнительно небольшой срок выяснить уровень знаний студентов по данной теме дисциплины. Коллоквиум проходит обычно в форме дискуссии, в ходе которой обучающимся предоставляется возможность высказать свою точку зрения на рассматриваемую проблему, учиться обосновывать и защищать ее. Аргументируя и отстаивая свое мнение, обучающийся в то же время демонстрирует, насколько глубоко и осознанно он усвоил изученный материал.

- Метод «мозговой штурм» (мозговой штурм, мозговая атака, англ. brainstorming) — оперативный метод решения проблемы на основе стимулирования творческой активности, при котором участникам обсуждения предлагают высказывать как можно большее количество вариантов решения, в том числе самых фантастичных. Затем из общего числа высказанных идей отбирают наиболее удачные, которые могут быть использованы на практике. Является методом экспертного оценивания.

- Метод проектов - это способ достижения дидактической цели через детальную разработку проблемы (технология), которая должна завершиться вполне реальным, осязаемым практическим результатом, оформленным тем или иным образом; это совокупность приёмов, действий обучающихся в их определённой последовательности для достижения поставленной задачи – решения проблемы, лично значимой для учащихся и оформленной в виде некоего конечного продукта. Основное предназначение метода проектов состоит в предоставлении учащимся возможности самостоятельного приобретения знаний в процессе решения практических задач или проблем, требующего интеграции знаний из различных предметных областей.

- Брифинг - (англ. briefing от англ. brief – короткий, недолгий) – краткая пресс-конференция, посвященная одному вопросу. Основное отличие: отсутствует презентационная часть. То есть практически сразу идут ответы на вопросы журналистов.

- Метод портфолио (итал. portfolio — 'портфель, англ. - папка для документов) - современная образовательная технология, в основе которой используется метод аутентичного оценивания результатов образовательной и профессиональной деятельности. Портфолио как подборка сертифицированных достижений, наиболее значимых работ и отзывов на них.

Вопросы для самоподготовки к практическим (семинарским) занятиям по разделам (темам) дисциплины (модуля)

РАЗДЕЛ 1. ОСНОВНЫЕ АБИОТИЧЕСКИЕ ФАКТОРЫ УСТОЙЧИВОСТИ БИОСФЕРЫ.

Тема 1.1 Солнечное излучение. Геомагнитное поле и образование магнитосферы.

1. Судьба солнечного излучения в атмосфере.
2. Солнце и климат Земли.
3. Фотосинтез.
4. Энергетика экосистем в свете основных законов термодинамики.
5. Происхождение магнитного поля Земли.

6. Геомагнитное поле.
7. Образование магнитосфера Земли.
8. Внутренний и внешний радиационные пояса Земли

Тема 1.2 Озоновый слой в атмосфере Земли. Парниковый эффект в атмосфере Земли.

Вопросы для самоподготовки:

1. Эволюция химического состава атмосферы и образование озона.
2. Цикл Чепмена и озоновый фильтр Земли.
3. Проблема разрушения озонового слоя
4. Механизм парникового эффекта в Земной атмосфере.
5. Парниковые газы.

РАЗДЕЛ 2. КОСМИЧЕСКИЕ ВОЗДЕЙСТВИЯ НА ГЕОСИСТЕМЫ.

Тема 2.1. Корпускулярное воздействие Солнца. Космические лучи. Гравитационные воздействия на геосистемы.

Вопросы для самоподготовки:

1. Солнечный ветер
2. Солнечные вспышки
3. Механизм воздействия солнечного ионизирующего излучения на климат Земли
4. Космические лучи и грозное электричество
5. Гравитационное поле Земли
6. Движение планет. Законы Кеплера
1. Приливы и отливы.
2. Влияние Солнца на атмосферу Земли.
3. Влияние Луны на земную кору и океан

Тема 2.2 Космическое гамма- и рентгеновское излучение.

Вопросы для самоподготовки:

1. Природа источников рентгеновского излучения
2. Рентгеновские тесные двойные системы
3. Транзитные рентгеновские источники или рентгеновские новые
4. Вспыхивающие рентгеновские источники – барстеры.
5. Вырожденные карлики – источники рентгеновского излучения
6. Источники гамма-излучения: гамма-всплеск
7. Источники гамма-излучения: гиперновая

1.3. Учебно-наглядные пособия по разделам (темам) дисциплины (модуля)
РАЗДЕЛ 1. ОСНОВНЫЕ АБИОТИЧЕСКИЕ ФАКТОРЫ УСТОЙЧИВОСТИ БИОСФЕРЫ.

Тема 1.1 Солнечное излучение. Геомагнитное поле и образование магнитосферы.



Рисунок 1. Магнитное поле Земли.

Тема 1.2 Озоновый слой в атмосфере Земли. Парниковый эффект в атмосфере Земли.

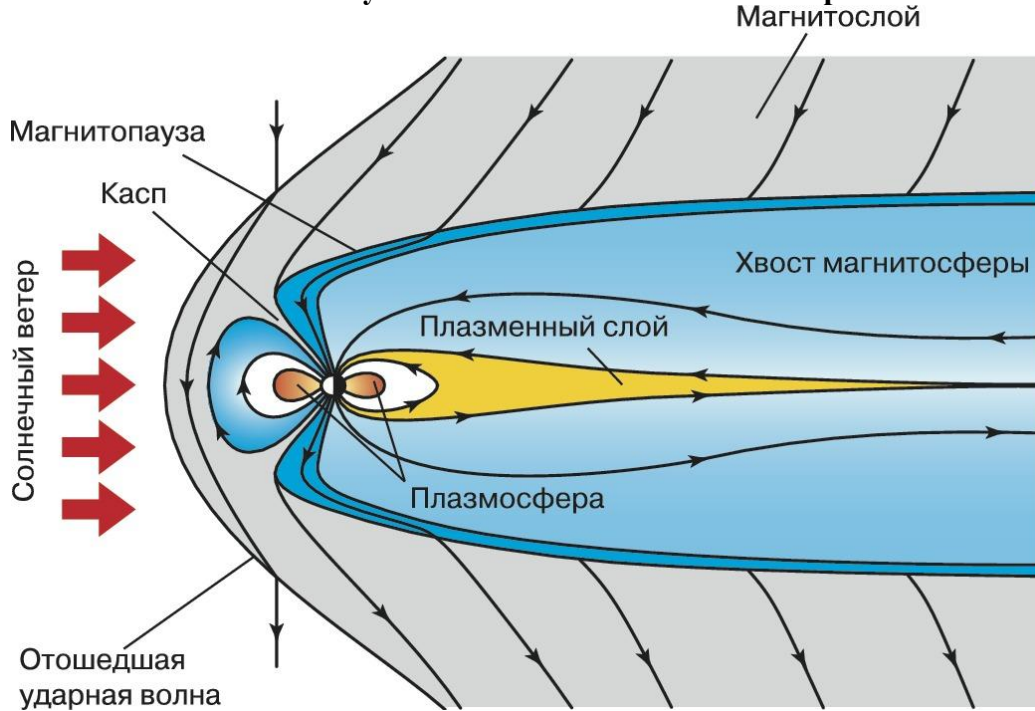

Рисунок 2. Парниковый эффект.

РАЗДЕЛ 2. КОСМИЧЕСКИЕ ВОЗДЕЙСТВИЯ НА ГЕОСИСТЕМЫ.

Тема 2.1. Корпускулярное воздействие Солнца. Космические лучи. Гравитационные воздействия на геосистемы.

Корпускулярное излучение

- **Вызывает:**
 - **а).** Магнитные бури – кратковременное изменение магнитного поля Земли;
 - **б).** Полярное сияние = проникновение по полюсам в атмосферу частиц, вызывающих свечение атмосферы на высотах 80 - 1000км. (преобладают зеленые и красные линии кислорода).
 - **в).** Изменение тропосферы = сказывается на погоде.
 - **г).** Влияние на биосферу = в частности человека: состояние здоровья, неблагоприятные дни и т.д.
- д).** Пополняет частицами радиационные пояса Земли и хвост магнитосферы Земли, вытянутый в сторону, противоположную от Солнца.



Рисунок 3. Корпускулярное излучение.

Тема 2.2 Космическое гамма- и рентгеновское излучение.

Рентгеновское излучение

Рентгеновское излучение возникает при торможении быстрых заряженных частиц (электронов, протонов и пр.), а также в результате процессов, происходящих внутри электронных оболочек атомов.



Применение :
медицина,
физика, химия,
биология,
техника,
криминалистика,
искусствоведение

Рисунок 4. Рентгеновское излучение.

2. МЕТОДИЧЕСКИЕ РЕКОМЕНДАЦИИ ДЛЯ ОБУЧАЮЩИХСЯ ПО ОСВОЕНИЮ ДИСЦИПЛИНЫ (МОДУЛЯ) И САМОСТОЯТЕЛЬНОЙ РАБОТЕ

Освоение обучающимся дисциплины (модуля) «Физическая экология» предполагает изучение материалов дисциплины на аудиторных занятиях и в ходе самостоятельной работы. Аудиторные занятия проходят в форме лекций, семинаров, практических и лабораторных занятий. Самостоятельная работа включает разнообразный комплекс видов и форм работы обучающихся.

Для успешного освоения дисциплины (модуля) и достижения поставленных целей необходимо внимательно ознакомиться с рабочей программы дисциплины (модуля), доступной в электронной информационно-образовательной среде РГСУ.

Следует обратить внимание на списки основной и дополнительной литературы, на предлагаемые преподавателем ресурсы информационно-телекоммуникационной сети Интернет. Эта информация необходима для самостоятельной работы обучающегося.

При подготовке к аудиторным занятиям необходимо помнить особенности каждой формы его проведения.

Подготовка к учебному занятию лекционного типа заключается в следующем.

С целью обеспечения успешного обучения обучающийся должен готовиться к лекции, поскольку она является важнейшей формой организации учебного процесса, поскольку:

- знакомит с новым учебным материалом;
- разъясняет учебные элементы, трудные для понимания;
- систематизирует учебный материал;
- ориентирует в учебном процессе.

С этой целью:

- внимательно прочитайте материал предыдущей лекции;
- ознакомьтесь с учебным материалом по учебнику и учебным пособиям с темой прочитанной лекции;
- внесите дополнения к полученным ранее знаниям по теме лекции на полях лекционной тетради;
- запишите возможные вопросы, которые вы зададите лектору на лекции по материалу изученной лекции;
- постарайтесь уяснить место изучаемой темы в своей подготовке;
- узнайте тему предстоящей лекции (по тематическому плану, по информации лектора) и запишите информацию, которой вы владеете по данному вопросу.

Подготовка к занятию семинарского типа.

При подготовке и работе во время проведения занятий семинарского типа следует обратить внимание на следующие моменты: на процесс предварительной подготовки, на работу во время занятия, обработку полученных результатов, исправление полученных замечаний.

Предварительная подготовка к учебному занятию семинарского типа заключается в изучении теоретического материала в отведенное для самостоятельной работы время, ознакомление с инструктивными материалами с целью осознания задач практического занятия, техники безопасности при работе с приборами, веществами.

Работа во время проведения учебного занятия семинарского типа включает:

- консультирование студентов преподавателями и вспомогательным персоналом с целью предоставления исчерпывающей информации, необходимой для самостоятельного выполнения предложенных преподавателем задач.
- самостоятельное выполнение заданий согласно обозначенной рабочей программой дисциплины (модуля) тематики.

Самостоятельная работа.

Самостоятельная работа - планируемая учебная, учебно-исследовательская, научно-исследовательская работа студентов, выполняемая во внеаудиторное (аудиторное) время по заданию и при методическом руководстве преподавателя, но без его непосредственного участия (при частичном непосредственном участии преподавателя, оставляющем ведущую роль за работой студентов).

Для более углубленного изучения темы задания для самостоятельной работы рекомендуется выполнять параллельно с изучением данной темы. При выполнении заданий по возможности используйте наглядное представление материала.

Самостоятельная работа студентов в ВУЗе является важным видом учебной и научной деятельности студента. Самостоятельная работа студентов играет значительную роль в рейтинговой технологии обучения.

К современному специалисту в области медицины общество предъявляет достаточно широкий перечень требований, среди которых немаловажное значение имеет наличие у выпускников определенных навыков (компетенций) и умения самостоятельно добывать знания из различных источников, систематизировать полученную информацию, давать оценку конкретной профессиональной ситуации. Формирование такого умения происходит в течение всего периода обучения.

В процессе самостоятельной работы студент приобретает необходимые для будущей специальности компетенции, навыки самоорганизации, самоконтроля, самоуправления, саморефлексии и становится активным самостоятельным субъектом учебной деятельности.

Самостоятельная работа студентов должна оказывать важное влияние на формирование личности будущего специалиста, его компетентность. Каждый студент самостоятельно определяет режим своей работы и меру труда, затрачиваемого на овладение учебным содержанием по каждой дисциплине. Он выполняет внеаудиторную работу по личному индивидуальному плану, в зависимости от его подготовки, времени и других условий.

Виды самостоятельной работы.

Работа с литературой.

При работе с книгой необходимо подобрать литературу, научиться правильно ее читать, вести записи. Для подбора литературы в библиотеке используются алфавитный и систематический каталоги. Важно помнить, что рациональные навыки работы с книгой - это всегда большая экономия времени и сил. Правильный подбор учебников рекомендуется преподавателем, читающим лекционный курс. Необходимая литература может быть также указана в методических разработках по данному курсу. Изучая материал по учебнику, следует переходить к следующему вопросу только после правильного уяснения предыдущего, описывая на бумаге все выкладки и вычисления (в том числе те, которые в учебнике опущены или на лекции даны для самостоятельного вывода). При изучении любой дисциплины большую и важную роль играет самостоятельная индивидуальная работа. Особое внимание следует обратить на определение основных понятий курса. Студент должен подробно разбирать примеры, которые поясняют такие определения, и уметь строить аналогичные примеры самостоятельно. Нужно добиваться точного представления о том, что изучаешь. Полезно составлять опорные конспекты. При изучении материала по учебнику полезно в тетради (на специально отведенных полях) дополнять конспект лекций. Там же следует отмечать вопросы, выделенные студентом для консультации с преподавателем. Выводы, полученные в результате изучения, рекомендуется в конспекте выделять, чтобы они при перечитывании записей лучше запоминались. Опыт показывает, что многим студентам помогает составление листа опорных сигналов, содержащего важнейшие и наиболее часто употребляемые формулы и понятия. Такой лист помогает запомнить формулы, основные положения лекции, а также может служить постоянным справочником для студента. Различают два вида чтения: первичное и вторичное. Первичное - это внимательное, неторопливое чтение, при котором можно остановиться на трудных местах.

Задача вторичного чтения - полное усвоение смысла целого (по счету это чтение может быть и не вторым, а третьим или четвертым). Самостоятельная работа с учебниками и книгами (а также самостоятельное теоретическое исследование проблем, обозначенных преподавателем на лекциях) – это важнейшее условие формирования у себя научного способа познания.

Чтение научного текста является частью познавательной деятельности. Ее цель – извлечение из текста необходимой информации. От того насколько осознанно читающим собственная внутренняя установка при обращении к печатному слову (найти нужные сведения, усвоить информацию полностью или частично, критически проанализировать материал и т.п.) во многом зависит эффективность осуществляемого действия.

Методические рекомендации по составлению конспекта:

1. Внимательно прочитайте текст. Уточните в справочной литературе непонятные слова. При записи не забудьте вынести справочные данные на поля конспекта;
2. Выделите главное, составьте план;
3. Кратко сформулируйте основные положения текста, отметьте аргументацию автора;
4. Законспектируйте материал, четко следуя пунктам плана. При конспектировании старайтесь выразить мысль своими словами. Записи следует вести четко, ясно.
5. Грамотно записывайте цитаты. Цитируя, учитывайте лаконичность, значимость мысли. В тексте конспекта желательно приводить не только тезисные положения, но и их доказательства. При оформлении конспекта необходимо стремиться к емкости каждого предложения. Мысли автора книги следует излагать кратко, заботясь о стиле и выразительности написанного. Число дополнительных элементов конспекта должно быть логически обоснованным, записи должны распределяться в определенной последовательности, отвечающей логической структуре произведения. Для уточнения и дополнения необходимо оставлять поля. Овладение навыками конспектирования требует от студента целеустремленности, повседневной самостоятельной работы.

Методические материалы по самостоятельному решению задач

При самостоятельном решении задач нужно обосновывать каждый этап решения, исходя из теоретических положений курса. Если студент видит несколько путей решения проблемы (задачи), то нужно сравнить их и выбрать самый рациональный. Полезно до начала вычислений составить краткий план решения проблемы (задачи). Решение проблемных задач или примеров следует излагать подробно, вычисления располагать в строгом порядке, отделяя вспомогательные вычисления от основных. Решения при необходимости нужно сопровождать комментариями, схемами, чертежами и рисунками. Следует помнить, что решение каждой учебной задачи должно доводиться до окончательного логического ответа, которого требует условие, и по возможности с выводом. Полученный ответ следует проверить способами, вытекающими из существа данной задачи. Полезно также (если возможно) решать несколькими способами и сравнить полученные результаты. Решение задач данного типа нужно продолжать до приобретения твердых навыков в их решении.

Методические материалы к выполнению реферата

Реферат (от лат. referre – сообщать) – краткое изложение в письменном виде или в форме публикации доклада, содержания научного труда (трудов), литературы по теме. Работа над рефератом условно разделяется на выбор темы, подбор литературы, подготовку и защиту плана; написание теоретической части и всего текста с указанием библиографических данных используемых источников, подготовку доклада, выступление с ним. Тематика рефератов полностью связана с основными вопросами изучаемого курса.

Список литературы к темам не дается, и обучающиеся самостоятельно ведут библиографический поиск, причем им не рекомендуется ограничиваться университетской библиотекой.

Важно учитывать, что написание реферата требует от обучающихся определенных усилий. Особое внимание следует уделить подбору литературы, методике ее изучения с целью отбора и обработки собранного материала, обоснованию актуальности темы и теоретического уровня обоснованности используемых в качестве примеров фактов какой-либо деятельности.

Выбрав тему реферата, начав работу над литературой, необходимо составить план. Изучая литературу, продолжается обдумывание темы, осмысливание прочитанного, делаются выписки, сопоставляются точки зрения разных авторов и т.д. Реферативная работа сводится к тому, чтобы в ней выделились две взаимосвязанные стороны: во-первых, ее следует рассматривать как учебное задание, которое должен выполнить обучаемый, а во-вторых, как форму научной работы, творческого воображения при выполнении учебного задания.

Наличие плана реферата позволяет контролировать ход работы, избежать формального переписывания текстов из первоисточников.

Оформление реферата включает титульный лист, оглавление и краткий список использованной литературы. Список использованной литературы размещается на последней странице рукописи или печатной форме реферата. Реферат выполняется в письменной или печатной форме на белых листах формата А4 (210 x 297 мм). Шрифт Times New Roman, кегель 14, через 1,5 интервала при соблюдении следующих размеров текста: верхнее поле – 25 мм, нижнее – 20 мм, левое – 30 мм, правое – 15 мм. Нумерация страниц производится вверху листа, по центру. Титульный лист нумерации не подлежит.

Рефераты должны быть написаны простым, ясным языком, без претензий на наукообразность. Следует избегать сложных грамматических оборотов, непривычных терминов и символов. Если же такие термины и символы все-таки приводятся, то необходимо разъяснять их значение при первом упоминании в тексте реферата.

Объем реферата предполагает тщательный отбор информации, необходимой для краткого изложения вопроса. Важнейший этап – редактирование готового текста реферата и подготовка к обсуждению. Обсуждение требует хорошей ориентации в материале темы, умения выделить главное, поставить дискуссионный вопрос, привлечь внимание слушателей к интересной литературе, логично и убедительно изложить свои мысли.

Рефераты обязательно подлежат защите. Процедура защиты начинается с определения оппонентов защищающего свою работу. Они стремятся дать основательный анализ работы обучающимся, обращают внимание на положительные моменты и недостатки реферата, дают общую оценку содержанию, форме преподнесения материала, характеру использованной литературы. Иногда они дополняют тот или иной раздел реферата. Последнее особенно ценно, ибо говорит о глубоком знании обучающимся-оппонентом изучаемой проблемы.

Обсуждение не ограничивается выслушиванием оппонентов. Другие обучающиеся имеют право уточнить или опровергнуть какое-либо утверждение. Преподаватель предлагает любому обучающемуся задать вопрос по существу доклада или попытаться подвести итог обсуждению.

Алгоритм работы над рефератом

Выбор темы

Тема должна быть сформулирована грамотно (с литературной точки зрения);

В названии реферата следует поставить четкие рамки рассмотрения темы;

Желательно избегать слишком длинных названий;

Следует по возможности воздерживаться от использования в названии спорных с научной точки зрения терминов, излишней наукообразности, а также чрезмерного упрощения формулировок.

Реферат следует составлять из пяти основных частей: введения; основной части; заключения; списка литературы; приложений.

Основные требования к введению:

Во введении не следует концентрироваться на содержании; введение должно включать краткое обоснование актуальности темы реферата, где требуется показать, почему данный вопрос может представлять научный интерес и есть ли связь представляемого материала с современностью. Таким образом, тема реферата должна быть актуальна либо с научной точки зрения, либо с современных позиций.

Очень важно выделить цель, а также задачи, которые требуется решить для выполнения цели.

Введение должно содержать краткий обзор изученной литературы, в котором указывается взятый из того или иного источника материал, кратко анализируются изученные источники, показываются их сильные и слабые стороны;

Объем введения составляет две страницы текста.

Требования к основной части реферата:

- Основная часть содержит материал, отобранный для рассмотрения проблемы;
- Также основная часть должна включать в себя собственно мнение обучающихся и сформулированные самостоятельные выводы, опирающиеся на приведенные факты;
- Материал, представленный в основной части, должен быть логически изложен и распределен по параграфам, имеющим свои названия;
- В изложении основной части необходимо использовать сноски (в первую очередь, когда приводятся цифры и чьи-то цитаты);
- Основная часть должна содержать иллюстративный материал (графики, таблицы и т. д.);
- Объем основной части составляет около 10 страниц.

Требования к заключению:

- В заключении формулируются выводы по параграфам, обращается внимание на выдвинутые во введении задачи и цели;
- Заключение должно быть четким, кратким, вытекающим из содержания основной части.

Требования к оформлению списка литературы (по ГОСТу):

Необходимо соблюдать правильность последовательности записи источников: сначала следует писать фамилию, а после инициалы; название работы не ставится в кавычки; после названия сокращенно пишется место издания; затем идет год издания; наконец, называется процитированная страница.

Критерии оценки реферата

Обучающийся, защищающий реферат, должен рассказать о его актуальности, поставленных целях и задачах, изученной литературе, структуре основной части, сделанных в ходе работы выводах.

По окончании выступления ему может быть задано несколько вопросов по представленной проблеме.

Оценка складывается из соблюдения требований к реферату, грамотного раскрытия темы, умения четко рассказывать о представленном реферате, способности понять суть задаваемых по работе вопросов и найти точные ответы на них.

Методические материалы к выполнению эссе

Эссе – литературное произведение небольшого объема, обычно прозаическое, свободной композиции, передающее индивидуальные впечатления, суждения, соображения автора о той или иной проблеме, теме, о том или ином событии или явлении. Это вид самостоятельной исследовательской работы обучающихся, с целью углубления и закрепления теоретических знаний и освоения практических навыков. Цель эссе состоит в развитии самостоятельного творческого мышления и письменного изложения собственных мыслей. При написании эссе обучающийся должен представить развернутый письменный ответ на теоретический или практический актуальный вопрос, объявленный преподавателем в аудитории непосредственно перед ее написанием. В процессе написания эссе разрешается пользоваться нормативно-правовыми актами, конспектом лекций (в печатном виде). Использование интернет-ресурсов не допускается. Темы эссе преподаватель предлагает из числа тех, которые обучающиеся уже рассматривали на лекциях или семинарских занятиях, исходя из содержания заданий в составе оценочных средств. По решению преподавателя, в качестве темы эссе может быть выбрана одна или несколько тем, которые могут быть распределены между обучающимися по желанию.

Требования к выполнению эссе:

1. Проводится письменно.

2. Эссе выполняется на компьютере (гарнитура Times New Roman, шрифт 14) через 1,5 интервала с полями: верхнее, нижнее – 2; правое – 3; левое – 1,5. Отступ первой строки абзаца – 1,25. Сноски – постраничные. Таблицы и рисунки встраиваются в текст работы. При этом обязательный заголовок таблицы надо размещать над табличным полем, а рисунки сопровождать подрисовочными подписями. При включении в эссе нескольких таблиц и/или рисунков их нумерация обязательна. Обязательна и нумерация страниц. Их целесообразно проставлять внизу страницы – по середине или в правом углу. Номер страницы не ставится на титульном листе, но в общее число страниц он включается. Объем эссе, без учета приложений, не должен превышать 5 страниц. Значительное превышение установленного объема является недостатком работы и указывает на то, что обучающийся не сумел отобрать и переработать необходимый материал.

3. Работа должна содержать собственные умозаключения, по сути, поставленной проблемы, включать самостоятельно проведенный анализ, по сути, этой проблемы, выводы, обобщающие авторскую позицию по поставленной проблеме.

Критерии оценки эссе:

«Отлично» – исключительные знания материала, абсолютное понимание сути, безукоризненное знание основных понятий и положений, логически и лексически грамотно изложенный, содержательный, аргументированный, конкретный и исчерпывающий ответ.

«Хорошо» – глубокие знания материала, правильное понимание сути, знание основных понятий и положений, содержательный, полный и конкретный ответ.

«Удовлетворительно» – твердые, но недостаточно полные знания, верное понимание сути, в целом правильный ответ.

«Неудовлетворительно» – непонимание сущности задания, грубые ошибки в ответе.

Методические материалы по выполнению тестирования.

Тестовые задания содержат вопросы и 3-4 варианта ответа по базовым положениям изучаемой темы/раздела, составлены с расчетом на знания, полученные обучающимся в процессе изучения темы/раздела.

Тестовые задания выполняются в письменной форме и сдаются преподавателю, ведущему дисциплину (модуль). На выполнение тестовых заданий обучающимся отводится 45 минут.

При обработке результатов оценочной процедуры используются: критерии оценки по содержанию и качеству полученных ответов, ключи, оценочные листы.

Критерии оценки теста:

- «Зачтено» - если обучающийся правильно выполнил не менее 2/3 всей работы или допустил не более одной грубой ошибки и двух недочетов, не более одной грубой и одной негрубой ошибки, не более трех негрубых ошибок, одной негрубой ошибки и трех недочетов, при наличии четырех-пяти недочетов.
- «Не зачтено» - если число ошибок и недочетов превысило норму для оценки 3 или правильно выполнено менее 2/3 всей работы.
- Методические материалы по выполнению доклада.

Рекомендуется следующая структура доклада:

- титульный лист, содержание доклада;
- краткое изложение;
- цели и задачи;
- изложение характера исследований и рассмотренных проблем, гипотезы, спорные вопросы;
- источники информации, методы сбора и анализа данных, степень их полноты и достоверности;
- анализ и толкование полученных в работе результатов;
- выводы и оценки;
- библиография и приложения.

Время выступления докладчика не должно превышать 10 минут.

Основные требования к оформлению доклада:

- титульный лист должен включать название доклада, наименование предметной (цикловой) комиссии, фамилию обучающегося;
- все использованные литературные источники сопровождаются библиографическим описанием;
- приводимая цитата из источника берется в кавычки (оформляются сноски);
- единицы измерения должны применяться в соответствии с действующими стандартами;
- все названия литературных источников следует приводить в соответствии с новейшими изданиями;
- рекомендуется включение таблиц, графиков, схем, если они отражают основное содержание или улучшают ее наглядность;
- названия фирм, учреждений, организаций и предприятий должны именоваться так, как они указываются в источнике;

Критерии оценки доклада

При выполнении доклада обучающийся должен продемонстрировать умение кратко излагать прочитанный материал, а также умение обобщать и анализировать материал по теме доклада.

Презентация

Методические материалы к презентациям

Объем презентации 10 -20 слайдов.

На титульном слайде должно быть отражено:

- наименование факультета;
- тема презентации;
- фамилия, имя, отчество, направление подготовки/ специальность, направленность (профиль)/ специализация, форма обучения, номер группы автора презентации;
- фамилия, имя, отчество, степень, звание, должность руководитель работы;
- год выполнения работы.

В презентации должны быть отражены обоснование актуальности представляемого материала, цели и задачи работы.

Содержание презентации должно включать наиболее значимый материал доклада, а также, при необходимости, таблицы, диаграммы, рисунки, фотографии, карты, видео – вставки, звуковое сопровождение.

Заключительный слайд должен содержать информацию об источниках информации для презентации.

Критерии оценки презентации

Объем презентации 10 -20 слайдов.

Правильность оформления титульного слайда.

Актуальность отобранного материала, обоснованность формулировки цели и задач работы.

Наглядность и логичность презентации, обоснованность использования таблиц, диаграмм, рисунков, фотографий, карт, видео – вставок, звукового сопровождения; правильный выбор шрифтов, фона, других элементов дизайна слайда.

Объем и качество источников информации (не менее 2-х интернет – источников и не менее 2-х литературных источников).

Методические материалы по подготовке к опросу

Самостоятельная работа обучающихся включает подготовку к опросу на практических занятиях. Для этого обучающийся изучает лекции, основную и дополнительную литературу, публикации, информацию из Интернет-ресурсов.

Тема и вопросы к практическим занятиям, вопросы для самоконтроля содержатся в рабочей программе и доводятся до студентов заранее.

Для подготовки к опросу обучающемуся необходимо ознакомиться с материалом, посвященным теме практического занятия, в учебнике или другой рекомендованной

литературе, конспекте лекции, обратить внимание на усвоение основных понятий дисциплины, выявить неясные вопросы и подобрать дополнительную литературу для их освещения.

Критерии оценки опроса

«Отлично»:

- дан полный, развернутый ответ на поставленный вопрос;
- в ответе прослеживается четкая структура, логическая последовательность, отражающая сущность раскрываемых понятий, теорий, явлений;
- знание по предмету демонстрируется на фоне понимания его в системе данной науки и междисциплинарных связей;
- свободное владение терминологией;
- ответы на дополнительные вопросы четкие, краткие;

«Хорошо»:

- дан полный, развернутый ответ на поставленный вопрос, показано умение выделять существенные и несущественные признаки, причинно-следственные связи;
- ответ недостаточно логичен с единичными ошибками в частностях, исправленные студентом с помощью преподавателя;
- единичные ошибки в терминологии;
- ответы на дополнительные вопросы правильные, недостаточно полные и четкие.

«Удовлетворительно»:

- ответ не полный, с ошибками в деталях, умение раскрыть значение обобщённых знаний не показано, речевое оформление требует поправок, коррекции;
- логика и последовательность изложения имеют нарушения, студент не способен самостоятельно выделить существенные и несущественные признаки и причинно-следственные связи;
- ошибки в раскрываемых понятиях, терминах;
- студент не ориентируется в теме, допускает серьезные ошибки;
- студент не может ответить на большую часть дополнительных вопросов.

«Неудовлетворительно»:

- ответ представляет собой разрозненные знания с существенными ошибками по вопросу;
- присутствуют фрагментарность, нелогичность изложения, студент не осознает связь обсуждаемого вопроса с другими объектами дисциплины, речь неграмотная;
- незнание терминологии;
- ответы на дополнительные вопросы неправильные.

Методические материалы по выполнению практического задания

При выполнении практического задания обучающийся придерживается следующего алгоритма:

- Записать дату, тему и цель задания;
- Ознакомиться с правилами и условия выполнения практического задания;
- Повторить теоретические задания, необходимые для рациональной работы и других практических действий, используя конспекты лекций и рекомендованную литературу, представленной в программе;
- Выполнить работу по предложенному алгоритму действий;
- Обобщить результаты работы, сформулировать выводы / дать ответы на контрольные вопросы;
- Работа должна быть выполнена грамотно, с соблюдением культуры изложения. При использовании данных из учебных, методических пособий и другой литературы, периодических изданий, Интернет-источников должны иметься ссылки на вышеперечисленные.

Критерии оценки практического задания:

«Отлично» – правильный ответ, дается четкое обоснование принятому решению; рассуждения четкие последовательные логические; используются ссылки на полученные при изучении дисциплины знания; правильно используются формулы, понятия, процедуры, имеющие прямое отношение к задаче для подтверждения принятого решения.

«Хорошо» – правильный ответ, дается обоснование принятому решению; но с не существенными ошибками, в рассуждениях отсутствует логическая последовательность; используются ссылки на полученные при изучении дисциплины знания, правильно используются формулы, понятия, процедуры, имеющие прямое отношение к задаче для подтверждения принятого решения.

«Удовлетворительно» – правильный ответ, допускаются грубые ошибки в обосновании принятого решения; рассуждения не последовательные сумбурные; используются ссылки на полученные при изучении дисциплины знания; используются формулы, процедуры, понятия, имеющие прямое значение для подтверждения принятого решения, однако, при обращении к ним допускаются серьезные ошибки, студент не может правильно ими воспользоваться.

«Неудовлетворительно, не зачтено» – ответ неверный, отсутствует обоснование принятому решению; студент демонстрирует полное непонимание сути вопроса.

Для оценки решения ситуационной задачи (аналитического задания):

Оценка «отлично» выставляется, если задача решена грамотно, ответы на вопросы сформулированы четко. Эталонный ответ полностью соответствует решению студента, которое хорошо обосновано теоретически.

Оценка «хорошо» выставляется, если задача решена, ответы на вопросы сформулированы недостаточно четко. Решение студента в целом соответствует эталонному ответу, но недостаточно хорошо обосновано теоретически.

Оценка «удовлетворительно» выставляется, если задача решена не полностью, ответы не содержат всех необходимых обоснований решения.

Оценка «неудовлетворительно» выставляется, если задача не решена или имеет грубые теоретические ошибки в ответе на поставленные вопросы.

Методические указания для подготовки к промежуточной аттестации.

Изучение учебных дисциплин (модулей) завершается зачетом/зачетом с оценкой или экзаменом. Подготовка к промежуточной аттестации способствует закреплению, углублению и обобщению знаний, получаемых, в процессе обучения, а также применению их к решению практических задач. Готовясь к экзамену, студент ликвидирует имеющиеся пробелы в знаниях, углубляет, систематизирует и упорядочивает свои знания. На зачете или экзамене студент демонстрирует то, что он освоил в процессе обучения по дисциплине (модулю).

Вначале следует просмотреть весь материал по дисциплине (модулю), отметить для себя трудные вопросы. Обязательно в них разобраться. В заключение еще раз целесообразно повторить основные положения, используя при этом листы опорных сигналов. Систематическая подготовка к занятиям в течение семестра позволит использовать время промежуточной аттестации для систематизации знаний.

3. МЕТОДИЧЕСКИЕ МАТЕРИАЛЫ, ОПРЕДЕЛЯЮЩИЕ ПРОЦЕДУРЫ ОЦЕНИВАНИЯ ЗНАНИЙ, УМЕНИЙ, НАВЫКОВ И (ИЛИ) ОПЫТА ДЕЯТЕЛЬНОСТИ, ХАРАКТЕРИЗУЮЩИХ ЭТАПЫ ФОРМИРОВАНИЯ КОМПЕТЕНЦИЙ

3.1. Организационные основы применения балльно-рейтинговой системы оценки успеваемости обучающихся по дисциплине (модулю)

Оценка качества освоения обучающимися дисциплины (модуля) реализуется в формате балльно-рейтинговой системы оценки успеваемости обучающихся (БРСО).

БРСО в ходе текущего контроля успеваемости и промежуточной аттестации осуществляется по 100-балльной шкале.

Академический рейтинг обучающегося по дисциплине (модулю) складывается из результатов:

- текущего контроля успеваемости (максимальный текущий рейтинг обучающегося 80 рейтинговых баллов);
- промежуточной аттестации (максимальный рубежный рейтинг обучающегося 20 рейтинговых баллов).

Условия оценки освоения обучающимся дисциплины (модуля) в формате БРСО доводятся преподавателем до сведения обучающихся на первом учебном занятии, а также размещены в свободном доступе в электронной информационно-образовательной среде Университета.

3.2. Проведение текущего контроля успеваемости обучающихся по дисциплине (модулю) в соответствии с балльно-рейтинговой системой оценки успеваемости обучающегося

В течение учебного семестра до промежуточной аттестации на основании утвержденной рабочей программы дисциплины (модуля) формируется текущий рейтинг обучающегося. Текущий рейтинг обучающегося складывается как сумма рейтинговых баллов, полученных им в течение учебного семестра по всем видам учебных занятий по учебной дисциплине.

В процессе текущего контроля оцениваются следующие действия обучающегося, направленные на освоение компетенций в рамках изучения учебной дисциплины:

- академическая активность (посещаемость учебных занятий, самостоятельное изучение содержания учебной дисциплины в электронной информационно-образовательной среде, соблюдение сроков сдачи практических заданий и текущих контрольных мероприятий и др.);
- выполнение и сдача текущих и итогового практических заданий (эссе, рефераты, творческие задания, кейс-задания, лабораторные работы, расчетные задания и др., активное участие в групповых интерактивных занятиях (дискуссии, WiKi-проекты и др.), защита проектов и др.);
- прохождение рубежей текущего контроля, включая соблюдение графика их прохождения в электронной информационно-образовательной среде.

Для планирования расчета текущего рейтинга обучающегося используются следующие пропорции:

Вид учебного действия	Максимальная рейтинговая оценка, баллов
академическая активность	10
практические задания	40
из них: текущие практические задания	20
итоговое практическое задание	20
рубежи текущего контроля	30
ИТОГО:	80

В течение учебного семестра по дисциплине (модулю) обучающимся должен быть накоплен текущий рейтинг не менее 52 рейтинговых баллов (65% от максимального значения текущего рейтинга).

Необходимыми условиями допуска обучающегося к промежуточной аттестации по дисциплине являются положительное прохождение обучающимся не менее 65% рубежей текущего контроля с накоплением не менее 65% максимального рейтингового балла за каждый рубеж текущего контроля и положительное выполнение итогового практического задания с накоплением не менее 65% максимального рейтингового балла, установленного за итоговое практическое задание.

Невыполнение вышеуказанных условий является текущей академической задолженностью, которая должна быть ликвидирована обучающимся до контрольного мероприятия промежуточной аттестации.

Сведения о наличии у обучающихся текущей академической задолженности, сроках и порядке добора рейтинговых баллов для её ликвидации доводятся до обучающихся педагогическим работником.

В случае неликвидации текущей академической задолженности, педагогический работник обязан во время контрольного мероприятия промежуточной аттестации поставить обучающемуся 0 рейтинговых баллов. В этом случае ликвидация текущей академической задолженности возможна в периоды проведения повторной промежуточной аттестации.

3.3. Проведение промежуточной аттестации обучающихся по дисциплине (модулю) в соответствии с балльно-рейтинговой системой оценки успеваемости обучающегося

Промежуточная аттестация по дисциплине (модулю) проводится в соответствии с Положением о промежуточной аттестации обучающихся по основным профессиональным образовательным программам высшего образования – программ специалитета в Российском государственном социальном университете и Положением о балльно-рейтинговой системе оценки успеваемости обучающихся по основным профессиональным образовательным программам высшего образования - программам бакалавриата, программам специалитета, программам магистратуры в Российском государственном социальном университете.

На промежуточную аттестацию отводится 20 рейтинговых баллов.

Ответы обучающегося на контрольном мероприятии промежуточной аттестации оцениваются педагогическим работником по 20 - балльной шкале, а итоговая оценка по дисциплине (модулю) выставляется по системе зачтено/не зачтено для зачета.

Критерии выставления оценки определяются Положением о балльно-рейтинговой системе оценки успеваемости обучающихся по основным профессиональным образовательным программам высшего образования - программам бакалавриата, программам специалитета, программам магистратуры в Российском государственном социальном университете.

В процессе определения рубежного рейтинга обучающегося используется следующая шкала:

Рубежный рейтинг	Критерии оценки освоения обучающимся учебной дисциплины в ходе контрольных мероприятий промежуточной аттестации
19-20 рейтинговых баллов	обучающийся глубоко и прочно усвоил программный материал, исчерпывающе, последовательно, грамотно и логически стройно его излагает, тесно увязывает с задачами и будущей деятельностью, не затрудняется с ответом при видоизменении задания, свободно справляется с задачами и практическими заданиями, правильно обосновывает принятые решения, умеет самостоятельно обобщать и излагать материал, не допуская ошибок
16-18 рейтинговых баллов	обучающийся твердо знает программный материал, грамотно и по существу излагает его, не допуская существенных неточностей в ответе на вопрос, может правильно применять теоретические положения и владеет необходимыми умениями и навыками при выполнении практических заданий
13-15 рейтинговых баллов	обучающийся освоил основной материал, но не знает отдельных деталей, допускает неточности, недостаточно правильные формулировки, нарушает последовательность в изложении программного материала и испытывает затруднения в выполнении практических заданий
1-12 рейтинговых баллов	обучающийся не знает значительной части программного материала, допускает существенные ошибки, с большими затруднениями выполняет практические задания

0 рейтинговых баллов	не аттестован
----------------------	---------------

Если результат контроля успеваемости в рамках проведения контрольных мероприятий промежуточной аттестации (рубежный рейтинг обучающегося) неудовлетворительный (получено менее 13 рейтинговых баллов), то промежуточная аттестация по учебной дисциплине (модулю) невозможна даже при наличии высокого текущего рейтинга, полученного по итогам текущего контроля по учебной дисциплине (модулю).

ЛИСТ РЕГИСТРАЦИИ ИЗМЕНЕНИЙ

№ п/п	Содержание изменения	Реквизиты документа об утверждении изменения	Дата введения изменения
	Утверждена и введена в действие на заседании кафедры экологии и экосистем на основании Федерального государственного образовательного стандарта высшего образования – бакалавриат по направлению подготовки 20.03.01 Техносферная безопасность, утвержденным приказом Министерства науки и высшего образования Российской Федерации от 25.05.2020гг. № 680	Протокол заседания кафедры экологии и экосистем № 11 от «25» апреля 2023 года	01.09.2023
	*	Протокол заседания Ученого совета факультета № _____ от « ____ » _____ 20____ года	____.____.____
	*	Протокол заседания Ученого совета факультета № _____ от « ____ » _____ 20____ года	____.____.____
	*	Протокол заседания Ученого совета факультета № _____ от « ____ » _____ 20____ года	____.____.____



Министерство науки и высшего образования Российской Федерации
Федеральное государственное бюджетное образовательное учреждение
высшего образования
«Российский государственный социальный университет»

УТВЕРЖДАЮ

Заместитель руководителя факультета
экологии и природоохранной деятельности

/ А.Н. Островский /
« 25 » апреля 2023 г.

МЕТОДИЧЕСКИЕ МАТЕРИАЛЫ ПО ДИСЦИПЛИНЕ (МОДУЛЮ)

ФИЛОСОФИЯ

Направление подготовки
20.03.01 «Техносферная безопасность»

Направленность
«Безопасность жизнедеятельности в техносфере»

ОБРАЗОВАТЕЛЬНАЯ ПРОГРАММА ВЫСШЕГО ОБРАЗОВАНИЯ - ПРОГРАММА
БАКАЛАВРИАТА

Форма обучения
Очная

Москва, 2023 г.

Методические материалы по дисциплине (модулю) «Философия» разработаны на основании федерального государственного образовательного стандарта высшего образования – *бакалавриата* по направлению подготовки/специальности *20.03.01 Техносферная безопасность*, утвержденного приказом Министерства науки и высшего образования Российской Федерации от 25.05.2020г № 680,, учебного плана по основной профессиональной образовательной программе высшего образования – программе *бакалавриата* по направлению подготовки *20.03.01 Техносферная безопасность*.

Методические материалы по дисциплине (модулю) «Философия» разработаны рабочей группой в составе:

доктор философских наук, профессор И.М. Меликов
кандидат философских наук, доцент А.В. Суслов
кандидат философских наук Р.В. Васюков

Методические материалы по дисциплине (модулю) обсуждены и утверждены на заседании кафедры комплекса гуманитарных дисциплин (субъект-субъектные отношения) Протокол № 8 от « 30 » марта 2023 года.

Заведующий кафедрой
комплекса гуманитарных
дисциплин (субъект-субъектные
отношения)



И.М. Меликов

(подпись)

СОДЕРЖАНИЕ

1. МЕТОДИЧЕСКИЕ МАТЕРИАЛЫ К ЛЕКЦИОННЫМ, ПРАКТИЧЕСКИМ ЗАНЯТИЯМ	4
1.1. Методические материалы к проведению лекционных занятий по дисциплине (модулю)	4
1.2. Методические материалы по подготовке к практическим занятиям по дисциплине (модулю)	9
2. МЕТОДИЧЕСКИЕ РЕКОМЕНДАЦИИ ДЛЯ ОБУЧАЮЩИХСЯ ПО ОСВОЕНИЮ ДИСЦИПЛИНЫ (МОДУЛЯ) И САМОСТОЯТЕЛЬНОЙ РАБОТЕ	16
3. МЕТОДИЧЕСКИЕ МАТЕРИАЛЫ, ОПРЕДЕЛЯЮЩИЕ ПРОЦЕДУРЫ ОЦЕНИВАНИЯ ЗНАНИЙ, УМЕНИЙ, НАВЫКОВ И (ИЛИ) ОПЫТА ДЕЯТЕЛЬНОСТИ, ХАРАКТЕРИЗУЮЩИХ ЭТАПЫ ФОРМИРОВАНИЯ КОМПЕТЕНЦИЙ	22
3.1. Организационные основы применения балльно-рейтинговой системы оценки успеваемости обучающихся по дисциплине (модулю)	23
3.2. Проведение текущего контроля успеваемости обучающихся по дисциплине (модулю) в соответствии с балльно-рейтинговой системой оценки успеваемости обучающегося	23
3.3. Проведение промежуточной аттестации обучающихся по дисциплине (модулю) в соответствии с балльно-рейтинговой системой оценки успеваемости обучающегося	24
Приложение № 1 к методическим материалам по дисциплине (модулю). Конспекты лекционных занятий по дисциплине (модулю)	26
КОНСПЕКТЫ ЛЕКЦИОННЫХ ЗАНЯТИЙ ПО ДИСЦИПЛИНЕ (МОДУЛЮ)	26
Приложение № 2 к методическим материалам по дисциплине (модулю). Конспекты практических (семинарских) занятий по дисциплине (модулю)	31
КОНСПЕКТЫ ПРАКТИЧЕСКИХ (СЕМИНАРСКИХ) ЗАНЯТИЙ ПО ДИСЦИПЛИНЕ (МОДУЛЮ)	31
ЛИСТ РЕГИСТРАЦИИ ИЗМЕНЕНИЙ	43

1. МЕТОДИЧЕСКИЕ МАТЕРИАЛЫ К ЛЕКЦИОННЫМ, ПРАКТИЧЕСКИМ ЗАНЯТИЯМ

1.1. Методические материалы к проведению лекционных занятий по дисциплине (модулю)

Лекция – один из методов обучения, одна из основных системообразующих форм организации учебного процесса в вузе. Лекционное занятие представляет собой систематическое, последовательное, монологическое изложение педагогическим работником учебного материала, как правило, теоретического характера. Такое занятие представляет собой элемент технологии представления учебного материала путем логически стройного, систематически последовательного и ясного изложения.

Цель лекции – организация целенаправленной познавательной деятельности обучающихся по овладению программным материалом дисциплины (модуля). Чтение курса лекций позволяет дать связанное, последовательное изложение материала в соответствии с новейшими данными науки, сообщить слушателям основное содержание предмета в целостном, систематизированном виде. В ряде случаев лекция выполняет функцию основного источника информации: при отсутствии учебников и учебных пособий, чаще по новым курсам; в случае, когда новые научные данные по той или иной теме не нашли отражения в учебниках; отдельные разделы и темы очень сложны для самостоятельного изучения. В таких случаях только лектор может методически помочь обучающимся в освоении сложного материала.

Возможные формы проведения лекций:

- Вводная лекция – один из наиболее важных и трудных видов лекции при чтении систематических курсов. От успеха этой лекции во многом зависит успех усвоения всего курса. Она может содержать: определение дисциплины (модуля); краткую историческую справку о дисциплине (модуле); цели и задачи дисциплины (модуля), ее роль в общей системе обучения и связь со смежными дисциплинами (модулями); основные проблемы (понятия и определения) данной науки; основную и дополнительную учебную литературу; особенности самостоятельной работы обучающихся над дисциплиной (модулем) и формы участия в научно-исследовательской работе; отчетность по курсу.

- Информационная лекция ориентирована на изложение и объяснение обучающимся научной информации, подлежащей осмыслению и запоминанию. Это самый традиционный тип лекций в практике высшей школы.

- Заключительная лекция предназначена для обобщения полученных знаний и раскрытия перспектив дальнейшего развития данной науки.

- Обзорная лекция – это систематизация научных знаний на высоком уровне, допускающая большое число ассоциативных связей в процессе осмысления информации, излагаемой при раскрытии внутрипредметной и межпредметной связей, исключая детализацию и конкретизацию. Как правило, стержень излагаемых теоретических положений составляет научно-понятийная и концептуальная основа всего курса или крупных его разделов.

- Лекция-беседа - непосредственный контакт педагогического работника с аудиторией - диалог. По ходу лекции педагогический работник задает вопросы для выяснения мнений и уровня осведомленности обучающихся по рассматриваемой проблеме.

- Лекция-дискуссия - свободный обмен мнениями в ходе изложения лекционного материала. Педагогический работник активизирует участие в обсуждении отдельными вопросами, сопоставляет между собой различные мнения и тем самым развивает дискуссию, стремясь направить ее в нужное русло.

- Лекция с применением обратной связи включает в себе то, что в начале и конце каждого раздела лекции задаются вопросы. Первый - для того, чтобы узнать, насколько обучающиеся ориентируются в излагаемом материале, вопрос в конце раздела предназначен для выяснения степени усвоения только что изложенного материала. При неудовлетворительных результатах контрольного опроса педагогический работник возвращается к уже прочитанному разделу, изменив при этом методику подачи материала.

- Проблемная лекция опирается на логику последовательно моделируемых проблемных ситуаций путем постановки проблемных вопросов или предъявления проблемных задач. Проблемный вопрос - это диалектическое противоречие, требующее для своего решения размышления, сравнения, поиска, приобретения и применения новых знаний. Проблемная задача содержит дополнительную вводную информацию и при необходимости некоторые ориентиры поиска ее решения.

- Программированная лекция - консультация – педагогический работник сам составляет и предлагает обучающимся вопросы. На подготовленные вопросы педагогический работник сначала просит ответить обучающихся, а затем проводит анализ и обсуждение неправильных ответов. В лекциях можно использовать наглядные материалы, а также подготовить презентацию. Что касается презентации, то в качестве визуальной поддержки ее можно органично интегрировать во все вышеупомянутые лекции. В то же время лекцию-презентацию возможно выделить и в качестве самостоятельной формы. Лекция-презентация должна отражать суть основных и (или) проблемных вопросов лекции, на которые особо следует обратить внимание обучающихся. В условиях применения активного метода проведения занятий презентация представляется весьма удачным способом донесения информации до слушателей. Единственное, на что следует обратить внимание при подготовке слайдов, - это их оформление и текст. Слайд не должен быть перегружен картинками и лишней информацией, которая будет отвлекать от основного аспекта того или иного вопроса лекции. Во время лекции можно задавать вопросы аудитории в отношении того или иного слайда, тем самым еще больше вовлекая обучающихся в проблематику.

Краткое содержание лекционных занятий

Наименование разделов и тем	Содержание учебного материала
МОДУЛЬ 1. ОСНОВЫ ФИЛОСОФИИ	
РАЗДЕЛ 1. История философии	
Тема 1.1. Философия в системе духовной культуры	Предмет и метод философии. Её функции. Особенности философского знания. Философия как «любовь к мудрости». Философия как научное познание. Категориальный аппарат философии. Структура философского знания. Становление философии.

	Философия и мифология. Философия и религия. Взаимодействие философии и частных наук. Философия как самосознание культуры. Значение философии в жизни человека и общества.
Тема 1.2. Философия Древнего Востока	Общая характеристика древневосточной философии. Философия Древней Индии: ключевые идеи (идея страдания, воздаяние по закону кармы, перевоплощение по закону кармы, освобождение). Школы и учителя в Древней Индии (Кришна, веданта, чарвака, джайнизм, йога). Буддизм как религия и нравственная философия. Философия Древнего Китая: ключевые идеи (учение о темном и светлом началах, учение о пяти элементах мироздания, идея «Дао»). Учение Конфуция и его роль в китайской культуре. Философские идеи Мо-Цзы.
Тема 1.3. Античная философия	Основные этапы развития, особенности, проблемы и представители античной философии: раннегреческая натурфилософия (милетская школа, пифагорейцы, элейская школа, Гераклит, школа атомистов), софисты, Сократ, Платон, Аристотель, философские течения эллинизма (эпикуреизм, стоицизм, скептицизм, неоплатонизм). Влияние античной философии на содержание и направленность европейской мысли. Роль античной философии в становлении европейской цивилизации.
Тема 1.4. Человек и картина мира в Средневековой философии	Периодизация и характерные черты философии и культуры западноевропейского средневековья. Философские проблемы средневековья: происхождение мира, сущность добра и зла, соотношение веры и знания, сущности и существования, проблема универсалий. Соотношение судьбы и свободной воли человека в учении А. Августина. История человечества в учении А. Августина («О граде Божьем»). Учение Ф.Аквинского, доказательства бытия Бога. Общая характеристика и основные проблемы философии арабского Востока. Ибн-Сина. Ибн-Рушд. Философские идеи в творчестве Омара Хайяма.
Тема 1.5. Западноевропейская философия эпохи Возрождения и Нового времени	Общая характеристика эпохи Возрождения: антропоцентризм и гуманизм, взаимосвязь философии и культуры. Научная революция XVI-XVII веков и её влияние на развитие философии. Взаимосвязь философии и науки. Особенности развития и основные черты философии XVII-XVIII вв. Проблема знания и метода научного познания. Эмпиризм: Ф. Бэкон, Дж.Локк, Т. Гоббс. Рационализм: Р. Декарт, Б.Спиноза, Г.Лейбниц. Британский эмпиризм XVIII вв.: учение Дж. Беркли и Д.Юма.
Тема 1.6. Философия Просвещения и Немецкая классическая философия	Просвещение как историко-культурный процесс. Просвещение в Англии (Дж. Локк), во Франции (Вольтер, Д. Дидро, Ж.Ж. Руссо, Ш.Л. Монтескье,

	Ж. Ламетри), в Германии (Х. Вольф, И. Гете, Г. Лессинг). Учение о естественном праве и общественном договоре. Основные положения трансцендентального идеализма Канта: теория познания и этика. «Абсолютный идеализм» Гегеля. Диалектика Г. Гегеля. Антропологический материализм Фейербаха. Учение К. Маркса и Ф. Энгельса: диалектика, антропология, философия истории. Историческая судьба и значение марксизма.
Тема 1.7. Постклассическая философия XIX - XX веков	Общая характеристика неклассической философии, основные течения: сциентизм, антисциентизм, антропологизм. Позитивизм и основные этапы его развития (классический позитивизм, эмпириокритицизм, неопозитивизм, постпозитивизм). Возникновение философии жизни. Иррационализм А.Шопенгауэра. Учение Ф. Ницше как источник «философии жизни». Зарождение философии психоанализа: учение З.Фрейда о человеке, обществе и культуре. Экзистенциализм в Германии (М. Хайдеггер, К. Ясперс) и Франции (Ж.П. Сартр и А. Камю). Феноменология как метод анализа чистого сознания. Основополагающие идеи Э. Гуссерля. Философская герменевтика как «практика философского мышления» Х.-Г. Гадамер.
РАЗДЕЛ 2. Общетеоретическая философия	
Тема 2.1. Понятие бытия и варианты онтологии	Онтология – философское учение о бытии. Категории «бытие» и «материя» как инструменты философского мышления. Бытие как проблема философии. Понятие субстанции и субстанциональности бытия: монистические и плюралистические концепции. Материальное и идеальное бытие. Иерархические модели бытия. Специфика человеческого бытия. Пространственно-временные характеристики бытия. Проблема жизни, ее конечности и бесконечности, уникальности и множественности во Вселенной.
Тема 2.2. Основные проблемы и исторические варианты гносеологии	Познание как предмет философского исследования. Философское учение о познании – гносеология и эпистемология. Гносеологический оптимизм и гносеологический пессимизм. Наивный реализм, эмпиризм, рационализм, сенсуализм, иррационализм. Агностицизм, релятивизм, скептицизм. Проблема интерпретации. Познание, творчество, практика. Знание и информация. Вера и знание. Рациональное и иррациональное в познавательной деятельности. Познание и язык. Проблема истины в философии. Познание и логика, как наука о формах и законах правильного мышления. Философия науки и специфика научного познания
Тема 2.3. Основные проблемы социальной философии	Философское понимание общества и его истории. Общество как то, что создает и изменяет человек, и общество как то, что создает и изменяет человека. Общество и свобода человека. Общественное развитие и

	его источники. Общественные институты и социальная структура. Революция и эволюция в общественном развитии. Социальный прогресс и регресс. Общество как механизм, организм, закрытая и открытая система. Общество и справедливость. Мораль, нравственность, право. Основные сферы общественной жизни. Культура и цивилизация. Многовариантность исторического развития. Динамика и типология исторического развития. Источники и субъекты исторического процесса. Основные концепции философии истории.
РАЗДЕЛ 3. Философское осмысление культурного взаимодействия Запада и Востока	
Тема 3.1. Истоки и особенности ценностных ориентаций западноевропейской и русской культурных традиций	Природа ценностей и их понимание в западной и русской культурах. Сущность и классификация ценностей в западноевропейской философии и культуре. Статус и система ценностей в русской культуре. Ценностные архетипы и жизненные ориентиры русской и западной культур. Воспроизводство общечеловеческих ценностей в контексте западной культуры. Ценностно-нормативные компоненты русского менталитета. Кризис и переоценка ценностей западной и русской культур.
Тема 3.2. Проблема судьбы России в философских спорах славянофилов и западников	Поиск путей исторического и культурного развития России. Представители славянофильства: А.С. Хомяков, К.С. Аксаков, П.В. Киреевский, В.А. Особенности генезиса западной культуры в концепции И. Киреевского, различие западной и русской культур. Доктрина соборности в учении А. Хомякова. Критика общественно-политического строя России у П.Я. Чаадаева, «Философические письма». Философские взгляды В.Г. Белинского. А.И. Герцен о путях культурного развития России в ранний и поздний период своего творчества.
Тема 3.3. Проблема взаимосвязей и различия Востока и Запада в русской философской традиции начала XX века	Учение Н.Я. Данилевского о культурно-исторических типах. «Россия и Европа». Русский культурно-исторический тип, особенности его исторического самопроявления. Место России в мировом культурно-историческом процессе, по Н.Я. Данилевскому. Взаимопроникновение культур Востока и Запада в учении Н.А. Бердяева, идея «особого пути» России. Размышления Н.А. Бердяева о соотношении «духа русского народа» и «духа русской государственности».
Тема 3.4. Евразийский проект и основные этапы его развития	Географический детерминизм как основание концепции евразийства. Понятие Евразии как геополитически неделимого целого в концепции П.Н. Савицкого, С.Н. Трубецкого, Г.В. Флоровского. Роль России в евразийском проекте. Евразийство как общественно-политическое течение, его возникновение и последующий раскол; правое и левое евразийство. Неоевразийство. Пассионарная теория этногенеза и учение о суперэтносе Л.Н. Гумилёва. Современные неоевразийские концепции.
Тема 3.5. Этнос российской	Этнос культуры как национальная идея. Русская идея:

культуры и его особенности	особенности и ценностные ориентации российской культурной традиции. Бердяев об этосе русской культуры («Судьба России»). Этос русской культуры в концепции почвенников.
РАЗДЕЛ 4. Основные направления и проблемы русской философии	
Тема 4.1. Феномен русской интеллигенции в философской рефлексии XX века	Понятие "интеллигенция": сложность определения. Русская интеллигенция как феномен национальной культуры. Проблема места и роли русской интеллигенции в общественном развитии России. Дискуссии о роли и месте интеллигенции в процессах разрушения советского мира накануне перестройки. Проблема социальной роли интеллигенции в современной России.
Тема 4.2. Осмысление социализма в отечественной философии	Европейские социалистические идеи: Ф.М.Ш. Фурье, А.К. Сен-Симон, Р. Оуэн. Критика общественно-политического строя России, идея свобод личности в творчестве В.Г. Белинского. Кружок петрашевцев (М.В. Буташевич-Петрашевский). Учение А.И. Герцена о русском социализме. Идея социализма в учении В.Г. Плеханова и В.И. Ленина.
Тема 4.3. Проблемы этики и духовного развития в отечественной философии	Философия всеединства В.С. Соловьева, С.Н. Булгакова, С.Л. Франка. Религиозный экзистенциализм: Л. И. Шестов, Н. А. Бердяев. Нравственные идеи в философии русского космизма: Н.Ф. Фёдоров, В.И. Вернадский, К.Э. Циолковский. Проблема свободы человека и нравственного выбора в творчестве Ф.М. Достоевского. Философские идеи Л.Н. Толстого: учение о непротивлении злу силой. Этика ненасилия.
Тема 4.4. Философия истории в отечественной философии	Историософский характер русской философии. Поиски смысла и начал исторического бытия русского народа и государства в древнерусской литературе: "Слово о законе и благодати", "Повесть временных лет", концепция "Москва-третий Рим". Критика модели исторического развития России у П.Я. Чаадаева ("Философические письма). Спор западников и славянофилов о путях исторического развития России. История как богочеловеческий процесс в философии всеединства.
Тема 4.5. Проблема познания в отечественной философии	Единство онтологии и гносеологии в русской религиозно-философской мысли. Учение о природе цельного знания у И.В. Киреевского и А.С. Хомякова. Гносеология И. Канта и её критика в философии В.Ф. Эрна. Проблема познания в творчестве Н.А. Бердяева.

1.2. Методические материалы по подготовке к практическим занятиям по дисциплине (модулю)

Практические (семинарские) занятия – одна из форм учебного занятия, направленная на развитие самостоятельности обучающихся и приобретение умений и навыков. Данные учебные занятия углубляют, расширяют, детализируют полученные ранее знания. Практическое занятие предполагает выполнение обучающимися по заданию и под руководством преподавателей одной или нескольких практических работ.

Цель практических занятий и семинаров состоит в развитии познавательных способностей, самостоятельности мышления и творческой активности обучающихся; углублении, расширении, детализировании знаний, полученных на лекции в обобщенной форме, и содействии выработке навыков профессиональной деятельности. В отдельных случаях на практических занятиях и семинарах руководителем занятия сообщаются дополнительные знания.

Для достижения поставленных целей и решения требуемого перечня задач практические занятия и семинары проводятся традиционными технологиями или с использованием активных и интерактивных образовательных технологий.

Возможные формы проведения практических (семинарских) занятий:

- Деловая игра - это метод группового обучения совместной деятельности в процессе решения общих задач в условиях максимально возможного приближения к реальным проблемным ситуациям. Имитационные игры - на занятиях имитируется деятельность какой-либо организации, предприятия или его подразделения. Имитироваться могут события, конкретная деятельность людей (деловое совещание, обсуждение плана) и обстановка, условия, в которых происходит событие или осуществляется деятельность (кабинет начальника цеха, зал заседаний). Исполнение ролей (ролевые игры) - в этих играх отрабатывается тактика поведения, действий, выполнение функций и обязанностей конкретного лица. Для проведения игр с исполнением роли разрабатывается модель-пьеса ситуации, между студентами распределяются роли с «обязательным содержанием», характеризующиеся различными интересами; в процессе их взаимодействия должно быть найдено компромиссное решение. «Деловой театр» (метод инсценировки) - в нем разыгрывается какая-либо ситуация, поведение человека в этой обстановке, обучающийся должен вжиться в образ определенного лица, понять его действия, оценить обстановку и найти правильную линию поведения. Основная задача метода инсценировки - научить ориентироваться в различных обстоятельствах, давать объективную оценку своему поведению, учитывать возможности других людей, влиять на их интересы, потребности и деятельность, не прибегая к формальным атрибутам власти, к приказу.

- Игровое проектирование - является практическим занятием или циклом занятий, суть которых состоит в разработке инженерного, конструкторского, технологического и других видов проектов в игровых условиях, максимально воссоздающих реальность. Этот метод отличается высокой степенью сочетания индивидуальной и совместной работы обучающихся.

- Познавательно-дидактические игры не относятся к деловым играм. Они предполагают лишь включение изучаемого материала в необычный игровой контекст и иногда содержат лишь элементы ролевых игр. Такие игры могут проводиться в виде копирования научных, культурных, социальных явлений (конкурс знатоков, «Поле чудес», КВН и т.д.) и в виде предметно-содержательных моделей, (например, игры-путешествия, когда надо разработать рациональный маршрут, пользуясь различными картами).

- Анализ конкретных ситуаций. Конкретная ситуация – это любое событие, которое содержит в себе противоречие или вступает в противоречие с окружающей средой. Ситуации могут нести в себе как позитивный, так и отрицательный опыт. Все ситуации делятся на простые, критические и экстремальные.

- Кейс-метод (от английского case – случай, ситуация) – усовершенствованный метод анализа конкретных ситуаций, метод активного проблемно-ситуационного анализа, основанный на обучении путем решения конкретных задач – ситуаций (решение кейсов). Непосредственная цель метода case-study – обучающиеся должны проанализировать

ситуацию, разобраться в сути проблем, предложить возможные решения и выбрать лучшее из них. Кейсы делятся на практические (отражающие реальные жизненные ситуации), обучающие (искусственно созданные, содержащие значительные элемент условности при отражении в нем жизни) и исследовательские (ориентированные на проведение исследовательской деятельности посредством применения метода моделирования). Метод конкретных ситуаций (метод case-study) относится к неигровым имитационным активным методам обучения.

- Тренинг (англ. training от train — обучать, воспитывать) – метод активного обучения, направленный на развитие знаний, умений и навыков и социальных установок. Тренинг – форма интерактивного обучения, целью которого является развитие компетентности межличностного и профессионального поведения в общении. Достоинство тренинга заключается в том, что он обеспечивает активное вовлечение всех участников в процесс обучения. Можно выделить основные типы тренингов по критерию направленности воздействия и изменений – навыковый, психотерапевтический, социально-психологический, бизнес-тренинг.

- Метод Сократа (Майевтика) – метод вопросов, предполагающих критическое отношение к догматическим утверждениям, называется еще как метод «сократовской иронии». Это умение извлекать скрытое в человеке знание с помощью искусных наводящих вопросов, подразумевающего короткий, простой и заранее предсказуемый ответ.

- Интерактивная лекция – выступление ведущего обучающего перед большой аудиторией с применением следующих активных форм обучения: дискуссия, беседа, демонстрация слайдов или учебных фильмов, мозговой штурм.

- Групповая, научная дискуссия, диспут Дискуссия — это целенаправленное обсуждение конкретного вопроса, сопровождающееся обменом мнениями, идеями между двумя и более лицами. Задача дискуссии - обнаружить различия в понимании вопроса и в споре установить истину. Дискуссии могут быть свободными и управляемыми. К технике управляемой дискуссии относятся: четкое определение цели, прогнозирование реакции оппонентов, планирование своего поведения, ограничение времени на выступления и их заданная очередность. Разновидностью свободной дискуссии является форум, где каждому желающему дается неограниченное время на выступление, при условии, что его выступление вызывает интерес аудитории. Каждый конкретный форум имеет свою тематику — достаточно широкую, чтобы в её пределах можно было вести многоплановое обсуждение.

- Дебаты – это чётко структурированный и специально организованный публичный обмен мыслями между двумя сторонами по актуальным темам. Это разновидность публичной дискуссии участников дебатов, направляющая на переубеждение в своей правоте третьей стороны, а не друг друга. Поэтому вербальные и невербальные средства, которые используются участниками дебатов, имеют целью получения определённого результата — сформировать у слушателей положительное впечатление от собственной позиции.

- Метод работы в малых группах. Групповое обсуждение кого-либо вопроса направлено на достижение лучшего взаимопонимания и нахождения истины. Групповое обсуждение способствует лучшему усвоению изучаемого материала. Оптимальное количество участников - 5-7 человек. Перед обучающимися ставится проблема, выделяется определенное время, в течение которого они должны подготовить аргументированный обдуманый ответ. Педагогический работник может устанавливать правила проведения группового обсуждения – задавать определенные рамки обсуждения, ввести алгоритм выработки общего мнения, назначить лидера и др.

- Круглый стол - общество, собрание в рамках более крупного мероприятия (съезда, симпозиума, конференции). Мероприятие, как правило, на которое приглашаются эксперты и специалисты из разных сфер деятельности для обсуждения актуальных вопросов. Данная модель обсуждения, основываясь на соглашениях, в качестве итогов даёт результаты, которые, в свою очередь, являются новыми соглашениями.

- Коллоквиум - (лат. colloquium — разговор, беседа) - одна из форм учебных занятий в системе образования, имеющая целью выяснение и повышение знаний обучающихся. На коллоквиумах обсуждаются: отдельные части, разделы, темы, вопросы изучаемого курса (обычно не включаемые в тематику семинарских и других практических учебных занятий), рефераты, проекты и др. работы обучающихся. Это научные собрания, на которых заслушиваются и обсуждаются доклады. Коллоквиум – это и форма контроля, массового опроса, позволяющая преподавателю в сравнительно небольшой срок выяснить уровень знаний студентов по данной теме дисциплины. Коллоквиум проходит обычно в форме дискуссии, в ходе которой обучающимся предоставляется возможность высказать свою точку зрения на рассматриваемую проблему, учиться обосновывать и защищать ее. Аргументируя и отстаивая свое мнение, обучающийся в то же время демонстрирует, насколько глубоко и осознанно он усвоил изученный материал.

- Брифинг - (англ. briefing от англ. brief – короткий, недолгий) – краткая пресс-конференция, посвященная одному вопросу. Основное отличие: отсутствует презентационная часть. То есть практически сразу идут ответы на вопросы журналистов.

- Метод портфолио (итал. portfolio — 'портфель, англ. – папка для документов) - современная образовательная технология, в основе которой используется метод аутентичного оценивания результатов образовательной и профессиональной деятельности. Портфолио как подборка сертифицированных достижений, наиболее значимых работ и отзывов на них.

Вопросы для самоподготовки к практическим (семинарским) занятиям по разделам (темам) дисциплины (модуля)

Раздел 1. История философии

Тема практического занятия 1: Философия Древнего Востока

Вопросы для самоподготовки:

1. Ведические школы Древней Индии.
2. Буддизм как нравственная философия.
3. Основные философские идеи конфуцианства.
4. Значение конфуцианства в культуре современного Китая.
5. Учение Мо-Цзы.

Тема практического занятия 2: Античная философия

Вопросы для самоподготовки:

1. Характерные черты античной философии.
2. Раннегреческая натурфилософия. Первые натурфилософы.
3. Классический период античной философии (Сократ, Платон, Аристотель).
4. Основные направления и идеи эллинистической философии.
5. Особенности философии поздней античности.

Тема практического занятия 3: Человек и картина мира в Средневековой философии

Вопросы для самоподготовки:

1. Характерные черты средневековой философии (монотеизм, креационизм, теоцентризм).
2. Социально-политическая концепция Августина.
3. Основные идеи философии Фомы Аквинского. Доказательство бытия Бога.
4. Спор о природе универсалий.
5. Теория двойственной истины.

Тема практического занятия 4: Западноевропейская философия эпохи Возрождения и Нового времени

Вопросы для самоподготовки:

1. Антропоцентризм и гуманизм в философии эпохи Возрождения.
2. Научная революция XVII века и её влияние на развитие философии.
3. Эмпиризм и сенсуализм в гносеологии XVII-XVIII веков (Ф. Бэкон, Дж. Локк, Т. Гоббс).
4. Рационализм как направление в гносеологии и как характерная черта европейской культуры.
5. Идеалистический эмпиризм Дж. Беркли и Д. Юма.

Тема практического занятия 5: Философия Просвещения и Немецкая классическая философия

Вопросы для самоподготовки:

1. Основные идеи философии Просвещения в Англии, Франции, Германии.
2. Теория познания и этика И. Канта.
3. Философская система Г. Гегеля.
4. Диалектика К. Маркса и Ф. Энгельса.
5. Антропология и социальная философия К. Маркса.

Тема практического занятия 6: Постклассическая философия XIX – XX веков.

Вопросы для самоподготовки:

1. Философия жизни А. Шопенгауэра и Ф. Ницше.
2. Основные этапы и представители позитивизма.
3. Экзистенциализм в Германии и во Франции.
4. Философия психоанализа.
5. Основные идеи и представители философии постмодернизма.

Раздел 2. Общетеоретическая философия.

Тема практического занятия 1: Понятие бытия и варианты онтологии

Вопросы для самоподготовки:

1. "Бытие" и "материя" как категории онтологии.
2. Виды и формы бытия в современной онтологии.
3. Монистические и плюралистические концепции бытия.
4. Бытие и сознание в разных философских учениях.
5. Диалектика как учение о развитии. Категории и законы диалектики.

Тема практического занятия 2: Основные проблемы и исторические варианты гносеологии

Вопросы для самоподготовки:

1. Познание как объект философского анализа. Объект и субъект познания.
2. Гносеологический оптимизм и гносеологический пессимизм.
3. Проблема истины и её критериев. Основные концепции истины.

4. Специфика научного познания.
5. Особенности социального познания.

Тема практического занятия 3: Основные проблемы социальной философии

Вопросы для самоподготовки:

1. Объект, предмет, функции социальной философии.
2. Движущие силы и факторы общественного развития.
3. Основные сферы общественной жизни.
4. Формационная, цивилизационная и культурологическая концепции общественного развития.
5. «Культура» и «цивилизация»: соотношение понятий.

Раздел 3. Философское осмысление культурного взаимодействия Запада и Востока

Тема практического занятия 1: Проблема судьбы России в философских спорах славянофилов и западников

Вопросы для самоподготовки:

1. Особенности генезиса западной культуры в концепции И. Киреевского. Различие западной и русской культур.
2. Доктрина соборности в учении А. Хомякова.
3. Критика общественно-политического строя России у П.Я. Чаадаева. «Философические письма».
4. Философские взгляды В.Г. Белинского.
5. А.И. Герцен о путях культурного развития России в ранний и поздний период своего творчества.

Тема практического занятия 2: Проблема взаимосвязей и различия Востока и Запада в русской философской традиции начала XX века

Вопросы для самоподготовки:

1. В.С. Соловьев о России и смысле ее существования.
2. Проблема Востока и Запада и ее осмысление в философии В. Соловьева
3. Проблема характера взаимоотношений России и Европы в работах В. Эрна и Н.Я. Данилевского.
4. Исследование государственной формы нации у К.Н. Леонтьева
5. Россия как живой организм в философии И. Ильина

Тема практического занятия 3: Евразийский проект и основные этапы его развития

Вопросы для самоподготовки:

1. Н. Трубецкой и П.Н. Савицкий о различии западноевропейской и евразийской культурных традиций.
2. Дискуссии о взаимодействии христианства, ислама и буддизма в евразийстве.
3. Евразийские идеи и их осмысление в работах Л.Н. Гумилева.
4. Пассионарная теория этногенеза и учение о суперэтносе Л.Н. Гумилёва.
5. Современные неоевразийские концепции.

Тема практического занятия 4: Этнос российской культуры и его особенности

Вопросы для самоподготовки:

1. Этнос культуры как национальная идея.
2. Русская идея: подходы к осмыслению особенностей ценностных ориентаций

российской культурной традиции.

3. Сравнительный анализ русской идеи и идеи исключительности американской исключительности.

4. Н.А. Бердяев об этосе русской культуры («Судьба России»).

Раздел 4. Основные направления и проблемы русской философии

Тема практического занятия 1: Феномен русской интеллигенции в философской рефлексии XX века

Вопросы для самоподготовки:

1. Проблема места и роли русской интеллигенции в общественном развитии России: сборник «Вехи».
2. Дискуссии о роли и месте интеллигенции в процессах разрушения советского мира накануне перестройки.
3. Проблема социальной роли интеллигенции в современной России.
4. Интеллигенция и революционные процессы в России.

Тема практического занятия 2: Осмысление социализма в отечественной философии

Вопросы для самоподготовки:

1. Учение К. Маркса и ленинская интерпретация марксизма.
2. Философия классического марксизма и реальность советского социализма.
3. Истоки и смысл русского коммунизма.
4. Социализм как теократия в концепции Н.А. Бердяева.
5. Концепция «христианского социализма» С.Н. Булгакова.

Тема практического занятия 3: Проблемы этики и духовного развития в отечественной философии

Вопросы для самоподготовки:

1. Взаимопомощь как универсальный принцип природного мира в учении П.А. Кропоткина
2. Философия "общего дела" Н. Федорова.
3. Философия всеединства В.С. Соловьева.
4. Теология и религиозная философия С.Н. Булгакова.
5. Учение П.А. Флоренского о церкви.

Тема практического занятия 4: Философия истории в отечественной философии

Вопросы для самоподготовки:

1. Философия истории Л.П. Карсавина.
2. Смысл истории в учении Н.А. Бердяева.
3. С.Л. Франк о духовных основах общества.
4. Концепция культурно-исторического типа Н.Я. Данилевского.

Тема практического занятия 5: Проблема познания в отечественной философии

Вопросы для самоподготовки:

1. Идея цельного знания В.С. Соловьева.
2. Тема свободы, творчества и самопознания Н.А. Бердяева.
3. Учение Н.О. Лосского о мистической, чувственной и интеллектуальной интуиции.
4. Учение А.Ф. Лосева о Логосе.

2. МЕТОДИЧЕСКИЕ РЕКОМЕНДАЦИИ ДЛЯ ОБУЧАЮЩИХСЯ ПО ОСВОЕНИЮ ДИСЦИПЛИНЫ (МОДУЛЯ) И САМОСТОЯТЕЛЬНОЙ РАБОТЕ

Освоение обучающимся дисциплины (модуля) «Философия» предполагает изучение материалов дисциплины (модуля) на аудиторных занятиях и в ходе самостоятельной работы. Аудиторные занятия проходят в форме лекций и практических. Самостоятельная работа включает разнообразный комплекс видов и форм работы обучающихся.

Для успешного освоения дисциплины (модуля) и достижения поставленных целей необходимо внимательно ознакомиться с рабочей программы дисциплины (модуля), доступной в электронной информационно-образовательной среде РГСУ.

Следует обратить внимание на списки основной и дополнительной литературы, на предлагаемые преподавателем ресурсы информационно-телекоммуникационной сети Интернет. Эта информация необходима для самостоятельной работы обучающегося.

При подготовке к аудиторным занятиям необходимо помнить особенности каждой формы его проведения.

Подготовка к учебному занятию лекционного типа заключается в следующем.

С целью обеспечения успешного обучения обучающийся должен готовиться к лекции, поскольку она является важнейшей формой организации учебного процесса, поскольку:

- знакомит с новым учебным материалом;
- разъясняет учебные элементы, трудные для понимания;
- систематизирует учебный материал;
- ориентирует в учебном процессе.

С этой целью:

- внимательно прочитайте материал предыдущей лекции;
- ознакомьтесь с учебным материалом по учебнику и учебным пособиям с темой прочитанной лекции;
- внесите дополнения к полученным ранее знаниям по теме лекции на полях лекционной тетради;
- запишите возможные вопросы, которые вы зададите лектору на лекции по материалу изученной лекции;
- постарайтесь уяснить место изучаемой темы в своей подготовке;
- узнайте тему предстоящей лекции (по тематическому плану, по информации лектора) и запишите информацию, которой вы владеете по данному вопросу.

Подготовка к занятию семинарского типа.

При подготовке и работе во время проведения занятий семинарского типа следует обратить внимание на следующие моменты: на процесс предварительной подготовки, на работу во время занятия, обработку полученных результатов, исправление полученных замечаний.

Предварительная подготовка к учебному занятию семинарского типа заключается в изучении теоретического материала в отведенное для самостоятельной работы время, ознакомление с инструктивными материалами с целью осознания задач практического занятия, техники безопасности при работе с приборами, веществами.

Работа во время проведения учебного занятия семинарского типа включает:

- консультирование студентов преподавателями и вспомогательным персоналом с целью предоставления исчерпывающей информации, необходимой для самостоятельного выполнения предложенных преподавателем задач.
- самостоятельное выполнение заданий согласно обозначенной рабочей программой дисциплины (модуля) тематики.

Самостоятельная работа.

Самостоятельная работа - планируемая учебная, учебно-исследовательская, научно-исследовательская работа студентов, выполняемая во внеаудиторное (аудиторное) время по заданию и при методическом руководстве преподавателя, но без его непосредственного

участия (при частичном непосредственном участии преподавателя, оставляющем ведущую роль за работой студентов).

Для более углубленного изучения темы задания для самостоятельной работы рекомендуется выполнять параллельно с изучением данной темы. При выполнении заданий по возможности используйте наглядное представление материала.

Самостоятельная работа студентов в ВУЗе является важным видом учебной и научной деятельности студента. Самостоятельная работа студентов играет значительную роль в рейтинговой технологии обучения.

К современному специалисту в области медицины общество предъявляет достаточно широкий перечень требований, среди которых немаловажное значение имеет наличие у выпускников определенных навыков (компетенций) и умения самостоятельно добывать знания из различных источников, систематизировать полученную информацию, давать оценку конкретной профессиональной ситуации. Формирование такого умения происходит в течение всего периода обучения.

В процессе самостоятельной работы студент приобретает необходимые для будущей специальности компетенции, навыки самоорганизации, самоконтроля, самоуправления, саморефлексии и становится активным самостоятельным субъектом учебной деятельности.

Самостоятельная работа студентов должна оказывать важное влияние на формирование личности будущего специалиста, его компетентность. Каждый студент самостоятельно определяет режим своей работы и меру труда, затрачиваемого на овладение учебным содержанием по каждой дисциплине. Он выполняет внеаудиторную работу по личному индивидуальному плану, в зависимости от его подготовки, времени и других условий.

Виды самостоятельной работы.

Работа с литературой.

При работе с книгой необходимо подобрать литературу, научиться правильно ее читать, вести записи. Для подбора литературы в библиотеке используются алфавитный и систематический каталоги. Важно помнить, что рациональные навыки работы с книгой - это всегда большая экономия времени и сил. Правильный подбор учебников рекомендуется преподавателем, читающим лекционный курс. Необходимая литература может быть также указана в методических разработках по данному курсу. Изучая материал по учебнику, следует переходить к следующему вопросу только после правильного уяснения предыдущего, описывая на бумаге все выкладки и вычисления (в том числе те, которые в учебнике опущены или на лекции даны для самостоятельного вывода). При изучении любой дисциплины большую и важную роль играет самостоятельная индивидуальная работа. Особое внимание следует обратить на определение основных понятий курса. Студент должен подробно разбирать примеры, которые поясняют такие определения, и уметь строить аналогичные примеры самостоятельно. Нужно добиваться точного представления о том, что изучаешь. Полезно составлять опорные конспекты. При изучении материала по учебнику полезно в тетради (на специально отведенных полях) дополнять конспект лекций. Там же следует отмечать вопросы, выделенные студентом для консультации с преподавателем. Выводы, полученные в результате изучения, рекомендуется в конспекте выделять, чтобы они при перечитывании записей лучше запоминались. Опыт показывает, что многим студентам помогает составление листа опорных сигналов, содержащего важнейшие и наиболее часто употребляемые формулы и понятия. Такой лист помогает запомнить формулы, основные положения лекции, а также может служить постоянным справочником для студента. Различают два вида чтения: первичное и вторичное. Первичное - это внимательное, неторопливое чтение, при котором можно остановиться на трудных местах.

Задача вторичного чтения - полное усвоение смысла целого (по счету это чтение может быть и не вторым, а третьим или четвертым). Самостоятельная работа с учебниками и книгами (а также самостоятельное теоретическое исследование проблем, обозначенных

преподавателем на лекциях) – это важнейшее условие формирования у себя научного способа познания.

Чтение научного текста является частью познавательной деятельности. Ее цель – извлечение из текста необходимой информации. От того насколько осознанна читающим собственная внутренняя установка при обращении к печатному слову (найти нужные сведения, усвоить информацию полностью или частично, критически проанализировать материал и т.п.) во многом зависит эффективность осуществляемого действия.

Методические рекомендации по составлению конспекта:

1. Внимательно прочитайте текст. Уточните в справочной литературе непонятные слова. При записи не забудьте вынести справочные данные на поля конспекта;

2. Выделите главное, составьте план;

3. Кратко сформулируйте основные положения текста, отметьте аргументацию автора;

4. Законспектируйте материал, четко следуя пунктам плана. При конспектировании старайтесь выразить мысль своими словами. Записи следует вести четко, ясно.

5. Грамотно записывайте цитаты. Цитируя, учитывайте лаконичность, значимость мысли. В тексте конспекта желательно приводить не только тезисные положения, но и их доказательства. При оформлении конспекта необходимо стремиться к емкости каждого предложения. Мысли автора книги следует излагать кратко, заботясь о стиле и выразительности написанного. Число дополнительных элементов конспекта должно быть логически обоснованным, записи должны распределяться в определенной последовательности, отвечающей логической структуре произведения. Для уточнения и дополнения необходимо оставлять поля. Овладение навыками конспектирования требует от студента целеустремленности, повседневной самостоятельной работы.

Методические материалы по самостоятельному решению задач

При самостоятельном решении задач нужно обосновывать каждый этап решения, исходя из теоретических положений курса. Если студент видит несколько путей решения проблемы (задачи), то нужно сравнить их и выбрать самый рациональный. Полезно до начала вычислений составить краткий план решения проблемы (задачи). Решение проблемных задач или примеров следует излагать подробно, вычисления располагать в строгом порядке, отделяя вспомогательные вычисления от основных. Решения при необходимости нужно сопровождать комментариями, схемами, чертежами и рисунками. Следует помнить, что решение каждой учебной задачи должно доводиться до окончательного логического ответа, которого требует условие, и по возможности с выводом. Полученный ответ следует проверить способами, вытекающими из существа данной задачи. Полезно также (если возможно) решать несколькими способами и сравнить полученные результаты. Решение задач данного типа нужно продолжать до приобретения твердых навыков в их решении.

Методические материалы к выполнению эссе

Эссе – литературное произведение небольшого объема, обычно прозаическое, свободной композиции, передающее индивидуальные впечатления, суждения, соображения автора о той или иной проблеме, теме, о том или ином событии или явлении. Это вид самостоятельной исследовательской работы обучающихся, с целью углубления и закрепления теоретических знаний и освоения практических навыков. Цель эссе состоит в развитии самостоятельного творческого мышления и письменного изложения собственных мыслей. При написании эссе обучающийся должен представить развернутый письменный ответ на теоретический или практический актуальный вопрос, объявленный преподавателем в аудитории непосредственно перед ее написанием. В процессе написания эссе разрешается пользоваться нормативно-правовыми актами, конспектом лекций (в печатном виде). Использование интернет-ресурсов не допускается. Темы эссе преподаватель предлагает из

числа тех, которые обучающиеся уже рассматривали на лекциях или семинарских занятиях, исходя из содержания заданий в составе оценочных средств. По решению преподавателя, в качестве темы эссе может быть выбрана одна или несколько тем, которые могут быть распределены между обучающимися по желанию.

Требования к выполнению эссе:

1. Проводится письменно.

2. Эссе выполняется на компьютере (гарнитура Times New Roman, шрифт 14) через 1,5 интервала с полями: верхнее, нижнее – 2; правое – 3; левое – 1,5. Отступ первой строки абзаца – 1,25. Сноски – постраничные. Таблицы и рисунки встраиваются в текст работы. При этом обязательный заголовок таблицы надо размещать над табличным полем, а рисунки сопровождать подрисовочными подписями. При включении в эссе нескольких таблиц и/или рисунков их нумерация обязательна. Обязательна и нумерация страниц. Их целесообразно проставлять внизу страницы – по середине или в правом углу. Номер страницы не ставится на титульном листе, но в общее число страниц он включается. Объем эссе, без учета приложений, не должен превышать 5 страниц. Значительное превышение установленного объема является недостатком работы и указывает на то, что обучающийся не сумел отобрать и переработать необходимый материал.

3. Работа должна содержать собственные умозаключения по сути поставленной проблемы, включать самостоятельно проведенный анализ по сути этой проблемы, выводы, обобщающие авторскую позицию по поставленной проблеме.

Критерии оценки эссе:

«Отлично» – исключительные знания материала, абсолютное понимание сути, безукоризненное знание основных понятий и положений, логически и лексически грамотно изложенный, содержательный, аргументированный, конкретный и исчерпывающий ответ.

«Хорошо» – глубокие знания материала, правильное понимание сути, знание основных понятий и положений, содержательный, полный и конкретный ответ.

«Удовлетворительно» – твердые, но недостаточно полные знания, верное понимание сути, в целом правильный ответ.

«Неудовлетворительно» – непонимание сущности задания, грубые ошибки в ответе.

Методические материалы по выполнению тестирования.

Тестовые задания содержат вопросы и 3-4 варианта ответа по базовым положениям изучаемой темы/раздела, составлены с расчетом на знания, полученные обучающимся в процессе изучения темы/раздела.

Тестовые задания выполняются в письменной форме и сдаются преподавателю, ведущему дисциплину (модуль). На выполнение тестовых заданий обучающимся отводится 45 минут.

При обработке результатов оценочной процедуры используются: критерии оценки по содержанию и качеству полученных ответов, ключи, оценочные листы.

Критерии оценки теста:

«Зачтено» - если обучающийся правильно выполнил не менее 2/3 всей работы или допустил не более одной грубой ошибки и двух недочетов, не более одной грубой и одной негрубой ошибки, не более трех негрубых ошибок, одной негрубой ошибки и трех недочетов, при наличии четырех-пяти недочетов.

«Не зачтено» - если число ошибок и недочетов превысило норму для оценки 3 или правильно выполнено менее 2/3 всей работы.

Методические материалы по выполнению доклада.

Рекомендуется следующая структура доклада:

1. титульный лист, содержание доклада;
2. краткое изложение;
3. цели и задачи;
4. изложение характера исследований и рассмотренных проблем, гипотезы, спорные вопросы;

5. источники информации, методы сбора и анализа данных, степень их полноты и достоверности;
6. анализ и толкование полученных в работе результатов;
7. выводы и оценки;
8. библиография и приложения.

Время выступления докладчика не должно превышать 10 минут.

Основные требования к оформлению доклада:

- титульный лист должен включать название доклада, наименование предметной (цикловой) комиссии, фамилию обучающегося;
- все использованные литературные источники сопровождаются библиографическим описанием;
- приводимая цитата из источника берется в кавычки (оформляются сноски);
- единицы измерения должны применяться в соответствии с действующими стандартами;
- все названия литературных источников следует приводить в соответствии с новейшими изданиями;
- рекомендуется включение таблиц, графиков, схем, если они отражают основное содержание или улучшают ее наглядность;
- названия фирм, учреждений, организаций и предприятий должны именоваться так, как они указываются в источнике;

Критерии оценки доклада

При выполнении доклада обучающийся должен продемонстрировать умение кратко излагать прочитанный материал, а также умение обобщать и анализировать материал по теме доклада.

Презентация

Методические материалы к презентациям

1. Объем презентации 10 -20 слайдов.
2. На титульном слайде должно быть отражено:
 - наименование факультета;
 - тема презентации;
 - фамилия, имя, отчество, направление подготовки/ специальность, направленность (профиль)/ специализация, форма обучения, номер группы автора презентации;
 - фамилия, имя, отчество, степень, звание, должность руководитель работы;
 - год выполнения работы.
3. В презентации должны быть отражены обоснование актуальности представляемого материала, цели и задачи работы.
4. Содержание презентации должно включать наиболее значимый материал доклада, а также, при необходимости, таблицы, диаграммы, рисунки, фотографии, карты, видео – вставки, звуковое сопровождение.
5. Заключительный слайд должен содержать информацию об источниках информации для презентации.

Критерии оценки презентации

1. Объем презентации 10-20 слайдов.
2. Правильность оформления титульного слайда.
3. Актуальность отобранного материала, обоснованность формулировки цели и задач работы.
4. Наглядность и логичность презентации, обоснованность использования таблиц, диаграмм, рисунков, фотографий, карт, видео – вставок, звукового сопровождения; правильный выбор шрифтов, фона, других элементов дизайна слайда.
5. Объем и качество источников информации (не менее 2-х интернет – источников и не менее 2-х литературных источников).

Методические материалы по подготовке к опросу

Самостоятельная работа обучающихся включает подготовку к опросу на практических занятиях. Для этого обучающийся изучает лекции, основную и дополнительную литературу, публикации, информацию из Интернет-ресурсов.

Тема и вопросы к практическим занятиям, вопросы для самоконтроля содержатся в рабочей программе и доводятся до студентов заранее.

Для подготовки к опросу обучающемуся необходимо ознакомиться с материалом, посвященным теме практического занятия, в учебнике или другой рекомендованной литературе, конспекте лекции, обратить внимание на усвоение основных понятий дисциплины (модуля), выявить неясные вопросы и подобрать дополнительную литературу для их освещения.

Критерии оценки опроса

«Отлично»:

- дан полный, развернутый ответ на поставленный вопрос;
- в ответе прослеживается четкая структура, логическая последовательность, отражающая сущность раскрываемых понятий, теорий, явлений;
- знание по предмету демонстрируется на фоне понимания его в системе данной науки и междисциплинарных связей;
- свободное владение терминологией;
- ответы на дополнительные вопросы четкие, краткие;

«Хорошо»:

- дан полный, развернутый ответ на поставленный вопрос, показано умение выделять существенные и несущественные признаки, причинно-следственные связи;
- ответ недостаточно логичен с единичными ошибками в частности, исправленные студентом с помощью преподавателя;
- единичные ошибки в терминологии;
- ответы на дополнительные вопросы правильные, недостаточно полные и четкие.

«Удовлетворительно»:

- ответ не полный, с ошибками в деталях, умение раскрыть значение обобщённых знаний не показано, речевое оформление требует поправок, коррекции;
- логика и последовательность изложения имеют нарушения, студент не способен самостоятельно выделить существенные и несущественные признаки и причинно-следственные связи;
- ошибки в раскрываемых понятиях, терминах;
- студент не ориентируется в теме, допускает серьезные ошибки;
- студент не может ответить на большую часть дополнительных вопросов.

«Неудовлетворительно»:

- ответ представляет собой разрозненные знания с существенными ошибками по вопросу;
- присутствуют фрагментарность, нелогичность изложения, студент не осознает связь обсуждаемого вопроса с другими объектами дисциплины, речь неграмотная;
- незнание терминологии;
- ответы на дополнительные вопросы неправильные.

Методические материалы по выполнению практического задания

При выполнении практического задания обучающийся придерживается следующего алгоритма:

1. Записать дату, тему и цель задания;
2. Ознакомиться с правилами и условия выполнения практического задания;
3. Повторить теоретические задания, необходимые для рациональной работы и других практических действий, используя конспекты лекций и рекомендованную литературу, представленную в программе;
4. Выполнить работу по предложенному алгоритму действий;

5. Обобщить результаты работы, сформулировать выводы / дать ответы на контрольные вопросы;

Работа должна быть выполнена грамотно, с соблюдением культуры изложения. При использовании данных из учебных, методических пособий и другой литературы, периодических изданий, Интернет-источников должны иметься ссылки на вышеперечисленные.

Критерии оценки практического задания:

«Отлично» – правильный ответ, дается четкое обоснование принятому решению; рассуждения четкие последовательные логические; используются ссылки на полученные при изучении дисциплины (модуля) знания; правильно используются формулы, понятия, процедуры, имеющие прямое отношение к задаче для подтверждения принятого решения.

«Хорошо» – правильный ответ, дается обоснование принятому решению; но с не существенными ошибками, в рассуждениях отсутствует логическая последовательность; используются ссылки на полученные при изучении дисциплины знания, правильно используются формулы, понятия, процедуры, имеющие прямое отношение к задаче для подтверждения принятого решения.

«Удовлетворительно» – правильный ответ, допускаются грубые ошибки в обосновании принятого решения; рассуждения не последовательные сумбурные; используются ссылки на полученные при изучении дисциплины знания; используются формулы, процедуры, понятия, имеющие прямое значение для подтверждения принятого решения, однако, при обращении к ним допускаются серьезные ошибки, студент не может правильно ими воспользоваться.

«Неудовлетворительно, не зачтено» – ответ неверный, отсутствует обоснование принятому решению; студент демонстрирует полное непонимание сути вопроса.

Для оценки решения ситуационной задачи (аналитического задания):

Оценка «отлично» выставляется, если задача решена грамотно, ответы на вопросы сформулированы четко. Эталонный ответ полностью соответствует решению студента, которое хорошо обосновано теоретически.

Оценка «хорошо» выставляется, если задача решена, ответы на вопросы сформулированы не достаточно четко. Решение студента в целом соответствует эталонному ответу, но не достаточно хорошо обосновано теоретически.

Оценка «удовлетворительно» выставляется, если задача решена не полностью, ответы не содержат всех необходимых обоснований решения.

Оценка «неудовлетворительно» выставляется, если задача не решена или имеет грубые теоретические ошибки в ответе на поставленные вопросы.

Методические указания для подготовки к промежуточной аттестации.

Изучение дисциплин (модулей) завершается зачетом/зачетом с оценкой или экзаменом. Подготовка к промежуточной аттестации способствует закреплению, углублению и обобщению знаний, получаемых, в процессе обучения, а также применению их к решению практических задач. Готовясь к экзамену, студент ликвидирует имеющиеся пробелы в знаниях, углубляет, систематизирует и упорядочивает свои знания. На зачете или экзамене студент демонстрирует то, что он освоил в процессе обучения по дисциплине (модулю).

Вначале следует просмотреть весь материал по дисциплине (модулю), отметить для себя трудные вопросы. Обязательно в них разобраться. В заключение еще раз целесообразно повторить основные положения, используя при этом листы опорных сигналов. Систематическая подготовка к занятиям в течение семестра позволит использовать время промежуточной аттестации для систематизации знаний.

3. МЕТОДИЧЕСКИЕ МАТЕРИАЛЫ, ОПРЕДЕЛЯЮЩИЕ ПРОЦЕДУРЫ ОЦЕНИВАНИЯ ЗНАНИЙ, УМЕНИЙ, НАВЫКОВ И (ИЛИ) ОПЫТА ДЕЯТЕЛЬНОСТИ, ХАРАКТЕРИЗУЮЩИХ ЭТАПЫ ФОРМИРОВАНИЯ КОМПЕТЕНЦИЙ

3.1. Организационные основы применения балльно-рейтинговой системы оценки успеваемости обучающихся по дисциплине (модулю)

Оценка качества освоения обучающимися дисциплины (модуля) реализуется в формате балльно-рейтинговой системы оценки успеваемости обучающихся (далее – БРСО).

БРСО в ходе текущего контроля успеваемости и промежуточной аттестации осуществляется по 100-балльной шкале.

Академический рейтинг обучающегося по дисциплине (модулю) складывается из результатов:

– текущего контроля успеваемости (максимальный текущий рейтинг обучающегося 80 рейтинговых баллов);

– промежуточной аттестации (максимальный рубежный рейтинг обучающегося 20 рейтинговых баллов).

Условия оценки освоения обучающимся дисциплины (модуля) в формате БРСО доводятся преподавателем до сведения обучающихся на первом учебном занятии, а также размещены в свободном доступе в электронной информационно-образовательной среде Университета.

3.2. Проведение текущего контроля успеваемости обучающихся по дисциплине (модулю) в соответствии с балльно-рейтинговой системой оценки успеваемости обучающегося

В течение учебного семестра до промежуточной аттестации на основании утвержденной рабочей программы дисциплины (модуля) формируется текущий рейтинг обучающегося. Текущий рейтинг обучающегося складывается как сумма рейтинговых баллов, полученных им в течение учебного семестра по всем видам учебных занятий по дисциплине (модуля).

В процессе текущего контроля оцениваются следующие действия обучающегося, направленные на освоение компетенций в рамках изучения дисциплины (модуля):

– академическая активность (посещаемость учебных занятий, самостоятельное изучение содержания дисциплины (модуля) в электронной информационно-образовательной среде, соблюдение сроков сдачи практических заданий и текущих контрольных мероприятий и др.);

– выполнение и сдача текущих и итогового практических заданий (аналитические творческие задания, активное участие в групповых интерактивных занятиях (дискуссии, Wiki-проекты и др.).

– прохождение рубежей текущего контроля, включая соблюдение графика их прохождения в электронной информационно-образовательной среде.

Для планирования расчета текущего рейтинга обучающегося используются следующие пропорции:

Вид учебного действия	Максимальная рейтинговая оценка, баллов
академическая активность	10
практические задания	40
<i>из них: текущие практические задания</i>	20
<i>итоговое практическое задание</i>	20
рубежи текущего контроля	30
ИТОГО:	80

В течение учебного семестра по дисциплине (модулю) обучающимся должен быть накоплен текущий рейтинг не менее 52 рейтинговых баллов (65% от максимального значения текущего рейтинга).

Необходимыми условиями допуска обучающегося к промежуточной аттестации по дисциплине (модулю) являются положительное прохождение обучающимся не менее 65% рубежей текущего контроля с накоплением не менее 65% максимального рейтингового балла за каждый рубеж текущего контроля и положительное выполнение итогового практического задания с накоплением не менее 65% максимального рейтингового балла, установленного за итоговое практическое задание.

Невыполнение вышеуказанных условий является текущей академической задолженностью, которая должна быть ликвидирована обучающимся до контрольного мероприятия промежуточной аттестации.

Сведения о наличии у обучающихся текущей академической задолженности, сроках и порядке добора рейтинговых баллов для её ликвидации доводятся до обучающихся педагогическим работником.

В случае неликвидации текущей академической задолженности, педагогический работник обязан во время контрольного мероприятия промежуточной аттестации поставить обучающемуся 0 рейтинговых баллов. В этом случае ликвидация текущей академической задолженности возможна в периоды проведения повторной промежуточной аттестации.

3.3. Проведение промежуточной аттестации обучающихся по дисциплине (модулю) в соответствии с балльно-рейтинговой системой оценки успеваемости обучающегося

Промежуточная аттестация по дисциплине (модулю) проводится в соответствии с Положением о промежуточной аттестации обучающихся по основным профессиональным образовательным программам высшего образования – программ специалитета в Российском государственном социальном университете и Положением о балльно-рейтинговой системе оценки успеваемости обучающихся по основным профессиональным образовательным программам высшего образования - программам бакалавриата, программам специалитета, программам магистратуры в Российском государственном социальном университете.

На промежуточную аттестацию отводится 20 рейтинговых баллов.

Ответы обучающегося на контрольном мероприятии промежуточной аттестации оцениваются педагогическим работником по 20 - балльной шкале, а итоговая оценка по дисциплине (модулю) выставляется по системе зачтено / не зачтено для зачета и по пятибалльной системе для экзамена.

Критерии выставления оценки определяются Положением о балльно-рейтинговой системе оценки успеваемости обучающихся по основным профессиональным образовательным программам высшего образования - программам бакалавриата, программам специалитета, программам магистратуры в Российском государственном социальном университете.

В процессе определения рубежного рейтинга обучающегося используется следующая шкала:

Рубежный рейтинг	Критерии оценки освоения обучающимся дисциплины (модуля) в ходе контрольных мероприятий промежуточной аттестации
19-20 рейтинговых баллов	обучающийся глубоко и прочно усвоил программный материал, исчерпывающе, последовательно, грамотно и логически стройно его излагает, тесно увязывает с задачами и будущей деятельностью, не затрудняется с ответом при видоизменении задания, свободно справляется с задачами и практическими заданиями, правильно обосновывает принятые решения, умеет самостоятельно обобщать и излагать материал, не допуская

16-18 рейтинговых баллов	обучающийся твердо знает программный материал, грамотно и по существу излагает его, не допуская существенных неточностей в ответе на вопрос, может правильно применять теоретические положения и владеет необходимыми умениями и навыками при выполнении практических
13-15 рейтинговых баллов	обучающийся освоил основной материал, но не знает отдельных деталей, допускает неточности, недостаточно правильные формулировки, нарушает последовательность в изложении программного материала и испытывает затруднения в выполнении практических заданий
1-12 рейтинговых баллов	обучающийся не знает значительной части программного материала, допускает существенные ошибки, с большими затруднениями выполняет практические задания
0 рейтинговых баллов	не аттестован

Если результат контроля успеваемости в рамках проведения контрольных мероприятий промежуточной аттестации (рубежный рейтинг обучающегося) неудовлетворительный (получено менее 13 рейтинговых баллов), то промежуточная аттестация по учебной дисциплине (модулю) невозможна даже при наличии высокого текущего рейтинга, полученного по итогам текущего контроля по дисциплине (модулю).

**Приложение № 1 к методическим материалам
по дисциплине (модулю). Конспекты
лекционных занятий по дисциплине (модулю)**

КОНСПЕКТЫ ЛЕКЦИОННЫХ ЗАНЯТИЙ ПО ДИСЦИПЛИНЕ (МОДУЛЮ)

№ п/п	Содержание (кратко)	Методы и средства обучения
1.	<p>Тема 1.1. Философия в системе духовной культуры Предмет и метод философии. Её функции. Особенности философского знания. Философия как «любовь к мудрости». Философия как научное познание. Категориальный аппарат философии. Структура философского знания. Становление философии. Философия и мифология. Философия и религия. Взаимодействие философии и частных наук. Философия как самосознание культуры. Значение философии в жизни человека и общества.</p>	<p>Устное изложение материала с использованием мультимедийных презентаций</p>
2.	<p>Тема 1.2. Философия Древнего Востока Общая характеристика древневосточной философии. Философия Древней Индии: ключевые идеи (идея страдания, воздаяние по закону кармы, перевоплощение по закону кармы, освобождение). Школы и учителя в Древней Индии (Кришна, веданта, чарвака, джайнизм, йога). Буддизм как религия и нравственная философия. Философия Древнего Китая: ключевые идеи (учение о темном и светлом началах, учение о пяти элементах мироздания, идея «Дао»). Учение Конфуция и его роль в китайской культуре. Философские идеи Мо-Цзы.</p>	<p>Устное изложение материала с использованием мультимедийных презентаций</p>
3.	<p>Тема 1.3. Античная философия Основные этапы развития, особенности, проблемы и представители античной философии: раннегреческая натурфилософия (милетская школа, пифагорейцы, Гераклит, школа атомистов), софисты, Сократ, Платон, Аристотель, философские течения эллинизма (эпикуреизм, стоицизм, скептицизм, неоплатонизм). Влияние античной философии на содержание и направленность европейской мысли. Роль античной философии в становлении европейской цивилизации.</p>	<p>Устное изложение материала с использованием мультимедийных презентаций</p>
4.	<p>Тема 1.4. Человек и картина мира в Средневековой философии Периодизация и характерные черты философии и культуры западноевропейского средневековья. Философские проблемы средневековья: происхождение мира, сущность добра и зла, соотношение веры и знания, сущности и существования, проблема универсалий. Соотношение судьбы и свободной воли человека в учении А.Августина. История человечества в учении А.Августина («О граде Божьем»). Учение Ф.Аквинского, доказательства бытия Бога. Общая характеристика и основные проблемы философии арабского Востока. Ибн-Сина. Ибн-Рушд. Философские идеи в творчестве Омара Хайяма.</p>	<p>Устное изложение материала с использованием мультимедийных презентаций</p>

5.	<p>Тема 1.5. Западноевропейская философия эпохи Возрождения и Нового времени</p> <p>Общая характеристика эпохи Возрождения: антропоцентризм и гуманизм, взаимосвязь философии и культуры. Научная революция XVI-XVII веков и её влияние на развитие философии. Взаимосвязь философии и науки. Особенности развития и основные черты философии XVII-XVIII вв. Проблема знания и метода научного познания. Эмпиризм: Ф. Бэкон, Дж.Локк, Т. Гоббс. Рационализм: Р. Декарт, Б.Спиноза, Г.Лейбниц. Британский эмпиризм XVIII вв.: учение Дж. Беркли и Д.Юма.</p>	<p>Устное изложение материала с использованием мультимедийных презентаций</p>
6.	<p>1.6. Философия Просвещения и Немецкая классическая философия</p> <p>Просвещение как историко-культурный процесс. Просвещение в Англии (Дж. Локк), во Франции (Вольтер, Д.Дидро, Ж.Ж.Руссо, Ш.Л.Монтескье, Ж. Ламетри), в Германии (Х.Вольф, И.Гете, Г.Лессинг). Учение о естественном праве и общественном договоре. Основные положения трансцендентального идеализма Канта: теория познания и этика. «Абсолютный идеализм» Гегеля. Диалектика Г.Гегеля. Антропологический материализм Фейербаха. Учение К.Маркса и Ф.Энгельса: диалектика, антропология, философия истории. Историческая судьба и значение марксизма.</p>	<p>Устное изложение материала с использованием мультимедийных презентаций</p>
7.	<p>Тема 1.7. Постклассическая философия XIX - XX веков</p> <p>Общая характеристика неклассической философии, основные течения: сциентизм, антисциентизм, антропологизм. Позитивизм и основные этапы его развития (классический позитивизм, эмпириокритицизм, неопозитивизм, постпозитивизм). Возникновение философии жизни. Иррационализм А.Шопенгауэра. Учение Ф. Ницше как источник «философии жизни». Зарождение философии психоанализа: учение З.Фрейда о человеке, обществе и культуре. Экзистенциализм в Германии (М.Хайдеггер, К.Ясперс) и Франции (Ж.П.Сартр и А.Камю). Феноменология как метод анализа чистого сознания. Основополагающие идеи Э. Гуссерля. Философская герменевтика как «практика философского мышления» Х.-Г. Гадамер.</p>	<p>Устное изложение материала с использованием мультимедийных презентаций</p>
8.	<p>Тема 2.1. Понятие бытия и варианты онтологии</p> <p>Онтология – философское учение о бытии. Категории «бытие» и «материя» как инструменты философского мышления. Бытие как проблема философии. Понятие субстанции и субстанциональности бытия: монистические и плюралистические концепции. Материальное и идеальное бытие. Иерархические модели бытия. Специфика человеческого бытия. Пространственно-временные характеристики бытия. Проблема жизни, ее конечности и бесконечности, уникальности и множественности во Вселенной.</p>	<p>Устное изложение материала с использованием мультимедийных презентаций</p>
9.	<p>Тема 2.2. Основные проблемы и исторические варианты гносеологии</p> <p>Познание как предмет философского исследования. Философское учение о познании – гносеология и</p>	<p>Устное изложение материала с использованием</p>

	<p>эпистемология. Гносеологический оптимизм и гносеологический пессимизм. Наивный реализм, эмпиризм, рационализм, сенсуализм, иррационализм. Агностицизм, релятивизм, скептицизм. Проблема интерпретации. Познание, творчество, практика. Знание и информация. Вера и знание. Рациональное и иррациональное в познавательной деятельности. Познание и язык. Проблема истины в философии. Познание и логика, как наука о формах и законах правильного мышления. Философия науки и специфика научного познания.</p>	<p>мультимедийных презентаций</p>
10.	<p>Тема 2.3. Основные проблемы социальной философии Философское понимание общества и его истории. Общество как то, что создает и изменяет человек, и общество как то, что создает и изменяет человека. Общество и свобода человека. Общественное развитие и его источники. Общественные институты и социальная структура. Революция и эволюция в общественном развитии. Социальный прогресс и регресс. Общество как механизм, организм, закрытая и открытая система. Общество и справедливость. Мораль, нравственность, право. Основные сферы общественной жизни. Культура и цивилизация. Многовариантность исторического развития. Динамика и типология исторического развития. Источники и субъекты исторического процесса. Основные концепции философии истории.</p>	<p>Устное изложение материала с использованием мультимедийных презентаций</p>
11.	<p>Тема 3.1. Истоки и особенности ценностных ориентаций западноевропейской и русской культурных традиций. Природа ценностей и их понимание в западной и русской культурах. Сущность и классификация ценностей в западноевропейской философии и культуре. Статус и система ценностей в русской культуре. Ценностные архетипы и жизненные ориентиры русской и западной культур. Воспроизводство общечеловеческих ценностей в контексте западной культуры. Ценностно-нормативные компоненты русского менталитета. Кризис и переоценка ценностей западной и русской культур.</p>	<p>Устное изложение материала с использованием мультимедийных презентаций</p>
12.	<p>Тема 3.2. Проблема судьбы России в философских спорах славянофилов и западников Поиск путей исторического и культурного развития России. Представители славянофильства: А. С. Хомяков, К. С. Аксаков, П. В. Киреевский, В. А. Особенности генезиса западной культуры в концепции И. Киреевского, различие западной и русской культур. Доктрина соборности в учении А.Хомякова. Критика общественно-политического строя России у П.Я.Чаадаева, «Философические письма». Философские взгляды В.Г. Белинского. А.И.Герцен о путях культурного развития России в ранний и поздний период своего творчества.</p>	<p>Устное изложение материала с использованием мультимедийных презентаций</p>
13.	<p>Тема 3.3. Проблема взаимосвязей и различия Востока и Запада в русской философской традиции начала XX века Учение Н.Я.Данилевского о культурно-исторических типах. «Россия и Европа». Русский культурно-исторический тип, особенности его исторического</p>	<p>Устное изложение материала с использованием мультимедийных презентаций</p>

	самопроявления. Место России в мировом культурно-историческом процессе, по Н.Я.Данилевскому. Взаимопроникновение культур Востока и Запада в учении Н.А.Бердяева, идея «особого пути» России. Размышления Н.А.Бердяева о соотношении «духа русского народа» и «духа русской государственности».	
14.	Тема 3.4. Евразийский проект и основные этапы его развития Географический детерминизм как основание концепции евразийства. Понятие Евразии как геополитически неделимого целого в концепции П.Н.Савицкого, С.Н.Трубецкого, Г.В.Флоровского. Роль России в евразийском проекте. Евразийство как общественно-политическое течение, его возникновение и последующий раскол; правое и левое евразийство. Неоевразийство. Пассионарная теория этногенеза и учение о суперэтноте Л.Н.Гумилёва. Современные неоевразийские концепции.	Устное изложение материала с использованием мультимедийных презентаций
15.	Тема 3.5. Этнос российской культуры и его особенности Этнос культуры как национальная идея. Русская идея: особенности и ценностные ориентации российской культурной традиции. Бердяев об этносе русской культуры («Судьба России»). Этнос русской культуры в концепции почвенников.	Устное изложение материала с использованием мультимедийных презентаций
16.	Тема 4.1. Феномен русской интеллигенции в философской рефлексии XX века Понятие "интеллигенция": сложность определения. Русская интеллигенция как феномен национальной культуры. Проблема места и роли русской интеллигенции в общественном развитии России. Дискуссии о роли и месте интеллигенции в процессах разрушения советского мира накануне перестройки. Проблема социальной роли интеллигенции в современной России.	Устное изложение материала с использованием мультимедийных презентаций
17.	4.2. Осмысление социализма в отечественной философии Европейские социалистические идеи: Ф.М.Ш. Фурье, А.К. Сен-Симон, Р. Оуэн. Критика общественно-политического строя России, идея свобод личности в творчестве В.Г.Белинского. Кружок петрашевцев (М. В. Буташевич-Петрашевский). Учение А.И.Герцена о русском социализме. Идея социализма в учении В.Г.Плеханова и В.И.Ленина	Устное изложение материала с использованием мультимедийных презентаций
18.	Тема 4.3. Проблемы этики и духовного развития в отечественной философии Философия всеединства В.С.Соловьева, С.Н.Булгакова, С.Л.Франка. Религиозный экзистенциализм: Л. И. Шестов, Н. А. Бердяев. Нравственные идеи в философии русского космизма: Н.Ф.Фёдоров, В.И.Вернадский, К.Э.Циолковский. Проблема свободы человека и нравственного выбора в творчестве Ф.М.Достоевского. Философские идеи Л.Н.Толстого: учение о непротравлении злу силой. Этика ненасилия.	Устное изложение материала с использованием мультимедийных презентаций
19.	Тема 4.4. Философия истории в отечественной философии Историософский характер русской философии. Поиски	Устное изложение материала с использованием

	<p>смысла и начал исторического бытия русского народа и государства в древнерусской литературе: "Слово о законе и благодати", "Повесть временных лет", концепция "Москва-третий Рим". Критика модели исторического развития России у П.Я.Чаадаева ("Философические письма). Спор западников и славянофилов о путях исторического развития России. История как богочеловеческий процесс в философии всеединства.</p>	<p>мультимедийных презентаций</p>
20.	<p>Тема 4.5. Проблема познания в отечественной философии Единство онтологии и гносеологии в русской религиозно-философской мысли. Учение о природе цельного знания у И.В.Киреевского и А.С.Хомякова. Гносеология И.Канта и её критика в философии В.Ф.Эрна. Проблема познания в творчестве Н.А.Бердяева.</p>	<p>Устное изложение материала с использованием мультимедийных презентаций</p>

**Приложение № 2 к методическим материалам
по дисциплине (модулю). Конспекты
практических (семинарских) занятий по
дисциплине (модулю)**

**КОНСПЕКТЫ ПРАКТИЧЕСКИХ (СЕМИНАРСКИХ) ЗАНЯТИЙ ПО
ДИСЦИПЛИНЕ (МОДУЛЮ)**

Дисциплина (модуль): философия

Раздел 1. История философии

Тема практического занятия 1: Философия Древнего Востока

Цели занятия: дать студентам общее представление об основных идеях и представителях религиозно-философской мысли Древнего Востока.

Структура практического (семинарского) занятия.

№ п/п	Содержание (кратко)	Методы и средства обучения
1.	Характерные черты философии Древнего Востока	Опрос, оценка знаний студентов
2..	Философия Древней Индии	Опрос, оценка знаний студентов
3.	Философия Древнего Китая	Опрос, оценка знаний студентов

Содержание практического (семинарского) занятия и взаимодействие с аудиторией.

Задания к практическому занятию:

1. Мифология как исторически первая форма мировоззрения. Антропоморфизм.
2. Основные формы религиозного сознания.
3. Основные философские идеи буддизма.
4. Основные философские идеи конфуцианства
5. Основные философские идеи даосизма.

Темы докладов, сообщений и презентаций:

1. Конфуций и его роль в современной китайской культуре.
2. Буддизм как религия и нравственная философия
3. Освобождение от страданий как смысл человеческого бытия в индийской философии и культуре.
4. Закон кармы и его толкование в индийской философии.

Тема практического занятия 2: Античная философия

Цели занятия: дать студентам общее представление об основных идеях и представителях античной философии

Структура практического (семинарского) занятия.

№ п/п	Содержание (кратко)	Методы и средства обучения
1.	Натурфилософские школы Древней Греции	Опрос с элементами научной дискуссии, оценка знаний студентов
2..	Философия классического периода	Опрос с элементами научной

		дискуссии, оценка знаний студентов
3.	Философия эпохи эллинизма и поздней античности	Опрос с элементами научной дискуссии, оценка знаний студентов

Содержание практического (семинарского) занятия и взаимодействие с аудиторией.

Задания к практическому занятию:

1. Общая характеристика античной философии.
2. Философские учения досократического периода.
3. Классический период греческой философии.
4. Эллинистическая философия.
5. Философия поздней античности.

Темы докладов, сообщений и презентаций:

1. Античная цивилизация и философия как «колыбель» современной европейской культуры.
2. Сколько существует истин? Софисты и Сократ, классическая и неклассическая философия
3. Как быть счастливым – от эллинистических мыслителей к современному человеку

Тема практического занятия 3: Человек и картина мира в Средневековой философии

Цели занятия: дать студентам общее представление об основных идеях и представителях философии западноевропейского и арабо-исламского средневековья.

Структура практического (семинарского) занятия.

№ п/п	Содержание (кратко)	Методы и средства обучения
1.	Периодизация и характерные черты философии и культуры западноевропейского средневековья	Опрос с элементами научной дискуссии, оценка знаний студентов
2..	Философские проблемы средневековья	Опрос с элементами научной дискуссии, оценка знаний студентов
3.	Общая характеристика и основные проблемы философии арабского Востока.	Опрос с элементами научной дискуссии, оценка знаний студентов

Содержание практического (семинарского) занятия и взаимодействие с аудиторией.

Задания к практическому занятию:

1. Как решалась проблема происхождения мира и сущности добра и зла в средневековой западной и восточной (арабо-исламской) философии?
2. В чем суть проблемы универсалий?
3. В чем суть проблемы сущности и существования?
4. Как решали средневековые философы проблему соотношения веры и знания?

Темы докладов, сообщений и презентаций:

1. Философия как «служанка богословия».
2. Фома Аквинский: доказательство бытия Бога.
3. История человечества в учении А. Августина («О граде Божьем»).

Тема практического занятия 4: Западноевропейская философия эпохи Возрождения и Нового времени

Цели занятия: дать студентам общее представление об основных идеях и представителях философии эпохи Возрождения и Нового времени (XVII-XVIII вв.)

Структура практического (семинарского) занятия.

№ п/п	Содержание (кратко)	Методы и средства обучения
1.	Общая характеристика эпохи Возрождения. Взаимосвязь философии и культуры	Опрос с элементами научной дискуссии, оценка знаний студентов
2..	Научная революция XVI-XVII веков и её влияние на развитие философии. Взаимосвязь философии и науки.	Опрос с элементами научной дискуссии, оценка знаний студентов
3.	Особенности развития и основные черты философии XVII-XVIII вв..	Опрос с элементами научной дискуссии, оценка знаний студентов

Содержание практического (семинарского) занятия и взаимодействие с аудиторией.

Задания к практическому занятию:

1. Как проявилась идея антропоцентризма в философии и культуре Возрождения?
2. В чем суть научной революции XVI-XVII веков и как она повлияла на развитие философии?
2. Как решалась проблема источника достоверного знания в гносеологии XVII-XVIII вв.?
3. Каковы главные идеи философии Дж. Беркли и Д. Юма?
4. Как решали средневековые философы проблему соотношения веры и знания?

Темы докладов, сообщений и презентаций:

1. Две стороны гуманизма, или диалектика Возрождения.
2. Философские идеи в творчестве У. Шекспира.
3. Основа познания – опыт или мышление? Эмпиризм и рационализм в философии Нового времени.

Тема практического занятия 5: Философия Просвещения и Немецкая классическая философия

Цели занятия: дать студентам общее представление об основных идеях и представителях философии Просвещения и немецкой классической философии

Структура практического (семинарского) занятия

№ п/п	Содержание (кратко)	Методы и средства обучения
1.	Просвещение как историко-культурный процесс в Англии, Франции, Германии.	Опрос с элементами научной дискуссии, оценка знаний студентов
2..	Гносеология и этика И. Канта.	Опрос с элементами научной дискуссии, оценка знаний студентов
3.	Философская система Г. Гегеля и Л. Фейербаха	Опрос с элементами научной дискуссии, оценка знаний

		студентов
4.	Учение К. Маркса и Ф. Энгельса	Опрос с элементами научной дискуссии, оценка знаний студентов

Содержание практического (семинарского) занятия и взаимодействие с аудиторией.

Задания к практическому занятию:

1. Каковы основные положения критической философии И. Канта?
2. Охарактеризуйте пантеистический идеализм Г. Гегеля
3. Раскройте основные положения антропологического материализма Л. Фейербаха
4. Охарактеризуйте диалектический и исторический материализм К. Маркса и Ф. Энгельса

Темы докладов, сообщений и презентаций:

1. Учение о естественном праве и общественном договоре
2. Этика категорического императива И. Канта.
3. Историческая судьба и значение марксизма в мировой философии.

Тема практического занятия 6: Постклассическая философия XIX - XX веков

Цели занятия: сформировать у студентов систему представлений о ведущих направлениях философской мысли XIX – начала XX вв., основных представителях современной философии и их идеях.

Структура практического (семинарского) занятия.

№ п/п	Содержание (кратко)	Методы и средства обучения
1.	Общая характеристика неклассической философии, основные течения: сциентизм, антисциентизм, антропологизм.	Опрос с элементами научной дискуссии, оценка знаний студентов
2..	Позитивизм и основные этапы его развития (классический позитивизм, эмпириокритицизм, неопозитивизм, постпозитивизм).	Опрос с элементами научной дискуссии, оценка знаний студентов
3.	Антропологические направления: философия жизни, экзистенциализм, психоанализ	Опрос с элементами научной дискуссии, оценка знаний студентов
4.	Постмодернизм и его основные идеи	Опрос с элементами научной дискуссии, оценка знаний студентов

Содержание практического (семинарского) занятия и взаимодействие с аудиторией.

Задания к практическому занятию:

1. Сравните классическую и неклассическую философию
2. Охарактеризуйте позитивистскую традицию в философии
3. Назовите основные идеи экзистенциализма
4. Дайте определения основным понятиям философской герменевтики
5. Дайте общую характеристику постмодернизма, назовите основных представителей

Темы докладов, сообщений и презентаций:

1. Учение Ф. Ницше как источник «философии жизни».
2. З.Фрейд о природе человека, обществе и культуре.

3. Феноменология как метод анализа чистого сознания: Э. Гуссерль.
4. Герменевтика как «практика философского мышления»: Х.-Г. Гадамер.

Раздел 2. Общетеоретическая философия

Тема практического занятия 1: Понятие бытия и варианты онтологии

Цели занятия: Познакомить студентов со спецификой и общей проблематикой онтологии - философского учения о бытии

Структура практического (семинарского) занятия.

№ п/п	Содержание (кратко)	Методы и средства обучения
1.	Онтология как философское учение о бытии.	Опрос с элементами научной дискуссии, оценка знаний студентов
2..	Понятие субстанции и субстанциональности бытия:	Опрос с элементами научной дискуссии, оценка знаний студентов
3.	Пространственно-временные характеристики бытия.	Опрос с элементами научной дискуссии, оценка знаний студентов
4.	Специфика человеческого бытия.	Опрос с элементами научной дискуссии, оценка знаний студентов

Содержание практического (семинарского) занятия и взаимодействие с аудиторией.

Задания к практическому занятию:

1. В чем суть основного вопроса онтологии в понимании Ф. Энгельса.
2. Охарактеризуйте категории "бытие", "материя", "субстанция".
3. Какова структура (иерархия) форм бытия в современной онтологии?
4. Охарактеризуйте понятия "движение" и "развитие". Каковы ключевые идеи диалектики как философского учения о развитии?

Темы докладов, сообщений и презентаций:

1. Эволюция взглядов на пространство и время в истории философии и науки.
2. Диалектика в философии Г. Гегеля и К. Маркса.
3. Проблема жизни, ее конечности и бесконечности, уникальности и множественности во Вселенной.

Тема практического занятия 2: Основные проблемы и исторические варианты гносеологии

Цели занятия: Познакомить студентов со спецификой и общей проблематикой гносеологии - философского учения о познании

Структура практического (семинарского) занятия.

№ п/п	Содержание (кратко)	Методы и средства обучения
1.	Познание как предмет философского исследования.	Опрос с элементами научной

		дискуссии, оценка знаний студентов
2..	Философское учение о познании – гносеология и эпистемология.	Опрос с элементами научной дискуссии, оценка знаний студентов
3.	Проблема истины в классической и неклассической философии.	Опрос с элементами научной дискуссии, оценка знаний студентов
4.	Философия науки и специфика научного познания.	Опрос с элементами научной дискуссии, оценка знаний студентов

Содержание практического (семинарского) занятия и взаимодействие с аудиторией.

Задания к практическому занятию:

1. Чем различаются наивный реализм, эмпиризм, рационализм, сенсуализм, ир-рационализм?
2. Сравните агностицизм, релятивизм и скептицизм
3. Раскройте основные концепции философии науки
4. В чем специфика социального познания?
5. В чем специфика научного познания? Назовите уровни, методы и формы научного познания.

Темы докладов, сообщений и презентаций:

1. Гносеологический оптимизм и гносеологический пессимизм.
2. Рациональное и иррациональное в познавательной деятельности.
3. Роль логики в процессе познания.

Тема практического занятия 3: Основные проблемы социальной философии

Цели занятия: Познакомить студентов со спецификой и общей проблематикой социальной философии - учением об обществе и истории

Структура практического (семинарского) занятия.

№ п/п	Содержание (кратко)	Методы и средства обучения
1.	Философское понимание общества и его истории.	Опрос с элементами научной дискуссии, оценка знаний студентов
2..	Общественное развитие и его источники. Общественное развитие и его источники.	Опрос с элементами научной дискуссии, оценка знаний студентов
3.	Основные сферы общественной жизни. Культура и цивилизация.	Опрос с элементами научной дискуссии, оценка знаний студентов
4.	Основные концепции философии истории.	Опрос с элементами научной дискуссии, оценка знаний студентов

Содержание практического (семинарского) занятия и взаимодействие с аудиторией.

Задания к практическому занятию:

1. Дайте определения понятиям «общество», «гражданское общество», «нация», «государство», «социальные группы», «общественные институты»

2. Каковы источники общественного развития и его источники?
3. Охарактеризуйте основные сферы общественной жизни
4. Как соотносятся культура и цивилизация?
5. Назовите основные концепции философии истории

Темы докладов, сообщений и презентаций:

1. Многовариантность исторического развития..
2. Социальный прогресс и его источники

Раздел 3. Философское осмысление культурного взаимодействия Запада и Востока

Тема практического занятия 1: Проблема судьбы России в философских спорах славянофилов и западников

Цели занятия: уяснить взгляды западников и славянофилов на пути исторического и культурного развития России

Структура практического (семинарского) занятия.

№ п/п	Содержание (кратко)	Методы и средства обучения
1.	Понятие ценностей и их классификация	Опрос с элементами научной дискуссии, оценка знаний студентов
2..	Ценностные архетипы и жизненные ориентиры русской и западной культур.	Опрос с элементами научной дискуссии, оценка знаний студентов
3.	Ценностно-нормативные компоненты русского менталитета.	Опрос с элементами научной дискуссии, оценка знаний студентов
4.	Кризис и переоценка ценностей западной и русской культур.	Опрос с элементами научной дискуссии, оценка знаний студентов

Содержание практического (семинарского) занятия и взаимодействие с аудиторией

Задания к практическому занятию:

1. В чем славянофилы видели своеобразие и самобытность русской культуры?
2. Существуют ли современные продолжатели западников и славянофилов?
3. Как и почему оценивали фигуру Петра I славянофилы и западники?
4. За что западники ценили западное общество и за что его критиковали славянофилы?

Темы докладов, сообщений и презентаций:

1. Философ в России - не только философ (особенности русской философии)
2. Россия - это Запад или Восток? (П.Я. Чаадаев, западники, славянофилы)

Тема практического занятия 2: Проблема взаимосвязей и различия Востока и Запада в русской философской традиции начала XX века

Цели занятия: уяснить понимание взаимосвязей и различия Востока и Запада в русской философской традиции начала XX века

Структура практического (семинарского) занятия.

№ п/п	Содержание (кратко)	Методы и средства обучения
1.	Проблема Востока и Запада и ее осмысление в философии В. Соловьева	Опрос с элементами научной дискуссии, оценка знаний студентов
2..	Проблема характера взаимоотношений России и Европы в работах В. Эрн и Н.Я. Данилевского.	Опрос с элементами научной дискуссии, оценка знаний студентов
3.	Исследование государственной формы нации у К.Н. Леонтьева	Опрос с элементами научной дискуссии, оценка знаний студентов
4.	Россия как живой организм в философии И. Ильина	Опрос с элементами научной дискуссии, оценка знаний студентов

Содержание практического (семинарского) занятия и взаимодействие с аудиторией.

Задания к практическому занятию:

1. Как представлял Вл. Соловьев "подлинно христианское общество" и почему отказывался считать таковым средневековую и современную ему цивилизацию?
2. Каково различие во взглядах на взаимоотношения России и Европы в работах В. Эрн и Н.Я. Данилевского?
3. Соотношение национального и общечеловеческого в концепции К.Н. Леонтьева.
4. Каковы взгляды И.Ильина на культурное и историческое развитие России?

Темы докладов, сообщений и презентаций:

1. П.Флоренский о предполагаемом государственном устройстве в будущем.
2. Славянство и византизм как культурные типы в концепции К.Н.Леонтьева.

Тема практического занятия 3: Евразийский проект и основные этапы его развития

Цели занятия: познакомить студентов с основами евразийства как течения в общественно-политической и философской мысли начала XX века.

Структура практического (семинарского) занятия.

№ п/п	Содержание (кратко)	Методы и средства обучения
1.	Географический детерминизм как основание концепции евразийства.	Опрос с элементами научной дискуссии, оценка знаний студентов
2..	Понятие Евразии как геополитически неделимого целого в концепции П.Н. Савицкого, С.Н. Трубецкого, Г.В. Флоровского.	Опрос с элементами научной дискуссии, оценка знаний студентов
3.	Роль России в евразийском проекте.	Опрос с элементами научной дискуссии, оценка знаний студентов

Содержание практического (семинарского) занятия и взаимодействие с аудиторией.

Задания к практическому занятию:

1. Дискуссии о взаимодействии христианства, ислама и буддизма в евразийстве.
2. Евразийские идеи и их осмысление в работах Л.Н. Гумилева.
3. Пассионарная теория этногенеза и учение о суперэтносе Л.Н. Гумилёва.
4. Современные неоевразийские концепции.

Темы докладов, сообщений и презентаций:

1. Дискуссии о взаимодействии христианства, ислама и буддизма в евразийстве.
2. Евразийские идеи и их осмысление в работах Л.Н. Гумилева.
3. Пассионарная теория этногенеза и учение о суперэтносе Л.Н. Гумилёва.

Тема практического занятия 4: Этнос российской культуры и его особенности

Структура практического (семинарского) занятия.

Цели занятия: познакомить студентов с размышлениями русских философов о поиске национальной идеи России

№ п/п	Содержание (кратко)	Методы и средства обучения
1.	Этнос культуры как национальная идея.	Опрос с элементами научной дискуссии, оценка знаний студентов
2..	Особенности и ценностные ориентации российской культурной традиции.	Опрос с элементами научной дискуссии, оценка знаний студентов

Содержание практического (семинарского) занятия и взаимодействие с аудиторией.

Задания к практическому занятию:

1. Этнос культуры как национальная идея.
2. Русская идея: подходы к осмыслению особенностей ценностных ориентаций российской культурной традиции.
3. Н.А. Бердяев об этносе русской культуры («Судьба России»).

Темы докладов, сообщений и презентаций:

1. Этнос культуры как национальная идея.
2. Сравнительный анализ русской идеи и идеи исключительности американской культуры.

Раздел 4. Основные направления и проблемы русской философии

Тема практического занятия 1: Феномен русской интеллигенции в философской рефлексии XX века.

Цели занятия: уяснить место и роль русской интеллигенции в философии и культуре XX века.

Структура практического (семинарского) занятия.

№ п/п	Содержание (кратко)	Методы и средства обучения
1.	Русская интеллигенция как феномен национальной	Опрос с элементами научной

	культуры.	дискуссии, оценка знаний студентов
2..	Проблема места и роли русской интеллигенции в общественном развитии России.	Опрос с элементами научной дискуссии, оценка знаний студентов

Содержание практического (семинарского) занятия и взаимодействие с аудиторией.

Задания к практическому занятию:

1. Русская интеллигенция как феномен национальной культуры.
2. Проблема места и роли русской интеллигенции в общественном развитии России: сборник «Вехи».
3. Интеллигенция и революционные процессы в России.

Темы докладов, сообщений и презентаций:

1. Дискуссии о роли и месте интеллигенции в процессах разрушения советского мира накануне перестройки.
2. Проблема социальной роли интеллигенции в современной России.

Тема практического занятия 2: Осмысление социализма в отечественной философии

Цели занятия: познакомить студентов с эволюцией идей социализма в отечественной философии

Структура практического (семинарского) занятия.

№ п/п	Содержание (кратко)	Методы и средства обучения
1.	Европейские социалистические идеи: Ф.М.Ш. Фурье, А.К. Сен-Симон, Р. Оуэн.	Опрос с элементами научной дискуссии, оценка знаний студентов
2..	Учение А.И.Герцена о русском социализме.	Опрос с элементами научной дискуссии, оценка знаний студентов
3.	Идея социализма в учении В.Г. Плеханова и В.И. Ленина.	Опрос с элементами научной дискуссии, оценка знаний студентов

Содержание практического (семинарского) занятия и взаимодействие с аудиторией.

Задания к практическому занятию:

1. Учение К. Маркса и ленинская интерпретация марксизма.
2. Философия классического марксизма и реальность советского социализма.
3. Истоки и смысл русского коммунизма.
4. Какие идеи А.И. Герцена созвучны взглядам западников, а какие взглядам славянофилов?

Темы докладов, сообщений и презентаций:

1. Социализм как теократия в концепции Н.Бердяева.
2. Концепция «христианского социализма» С.Н. Булгакова

Тема практического занятия 3: Проблемы этики и духовного развития в отечественной философии

Цели занятия: познакомить студентов с эволюцией идей социализма в отечественной философии

Структура практического (семинарского) занятия.

№ п/п	Содержание (кратко)	Методы и средства обучения
1.	Философия всеединства В.С. Соловьева, С.Н. Булгакова, С.Л. Франка.	Опрос с элементами научной дискуссии, оценка знаний студентов
2..	Религиозный экзистенциализм: Л.И. Шестов, Н.А. Бердяев.	Опрос с элементами научной дискуссии, оценка знаний студентов
3.	Нравственные идеи в философии русского космизма: Н.Ф. Фёдоров, В.И. Вернадский, К.Э. Циолковский.	Опрос с элементами научной дискуссии, оценка знаний студентов
4.	Философские идеи Л.Н. Толстого и Ф.М. Достоевского	Опрос с элементами научной дискуссии, оценка знаний студентов

Содержание практического (семинарского) занятия и взаимодействие с аудиторией.

Задания к практическому занятию:

1. Что такое "цельное знание" для Владимира Соловьева?
2. Сравните взгляды В.С.Соловьева на мировое развитие, идущее к обретению положительного всеединства и "духовной телесности", со взглядами русских космистов на эволюцию и ноосферу.
3. В чем Ф.М. Достоевский видел внутренний кризис и разложение гуманизма в современную эпоху?
4. Взаимопомощь как универсальный принцип природного мира в учении П.А.Кропоткина

Темы докладов, сообщений и презентаций:

1. Философия "общего дела" Н. Федорова.
2. Философия всеединства В.С. Соловьева.
3. Теология и религиозная философия С.Н. Булгакова.

Тема практического занятия 4: Философия истории в отечественной философии

Цели занятия: проанализировать и уяснить концепции философии истории, разработанные русскими философами второй половины XIX- начала XX века

Структура практического (семинарского) занятия.

№ п/п	Содержание (кратко)	Методы и средства обучения
1.	Поиски смысла и начал исторического бытия русского народа и государства в древнерусской литературе	Опрос с элементами научной дискуссии, оценка знаний студентов
2..	Критика модели исторического развития России у П.Я.Чаадаева ("Философические письма)	Опрос с элементами научной дискуссии, оценка знаний студентов
3.	Спор западников и славянофилов о путях исторического развития России.	Опрос с элементами научной дискуссии, оценка знаний студентов

		студентов
4.	История как богочеловеческий процесс в философии всеединства.	Опрос с элементами научной дискуссии, оценка знаний студентов

Содержание практического (семинарского) занятия и взаимодействие с аудиторией.

Задания к практическому занятию:

1. Поиски смысла и начал исторического бытия русского народа и государства в древнерусской литературе.
2. Критика модели исторического развития России у П.Я. Чаадаева («Философические письма»)
3. С.Л. Франк о духовных основах общества.
4. Концепция культурно-исторического типа Н.Я. Данилевского.

Темы докладов, сообщений и презентаций:

1. История как богочеловеческий процесс в философии всеединства.
2. Философия истории Л.П. Карсавина.
3. Смысл истории в учении Н.А. Бердяева.

Тема практического занятия 5: Проблема познания в отечественной философии

Цели занятия: проанализировать и уяснить взгляды русских философов на проблему познания.

Структура практического (семинарского) занятия.

№ п/п	Содержание (кратко)	Методы и средства обучения
1.	Единство онтологии и гносеологии в русской религиозно-философской мысли.	Опрос с элементами научной дискуссии, оценка знаний студентов
2..	Учение о природе цельного знания у В.С. Соловьева.	Опрос с элементами научной дискуссии, оценка знаний студентов
3.	Проблема познания в творчестве Н.А. Бердяева.	Опрос с элементами научной дискуссии, оценка знаний студентов

Содержание практического (семинарского) занятия и взаимодействие с аудиторией.

Задания к практическому занятию:

1. В чем проявлялось единство онтологии и гносеологии в русской религиозно-философской мысли.
2. Идея цельного знания В.С. Соловьева.
3. Тема свободы, творчества и самопознания Н.А. Бердяева.

Темы докладов, сообщений и презентаций:

1. Учение Н.О. Лосского о мистической, чувственной и интеллектуальной интуиции.
2. Учение А.Ф. Лосева о Логосе.

ЛИСТ РЕГИСТРАЦИИ ИЗМЕНЕНИЙ

№ п/п	Содержание изменения	Реквизиты документа об утверждении изменения	Дата введения изменения
1.	Утверждена и введена в действие на заседании кафедры комплекса гуманитарных дисциплин (субъект-субъектные отношения) на основании Федерального государственного образовательного стандарта высшего образования – бакалавриат по направлению подготовки 20.03.01 Техносферная безопасность, утвержденным приказом Министерства образования и науки Российской Федерации от 25.05.2020гг. № 680	Протокол заседания кафедры комплекса гуманитарных дисциплин (субъект-субъектные отношения) № 8 от «30» марта 2023 года	01.09.2023
2.			
3.			
4.			