



**Министерство науки и высшего образования Российской Федерации  
Федеральное государственное бюджетное образовательное учреждение  
высшего образования  
«Российский государственный социальный университет»**

**УТВЕРЖДАЮ**  
Заведующий кафедрой комплекса естественно-  
научных дисциплин

**С.В. Пивнева**  
28 февраля 2023 г.

**МЕТОДИЧЕСКИЕ МАТЕРИАЛЫ ПО ДИСЦИПЛИНЕ (МОДУЛЮ)  
ПРОГРАММНЫЕ РЕШЕНИЯ ДЛЯ БИЗНЕСА**

**Направление подготовки (специальность)**  
*«Программная инженерия»*

**Направленность (специализация)**  
*«Разработка и внедрение программного обеспечения»*

**ОБРАЗОВАТЕЛЬНАЯ ПРОГРАММА ВЫСШЕГО ОБРАЗОВАНИЯ - ПРОГРАММА  
БаКАЛАВРИАТА**

**Форма обучения**  
*Очная*

Москва, 2023 г.

Методические материалы по дисциплине (модулю) «Программные решения для бизнеса» разработаны на основании федерального государственного образовательного стандарта высшего образования – бакалавриата по направлению подготовки 09.03.04 Программная инженерия, утвержденного приказом Министерства образования и науки Российской Федерации от 19.09.2017 № 920, учебного плана по основной профессиональной образовательной программе высшего образования - программы магистратуры по направлению подготовки/специальности 09.03.04 Программная инженерия.

Методические материалы по дисциплине (модулю) разработаны рабочей группой в составе: \_\_\_\_\_

Методические материалы по дисциплине (модулю) обсуждены и утверждены на комплекса естественно-научных дисциплин.

Протокол № 6 от «28» февраля 2023 года

Заведующий кафедрой  
кандидат педагогических  
наук, доцент



С.В. Пивнева

\_\_\_\_\_  
(подпись)

Методические материалы по дисциплине (модулю) рекомендованы к утверждению представителями организаций-работодателей:

Наименование организации-работодателя  
должность

\_\_\_\_\_  
(подпись) И.О. Фамилия

Наименование организации-работодателя  
должность

\_\_\_\_\_  
(подпись) И.О. Фамилия

Методические материалы по дисциплине (модулю) рецензированы и рекомендованы к утверждению:

Ученая степень, ученое звание,  
должность, место работы (не РГСУ)

\_\_\_\_\_  
(подпись) И.О. Фамилия

Ученая степень, ученое звание,  
должность, место работы (РГСУ)

\_\_\_\_\_  
(подпись) И.О. Фамилия

## СОДЕРЖАНИЕ

1. МЕТОДИЧЕСКИЕ МАТЕРИАЛЫ К ЛЕКЦИОННЫМ, ПРАКТИЧЕСКИМ, ЛАБОРАТОРНЫМ ЗАНЯТИЯМ .....	4
1.1. Методические материалы к проведению лекционных занятий по дисциплине (модулю).....	4
1.2. Методические материалы по подготовке к практическим занятиям по дисциплине (модулю).....	5
1.3. Учебно-наглядные пособия по разделам (темам) дисциплины (модуля).....	9
1.4. Методические материалы по подготовке к лабораторным занятиям по дисциплине (модулю).....	10
2. МЕТОДИЧЕСКИЕ РЕКОМЕНДАЦИИ ДЛЯ ОБУЧАЮЩИХСЯ ПО ОСВОЕНИЮ ДИСЦИПЛИНЫ (МОДУЛЯ) И САМОСТОЯТЕЛЬНОЙ РАБОТЕ.....	10
3. МЕТОДИЧЕСКИЕ МАТЕРИАЛЫ, ОПРЕДЕЛЯЮЩИЕ ПРОЦЕДУРЫ ОЦЕНИВАНИЯ ЗНАНИЙ, УМЕНИЙ, НАВЫКОВ И (ИЛИ) ОПЫТА ДЕЯТЕЛЬНОСТИ, ХАРАКТЕРИЗУЮЩИХ ЭТАПЫ ФОРМИРОВАНИЯ КОМПЕТЕНЦИЙ.....	20
3.1. Организационные основы применения балльно-рейтинговой системы оценки успеваемости обучающихся по дисциплине (модулю).....	20
3.2. Проведение текущего контроля успеваемости обучающихся по дисциплине (модулю) в соответствии с балльно-рейтинговой системой оценки успеваемости обучающегося.....	20
3.3. Проведение промежуточной аттестации обучающихся по дисциплине (модулю) в соответствии с балльно-рейтинговой системой оценки успеваемости обучающегося.....	21
Приложение № 1 к методическим материалам по дисциплине (модулю). Конспекты лекционных занятий по дисциплине (модулю).....	23
КОНСПЕКТЫ ЛЕКЦИОННЫХ ЗАНЯТИЙ ПО ДИСЦИПЛИНЕ (МОДУЛЮ).....	23
Приложение № 2 к методическим материалам по дисциплине (модулю). Конспекты практических (семинарских) занятий по дисциплине (модулю).....	24
КОНСПЕКТЫ ПРАКТИЧЕСКИХ (СЕМИНАРСКИХ) ЗАНЯТИЙ ПО ДИСЦИПЛИНЕ (МОДУЛЮ).....	24
Приложение № 3 к методическим материалам по дисциплине (модулю). Конспекты лабораторных занятий по дисциплине (модулю).....	25
КОНСПЕКТЫ ЛАБОРАТОРНЫХ ЗАНЯТИЙ ПО ДИСЦИПЛИНЕ (МОДУЛЮ).....	25
Приложение № 4 к методическим материалам по дисциплине (модулю). Учебно-наглядные пособия по дисциплине (модулю).....	26
УЧЕБНО-НАГЛЯДНЫЕ ПОСОБИЯ ПО ДИСЦИПЛИНЕ (МОДУЛЮ).....	26
ЛИСТ РЕГИСТРАЦИИ ИЗМЕНЕНИЙ.....	27

# 1. МЕТОДИЧЕСКИЕ МАТЕРИАЛЫ К ЛЕКЦИОННЫМ, ЛАБОРАТОРНЫМ ЗАНЯТИЯМ

## 1.1. Методические материалы к проведению лекционных занятий по дисциплине (модулю)

Лекция - один из методов обучения, одна из основных системообразующих форм организации учебного процесса в вузе. Лекционное занятие представляет собой систематическое, последовательное, монологическое изложение педагогическим работником учебного материала, как правило, теоретического характера. Такое занятие представляет собой элемент технологии представления учебного материала путем логически стройного, систематически последовательного и ясного изложения.

Цель лекции – организация целенаправленной познавательной деятельности обучающихся по овладению программным материалом дисциплины (модуля). Чтение курса лекций позволяет дать связанное, последовательное изложение материала в соответствии с новейшими данными науки, сообщить слушателям основное содержание предмета в целостном, систематизированном виде. В ряде случаев лекция выполняет функцию основного источника информации: при отсутствии учебников и учебных пособий, чаще по новым курсам; в случае, когда новые научные данные по той или иной теме не нашли отражения в учебниках; отдельные разделы и темы очень сложны для самостоятельного изучения. В таких случаях только лектор может методически помочь обучающимся в освоении сложного материала.

Возможные формы проведения лекций:

- Вводная лекция – один из наиболее важных и трудных видов лекции при чтении систематических курсов. От успеха этой лекции во многом зависит успех усвоения всего курса. Она может содержать: определение дисциплины (модуля); краткую историческую справку о дисциплине (модуле); цели и задачи дисциплины (модуля), ее роль в общей системе обучения и связь со смежными дисциплинами (модулями); основные проблемы (понятия и определения) данной науки; основную и дополнительную учебную литературу; особенности самостоятельной работы обучающихся над дисциплиной (модулем) и формы участия в научно-исследовательской работе; отчетность по курсу.

- Информационная лекция ориентирована на изложение и объяснение обучающимся научной информации, подлежащей осмыслению и запоминанию. Это самый традиционный тип лекций в практике высшей школы.

- Заключительная лекция предназначена для обобщения полученных знаний и раскрытия перспектив дальнейшего развития данной науки.

- Обзорная лекция – это систематизация научных знаний на высоком уровне, допускающая большое число ассоциативных связей в процессе осмысления информации, излагаемой при раскрытии внутрипредметной и межпредметной связей, исключая детализацию и конкретизацию. Как правило, стержень излагаемых теоретических положений составляет научно-понятийная и концептуальная основа всего курса или крупных его разделов.

- Лекция-беседа - непосредственный контакт педагогического работника с аудиторией - диалог. По ходу лекции педагогический работник задает вопросы для выяснения мнений и уровня осведомленности обучающихся по рассматриваемой проблеме.

- Лекция-дискуссия - свободный обмен мнениями в ходе изложения лекционного материала. Педагогический работник активизирует участие в обсуждении отдельными вопросами, сопоставляет между собой различные мнения и тем самым развивает дискуссию, стремясь направить ее в нужное русло.

- Лекция с применением обратной связи включает в себе то, что в начале и конце каждого раздела лекции задаются вопросы. Первый - для того, чтобы узнать, насколько обучающиеся ориентируются в излагаемом материале, вопрос в конце раздела предназначен для выяснения степени усвоения только что изложенного материала. При

неудовлетворительных результатах контрольного опроса педагогический работник возвращается к уже прочитанному разделу, изменив при этом методику подачи материала.

- Проблемная лекция опирается на логику последовательно моделируемых проблемных ситуаций путем постановки проблемных вопросов или предъявления проблемных задач. Проблемный вопрос - это диалектическое противоречие, требующее для своего решения размышления, сравнения, поиска, приобретения и применения новых знаний. Проблемная задача содержит дополнительную вводную информацию и при необходимости некоторые ориентиры поиска ее решения.

- Программированная лекция - консультация – педагогический работник сам составляет и предлагает обучающимся вопросы. На подготовленные вопросы педагогический работник сначала просит ответить обучающихся, а затем проводит анализ и обсуждение неправильных ответов. В лекциях можно использовать наглядные материалы, а также подготовить презентацию. Что касается презентации, то в качестве визуальной поддержки ее можно органично интегрировать во все вышеупомянутые лекции. В то же время лекцию-презентацию возможно выделить и в качестве самостоятельной формы. Лекция-презентация должна отражать суть основных и (или) проблемных вопросов лекции, на которые особо следует обратить внимание обучающихся. В условиях применения активного метода проведения занятий презентация представляется весьма удачным способом донесения информации до слушателей. Единственное, на что следует обратить внимание при подготовке слайдов, - это их оформление и текст. Слайд не должен быть перегружен картинками и лишней информацией, которая будет отвлекать от основного аспекта того или иного вопроса лекции. Во время лекции можно задавать вопросы аудитории в отношении того или иного слайда, тем самым еще больше вовлекая обучающихся в проблематику.

### **Краткое содержание лекционных занятий**

<b>Наименование разделов и тем</b>	<b>Содержание учебного материала</b>
<b>Раздел 1. Обзор рынка программных решений для бизнеса</b>	Мировой рынок программных решений для бизнеса и его сегменты. Российский рынок программных решений для бизнеса и его сегменты. Тенденции в разработке корпоративного ПО.
<b>Раздел 2. Виды программных решений для бизнеса и их структура</b>	Типовые классы программных решений для бизнеса: Business Intelligence, BI; CPQ (Configure, Price and Quote) ПО для оптимизации продаж; CRM; ECM; ERP-системы; HRM-системы; PLM; PaaS; SCM; SOA; SaaS; System Management Software (ПО для управления ИТ-системами).
<b>Раздел 3. Различные приложения для бизнеса и их применение</b>	Представители типовых классов программных решений для бизнеса: Business Intelligence, BI; CPQ (Configure, Price and Quote) ПО для оптимизации продаж; CRM; ECM; ERP-системы; HRM-системы; PLM; PaaS; SCM; SOA; SaaS; System Management Software (ПО для управления ИТ-системами).
<b>Раздел 4. Системы бизнес-интеллекта</b>	Бизнес-анализ данных. Понятие и назначения систем бизнес-интеллекта. Функции и структура систем бизнес интеллекта. Мировой и российский рынок бизнес-интеллекта. Различные системы бизнес-интеллекта.
<b>Раздел 5. Интеграция программных решений для бизнеса</b>	Задача интеграции программных продуктов в организации. Подходы к решению задачи интеграции программных продуктов в организации. Анализ информационной инфраструктуры организации.

	Проектирование улучшения и интеграции информационной инфраструктуры организации.
<b>Раздел 6. ИТ-консалтинг в сфере программных решений для бизнеса</b>	Понятие консалтинга в области информационных технологий. Цели и этапы разработки консалтинговых проектов. Цели и основные этапы консалтинга. Проведение обследования ИТ-инфраструктуры предприятия. Проектирование улучшения ИТ-инфраструктуры предприятия.

### *1.2. Методические материалы по подготовке к практическим занятиям по дисциплине (модулю)*

Практические (семинарские) занятия - одна из форм учебного занятия, направленная на развитие самостоятельности обучающихся и приобретение умений и навыков. Данные учебные занятия углубляют, расширяют, детализируют полученные ранее знания. Практическое занятие предполагает выполнение обучающимися по заданию и под руководством преподавателей одной или нескольких практических работ.

Цель практических занятий и семинаров состоит в развитии познавательных способностей, самостоятельности мышления и творческой активности обучающихся; углублении, расширении, детализировании знаний, полученных на лекции в обобщенной форме, и содействии выработке навыков профессиональной деятельности. В отдельных случаях на практических занятиях и семинарах руководителем занятия сообщаются дополнительные знания.

Для достижения поставленных целей и решения требуемого перечня задач практические занятия и семинары проводятся традиционными технологиями или с использованием активных и интерактивных образовательных технологий.

Возможные формы проведения практических (семинарских) занятий:

- Деловая игра - это метод группового обучения совместной деятельности в процессе решения общих задач в условиях максимально возможного приближения к реальным проблемным ситуациям. Имитационные игры - на занятиях имитируется деятельность какой-либо организации, предприятия или его подразделения. Имитироваться могут события, конкретная деятельность людей (деловое совещание, обсуждение плана) и обстановка, условия, в которых происходит событие или осуществляется деятельность (кабинет начальника цеха, зал заседаний). Исполнение ролей (ролевые игры) - в этих играх отрабатывается тактика поведения, действий, выполнение функций и обязанностей конкретного лица. Для проведения игр с исполнением роли разрабатывается модель-пьеса ситуации, между студентами распределяются роли с «обязательным содержанием», характеризующиеся различными интересами; в процессе их взаимодействия должно быть найдено компромиссное решение. «Деловой театр» (метод инсценировки) - в нем разыгрывается какая-либо ситуация, поведение человека в этой обстановке, обучающийся должен вжиться в образ определенного лица, понять его действия, оценить обстановку и найти правильную линию поведения. Основная задача метода инсценировки - научить ориентироваться в различных обстоятельствах, давать объективную оценку своему поведению, учитывать возможности других людей, влиять на их интересы, потребности и деятельность, не прибегая к формальным атрибутам власти, к приказу.

- Игровое проектирование - является практическим занятием или циклом занятий, суть которых состоит в разработке инженерного, конструкторского, технологического и других видов проектов в игровых условиях, максимально воссоздающих реальность. Этот метод отличается высокой степенью сочетания индивидуальной и совместной работы обучающихся.

- Познавательно-дидактические игры не относятся к деловым играм. Они предполагают лишь включение изучаемого материала в необычный игровой контекст и иногда содержат

лишь элементы ролевых игр. Такие игры могут проводиться в виде копирования научных, культурных, социальных явлений (конкурс знатоков, «Поле чудес», КВН и т.д.) и в виде предметно-содержательных моделей, (например, игры-путешествия, когда надо разработать рациональный маршрут, пользуясь различными картами).

- Анализ конкретных ситуаций. Конкретная ситуация – это любое событие, которое содержит в себе противоречие или вступает в противоречие с окружающей средой. Ситуации могут нести в себе как позитивный, так и отрицательный опыт. Все ситуации делятся на простые, критические и экстремальные.

- Кейс-метод (от английского case – случай, ситуация) – усовершенствованный метод анализа конкретных ситуаций, метод активного проблемно-ситуационного анализа, основанный на обучении путем решения конкретных задач – ситуаций (решение кейсов). Непосредственная цель метода case-study - обучающиеся должны проанализировать ситуацию, разобраться в сути проблем, предложить возможные решения и выбрать лучшее из них. Кейсы делятся на практические (отражающие реальные жизненные ситуации), обучающие (искусственно созданные, содержащие значительные элемент условности при отражении в нем жизни) и исследовательские (ориентированные на проведение исследовательской деятельности посредством применения метода моделирования). Метод конкретных ситуаций (метод case-study) относится к неигровым имитационным активным методам обучения.

- Тренинг (англ. training от train — обучать, воспитывать) – метод активного обучения, направленный на развитие знаний, умений и навыков и социальных установок. Тренинг – форма интерактивного обучения, целью которого является развитие компетентности межличностного и профессионального поведения в общении. Достоинство тренинга заключается в том, что он обеспечивает активное вовлечение всех участников в процесс обучения. Можно выделить основные типы тренингов по критерию направленности воздействия и изменений – навыковый, психотерапевтический, социально-психологический, бизнес-тренинг.

- Метод Сократа (Майевтика) – метод вопросов, предполагающих критическое отношение к догматическим утверждениям, называется еще как метод «сократовской иронии». Это умение извлекать скрытое в человеке знание с помощью искусных наводящих вопросов, подразумевающего короткий, простой и заранее предсказуемый ответ.

- Интерактивная лекция – выступление ведущего обучающего перед большой аудиторией с применением следующих активных форм обучения: дискуссия, беседа, демонстрация слайдов или учебных фильмов, мозговой штурм.

- Групповая, научная дискуссия, диспут Дискуссия — это целенаправленное обсуждение конкретного вопроса, сопровождающееся обменом мнениями, идеями между двумя и более лицами. Задача дискуссии - обнаружить различия в понимании вопроса и в споре установить истину. Дискуссии могут быть свободными и управляемыми. К технике управляемой дискуссии относятся: четкое определение цели, прогнозирование реакции оппонентов, планирование своего поведения, ограничение времени на выступления и их заданная очередность. Разновидностью свободной дискуссии является форум, где каждому желающему дается неограниченное время на выступление, при условии, что его выступление вызывает интерес аудитории. Каждый конкретный форум имеет свою тематику — достаточно широкую, чтобы в её пределах можно было вести многоплановое обсуждение.

- Дебаты – это чётко структурированный и специально организованный публичный обмен мыслями между двумя сторонами по актуальным темам. Это разновидность публичной дискуссии участников дебатов, направляющая на переубеждение в своей правоте третьей стороны, а не друг друга. Поэтому вербальные и невербальные средства, которые используются участниками дебатов, имеют целью получения определённого результата — сформировать у слушателей положительное впечатление от собственной позиции.

- Метод работы в малых группах. Групповое обсуждение кого-либо вопроса направлено на достижение лучшего взаимопонимания и нахождения истины. Групповое обсуждение способствует лучшему усвоению изучаемого материала. Оптимальное количество

участников - 5-7 человек. Перед обучающимися ставится проблема, выделяется определенное время, в течение которого они должны подготовить аргументированный обдуманый ответ. Педагогический работник может устанавливать правила проведения группового обсуждения – задавать определенные рамки обсуждения, ввести алгоритм выработки общего мнения, назначить лидера и др.

- Круглый стол - общество, собрание в рамках более крупного мероприятия (съезда, симпозиума, конференции). Мероприятие, как правило, на которое приглашаются эксперты и специалисты из разных сфер деятельности для обсуждения актуальных вопросов. Данная модель обсуждения, основываясь на соглашениях, в качестве итогов даёт результаты, которые, в свою очередь, являются новыми соглашениями.

- Коллоквиум - (лат. colloquium — разговор, беседа) - одна из форм учебных занятий в системе образования, имеющая целью выяснение и повышение знаний обучающихся. На коллоквиумах обсуждаются: отдельные части, разделы, темы, вопросы изучаемого курса (обычно не включаемые в тематику семинарских и других практических учебных занятий), рефераты, проекты и др. работы обучающихся. Это научные собрания, на которых заслушиваются и обсуждаются доклады. Коллоквиум – это и форма контроля, массового опроса, позволяющая преподавателю в сравнительно небольшой срок выяснить уровень знаний студентов по данной теме дисциплины. Коллоквиум проходит обычно в форме дискуссии, в ходе которой обучающимся предоставляется возможность высказать свою точку зрения на рассматриваемую проблему, учиться обосновывать и защищать ее. Аргументируя и отстаивая свое мнение, обучающийся в то же время демонстрирует, насколько глубоко и осознанно он усвоил изученный материал.

- Метод «мозговой штурм» (мозговой штурм, мозговая атака, англ. brainstorming) — оперативный метод решения проблемы на основе стимулирования творческой активности, при котором участникам обсуждения предлагают высказывать как можно большее количество вариантов решения, в том числе самых фантастических. Затем из общего числа высказанных идей отбирают наиболее удачные, которые могут быть использованы на практике. Является методом экспертного оценивания.

- Метод проектов - это способ достижения дидактической цели через детальную разработку проблемы (технологию), которая должна завершиться вполне реальным, осязаемым практическим результатом, оформленным тем или иным образом; это совокупность приёмов, действий обучающихся в их определённой последовательности для достижения поставленной задачи – решения проблемы, лично значимой для учащихся и оформленной в виде некоего конечного продукта. Основное предназначение метода проектов состоит в предоставлении учащимся возможности самостоятельного приобретения знаний в процессе решения практических задач или проблем, требующего интеграции знаний из различных предметных областей.

- Брифинг - (англ. briefing от англ. brief – короткий, недолгий) – краткая пресс-конференция, посвященная одному вопросу. Основное отличие: отсутствует презентационная часть. То есть практически сразу идут ответы на вопросы журналистов.

- Метод портфолио (итал. portfolio — 'портфель, англ. - папка для документов) - современная образовательная технология, в основе которой используется метод аутентичного оценивания результатов образовательной и профессиональной деятельности. Портфолио как подборка сертифицированных достижений, наиболее значимых работ и отзывов на них.

### ***1.3. Учебно-наглядные пособия по разделам (темам) дисциплины (модуля)<sup>1</sup>***

---

<sup>1</sup> Раздел может быть оформлен в виде приложения к методическим материалам по дисциплине (модулю).



#### **1.4. Методические материалы по подготовке к лабораторным занятиям по дисциплине (модулю)**

Лабораторные занятия - одна из форм учебного занятия, направленная на развитие самостоятельности обучающихся и приобретение умений и навыков. Данные учебные занятия углубляют, расширяют, детализируют полученные ранее знания. Лабораторное занятие предполагает выполнение обучающимися по заданию и под руководством преподавателей одной или нескольких работ.

Цель лабораторных занятий состоит в развитии познавательных способностей, самостоятельности мышления и творческой активности обучающихся; углублении, расширении, детализировании знаний, полученных на лекции в обобщенной форме, и содействии выработке навыков профессиональной деятельности. В отдельных случаях на лабораторных занятиях руководителем занятия сообщаются дополнительные знания.

Для достижения поставленных целей и решения требуемого перечня задач лабораторные занятия проводятся традиционными технологиями или с использованием активных и интерактивных образовательных технологий.

При подготовке и работе во время проведения лабораторных занятий следует обратить внимание на следующие моменты: на процесс предварительной подготовки, на работу во время занятия, обработку полученных результатов, исправление полученных замечаний.

Предварительная подготовка к лабораторному занятию заключается в изучении теоретического материала в отведенное для самостоятельной работы время, ознакомление с инструктивными материалами с целью осознания задач занятия, техники безопасности при работе с приборами, веществами.

Работа во время проведения занятия включает:

- консультирование студентов преподавателями и вспомогательным персоналом с целью предоставления исчерпывающей информации, необходимой для самостоятельного выполнения предложенных преподавателем задач.

- самостоятельное выполнение заданий согласно обозначенной рабочей программой дисциплины (модуля) тематики.

## **2. МЕТОДИЧЕСКИЕ РЕКОМЕНДАЦИИ ДЛЯ ОБУЧАЮЩИХСЯ ПО ОСВОЕНИЮ ДИСЦИПЛИНЫ (МОДУЛЯ) И САМОСТОЯТЕЛЬНОЙ РАБОТЕ**

Освоение обучающимся дисциплины (модуля) «*Наименование дисциплины (модуля)*» предполагает изучение материалов дисциплины на аудиторных занятиях и в ходе самостоятельной работы. Аудиторные занятия проходят в форме лекций, семинаров, практических и лабораторных занятий. Самостоятельная работа включает разнообразный комплекс видов и форм работы обучающихся.

Для успешного освоения дисциплины (модуля) и достижения поставленных целей необходимо внимательно ознакомиться с рабочей программы дисциплины (модуля), доступной в электронной информационно-образовательной среде РГСУ.

Следует обратить внимание на списки основной и дополнительной литературы, на предлагаемые преподавателем ресурсы информационно-телекоммуникационной сети Интернет. Эта информация необходима для самостоятельной работы обучающегося.

При подготовке к аудиторным занятиям необходимо помнить особенности каждой формы его проведения.

*Подготовка к учебному занятию лекционного типа заключается в следующем.*

С целью обеспечения успешного обучения обучающийся должен готовиться к лекции, поскольку она является важнейшей формой организации учебного процесса, поскольку:

- знакомит с новым учебным материалом;
- разъясняет учебные элементы, трудные для понимания;
- систематизирует учебный материал;

- ориентирует в учебном процессе.
- С этой целью:
- внимательно прочитайте материал предыдущей лекции;
  - ознакомьтесь с учебным материалом по учебнику и учебным пособиям с темой прочитанной лекции;
  - внесите дополнения к полученным ранее знаниям по теме лекции на полях лекционной тетради;
  - запишите возможные вопросы, которые вы зададите лектору на лекции по материалу изученной лекции;
  - постарайтесь уяснить место изучаемой темы в своей подготовке;
  - узнайте тему предстоящей лекции (по тематическому плану, по информации лектора) и запишите информацию, которой вы владеете по данному вопросу.

*Подготовка к занятию семинарского типа.*

При подготовке и работе во время проведения занятий семинарского типа следует обратить внимание на следующие моменты: на процесс предварительной подготовки, на работу во время занятия, обработку полученных результатов, исправление полученных замечаний.

Предварительная подготовка к учебному занятию семинарского типа заключается в изучении теоретического материала в отведенное для самостоятельной работы время, ознакомление с инструктивными материалами с целью осознания задач практического занятия, техники безопасности при работе с приборами, веществами.

Работа во время проведения учебного занятия семинарского типа включает:

- консультирование студентов преподавателями и вспомогательным персоналом с целью предоставления исчерпывающей информации, необходимой для самостоятельного выполнения предложенных преподавателем задач.
- самостоятельное выполнение заданий согласно обозначенной рабочей программой дисциплины (модуля) тематики.

*Самостоятельная работа.*

Самостоятельная работа - планируемая учебная, учебно-исследовательская, научно-исследовательская работа студентов, выполняемая во внеаудиторное (аудиторное) время по заданию и при методическом руководстве преподавателя, но без его непосредственного участия (при частичном непосредственном участии преподавателя, оставляющем ведущую роль за работой студентов).

Для более углубленного изучения темы задания для самостоятельной работы рекомендуется выполнять параллельно с изучением данной темы. При выполнении заданий по возможности используйте наглядное представление материала.

Самостоятельная работа студентов в ВУЗе является важным видом учебной и научной деятельности студента. Самостоятельная работа студентов играет значительную роль в рейтинговой технологии обучения.

К современному специалисту в области медицины общество предъявляет достаточно широкий перечень требований, среди которых немаловажное значение имеет наличие у выпускников определенных навыков (компетенций) и умения самостоятельно добывать знания из различных источников, систематизировать полученную информацию, давать оценку конкретной профессиональной ситуации. Формирование такого умения происходит в течение всего периода обучения.

В процессе самостоятельной работы студент приобретает необходимые для будущей специальности компетенции, навыки самоорганизации, самоконтроля, самоуправления, саморефлексии и становится активным самостоятельным субъектом учебной деятельности.

Самостоятельная работа студентов должна оказывать важное влияние на формирование личности будущего специалиста, его компетентность. Каждый студент самостоятельно определяет режим своей работы и меру труда, затрачиваемого на овладение учебным

содержанием по каждой дисциплине. Он выполняет внеаудиторную работу по личному индивидуальному плану, в зависимости от его подготовки, времени и других условий.

### ***Виды самостоятельной работы.***

#### ***Работа с литературой.***

При работе с книгой необходимо подобрать литературу, научиться правильно ее читать, вести записи. Для подбора литературы в библиотеке используются алфавитный и систематический каталоги. Важно помнить, что рациональные навыки работы с книгой - это всегда большая экономия времени и сил. Правильный подбор учебников рекомендуется преподавателем, читающим лекционный курс. Необходимая литература может быть также указана в методических разработках по данному курсу. Изучая материал по учебнику, следует переходить к следующему вопросу только после правильного уяснения предыдущего, описывая на бумаге все выкладки и вычисления (в том числе те, которые в учебнике опущены или на лекции даны для самостоятельного вывода). При изучении любой дисциплины большую и важную роль играет самостоятельная индивидуальная работа. Особое внимание следует обратить на определение основных понятий курса. Студент должен подробно разбирать примеры, которые поясняют такие определения, и уметь строить аналогичные примеры самостоятельно. Нужно добиваться точного представления о том, что изучаешь. Полезно составлять опорные конспекты. При изучении материала по учебнику полезно в тетради (на специально отведенных полях) дополнять конспект лекций. Там же следует отмечать вопросы, выделенные студентом для консультации с преподавателем. Выводы, полученные в результате изучения, рекомендуется в конспекте выделять, чтобы они при перечитывании записей лучше запоминались. Опыт показывает, что многим студентам помогает составление листа опорных сигналов, содержащего важнейшие и наиболее часто употребляемые формулы и понятия. Такой лист помогает запомнить формулы, основные положения лекции, а также может служить постоянным справочником для студента. Различают два вида чтения: первичное и вторичное. Первичное - это внимательное, неторопливое чтение, при котором можно остановиться на трудных местах.

Задача вторичного чтения - полное усвоение смысла целого (по счету это чтение может быть и не вторым, а третьим или четвертым). Самостоятельная работа с учебниками и книгами (а также самостоятельное теоретическое исследование проблем, обозначенных преподавателем на лекциях) – это важнейшее условие формирования у себя научного способа познания.

Чтение научного текста является частью познавательной деятельности. Ее цель – извлечение из текста необходимой информации. От того насколько осознанно читающим собственная внутренняя установка при обращении к печатному слову (найти нужные сведения, усвоить информацию полностью или частично, критически проанализировать материал и т.п.) во многом зависит эффективность осуществляемого действия.

#### ***Методические рекомендации по составлению конспекта:***

1. Внимательно прочитайте текст. Уточните в справочной литературе непонятные слова. При записи не забудьте вынести справочные данные на поля конспекта;

2. Выделите главное, составьте план;

3. Кратко сформулируйте основные положения текста, отметьте аргументацию автора;

4. Законспектируйте материал, четко следуя пунктам плана. При конспектировании старайтесь выразить мысль своими словами. Записи следует вести четко, ясно.

5. Грамотно записывайте цитаты. Цитируя, учитывайте лаконичность, значимость мысли. В тексте конспекта желательно приводить не только тезисные положения, но и их доказательства. При оформлении конспекта необходимо стремиться к емкости каждого предложения. Мысли автора книги следует излагать кратко, заботясь о стиле и выразительности написанного. Число дополнительных элементов конспекта должно быть логически обоснованным, записи должны распределяться в определенной последовательности, отвечающей логической структуре произведения. Для уточнения и

дополнения необходимо оставлять поля. Овладение навыками конспектирования требует от студента целеустремленности, повседневной самостоятельной работы.

### ***Методические материалы по самостоятельному решению задач***

При самостоятельном решении задач нужно обосновывать каждый этап решения, исходя из теоретических положений курса. Если студент видит несколько путей решения проблемы (задачи), то нужно сравнить их и выбрать самый рациональный. Полезно до начала вычислений составить краткий план решения проблемы (задачи). Решение проблемных задач или примеров следует излагать подробно, вычисления располагать в строгом порядке, отделяя вспомогательные вычисления от основных. Решения при необходимости нужно сопровождать комментариями, схемами, чертежами и рисунками. Следует помнить, что решение каждой учебной задачи должно доводиться до окончательного логического ответа, которого требует условие, и по возможности с выводом. Полученный ответ следует проверить способами, вытекающими из существа данной задачи. Полезно также (если возможно) решать несколькими способами и сравнить полученные результаты. Решение задач данного типа нужно продолжать до приобретения твердых навыков в их решении.

### ***Методические материалы к выполнению реферата***

Реферат (от лат. referre – сообщать) – краткое изложение в письменном виде или в форме публикации доклада, содержания научного труда (трудов), литературы по теме. Работа над рефератом условно разделяется на выбор темы, подбор литературы, подготовку и защиту плана; написание теоретической части и всего текста с указанием библиографических данных используемых источников, подготовку доклада, выступление с ним. Тематика рефератов полностью связана с основными вопросами изучаемого курса.

Список литературы к темам не дается, и обучающиеся самостоятельно ведут библиографический поиск, причем им не рекомендуется ограничиваться университетской библиотекой.

Важно учитывать, что написание реферата требует от обучающихся определенных усилий. Особое внимание следует уделить подбору литературы, методике ее изучения с целью отбора и обработки собранного материала, обоснованию актуальности темы и теоретического уровня обоснованности используемых в качестве примеров фактов какой-либо деятельности.

Выбрав тему реферата, начав работу над литературой, необходимо составить план. Изучая литературу, продолжается обдумывание темы, осмысливание прочитанного, делаются выписки, сопоставляются точки зрения разных авторов и т.д. Реферативная работа сводится к тому, чтобы в ней выделились две взаимосвязанные стороны: во-первых, ее следует рассматривать как учебное задание, которое должен выполнить обучаемый, а во-вторых, как форму научной работы, творческого воображения при выполнении учебного задания.

Наличие плана реферата позволяет контролировать ход работы, избежать формального переписывания текстов из первоисточников.

Оформление реферата включает титульный лист, оглавление и краткий список использованной литературы. Список использованной литературы размещается на последней странице рукописи или печатной форме реферата. Реферат выполняется в письменной или печатной форме на белых листах формата А4 (210 x 297 мм). Шрифт Times New Roman, кегель 14, через 1,5 интервала при соблюдении следующих размеров текста: верхнее поле – 25 мм, нижнее – 20 мм, левое – 30 мм, правое – 15 мм. Нумерация страниц производится вверху листа, по центру. Титульный лист нумерации не подлежит.

Рефераты должны быть написаны простым, ясным языком, без претензий на наукообразность. Следует избегать сложных грамматических оборотов, непривычных терминов и символов. Если же такие термины и символы все-таки приводятся, то необходимо разъяснять их значение при первом упоминании в тексте реферата.

Объем реферата предполагает тщательный отбор информации, необходимой для краткого изложения вопроса. Важнейший этап – редактирование готового текста реферата и подготовка к обсуждению. Обсуждение требует хорошей ориентации в материале темы,

умения выделить главное, поставить дискуссионный вопрос, привлечь внимание слушателей к интересной литературе, логично и убедительно изложить свои мысли.

Рефераты обязательно подлежат защите. Процедура защиты начинается с определения оппонентов защищающего свою работу. Они стремятся дать основательный анализ работы обучающимся, обращают внимание на положительные моменты и недостатки реферата, дают общую оценку содержанию, форме преподнесения материала, характеру использованной литературы. Иногда они дополняют тот или иной раздел реферата. Последнее особенно ценно, ибо говорит о глубоком знании обучающимся-оппонентом изучаемой проблемы.

Обсуждение не ограничивается выслушиванием оппонентов. Другие обучающиеся имеют право уточнить или опровергнуть какое-либо утверждение. Преподаватель предлагает любому обучающемуся задать вопрос по существу доклада или попытаться подвести итог обсуждению.

### **Алгоритм работы над рефератом**

#### **1. Выбор темы**

Тема должна быть сформулирована грамотно (с литературной точки зрения);

В названии реферата следует поставить четкие рамки рассмотрения темы;

Желательно избегать слишком длинных названий;

Следует по возможности воздерживаться от использования в названии спорных с научной точки зрения терминов, излишней наукообразности, а также чрезмерного упрощения формулировок.

2. Реферат следует составлять из пяти основных частей: введения; основной части; заключения; списка литературы; приложений.

#### **3. Основные требования к введению:**

Во введении не следует концентрироваться на содержании; введение должно включать краткое обоснование актуальности темы реферата, где требуется показать, почему данный вопрос может представлять научный интерес и есть ли связь представляемого материала с современностью. Таким образом, тема реферата должна быть актуальна либо с научной точки зрения, либо с современных позиций.

Очень важно выделить цель, а также задачи, которые требуется решить для выполнения цели.

Введение должно содержать краткий обзор изученной литературы, в котором указывается взятый из того или иного источника материал, кратко анализируются изученные источники, показываются их сильные и слабые стороны;

Объем введения составляет две страницы текста.

#### **4. Требования к основной части реферата:**

Основная часть содержит материал, отобранный для рассмотрения проблемы;

Также основная часть должна включать в себя собственно мнение обучающихся и сформулированные самостоятельные выводы, опирающиеся на приведенные факты;

Материал, представленный в основной части, должен быть логически изложен и распределен по параграфам, имеющим свои названия;

В изложении основной части необходимо использовать сноски (в первую очередь, когда приводятся цифры и чьи-то цитаты);

Основная часть должна содержать иллюстративный материал (графики, таблицы и т. д.);

Объем основной части составляет около 10 страниц.

#### **5. Требования к заключению:**

В заключении формулируются выводы по параграфам, обращается внимание на выдвинутые во введении задачи и цели;

Заключение должно быть четким, кратким, вытекающим из содержания основной части.

#### **6. Требования к оформлению списка литературы (по ГОСТу):**

Необходимо соблюдать правильность последовательности записи источников: сначала следует писать фамилию, а после инициалы; название работы не ставится в кавычки; после названия сокращенно пишется место издания; затем идет год издания; наконец, называется процитированная страница.

### ***Критерии оценки реферата***

Обучающийся, защищающий реферат, должен рассказать о его актуальности, поставленных целях и задачах, изученной литературе, структуре основной части, сделанных в ходе работы выводах.

По окончании выступления ему может быть задано несколько вопросов по представленной проблеме.

Оценка складывается из соблюдения требований к реферату, грамотного раскрытия темы, умения четко рассказывать о представленном реферате, способности понять суть задаваемых по работе вопросов и найти точные ответы на них.

### ***Методические материалы к выполнению эссе***

Эссе – литературное произведение небольшого объема, обычно прозаическое, свободной композиции, передающее индивидуальные впечатления, суждения, соображения автора о той или иной проблеме, теме, о том или ином событии или явлении. Это вид самостоятельной исследовательской работы обучающихся, с целью углубления и закрепления теоретических знаний и освоения практических навыков. Цель эссе состоит в развитии самостоятельного творческого мышления и письменного изложения собственных мыслей. При написании эссе обучающийся должен представить развернутый письменный ответ на теоретический или практический актуальный вопрос, объявленный преподавателем в аудитории непосредственно перед ее написанием. В процессе написания эссе разрешается пользоваться нормативно-правовыми актами, конспектом лекций (в печатном виде). Использование интернет-ресурсов не допускается. Темы эссе преподаватель предлагает из числа тех, которые обучающиеся уже рассматривали на лекциях или семинарских занятиях, исходя из содержания заданий в составе оценочных средств. По решению преподавателя, в качестве темы эссе может быть выбрана одна или несколько тем, которые могут быть распределены между обучающимися по желанию.

Требования к выполнению эссе:

1. Проводится письменно.
2. Эссе выполняется на компьютере (гарнитура Times New Roman, шрифт 14) через 1,5 интервала с полями: верхнее, нижнее – 2; правое – 3; левое – 1,5. Отступ первой строки абзаца – 1,25. Сноски – постраничные. Таблицы и рисунки встраиваются в текст работы. При этом обязательный заголовок таблицы надо размещать над табличным полем, а рисунки сопровождать подрисуночными подписями. При включении в эссе нескольких таблиц и/или рисунков их нумерация обязательна. Обязательна и нумерация страниц. Их целесообразно проставлять внизу страницы – по середине или в правом углу. Номер страницы не ставится на титульном листе, но в общее число страниц он включается. Объем эссе, без учета приложений, не должен превышать 5 страниц. Значительное превышение установленного объема является недостатком работы и указывает на то, что обучающийся не сумел отобрать и переработать необходимый материал.
3. Работа должна содержать собственные умозаключения по сути поставленной проблемы, включать самостоятельно проведенный анализ по сути этой проблемы, выводы, обобщающие авторскую позицию по поставленной проблеме.

### ***Критерии оценки эссе:***

«Отлично» – исключительные знания материала, абсолютное понимание сути, безукоризненное знание основных понятий и положений, логически и лексически грамотно изложенный, содержательный, аргументированный, конкретный и исчерпывающий ответ.

«Хорошо» – глубокие знания материала, правильное понимание сути, знание основных понятий и положений, содержательный, полный и конкретный ответ.

«Удовлетворительно» – твердые, но недостаточно полные знания, верное понимание сути, в целом правильный ответ.

«Неудовлетворительно» – непонимание сущности задания, грубые ошибки в ответе.

#### ***Методические материалы по выполнению тестирования.***

Тестовые задания содержат вопросы и 3-4 варианта ответа по базовым положениям изучаемой темы/раздела, составлены с расчетом на знания, полученные обучающимся в процессе изучения темы/раздела.

Тестовые задания выполняются в письменной форме и сдаются преподавателю, ведущему дисциплину (модуль). На выполнение тестовых заданий обучающимся отводится 45 минут.

При обработке результатов оценочной процедуры используются: критерии оценки по содержанию и качеству полученных ответов, ключи, оценочные листы.

#### ***Критерии оценки теста:***

«Зачтено» - если обучающийся правильно выполнил не менее 2/3 всей работы или допустил не более одной грубой ошибки и двух недочетов, не более одной грубой и одной негрубой ошибки, не более трех негрубых ошибок, одной негрубой ошибки и трех недочетов, при наличии четырех-пяти недочетов.

«Не зачтено» - если число ошибок и недочетов превысило норму для оценки 3 или правильно выполнено менее 2/3 всей работы.

#### ***Методические материалы по выполнению доклада.***

Рекомендуется следующая структура доклада:

1. титульный лист, содержание доклада;
2. краткое изложение;
3. цели и задачи;
4. изложение характера исследований и рассмотренных проблем, гипотезы, спорные вопросы;
5. источники информации, методы сбора и анализа данных, степень их полноты и достоверности;
6. анализ и толкование полученных в работе результатов;
7. выводы и оценки;
8. библиография и приложения.

Время выступления докладчика не должно превышать 10 минут.

Основные требования к оформлению доклада:

- титульный лист должен включать название доклада, наименование предметной (цикловой) комиссии, фамилию обучающегося;
- все использованные литературные источники сопровождаются библиографическим описанием;
- приводимая цитата из источника берется в кавычки (оформляются сноски);
- единицы измерения должны применяться в соответствии с действующими стандартами;
- все названия литературных источников следует приводить в соответствии с новейшими изданиями;
- рекомендуется включение таблиц, графиков, схем, если они отражают основное содержание или улучшают ее наглядность;
- названия фирм, учреждений, организаций и предприятий должны именоваться так, как они указываются в источнике;

#### ***Критерии оценки доклада***

При выполнении доклада обучающийся должен продемонстрировать умение кратко излагать прочитанный материал, а также умение обобщать и анализировать материал по теме доклада.

#### ***Презентация***

#### ***Методические материалы к презентациям***

1. Объём презентации 10 -20 слайдов.
2. На титульном слайде должно быть отражено:
  - наименование факультета;
  - тема презентации;
  - фамилия, имя, отчество, направление подготовки/ специальность, направленность (профиль)/ специализация, форма обучения, номер группы автора презентации;
  - фамилия, имя, отчество, степень, звание, должность руководитель работы;
  - год выполнения работы.
3. В презентации должны быть отражены обоснование актуальности представляемого материала, цели и задачи работы.
4. Содержание презентации должно включать наиболее значимый материал доклада, а также, при необходимости, таблицы, диаграммы, рисунки, фотографии, карты, видео – вставки, звуковое сопровождение.
5. Заключительный слайд должен содержать информацию об источниках информации для презентации.

#### ***Критерии оценки презентации***

1. Объём презентации 10 -20 слайдов.
2. Правильность оформления титульного слайда.
3. Актуальность отобранного материала, обоснованность формулировки цели и задач работы.
4. Наглядность и логичность презентации, обоснованность использования таблиц, диаграмм, рисунков, фотографий, карт, видео – вставок, звукового сопровождения; правильный выбор шрифтов, фона, других элементов дизайна слайда.
5. Объём и качество источников информации (не менее 2-х интернет – источников и не менее 2-х литературных источников).

#### ***Методические материалы по подготовке к опросу***

Самостоятельная работа обучающихся включает подготовку к опросу на практических занятиях. Для этого обучающийся изучает лекции, основную и дополнительную литературу, публикации, информацию из Интернет-ресурсов.

Тема и вопросы к практическим занятиям, вопросы для самоконтроля содержатся в рабочей программе и доводятся до студентов заранее.

Для подготовки к опросу обучающемуся необходимо ознакомиться с материалом, посвященным теме практического занятия, в учебнике или другой рекомендованной литературе, конспекте лекции, обратить внимание на усвоение основных понятий дисциплины, выявить неясные вопросы и подобрать дополнительную литературу для их освещения.

#### ***Критерии оценки опроса***

«Отлично»:

- дан полный, развернутый ответ на поставленный вопрос;
- в ответе прослеживается четкая структура, логическая последовательность, отражающая сущность раскрываемых понятий, теорий, явлений;
- знание по предмету демонстрируются на фоне понимания его в системе данной науки и междисциплинарных связей;
- свободное владение терминологией;
- ответы на дополнительные вопросы четкие, краткие;

«Хорошо»:

- дан полный, развернутый ответ на поставленный вопрос, показано умение выделять существенные и несущественные признаки, причинно-следственные связи;
- ответ недостаточно логичен с единичными ошибками в частности, исправленные студентом с помощью преподавателя;
- единичные ошибки в терминологии;
- ответы на дополнительные вопросы правильные, недостаточно полные и четкие.



«Удовлетворительно»:

– ответ не полный, с ошибками в деталях, умение раскрыть значение обобщённых знаний не показано, речевое оформление требует поправок, коррекции;

– логика и последовательность изложения имеют нарушения, студент не способен самостоятельно выделить существенные и несущественные признаки и причинно-следственные связи;

– ошибки в раскрываемых понятиях, терминах;

– студент не ориентируется в теме, допускает серьезные ошибки;

– студент не может ответить на большую часть дополнительных вопросов.

«Неудовлетворительно»:

– ответ представляет собой разрозненные знания с существенными ошибками по вопросу;

– присутствуют фрагментарность, нелогичность изложения, студент не осознает связь обсуждаемого вопроса с другими объектами дисциплины, речь неграмотная;

– незнание терминологии;

– ответы на дополнительные вопросы неправильные.

### ***Методические материалы по выполнению практического задания***

При выполнении практического задания обучающийся придерживается следующего алгоритма:

1. Записать дату, тему и цель задания;

2. Ознакомиться с правилами и условия выполнения практического задания;

3. Повторить теоретические задания, необходимые для рациональной работы и других практических действий, используя конспекты лекций и рекомендованную литературу, представленной в программе;

4. Выполнить работу по предложенному алгоритму действий;

5. Обобщить результаты работы, сформулировать выводы / дать ответы на контрольные вопросы;

Работа должна быть выполнена грамотно, с соблюдением культуры изложения. При использовании данных из учебных, методических пособий и другой литературы, периодических изданий, Интернет-источников должны иметься ссылки на вышеперечисленные.

### ***Критерии оценки практического задания:***

«Отлично» – правильный ответ, дается четкое обоснование принятому решению; рассуждения четкие последовательные логические; используются ссылки на полученные при изучении дисциплины знания; правильно используются формулы, понятия, процедуры, имеющие прямое отношение к задаче для подтверждения принятого решения.

«Хорошо» – правильный ответ, дается обоснование принятому решению; но с не существенными ошибками, в рассуждениях отсутствует логическая последовательность; используются ссылки на полученные при изучении дисциплины знания, правильно используются формулы, понятия, процедуры, имеющие прямое отношение к задаче для подтверждения принятого решения.

«Удовлетворительно» – правильный ответ, допускаются грубые ошибки в обосновании принятого решения; рассуждения не последовательные сумбурные; используются ссылки на полученные при изучении дисциплины знания; используются формулы, процедуры, понятия, имеющие прямое значение для подтверждения принятого решения, однако, при обращении к ним допускаются серьезные ошибки, студент не может правильно ими воспользоваться.

«Неудовлетворительно, не зачтено» – ответ неверный, отсутствует обоснование принятому решению; студент демонстрирует полное непонимание сути вопроса.

### ***Для оценки решения ситуационной задачи (аналитического задания):***

Оценка «отлично» выставляется, если задача решена грамотно, ответы на вопросы сформулированы четко. Эталонный ответ полностью соответствует решению студента, которое хорошо обосновано теоретически.

Оценка «хорошо» выставляется, если задача решена, ответы на вопросы сформулированы не достаточно четко. Решение студента в целом соответствует эталонному ответу, но не достаточно хорошо обосновано теоретически.

Оценка «удовлетворительно» выставляется, если задача решена не полностью, ответы не содержат всех необходимых обоснований решения.

Оценка «неудовлетворительно» выставляется, если задача не решена или имеет грубые теоретические ошибки в ответе на поставленные вопросы.

***Методические материалы по выполнению лабораторного задания***

При выполнении лабораторного задания обучающийся придерживается следующего алгоритма:

1. Записать дату, тему и цель задания;
2. Ознакомиться с правилами и условия выполнения задания;
3. Повторить теоретические задания, необходимые для рациональной работы и других практических действий, используя конспекты лекций и рекомендованную литературу, представленной в программе;
4. Выполнить работу по предложенному алгоритму действий;
5. Обобщить результаты работы, сформулировать выводы / дать ответы на контрольные вопросы;

Работа должна быть выполнена грамотно, с соблюдением культуры изложения. При использовании данных из учебных, методических пособий и другой литературы, периодических изданий, Интернет-источников должны иметься ссылки на вышеперечисленные.

***Критерии оценки лабораторного задания:***

«Отлично» – правильный ответ, дается четкое обоснование принятому решению; рассуждения четкие последовательные логические; используются ссылки на полученные при изучении дисциплины знания; правильно используются формулы, понятия, процедуры, имеющие прямое отношение к задаче для подтверждения принятого решения.

«Хорошо» – правильный ответ, дается обоснование принятому решению; но с не существенными ошибками, в рассуждениях отсутствует логическая последовательность; используются ссылки на полученные при изучении дисциплины знания, правильно используются формулы, понятия, процедуры, имеющие прямое отношение к задаче для подтверждения принятого решения.

«Удовлетворительно» – правильный ответ, допускаются грубые ошибки в обосновании принятого решения; рассуждения не последовательные сумбурные; используются ссылки на полученные при изучении дисциплины знания; используются формулы, процедуры, понятия, имеющие прямое значение для подтверждения принятого решения, однако, при обращении к ним допускаются серьезные ошибки, студент не может правильно ими воспользоваться.

«Неудовлетворительно, не зачтено» – ответ неверный, отсутствует обоснование принятому решению; студент демонстрирует полное непонимание сути вопроса.

***Методические указания для подготовки к промежуточной аттестации.***

Изучение учебных дисциплин (модулей) завершается зачетом/зачетом с оценкой или экзаменом. Подготовка к промежуточной аттестации способствует закреплению, углублению и обобщению знаний, получаемых, в процессе обучения, а также применению их к решению практических задач. Готовясь к экзамену, студент ликвидирует имеющиеся пробелы в знаниях, углубляет, систематизирует и упорядочивает свои знания. На зачете или экзамене студент демонстрирует то, что он освоил в процессе обучения по дисциплине (модулю).

Вначале следует просмотреть весь материал по дисциплине (модулю), отметить для себя трудные вопросы. Обязательно в них разобраться. В заключение еще раз целесообразно повторить основные положения, используя при этом листы опорных сигналов. Систематическая подготовка к занятиям в течение семестра позволит использовать время промежуточной аттестации для систематизации знаний.

### 3. МЕТОДИЧЕСКИЕ МАТЕРИАЛЫ, ОПРЕДЕЛЯЮЩИЕ ПРОЦЕДУРЫ ОЦЕНИВАНИЯ ЗНАНИЙ, УМЕНИЙ, НАВЫКОВ И (ИЛИ) ОПЫТА ДЕЯТЕЛЬНОСТИ, ХАРАКТЕРИЗУЮЩИХ ЭТАПЫ ФОРМИРОВАНИЯ КОМПЕТЕНЦИЙ

#### 3.1. Организационные основы применения балльно-рейтинговой системы оценки успеваемости обучающихся по дисциплине (модулю)

Оценка качества освоения обучающимися дисциплины (модуля) реализуется в формате балльно-рейтинговой системы оценки успеваемости обучающихся (БРСО).

БРСО в ходе текущего контроля успеваемости и промежуточной аттестации осуществляется по 100-балльной шкале.

Академический рейтинг обучающегося по дисциплине (модулю) складывается из результатов:

– текущего контроля успеваемости (максимальный текущий рейтинг обучающегося 80 рейтинговых баллов);

– промежуточной аттестации (максимальный рубежный рейтинг обучающегося 20 рейтинговых баллов).

Условия оценки освоения обучающимся дисциплины (модуля) в формате БРСО доводятся преподавателем до сведения обучающихся на первом учебном занятии, а также размещены в свободном доступе в электронной информационно-образовательной среде Университета.

#### 3.2. Проведение текущего контроля успеваемости обучающихся по дисциплине (модулю) в соответствии с балльно-рейтинговой системой оценки успеваемости обучающегося

В течение учебного семестра до промежуточной аттестации на основании утвержденной рабочей программы дисциплины (модуля) формируется текущий рейтинг обучающегося. Текущий рейтинг обучающегося складывается как сумма рейтинговых баллов, полученных им в течение учебного семестра по всем видам учебных занятий по учебной дисциплине.

В процессе текущего контроля оцениваются следующие действия обучающегося, направленные на освоение компетенций в рамках изучения учебной дисциплины:

– академическая активность (посещаемость учебных занятий, самостоятельное изучение содержания учебной дисциплины в электронной информационно-образовательной среде, соблюдение сроков сдачи практических заданий и текущих контрольных мероприятий и др.);

– выполнение и сдача текущих и итогового практических заданий (эссе, рефераты, творческие задания, кейс-задания, лабораторные работы, расчетные задания и др., активное участие в групповых интерактивных занятиях (дискуссии, WiKi-проекты и др.), защита проектов и др.);

– прохождение рубежей текущего контроля, включая соблюдение графика их прохождения в электронной информационно-образовательной среде.

Для планирования расчета текущего рейтинга обучающегося используются следующие пропорции:

Вид учебного действия	Максимальная рейтинговая оценка, баллов
академическая активность	10
практические задания	40
из них: текущие практические задания	20
итоговое практическое задание	20
рубежи текущего контроля	30
<b>ИТОГО:</b>	<b>80</b>

В течение учебного семестра по дисциплине (модулю) обучающимся должен быть накоплен текущий рейтинг не менее 52 рейтинговых баллов (65% от максимального значения текущего рейтинга).

Необходимыми условиями допуска обучающегося к промежуточной аттестации по дисциплине являются положительное прохождение обучающимся не менее 65% рубежей текущего контроля с накоплением не менее 65% максимального рейтингового балла за каждый рубеж текущего контроля и положительное выполнение итогового практического задания с накоплением не менее 65% максимального рейтингового балла, установленного за итоговое практическое задание.

Невыполнение вышеуказанных условий является текущей академической задолженностью, которая должна быть ликвидирована обучающимся до контрольного мероприятия промежуточной аттестации.

Сведения о наличии у обучающихся текущей академической задолженности, сроках и порядке добора рейтинговых баллов для её ликвидации доводятся до обучающихся педагогическим работником.

В случае неликвидации текущей академической задолженности, педагогический работник обязан во время контрольного мероприятия промежуточной аттестации поставить обучающемуся 0 рейтинговых баллов. В этом случае ликвидация текущей академической задолженности возможна в периоды проведения повторной промежуточной аттестации.

### ***3.3. Проведение промежуточной аттестации обучающихся по дисциплине (модулю) в соответствии с балльно-рейтинговой системой оценки успеваемости обучающегося***

Промежуточная аттестация по дисциплине (модулю) проводится в соответствии с Положением о промежуточной аттестации обучающихся по основным профессиональным образовательным программам высшего образования – программ специалитета в Российском государственном социальном университете и Положением о балльно-рейтинговой системе оценки успеваемости обучающихся по основным профессиональным образовательным программам высшего образования - программам бакалавриата, программам специалитета, программам магистратуры в Российском государственном социальном университете.

На промежуточную аттестацию отводится 20 рейтинговых баллов.

Ответы обучающегося на контрольном мероприятии промежуточной аттестации оцениваются педагогическим работником по 20 - балльной шкале, а итоговая оценка по дисциплине (модулю) выставляется по системе зачтено/не зачтено для зачета.

Критерии выставления оценки определяются Положением о балльно-рейтинговой системе оценки успеваемости обучающихся по основным профессиональным образовательным программам высшего образования - программам бакалавриата, программам специалитета, программам магистратуры в Российском государственном социальном университете.

В процессе определения рубежного рейтинга обучающегося используется следующая шкала:

<b>Рубежный рейтинг</b>	<b>Критерии оценки освоения обучающимся учебной дисциплины в ходе контрольных мероприятий промежуточной аттестации</b>
19-20 рейтинговых баллов	обучающийся глубоко и прочно усвоил программный материал, исчерпывающе, последовательно, грамотно и логически стройно его излагает, тесно увязывает с задачами и будущей деятельностью, не затрудняется с ответом при видоизменении задания, свободно справляется с задачами и практическими заданиями, правильно обосновывает принятые решения, умеет самостоятельно обобщать и излагать материал, не допуская

16-18 рейтинговых баллов	обучающийся твердо знает программный материал, грамотно и по существу излагает его, не допуская существенных неточностей в ответе на вопрос, может правильно применять теоретические положения и владеет необходимыми умениями и навыками при выполнении практических
13-15 рейтинговых баллов	обучающийся освоил основной материал, но не знает отдельных деталей, допускает неточности, недостаточно правильные формулировки, нарушает последовательность в изложении программного материала и испытывает затруднения в выполнении практических заданий
1-12 рейтинговых баллов	обучающийся не знает значительной части программного материала, допускает существенные ошибки, с большими затруднениями выполняет практические задания
0 рейтинговых баллов	не аттестован

Если результат контроля успеваемости в рамках проведения контрольных мероприятий промежуточной аттестации (рубежный рейтинг обучающегося) неудовлетворительный (получено менее 13 рейтинговых баллов), то промежуточная аттестация по учебной дисциплине (модулю) невозможна даже при наличии высокого текущего рейтинга, полученного по итогам текущего контроля по учебной дисциплине (модулю).

## **КОНСПЕКТЫ ЛЕКЦИОННЫХ ЗАНЯТИЙ ПО ДИСЦИПЛИНЕ (МОДУЛЮ)**

### **Раздел 1. Обзор рынка программных решений для бизнеса**

#### **I. Мировой рынок программных решений для бизнеса и его сегменты**

- Рынок программного обеспечения (ПО) для бизнеса является одним из наиболее динамичных сегментов IT-рынка.
- Основные сегменты рынка ПО для бизнеса: системы управления предприятием (ERP), системы управления отношениями с клиентами (CRM), системы управления проектами, системы управления контентом (CMS) и другие.
- Главными игроками на мировом рынке ПО для бизнеса являются Microsoft, Oracle, SAP, Salesforce, Adobe, IBM и другие компании.

#### **II. Российский рынок программных решений для бизнеса и его сегменты**

- Российский рынок ПО для бизнеса также является важным сегментом IT-рынка.
- Основные сегменты рынка ПО для бизнеса в России: ERP-системы, CRM-системы, системы электронной коммерции, системы управления документами и другие.
- Главными игроками на российском рынке ПО для бизнеса являются 1С, SAP, Microsoft, Oracle, Salesforce и другие компании.

#### **III. Тенденции в разработке корпоративного ПО**

- Рост популярности облачных технологий и SaaS-решений (Software as a Service).
- Внедрение искусственного интеллекта и анализа больших данных в корпоративное ПО.
- Развитие мобильных технологий и возможности удаленного доступа к корпоративным системам.
- Увеличение внимания к кибербезопасности и защите данных в корпоративных системах.
- Развитие сотрудничества между различными ПО-системами и их интеграция для повышения эффективности бизнес-процессов.

### **Раздел 2. Виды программных решений для бизнеса и их структура**

#### **II. Business Intelligence (BI)**

- A. Определение BI
- B. Применение BI в бизнесе
- C. Основные компоненты BI
  1. ETL-процесс
  2. Хранилище данных (Data Warehouse)
  3. Аналитический движок
  4. Инструменты генерации отчетов и визуализации данных

#### **D. Преимущества использования BI**

#### **E. Инструменты BI на рынке**

#### **III. CPQ (Configure Price Quote)**

- A. Определение CPQ
- B. Применение CPQ в бизнесе
- C. Основные компоненты CPQ
  1. Конфигуратор продуктов
  2. Прайс-листы
  3. Квотирование
  4. Привязка к CRM

#### **D. Преимущества использования CPQ**

#### **E. Инструменты CPQ на рынке**

## IV. Сравнение BI и CPQ

### А. Сходства

### В. Различия

#### Перспективы использования BI и CPQ

Программное обеспечение (ПО) для оптимизации продаж — это совокупность инструментов и функций, предназначенных для помощи в продажах и управлении продажами, чтобы увеличить прибыль и рост бизнеса.

Оно используется для автоматизации различных процессов в продажах, которые могут быть сложными или трудоемкими для ручной работы. Такие процессы включают в себя управление контактами клиентов, управление продажами, управление лидами, управление проектами, тестирование маркетинговых кампаний и многое другое.

Основная цель программного обеспечения будет оптимизация работы продавцов, улучшение их продаж и ускорение принятия решений. Это может быть достигнуто с помощью интеграции различных инструментов, таких как CRM, автоматизация маркетинга, управление проектами, облачные хранилища и многих других.

В использовании ПО для оптимизации продаж есть множество преимуществ, таких как ускорение процессов, сбор и анализ данных, улучшение качества обслуживания клиентов и многие другие. Помимо этого, такое ПО позволяет компаниям проводить более эффективную аналитику по продажам и принимать более обоснованные решения.

Сегодня существует множество решений ПО для оптимизации продаж, которые есть на рынке. Каждое из них имеет свои преимущества и недостатки, поэтому для того чтобы выбрать оптимальное решение, необходимо провести исследование рынка и выбрать наиболее подходящее для вашего бизнеса.

1. CRM (Customer Relationship Management) - это система управления взаимоотношениями с клиентами, которая позволяет организации следить за каждым этапом взаимодействия с клиентами - от привлечения новых клиентов до их удержания и увеличения дохода от уже существующих клиентов.

2. ECM (Enterprise Content Management) - это система управления контентом, которая используется для управления всеми типами электронных документов, данных и информации в организации, таких как договоры, отчеты, электронная почта и т.д.

3. ERP (Enterprise Resource Planning) - это интегрированная система управления предприятием, которая позволяет автоматизировать все бизнес-процессы в организации, от производства и снабжения до финансового учета и управления ресурсами.

4. HRM (Human Resource Management) - это система управления персоналом, которая позволяет автоматизировать все процессы, связанные с управлением персоналом, включая найм, обучение, оценку, управление производительностью и т.д.

5. PLM (Product Lifecycle Management) - это система управления жизненным циклом продукта, которая позволяет организациям управлять всеми этапами создания и производства продукта, от идеи до изготовления и сервисного обслуживания.

6. PaaS (Platform as a Service) - это облачная платформа, которая позволяет разработчикам создавать, тестировать и внедрять приложения без необходимости покупки и настройки инфраструктуры.

7. SCM (Supply Chain Management) - это система управления поставками, которая позволяет организациям управлять всеми процессами, связанными с поставками, от поставщиков до конечных потребителей.

8. SOA (Service Oriented Architecture) - это архитектурный подход к разработке программного обеспечения, который основывается на использовании сервисов, которые могут быть повторно использованы в различных приложениях.

9. SaaS (Software as a Service) - это модель предоставления программного обеспечения, при которой приложения размещаются в облаке и доступны через интернет.

1. System Management Software - это программное обеспечение, которое позволяет управлять и контролировать компьютерные системы, включая управление производительностью, мониторинг, обновление и т.д.

### **Раздел 3. Различные приложения для бизнеса и их применение**

Примеры программных продуктов класса CRM:

- Salesforce
- Microsoft Dynamics 365
- HubSpot CRM
- Zoho CRM
- Oracle CRM

Примеры программных продуктов класса ECM:

- Microsoft SharePoint
- IBM FileNet
- Alfresco
- Laserfiche
- OpenText Documentum

Примеры программных продуктов класса ERP-системы:

- SAP ERP
- Microsoft Dynamics GP
- Oracle ERP Cloud
- Infor ERP
- Epicor ERP

Примеры программных продуктов класса HRM-системы:

- Workday HCM
- SAP SuccessFactors
- Oracle HCM Cloud
- ADP Workforce Now
- Kronos Workforce Ready

Примеры программных продуктов класса PLM:

- Siemens Teamcenter
- Dassault Systemes ENOVIA
- PTC Windchill
- Oracle PLM Cloud
- Aras Innovator

Примеры программных продуктов класса PaaS:

- Microsoft Azure
- AWS Elastic Beanstalk
- Oracle Cloud Platform
- Google App Engine
- IBM Cloud Foundry

Примеры программных продуктов класса SCM:

- SAP Ariba
- Oracle Supply Chain Management Cloud
- JDA Software
- IBM Sterling Supply Chain Suite
- Kinaxis RapidResponse

Примеры программных продуктов класса SOA:

- Oracle SOA Suite
- IBM WebSphere
- Software AG webMethods
- TIBCO ActiveMatrix
- MuleSoft Anypoint Platform



Примеры программных продуктов класса SaaS:

- Salesforce
- Google Workspace
- Slack
- Zoom
- Dropbox

Примеры программных продуктов класса System Management Software:

- Microsoft System Center
- IBM BigFix
- SolarWinds Orion
- Nagios XI
- ManageEngine OpManager

#### **Раздел 4. Системы бизнес-интеллекта**

Бизнес-анализ данных – это процесс сбора, анализа и интерпретации данных для принятия решений в бизнесе. Он помогает организациям выявлять проблемы или возможности и находить подходящие решения, основываясь на фактах и данных.

Понятие и назначение систем бизнес-интеллекта состоит в том, чтобы помочь организациям собирать, анализировать и интерпретировать данные, связанные с их бизнесом. Эти системы помогают управляющим принимать эффективные решения, основанные на данных, вместо того, чтобы полагаться на интуицию и предположения.

Функции и структура систем бизнес интеллекта включают сбор и хранение данных, анализ данных, визуализацию и отчетность, а также возможность принимать предсказательные решения на основе данных. Структура включает в себя хранение данных, обработку и управление, анализ и отчетность.

Мировой и российский рынок бизнес-интеллекта находятся на стадии активного роста. Мировой рынок уже превысил 20 миллиардов долларов, поскольку все больше организаций осознают потенциал данных. Ситуация в России несколько иная, но рынок также активно растет, поскольку многие компании начинают внедрять системы бизнес-интеллекта для улучшения своей эффективности.

Различные системы бизнес-интеллекта включают в себя программное обеспечение для отчетности, аналитики, визуализации данных, а также системы управления информацией и аналитический инструментарий. Компании могут выбрать ту систему, которая наиболее соответствует их бизнес-потребностям и бюджету.

#### **Раздел 5. Интеграция программных решений для бизнеса**

Задача интеграции программных продуктов в организации является актуальной и важной, ведь ее решение позволяет улучшить эффективность работы всей компании. Основной целью интеграции является объединение различных программных продуктов в единую систему, которая будет работать без ошибок и сбоев.

Подходы к решению задачи интеграции программных продуктов в организации могут быть различными. В первую очередь, необходимо провести анализ уже существующей информационной инфраструктуры компании, чтобы выявить возможности для интеграции новых продуктов. Далее следует определить конкретные программные решения и разработать индивидуальную стратегию интеграции.

Другой подход к решению задачи интеграции - использование комплексных интеграционных платформ. Это специальные решения, которые позволяют объединять в единую систему различные программные продукты из разных производителей.

Важно помнить, что задача интеграции программных продуктов в организации требует тщательной подготовки и планирования. Чтобы реализовать ее без ошибок и сбоев, необходимо провести анализ информационной инфраструктуры организации. Данный анализ поможет выявить сильные и слабые стороны ее технического обеспечения, определить необходимые изменения и уточнить стратегию интеграции новых программных продуктов

#### **Раздел 6. ИТ-консалтинг в сфере программных решений для бизнеса**

Консалтинг в области информационных технологий (ИТ) - это процесс, в ходе которого консультанты предоставляют свои знания и опыт в области ИТ, чтобы помочь компании достичь ее бизнес-целей.

Среди основных задач консультанта, который работает в области ИТ, являются анализ текущего состояния ИТ-систем компании, разработка плана для улучшения эффективности ИТ-процессов, а также определение наиболее подходящих технологий и программных решений.

Главной целью консалтинга в области ИТ является оптимизация деятельности компании с помощью использования современных ИТ-технологий. Среди основных задач консультанта также являются: улучшение безопасности данных, повышение производительности работников и оптимизация процессов взаимодействия с клиентами.

Консалтинговый процесс в области ИТ включает в себя следующие этапы: анализ и оценка текущих ИТ-систем компании, определение проблем и слабых мест, разработка плана действий и выбор подходящих технологий, а также возможности для обучения и подготовки персонала.

Одним из ключевых преимуществ консалтинга в области ИТ является возможность глубокого анализа и оценки всех аспектов ИТ-систем компании и разработки индивидуальных решений в соответствии с ее бизнес-потребностями.

**Приложение № 2 к методическим материалам по дисциплине (модулю). Конспекты практических (семинарских) занятий по дисциплине (модулю)**

## **КОНСПЕКТЫ ПРАКТИЧЕСКИХ (СЕМИНАРСКИХ) ЗАНЯТИЙ ПО ДИСЦИПЛИНЕ (МОДУЛЮ)**

**Приложение № 3 к методическим материалам по дисциплине (модулю). Конспекты лабораторных занятий по дисциплине (модулю)**

## **КОНСПЕКТЫ ЛАБОРАТОРНЫХ ЗАНЯТИЙ ПО ДИСЦИПЛИНЕ (МОДУЛЮ)**

### **ЗАДАНИЯ К ЛАБОРАТОРНЫМ ЗАНЯТИЯМ РАЗДЕЛА 1**

### **ЗАДАНИЯ К ЛАБОРАТОРНЫМ ЗАНЯТИЯМ РАЗДЕЛА 1**

**Тема лабораторного занятия:** Крупнейшие игроки на мировом рынке корпоративного ПО. Тенденции развития мирового рынка корпоративного ПО.

**Форма практического задания:** лабораторный практикум

#### **Задания лабораторного практикума**

1. Сформировать текстовый документ. Создать в нем таблицу со столбцами:
  - название ПО
  - категория ПО по классификации <https://catalog.arppsoft.ru/replacement>
  - компания-разработчик
  - ссылка на сайт
  - назначение
  - функциональные возможности
  - наличие онлайн-версии
  - наличие демо-версии
2. Пользуясь поиском и сайтом <https://catalog.arppsoft.ru/replacement> заполнить таблицу списком из 10-20 наименований
3. Выбрать один продукт с демо-версией. Ознакомиться с основными возможностями. В процессе делать скриншоты и указывать, к какому функционалу они относятся.
4. Оформить файл в виде отчета.

**Тема лабораторного занятия:** Крупнейшие игроки на мировом рынке корпоративного ПО. Тенденции развития мирового рынка корпоративного ПО.

**Форма практического задания:** лабораторный практикум

### **Задания лабораторного практикума**

1. Сформировать текстовый документ. Создать в нем таблицу со столбцами:
  - название ПО
  - категория ПО по классификации <https://catalog.arppsoft.ru/replacement>
  - компания-разработчик
  - ссылка на сайт
  - назначение
  - функциональные возможности
  - наличие онлайн-версии
  - наличие демо-версии
2. Пользуясь поиском и сайтом <https://catalog.arppsoft.ru/replacement> заполнить таблицу списком из 10-20 наименований
3. Выбрать один продукт с демо-версией. Ознакомиться с основными возможностями. В процессе делать скриншоты и указывать, к какому функционалу они относятся.
4. Оформить файл в виде отчета.

**Тема лабораторного занятия:** ПО СХД (Система хранения данных) (мировой и российский рынок). Резервное копирование данных (мировой и российский рынок).

**Форма практического задания:** лабораторный практикум

### **Задания лабораторного практикума**

1. Сформировать текстовый документ. Создать в нем таблицу со столбцами:
  - название ПО
  - категория ПО по классификации <https://catalog.arppsoft.ru/replacement>
  - компания-разработчик
  - ссылка на сайт
  - назначение
  - функциональные возможности
  - наличие онлайн-версии
  - наличие демо-версии
2. Пользуясь поиском и сайтом <https://catalog.arppsoft.ru/replacement> заполнить таблицу списком из 10-20 наименований
3. Выбрать один продукт с демо-версией. Ознакомиться с основными возможностями. В процессе делать скриншоты и указывать, к какому функционалу они относятся.
4. Оформить файл в виде отчета.

**Тема лабораторного занятия:** ПО для защиты информации (мировой и российский рынок). Сервисы информационной безопасности (мировой и российский рынок).

**Форма практического задания:** лабораторный практикум

### **Задания лабораторного практикума**

1. Сформировать текстовый документ. Создать в нем таблицу со столбцами:
  - название ПО
  - категория ПО по классификации <https://catalog.arppsoft.ru/replacement>
  - компания-разработчик
  - ссылка на сайт
  - назначение
  - функциональные возможности
  - наличие онлайн-версии

- наличие демо-версии
- 2. Пользуясь поиском и сайтом <https://catalog.arppsoft.ru/replacement> заполнить таблицу списком из 10-20 наименований
- 3. Выбрать один продукт с демо-версией. Ознакомиться с основными возможностями. В процессе делать скриншоты и указывать, к какому функционалу они относятся.
- 4. Оформить файл в виде отчета.

**Тема лабораторного занятия:** Блокчейн (мировой и Российский рынок)

**Форма практического задания:** лабораторный практикум

#### **Задания лабораторного практикума**

1. Сформировать текстовый документ. Создать в нем таблицу со столбцами:
  - название ПО
  - категория ПО по классификации <https://catalog.arppsoft.ru/replacement>
  - компания-разработчик
  - ссылка на сайт
  - назначение
  - функциональные возможности
  - наличие онлайн-версии
  - наличие демо-версии
2. Пользуясь поиском и сайтом <https://catalog.arppsoft.ru/replacement> заполнить таблицу списком из 10-20 наименований
3. Выбрать один продукт с демо-версией. Ознакомиться с основными возможностями. В процессе делать скриншоты и указывать, к какому функционалу они относятся.
4. Оформить файл в виде отчета.

**Тема лабораторного занятия:** САПР (мировой и российский рынок). Геометрические ядра (мировой и российский рынок).

**Форма практического задания:** лабораторный практикум

#### **Задания лабораторного практикума**

1. Сформировать текстовый документ. Создать в нем таблицу со столбцами:
  - название ПО
  - категория ПО по классификации <https://catalog.arppsoft.ru/replacement>
  - компания-разработчик
  - ссылка на сайт
  - назначение
  - функциональные возможности
  - наличие онлайн-версии
  - наличие демо-версии
2. Пользуясь поиском и сайтом <https://catalog.arppsoft.ru/replacement> заполнить таблицу списком из 10-20 наименований
3. Выбрать один продукт с демо-версией. Ознакомиться с основными возможностями. В процессе делать скриншоты и указывать, к какому функционалу они относятся.
4. Оформить файл в виде отчета.

**Тема лабораторного занятия:** Операционные системы (мировой и российский рынок).  
Операционные системы для мобильных платформ (мировой и российский рынок)

**Форма практического задания:** лабораторный практикум

#### **Задания лабораторного практикума**

1. Сформировать текстовый документ. Создать в нем таблицу со столбцами:
  - название ПО
  - категория ПО по классификации <https://catalog.arppsoft.ru/replacement>
  - компания-разработчик
  - ссылка на сайт
  - назначение
  - функциональные возможности
  - наличие онлайн-версии
  - наличие демо-версии
2. Пользуясь поиском и сайтом <https://catalog.arppsoft.ru/replacement> заполнить таблицу списком из 10-20 наименований
3. Выбрать один продукт с демо-версией. Ознакомиться с основными возможностями. В процессе делать скриншоты и указывать, к какому функционалу они относятся.
4. Оформить файл в виде отчета.

**Тема лабораторного занятия:** СУБД (мировой и российский рынок).

**Форма практического задания:** лабораторный практикум

#### **Задания лабораторного практикума**

1. Сформировать текстовый документ. Создать в нем таблицу со столбцами:
  - название ПО
  - категория ПО по классификации <https://catalog.arppsoft.ru/replacement>
  - компания-разработчик
  - ссылка на сайт
  - назначение
  - функциональные возможности
  - наличие онлайн-версии
  - наличие демо-версии
2. Пользуясь поиском и сайтом <https://catalog.arppsoft.ru/replacement> заполнить таблицу списком из 10-20 наименований
3. Выбрать один продукт с демо-версией. Ознакомиться с основными возможностями. В процессе делать скриншоты и указывать, к какому функционалу они относятся.
4. Оформить файл в виде отчета.

## **ЗАДАНИЯ К ЛАБОРАТОРНЫМ ЗАНЯТИЯМ РАЗДЕЛА 2**

**Тема лабораторного занятия:** Анализ бизнес-процессов, ВРА (мировой и российский рынок)

**Форма практического задания:** лабораторный практикум

#### **Задания лабораторного практикума**

1. Сформировать текстовый документ. Создать в нем таблицу со столбцами:

- название ПО
- категория ПО по классификации <https://catalog.arppsoft.ru/replacement>
- компания-разработчик
- ссылка на сайт
- назначение
- функциональные возможности
- наличие онлайн-версии
- наличие демо-версии

2. Пользуясь поиском и сайтом <https://catalog.arppsoft.ru/replacement> заполнить таблицу списком из 10-20 наименований

3. Выбрать один продукт с демо-версией. Ознакомиться с основными возможностями. В процессе делать скриншоты и указывать, к какому функционалу они относятся.

4. Оформить файл в виде отчета.

**Тема лабораторного занятия:** Большие данные (Big Data) (мировой и российский рынок). Искусственный интеллект (мировой и российский рынок).

**Форма практического задания:** лабораторный практикум

#### **Задания лабораторного практикума**

1. Сформировать текстовый документ. Создать в нем таблицу со столбцами:

- название ПО
- категория ПО по классификации <https://catalog.arppsoft.ru/replacement>
- компания-разработчик
- ссылка на сайт
- назначение
- функциональные возможности
- наличие онлайн-версии
- наличие демо-версии

2. Пользуясь поиском и сайтом <https://catalog.arppsoft.ru/replacement> заполнить таблицу списком из 10-20 наименований

3. Выбрать один продукт с демо-версией. Ознакомиться с основными возможностями. В процессе делать скриншоты и указывать, к какому функционалу они относятся.

4. Оформить файл в виде отчета.

**Тема лабораторного занятия:** Системы управления проектами (мировой и российский рынок).

**Форма практического задания:** лабораторный практикум

#### **Задания лабораторного практикума**

1. Сформировать текстовый документ. Создать в нем таблицу со столбцами:

- название ПО
- категория ПО по классификации <https://catalog.arppsoft.ru/replacement>
- компания-разработчик
- ссылка на сайт
- назначение
- функциональные возможности
- наличие онлайн-версии
- наличие демо-версии

2. Пользуясь поиском и сайтом <https://catalog.arppsoft.ru/replacement> заполнить таблицу списком из 10-20 наименований

3. Выбрать один продукт с демо-версией. Ознакомиться с основными возможностями. В процессе делать скриншоты и указывать, к какому функционалу они относятся.
4. Оформить файл в виде отчета.

**Тема лабораторного занятия:** ПО для совместной работы (мировой и российский рынок).

**Форма практического задания:** лабораторный практикум

#### **Задания лабораторного практикума**

1. Сформировать текстовый документ. Создать в нем таблицу со столбцами:
  - название ПО
  - категория ПО по классификации <https://catalog.arppsoft.ru/replacement>
  - компания-разработчик
  - ссылка на сайт
  - назначение
  - функциональные возможности
  - наличие онлайн-версии
  - наличие демо-версии
2. Пользуясь поиском и сайтом <https://catalog.arppsoft.ru/replacement> заполнить таблицу списком из 10-20 наименований
3. Выбрать один продукт с демо-версией. Ознакомиться с основными возможностями. В процессе делать скриншоты и указывать, к какому функционалу они относятся.
4. Оформить файл в виде отчета.

**Тема лабораторного занятия:** ПО для электронной коммерции (мировой и российский рынок).

**Форма практического задания:** лабораторный практикум

#### **Задания лабораторного практикума**

1. Сформировать текстовый документ. Создать в нем таблицу со столбцами:
  - название ПО
  - категория ПО по классификации <https://catalog.arppsoft.ru/replacement>
  - компания-разработчик
  - ссылка на сайт
  - назначение
  - функциональные возможности
  - наличие онлайн-версии
  - наличие демо-версии
2. Пользуясь поиском и сайтом <https://catalog.arppsoft.ru/replacement> заполнить таблицу списком из 10-20 наименований
3. Выбрать один продукт с демо-версией. Ознакомиться с основными возможностями. В процессе делать скриншоты и указывать, к какому функционалу они относятся.
4. Оформить файл в виде отчета.

### **ЗАДАНИЯ К ЛАБОРАТОРНЫМ ЗАНЯТИЯМ РАЗДЕЛА 3**

**Тема лабораторного занятия:** Работа с SAAS-сервисами для анализа финансового состояния предприятия.



**Форма практического задания:** лабораторный практикум

**Задания лабораторного практикума**

1. Изучите сайт <https://www.expert-systems.com/>.
2. Найдите на сайте раздел FinAnalysis Service - Онлайн сервис для проведения экспресс-анализа финансового состояния предприятия и изучите весь материал, представленный по данному сервису.
3. Зарегистрируйтесь.
4. Опробуйте работу с данным сервисом.
5. Оформите отчет по лабораторной работе. Укажите основные сведения о ПО и вставьте скриншоты, подписав их.

**Тема лабораторного занятия:** Работа с SAAS-сервисами. Моделирование бизнес-процессов.

**Форма практического задания:** лабораторный практикум

**Задания лабораторного практикума**

1. Изучите сайт <https://www.lucidchart.com/>.
2. Изучите сайт <https://app.diagrams.net/>
3. Зарегистрируйтесь.
4. Опробуйте работу с данным сервисом. Бизнес-процесс выберите самостоятельно.
5. Оформите отчет по лабораторной работе. Укажите основные сведения о ПО и вставьте скриншоты, подписав их.

**Тема лабораторного занятия:** Работа с продуктами компании 1С. Конфигурация Бухгалтерия 8.3.

**Форма практического задания:** лабораторный практикум

**Задания лабораторного практикума**

1. Скачайте дистрибутив:  
[1С:Предприятие 8.3 Версия для обучения программированию \(8.3.8.1933 + 8.3.8.58\)](https://online.1c.ru/catalog/free/18610119/)  
<https://online.1c.ru/catalog/free/18610119/>
2. Выполните задания по разделам:  
Ввод сведений об организации заполнение справочников. Ввод начальных остатков  
Учет кассовых операций и расчетов с подотчетными лицами  
Учет банковских операций. Перечисление денежных средств с расчетного счета  
Расчет заработной платы в программе  
Учет основных средств  
Учет движения товаров и услуг  
Учет производственных операций  
Завершение отчетного периода. Работа с регистрами. Контроль правильности ведения учета в программе. Формирование бухгалтерской и налоговой отчетности
5. Оформите отчет по лабораторной работе. Укажите основные этапы и вставьте скриншоты, подписав их.

## ЗАДАНИЯ К ЛАБОРАТОРНЫМ ЗАНЯТИЯМ РАЗДЕЛА 4

**Тема лабораторного занятия:** Статистический анализ социально-экономических показателей регионов по результатам опроса населения

**Форма практического задания:** лабораторный практикум

**Задания лабораторного практикума**

1. Загрузить датасет.
2. Выполнить этапы предварительного анализа данных: описательная статистика, очистка данных, обработка выбросов и пропущенных значений.
3. Рассчитать основные статистические характеристики

4. Выполнить сравнение показателей по регионам, указать значимость выводов.
5. Выполнить расчет таблиц сопряженности, указать значимость выводов.

**Тема лабораторного занятия:** Визуализация социально-экономических показателей регионов по результатам опроса населения и результатов анализа

**Форма практического задания:** лабораторный практикум

**Задания лабораторного практикума**

1. Загрузить датасет.
2. Построить графики разных типов для двух количественных показателей
3. Построить графики разных типов для количественного и качественного показателей
4. Построить диаграмму распределения значений для качественного признака.
5. Построить график распределения значений количественного показателя.
6. Построить график плотности распределения количественного признака. Проверить гипотезу о нормальности распределения.
7. Применить метод t-sne для визуализации многомерных объектов
8. Построить тепловую карту корреляции количественных признаков
9. Выполнить группировку данных, построить графики средних значений выбранного показателя по нескольким регионам
10. Выполнить п.9 для нескольких показателей, построив многоконтурный график.

**Тема лабораторного занятия:** Статистический анализ ежедневных исторических данных по акциям

**Форма практического задания:** лабораторный практикум

**Задания лабораторного практикума**

1. Загрузить датасет.
2. Выполнить этапы предварительного анализа данных. Визуализировать данные.
3. Рассчитать доходность, волатильность. Визуализировать результаты.
3. Построить линейную регрессионную модель доходности акции компании в зависимости от индекса доходности биржи. Оценить качество модели.

## ЗАДАНИЯ К ЛАБОРАТОРНЫМ ЗАНЯТИЯМ РАЗДЕЛА 5

**Тема лабораторного занятия:** Разработка бизнес-приложения на основе платформы 1С

**Форма практического задания:** лабораторный практикум

**Задания лабораторного практикума**

1. Скачайте дистрибутив:  
1С:Предприятие 8.3 Версия для обучения программированию (8.3.8.1933 + 8.3.8.58)  
<https://online.1c.ru/catalog/free/18610119/>
2. Выполнить задания по темам:  
Информационная база. Подсистемы. Справочники. . Регистр. Документы. Отчеты. Интерфейс. Рабочий стол. Командный интерфейс основного раздела. Управляемые формы. Стандартные и обычные реквизиты. Настройка отчетов.
3. Оформите отчет по каждой лабораторной работе (теме). Укажите основные этапы и вставьте скриншоты, подписав их.

## ЗАДАНИЯ К ЛАБОРАТОРНЫМ ЗАНЯТИЯМ РАЗДЕЛА 6

**Тема лабораторного занятия:** Работа с продуктами компании Консультант Плюс

**Форма практического задания:** лабораторный практикум

**Задания лабораторного практикума**

1. Пройти обучающий курс для экономистов

<https://www.consultant.ru/edu/center/training/>

2. Сертификат прикрепить в Поощрение

**Тема лабораторного занятия:** Работа с продуктами компании Консультант Плюс

**Форма практического задания:** лабораторный практикум

**Задания лабораторного практикума**

1. Пройти обучающий курс для юристов

<https://www.consultant.ru/edu/center/training/>

2. Сертификат прикрепить в Поощрение

**Приложение № 4 к методическим материалам  
по дисциплине (модулю). Учебно-наглядные  
пособия по дисциплине (модулю)**

**УЧЕБНО-НАГЛЯДНЫЕ ПОСОБИЯ ПО ДИСЦИПЛИНЕ (МОДУЛЮ)**

**ЛИСТ РЕГИСТРАЦИИ ИЗМЕНЕНИЙ**

№ п/ п	Содержание изменения	Реквизиты документа об утверждении изменения	Дата введения изменения
1.	Утверждены и введены в действие решением Ученого совета факультета на основании Федерального государственного образовательного стандарта бакалавриата по направлению подготовки 09.03.04 Программная инженерия, утвержденного приказом Министерства образования и науки Российской Федерации от 19.09.2017 № 920	Протокол заседания Ученого совета факультета № ____ от « ____ » ____ 20 ____ года	__ . __ . ____
2.	*	Протокол заседания Ученого совета факультета № ____ от « ____ » ____ 20 ____ года	__ . __ . ____
3.	*	Протокол заседания Ученого совета факультета № ____ от « ____ » ____ 20 ____ года	__ . __ . ____
4.	*	Протокол заседания Ученого совета факультета № ____ от « ____ » ____ 20 ____ года	__ . __ . ____



**Министерство науки и высшего образования Российской Федерации  
Федеральное государственное бюджетное образовательное учреждение  
высшего образования  
«Российский государственный социальный университет»**

**УТВЕРЖДАЮ**  
и.о. декана факультета политических и  
социальных технологий

 / С.В. Пивнева

«28» марта 2023 г.

**МЕТОДИЧЕСКИЕ МАТЕРИАЛЫ ПО ДИСЦИПЛИНЕ (МОДУЛЮ)  
«СТУДЕНТ В СРЕДЕ ЭЛЕКТРОННОГО ОБУЧЕНИЯ»**

**Направление подготовки**  
*«Программная инженерия»*

**Направленность**  
*«Разработка и внедрение программного обеспечения»*

**ОБРАЗОВАТЕЛЬНАЯ ПРОГРАММА ВЫСШЕГО ОБРАЗОВАНИЯ - ПРОГРАММА  
БАКАЛАВРИАТА**

**Форма обучения**  
*Очная, очно-заочная, заочная*

Москва, 2023 г.

Методические материалы по дисциплине (модулю) «Студент в среде электронного обучения» разработаны на основании федерального государственного образовательного стандарта высшего образования – бакалавриата по направлению подготовки 09.03.04 «Программная инженерия», утвержденного приказом Министерства образования и науки Российской Федерации от 17.11.2020 № 1427, учебного плана по основной профессиональной образовательной программе высшего образования - программе бакалавриата по направлению подготовки 09.03.04 «Программная инженерия» (далее – «ОПОП»).

Методические материалы по дисциплине (модулю) разработаны канд. экон. наук А.В. Медведевой.

Методические материалы по дисциплине (модулю) обсуждены и утверждены на заседании кафедры информационных технологий, искусственного интеллекта и общественно-социальных технологий цифрового общества факультета социальных и политических технологий.

Протокол № 7 от «28» марта 2023 г.

Заведующий кафедрой  
канд. пед. наук, доцент



(подпись)

С.В. Крапивка

Методические материалы по дисциплине (модулю) рецензированы и рекомендованы к утверждению:

ФГБОУ ВО «Московский  
политехнический университет», НОЦ  
инфокогнитивных технологий, д-р техн.  
наук, профессор



(подпись)

Н.И. Гданский

канд. тех. наук, доцент кафедры  
информационных технологий,  
искусственного интеллекта и  
общественно-социальных технологий  
цифрового общества факультета  
политических и социальных технологий



(подпись)

В.Л. Симонов

## СОДЕРЖАНИЕ

1. МЕТОДИЧЕСКИЕ МАТЕРИАЛЫ К ЛЕКЦИОННЫМ И ПРАКТИЧЕСКИМ ЗАНЯТИЯМ.....	4
1.1. Методические материалы к проведению лекционных занятий по дисциплине (модулю).....	4
1.2. Методические материалы по подготовке к практическим занятиям по дисциплине (модулю).....	6
2. МЕТОДИЧЕСКИЕ РЕКОМЕНДАЦИИ ДЛЯ ОБУЧАЮЩИХСЯ ПО ОСВОЕНИЮ ДИСЦИПЛИНЫ (МОДУЛЯ) И САМОСТОЯТЕЛЬНОЙ РАБОТЕ.....	10
3. МЕТОДИЧЕСКИЕ МАТЕРИАЛЫ, ОПРЕДЕЛЯЮЩИЕ ПРОЦЕДУРЫ ОЦЕНИВАНИЯ ЗНАНИЙ, УМЕНИЙ, НАВЫКОВ И (ИЛИ) ОПЫТА ДЕЯТЕЛЬНОСТИ, ХАРАКТЕРИЗУЮЩИХ ЭТАПЫ ФОРМИРОВАНИЯ КОМПЕТЕНЦИЙ.....	20
3.1. Организационные основы применения балльно-рейтинговой системы оценки успеваемости обучающихся по дисциплине (модулю).....	20
3.2. Проведение текущего контроля успеваемости обучающихся по дисциплине (модулю) в соответствии с балльно-рейтинговой системой оценки успеваемости обучающегося.....	20
3.3. Проведение промежуточной аттестации обучающихся по дисциплине (модулю) в соответствии с балльно-рейтинговой системой оценки успеваемости обучающегося.....	21
ЛИСТ РЕГИСТРАЦИИ ИЗМЕНЕНИЙ.....	23

# 1. МЕТОДИЧЕСКИЕ МАТЕРИАЛЫ К ЛЕКЦИОННЫМ И ПРАКТИЧЕСКИМ ЗАНЯТИЯМ

## 1.1. Методические материалы к проведению лекционных занятий по дисциплине (модулю)

Лекция - один из методов обучения, одна из основных системообразующих форм организации учебного процесса в вузе. Лекционное занятие представляет собой систематическое, последовательное, монологическое изложение педагогическим работником учебного материала, как правило, теоретического характера. Такое занятие представляет собой элемент технологии представления учебного материала путем логически стройного, систематически последовательного и ясного изложения.

Цель лекции – организация целенаправленной познавательной деятельности обучающихся по овладению программным материалом дисциплины (модуля). Чтение курса лекций позволяет дать связанное, последовательное изложение материала в соответствии с новейшими данными науки, сообщить слушателям основное содержание предмета в целостном, систематизированном виде. В ряде случаев лекция выполняет функцию основного источника информации: при отсутствии учебников и учебных пособий, чаще по новым курсам; в случае, когда новые научные данные по той или иной теме не нашли отражения в учебниках; отдельные разделы и темы очень сложны для самостоятельного изучения. В таких случаях только лектор может методически помочь обучающимся в освоении сложного материала.

Возможные формы проведения лекций:

- Вводная лекция – один из наиболее важных и трудных видов лекции при чтении систематических курсов. От успеха этой лекции во многом зависит успех усвоения всего курса. Она может содержать: определение дисциплины (модуля); краткую историческую справку о дисциплине (модуле); цели и задачи дисциплины (модуля), ее роль в общей системе обучения и связь со смежными дисциплинами (модулями); основные проблемы (понятия и определения) данной науки; основную и дополнительную учебную литературу; особенности самостоятельной работы обучающихся над дисциплиной (модулем) и формы участия в научно-исследовательской работе; отчетность по курсу.

- Информационная лекция ориентирована на изложение и объяснение обучающимся научной информации, подлежащей осмыслению и запоминанию. Это самый традиционный тип лекций в практике высшей школы.

- Заключительная лекция предназначена для обобщения полученных знаний и раскрытия перспектив дальнейшего развития данной науки.

- Обзорная лекция – это систематизация научных знаний на высоком уровне, допускающая большое число ассоциативных связей в процессе осмысления информации, излагаемой при раскрытии внутрисубъектной и межпредметной связей, исключая детализацию и конкретизацию. Как правило, стержень излагаемых теоретических положений составляет научно-понятийная и концептуальная основа всего курса или крупных его разделов.

- Лекция-беседа - непосредственный контакт педагогического работника с аудиторией - диалог. По ходу лекции педагогический работник задает вопросы для выяснения мнений и уровня осведомленности обучающихся по рассматриваемой проблеме.

- Лекция-дискуссия - свободный обмен мнениями в ходе изложения лекционного материала. Педагогический работник активизирует участие в обсуждении отдельными вопросами, сопоставляет между собой различные мнения и тем самым развивает дискуссию, стремясь направить ее в нужное русло.

- Лекция с применением обратной связи включает в себе то, что в начале и конце каждого раздела лекции задаются вопросы. Первый - для того, чтобы узнать, насколько обучающиеся ориентируются в излагаемом материале, вопрос в конце раздела предназначен для выяснения степени усвоения только что изложенного материала. При



неудовлетворительных результатах контрольного опроса педагогический работник возвращается к уже прочитанному разделу, изменив при этом методику подачи материала.

- Проблемная лекция опирается на логику последовательно моделируемых проблемных ситуаций путем постановки проблемных вопросов или предъявления проблемных задач. Проблемный вопрос - это диалектическое противоречие, требующее для своего решения размышления, сравнения, поиска, приобретения и применения новых знаний. Проблемная задача содержит дополнительную вводную информацию и при необходимости некоторые ориентиры поиска ее решения.

- Программированная лекция - консультация – педагогический работник сам составляет и предлагает обучающимся вопросы. На подготовленные вопросы педагогический работник сначала просит ответить обучающихся, а затем проводит анализ и обсуждение неправильных ответов. В лекциях можно использовать наглядные материалы, а также подготовить презентацию. Что касается презентации, то в качестве визуальной поддержки ее можно органично интегрировать во все вышеупомянутые лекции. В то же время лекцию-презентацию возможно выделить и в качестве самостоятельной формы. Лекция-презентация должна отражать суть основных и (или) проблемных вопросов лекции, на которые особо следует обратить внимание обучающихся. В условиях применения активного метода проведения занятий презентация представляется весьма удачным способом донесения информации до слушателей. Единственное, на что следует обратить внимание при подготовке слайдов, - это их оформление и текст. Слайд не должен быть перегружен картинками и лишней информацией, которая будет отвлекать от основного аспекта того или иного вопроса лекции. Во время лекции можно задавать вопросы аудитории в отношении того или иного слайда, тем самым еще больше вовлекая обучающихся в проблематику.

### Краткое содержание лекционных занятий

Наименование разделов и тем	Содержание учебного материала
<b>РАЗДЕЛ 1. Электронные технологии в образовании</b>	
<b>Тема 1.1. Основные понятия электронного обучения</b>	Инновационные технологии в образовании. Электронное обучение и электронная педагогика. Особенности инноваций в сфере образования, преимущества и недостатки электронного обучения. Потенциальные выгоды виртуальной системы образования в России, инструменты доставки знаний студенту.
<b>Тема 1.2. Формы и технологии обучения</b>	Самостоятельная работа в виртуальной образовательной среде. Общие понятия «электронного обучения». Использование программно-аппаратной платформы электронного обучения. Принципы дистанционного обучения. Электронные учебные курсы. Основные причины перехода к использованию информационно-коммуникационных технологий в учебном процессе.
<b>Тема 1.3. Модель электронного обучения</b>	Архитектура различных моделей электронного обучения. Виды учебных занятий и организация самостоятельной работы студента при электронном обучении. Организация учебного процесса при использовании электронного типа обучения. Основные виды учебных материалов, используемые в СДО.
<b>РАЗДЕЛ 2. Система дистанционного образования «Виртуальная образовательная среда РГСУ»</b>	

<b>Тема 2.1. Общие сведения об СДО и интерфейс «Виртуальной образовательной среды РГСУ»</b>	Процедуры авторизации в системе дистанционного образования (СДО). Интерфейс СДО. Основные меню интерфейса. Разделы «Деканат», «Мои курсы».
<b>Тема 2.2. Изучение учебной дисциплины в СДО</b>	Доступ к учебным материалам дисциплины. Виды электронных учебных пособий. Практические задания, правила их выполнения. Вебинар, режим реального времени. Трансляция, использование веб-камеры. Чат, правила введение текстовых сообщений. Видеоролик, размещение записи в списке материалов курса для использования в учебном процессе. Рубежные тесты к разделам. Итоговое тестирование. Информационные ресурсы разделов.
<b>Тема 2.3. Сервисы взаимодействия в СДО</b>	Новостные сообщения. Авторизованные пользователи, доступ к информации. Обмен сообщениями. Оповещение о получаемых сообщениях. Уведомления системы. Возможные ограничения и сроки выполнения задания. Тьютор, общение с тьютором. Служба технической поддержки.

### ***1.2. Методические материалы по подготовке к практическим занятиям по дисциплине (модулю)***

Практические (семинарские) занятия - одна из форм учебного занятия, направленная на развитие самостоятельности обучающихся и приобретение умений и навыков. Данные учебные занятия углубляют, расширяют, детализируют полученные ранее знания. Практическое занятие предполагает выполнение обучающимися по заданию и под руководством преподавателей одной или нескольких практических работ.

Цель практических занятий и семинаров состоит в развитии познавательных способностей, самостоятельности мышления и творческой активности обучающихся; углублении, расширении, детализировании знаний, полученных на лекции в обобщенной форме, и содействии выработке навыков профессиональной деятельности. В отдельных случаях на практических занятиях и семинарах руководителем занятия сообщаются дополнительные знания.

Для достижения поставленных целей и решения требуемого перечня задач практические занятия и семинары проводятся традиционными технологиями или с использованием активных и интерактивных образовательных технологий.

Возможные формы проведения практических (семинарских) занятий:

- Деловая игра - это метод группового обучения совместной деятельности в процессе решения общих задач в условиях максимально возможного приближения к реальным проблемным ситуациям. Имитационные игры - на занятиях имитируется деятельность какой-либо организации, предприятия или его подразделения. Имитироваться могут события, конкретная деятельность людей (деловое совещание, обсуждение плана) и обстановка, условия, в которых происходит событие или осуществляется деятельность (кабинет начальника цеха, зал заседаний). Исполнение ролей (ролевые игры) - в этих играх отрабатывается тактика поведения, действий, выполнение функций и обязанностей конкретного лица. Для проведения игр с исполнением роли разрабатывается модель-пьеса ситуации, между студентами распределяются роли с «обязательным содержанием», характеризующиеся различными интересами; в процессе их взаимодействия должно быть найдено компромиссное решение. «Деловой театр» (метод инсценировки) - в нем разыгрывается какая-либо ситуация, поведение человека в этой обстановке, обучающийся должен вжиться в образ определенного лица, понять его действия, оценить обстановку и найти правильную линию поведения. Основная задача метода инсценировки - научить

ориентироваться в различных обстоятельствах, давать объективную оценку своему поведению, учитывать возможности других людей, влиять на их интересы, потребности и деятельность, не прибегая к формальным атрибутам власти, к приказу.

- Игровое проектирование - является практическим занятием или циклом занятий, суть которых состоит в разработке инженерного, конструкторского, технологического и других видов проектов в игровых условиях, максимально воссоздающих реальность. Этот метод отличается высокой степенью сочетания индивидуальной и совместной работы обучающихся.

- Познавательные-дидактические игры не относятся к деловым играм. Они предполагают лишь включение изучаемого материала в необычный игровой контекст и иногда содержат лишь элементы ролевых игр. Такие игры могут проводиться в виде копирования научных, культурных, социальных явлений (конкурс знатоков, «Поле чудес», КВН и т.д.) и в виде предметно-содержательных моделей, (например, игры-путешествия, когда надо разработать рациональный маршрут, пользуясь различными картами).

- Анализ конкретных ситуаций. Конкретная ситуация – это любое событие, которое содержит в себе противоречие или вступает в противоречие с окружающей средой. Ситуации могут нести в себе как позитивный, так и отрицательный опыт. Все ситуации делятся на простые, критические и экстремальные.

- Кейс-метод (от английского case – случай, ситуация) – усовершенствованный метод анализа конкретных ситуаций, метод активного проблемно-ситуационного анализа, основанный на обучении путем решения конкретных задач – ситуаций (решение кейсов). Непосредственная цель метода case-study - обучающиеся должны проанализировать ситуацию, разобраться в сути проблем, предложить возможные решения и выбрать лучшее из них. Кейсы делятся на практические (отражающие реальные жизненные ситуации), обучающие (искусственно созданные, содержащие значительные элементы условности при отражении в нем жизни) и исследовательские (ориентированные на проведение исследовательской деятельности посредством применения метода моделирования). Метод конкретных ситуаций (метод case-study) относится к неигровым имитационным активным методам обучения.

- Тренинг (англ. training от train — обучать, воспитывать) – метод активного обучения, направленный на развитие знаний, умений и навыков и социальных установок. Тренинг – форма интерактивного обучения, целью которого является развитие компетентности межличностного и профессионального поведения в общении. Достоинство тренинга заключается в том, что он обеспечивает активное вовлечение всех участников в процесс обучения. Можно выделить основные типы тренингов по критерию направленности воздействия и изменений – навыковый, психотерапевтический, социально-психологический, бизнес-тренинг.

- Метод Сократа (Майевтика) – метод вопросов, предполагающих критическое отношение к догматическим утверждениям, называется еще как метод «сократовской иронии». Это умение извлекать скрытое в человеке знание с помощью искусных наводящих вопросов, подразумевающего короткий, простой и заранее предсказуемый ответ.

- Интерактивная лекция – выступление ведущего обучающего перед большой аудиторией с применением следующих активных форм обучения: дискуссия, беседа, демонстрация слайдов или учебных фильмов, мозговой штурм.

- Групповая, научная дискуссия, диспут. Дискуссия — это целенаправленное обсуждение конкретного вопроса, сопровождающееся обменом мнениями, идеями между двумя и более лицами. Задача дискуссии - обнаружить различия в понимании вопроса и в споре установить истину. Дискуссии могут быть свободными и управляемыми. К технике управляемой дискуссии относятся: четкое определение цели, прогнозирование реакции оппонентов, планирование своего поведения, ограничение времени на выступления и их заданная очередность. Разновидностью свободной дискуссии является форум, где каждому желающему дается неограниченное время на выступление, при условии, что его выступление

вызывает интерес аудитории. Каждый конкретный форум имеет свою тематику — достаточно широкую, чтобы в её пределах можно было вести многоплановое обсуждение.

- Дебаты – это чётко структурированный и специально организованный публичный обмен мыслями между двумя сторонами по актуальным темам. Это разновидность публичной дискуссии участников дебатов, направляющая на переубеждение в своей правоте третьей стороны, а не друг друга. Поэтому вербальные и невербальные средства, которые используются участниками дебатов, имеют целью получения определённого результата — сформировать у слушателей положительное впечатление от собственной позиции.

- Метод работы в малых группах. Групповое обсуждение кого-либо вопроса направлено на достижение лучшего взаимопонимания и нахождения истины. Групповое обсуждение способствует лучшему усвоению изучаемого материала. Оптимальное количество участников - 5-7 человек. Перед обучающимися ставится проблема, выделяется определенное время, в течение которого они должны подготовить аргументированный обдуманный ответ. Педагогический работник может устанавливать правила проведения группового обсуждения – задавать определенные рамки обсуждения, ввести алгоритм выработки общего мнения, назначить лидера и др.

- Круглый стол - общество, собрание в рамках более крупного мероприятия (съезда, симпозиума, конференции). Мероприятие, как правило, на которое приглашаются эксперты и специалисты из разных сфер деятельности для обсуждения актуальных вопросов. Данная модель обсуждения, основываясь на соглашениях, в качестве итогов даёт результаты, которые, в свою очередь, являются новыми соглашениями.

- Коллоквиум - (лат. colloquium — разговор, беседа) - одна из форм учебных занятий в системе образования, имеющая целью выяснение и повышение знаний обучающихся. На коллоквиумах обсуждаются: отдельные части, разделы, темы, вопросы изучаемого курса (обычно не включаемые в тематику семинарских и других практических учебных занятий), рефераты, проекты и др. работы обучающихся. Это научные собрания, на которых заслушиваются и обсуждаются доклады. Коллоквиум – это и форма контроля, массового опроса, позволяющая преподавателю в сравнительно небольшой срок выяснить уровень знаний студентов по данной теме дисциплины. Коллоквиум проходит обычно в форме дискуссии, в ходе которой обучающимся предоставляется возможность высказать свою точку зрения на рассматриваемую проблему, учиться обосновывать и защищать ее. Аргументируя и отстаивая свое мнение, обучающийся в то же время демонстрирует, насколько глубоко и осознанно он усвоил изученный материал.

- Метод «мозговой штурм» (мозговой штурм, мозговая атака, англ. brainstorming) — оперативный метод решения проблемы на основе стимулирования творческой активности, при котором участникам обсуждения предлагают высказывать как можно большее количество вариантов решения, в том числе самых фантастичных. Затем из общего числа высказанных идей отбирают наиболее удачные, которые могут быть использованы на практике. Является методом экспертного оценивания.

- Метод проектов - это способ достижения дидактической цели через детальную разработку проблемы (технологию), которая должна завершиться вполне реальным, осязаемым практическим результатом, оформленным тем или иным образом; это совокупность приёмов, действий обучающихся в их определённой последовательности для достижения поставленной задачи – решения проблемы, лично значимой для учащихся и оформленной в виде некоего конечного продукта. Основное предназначение метода проектов состоит в предоставлении учащимся возможности самостоятельного приобретения знаний в процессе решения практических задач или проблем, требующего интеграции знаний из различных предметных областей.

- Брифинг - (англ. briefing от англ. brief – короткий, недолгий) – краткая пресс-конференция, посвященная одному вопросу. Основное отличие: отсутствует презентационная часть. То есть практически сразу идут ответы на вопросы журналистов.

- Метод портфолио (итал. portfolio — 'портфель, англ. - папка для документов) - современная образовательная технология, в основе которой используется метод аутентичного оценивания результатов образовательной и профессиональной деятельности. Портфолио как подборка сертифицированных достижений, наиболее значимых работ и отзывов на них.

### **Вопросы для самоподготовки к практическим (семинарским) занятиям по разделам (темам) дисциплины (модуля)**

#### **Вопросы для самостоятельной работы к Разделу 1**

1. Назовите основные преимущества электронного обучения?
2. Назовите основные преимущества и недостатки электронного обучения.
3. Назовите основные потенциальные выгоды системы дистанционного обучения для студента.
4. Что такое электронная форма обучения?
5. Что подразумевает электронное обучение?
6. Что относится к задачам системы дистанционного обучения (СДО)?
7. Что входит и что не входит в состав электронного учебника?
8. Укажите причины использования ИКТ в образовании.
9. Какие инструменты электронного обучения являются синхронными?
10. Что необходимо для широкого применения электронного обучения?
11. Что включает в себя установочная лекция?
12. Дайте определение понятию дискуссия в системе дистанционного обучения.
13. Назовите основные критерии оценки реферата.
14. Дайте определение «Виртуальному лабораторному практикуму».
15. Какой показатель не ходит в состав рейтинговой оценки по дисциплине?
16. Что является основными учебными материалами в электронном обучении?
17. Что такое веб-браузер?
18. Что означает расположение результатов поиска в поисковых системах по релевантности?
19. Какое действие с папками и файлами нельзя отменить в системе дистанционного обучения?

#### **Литература для самостоятельного изучения к Разделу 1.**

1. Вайндорф-Сысоева, М. Е. Методика дистанционного обучения : учебное пособие для вузов / М. Е. Вайндорф-Сысоева, Т. С. Грязнова, В. А. Шитова ; под общей редакцией М. Е. Вайндорф-Сысоевой. — Москва : Издательство Юрайт, 2023. — 194 с. — (Высшее образование). — ISBN 978-5-9916-9202-1. — Текст : электронный // Образовательная платформа Юрайт [сайт]. — URL: <https://urait.ru/bcode/511715>.

2. Гаврилов, М. В. Информатика и информационные технологии : учебник для вузов / М. В. Гаврилов, В. А. Климов. — 5-е изд., перераб. и доп. — Москва : Издательство Юрайт, 2023. — 355 с. — (Высшее образование). — ISBN 978-5-534-15819-9. — Текст : электронный // Образовательная платформа Юрайт [сайт]. — URL: <https://www.biblio-online.ru/bcode/509820>.

3. Советов, Б. Я. Информационные технологии : учебник для вузов / Б. Я. Советов, В. В. Цехановский. — 7-е изд., перераб. и доп. — Москва : Издательство Юрайт, 2023. — 327 с. — (Высшее образование). — ISBN 978-5-534-00048-1. — Текст : электронный // Образовательная платформа Юрайт [сайт]. — URL: <https://urait.ru/bcode/510751>.

## Вопросы для самостоятельной работы к Разделу 2

1. По какому адресу вы можете обратиться к системе дистанционного обучения РГСУ?
2. Где на странице располагается кнопка авторизации в СДО?
3. Можно ли скачать инструкцию пользователя СДО до авторизации в системе?
4. Какие разделы есть на панели «Основное меню».
5. Какой категории посетителей доступен виджет «Техническая поддержка»?
6. Каким образом осуществляется доступ к списку дисциплин?
7. Из каких вкладок состоит раздел «Ресурсы дисциплины»?
8. В каком разделе можно узнать величину максимально возможного балла за занятие?
9. В каком разделе размещаются дополнительные файлы для изучения?
10. Занятие какого типа требует прикрепления файла с ответом?
11. Какой результат за прохождение теста передается в ведомость успеваемости?
12. В каком разделе размещаются учебные материалы, обязательные для изучения?
13. По какой системе выставляется оценка за занятия в СДО?
14. Можно ли написать сообщение своему одногруппнику в СДО?
15. Какой датой ограничивается срок доступа к дисциплине?
16. Какие рекомендуются ограничения для файлов, прикрепляемых к занятию с типом «задание»?
17. В каком разделе размещаются учебные дополнительные материалы для изучения?

## Литература для самостоятельного изучения к Разделу 2.

1. Вайндорф-Сысоева, М. Е. Методика дистанционного обучения : учебное пособие для вузов / М. Е. Вайндорф-Сысоева, Т. С. Грязнова, В. А. Шитова ; под общей редакцией М. Е. Вайндорф-Сысоевой. — Москва : Издательство Юрайт, 2023. — 194 с. — (Высшее образование). — ISBN 978-5-9916-9202-1. — Текст : электронный // Образовательная платформа Юрайт [сайт]. — URL: <https://urait.ru/bcode/511715>.

2. Педагогические технологии дистанционного обучения : учебное пособие для вузов / Е. С. Полат [и др.] ; под редакцией Е. С. Полат. — 3-е изд. — Москва : Издательство Юрайт, 2023. — 392 с. — (Высшее образование). — ISBN 978-5-534-13152-9. — Текст : электронный // Образовательная платформа Юрайт [сайт]. — URL: <https://urait.ru/bcode/518642>.

3. Гаврилов, М. В. Информатика и информационные технологии : учебник для вузов / М. В. Гаврилов, В. А. Климов. — 5-е изд., перераб. и доп. — Москва : Издательство Юрайт, 2023. — 355 с. — (Высшее образование). — ISBN 978-5-534-15819-9. — Текст : электронный // Образовательная платформа Юрайт [сайт]. — URL: <https://www.biblio-online.ru/bcode/509820>.

4. Советов, Б. Я. Информационные технологии : учебник для вузов / Б. Я. Советов, В. В. Цехановский. — 7-е изд., перераб. и доп. — Москва : Издательство Юрайт, 2023. — 327 с. — (Высшее образование). — ISBN 978-5-534-00048-1. — Текст : электронный // Образовательная платформа Юрайт [сайт]. — URL: <https://urait.ru/bcode/510751>.

## 2. МЕТОДИЧЕСКИЕ РЕКОМЕНДАЦИИ ДЛЯ ОБУЧАЮЩИХСЯ ПО ОСВОЕНИЮ ДИСЦИПЛИНЫ (МОДУЛЯ) И САМОСТОЯТЕЛЬНОЙ РАБОТЕ

Освоение обучающимся дисциплины (модуля) «Технологии возможностей и безбарьерной среды» предполагает изучение материалов дисциплины на аудиторных занятиях и в ходе самостоятельной работы. Аудиторные занятия проходят в форме лекций, семинаров,

практических и лабораторных занятий. Самостоятельная работа включает разнообразный комплекс видов и форм работы обучающихся.

Для успешного освоения дисциплины (модуля) и достижения поставленных целей необходимо внимательно ознакомиться с рабочей программы дисциплины (модуля), доступной в электронной информационно-образовательной среде РГСУ.

Следует обратить внимание на списки основной и дополнительной литературы, на предлагаемые преподавателем ресурсы информационно-телекоммуникационной сети Интернет. Эта информация необходима для самостоятельной работы обучающегося.

При подготовке к аудиторным занятиям необходимо помнить особенности каждой формы его проведения.

*Подготовка к учебному занятию лекционного типа заключается в следующем.*

С целью обеспечения успешного обучения обучающийся должен готовиться к лекции, поскольку она является важнейшей формой организации учебного процесса, поскольку:

- знакомит с новым учебным материалом;
- разъясняет учебные элементы, трудные для понимания;
- систематизирует учебный материал;
- ориентирует в учебном процессе.

С этой целью:

- внимательно прочитайте материал предыдущей лекции;
- ознакомьтесь с учебным материалом по учебнику и учебным пособиям с темой прочитанной лекции;
- внесите дополнения к полученным ранее знаниям по теме лекции на полях лекционной тетради;
- запишите возможные вопросы, которые вы зададите лектору на лекции по материалу изученной лекции;
- постарайтесь уяснить место изучаемой темы в своей подготовке;
- узнайте тему предстоящей лекции (по тематическому плану, по информации лектора) и запишите информацию, которой вы владеете по данному вопросу.

*Подготовка к занятию семинарского типа.*

При подготовке и работе во время проведения занятий семинарского типа следует обратить внимание на следующие моменты: на процесс предварительной подготовки, на работу во время занятия, обработку полученных результатов, исправление полученных замечаний.

Предварительная подготовка к учебному занятию семинарского типа заключается в изучении теоретического материала в отведенное для самостоятельной работы время, ознакомление с инструктивными материалами с целью осознания задач практического занятия, техники безопасности при работе с приборами, веществами.

Работа во время проведения учебного занятия семинарского типа включает:

- консультирование студентов преподавателями и вспомогательным персоналом с целью предоставления исчерпывающей информации, необходимой для самостоятельного выполнения предложенных преподавателем задач.
- самостоятельное выполнение заданий согласно обозначенной рабочей программой дисциплины (модуля) тематики.

*Самостоятельная работа.*

Самостоятельная работа - планируемая учебная, учебно-исследовательская, научно-исследовательская работа студентов, выполняемая во внеаудиторное (аудиторное) время по заданию и при методическом руководстве преподавателя, но без его непосредственного участия (при частичном непосредственном участии преподавателя, оставляющем ведущую роль за работой студентов).

Для более углубленного изучения темы задания для самостоятельной работы рекомендуется выполнять параллельно с изучением данной темы. При выполнении заданий по возможности используйте наглядное представление материала.

Самостоятельная работа студентов в ВУЗе является важным видом учебной и научной деятельности студента. Самостоятельная работа студентов играет значительную роль в рейтинговой технологии обучения.

К современному специалисту в области медицины общество предъявляет достаточно широкий перечень требований, среди которых немаловажное значение имеет наличие у выпускников определенных навыков (компетенций) и умения самостоятельно добывать знания из различных источников, систематизировать полученную информацию, давать оценку конкретной профессиональной ситуации. Формирование такого умения происходит в течение всего периода обучения.

В процессе самостоятельной работы студент приобретает необходимые для будущей специальности компетенции, навыки самоорганизации, самоконтроля, самоуправления, саморефлексии и становится активным самостоятельным субъектом учебной деятельности.

Самостоятельная работа студентов должна оказывать важное влияние на формирование личности будущего специалиста, его компетентность. Каждый студент самостоятельно определяет режим своей работы и меру труда, затрачиваемого на овладение учебным содержанием по каждой дисциплине. Он выполняет внеаудиторную работу по личному индивидуальному плану, в зависимости от его подготовки, времени и других условий.

#### ***Виды самостоятельной работы.***

##### ***Работа с литературой.***

При работе с книгой необходимо подобрать литературу, научиться правильно ее читать, вести записи. Для подбора литературы в библиотеке используются алфавитный и систематический каталоги. Важно помнить, что рациональные навыки работы с книгой - это всегда большая экономия времени и сил. Правильный подбор учебников рекомендуется преподавателем, читающим лекционный курс. Необходимая литература может быть также указана в методических разработках по данному курсу. Изучая материал по учебнику, следует переходить к следующему вопросу только после правильного уяснения предыдущего, описывая на бумаге все выкладки и вычисления (в том числе те, которые в учебнике опущены или на лекции даны для самостоятельного вывода). При изучении любой дисциплины большую и важную роль играет самостоятельная индивидуальная работа. Особое внимание следует обратить на определение основных понятий курса. Студент должен подробно разбирать примеры, которые поясняют такие определения, и уметь строить аналогичные примеры самостоятельно. Нужно добиваться точного представления о том, что изучаешь. Полезно составлять опорные конспекты. При изучении материала по учебнику полезно в тетради (на специально отведенных полях) дополнять конспект лекций. Там же следует отмечать вопросы, выделенные студентом для консультации с преподавателем. Выводы, полученные в результате изучения, рекомендуется в конспекте выделять, чтобы они при перечитывании записей лучше запоминались. Опыт показывает, что многим студентам помогает составление листа опорных сигналов, содержащего важнейшие и наиболее часто употребляемые формулы и понятия. Такой лист помогает запомнить формулы, основные положения лекции, а также может служить постоянным справочником для студента. Различают два вида чтения: первичное и вторичное. Первичное - это внимательное, неторопливое чтение, при котором можно остановиться на трудных местах.

Задача вторичного чтения - полное усвоение смысла целого (по счету это чтение может быть и не вторым, а третьим или четвертым). Самостоятельная работа с учебниками и книгами (а также самостоятельное теоретическое исследование проблем, обозначенных преподавателем на лекциях) – это важнейшее условие формирования у себя научного способа познания.

Чтение научного текста является частью познавательной деятельности. Ее цель – извлечение из текста необходимой информации. От того насколько осознанно читающим собственная внутренняя установка при обращении к печатному слову (найти нужные сведения, усвоить информацию полностью или частично, критически проанализировать материал и т.п.) во многом зависит эффективность осуществляемого действия.



### ***Методические рекомендации по составлению конспекта:***

1. Внимательно прочитайте текст. Уточните в справочной литературе непонятные слова. При записи не забудьте вынести справочные данные на поля конспекта;
2. Выделите главное, составьте план;
3. Кратко сформулируйте основные положения текста, отметьте аргументацию автора;
4. Законспектируйте материал, четко следуя пунктам плана. При конспектировании старайтесь выразить мысль своими словами. Записи следует вести четко, ясно.

5. Грамотно записывайте цитаты. Цитируя, учитывайте лаконичность, значимость мысли. В тексте конспекта желательно приводить не только тезисные положения, но и их доказательства. При оформлении конспекта необходимо стремиться к емкости каждого предложения. Мысли автора книги следует излагать кратко, заботясь о стиле и выразительности написанного. Число дополнительных элементов конспекта должно быть логически обоснованным, записи должны распределяться в определенной последовательности, отвечающей логической структуре произведения. Для уточнения и дополнения необходимо оставлять поля. Овладение навыками конспектирования требует от студента целеустремленности, повседневной самостоятельной работы.

### ***Методические материалы по самостоятельному решению задач***

При самостоятельном решении задач нужно обосновывать каждый этап решения, исходя из теоретических положений курса. Если студент видит несколько путей решения проблемы (задачи), то нужно сравнить их и выбрать самый рациональный. Полезно до начала вычислений составить краткий план решения проблемы (задачи). Решение проблемных задач или примеров следует излагать подробно, вычисления располагать в строгом порядке, отделяя вспомогательные вычисления от основных. Решения при необходимости нужно сопровождать комментариями, схемами, чертежами и рисунками. Следует помнить, что решение каждой учебной задачи должно доводиться до окончательного логического ответа, которого требует условие, и по возможности с выводом. Полученный ответ следует проверить способами, вытекающими из существа данной задачи. Полезно также (если возможно) решать несколькими способами и сравнить полученные результаты. Решение задач данного типа нужно продолжать до приобретения твердых навыков в их решении.

### ***Методические материалы к выполнению реферата***

Реферат (от лат. referre – сообщать) – краткое изложение в письменном виде или в форме публикации доклада, содержания научного труда (трудов), литературы по теме. Работа над рефератом условно разделяется на выбор темы, подбор литературы, подготовку и защиту плана; написание теоретической части и всего текста с указанием библиографических данных используемых источников, подготовку доклада, выступление с ним. Тематика рефератов полностью связана с основными вопросами изучаемого курса.

Список литературы к темам не дается, и обучающиеся самостоятельно ведут библиографический поиск, причем им не рекомендуется ограничиваться университетской библиотекой.

Важно учитывать, что написание реферата требует от обучающихся определенных усилий. Особое внимание следует уделить подбору литературы, методике ее изучения с целью отбора и обработки собранного материала, обоснованию актуальности темы и теоретического уровня обоснованности используемых в качестве примеров фактов какой-либо деятельности.

Выбрав тему реферата, начав работу над литературой, необходимо составить план. Изучая литературу, продолжается обдумывание темы, осмысливание прочитанного, делаются выписки, сопоставляются точки зрения разных авторов и т.д. Реферативная работа сводится к тому, чтобы в ней выделились две взаимосвязанные стороны: во-первых, ее следует рассматривать как учебное задание, которое должен выполнить обучаемый, а во-вторых, как форму научной работы, творческого воображения при выполнении учебного задания.

Наличие плана реферата позволяет контролировать ход работы, избежать формального переписывания текстов из первоисточников.

Оформление реферата включает титульный лист, оглавление и краткий список использованной литературы. Список использованной литературы размещается на последней странице рукописи или печатной форме реферата. Реферат выполняется в письменной или печатной форме на белых листах формата А4 (210 x 297 мм). Шрифт Times New Roman, кегель 14, через 1,5 интервала при соблюдении следующих размеров текста: верхнее поле – 25 мм, нижнее – 20 мм, левое – 30 мм, правое – 15 мм. Нумерация страниц производится вверху листа, по центру. Титульный лист нумерации не подлежит.

Рефераты должны быть написаны простым, ясным языком, без претензий на наукообразность. Следует избегать сложных грамматических оборотов, непривычных терминов и символов. Если же такие термины и символы все-таки приводятся, то необходимо разъяснять их значение при первом упоминании в тексте реферата.

Объем реферата предполагает тщательный отбор информации, необходимой для краткого изложения вопроса. Важнейший этап – редактирование готового текста реферата и подготовка к обсуждению. Обсуждение требует хорошей ориентации в материале темы, умения выделить главное, поставить дискуссионный вопрос, привлечь внимание слушателей к интересной литературе, логично и убедительно изложить свои мысли.

Рефераты обязательно подлежат защите. Процедура защиты начинается с определения оппонентов защищающего свою работу. Они стремятся дать основательный анализ работы обучающимся, обращают внимание на положительные моменты и недостатки реферата, дают общую оценку содержанию, форме преподнесения материала, характеру использованной литературы. Иногда они дополняют тот или иной раздел реферата. Последнее особенно ценно, ибо говорит о глубоком знании обучающимся-оппонентом изучаемой проблемы.

Обсуждение не ограничивается выслушиванием оппонентов. Другие обучающиеся имеют право уточнить или опровергнуть какое-либо утверждение. Преподаватель предлагает любому обучающемуся задать вопрос по существу доклада или попытаться подвести итог обсуждению.

#### **Алгоритм работы над рефератом**

##### **1. Выбор темы**

Тема должна быть сформулирована грамотно (с литературной точки зрения);

В названии реферата следует поставить четкие рамки рассмотрения темы;

Желательно избегать слишком длинных названий;

Следует по возможности воздерживаться от использования в названии спорных с научной точки зрения терминов, излишней наукообразности, а также чрезмерного упрощения формулировок.

2. Реферат следует составлять из пяти основных частей: введения; основной части; заключения; списка литературы; приложений.

##### **3. Основные требования к введению:**

Во введении не следует концентрироваться на содержании; введение должно включать краткое обоснование актуальности темы реферата, где требуется показать, почему данный вопрос может представлять научный интерес и есть ли связь представляемого материала с современностью. Таким образом, тема реферата должна быть актуальна либо с научной точки зрения, либо с современных позиций.

Очень важно выделить цель, а также задачи, которые требуется решить для выполнения цели.

Введение должно содержать краткий обзор изученной литературы, в котором указывается взятый из того или иного источника материал, кратко анализируются изученные источники, показываются их сильные и слабые стороны;

Объем введения составляет две страницы текста.

##### **4. Требования к основной части реферата:**

Основная часть содержит материал, отобранный для рассмотрения проблемы;

Также основная часть должна включать в себя собственно мнение обучающихся и сформулированные самостоятельные выводы, опирающиеся на приведенные факты;

Материал, представленный в основной части, должен быть логически изложен и распределен по параграфам, имеющим свои названия;

В изложении основной части необходимо использовать сноски (в первую очередь, когда приводятся цифры и чьи-то цитаты);

Основная часть должна содержать иллюстративный материал (графики, таблицы и т. д.);

Объем основной части составляет около 10 страниц.

5. Требования к заключению:

В заключении формулируются выводы по параграфам, обращается внимание на выдвинутые во введении задачи и цели;

Заключение должно быть четким, кратким, вытекающим из содержания основной части.

6. Требования к оформлению списка литературы (по ГОСТу):

Необходимо соблюдать правильность последовательности записи источников: сначала следует писать фамилию, а после инициалы; название работы не ставится в кавычки; после названия сокращенно пишется место издания; затем идет год издания; наконец, называется процитированная страница.

#### ***Критерии оценки реферата***

Обучающийся, защищающий реферат, должен рассказать о его актуальности, поставленных целях и задачах, изученной литературе, структуре основной части, сделанных в ходе работы выводах.

По окончанию выступления ему может быть задано несколько вопросов по представленной проблеме.

Оценка складывается из соблюдения требований к реферату, грамотного раскрытия темы, умения четко рассказывать о представленном реферате, способности понять суть задаваемых по работе вопросов и найти точные ответы на них.

#### ***Методические материалы к выполнению эссе***

Эссе – литературное произведение небольшого объема, обычно прозаическое, свободной композиции, передающее индивидуальные впечатления, суждения, соображения автора о той или иной проблеме, теме, о том или ином событии или явлении. Это вид самостоятельной исследовательской работы обучающихся, с целью углубления и закрепления теоретических знаний и освоения практических навыков. Цель эссе состоит в развитии самостоятельного творческого мышления и письменного изложения собственных мыслей. При написании эссе обучающийся должен представить развернутый письменный ответ на теоретический или практический актуальный вопрос, объявленный преподавателем в аудитории непосредственно перед ее написанием. В процессе написания эссе разрешается пользоваться нормативно-правовыми актами, конспектом лекций (в печатном виде). Использование интернет-ресурсов не допускается. Темы эссе преподаватель предлагает из числа тех, которые обучающиеся уже рассматривали на лекциях или семинарских занятиях, исходя из содержания заданий в составе оценочных средств. По решению преподавателя, в качестве темы эссе может быть выбрана одна или несколько тем, которые могут быть распределены между обучающимися по желанию.

Требования к выполнению эссе:

1. Проводится письменно.

2. Эссе выполняется на компьютере (гарнитура Times New Roman, шрифт 14) через 1,5 интервала с полями: верхнее, нижнее – 2; правое – 3; левое – 1,5. Отступ первой строки абзаца – 1,25. Сноски – постраничные. Таблицы и рисунки встраиваются в текст работы. При этом обязательный заголовок таблицы надо размещать над табличным полем, а рисунки сопровождать подрисовочными подписями. При включении в эссе нескольких таблиц и/или рисунков их нумерация обязательна. Обязательна и нумерация страниц. Их целесообразно проставлять внизу страницы – по середине или в правом углу. Номер страницы не ставится на титульном листе, но в общее число страниц он включается. Объем эссе, без учета

приложений, не должен превышать 5 страниц. Значительное превышение установленного объема является недостатком работы и указывает на то, что обучающийся не сумел отобрать и переработать необходимый материал.

3. Работа должна содержать собственные умозаключения по сути поставленной проблемы, включать самостоятельно проведенный анализ по сути этой проблемы, выводы, обобщающие авторскую позицию по поставленной проблеме.

***Критерии оценки эссе:***

«Отлично» – исключительные знания материала, абсолютное понимание сути, безукоризненное знание основных понятий и положений, логически и лексически грамотно изложенный, содержательный, аргументированный, конкретный и исчерпывающий ответ.

«Хорошо» – глубокие знания материала, правильное понимание сути, знание основных понятий и положений, содержательный, полный и конкретный ответ.

«Удовлетворительно» – твердые, но недостаточно полные знания, верное понимание сути, в целом правильный ответ.

«Неудовлетворительно» – непонимание сущности задания, грубые ошибки в ответе.

***Методические материалы по выполнению тестирования.***

Тестовые задания содержат вопросы и 3-4 варианта ответа по базовым положениям изучаемой темы/раздела, составлены с расчетом на знания, полученные обучающимся в процессе изучения темы/раздела.

Тестовые задания выполняются в письменной форме и сдаются преподавателю, ведущему дисциплину (модуль). На выполнение тестовых заданий обучающимся отводится 45 минут.

При обработке результатов оценочной процедуры используются: критерии оценки по содержанию и качеству полученных ответов, ключи, оценочные листы.

***Критерии оценки теста:***

«Зачтено» - если обучающийся правильно выполнил не менее 2/3 всей работы или допустил не более одной грубой ошибки и двух недочетов, не более одной грубой и одной негрубой ошибки, не более трех негрубых ошибок, одной негрубой ошибки и трех недочетов, при наличии четырех-пяти недочетов.

«Не зачтено» - если число ошибок и недочетов превысило норму для оценки 3 или правильно выполнено менее 2/3 всей работы.

***Методические материалы по выполнению доклада.***

Рекомендуется следующая структура доклада:

1. титульный лист, содержание доклада;
2. краткое изложение;
3. цели и задачи;
4. изложение характера исследований и рассмотренных проблем, гипотезы, спорные вопросы;
5. источники информации, методы сбора и анализа данных, степень их полноты и достоверности;
6. анализ и толкование полученных в работе результатов;
7. выводы и оценки;
8. библиография и приложения.

Время выступления докладчика не должно превышать 10 минут.

Основные требования к оформлению доклада:

- титульный лист должен включать название доклада, наименование предметной (цикловой) комиссии, фамилию обучающегося;
- все использованные литературные источники сопровождаются библиографическим описанием;
- приводимая цитата из источника берется в кавычки (оформляются сноски);
- единицы измерения должны применяться в соответствии с действующими стандартами;

- все названия литературных источников следует приводить в соответствии с новейшими изданиями;
- рекомендуется включение таблиц, графиков, схем, если они отражают основное содержание или улучшают ее наглядность;
- названия фирм, учреждений, организаций и предприятий должны именоваться так, как они указываются в источнике;

#### ***Критерии оценки доклада***

При выполнении доклада обучающийся должен продемонстрировать умение кратко излагать прочитанный материал, а также умение обобщать и анализировать материал по теме доклада.

#### ***Презентация***

##### ***Методические материалы к презентациям***

1. Объём презентации 10 -20 слайдов.
2. На титульном слайде должно быть отражено:
  - наименование факультета;
  - тема презентации;
  - фамилия, имя, отчество, направление подготовки/ специальность, направленность (профиль)/ специализация, форма обучения, номер группы автора презентации;
  - фамилия, имя, отчество, степень, звание, должность руководитель работы;
  - год выполнения работы.
3. В презентации должны быть отражены обоснование актуальности представляемого материала, цели и задачи работы.
4. Содержание презентации должно включать наиболее значимый материал доклада, а также, при необходимости, таблицы, диаграммы, рисунки, фотографии, карты, видео – вставки, звуковое сопровождение.
5. Заключительный слайд должен содержать информацию об источниках информации для презентации.

##### ***Критерии оценки презентации***

1. Объём презентации 10 -20 слайдов.
2. Правильность оформления титульного слайда.
3. Актуальность отобранного материала, обоснованность формулировки цели и задач работы.
4. Наглядность и логичность презентации, обоснованность использования таблиц, диаграмм, рисунков, фотографий, карт, видео – вставок, звукового сопровождения; правильный выбор шрифтов, фона, других элементов дизайна слайда.
5. Объём и качество источников информации (не менее 2-х интернет – источников и не менее 2-х литературных источников).

##### ***Методические материалы по подготовке к опросу***

Самостоятельная работа обучающихся включает подготовку к опросу на практических занятиях. Для этого обучающийся изучает лекции, основную и дополнительную литературу, публикации, информацию из Интернет-ресурсов.

Тема и вопросы к практическим занятиям, вопросы для самоконтроля содержатся в рабочей программе и доводятся до студентов заранее.

Для подготовки к опросу обучающемуся необходимо ознакомиться с материалом, посвященным теме практического занятия, в учебнике или другой рекомендованной литературе, конспекте лекции, обратить внимание на усвоение основных понятий дисциплины, выявить неясные вопросы и подобрать дополнительную литературу для их освещения.

##### ***Критерии оценки опроса***

«Отлично»:

- дан полный, развернутый ответ на поставленный вопрос;

– в ответе прослеживается четкая структура, логическая последовательность, отражающая сущность раскрываемых понятий, теорий, явлений;

– знание по предмету демонстрируются на фоне понимания его в системе данной науки и междисциплинарных связей;

- свободное владение терминологией;
- ответы на дополнительные вопросы четкие, краткие;

«Хорошо»:

– дан полный, развернутый ответ на поставленный вопрос, показано умение выделять существенные и несущественные признаки, причинно-следственные связи;

– ответ недостаточно логичен с единичными ошибками в частности, исправленные студентом с помощью преподавателя;

- единичные ошибки в терминологии;
- ответы на дополнительные вопросы правильные, недостаточно полные и четкие.

«Удовлетворительно»:

– ответ не полный, с ошибками в деталях, умение раскрыть значение обобщённых знаний не показано, речевое оформление требует поправок, коррекции;

– логика и последовательность изложения имеют нарушения, студент не способен самостоятельно выделить существенные и несущественные признаки и причинно-следственные связи;

- ошибки в раскрываемых понятиях, терминах;
- студент не ориентируется в теме, допускает серьезные ошибки;
- студент не может ответить на большую часть дополнительных вопросов.

«Неудовлетворительно»:

– ответ представляет собой разрозненные знания с существенными ошибками по вопросу;

– присутствуют фрагментарность, нелогичность изложения, студент не осознает связь обсуждаемого вопроса с другими объектами дисциплины, речь неграмотная;

- незнание терминологии;
- ответы на дополнительные вопросы неправильные.

### ***Методические материалы по выполнению практического задания***

При выполнении практического задания обучающийся придерживается следующего алгоритма:

1. Записать дату, тему и цель задания;
2. Ознакомиться с правилами и условия выполнения практического задания;
3. Повторить теоретические задания, необходимые для рациональной работы и других практических действий, используя конспекты лекций и рекомендованную литературу, представленной в программе;
4. Выполнить работу по предложенному алгоритму действий;
5. Обобщить результаты работы, сформулировать выводы / дать ответы на контрольные вопросы;

Работа должна быть выполнена грамотно, с соблюдением культуры изложения. При использовании данных из учебных, методических пособий и другой литературы, периодических изданий, Интернет-источников должны иметься ссылки на вышеперечисленные.

### ***Критерии оценки практического задания:***

«Отлично» – правильный ответ, дается четкое обоснование принятому решению; рассуждения четкие последовательные логические; используются ссылки на полученные при изучении дисциплины знания; правильно используются формулы, понятия, процедуры, имеющие прямое отношение к задаче для подтверждения принятого решения.

«Хорошо» – правильный ответ, дается обоснование принятому решению; но с не существенными ошибками, в рассуждениях отсутствует логическая последовательность; используются ссылки на полученные при изучении дисциплины знания, правильно

используются формулы, понятия, процедуры, имеющие прямое отношение к задаче для подтверждения принятого решения.

«Удовлетворительно» – правильный ответ, допускаются грубые ошибки в обосновании принятого решения; рассуждения не последовательные сумбурные; используются ссылки на полученные при изучении дисциплины знания; используются формулы, процедуры, понятия, имеющие прямое значение для подтверждения принятого решения, однако, при обращении к ним допускаются серьезные ошибки, студент не может правильно ими воспользоваться.

«Неудовлетворительно, не зачтено» – ответ неверный, отсутствует обоснование принятому решению; студент демонстрирует полное непонимание сути вопроса.

***Для оценки решения ситуационной задачи (аналитического задания):***

Оценка «отлично» выставляется, если задача решена грамотно, ответы на вопросы сформулированы четко. Эталонный ответ полностью соответствует решению студента, которое хорошо обосновано теоретически.

Оценка «хорошо» выставляется, если задача решена, ответы на вопросы сформулированы не достаточно четко. Решение студента в целом соответствует эталонному ответу, но не достаточно хорошо обосновано теоретически.

Оценка «удовлетворительно» выставляется, если задача решена не полностью, ответы не содержат всех необходимых обоснований решения.

Оценка «неудовлетворительно» выставляется, если задача не решена или имеет грубые теоретические ошибки в ответе на поставленные вопросы.

***Методические материалы по выполнению лабораторного задания***

При выполнении лабораторного задания обучающийся придерживается следующего алгоритма:

1. Записать дату, тему и цель задания;
2. Ознакомиться с правилами и условия выполнения задания;
3. Повторить теоретические задания, необходимые для рациональной работы и других практических действий, используя конспекты лекций и рекомендованную литературу, представленной в программе;
4. Выполнить работу по предложенному алгоритму действий;
5. Обобщить результаты работы, сформулировать выводы / дать ответы на контрольные вопросы;

Работа должна быть выполнена грамотно, с соблюдением культуры изложения. При использовании данных из учебных, методических пособий и другой литературы, периодических изданий, Интернет-источников должны иметься ссылки на вышеперечисленные.

***Критерии оценки лабораторного задания:***

«Отлично» – правильный ответ, дается четкое обоснование принятому решению; рассуждения четкие последовательные логические; используются ссылки на полученные при изучении дисциплины знания; правильно используются формулы, понятия, процедуры, имеющие прямое отношение к задаче для подтверждения принятого решения.

«Хорошо» – правильный ответ, дается обоснование принятому решению; но с не существенными ошибками, в рассуждениях отсутствует логическая последовательность; используются ссылки на полученные при изучении дисциплины знания, правильно используются формулы, понятия, процедуры, имеющие прямое отношение к задаче для подтверждения принятого решения.

«Удовлетворительно» – правильный ответ, допускаются грубые ошибки в обосновании принятого решения; рассуждения не последовательные сумбурные; используются ссылки на полученные при изучении дисциплины знания; используются формулы, процедуры, понятия, имеющие прямое значение для подтверждения принятого решения, однако, при обращении к ним допускаются серьезные ошибки, студент не может правильно ими воспользоваться.

«Неудовлетворительно, не зачтено» – ответ неверный, отсутствует обоснование принятому решению; студент демонстрирует полное непонимание сути вопроса.

***Методические указания для подготовки к промежуточной аттестации.***

Изучение учебных дисциплин (модулей) завершается зачетом/зачетом с оценкой или экзаменом. Подготовка к промежуточной аттестации способствует закреплению, углублению

и обобщению знаний, получаемых, в процессе обучения, а также применению их к решению практических задач. Готовясь к экзамену, студент ликвидирует имеющиеся пробелы в знаниях, углубляет, систематизирует и упорядочивает свои знания. На зачете или экзамене студент демонстрирует то, что он освоил в процессе обучения по дисциплине (модулю).

Вначале следует просмотреть весь материал по дисциплине (модулю), отметить для себя трудные вопросы. Обязательно в них разобраться. В заключение еще раз целесообразно повторить основные положения, используя при этом листы опорных сигналов. Систематическая подготовка к занятиям в течение семестра позволит использовать время промежуточной аттестации для систематизации знаний.

### **3. МЕТОДИЧЕСКИЕ МАТЕРИАЛЫ, ОПРЕДЕЛЯЮЩИЕ ПРОЦЕДУРЫ ОЦЕНИВАНИЯ ЗНАНИЙ, УМЕНИЙ, НАВЫКОВ И (ИЛИ) ОПЫТА ДЕЯТЕЛЬНОСТИ, ХАРАКТЕРИЗУЮЩИХ ЭТАПЫ ФОРМИРОВАНИЯ КОМПЕТЕНЦИЙ**

#### ***3.1. Организационные основы применения балльно-рейтинговой системы оценки успеваемости обучающихся по дисциплине (модулю)***

Оценка качества освоения обучающимися дисциплины (модуля) реализуется в формате балльно-рейтинговой системы оценки успеваемости обучающихся (БРСО).

БРСО в ходе текущего контроля успеваемости и промежуточной аттестации осуществляется по 100-балльной шкале.

Академический рейтинг обучающегося по дисциплине (модулю) складывается из результатов:

- текущего контроля успеваемости (максимальный текущий рейтинг обучающегося 80 рейтинговых баллов);
- промежуточной аттестации (максимальный рубежный рейтинг обучающегося 20 рейтинговых баллов).

Условия оценки освоения обучающимся дисциплины (модуля) в формате БРСО доводятся преподавателем до сведения обучающихся на первом учебном занятии, а также размещены в свободном доступе в электронной информационно-образовательной среде Университета.

#### ***3.2. Проведение текущего контроля успеваемости обучающихся по дисциплине (модулю) в соответствии с балльно-рейтинговой системой оценки успеваемости обучающегося***

В течение учебного семестра до промежуточной аттестации на основании утвержденной рабочей программы дисциплины (модуля) формируется текущий рейтинг обучающегося. Текущий рейтинг обучающегося складывается как сумма рейтинговых баллов, полученных им в течение учебного семестра по всем видам учебных занятий по учебной дисциплине.

В процессе текущего контроля оцениваются следующие действия обучающегося, направленные на освоение компетенций в рамках изучения учебной дисциплины:

- академическая активность (посещаемость учебных занятий, самостоятельное изучение содержания учебной дисциплины в электронной информационно-образовательной среде, соблюдение сроков сдачи практических заданий и текущих контрольных мероприятий и др.);
- выполнение и сдача текущих и итогового практических заданий (эссе, рефераты, творческие задания, кейс-задания, лабораторные работы, расчетные задания и др., активное участие в групповых интерактивных занятиях (дискуссии, WiKi-проекты и др.), защита проектов и др.);
- прохождение рубежей текущего контроля, включая соблюдение графика их прохождения в электронной информационно-образовательной среде.



Для планирования расчета текущего рейтинга обучающегося используются следующие пропорции:

<b>Вид учебного действия</b>	<b>Максимальная рейтинговая оценка, баллов</b>
академическая активность	10
практические задания	40
<i>из них: текущие практические задания</i>	20
<i>итоговое практическое задание</i>	20
рубежи текущего контроля	30
<b>ИТОГО:</b>	<b>80</b>

В течение учебного семестра по дисциплине (модулю) обучающимся должен быть накоплен текущий рейтинг не менее 52 рейтинговых баллов (65% от максимального значения текущего рейтинга).

Необходимыми условиями допуска обучающегося к промежуточной аттестации по дисциплине являются положительное прохождение обучающимся не менее 65% рубежей текущего контроля с накоплением не менее 65% максимального рейтингового балла за каждый рубеж текущего контроля и положительное выполнение итогового практического задания с накоплением не менее 65% максимального рейтингового балла, установленного за итоговое практическое задание.

Невыполнение вышеуказанных условий является текущей академической задолженностью, которая должна быть ликвидирована обучающимся до контрольного мероприятия промежуточной аттестации.

Сведения о наличии у обучающихся текущей академической задолженности, сроках и порядке добора рейтинговых баллов для её ликвидации доводятся до обучающихся педагогическим работником.

В случае неликвидации текущей академической задолженности, педагогический работник обязан во время контрольного мероприятия промежуточной аттестации поставить обучающемуся 0 рейтинговых баллов. В этом случае ликвидация текущей академической задолженности возможна в периоды проведения повторной промежуточной аттестации.

### **3.3. Проведение промежуточной аттестации обучающихся по дисциплине (модулю) в соответствии с балльно-рейтинговой системой оценки успеваемости обучающегося**

Промежуточная аттестация по дисциплине (модулю) проводится в соответствии с Положением о промежуточной аттестации обучающихся по основным профессиональным образовательным программам высшего образования – программ специалитета в Российском государственном социальном университете и Положением о балльно-рейтинговой системе оценки успеваемости обучающихся по основным профессиональным образовательным программам высшего образования - программам бакалавриата, программам специалитета, программам магистратуры в Российском государственном социальном университете.

На промежуточную аттестацию отводится 20 рейтинговых баллов.

Ответы обучающегося на контрольном мероприятии промежуточной аттестации оцениваются педагогическим работником по 20 - балльной шкале, а итоговая оценка по дисциплине (модулю) выставляется по системе зачтено/не зачтено.

Критерии выставления оценки определяются Положением о балльно-рейтинговой системе оценки успеваемости обучающихся по основным профессиональным образовательным программам высшего образования - программам бакалавриата, программам специалитета, программам магистратуры в Российском государственном социальном университете.

В процессе определения рубежного рейтинга обучающегося используется следующая шкала:

<b>Рубежный рейтинг</b>	<b>Критерии оценки освоения обучающимся учебной дисциплины в ходе контрольных мероприятий промежуточной аттестации</b>
19-20 рейтинговых баллов	обучающийся глубоко и прочно усвоил программный материал, исчерпывающе, последовательно, грамотно и логически стройно его излагает, тесно увязывает с задачами и будущей деятельностью, не затрудняется с ответом при видоизменении задания, свободно справляется с задачами и практическими заданиями, правильно обосновывает принятые решения, умеет самостоятельно обобщать и излагать материал, не допуская
16-18 рейтинговых баллов	обучающийся твердо знает программный материал, грамотно и по существу излагает его, не допуская существенных неточностей в ответе на вопрос, может правильно применять теоретические положения и владеет необходимыми умениями и навыками при выполнении практических
13-15 рейтинговых баллов	обучающийся освоил основной материал, но не знает отдельных деталей, допускает неточности, недостаточно правильные формулировки, нарушает последовательность в изложении программного материала и испытывает затруднения в выполнении практических заданий
1-12 рейтинговых баллов	обучающийся не знает значительной части программного материала, допускает существенные ошибки, с большими затруднениями выполняет практические задания
0 рейтинговых баллов	не аттестован

Если результат контроля успеваемости в рамках проведения контрольных мероприятий промежуточной аттестации (рубежный рейтинг обучающегося) неудовлетворительный (получено менее 13 рейтинговых баллов), то промежуточная аттестация по учебной дисциплине (модулю) невозможна даже при наличии высокого текущего рейтинга, полученного по итогам текущего контроля по учебной дисциплине (модулю).

## ЛИСТ РЕГИСТРАЦИИ ИЗМЕНЕНИЙ

№ п/ п	Содержание изменения	Реквизиты документа об утверждении изменения	Дата введения изменения
1.	Утверждены и введены в действие решением Ученого совета факультета на основании Федерального государственного образовательного стандарта (указываем реквизиты ФГОС)	Протокол заседания Ученого совета факультета № ____ от « ____ » ____ 20 ____ года	__ . __ . ____
2.	*	Протокол заседания Ученого совета факультета № ____ от « ____ » ____ 20 ____ года	__ . __ . ____
3.	*	Протокол заседания Ученого совета факультета № ____ от « ____ » ____ 20 ____ года	__ . __ . ____
4.	*	Протокол заседания Ученого совета факультета № ____ от « ____ » ____ 20 ____ года	__ . __ . ____



**Министерство науки и высшего образования Российской Федерации  
Федеральное государственное бюджетное образовательное учреждение  
высшего образования  
«Российский государственный социальный университет»**

**УТВЕРЖДАЮ**  
Декан факультета экономики и управления

  
/ П.В. Солодуха  
«26» апреля 2023 г.

**МЕТОДИЧЕСКИЕ МАТЕРИАЛЫ ПО ДИСЦИПЛИНЕ (МОДУЛЮ)  
«ТЕХНОЛОГИИ ТРУДОУСТРОЙСТВА»**

**Направление подготовки  
«Программная инженерия»**

**Направленность  
«Разработка и внедрение программного обеспечения»**

**ОБРАЗОВАТЕЛЬНАЯ ПРОГРАММА ВЫСШЕГО ОБРАЗОВАНИЯ - ПРОГРАММА  
БАКАЛАВРИАТА**

**Форма обучения  
Очная, очно-заочная, заочная**

Москва, 2023 г.

Методические материалы по дисциплине (модулю) «Технологии трудоустройства» разработаны на основании федерального государственного образовательного стандарта высшего образования – бакалавриата по направлению подготовки 09.03.04 «Программная инженерия», утвержденного приказом Министерства образования и науки Российской Федерации от 17.11.2020г. № 1427, учебного плана по основной профессиональной образовательной программе высшего образования - программе бакалавриата по направлению подготовки 09.03.04 «Программная инженерия» (далее – «ОПОП»).

Методические материалы по дисциплине (модулю) разработаны рабочей группой в составе: Сытник А.А., Новицкая О.Н., Скрипко О.В.

Методические материалы по дисциплине (модулю) обсуждены и утверждены на заседании Ученого совета факультета экономики и управления.

Протокол № 9 от «26» апреля 2023 г.

Декан факультета экономики и  
управления  
доктор экон. наук, профессор



(подпись)

П.В. Солодуха

Методические материалы по дисциплине (модулю) рекомендованы к утверждению представителями организаций-работодателей:

Акционерное общество «АНКОР»  
Заместитель генерального директора



(подпись)

Т.В. БАСКИНА

Закрытое акционерное общество  
«ЭКОПСИ Консалтинг»  
Директор проектов

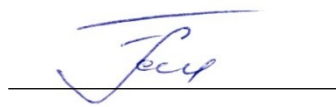

(подпись)

С.В. БАРАНОВ

Методические материалы по дисциплине (модулю) рецензированы и рекомендованы к утверждению:

Канд. экон. наук, доцент кафедры  
математических методов и бизнес-  
информатики МГИМО МИД РФ



(подпись)

Н.И. МАРАКОВА

Д-р экон. наук, профессор  
кафедры управления, маркетинга и  
продаж



(подпись)

А.А. САФРОНОВА

## СОДЕРЖАНИЕ

1. МЕТОДИЧЕСКИЕ МАТЕРИАЛЫ К ЛЕКЦИОННЫМ И ПРАКТИЧЕСКИМ ЗАНЯТИЯМ.....	4
1.1. Методические материалы к проведению лекционных занятий по дисциплине (модулю).....	4
1.2. Методические материалы по подготовке к практическим занятиям по дисциплине (модулю).....	6
2. МЕТОДИЧЕСКИЕ РЕКОМЕНДАЦИИ ДЛЯ ОБУЧАЮЩИХСЯ ПО ОСВОЕНИЮ ДИСЦИПЛИНЫ (МОДУЛЯ) И САМОСТОЯТЕЛЬНОЙ РАБОТЕ.....	11
3. МЕТОДИЧЕСКИЕ МАТЕРИАЛЫ, ОПРЕДЕЛЯЮЩИЕ ПРОЦЕДУРЫ ОЦЕНИВАНИЯ ЗНАНИЙ, УМЕНИЙ, НАВЫКОВ И (ИЛИ) ОПЫТА ДЕЯТЕЛЬНОСТИ, ХАРАКТЕРИЗУЮЩИХ ЭТАПЫ ФОРМИРОВАНИЯ КОМПЕТЕНЦИЙ.....	20
3.1. Организационные основы применения балльно-рейтинговой системы оценки успеваемости обучающихся по дисциплине (модулю).....	20
3.2. Проведение текущего контроля успеваемости обучающихся по дисциплине (модулю) в соответствии с балльно-рейтинговой системой оценки успеваемости обучающегося.....	20
3.3. Проведение промежуточной аттестации обучающихся по дисциплине (модулю) в соответствии с балльно-рейтинговой системой оценки успеваемости обучающегося.....	21
ЛИСТ РЕГИСТРАЦИИ ИЗМЕНЕНИЙ.....	23

# 1. МЕТОДИЧЕСКИЕ МАТЕРИАЛЫ К ЛЕКЦИОННЫМ И ПРАКТИЧЕСКИМ ЗАНЯТИЯМ

## 1.1. Методические материалы к проведению лекционных занятий по дисциплине (модулю)

Лекция - один из методов обучения, одна из основных системообразующих форм организации учебного процесса в вузе. Лекционное занятие представляет собой систематическое, последовательное, монологическое изложение педагогическим работником учебного материала, как правило, теоретического характера. Такое занятие представляет собой элемент технологии представления учебного материала путем логически стройного, систематически последовательного и ясного изложения.

Цель лекции – организация целенаправленной познавательной деятельности обучающихся по овладению программным материалом дисциплины (модуля). Чтение курса лекций позволяет дать связанное, последовательное изложение материала в соответствии с новейшими данными науки, сообщить слушателям основное содержание предмета в целостном, систематизированном виде. В ряде случаев лекция выполняет функцию основного источника информации: при отсутствии учебников и учебных пособий, чаще по новым курсам; в случае, когда новые научные данные по той или иной теме не нашли отражения в учебниках; отдельные разделы и темы очень сложны для самостоятельного изучения. В таких случаях только лектор может методически помочь обучающимся в освоении сложного материала.

Возможные формы проведения лекций:

- Вводная лекция – один из наиболее важных и трудных видов лекции при чтении систематических курсов. От успеха этой лекции во многом зависит успех усвоения всего курса. Она может содержать: определение дисциплины (модуля); краткую историческую справку о дисциплине (модуле); цели и задачи дисциплины (модуля), ее роль в общей системе обучения и связь со смежными дисциплинами (модулями); основные проблемы (понятия и определения) данной науки; основную и дополнительную учебную литературу; особенности самостоятельной работы обучающихся над дисциплиной (модулем) и формы участия в научно-исследовательской работе; отчетность по курсу.

- Информационная лекция ориентирована на изложение и объяснение обучающимся научной информации, подлежащей осмыслению и запоминанию. Это самый традиционный тип лекций в практике высшей школы.

- Заключительная лекция предназначена для обобщения полученных знаний и раскрытия перспектив дальнейшего развития данной науки.

- Обзорная лекция – это систематизация научных знаний на высоком уровне, допускающая большое число ассоциативных связей в процессе осмысления информации, излагаемой при раскрытии внутрисубъектной и межпредметной связей, исключая детализацию и конкретизацию. Как правило, стержень излагаемых теоретических положений составляет научно-понятийная и концептуальная основа всего курса или крупных его разделов.

- Лекция-беседа - непосредственный контакт педагогического работника с аудиторией - диалог. По ходу лекции педагогический работник задает вопросы для выяснения мнений и уровня осведомленности обучающихся по рассматриваемой проблеме.

- Лекция-дискуссия - свободный обмен мнениями в ходе изложения лекционного материала. Педагогический работник активизирует участие в обсуждении отдельными вопросами, сопоставляет между собой различные мнения и тем самым развивает дискуссию, стремясь направить ее в нужное русло.

- Лекция с применением обратной связи включает в себе то, что в начале и конце каждого раздела лекции задаются вопросы. Первый - для того, чтобы узнать, насколько обучающиеся ориентируются в излагаемом материале, вопрос в конце раздела предназначен для выяснения степени усвоения только что изложенного материала. При

неудовлетворительных результатах контрольного опроса педагогический работник возвращается к уже прочитанному разделу, изменив при этом методику подачи материала.

- Проблемная лекция опирается на логику последовательно моделируемых проблемных ситуаций путем постановки проблемных вопросов или предъявления проблемных задач. Проблемный вопрос - это диалектическое противоречие, требующее для своего решения размышления, сравнения, поиска, приобретения и применения новых знаний. Проблемная задача содержит дополнительную вводную информацию и при необходимости некоторые ориентиры поиска ее решения.

- Программированная лекция - консультация – педагогический работник сам составляет и предлагает обучающимся вопросы. На подготовленные вопросы педагогический работник сначала просит ответить обучающихся, а затем проводит анализ и обсуждение неправильных ответов. В лекциях можно использовать наглядные материалы, а также подготовить презентацию. Что касается презентации, то в качестве визуальной поддержки ее можно органично интегрировать во все вышеупомянутые лекции. В то же время лекцию-презентацию возможно выделить и в качестве самостоятельной формы. Лекция-презентация должна отражать суть основных и (или) проблемных вопросов лекции, на которые особо следует обратить внимание обучающихся. В условиях применения активного метода проведения занятий презентация представляется весьма удачным способом донесения информации до слушателей. Единственное, на что следует обратить внимание при подготовке слайдов, - это их оформление и текст. Слайд не должен быть перегружен картинками и лишней информацией, которая будет отвлекать от основного аспекта того или иного вопроса лекции. Во время лекции можно задавать вопросы аудитории в отношении того или иного слайда, тем самым еще больше вовлекая обучающихся в проблематику.

### Краткое содержание лекционных занятий

Наименование разделов и тем	Содержание учебного материала
<b>РАЗДЕЛ 1. Профессиональное самоопределение</b>	
<b>Тема 1.1. Рынок труда</b>	Определение понятия «рынок труда». Структура современного рынка труда РФ. Занятость населения как показатель баланса спроса и предложения рабочей силы. Региональные особенности рынка труда. Закон РФ от 19.04.1991 № 1032-1 – «О занятости населения в Российской Федерации». Высвобождение рабочей силы, его причины в регионе. Безработица. Виды безработицы. Последствия безработицы. Социально-правовая защита безработных в РФ.
<b>Тема 1.2. Профессиональная деятельность</b>	Понятие «профессиональная деятельность». Понятие о профессии, специальности, должности. Классификация профессий. Формула профессии. Профпригодность. Требования, предъявляемые к профессиям. Смежные профессии. Сферы профессиональной деятельности. Разделение и специализация труда. Мотивация деятельности как целеполагание, самоопределение. Факторы, которые влияют на эффективное осуществление профессиональной деятельности.
<b>РАЗДЕЛ 2. Технологии поиска работы</b>	
<b>Тема 2.1. Понятие карьеры</b>	Понятие «карьера» в узком и широком смысле. Карьера и личностное самоопределение человека. Типология карьеры (вертикальная, горизонтальная,



	<p>профессиональная, должностная и др.). Этапы карьеры и мотивы карьерного роста.</p> <p>Проектирование карьеры. Карьерный рост и личностное развитие как предмет проектирования самого себя. Планирование карьеры и необходимые для нее условия. Методы управления карьерой в организации.</p>
<p><b>Тема 2.2. Планирование трудоустройства</b></p>	<p>Планирование трудоустройства. Этапы трудоустройства (постановка цели, поиск работы, прохождение собеседования и испытаний, заключение контракта). Поиск работы – это поиск информации. Источники информации (в том числе неформальные) о возможностях трудоустройства, ценность и важность использования этих источников при поисках работы. Каналы распространения сведений о себе: объявление, помощь знакомых, электронные СМИ, работа с сайтами, печатные СМИ, распространение по каналам профессиональных и общественных организаций, массовая («веерная» рассылка) собственными силами. Эффективность использования источников информации о возможностях трудоустройства.</p> <p>Эффективные способы самопрезентации. Формы самопрезентации. Повышение конкурентных возможностей на рынке труда. Интервью. Формирование уверенного поведения при взаимодействии с работодателями. Резюме. Цели написания резюме. Виды и структура резюме. Ошибки при составлении резюме. Правила составления сопроводительных писем. Предварительные телефонные переговоры с потенциальным работодателем.</p>

### ***1.2. Методические материалы по подготовке к практическим занятиям по дисциплине (модулю)***

Практические (семинарские) занятия - одна из форм учебного занятия, направленная на развитие самостоятельности обучающихся и приобретение умений и навыков. Данные учебные занятия углубляют, расширяют, детализируют полученные ранее знания. Практическое занятие предполагает выполнение обучающимися по заданию и под руководством преподавателей одной или нескольких практических работ.

Цель практических занятий и семинаров состоит в развитии познавательных способностей, самостоятельности мышления и творческой активности обучающихся; углублении, расширении, детализировании знаний, полученных на лекции в обобщенной форме, и содействии выработке навыков профессиональной деятельности. В отдельных случаях на практических занятиях и семинарах руководителем занятия сообщаются дополнительные знания.

Для достижения поставленных целей и решения требуемого перечня задач практические занятия и семинары проводятся традиционными технологиями или с использованием активных и интерактивных образовательных технологий.

Возможные формы проведения практических (семинарских) занятий:

- Деловая игра - это метод группового обучения совместной деятельности в процессе решения общих задач в условиях максимально возможного приближения к реальным

проблемным ситуациям. Имитационные игры - на занятиях имитируется деятельность какой-либо организации, предприятия или его подразделения. Имитироваться могут события, конкретная деятельность людей (деловое совещание, обсуждение плана) и обстановка, условия, в которых происходит событие или осуществляется деятельность (кабинет начальника цеха, зал заседаний). Исполнение ролей (ролевые игры) - в этих играх отрабатывается тактика поведения, действий, выполнение функций и обязанностей конкретного лица. Для проведения игр с исполнением роли разрабатывается модель-пьеса ситуации, между студентами распределяются роли с «обязательным содержанием», характеризующиеся различными интересами; в процессе их взаимодействия должно быть найдено компромиссное решение. «Деловой театр» (метод инсценировки) - в нем разыгрывается какая-либо ситуация, поведение человека в этой обстановке, обучающийся должен вжиться в образ определенного лица, понять его действия, оценить обстановку и найти правильную линию поведения. Основная задача метода инсценировки - научить ориентироваться в различных обстоятельствах, давать объективную оценку своему поведению, учитывать возможности других людей, влиять на их интересы, потребности и деятельность, не прибегая к формальным атрибутам власти, к приказу.

- Игровое проектирование - является практическим занятием или циклом занятий, суть которых состоит в разработке инженерного, конструкторского, технологического и других видов проектов в игровых условиях, максимально воссоздающих реальность. Этот метод отличается высокой степенью сочетания индивидуальной и совместной работы обучающихся.

- Познавательные-дидактические игры не относятся к деловым играм. Они предполагают лишь включение изучаемого материала в необычный игровой контекст и иногда содержат лишь элементы ролевых игр. Такие игры могут проводиться в виде копирования научных, культурных, социальных явлений (конкурс знатоков, «Поле чудес», КВН и т.д.) и в виде предметно-содержательных моделей, (например, игры-путешествия, когда надо разработать рациональный маршрут, пользуясь различными картами).

- Анализ конкретных ситуаций. Конкретная ситуация – это любое событие, которое содержит в себе противоречие или вступает в противоречие с окружающей средой. Ситуации могут нести в себе как позитивный, так и отрицательный опыт. Все ситуации делятся на простые, критические и экстремальные.

- Кейс-метод (от английского case – случай, ситуация) – усовершенствованный метод анализа конкретных ситуаций, метод активного проблемно-ситуационного анализа, основанный на обучении путем решения конкретных задач – ситуаций (решение кейсов). Непосредственная цель метода case-study - обучающиеся должны проанализировать ситуацию, разобраться в сути проблем, предложить возможные решения и выбрать лучшее из них. Кейсы делятся на практические (отражающие реальные жизненные ситуации), обучающие (искусственно созданные, содержащие значительные элементы условности при отражении в нем жизни) и исследовательские (ориентированные на проведение исследовательской деятельности посредством применения метода моделирования). Метод конкретных ситуаций (метод case-study) относится к неигровым имитационным активным методам обучения.

- Тренинг (англ. training от train — обучать, воспитывать) – метод активного обучения, направленный на развитие знаний, умений и навыков и социальных установок. Тренинг – форма интерактивного обучения, целью которого является развитие компетентности межличностного и профессионального поведения в общении. Достоинство тренинга заключается в том, что он обеспечивает активное вовлечение всех участников в процесс обучения. Можно выделить основные типы тренингов по критерию направленности воздействия и изменений – навыковый, психотерапевтический, социально-психологический, бизнес-тренинг.

- Метод Сократа (Майевтика) – метод вопросов, предполагающих критическое отношение к догматическим утверждениям, называется еще как метод «сократовской

иронии». Это умение извлекать скрытое в человеке знание с помощью искусных наводящих вопросов, подразумевающего короткий, простой и заранее предсказуемый ответ.

- Интерактивная лекция – выступление ведущего обучающего перед большой аудиторией с применением следующих активных форм обучения: дискуссия, беседа, демонстрация слайдов или учебных фильмов, мозговой штурм.

- Групповая, научная дискуссия, диспут. Дискуссия — это целенаправленное обсуждение конкретного вопроса, сопровождающееся обменом мнениями, идеями между двумя и более лицами. Задача дискуссии - обнаружить различия в понимании вопроса и в споре установить истину. Дискуссии могут быть свободными и управляемыми. К технике управляемой дискуссии относятся: четкое определение цели, прогнозирование реакции оппонентов, планирование своего поведения, ограничение времени на выступления и их заданная очередность. Разновидностью свободной дискуссии является форум, где каждому желающему дается неограниченное время на выступление, при условии, что его выступление вызывает интерес аудитории. Каждый конкретный форум имеет свою тематику — достаточно широкую, чтобы в её пределах можно было вести многоплановое обсуждение.

- Дебаты – это чётко структурированный и специально организованный публичный обмен мыслями между двумя сторонами по актуальным темам. Это разновидность публичной дискуссии участников дебатов, направляющая на переубеждение в своей правоте третьей стороны, а не друг друга. Поэтому вербальные и невербальные средства, которые используются участниками дебатов, имеют целью получения определённого результата — сформировать у слушателей положительное впечатление от собственной позиции.

- Метод работы в малых группах. Групповое обсуждение кого-либо вопроса направлено на достижение лучшего взаимопонимания и нахождения истины. Групповое обсуждение способствует лучшему усвоению изучаемого материала. Оптимальное количество участников - 5-7 человек. Перед обучающимися ставится проблема, выделяется определенное время, в течение которого они должны подготовить аргументированный обдуманный ответ. Педагогический работник может устанавливать правила проведения группового обсуждения – задавать определенные рамки обсуждения, ввести алгоритм выработки общего мнения, назначить лидера и др.

- Круглый стол - общество, собрание в рамках более крупного мероприятия (съезда, симпозиума, конференции). Мероприятие, как правило, на которое приглашаются эксперты и специалисты из разных сфер деятельности для обсуждения актуальных вопросов. Данная модель обсуждения, основываясь на соглашениях, в качестве итогов даёт результаты, которые, в свою очередь, являются новыми соглашениями.

- Коллоквиум - (лат. colloquium — разговор, беседа) - одна из форм учебных занятий в системе образования, имеющая целью выяснение и повышение знаний обучающихся. На коллоквиумах обсуждаются: отдельные части, разделы, темы, вопросы изучаемого курса (обычно не включаемые в тематику семинарских и других практических учебных занятий), рефераты, проекты и др. работы обучающихся. Это научные собрания, на которых заслушиваются и обсуждаются доклады. Коллоквиум – это и форма контроля, массового опроса, позволяющая преподавателю в сравнительно небольшой срок выяснить уровень знаний студентов по данной теме дисциплины. Коллоквиум проходит обычно в форме дискуссии, в ходе которой обучающимся предоставляется возможность высказать свою точку зрения на рассматриваемую проблему, учиться обосновывать и защищать ее. Аргументируя и отстаивая свое мнение, обучающийся в то же время демонстрирует, насколько глубоко и осознанно он усвоил изученный материал.

- Метод «мозговой штурм» (мозговой штурм, мозговая атака, англ. brainstorming) — оперативный метод решения проблемы на основе стимулирования творческой активности, при котором участникам обсуждения предлагают высказывать как можно большее количество вариантов решения, в том числе самых фантастичных. Затем из общего числа высказанных идей отбирают наиболее удачные, которые могут быть использованы на практике. Является методом экспертного оценивания.

- Метод проектов - это способ достижения дидактической цели через детальную разработку проблемы (технология), которая должна завершиться вполне реальным, осязаемым практическим результатом, оформленным тем или иным образом; это совокупность приёмов, действий обучающихся в их определённой последовательности для достижения поставленной задачи – решения проблемы, лично значимой для учащихся и оформленной в виде некоего конечного продукта. Основное предназначение метода проектов состоит в предоставлении учащимся возможности самостоятельного приобретения знаний в процессе решения практических задач или проблем, требующего интеграции знаний из различных предметных областей.

- Брифинг - (англ. briefing от англ. brief – короткий, недолгий) – краткая пресс-конференция, посвященная одному вопросу. Основное отличие: отсутствует презентационная часть. То есть практически сразу идут ответы на вопросы журналистов.

- Метод портфолио (итал. portfolio — 'портфель, англ. - папка для документов) - современная образовательная технология, в основе которой используется метод аутентичного оценивания результатов образовательной и профессиональной деятельности. Портфолио как подборка сертифицированных достижений, наиболее значимых работ и отзывов на них.

### **Вопросы для самоподготовки к практическим (семинарским) занятиям по разделам (темам) дисциплины (модуля)**

#### **Задания для самостоятельной работы к Разделу 1.**

##### **Перечень тем рефератов к Разделу 1:**

1. Занятость населения как объект государственного регулирования.
2. Новые формы занятости в рыночной экономике.
3. Особенности занятости студентов.
4. Классификация профессий для целей профориентации.
5. Профессиональные типы личности по Дж. Холланд.
6. Типы профессий в классификации Е.А. Климова.
7. Психомоторные показатели в профконсультировании.
8. Роль нейродинамических особенностей в выборе профессии.
9. Личностные факторы профессионального выбора.
10. Становление интересов личности.
11. Профессиональная идентичность.

#### **Задания для самостоятельной работы к Разделу 2.**

##### **Перечень тем рефератов к Разделу 2**

1. Эффективные каналы поиска работы.
2. Стандарты составления документации для работника.
3. Форматы и технологии отбора.
4. Секреты успешного интервью.
5. Классификация профессий для целей профориентации.
6. Форматы неполной занятости.
7. Определение оптимума занятости.

8. Взаимодействие работодателей и вузов: возможности для занятости и развития компетенций.
9. Основные универсальные компетенции для молодого специалиста.
10. Эффективная презентация – основные правила, технологии, примеры.

#### **Литература для самостоятельного изучения к Разделу 1.**

1. Кязимов, К. Г. Управление человеческими ресурсами: профессиональное обучение и развитие : учебник для вузов / К. Г. Кязимов. — 2-е изд., перераб. и доп. — Москва : Издательство Юрайт, 2023. — 202 с. — (Высшее образование). — ISBN 978-5-534-09762-7. — Текст : электронный // Образовательная платформа Юрайт [сайт]. — URL: <https://urait.ru/bcode/516339>;
2. Семенова, Л. М. Профессиональный имиджбилдинг на рынке труда : учебник и практикум для вузов / Л. М. Семенова. — Москва : Издательство Юрайт, 2023. — 243 с. — (Высшее образование). — ISBN 978-5-534-11387-7. — Текст : электронный // Образовательная платформа Юрайт [сайт]. — URL: <https://urait.ru/bcode/517497>;
3. Управление человеческими ресурсами : учебник и практикум для вузов / О. А. Лапшова [и др.] ; под общей редакцией О. А. Лапшовой. — Москва : Издательство Юрайт, 2023. — 406 с. — (Высшее образование). — ISBN 978-5-9916-8761-4. — Текст : электронный // Образовательная платформа Юрайт [сайт]. — URL: <https://urait.ru/bcode/511328>;
4. Анисимов, А. Ю. Управление персоналом организации : учебник для вузов / А. Ю. Анисимов, О. А. Пятаева, Е. П. Грабская. — Москва : Издательство Юрайт, 2023. — 278 с. — (Высшее образование). — ISBN 978-5-534-14305-8. — Текст : электронный // Образовательная платформа Юрайт [сайт]. — URL: <https://urait.ru/bcode/519897>.

#### **Литература для самостоятельного изучения к Разделу 2.**

1. Кязимов, К. Г. Управление человеческими ресурсами: профессиональное обучение и развитие : учебник для вузов / К. Г. Кязимов. — 2-е изд., перераб. и доп. — Москва : Издательство Юрайт, 2023. — 202 с. — (Высшее образование). — ISBN 978-5-534-09762-7. — Текст : электронный // Образовательная платформа Юрайт [сайт]. — URL: <https://urait.ru/bcode/516339>;
2. Семенова, Л. М. Профессиональный имиджбилдинг на рынке труда : учебник и практикум для вузов / Л. М. Семенова. — Москва : Издательство Юрайт, 2023. — 243 с. — (Высшее образование). — ISBN 978-5-534-11387-7. — Текст : электронный // Образовательная платформа Юрайт [сайт]. — URL: <https://urait.ru/bcode/517497>;
3. Управление человеческими ресурсами : учебник и практикум для вузов / О. А. Лапшова [и др.] ; под общей редакцией О. А. Лапшовой. — Москва : Издательство Юрайт, 2023. — 406 с. — (Высшее образование). — ISBN 978-5-9916-8761-4. — Текст : электронный // Образовательная платформа Юрайт [сайт]. — URL: <https://urait.ru/bcode/511328>;
4. Анисимов, А. Ю. Управление персоналом организации : учебник для вузов / А. Ю. Анисимов, О. А. Пятаева, Е. П. Грабская. — Москва : Издательство Юрайт, 2023. — 278 с. — (Высшее образование). — ISBN 978-5-534-14305-8. — Текст : электронный // Образовательная платформа Юрайт [сайт]. — URL: <https://urait.ru/bcode/519897>.

## 2. МЕТОДИЧЕСКИЕ РЕКОМЕНДАЦИИ ДЛЯ ОБУЧАЮЩИХСЯ ПО ОСВОЕНИЮ ДИСЦИПЛИНЫ (МОДУЛЯ) И САМОСТОЯТЕЛЬНОЙ РАБОТЕ

Освоение обучающимся дисциплины (модуля) «Технологии возможностей и безбарьерной среды» предполагает изучение материалов дисциплины на аудиторных занятиях и в ходе самостоятельной работы. Аудиторные занятия проходят в форме лекций, семинаров, практических и лабораторных занятий. Самостоятельная работа включает разнообразный комплекс видов и форм работы обучающихся.

Для успешного освоения дисциплины (модуля) и достижения поставленных целей необходимо внимательно ознакомиться с рабочей программы дисциплины (модуля), доступной в электронной информационно-образовательной среде РГСУ.

Следует обратить внимание на списки основной и дополнительной литературы, на предлагаемые преподавателем ресурсы информационно-телекоммуникационной сети Интернет. Эта информация необходима для самостоятельной работы обучающегося.

При подготовке к аудиторным занятиям необходимо помнить особенности каждой формы его проведения.

*Подготовка к учебному занятию лекционного типа заключается в следующем.*

С целью обеспечения успешного обучения обучающийся должен готовиться к лекции, поскольку она является важнейшей формой организации учебного процесса, поскольку:

- знакомит с новым учебным материалом;
- разъясняет учебные элементы, трудные для понимания;
- систематизирует учебный материал;
- ориентирует в учебном процессе.

С этой целью:

- внимательно прочитайте материал предыдущей лекции;
- ознакомьтесь с учебным материалом по учебнику и учебным пособиям с темой прочитанной лекции;
- внесите дополнения к полученным ранее знаниям по теме лекции на полях лекционной тетради;
- запишите возможные вопросы, которые вы зададите лектору на лекции по материалу изученной лекции;
- постарайтесь уяснить место изучаемой темы в своей подготовке;
- узнайте тему предстоящей лекции (по тематическому плану, по информации лектора) и запишите информацию, которой вы владеете по данному вопросу.

*Подготовка к занятию семинарского типа.*

При подготовке и работе во время проведения занятий семинарского типа следует обратить внимание на следующие моменты: на процесс предварительной подготовки, на работу во время занятия, обработку полученных результатов, исправление полученных замечаний.

Предварительная подготовка к учебному занятию семинарского типа заключается в изучении теоретического материала в отведенное для самостоятельной работы время, ознакомление с инструктивными материалами с целью осознания задач практического занятия, техники безопасности при работе с приборами, веществами.

Работа во время проведения учебного занятия семинарского типа включает:

- консультирование студентов преподавателями и вспомогательным персоналом с целью предоставления исчерпывающей информации, необходимой для самостоятельного выполнения предложенных преподавателем задач.
- самостоятельное выполнение заданий согласно обозначенной рабочей программой дисциплины (модуля) тематики.

*Самостоятельная работа.*

Самостоятельная работа - планируемая учебная, учебно-исследовательская, научно-исследовательская работа студентов, выполняемая во внеаудиторное (аудиторное) время по

заданию и при методическом руководстве преподавателя, но без его непосредственного участия (при частичном непосредственном участии преподавателя, оставляющем ведущую роль за работой студентов).

Для более углубленного изучения темы задания для самостоятельной работы рекомендуется выполнять параллельно с изучением данной темы. При выполнении заданий по возможности используйте наглядное представление материала.

Самостоятельная работа студентов в ВУЗе является важным видом учебной и научной деятельности студента. Самостоятельная работа студентов играет значительную роль в рейтинговой технологии обучения.

К современному специалисту в области медицины общество предъявляет достаточно широкий перечень требований, среди которых немаловажное значение имеет наличие у выпускников определенных навыков (компетенций) и умения самостоятельно добывать знания из различных источников, систематизировать полученную информацию, давать оценку конкретной профессиональной ситуации. Формирование такого умения происходит в течение всего периода обучения.

В процессе самостоятельной работы студент приобретает необходимые для будущей специальности компетенции, навыки самоорганизации, самоконтроля, самоуправления, саморефлексии и становится активным самостоятельным субъектом учебной деятельности.

Самостоятельная работа студентов должна оказывать важное влияние на формирование личности будущего специалиста, его компетентность. Каждый студент самостоятельно определяет режим своей работы и меру труда, затрачиваемого на овладение учебным содержанием по каждой дисциплине. Он выполняет внеаудиторную работу по личному индивидуальному плану, в зависимости от его подготовки, времени и других условий.

#### ***Виды самостоятельной работы.***

##### ***Работа с литературой.***

При работе с книгой необходимо подобрать литературу, научиться правильно ее читать, вести записи. Для подбора литературы в библиотеке используются алфавитный и систематический каталоги. Важно помнить, что рациональные навыки работы с книгой - это всегда большая экономия времени и сил. Правильный подбор учебников рекомендуется преподавателем, читающим лекционный курс. Необходимая литература может быть также указана в методических разработках по данному курсу. Изучая материал по учебнику, следует переходить к следующему вопросу только после правильного уяснения предыдущего, описывая на бумаге все выкладки и вычисления (в том числе те, которые в учебнике опущены или на лекции даны для самостоятельного вывода). При изучении любой дисциплины большую и важную роль играет самостоятельная индивидуальная работа. Особое внимание следует обратить на определение основных понятий курса. Студент должен подробно разбирать примеры, которые поясняют такие определения, и уметь строить аналогичные примеры самостоятельно. Нужно добиваться точного представления о том, что изучаешь. Полезно составлять опорные конспекты. При изучении материала по учебнику полезно в тетради (на специально отведенных полях) дополнять конспект лекций. Там же следует отмечать вопросы, выделенные студентом для консультации с преподавателем. Выводы, полученные в результате изучения, рекомендуется в конспекте выделять, чтобы они при перечитывании записей лучше запоминались. Опыт показывает, что многим студентам помогает составление листа опорных сигналов, содержащего важнейшие и наиболее часто употребляемые формулы и понятия. Такой лист помогает запомнить формулы, основные положения лекции, а также может служить постоянным справочником для студента. Различают два вида чтения: первичное и вторичное. Первичное - это внимательное, неторопливое чтение, при котором можно остановиться на трудных местах.

Задача вторичного чтения - полное усвоение смысла целого (по счету это чтение может быть и не вторым, а третьим или четвертым). Самостоятельная работа с учебниками и книгами (а также самостоятельное теоретическое исследование проблем, обозначенных

преподавателем на лекциях) – это важнейшее условие формирования у себя научного способа познания.

Чтение научного текста является частью познавательной деятельности. Ее цель – извлечение из текста необходимой информации. От того насколько осознанна читающим собственная внутренняя установка при обращении к печатному слову (найти нужные сведения, усвоить информацию полностью или частично, критически проанализировать материал и т.п.) во многом зависит эффективность осуществляемого действия.

#### ***Методические рекомендации по составлению конспекта:***

1. Внимательно прочитайте текст. Уточните в справочной литературе непонятные слова. При записи не забудьте вынести справочные данные на поля конспекта;

2. Выделите главное, составьте план;

3. Кратко сформулируйте основные положения текста, отметьте аргументацию автора;

4. Законспектируйте материал, четко следуя пунктам плана. При конспектировании старайтесь выразить мысль своими словами. Записи следует вести четко, ясно.

5. Грамотно записывайте цитаты. Цитируя, учитывайте лаконичность, значимость мысли. В тексте конспекта желательно приводить не только тезисные положения, но и их доказательства. При оформлении конспекта необходимо стремиться к емкости каждого предложения. Мысли автора книги следует излагать кратко, заботясь о стиле и выразительности написанного. Число дополнительных элементов конспекта должно быть логически обоснованным, записи должны распределяться в определенной последовательности, отвечающей логической структуре произведения. Для уточнения и дополнения необходимо оставлять поля. Овладение навыками конспектирования требует от студента целеустремленности, повседневной самостоятельной работы.

#### ***Методические материалы по самостоятельному решению задач***

При самостоятельном решении задач нужно обосновывать каждый этап решения, исходя из теоретических положений курса. Если студент видит несколько путей решения проблемы (задачи), то нужно сравнить их и выбрать самый рациональный. Полезно до начала вычислений составить краткий план решения проблемы (задачи). Решение проблемных задач или примеров следует излагать подробно, вычисления располагать в строгом порядке, отделяя вспомогательные вычисления от основных. Решения при необходимости нужно сопровождать комментариями, схемами, чертежами и рисунками. Следует помнить, что решение каждой учебной задачи должно доводиться до окончательного логического ответа, которого требует условие, и по возможности с выводом. Полученный ответ следует проверить способами, вытекающими из существа данной задачи. Полезно также (если возможно) решать несколькими способами и сравнить полученные результаты. Решение задач данного типа нужно продолжать до приобретения твердых навыков в их решении.

#### ***Методические материалы к выполнению реферата***

Реферат (от лат. referre – сообщать) – краткое изложение в письменном виде или в форме публикации доклада, содержания научного труда (трудов), литературы по теме. Работа над рефератом условно разделяется на выбор темы, подбор литературы, подготовку и защиту плана; написание теоретической части и всего текста с указанием библиографических данных используемых источников, подготовку доклада, выступление с ним. Тематика рефератов полностью связана с основными вопросами изучаемого курса.

Список литературы к темам не дается, и обучающиеся самостоятельно ведут библиографический поиск, причем им не рекомендуется ограничиваться университетской библиотекой.

Важно учитывать, что написание реферата требует от обучающихся определенных усилий. Особое внимание следует уделить подбору литературы, методике ее изучения с целью отбора и обработки собранного материала, обоснованию актуальности темы и теоретического уровня обоснованности используемых в качестве примеров фактов какой-либо деятельности.

Выбрав тему реферата, начав работу над литературой, необходимо составить план. Изучая литературу, продолжается обдумывание темы, осмысливание прочитанного, делаются



выписки, сопоставляются точки зрения разных авторов и т.д. Реферативная работа сводится к тому, чтобы в ней выделились две взаимосвязанные стороны: во-первых, ее следует рассматривать как учебное задание, которое должен выполнить обучаемый, а во-вторых, как форму научной работы, творческого воображения при выполнении учебного задания.

Наличие плана реферата позволяет контролировать ход работы, избежать формального переписывания текстов из первоисточников.

Оформление реферата включает титульный лист, оглавление и краткий список использованной литературы. Список использованной литературы размещается на последней странице рукописи или печатной форме реферата. Реферат выполняется в письменной или печатной форме на белых листах формата А4 (210 x 297 мм). Шрифт Times New Roman, кегель 14, через 1,5 интервала при соблюдении следующих размеров текста: верхнее поле – 25 мм, нижнее – 20 мм, левое – 30 мм, правое – 15 мм. Нумерация страниц производится вверху листа, по центру. Титульный лист нумерации не подлежит.

Рефераты должны быть написаны простым, ясным языком, без претензий на наукообразность. Следует избегать сложных грамматических оборотов, непривычных терминов и символов. Если же такие термины и символы все-таки приводятся, то необходимо разъяснять их значение при первом упоминании в тексте реферата.

Объем реферата предполагает тщательный отбор информации, необходимой для краткого изложения вопроса. Важнейший этап – редактирование готового текста реферата и подготовка к обсуждению. Обсуждение требует хорошей ориентации в материале темы, умения выделить главное, поставить дискуссионный вопрос, привлечь внимание слушателей к интересной литературе, логично и убедительно изложить свои мысли.

Рефераты обязательно подлежат защите. Процедура защиты начинается с определения оппонентов защищающего свою работу. Они стремятся дать основательный анализ работы обучающимся, обращают внимание на положительные моменты и недостатки реферата, дают общую оценку содержанию, форме преподнесения материала, характеру использованной литературы. Иногда они дополняют тот или иной раздел реферата. Последнее особенно ценно, ибо говорит о глубоком знании обучающимся-оппонентом изучаемой проблемы.

Обсуждение не ограничивается выслушиванием оппонентов. Другие обучающиеся имеют право уточнить или опровергнуть какое-либо утверждение. Преподаватель предлагает любому обучающемуся задать вопрос по существу доклада или попытаться подвести итог обсуждению.

### **Алгоритм работы над рефератом**

#### **1. Выбор темы**

Тема должна быть сформулирована грамотно (с литературной точки зрения);

В названии реферата следует поставить четкие рамки рассмотрения темы;

Желательно избегать слишком длинных названий;

Следует по возможности воздерживаться от использования в названии спорных с научной точки зрения терминов, излишней наукообразности, а также чрезмерного упрощения формулировок.

2. Реферат следует составлять из пяти основных частей: введения; основной части; заключения; списка литературы; приложений.

#### **3. Основные требования к введению:**

Во введении не следует концентрироваться на содержании; введение должно включать краткое обоснование актуальности темы реферата, где требуется показать, почему данный вопрос может представлять научный интерес и есть ли связь представляемого материала с современностью. Таким образом, тема реферата должна быть актуальна либо с научной точки зрения, либо с современных позиций.

Очень важно выделить цель, а также задачи, которые требуется решить для выполнения цели.

Введение должно содержать краткий обзор изученной литературы, в котором указывается взятый из того или иного источника материал, кратко анализируются изученные источники, показываются их сильные и слабые стороны;

Объем введения составляет две страницы текста.

#### 4. Требования к основной части реферата:

Основная часть содержит материал, отобранный для рассмотрения проблемы;

Также основная часть должна включать в себя собственно мнение обучающихся и сформулированные самостоятельные выводы, опирающиеся на приведенные факты;

Материал, представленный в основной части, должен быть логически изложен и распределен по параграфам, имеющим свои названия;

В изложении основной части необходимо использовать сноски (в первую очередь, когда приводятся цифры и чьи-то цитаты);

Основная часть должна содержать иллюстративный материал (графики, таблицы и т. д.);

Объем основной части составляет около 10 страниц.

#### 5. Требования к заключению:

В заключении формулируются выводы по параграфам, обращается внимание на выдвинутые во введении задачи и цели;

Заключение должно быть четким, кратким, вытекающим из содержания основной части.

#### 6. Требования к оформлению списка литературы (по ГОСТу):

Необходимо соблюдать правильность последовательности записи источников: сначала следует писать фамилию, а после инициалы; название работы не ставится в кавычки; после названия сокращенно пишется место издания; затем идет год издания; наконец, называется процитированная страница.

#### ***Критерии оценки реферата***

Обучающийся, защищающий реферат, должен рассказать о его актуальности, поставленных целях и задачах, изученной литературе, структуре основной части, сделанных в ходе работы выводах.

По окончании выступления ему может быть задано несколько вопросов по представленной проблеме.

Оценка складывается из соблюдения требований к реферату, грамотного раскрытия темы, умения четко рассказывать о представленном реферате, способности понять суть задаваемых по работе вопросов и найти точные ответы на них.

#### ***Методические материалы к выполнению эссе***

Эссе – литературное произведение небольшого объема, обычно прозаическое, свободной композиции, передающее индивидуальные впечатления, суждения, соображения автора о той или иной проблеме, теме, о том или ином событии или явлении. Это вид самостоятельной исследовательской работы обучающихся, с целью углубления и закрепления теоретических знаний и освоения практических навыков. Цель эссе состоит в развитии самостоятельного творческого мышления и письменного изложения собственных мыслей. При написании эссе обучающийся должен представить развернутый письменный ответ на теоретический или практический актуальный вопрос, объявленный преподавателем в аудитории непосредственно перед ее написанием. В процессе написания эссе разрешается пользоваться нормативно-правовыми актами, конспектом лекций (в печатном виде). Использование интернет-ресурсов не допускается. Темы эссе преподаватель предлагает из числа тех, которые обучающиеся уже рассматривали на лекциях или семинарских занятиях, исходя из содержания заданий в составе оценочных средств. По решению преподавателя, в качестве темы эссе может быть выбрана одна или несколько тем, которые могут быть распределены между обучающимися по желанию.

Требования к выполнению эссе:

#### 1. Проводится письменно.

2. Эссе выполняется на компьютере (гарнитура Times New Roman, шрифт 14) через 1,5 интервала с полями: верхнее, нижнее – 2; правое – 3; левое – 1,5. Отступ первой строки абзаца – 1,25. Сноски – постраничные. Таблицы и рисунки встраиваются в текст работы. При этом обязательный заголовок таблицы надо размещать над табличным полем, а рисунки сопровождать подрисовочными подписями. При включении в эссе нескольких таблиц и/или рисунков их нумерация обязательна. Обязательна и нумерация страниц. Их целесообразно проставлять внизу страницы – по середине или в правом углу. Номер страницы не ставится на титульном листе, но в общее число страниц он включается. Объем эссе, без учета приложений, не должен превышать 5 страниц. Значительное превышение установленного объема является недостатком работы и указывает на то, что обучающийся не сумел отобрать и переработать необходимый материал.

3. Работа должна содержать собственные умозаключения по сути поставленной проблемы, включать самостоятельно проведенный анализ по сути этой проблемы, выводы, обобщающие авторскую позицию по поставленной проблеме.

***Критерии оценки эссе:***

«Отлично» – исключительные знания материала, абсолютное понимание сути, безукоризненное знание основных понятий и положений, логически и лексически грамотно изложенный, содержательный, аргументированный, конкретный и исчерпывающий ответ.

«Хорошо» – глубокие знания материала, правильное понимание сути, знание основных понятий и положений, содержательный, полный и конкретный ответ.

«Удовлетворительно» – твердые, но недостаточно полные знания, верное понимание сути, в целом правильный ответ.

«Неудовлетворительно» – непонимание сущности задания, грубые ошибки в ответе.

***Методические материалы по выполнению тестирования.***

Тестовые задания содержат вопросы и 3-4 варианта ответа по базовым положениям изучаемой темы/раздела, составлены с расчетом на знания, полученные обучающимся в процессе изучения темы/раздела.

Тестовые задания выполняются в письменной форме и сдаются преподавателю, ведущему дисциплину (модуль). На выполнение тестовых заданий обучающимся отводится 45 минут.

При обработке результатов оценочной процедуры используются: критерии оценки по содержанию и качеству полученных ответов, ключи, оценочные листы.

***Критерии оценки теста:***

«Зачтено» - если обучающийся правильно выполнил не менее 2/3 всей работы или допустил не более одной грубой ошибки и двух недочетов, не более одной грубой и одной негрубой ошибки, не более трех негрубых ошибок, одной негрубой ошибки и трех недочетов, при наличии четырех-пяти недочетов.

«Не зачтено» - если число ошибок и недочетов превысило норму для оценки 3 или правильно выполнено менее 2/3 всей работы.

***Методические материалы по выполнению доклада.***

Рекомендуется следующая структура доклада:

1. титульный лист, содержание доклада;
2. краткое изложение;
3. цели и задачи;
4. изложение характера исследований и рассмотренных проблем, гипотезы, спорные вопросы;
5. источники информации, методы сбора и анализа данных, степень их полноты и достоверности;
6. анализ и толкование полученных в работе результатов;
7. выводы и оценки;
8. библиография и приложения.

Время выступления докладчика не должно превышать 10 минут.

Основные требования к оформлению доклада:

- титульный лист должен включать название доклада, наименование предметной (цикловой) комиссии, фамилию обучающегося;
- все использованные литературные источники сопровождаются библиографическим описанием;
- приводимая цитата из источника берется в кавычки (оформляются сноски);
- единицы измерения должны применяться в соответствии с действующими стандартами;
- все названия литературных источников следует приводить в соответствии с новейшими изданиями;
- рекомендуется включение таблиц, графиков, схем, если они отражают основное содержание или улучшают ее наглядность;
- названия фирм, учреждений, организаций и предприятий должны именоваться так, как они указываются в источнике;

#### ***Критерии оценки доклада***

При выполнении доклада обучающийся должен продемонстрировать умение кратко излагать прочитанный материал, а также умение обобщать и анализировать материал по теме доклада.

#### ***Презентация***

##### ***Методические материалы к презентациям***

1. Объем презентации 10 -20 слайдов.
2. На титульном слайде должно быть отражено:
  - наименование факультета;
  - тема презентации;
  - фамилия, имя, отчество, направление подготовки/ специальность, направленность (профиль)/ специализация, форма обучения, номер группы автора презентации;
  - фамилия, имя, отчество, степень, звание, должность руководитель работы;
  - год выполнения работы.
3. В презентации должны быть отражены обоснование актуальности представляемого материала, цели и задачи работы.
4. Содержание презентации должно включать наиболее значимый материал доклада, а также, при необходимости, таблицы, диаграммы, рисунки, фотографии, карты, видео – вставки, звуковое сопровождение.
5. Заключительный слайд должен содержать информацию об источниках информации для презентации.

##### ***Критерии оценки презентации***

1. Объем презентации 10 -20 слайдов.
2. Правильность оформления титульного слайда.
3. Актуальность отобранного материала, обоснованность формулировки цели и задач работы.
4. Наглядность и логичность презентации, обоснованность использования таблиц, диаграмм, рисунков, фотографий, карт, видео – вставок, звукового сопровождения; правильный выбор шрифтов, фона, других элементов дизайна слайда.
5. Объем и качество источников информации (не менее 2-х интернет – источников и не менее 2-х литературных источников).

##### ***Методические материалы по подготовке к опросу***

Самостоятельная работа обучающихся включает подготовку к опросу на практических занятиях. Для этого обучающийся изучает лекции, основную и дополнительную литературу, публикации, информацию из Интернет-ресурсов.

Тема и вопросы к практическим занятиям, вопросы для самоконтроля содержатся в рабочей программе и доводятся до студентов заранее.

Для подготовки к опросу обучающемуся необходимо ознакомиться с материалом, посвященным теме практического занятия, в учебнике или другой рекомендованной литературе, конспекте лекции, обратить внимание на усвоение основных понятий дисциплины, выявить неясные вопросы и подобрать дополнительную литературу для их освещения.

#### ***Критерии оценки опроса***

«Отлично»:

- дан полный, развернутый ответ на поставленный вопрос;
- в ответе прослеживается четкая структура, логическая последовательность, отражающая сущность раскрываемых понятий, теорий, явлений;
- знание по предмету демонстрируется на фоне понимания его в системе данной науки и междисциплинарных связей;
- свободное владение терминологией;
- ответы на дополнительные вопросы четкие, краткие;

«Хорошо»:

- дан полный, развернутый ответ на поставленный вопрос, показано умение выделять существенные и несущественные признаки, причинно-следственные связи;
- ответ недостаточно логичен с единичными ошибками в частностях, исправленные студентом с помощью преподавателя;
- единичные ошибки в терминологии;
- ответы на дополнительные вопросы правильные, недостаточно полные и четкие.

«Удовлетворительно»:

- ответ не полный, с ошибками в деталях, умение раскрыть значение обобщенных знаний не показано, речевое оформление требует поправок, коррекции;
- логика и последовательность изложения имеют нарушения, студент не способен самостоятельно выделить существенные и несущественные признаки и причинно-следственные связи;
- ошибки в раскрываемых понятиях, терминах;
- студент не ориентируется в теме, допускает серьезные ошибки;
- студент не может ответить на большую часть дополнительных вопросов.

«Неудовлетворительно»:

- ответ представляет собой разрозненные знания с существенными ошибками по вопросу;
- присутствуют фрагментарность, нелогичность изложения, студент не осознает связь обсуждаемого вопроса с другими объектами дисциплины, речь неграмотная;
- незнание терминологии;
- ответы на дополнительные вопросы неправильные.

#### ***Методические материалы по выполнению практического задания***

При выполнении практического задания обучающийся придерживается следующего алгоритма:

1. Записать дату, тему и цель задания;
2. Ознакомиться с правилами и условия выполнения практического задания;
3. Повторить теоретические задания, необходимые для рациональной работы и других практических действий, используя конспекты лекций и рекомендованную литературу, представленной в программе;
4. Выполнить работу по предложенному алгоритму действий;
5. Обобщить результаты работы, сформулировать выводы / дать ответы на контрольные вопросы;

Работа должна быть выполнена грамотно, с соблюдением культуры изложения. При использовании данных из учебных, методических пособий и другой литературы, периодических изданий, Интернет-источников должны иметься ссылки на вышеперечисленные.

### ***Критерии оценки практического задания:***

«Отлично» – правильный ответ, дается четкое обоснование принятому решению; рассуждения четкие последовательные логические; используются ссылки на полученные при изучении дисциплины знания; правильно используются формулы, понятия, процедуры, имеющие прямое отношение к задаче для подтверждения принятого решения.

«Хорошо» – правильный ответ, дается обоснование принятому решению; но с не существенными ошибками, в рассуждениях отсутствует логическая последовательность; используются ссылки на полученные при изучении дисциплины знания, правильно используются формулы, понятия, процедуры, имеющие прямое отношение к задаче для подтверждения принятого решения.

«Удовлетворительно» – правильный ответ, допускаются грубые ошибки в обосновании принятого решения; рассуждения не последовательные сумбурные; используются ссылки на полученные при изучении дисциплины знания; используются формулы, процедуры, понятия, имеющие прямое значение для подтверждения принятого решения, однако, при обращении к ним допускаются серьезные ошибки, студент не может правильно ими воспользоваться.

«Неудовлетворительно, не зачтено» – ответ неверный, отсутствует обоснование принятому решению; студент демонстрирует полное непонимание сути вопроса.

### ***Для оценки решения ситуационной задачи (аналитического задания):***

Оценка «отлично» выставляется, если задача решена грамотно, ответы на вопросы сформулированы четко. Эталонный ответ полностью соответствует решению студента, которое хорошо обосновано теоретически.

Оценка «хорошо» выставляется, если задача решена, ответы на вопросы сформулированы не достаточно четко. Решение студента в целом соответствует эталонному ответу, но не достаточно хорошо обосновано теоретически.

Оценка «удовлетворительно» выставляется, если задача решена не полностью, ответы не содержат всех необходимых обоснований решения.

Оценка «неудовлетворительно» выставляется, если задача не решена или имеет грубые теоретические ошибки в ответе на поставленные вопросы.

### ***Методические материалы по выполнению лабораторного задания***

При выполнении лабораторного задания обучающийся придерживается следующего алгоритма:

1. Записать дату, тему и цель задания;
2. Ознакомиться с правилами и условия выполнения задания;
3. Повторить теоретические задания, необходимые для рациональной работы и других практических действий, используя конспекты лекций и рекомендованную литературу, представленной в программе;
4. Выполнить работу по предложенному алгоритму действий;
5. Обобщить результаты работы, сформулировать выводы / дать ответы на контрольные вопросы;

Работа должна быть выполнена грамотно, с соблюдением культуры изложения. При использовании данных из учебных, методических пособий и другой литературы, периодических изданий, Интернет-источников должны иметься ссылки на вышеперечисленные.

### ***Критерии оценки лабораторного задания:***

«Отлично» – правильный ответ, дается четкое обоснование принятому решению; рассуждения четкие последовательные логические; используются ссылки на полученные при изучении дисциплины знания; правильно используются формулы, понятия, процедуры, имеющие прямое отношение к задаче для подтверждения принятого решения.

«Хорошо» – правильный ответ, дается обоснование принятому решению; но с не существенными ошибками, в рассуждениях отсутствует логическая последовательность; используются ссылки на полученные при изучении дисциплины знания, правильно используются формулы, понятия, процедуры, имеющие прямое отношение к задаче для подтверждения принятого решения.

«Удовлетворительно» – правильный ответ, допускаются грубые ошибки в обосновании принятого решения; рассуждения не последовательные сумбурные; используются ссылки на полученные при изучении дисциплины знания; используются формулы, процедуры, понятия, имеющие

прямое значение для подтверждения принятого решения, однако, при обращении к ним допускаются серьезные ошибки, студент не может правильно ими воспользоваться.

«Неудовлетворительно, не зачтено» – ответ неверный, отсутствует обоснование принятому решению; студент демонстрирует полное непонимание сути вопроса.

#### ***Методические указания для подготовки к промежуточной аттестации.***

Изучение учебных дисциплин (модулей) завершается зачетом/зачетом с оценкой или экзаменом. Подготовка к промежуточной аттестации способствует закреплению, углублению и обобщению знаний, получаемых, в процессе обучения, а также применению их к решению практических задач. Готовясь к экзамену, студент ликвидирует имеющиеся пробелы в знаниях, углубляет, систематизирует и упорядочивает свои знания. На зачете или экзамене студент демонстрирует то, что он освоил в процессе обучения по дисциплине (модулю).

Вначале следует просмотреть весь материал по дисциплине (модулю), отметить для себя трудные вопросы. Обязательно в них разобраться. В заключение еще раз целесообразно повторить основные положения, используя при этом листы опорных сигналов. Систематическая подготовка к занятиям в течение семестра позволит использовать время промежуточной аттестации для систематизации знаний.

### **3. МЕТОДИЧЕСКИЕ МАТЕРИАЛЫ, ОПРЕДЕЛЯЮЩИЕ ПРОЦЕДУРЫ ОЦЕНИВАНИЯ ЗНАНИЙ, УМЕНИЙ, НАВЫКОВ И (ИЛИ) ОПЫТА ДЕЯТЕЛЬНОСТИ, ХАРАКТЕРИЗУЮЩИХ ЭТАПЫ ФОРМИРОВАНИЯ КОМПЕТЕНЦИЙ**

#### ***3.1. Организационные основы применения балльно-рейтинговой системы оценки успеваемости обучающихся по дисциплине (модулю)***

Оценка качества освоения обучающимися дисциплины (модуля) реализуется в формате балльно-рейтинговой системы оценки успеваемости обучающихся (БРСО).

БРСО в ходе текущего контроля успеваемости и промежуточной аттестации осуществляется по 100-балльной шкале.

Академический рейтинг обучающегося по дисциплине (модулю) складывается из результатов:

- текущего контроля успеваемости (максимальный текущий рейтинг обучающегося 80 рейтинговых баллов);
- промежуточной аттестации (максимальный рубежный рейтинг обучающегося 20 рейтинговых баллов).

Условия оценки освоения обучающимся дисциплины (модуля) в формате БРСО доводятся преподавателем до сведения обучающихся на первом учебном занятии, а также размещены в свободном доступе в электронной информационно-образовательной среде Университета.

#### ***3.2. Проведение текущего контроля успеваемости обучающихся по дисциплине (модулю) в соответствии с балльно-рейтинговой системой оценки успеваемости обучающегося***

В течение учебного семестра до промежуточной аттестации на основании утвержденной рабочей программы дисциплины (модуля) формируется текущий рейтинг обучающегося. Текущий рейтинг обучающегося складывается как сумма рейтинговых баллов, полученных им в течение учебного семестра по всем видам учебных занятий по учебной дисциплине.

В процессе текущего контроля оцениваются следующие действия обучающегося, направленные на освоение компетенций в рамках изучения учебной дисциплины:

- академическая активность (посещаемость учебных занятий, самостоятельное изучение содержания учебной дисциплины в электронной информационно-образовательной среде, соблюдение сроков сдачи практических заданий и текущих контрольных мероприятий и др.);

– выполнение и сдача текущих и итогового практических заданий (эссе, рефераты, творческие задания, кейс-задания, лабораторные работы, расчетные задания и др., активное участие в групповых интерактивных занятиях (дискуссии, WiKi-проекты и др.), защита проектов и др.);

– прохождение рубежей текущего контроля, включая соблюдение графика их прохождения в электронной информационно-образовательной среде.

Для планирования расчета текущего рейтинга обучающегося используются следующие пропорции:

<b>Вид учебного действия</b>	<b>Максимальная рейтинговая оценка, баллов</b>
академическая активность	10
практические задания	40
<i>из них: текущие практические задания</i>	20
<i>итоговое практическое задание</i>	20
рубежи текущего контроля	30
<b>ИТОГО:</b>	<b>80</b>

В течение учебного семестра по дисциплине (модулю) обучающимся должен быть накоплен текущий рейтинг не менее 52 рейтинговых баллов (65% от максимального значения текущего рейтинга).

Необходимыми условиями допуска обучающегося к промежуточной аттестации по дисциплине являются положительное прохождение обучающимся не менее 65% рубежей текущего контроля с накоплением не менее 65% максимального рейтингового балла за каждый рубеж текущего контроля и положительное выполнение итогового практического задания с накоплением не менее 65% максимального рейтингового балла, установленного за итоговое практическое задание.

Невыполнение вышеуказанных условий является текущей академической задолженностью, которая должна быть ликвидирована обучающимся до контрольного мероприятия промежуточной аттестации.

Сведения о наличии у обучающихся текущей академической задолженности, сроках и порядке добора рейтинговых баллов для её ликвидации доводятся до обучающихся педагогическим работником.

В случае неликвидации текущей академической задолженности, педагогический работник обязан во время контрольного мероприятия промежуточной аттестации поставить обучающемуся 0 рейтинговых баллов. В этом случае ликвидация текущей академической задолженности возможна в периоды проведения повторной промежуточной аттестации.

### **3.3. Проведение промежуточной аттестации обучающихся по дисциплине (модулю) в соответствии с балльно-рейтинговой системой оценки успеваемости обучающегося**

Промежуточная аттестация по дисциплине (модулю) проводится в соответствии с Положением о промежуточной аттестации обучающихся по основным профессиональным образовательным программам высшего образования – программ специалитета в Российском государственном социальном университете и Положением о балльно-рейтинговой системе оценки успеваемости обучающихся по основным профессиональным образовательным программам высшего образования - программам бакалавриата, программам специалитета, программам магистратуры в Российском государственном социальном университете.

На промежуточную аттестацию отводится 20 рейтинговых баллов.

Ответы обучающегося на контрольном мероприятии промежуточной аттестации оцениваются педагогическим работником по 20 - балльной шкале, а итоговая оценка по дисциплине (модулю) выставляется по системе зачтено/не зачтено.



Критерии выставления оценки определяются Положением о балльно-рейтинговой системе оценки успеваемости обучающихся по основным профессиональным образовательным программам высшего образования - программам бакалавриата, программам специалитета, программам магистратуры в Российском государственном социальном университете.

В процессе определения рубежного рейтинга обучающегося используется следующая шкала:

<b>Рубежный рейтинг</b>	<b>Критерии оценки освоения обучающимся учебной дисциплины в ходе контрольных мероприятий промежуточной аттестации</b>
19-20 рейтинговых баллов	обучающийся глубоко и прочно усвоил программный материал, исчерпывающе, последовательно, грамотно и логически стройно его излагает, тесно увязывает с задачами и будущей деятельностью, не затрудняется с ответом при видоизменении задания, свободно справляется с задачами и практическими заданиями, правильно обосновывает принятые решения, умеет самостоятельно обобщать и излагать материал, не допуская
16-18 рейтинговых баллов	обучающийся твердо знает программный материал, грамотно и по существу излагает его, не допуская существенных неточностей в ответе на вопрос, может правильно применять теоретические положения и владеет необходимыми умениями и навыками при выполнении практических
13-15 рейтинговых баллов	обучающийся освоил основной материал, но не знает отдельных деталей, допускает неточности, недостаточно правильные формулировки, нарушает последовательность в изложении программного материала и испытывает затруднения в выполнении практических заданий
1-12 рейтинговых баллов	обучающийся не знает значительной части программного материала, допускает существенные ошибки, с большими затруднениями выполняет практические задания
0 рейтинговых баллов	не аттестован

Если результат контроля успеваемости в рамках проведения контрольных мероприятий промежуточной аттестации (рубежный рейтинг обучающегося) неудовлетворительный (получено менее 13 рейтинговых баллов), то промежуточная аттестация по учебной дисциплине (модулю) невозможна даже при наличии высокого текущего рейтинга, полученного по итогам текущего контроля по учебной дисциплине (модулю).

## ЛИСТ РЕГИСТРАЦИИ ИЗМЕНЕНИЙ

№ п/ п	Содержание изменения	Реквизиты документа об утверждении изменения	Дата введения изменения
1.	Утверждены и введены в действие решением Ученого совета факультета на основании Федерального государственного образовательного стандарта (указываем реквизиты ФГОС)	Протокол заседания Ученого совета факультета № ____ от « ____ » ____ 20 ____ года	__ . __ . ____
2.	*	Протокол заседания Ученого совета факультета № ____ от « ____ » ____ 20 ____ года	__ . __ . ____
3.	*	Протокол заседания Ученого совета факультета № ____ от « ____ » ____ 20 ____ года	__ . __ . ____
4.	*	Протокол заседания Ученого совета факультета № ____ от « ____ » ____ 20 ____ года	__ . __ . ____



**Министерство науки и высшего образования Российской Федерации  
Федеральное государственное бюджетное образовательное  
учреждение высшего образования  
«Российский государственный социальный университет»**

**УТВЕРЖДАЮ**

и.о. декана факультета политических и  
социальных технологий

/ Пивнева С.В.

«29» мая 2023 г.

**МЕТОДИЧЕСКИЕ МАТЕРИАЛЫ ПО ДИСЦИПЛИНЕ (МОДУЛЮ)**

**ВВЕДЕНИЕ В АНАЛИТИЧЕСКИЕ ИССЛЕДОВАНИЯ**

**ИНФОРМАЦИОННЫХ РЕСУРСОВ**

**Направление подготовки**  
*«Программная инженерия»*

**Направленность**  
*«Разработка и внедрение программного обеспечения»*

**ОБРАЗОВАТЕЛЬНАЯ ПРОГРАММА ВЫСШЕГО ОБРАЗОВАНИЯ –**  
***ПРОГРАММА БАКАЛАВРИАТА***

**Форма обучения**  
***Очная***

Москва, 2023 г.

Методические материалы по дисциплине (модулю) «Введение в аналитические исследования информационных ресурсов» разработаны на основании федерального государственного образовательного стандарта высшего образования – бакалавриата по направлению подготовки 09.03.04 «Программная инженерия», утвержденного приказом Министерства образования и науки Российской Федерации от 17.11.2020г. № 1427, учебного плана по основной профессиональной образовательной программе высшего образования - программе *бакалавриата* по направлению подготовки 09.03.04 «Программная инженерия» (далее – «ОПОП»).

Методические материалы по дисциплине (модулю) разработаны рабочей группой в составе: Щербаков Андрей Юрьевич, заведующий кафедрой "Когнитивно-аналитических и нейро-прикладных технологий" РГСУ, доктор технических наук, профессор.

Методические материалы по дисциплине (модулю) обсуждены и утверждены на заседании кафедры "Когнитивно-аналитических и нейро-прикладных технологий"

Протокол № 09 от «29» мая 2023 г.

Заведующий кафедрой,  
доктор технических наук,  
профессор



\_\_\_\_\_ (подпись)

А.Ю. Щербаков

—

## СОДЕРЖАНИЕ

1. МЕТОДИЧЕСКИЕ МАТЕРИАЛЫ К ЛЕКЦИОННЫМ, ПРАКТИЧЕСКИМ, ЛАБОРАТОРНЫМ ЗАНЯТИЯМ .....	4
1.1. Методические материалы к проведению лекционных занятий по дисциплине (модулю)....	4
1.2. Методические материалы по подготовке к практическим занятиям по дисциплине (модулю).....	5
1.3. Учебно-наглядные пособия по разделам (темам) дисциплины (модуля).....	9
1.4. Методические материалы по подготовке к лабораторным занятиям по дисциплине (модулю).....	10
2. МЕТОДИЧЕСКИЕ РЕКОМЕНДАЦИИ ДЛЯ ОБУЧАЮЩИХСЯ ПО ОСВОЕНИЮ ДИСЦИПЛИНЫ (МОДУЛЯ) И САМОСТОЯТЕЛЬНОЙ РАБОТЕ.....	10
3. МЕТОДИЧЕСКИЕ МАТЕРИАЛЫ, ОПРЕДЕЛЯЮЩИЕ ПРОЦЕДУРЫ ОЦЕНИВАНИЯ ЗНАНИЙ, УМЕНИЙ, НАВЫКОВ И (ИЛИ) ОПЫТА ДЕЯТЕЛЬНОСТИ, ХАРАКТЕРИЗУЮЩИХ ЭТАПЫ ФОРМИРОВАНИЯ КОМПЕТЕНЦИЙ.....	20
3.1. Организационные основы применения балльно-рейтинговой системы оценки успеваемости обучающихся по дисциплине (модулю).....	20
3.2. Проведение текущего контроля успеваемости обучающихся по дисциплине (модулю) в соответствии с балльно-рейтинговой системой оценки успеваемости обучающегося.....	20
3.3. Проведение промежуточной аттестации обучающихся по дисциплине (модулю) в соответствии с балльно-рейтинговой системой оценки успеваемости обучающегося.....	21
Приложение № 1 к методическим материалам по дисциплине (модулю). Конспекты лекционных занятий по дисциплине (модулю).....	23
КОНСПЕКТЫ ЛЕКЦИОННЫХ ЗАНЯТИЙ ПО ДИСЦИПЛИНЕ (МОДУЛЮ).....	23
Приложение № 2 к методическим материалам по дисциплине (модулю). Конспекты практических (семинарских) занятий по дисциплине (модулю).....	24
КОНСПЕКТЫ ПРАКТИЧЕСКИХ (СЕМИНАРСКИХ) ЗАНЯТИЙ ПО ДИСЦИПЛИНЕ (МОДУЛЮ).....	24
Приложение № 3 к методическим материалам по дисциплине (модулю). Конспекты лабораторных занятий по дисциплине (модулю).....	25
КОНСПЕКТЫ ЛАБОРАТОРНЫХ ЗАНЯТИЙ ПО ДИСЦИПЛИНЕ (МОДУЛЮ).....	25
Приложение № 4 к методическим материалам по дисциплине (модулю). Учебно-наглядные пособия по дисциплине (модулю).....	26
УЧЕБНО-НАГЛЯДНЫЕ ПОСОБИЯ ПО ДИСЦИПЛИНЕ (МОДУЛЮ).....	26
ЛИСТ РЕГИСТРАЦИИ ИЗМЕНЕНИЙ.....	27

# 1. МЕТОДИЧЕСКИЕ МАТЕРИАЛЫ К ЛЕКЦИОННЫМ, ПРАКТИЧЕСКИМ ЗАНЯТИЯМ

## *1.1. Методические материалы к проведению лекционных занятий по дисциплине (модулю)*

Лекция - один из методов обучения, одна из основных системообразующих форм организации учебного процесса в вузе. Лекционное занятие представляет собой систематическое, последовательное, монологическое изложение педагогическим работником учебного материала, как правило, теоретического характера. Такое занятие представляет собой элемент технологии представления учебного материала путем логически стройного, систематически последовательного и ясного изложения.

Цель лекции – организация целенаправленной познавательной деятельности обучающихся по овладению программным материалом дисциплины (модуля). Чтение курса лекций позволяет дать связанное, последовательное изложение материала в соответствии с новейшими данными науки, сообщить слушателям основное содержание предмета в целостном, систематизированном виде. В ряде случаев лекция выполняет функцию основного источника информации: при отсутствии учебников и учебных пособий, чаще по новым курсам; в случае, когда новые научные данные по той или иной теме не нашли отражения в учебниках; отдельные разделы и темы очень сложны для самостоятельного изучения. В таких случаях только лектор может методически помочь обучающимся в освоении сложного материала.

Возможные формы проведения лекций:

- Вводная лекция – один из наиболее важных и трудных видов лекции при чтении систематических курсов. От успеха этой лекции во многом зависит успех усвоения всего курса. Она может содержать: определение дисциплины (модуля); краткую историческую справку о дисциплине (модуле); цели и задачи дисциплины (модуля), ее роль в общей системе обучения и связь со смежными дисциплинами (модулями); основные проблемы (понятия и определения) данной науки; основную и дополнительную учебную литературу; особенности самостоятельной работы обучающихся над дисциплиной (модулем) и формы участия в научно-исследовательской работе; отчетность по курсу.

- Информационная лекция ориентирована на изложение и объяснение обучающимся научной информации, подлежащей осмыслению и запоминанию. Это самый традиционный тип лекций в практике высшей школы.

- Заключительная лекция предназначена для обобщения полученных знаний и раскрытия перспектив дальнейшего развития данной науки.

- Обзорная лекция – это систематизация научных знаний на высоком уровне, допускающая большое число ассоциативных связей в процессе осмысления информации, излагаемой при раскрытии внутрипредметной и межпредметной связей, исключая детализацию и конкретизацию. Как правило, стержень излагаемых теоретических положений составляет научно-понятийная и концептуальная основа всего курса или крупных его разделов.

- Лекция-беседа - непосредственный контакт педагогического работника с аудиторией - диалог. По ходу лекции педагогический работник задает вопросы для выяснения мнений и уровня осведомленности обучающихся по рассматриваемой проблеме.

- Лекция-дискуссия - свободный обмен мнениями в ходе изложения лекционного материала. Педагогический работник активизирует участие в обсуждении отдельными

вопросами, сопоставляет между собой различные мнения и тем самым развивает дискуссию, стремясь направить ее в нужное русло.

- Лекция с применением обратной связи включает в себе то, что в начале и конце каждого раздела лекции задаются вопросы. Первый - для того, чтобы узнать, насколько обучающиеся ориентируются в излагаемом материале, вопрос в конце раздела предназначен для выяснения степени усвоения только что изложенного материала. При неудовлетворительных результатах контрольного опроса педагогический работник возвращается к уже прочитанному разделу, изменив при этом методику подачи материала.

- Проблемная лекция опирается на логику последовательно моделируемых проблемных ситуаций путем постановки проблемных вопросов или предъявления проблемных задач. Проблемный вопрос - это диалектическое противоречие, требующее для своего решения размышления, сравнения, поиска, приобретения и применения новых знаний. Проблемная задача содержит дополнительную вводную информацию и при необходимости некоторые ориентиры поиска ее решения.

- Программированная лекция - консультация – педагогический работник сам составляет и предлагает обучающимся вопросы. На подготовленные вопросы педагогический работник сначала просит ответить обучающихся, а затем проводит анализ и обсуждение неправильных ответов. В лекциях можно использовать наглядные материалы, а также подготовить презентацию. Что касается презентации, то в качестве визуальной поддержки ее можно органично интегрировать во все вышеупомянутые лекции. В то же время лекцию-презентацию возможно выделить и в качестве самостоятельной формы. Лекция-презентация должна отражать суть основных и (или) проблемных вопросов лекции, на которые особо следует обратить внимание обучающихся. В условиях применения активного метода проведения занятий презентация представляется весьма удачным способом донесения информации до слушателей. Единственное, на что следует обратить внимание при подготовке слайдов, - это их оформление и текст. Слайд не должен быть перегружен картинками и лишней информацией, которая будет отвлекать от основного аспекта того или иного вопроса лекции. Во время лекции можно задавать вопросы аудитории в отношении того или иного слайда, тем самым еще больше вовлекая обучающихся в проблематику.

### Краткое содержание лекционных занятий

Наименование разделов и тем	Содержание учебного материала
<b>РАЗДЕЛ 1. Раздел 1. Аналитическая работа в глобальных сетях и информационных системах</b>	
<b>Тема 1.1. Понятие аналитической работы в глобальных сетях и информационных системах. Определение стартового уровня владения компетенцией. Основы поиска информации</b>	Основные понятия современных глобальных информационных систем. Источник информации в современном понимании. Модель компьютерной системы. Подсистемы или компоненты компьютерной системы. Компьютерная система и системный аналитик. Задачи системных исследований, предназначенных для принятия адекватных управленческих решений. Сущность, принципы, общие методы, законы информационно-аналитической работы. Модель вычислительной системы, принадлежащей фон Нейману. Понятие субъектов и объектов компьютерной системы. Отличие понятия «субъекта компьютерной системы» от «пользователя-человека». Источники информации и их свойства.

	<p>Аналитика в глобальных сетях. Этапы проведения системных исследований с использованием информационных систем. Обзор поисковых систем. Профессиональный поиск, как составная часть работы аналитика. Способы, которыми поисковые машины выполняют свои функции.</p>
<p><b>Тема 1.2. Специальные главы математики, необходимые для работы аналитика (основы комбинаторики, теории вероятностей и теории множеств). Категории системного анализа</b></p>	<p>Связь математики и современных инструментов анализа данных. Особенности применения линейной алгебры в анализе данных. Практическое значение производной и интеграла. Алгоритм градиентного спуска, который лежит в основе нейронных сетей и градиентного бустинга. Методы линейной регрессии и сингулярного разложения. Связь собственных чисел с матричными разложениями PCA и SVD. Размерность больших данных и их визуализация. Теорема Байеса и другие формулы теории вероятностей, понятие A/B-тест, доверительный интервал и бутстрап. Понятие системы, характеристика основных определений системы, свойства и структура систем. Понятие системного анализа и его основные принципы. Виды категорий системного анализа. Основные представления системного анализа как методологии решения проблем.</p>
<p><b>Тема 1.3. Основные механизмы поиска в поисковой машине. Подходы к определению достоверности информации</b></p>	<p>Этапы проведения системных исследований. Три рабочие фазы проведения системных исследований в открытых сетях и общедоступных массивах информации. Декомпозиция поискового запроса. Дополнительный поиск и перекрестные проверки для подтверждения достоверности полученных данных. Средства контроля достоверности информации. Подготовка заключения аналитика для передачи информации заказчику поисковых работ. Дополнительные требования профессионального поиска в Интернете: полнота, достоверность, скорость. Основная задача поисковых систем. Условное разделение поисковых систем на два класса. Три основных и принципиально одинаковых функций работы поисковых машин. Специальная программа-робот спайдер (spider, паук) для построения списка слов, найденных на странице. Работа поисковой машины на примере. Обзор поисковых систем. Рекомендации по практическому нахождению информации с помощью поисковых систем. Дополнительные операторы, позволяющие получить дополнительную информацию о поиске. Работа с различными числовыми данными.</p>
<p><b>Тема 1.4. Уточнение информации из различных источников, применение альтернативных источников информации</b></p>	<p>Понятие информации. Информационный канал. Подходы к определению информации. Теория К. Шеннона. Основные аспекты теории информации. Источник информации. Первичные источники информации. Вторичные источники информации. Классификация</p>



	<p>информационных ресурсов сети Интернет. Структура источников деловой информации. Основные критериальные характеристики информационного поиска. Оценки результатов поиска информации. Информация из поискового массива. Закон целевой достаточности информации. Дискретные и непрерывные сообщения, передатчик, канал передачи, приемник, получатель. Кибернетико-семиотический подход к теории информации. Структурно-синтаксический, логико-семантический и прагматический аспекты природы информации. Прагматический аспект понятия «информации». Оценка достоверности информации по схеме Кента. Категории альтернативных источников информации. Что такое "альтернативные данные". Альтернативные источники информации как инструмент конкурентной разведки.</p>
<p><b>РАЗДЕЛ 2. Работа с большими данными</b></p>	
<p><b>Тема 2.1. Работа с большими данными. Словари и библиометрия. Базы данных РИНЦ и наукометрия. Определение местоположений и параметров организаций и юридических лиц</b></p>	<p>Понятие больших данных. Направления применения больших данных. История развития наукометрии. Наукометрическая база данных. Какие наукометрические базы данных есть в России. Основные наукометрические показатели. Виды научных баз данных. Библиометрия как научная дисциплина. Российский индекс научного цитирования (РИНЦ). Использование "индексов цитирования" для оценки результативности научной деятельности. Цель РИНЦ. Обзоры наукометрических индикаторов и ресурсов. Основные задачи, которые решает проект РИНЦ. Международные наукометрические базы данных. Что означает "геолокация". Практическое применение геолокации. Как работает геолокация. Геопозиция: что такое и как она определяется. Методы определения геопозиции.</p>
<p><b>Тема 2.2. Сравнение больших массивов текстовых данных. Анализ книг и справочников</b></p>	<p>Наилучшее определение категории Большие данные (Big Data). Большие данные и бизнес-аналитика. Методики анализа больших данных. Метод преобразования и сравнения текстовой информации. Инструменты и способы анализа текстовой информации. Типовая функциональная архитектура системы текстовой аналитики. Четыре фактора, влияющих на выбор системы анализа текстовой информации.</p>
<p><b>Тема 2.3. Статистический анализ информации. Основные понятия статистики текста</b></p>	<p>Виды научной и прикладной деятельности в области статистических методов анализа данных (по степени специфичности методов, сопряженной с погруженностью в конкретные проблемы). Дисперсионный анализ. Цель и сущность. Методы статистического анализа текста. Частотный анализ. Ранжирование данных. Закон Бредфорда-Ципфа. Контент-анализ. История появления контент-анализа. Процедура контент-анализа. Сбор и первичная обработка данных контент-анализа.</p>

	Интерпретация и синтезирование результатов. Виды контент-анализа. Назначение контент-анализа.
<b>Тема 2.4. Системы автоматизированного перевода. Подходы к мультязыковому поиску</b>	<p>Принцип работы современного машинного перевода. Автоматизированный и машинный переводы. Системы автоматизированного перевода. Условные категории задач обработки текста. Извлечение смысла. Неструктурированные данные. Анализ неструктурированных данных. Автоматическая обработка текстов (АОТ). Компьютерная лингвистика. Методы машинного обучения, статистического анализа. модель Маркова, логические модели и модификации этих методов с учетом специфики Больших Данных. Джорджтаунский эксперимент. Задачи компьютерной лингвистики. Анализ и градация мнений. Анализ тональности высказываний. Классификация текстов по темам. Генерация речи. Ведение диалога. Проверка правописания. Извлечение смысла из текста. Поиск ответов на вопросы. Классификация системы АОТ. Мультязычные системы. Три способа реализации мультязычности.</p>

### ***1.2. Методические материалы по подготовке к практическим занятиям по дисциплине (модулю)***

Практические (семинарские) занятия - одна из форм учебного занятия, направленная на развитие самостоятельности обучающихся и приобретение умений и навыков. Данные учебные занятия углубляют, расширяют, детализируют полученные ранее знания. Практическое занятие предполагает выполнение обучающимися по заданию и под руководством преподавателей одной или нескольких практических работ.

Цель практических занятий и семинаров состоит в развитии познавательных способностей, самостоятельности мышления и творческой активности обучающихся; углублении, расширении, детализировании знаний, полученных на лекции в обобщенной форме, и содействии выработке навыков профессиональной деятельности. В отдельных случаях на практических занятиях и семинарах руководителем занятия сообщаются дополнительные знания.

Для достижения поставленных целей и решения требуемого перечня задач практические занятия и семинары проводятся традиционными технологиями или с использованием активных и интерактивных образовательных технологий.

Возможные формы проведения практических (семинарских) занятий:

- Деловая игра - это метод группового обучения совместной деятельности в процессе решения общих задач в условиях максимально возможного приближения к реальным проблемным ситуациям. Имитационные игры - на занятиях имитируется деятельность какой-либо организации, предприятия или его подразделения. Имитироваться могут события, конкретная деятельность людей (деловое совещание, обсуждение плана) и обстановка, условия, в которых происходит событие или осуществляется деятельность (кабинет начальника цеха, зал заседаний). Исполнение ролей (ролевые игры) - в этих играх отрабатывается тактика поведения, действий, выполнение функций и обязанностей конкретного лица. Для проведения игр с исполнением роли разрабатывается модель-пьеса

ситуации, между студентами распределяются роли с «обязательным содержанием», характеризующиеся различными интересами; в процессе их взаимодействия должно быть найдено компромиссное решение. «Деловой театр» (метод инсценировки) - в нем разыгрывается какая-либо ситуация, поведение человека в этой обстановке, обучающийся должен вжиться в образ определенного лица, понять его действия, оценить обстановку и найти правильную линию поведения. Основная задача метода инсценировки - научить ориентироваться в различных обстоятельствах, давать объективную оценку своему поведению, учитывать возможности других людей, влиять на их интересы, потребности и деятельность, не прибегая к формальным атрибутам власти, к приказу.

- Игровое проектирование - является практическим занятием или циклом занятий, суть которых состоит в разработке инженерного, конструкторского, технологического и других видов проектов в игровых условиях, максимально воссоздающих реальность. Этот метод отличается высокой степенью сочетания индивидуальной и совместной работы обучающихся.

- Познавательно-дидактические игры не относятся к деловым играм. Они предполагают лишь включение изучаемого материала в необычный игровой контекст и иногда содержат лишь элементы ролевых игр. Такие игры могут проводиться в виде копирования научных, культурных, социальных явлений (конкурс знатоков, «Поле чудес», КВН и т.д.) и в виде предметно-содержательных моделей, (например, игры-путешествия, когда надо разработать рациональный маршрут, пользуясь различными картами).

- Анализ конкретных ситуаций. Конкретная ситуация – это любое событие, которое содержит в себе противоречие или вступает в противоречие с окружающей средой. Ситуации могут нести в себе как позитивный, так и отрицательный опыт. Все ситуации делятся на простые, критические и экстремальные.

- Кейс-метод (от английского case – случай, ситуация) – усовершенствованный метод анализа конкретных ситуаций, метод активного проблемно-ситуационного анализа, основанный на обучении путем решения конкретных задач – ситуаций (решение кейсов). Непосредственная цель метода case-study - обучающиеся должны проанализировать ситуацию, разобраться в сути проблем, предложить возможные решения и выбрать лучшее из них. Кейсы делятся на практические (отражающие реальные жизненные ситуации), обучающие (искусственно созданные, содержащие значительные элементы условности при отражении в нем жизни) и исследовательские (ориентированные на проведение исследовательской деятельности посредством применения метода моделирования). Метод конкретных ситуаций (метод case-study) относится к неигровым имитационным активным методам обучения.

- Тренинг (англ. training от train — обучать, воспитывать) – метод активного обучения, направленный на развитие знаний, умений и навыков и социальных установок. Тренинг – форма интерактивного обучения, целью которого является развитие компетентности межличностного и профессионального поведения в общении. Достоинство тренинга заключается в том, что он обеспечивает активное вовлечение всех участников в процесс обучения. Можно выделить основные типы тренингов по критерию направленности воздействия и изменений – навыковый, психотерапевтический, социально-психологический, бизнес-тренинг.

- Метод Сократа (Майевтика) – метод вопросов, предполагающих критическое отношение к догматическим утверждениям, называется еще как метод «сократовской иронии». Это умение извлекать скрытое в человеке знание с помощью искусных наводящих вопросов, подразумевающего короткий, простой и заранее предсказуемый ответ.

- Интерактивная лекция – выступление ведущего обучающего перед большой аудиторией с применением следующих активных форм обучения: дискуссия, беседа, демонстрация слайдов или учебных фильмов, мозговой штурм.

- Групповая, научная дискуссия, диспут. Дискуссия — это целенаправленное обсуждение конкретного вопроса, сопровождающееся обменом мнениями, идеями между двумя и более лицами. Задача дискуссии - обнаружить различия в понимании вопроса и в споре установить истину. Дискуссии могут быть свободными и управляемыми. К технике управляемой дискуссии относятся: четкое определение цели, прогнозирование реакции оппонентов, планирование своего поведения, ограничение времени на выступления и их заданная очередность. Разновидностью свободной дискуссии является форум, где каждому желающему дается неограниченное время на выступление, при условии, что его выступление вызывает интерес аудитории. Каждый конкретный форум имеет свою тематику — достаточно широкую, чтобы в её пределах можно было вести многоплановое обсуждение.

- Дебаты – это чётко структурированный и специально организованный публичный обмен мыслями между двумя сторонами по актуальным темам. Это разновидность публичной дискуссии участников дебатов, направляющая на переубеждение в своей правоте третьей стороны, а не друг друга. Поэтому вербальные и невербальные средства, которые используются участниками дебатов, имеют целью получения определённого результата — сформировать у слушателей положительное впечатление от собственной позиции.

- Метод работы в малых группах. Групповое обсуждение кого-либо вопроса направлено на достижение лучшего взаимопонимания и нахождения истины. Групповое обсуждение способствует лучшему усвоению изучаемого материала. Оптимальное количество участников - 5-7 человек. Перед обучающимися ставится проблема, выделяется определенное время, в течение которого они должны подготовить аргументированный обдуманный ответ. Педагогический работник может устанавливать правила проведения группового обсуждения – задавать определенные рамки обсуждения, ввести алгоритм выработки общего мнения, назначить лидера и др.

- Круглый стол - общество, собрание в рамках более крупного мероприятия (съезда, симпозиума, конференции). Мероприятие, как правило, на которое приглашаются эксперты и специалисты из разных сфер деятельности для обсуждения актуальных вопросов. Данная модель обсуждения, основываясь на соглашениях, в качестве итогов даёт результаты, которые, в свою очередь, являются новыми соглашениями.

- Коллоквиум - (лат. colloquium — разговор, беседа) - одна из форм учебных занятий в системе образования, имеющая целью выяснение и повышение знаний обучающихся. На коллоквиумах обсуждаются: отдельные части, разделы, темы, вопросы изучаемого курса (обычно не включаемые в тематику семинарских и других практических учебных занятий), рефераты, проекты и др. работы обучающихся. Это научные собрания, на которых заслушиваются и обсуждаются доклады. Коллоквиум – это и форма контроля, массового опроса, позволяющая преподавателю в сравнительно небольшой срок выяснить уровень знаний студентов по данной теме дисциплины. Коллоквиум проходит обычно в форме дискуссии, в ходе которой обучающимся предоставляется возможность высказать свою точку зрения на рассматриваемую проблему, учиться обосновывать и защищать ее. Аргументируя и отстаивая свое мнение, обучающийся в то же время демонстрирует, насколько глубоко и осознанно он усвоил изученный материал.

- Метод «мозговой штурм» (мозговой штурм, мозговая атака, англ. brainstorming) — оперативный метод решения проблемы на основе стимулирования творческой активности, при

котором участникам обсуждения предлагают высказывать как можно большее количество вариантов решения, в том числе самых фантастичных. Затем из общего числа высказанных идей отбирают наиболее удачные, которые могут быть использованы на практике. Является методом экспертного оценивания.

- Метод проектов - это способ достижения дидактической цели через детальную разработку проблемы (технологии), которая должна завершиться вполне реальным, осязаемым практическим результатом, оформленным тем или иным образом; это совокупность приёмов, действий обучающихся в их определённой последовательности для достижения поставленной задачи – решения проблемы, лично значимой для учащихся и оформленной в виде некоего конечного продукта. Основное предназначение метода проектов состоит в предоставлении учащимся возможности самостоятельного приобретения знаний в процессе решения практических задач или проблем, требующего интеграции знаний из различных предметных областей.

- Брифинг - (англ. briefing от англ. brief – короткий, недолгий) – краткая пресс-конференция, посвященная одному вопросу. Основное отличие: отсутствует презентационная часть. То есть практически сразу идут ответы на вопросы журналистов.

- Метод портфолио (итал. portfolio — 'портфель, англ. - папка для документов) - современная образовательная технология, в основе которой используется метод аутентичного оценивания результатов образовательной и профессиональной деятельности. Портфолио как подборка сертифицированных достижений, наиболее значимых работ и отзывов на них.

### **Вопросы для самоподготовки к практическим (семинарским) занятиям по разделам (темам) дисциплины (модуля)**

#### **РАЗДЕЛ 1. Аналитическая работа в глобальных сетях и информационных системах.**

**Тема 1.1.: Понятие аналитической работы в глобальных сетях и информационных системах. Определение стартового уровня владения компетенцией. Основы поиска информации.**

##### **Вопросы для самоподготовки:**

1. Дайте определение модели компьютерной системы (КС).
2. Назовите задачи системных исследований, предназначенных для принятия адекватных управленческих решений.
3. Сформулируйте сущность и принципы информационно-аналитической работы.
4. Выделите и раскройте три рабочие фазы при проведении системных исследований в открытых сетях и общедоступных массивах информации.
5. Сформулируйте важнейшие свойства субъектов и объектов, которые относятся к числу системообразующих компонентов компьютерной системы.
6. Сравните поисковые системы для поиска информации в интернете.

**Тема 1.2.: Специальные главы математики, необходимые для работы аналитика (основы комбинаторики, теории вероятностей и теории множеств). Категории системного анализа**

##### **Вопросы для самоподготовки:**

1. Расскажите об особенностях применения линейной алгебры в анализе данных.

2. Раскройте содержание теоремы Байеса и других формул теории вероятностей.
3. Расскажите практическое значение производной и интеграла.
4. Опишите алгоритм градиентного спуска, который лежит в основе нейронных сетей и градиентного бустинга.
5. Дайте определение системного анализа и сформулируйте его основные принципы.
6. Назовите виды категорий системного анализа.

**Тема 1.3.: Основные механизмы поиска в поисковой машине. Подходы к определению достоверности информации.**

**Вопросы для самоподготовки:**

1. Назовите этапы проведения системных исследований. Опишите три рабочие фазы проведения системных исследований в открытых сетях и общедоступных массивах информации.
2. Сформулируйте основную задачу поисковых систем. Обзор поисковых систем.
3. Покажите работу поисковой машины на примере системы.
4. Опишите средства контроля достоверности информации.
5. Выполните подготовку заключения аналитика для передачи информации заказчику поисковых работ.

**Тема 1.4.: Уточнение информации из различных источников, применение альтернативных источников информации.**

**Вопросы для самоподготовки:**

1. Раскройте понятие информации, информационного канала. Перечислите подходы к определению информации.
2. Что такое первичные и вторичные источники информации.
3. Назовите критерии характеристик информационного поиска.
4. Опишите теорию К.Шеннона.
5. Выполните оценку результатов поиска информации.
6. Сформулируйте закон целевой достаточности информации.
7. Что такое "альтернативные данные". Альтернативные источники информации как инструмент конкурентной разведки.

**РАЗДЕЛ 2. Работа с большими данными**

**Тема 2.1.: Работа с большими данными. Словари и библиометрия. Базы данных РИНЦ и наукометрия. Определение местоположений и параметров организаций и юридических лиц.**

**Вопросы для самоподготовки:**

1. Дайте определение понятия Больших данных.
2. Проанализируйте области применения Больших данных.
3. Расскажите историю развития наукометрии.
4. Дайте определение библиометрии как научной дисциплины.
5. Что является объектами изучения в библиометрических исследованиях.
6. Перечислите наукометрические базы данных в России.
7. Что такое Российский индекс научного цитирования (РИНЦ). Назовите цель и основные задачи, которые решает проект РИНЦ.
8. Расскажите о геолокации и геопозиция. Покажите их соотношение друг с другом.

## **Тема 2.2.: Сравнение больших массивов текстовых данных. Анализ книг и справочников.**

### **Вопросы для самоподготовки:**

1. Выполните сравнительную характеристику категорий "Большие данные и бизнес-аналитика".
2. Опишите Метод преобразования и сравнения текстовой информации.
3. Назовите инструменты и способы анализа текстовой информации.
4. Какие факторы влияют на выбор системы анализа текстовой информации.

## **Тема 2.3.: Статистический анализ информации. Основные понятия статистики текста.**

### **Вопросы для самоподготовки:**

1. Дайте определение статистического анализа информации.
2. Расскажите о видах научной и прикладной деятельности в области статистических методов анализа данных.
3. Опишите методы статистического анализа текста.
4. В чем заключается цель и сущность дисперсионного анализа
5. Раскройте содержание понятия контент-анализа. Виды и назначение контент-анализа.

## **Тема 2.4.: Системы автоматизированного перевода. Подходы к мультязыковому поиску**

### **Вопросы для самоподготовки:**

1. Расскажите о развитии систем машинного перевода. Что такое Джорджтаунский эксперимент.
2. В чем отличие машинного(автоматического) перевода от автоматизированного перевода.
3. Назовите основные направления развития систем машинного перевода (Machine Translation, MT).
4. Раскройте содержание понятия Системы автоматизированного перевода.
5. Расскажите о принципах безопасного внедрения мультязычности и тонкостях ее настройки.

### ***1.3. Учебно-наглядные пособия по разделам (темам) дисциплины (модуля)<sup>1</sup>***

1. Глазков, А. В. Семантика: от слова к тексту : учебник и практикум для вузов / А. В. Глазков. — Москва : Издательство Юрайт, 2023. — 492 с. — (Высшее образование). — ISBN 978-5-534-15025-4. — Текст : электронный // Образовательная платформа Юрайт [сайт]. — URL: <https://urait.ru/bcode/520029> (дата обращения: 12.05.2023).

2. Колесникова, С. М. Когнитивная лингвистика : учебник для вузов / С. М. Колесникова, Е. В. Алтабаева, А. Т. Грязнова ; под редакцией С. М. Колесниковой. — Москва : Издательство Юрайт, 2023. — 192 с. — (Высшее образование). — ISBN 978-5-534-15454-2. — Текст : электронный // Образовательная платформа Юрайт [сайт]. — URL: <https://urait.ru/bcode/520470> (дата обращения: 12.05.2023).

3. Вдовин, В. М. Теория систем и системный анализ : учебник / В. М. Вдовин, Л. Е. Суркова, В. А. Валентинов. — 6-е изд., стер. — Москва : Дашков и К°, 2022. — 643 с. : ил., табл., схем., граф. — (Учебные издания для бакалавров). — Режим доступа: по подписке. —

<sup>1</sup> Раздел может быть оформлен в виде приложения к методическим материалам по дисциплине (модулю).

URL: <https://biblioclub.ru/index.php?page=book&id=684426> (дата обращения: 12.05.2023). – Библиогр. в кн. – ISBN 978-5-394-04581-3.

4. Шабанов, Т. Ю. Современные технологии поиска и обработки информации / Т. Ю. Шабанов. – Челябинск : Челябинский государственный университет, 2021. – 122 с. – ISBN 978-5-7271-1719-4. – [https://elibrary.ru/download/elibrary\\_46594329\\_83139779.pdf](https://elibrary.ru/download/elibrary_46594329_83139779.pdf)

5. Локнов, А. И. Средства и системы обработки информации : Учебное пособие / А. И. Локнов, Ю. И. Синещук, В. Н. Родин. – Санкт-Петербург : Санкт-Петербургский университет Министерства внутренних дел Российской Федерации, 2023. – 124 с. – ISBN 978-5-91837-676-8. – [https://elibrary.ru/download/elibrary\\_50288517\\_89658791.pdf](https://elibrary.ru/download/elibrary_50288517_89658791.pdf)

## РАЗДЕЛ 1. Аналитическая работа в глобальных сетях и информационных системах.

Тема 1.1. Понятие аналитической работы в глобальных сетях и информационных системах. Определение стартового уровня владения компетенцией. Основы поиска информации.



Схема. Процесс моделирования системы.





Рис. Система - иерархия подсистем

**Тема 1.2. Специальные главы математики, необходимые для работы аналитика (основы комбинаторики, теории вероятностей и теории множеств). Категории системного анализа.**

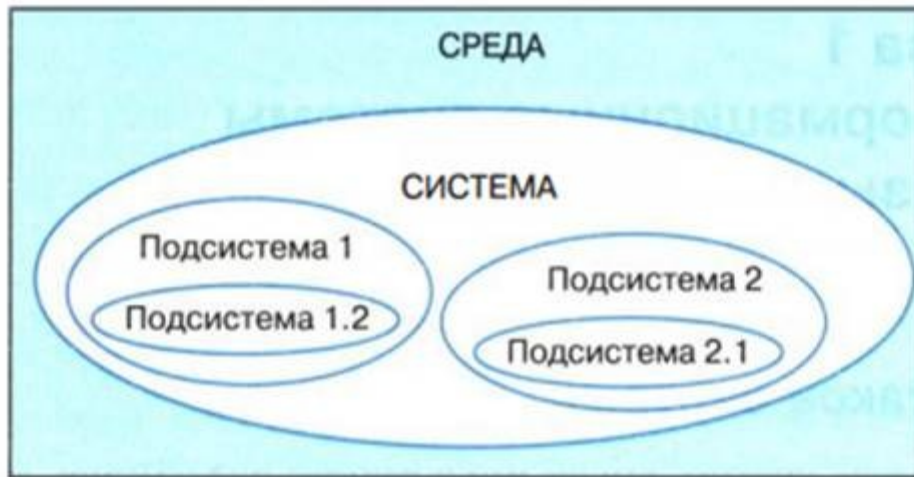

Схема. Основные методы системного анализа.

ые методы системного анализа.

**Тема 1.3. Основные механизмы поиска в поисковой машине. Подходы к определению достоверности информации.**

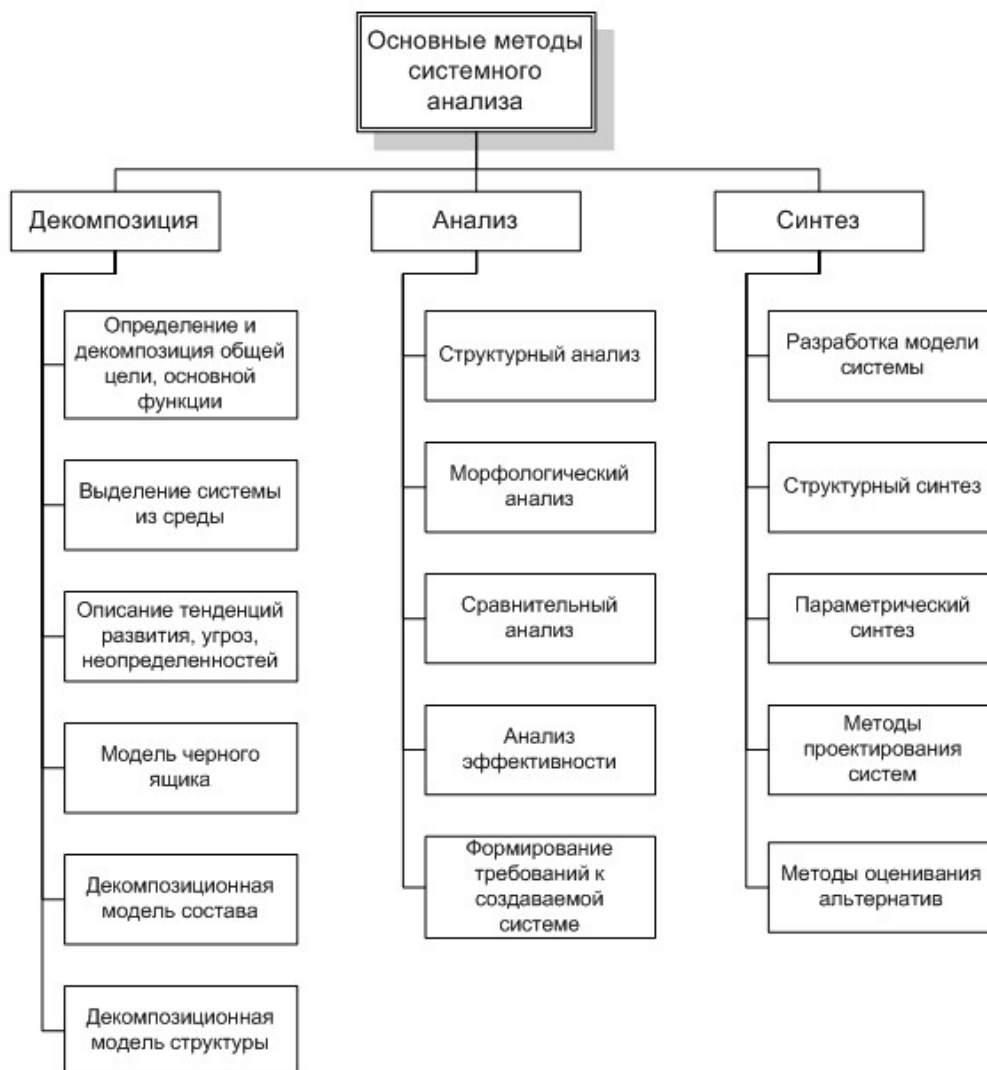

Рис. Для каждого типа информации следует выбирать соответствующий инструмент поиска.



Рис. Роботы-пауки просматривают информационное наполнение Web-страниц и создают индексированную базу поиска по ключевым словам, а затем по запросу пользователя выдают ранжированный по релевантности список сайтов.

Тема 1.4. Уточнение информации из различных источников, применение альтернативных источников информации.

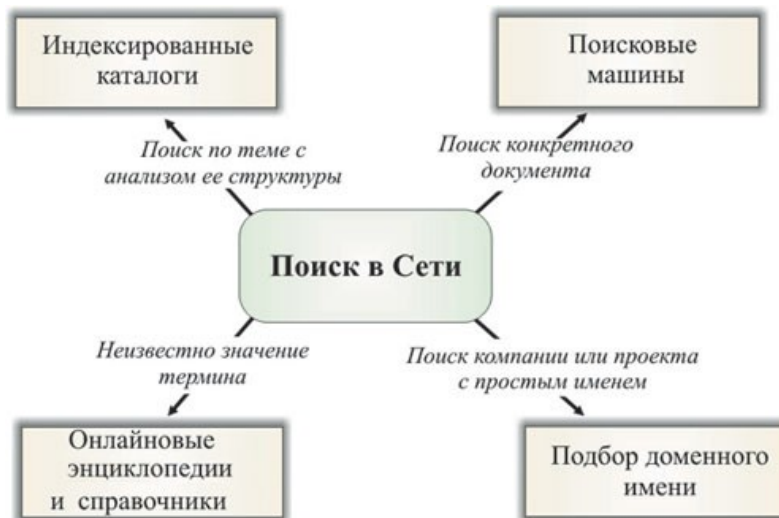

Рис.Виды информации

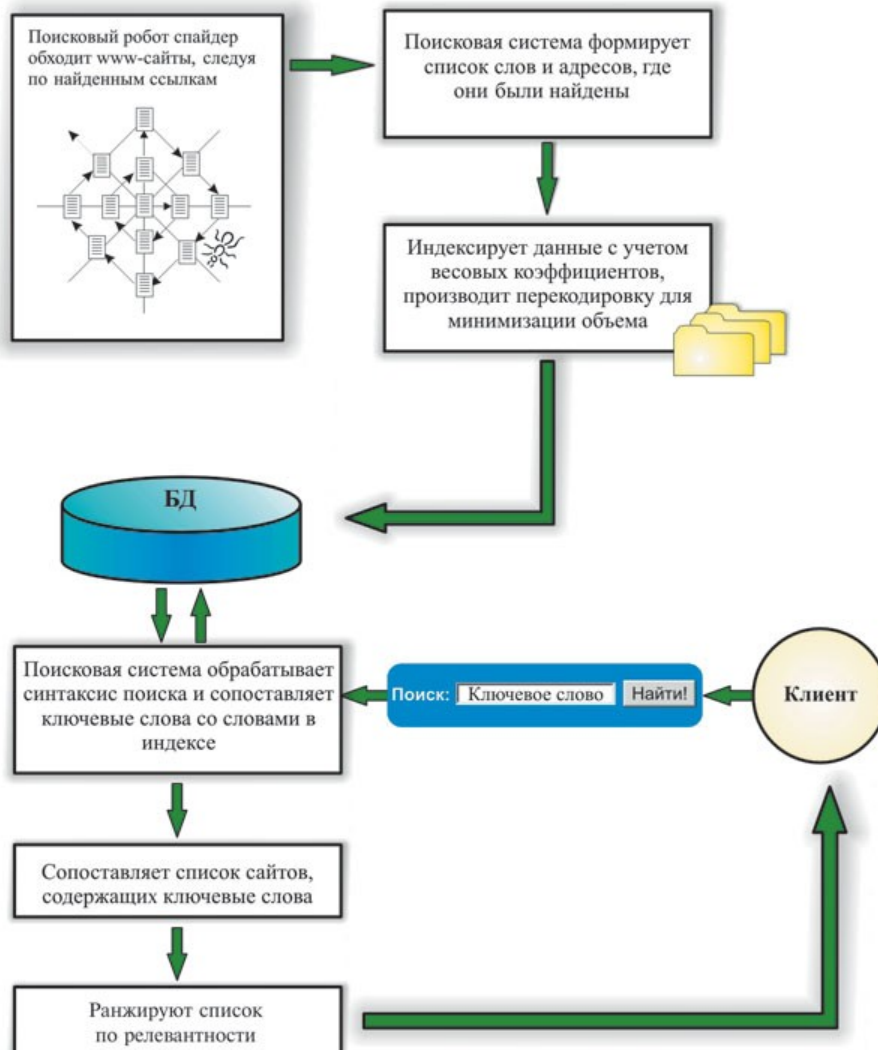

Джордж Хартли

## Теория информации.

В 30-х – 40-х годах XX века математики Хартли и Шеннон начали разрабатывать способ измерения количества информации, в случае различных вероятностей событий.

$$I = -\sum_{i=1}^N p_i \log_2 p_i$$

I – количество информации;  
N – количество возможных событий;  
P – вероятность i-го события.

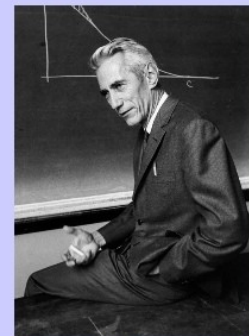

Клод Шеннон

Рис. Теория информации

# Источники информации для конкурентной разведки

- ▶ периодические издания,
- ▶ ИСТОЧНИКИ ПАТЕНТНОЙ ИНФОРМАЦИИ,
- ▶ мнения аналитиков,
- ▶ личные наблюдения специалистов на месте, беседы с сотрудниками, конкурентами и контрагентами конкурента,
- ▶ выставки и конференции,
- ▶ исследование легально приобретенных образцов продукции конкурента

Рис. Источники информации для конкурентной разведки.

## РАЗДЕЛ 2. Работа с большими данными.

Тема 2.1. Работа с большими данными. Словари и библиометрия. Базы данных РИНЦ и наукометрия. Определение местоположений и параметров организаций и юридических лиц.

**НАУЧНАЯ ЭЛЕКТРОННАЯ БИБЛИОТЕКА eLIBRARY.RU**

ДЛЯ ЧИТАТЕЛЕЙ | ДЛЯ ОРГАНИЗАЦИЙ | ДЛЯ ИЗДАТЕЛЕЙ | ДЛЯ АВТОРОВ | ПОДПИСКА

Научная электронная библиотека eLIBRARY.RU - это крупнейший российский информационный портал в области науки, технологии, медицины и образования, содержащий рефераты и полные тексты более 14 млн научных статей и публикаций. На платформе eLIBRARY.RU доступны электронные версии более 2500 российских научно-технических журналов, в том числе более 1300 журналов в открытом доступе.

**ОСНОВНЫЕ ПРОЕКТЫ**

- Российский индекс научного цитирования
- Научные журналы открытого доступа
- Информационные ресурсы в области нанотехнологий
- Подписка на российские научные журналы
- Международная конференция Science Online

**НОВОСТИ И ОБЪЯВЛЕНИЯ**

- 11.12 Опубликованы презентации докладов конференции SCIENCE INDEX 2012
- 06.12 Опубликован список участников конференции SCIENCE INDEX 2012
- 30.10 Компания Научная электронная библиотека требует сотрудников в отдел продаж
- 17.09 Научная электронная библиотека eLIBRARY.RU предлагает услуги по подписке на российские научные журналы 2013 года

Открыта подписка для научных организаций на информационно-аналитическую систему SCIENCE INDEX

Рис. Российский индекс научного цитирования

# ИНСТРУКЦИЯ ДЛЯ АВТОРОВ ПО РАБОТЕ В СИСТЕМЕ SCIENCE INDEX

содержание

Данная инструкция предназначена для авторов научных публикаций, входящих в базу данных Российского индекса научного цитирования (РИНЦ). В инструкции описано, как зарегистрироваться в качестве автора и работать в информационно-аналитической системе SCIENCE INDEX, которая представляет собой аналитическую надстройку над РИНЦ и предлагает целый ряд новых сервисов для авторов, научно-исследовательских организаций и научных издательств. В инструкции также подробно описан алгоритм действий автора по коррекции и поддержанию списка своих публикаций и цитирований в РИНЦ в актуальном состоянии.

**РИНЦ и SCIENCE INDEX в вопросах и ответах**  
 Зарегистрироваться в качестве автора в системе SCIENCE INDEX

По всем вопросам, связанным с регистрацией авторов и работой с авторским профилем, обращайтесь, пожалуйста, в службу поддержки РИНЦ:  
 Тел.: 7 (495) 935-0001  
 Email: support@elibrary.ru

- РЕГИСТРАЦИЯ АВТОРОВ
- РАБОТА СО СПИСОМ ПУБЛИКАЦИЙ АВТОРА
- ПОИСК ПУБЛИКАЦИЙ АВТОРА
- РАБОТА СО СПИСОМ ЦИТИРОВАНИЙ АВТОРА
- ПОИСК ЦИТИРОВАНИЙ АВТОРА
- ИДЕНТИФИКАЦИЯ ОРГАНИЗАЦИИ В ПУБЛИКАЦИЯХ АВТОРА
- АНАЛИЗ ПУБЛИКАЦИОННОЙ АКТИВНОСТИ АВТОРА
- КОЛИЧЕСТВО ЦИТИРОВАНИЙ ПУБЛИКАЦИЙ В WEB OF SCIENCE И SCOPUS

Рис. 3. Инструкция для регистрации в системе РИНЦ

## Тема 2.2. Сравнение больших массивов текстовых данных. Анализ книг и справочников.



# Обработка информации



**Обработка информации** — целенаправленный процесс изменения содержания или формы представления информации.



Схема. Обработка информации



Рис. Типовая функциональная архитектура системы текстовой аналитики

Тема 2.3. Статистический анализ информации. Основные понятия статистики текста.

## 1. Статистические методы анализа данных.

**Статистика** изучает большие массивы информации и устанавливает закономерности, которым подчиняются случайные массовые явления.

Под *математической статистикой* понимается раздел математики, посвященный математическим методам сбора, систематизации, обработки и интерпретации статистических данных.

*Прикладная статистика* – ориентированные на прикладную деятельность статистические методы анализа реальных данных, а также методологии организации статистических исследований и их компьютерной обработки. Теоретическая база – теория вероятностей и математическая статистика.

**Анализ данных** – позволяет подобрать информацию, которая поможет ответить на все вопросы исследований и проверить гипотезы.

3

Рис. Статистические методы анализа данных.

## Методы анализа текстов

- **Статистические методы**
  - Проверка статистических гипотез
  - Разбиение текстов на группы с использованием кластерного анализа
- **Изучение переходов между составляющими единицами текста**
  - Метод «сильного графа»
  - Метод подсчета отличий между матрицами
- **Методы распознавания образов и искусственного интеллекта**
  - Индуктивное построение статистических классификаторов

Рис. Методы анализа текстов

Тема 2.4.: Системы автоматизированного перевода. Подходы к мультязыковому поиску

# Автоматизированный перевод

**CAT-система (Computer Assisted (Aided) Translation)** – это программное обеспечение, используемое человеком–переводчиком в процессе перевода для повышения производительности труда.

**Машинный перевод (Machine Translation, MT)** – технология перевода текста с одного естественного языка на другой с использованием методов лексического, грамматического, синтаксического и семантического анализа.

**Автоматизированный перевод ≠ Машинный перевод**

Автоматизированный перевод осуществляется человеком, машинный не требует участия человека.

5

Рис. Понятие автоматизированного перевода.

## Джорджтаунский эксперимент

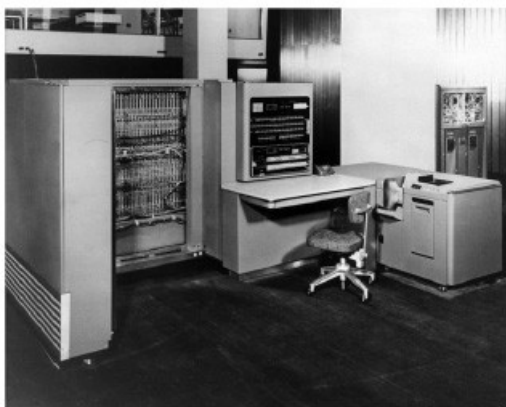

8 января 1954 года

IBM 701

Перевели 60 предложений с русского на английский:

- › 250 терминов
- › 6 грамматических правил

5

Рис. История и опыт использования машинного перевода

## 2. МЕТОДИЧЕСКИЕ РЕКОМЕНДАЦИИ ДЛЯ ОБУЧАЮЩИХСЯ ПО ОСВОЕНИЮ ДИСЦИПЛИНЫ (МОДУЛЯ) И САМОСТОЯТЕЛЬНОЙ РАБОТЕ

Освоение обучающимся дисциплины (модуля) «*Наименование дисциплины (модуля)*» предполагает изучение материалов дисциплины на аудиторных занятиях и в ходе самостоятельной работы. Аудиторные занятия проходят в форме лекций, семинаров,



практических и лабораторных занятий. Самостоятельная работа включает разнообразный комплекс видов и форм работы обучающихся.

Для успешного освоения дисциплины (модуля) и достижения поставленных целей необходимо внимательно ознакомиться с рабочей программы дисциплины (модуля), доступной в электронной информационно-образовательной среде РГСУ.

Следует обратить внимание на списки основной и дополнительной литературы, на предлагаемые преподавателем ресурсы информационно-телекоммуникационной сети Интернет. Эта информация необходима для самостоятельной работы обучающегося.

При подготовке к аудиторным занятиям необходимо помнить особенности каждой формы его проведения.

*Подготовка к учебному занятию лекционного типа заключается в следующем.*

С целью обеспечения успешного обучения обучающийся должен готовиться к лекции, поскольку она является важнейшей формой организации учебного процесса, поскольку:

- знакомит с новым учебным материалом;
- разъясняет учебные элементы, трудные для понимания;
- систематизирует учебный материал;
- ориентирует в учебном процессе.

С этой целью:

- внимательно прочитайте материал предыдущей лекции;
- ознакомьтесь с учебным материалом по учебнику и учебным пособиям с темой прочитанной лекции;
- внесите дополнения к полученным ранее знаниям по теме лекции на полях лекционной тетради;
- запишите возможные вопросы, которые вы зададите лектору на лекции по материалу изученной лекции;
- постарайтесь уяснить место изучаемой темы в своей подготовке;
- узнайте тему предстоящей лекции (по тематическому плану, по информации лектора) и запишите информацию, которой вы владеете по данному вопросу.

*Подготовка к занятию семинарского типа.*

При подготовке и работе во время проведения занятий семинарского типа следует обратить внимание на следующие моменты: на процесс предварительной подготовки, на работу во время занятия, обработку полученных результатов, исправление полученных замечаний.

Предварительная подготовка к учебному занятию семинарского типа заключается в изучении теоретического материала в отведенное для самостоятельной работы время, ознакомление с инструктивными материалами с целью осознания задач практического занятия, техники безопасности при работе с приборами, веществами.

Работа во время проведения учебного занятия семинарского типа включает:

- консультирование студентов преподавателями и вспомогательным персоналом с целью предоставления исчерпывающей информации, необходимой для самостоятельного выполнения предложенных преподавателем задач.
- самостоятельное выполнение заданий согласно обозначенной рабочей программой дисциплины (модуля) тематики.

*Самостоятельная работа.*

Самостоятельная работа - планируемая учебная, учебно-исследовательская, научно-исследовательская работа студентов, выполняемая во внеаудиторное (аудиторное) время по

заданию и при методическом руководстве преподавателя, но без его непосредственного участия (при частичном непосредственном участии преподавателя, оставляющем ведущую роль за работой студентов).

Для более углубленного изучения темы задания для самостоятельной работы рекомендуется выполнять параллельно с изучением данной темы. При выполнении заданий по возможности используйте наглядное представление материала.

Самостоятельная работа студентов в ВУЗе является важным видом учебной и научной деятельности студента. Самостоятельная работа студентов играет значительную роль в рейтинговой технологии обучения.

К современному специалисту в области медицины общество предъявляет достаточно широкий перечень требований, среди которых немаловажное значение имеет наличие у выпускников определенных навыков (компетенций) и умения самостоятельно добывать знания из различных источников, систематизировать полученную информацию, давать оценку конкретной профессиональной ситуации. Формирование такого умения происходит в течение всего периода обучения.

В процессе самостоятельной работы студент приобретает необходимые для будущей специальности компетенции, навыки самоорганизации, самоконтроля, самоуправления, саморефлексии и становится активным самостоятельным субъектом учебной деятельности.

Самостоятельная работа студентов должна оказывать важное влияние на формирование личности будущего специалиста, его компетентность. Каждый студент самостоятельно определяет режим своей работы и меру труда, затрачиваемого на овладение учебным содержанием по каждой дисциплине. Он выполняет внеаудиторную работу по личному индивидуальному плану, в зависимости от его подготовки, времени и других условий.

#### ***Виды самостоятельной работы.***

##### ***Работа с литературой.***

При работе с книгой необходимо подобрать литературу, научиться правильно ее читать, вести записи. Для подбора литературы в библиотеке используются алфавитный и систематический каталоги. Важно помнить, что рациональные навыки работы с книгой - это всегда большая экономия времени и сил. Правильный подбор учебников рекомендуется преподавателем, читающим лекционный курс. Необходимая литература может быть также указана в методических разработках по данному курсу. Изучая материал по учебнику, следует переходить к следующему вопросу только после правильного уяснения предыдущего, описывая на бумаге все выкладки и вычисления (в том числе те, которые в учебнике опущены или на лекции даны для самостоятельного вывода). При изучении любой дисциплины большую и важную роль играет самостоятельная индивидуальная работа. Особое внимание следует обратить на определение основных понятий курса. Студент должен подробно разбирать примеры, которые поясняют такие определения, и уметь строить аналогичные примеры самостоятельно. Нужно добиваться точного представления о том, что изучаешь. Полезно составлять опорные конспекты. При изучении материала по учебнику полезно в тетради (на специально отведенных полях) дополнять конспект лекций. Там же следует отмечать вопросы, выделенные студентом для консультации с преподавателем. Выводы, полученные в результате изучения, рекомендуется в конспекте выделять, чтобы они при перечитывании записей лучше запоминались. Опыт показывает, что многим студентам помогает составление листа опорных сигналов, содержащего важнейшие и наиболее часто употребляемые формулы и понятия. Такой лист помогает запомнить формулы, основные положения лекции, а также может служить постоянным справочником для студента.

Различают два вида чтения: первичное и вторичное. Первичное - это внимательное, неторопливое чтение, при котором можно остановиться на трудных местах.

Задача вторичного чтения - полное усвоение смысла целого (по счету это чтение может быть и не вторым, а третьим или четвертым). Самостоятельная работа с учебниками и книгами (а также самостоятельное теоретическое исследование проблем, обозначенных преподавателем на лекциях) – это важнейшее условие формирования у себя научного способа познания.

Чтение научного текста является частью познавательной деятельности. Ее цель – извлечение из текста необходимой информации. От того насколько осознанна читающим собственная внутренняя установка при обращении к печатному слову (найти нужные сведения, усвоить информацию полностью или частично, критически проанализировать материал и т.п.) во многом зависит эффективность осуществляемого действия.

#### ***Методические рекомендации по составлению конспекта:***

1. Внимательно прочитайте текст. Уточните в справочной литературе непонятные слова. При записи не забудьте вынести справочные данные на поля конспекта;
2. Выделите главное, составьте план;
3. Кратко сформулируйте основные положения текста, отметьте аргументацию автора;
4. Законспектируйте материал, четко следуя пунктам плана. При конспектировании старайтесь выразить мысль своими словами. Записи следует вести четко, ясно.
5. Грамотно записывайте цитаты. Цитируя, учитывайте лаконичность, значимость мысли. В тексте конспекта желательно приводить не только тезисные положения, но и их доказательства. При оформлении конспекта необходимо стремиться к емкости каждого предложения. Мысли автора книги следует излагать кратко, заботясь о стиле и выразительности написанного. Число дополнительных элементов конспекта должно быть логически обоснованным, записи должны распределяться в определенной последовательности, отвечающей логической структуре произведения. Для уточнения и дополнения необходимо оставлять поля. Овладение навыками конспектирования требует от студента целеустремленности, повседневной самостоятельной работы.

#### ***Методические материалы по самостоятельному решению задач***

При самостоятельном решении задач нужно обосновывать каждый этап решения, исходя из теоретических положений курса. Если студент видит несколько путей решения проблемы (задачи), то нужно сравнить их и выбрать самый рациональный. Полезно до начала вычислений составить краткий план решения проблемы (задачи). Решение проблемных задач или примеров следует излагать подробно, вычисления располагать в строгом порядке, отделяя вспомогательные вычисления от основных. Решения при необходимости нужно сопровождать комментариями, схемами, чертежами и рисунками. Следует помнить, что решение каждой учебной задачи должно доводиться до окончательного логического ответа, которого требует условие, и по возможности с выводом. Полученный ответ следует проверить способами, вытекающими из существа данной задачи. Полезно также (если возможно) решать несколькими способами и сравнить полученные результаты. Решение задач данного типа нужно продолжать до приобретения твердых навыков в их решении.

#### ***Методические материалы к выполнению реферата***

Реферат (от лат. referre – сообщать) – краткое изложение в письменном виде или в форме публикации доклада, содержания научного труда (трудов), литературы по теме. Работа над рефератом условно разделяется на выбор темы, подбор литературы, подготовку и защиту плана; написание теоретической части и всего текста с указанием библиографических данных

используемых источников, подготовку доклада, выступление с ним. Тематика рефератов полностью связана с основными вопросами изучаемого курса.

Список литературы к темам не дается, и обучающиеся самостоятельно ведут библиографический поиск, причем им не рекомендуется ограничиваться университетской библиотекой.

Важно учитывать, что написание реферата требует от обучающихся определенных усилий. Особое внимание следует уделить подбору литературы, методике ее изучения с целью отбора и обработки собранного материала, обоснованию актуальности темы и теоретического уровня обоснованности используемых в качестве примеров фактов какой-либо деятельности.

Выбрав тему реферата, начав работу над литературой, необходимо составить план. Изучая литературу, продолжается обдумывание темы, осмысливание прочитанного, делаются выписки, сопоставляются точки зрения разных авторов и т.д. Реферативная работа сводится к тому, чтобы в ней выделились две взаимосвязанные стороны: во-первых, ее следует рассматривать как учебное задание, которое должен выполнить обучаемый, а во-вторых, как форму научной работы, творческого воображения при выполнении учебного задания.

Наличие плана реферата позволяет контролировать ход работы, избежать формального переписывания текстов из первоисточников.

Оформление реферата включает титульный лист, оглавление и краткий список использованной литературы. Список использованной литературы размещается на последней странице рукописи или печатной форме реферата. Реферат выполняется в письменной или печатной форме на белых листах формата А4 (210 x 297 мм). Шрифт Times New Roman, кегель 14, через 1,5 интервала при соблюдении следующих размеров текста: верхнее поле – 25 мм, нижнее – 20 мм, левое – 30 мм, правое – 15 мм. Нумерация страниц производится вверху листа, по центру. Титульный лист нумерации не подлежит.

Рефераты должны быть написаны простым, ясным языком, без претензий на наукообразность. Следует избегать сложных грамматических оборотов, непривычных терминов и символов. Если же такие термины и символы все-таки приводятся, то необходимо разъяснять их значение при первом упоминании в тексте реферата.

Объем реферата предполагает тщательный отбор информации, необходимой для краткого изложения вопроса. Важнейший этап – редактирование готового текста реферата и подготовка к обсуждению. Обсуждение требует хорошей ориентации в материале темы, умения выделить главное, поставить дискуссионный вопрос, привлечь внимание слушателей к интересной литературе, логично и убедительно изложить свои мысли.

Рефераты обязательно подлежат защите. Процедура защиты начинается с определения оппонентов защищающего свою работу. Они стремятся дать основательный анализ работы обучающимся, обращают внимание на положительные моменты и недостатки реферата, дают общую оценку содержанию, форме преподнесения материала, характеру использованной литературы. Иногда они дополняют тот или иной раздел реферата. Последнее особенно ценно, ибо говорит о глубоком знании обучающимся-оппонентом изучаемой проблемы.

Обсуждение не ограничивается заслушиванием оппонентов. Другие обучающиеся имеют право уточнить или опровергнуть какое-либо утверждение. Преподаватель предлагает любому обучающемуся задать вопрос по существу доклада или попытаться подвести итог обсуждению.

#### **Алгоритм работы над рефератом**

##### **1. Выбор темы**

Тема должна быть сформулирована грамотно (с литературной точки зрения);

В названии реферата следует поставить четкие рамки рассмотрения темы;

Желательно избегать слишком длинных названий;

Следует по возможности воздерживаться от использования в названии спорных с научной точки зрения терминов, излишней наукообразности, а также чрезмерного упрощения формулировок.

2. Реферат следует составлять из пяти основных частей: введения; основной части; заключения; списка литературы; приложений.

3. Основные требования к введению:

Во введении не следует концентрироваться на содержании; введение должно включать краткое обоснование актуальности темы реферата, где требуется показать, почему данный вопрос может представлять научный интерес и есть ли связь представляемого материала с современностью. Таким образом, тема реферата должна быть актуальна либо с научной точки зрения, либо с современных позиций.

Очень важно выделить цель, а также задачи, которые требуется решить для выполнения цели.

Введение должно содержать краткий обзор изученной литературы, в котором указывается взятый из того или иного источника материал, кратко анализируются изученные источники, показывается их сильные и слабые стороны;

Объем введения составляет две страницы текста.

4. Требования к основной части реферата:

Основная часть содержит материал, отобранный для рассмотрения проблемы;

Также основная часть должна включать в себя собственно мнение обучающихся и сформулированные самостоятельные выводы, опирающиеся на приведенные факты;

Материал, представленный в основной части, должен быть логически изложен и распределен по параграфам, имеющим свои названия;

В изложении основной части необходимо использовать сноски (в первую очередь, когда приводятся цифры и чьи-то цитаты);

Основная часть должна содержать иллюстративный материал (графики, таблицы и т. д.);

Объем основной части составляет около 10 страниц.

5. Требования к заключению:

В заключении формулируются выводы по параграфам, обращается внимание на выдвинутые во введении задачи и цели;

Заключение должно быть четким, кратким, вытекающим из содержания основной части.

6. Требования к оформлению списка литературы (по ГОСТу):

Необходимо соблюдать правильность последовательности записи источников: сначала следует писать фамилию, а после инициалы; название работы не ставится в кавычки; после названия сокращенно пишется место издания; затем идет год издания; наконец, называется процитированная страница.

### ***Критерии оценки реферата***

Обучающийся, защищающий реферат, должен рассказать о его актуальности, поставленных целях и задачах, изученной литературе, структуре основной части, сделанных в ходе работы выводах.

По окончанию выступления ему может быть задано несколько вопросов по представленной проблеме.

Оценка складывается из соблюдения требований к реферату, грамотного раскрытия темы, умения четко рассказывать о представленном реферате, способности понять суть задаваемых по работе вопросов и найти точные ответы на них.

### ***Методические материалы к выполнению эссе***

Эссе – литературное произведение небольшого объема, обычно прозаическое, свободной композиции, передающее индивидуальные впечатления, суждения, соображения автора о той или иной проблеме, теме, о том или ином событии или явлении. Это вид самостоятельной исследовательской работы обучающихся, с целью углубления и закрепления теоретических знаний и освоения практических навыков. Цель эссе состоит в развитии самостоятельного творческого мышления и письменного изложения собственных мыслей. При написании эссе обучающийся должен представить развернутый письменный ответ на теоретический или практический актуальный вопрос, объявленный преподавателем в аудитории непосредственно перед ее написанием. В процессе написания эссе разрешается пользоваться нормативно-правовыми актами, конспектом лекций (в печатном виде). Использование интернет-ресурсов не допускается. Темы эссе преподаватель предлагает из числа тех, которые обучающиеся уже рассматривали на лекциях или семинарских занятиях, исходя из содержания заданий в составе оценочных средств. По решению преподавателя, в качестве темы эссе может быть выбрана одна или несколько тем, которые могут быть распределены между обучающимися по желанию.

Требования к выполнению эссе:

1. Проводится письменно.
2. Эссе выполняется на компьютере (гарнитура Times New Roman, шрифт 14) через 1,5 интервала с полями: верхнее, нижнее – 2; правое – 3; левое – 1,5. Отступ первой строки абзаца – 1,25. Сноски – постраничные. Таблицы и рисунки встраиваются в текст работы. При этом обязательный заголовок таблицы надо размещать над табличным полем, а рисунки сопровождать подрисуночными подписями. При включении в эссе нескольких таблиц и/или рисунков их нумерация обязательна. Обязательна и нумерация страниц. Их целесообразно проставлять внизу страницы – по середине или в правом углу. Номер страницы не ставится на титульном листе, но в общее число страниц он включается. Объем эссе, без учета приложений, не должен превышать 5 страниц. Значительное превышение установленного объема является недостатком работы и указывает на то, что обучающийся не сумел отобрать и переработать необходимый материал.
3. Работа должна содержать собственные умозаключения по сути поставленной проблемы, включать самостоятельно проведенный анализ по сути этой проблемы, выводы, обобщающие авторскую позицию по поставленной проблеме.

### ***Критерии оценки эссе:***

«Отлично» – исключительные знания материала, абсолютное понимание сути, безукоризненное знание основных понятий и положений, логически и лексически грамотно изложенный, содержательный, аргументированный, конкретный и исчерпывающий ответ.

«Хорошо» – глубокие знания материала, правильное понимание сути, знание основных понятий и положений, содержательный, полный и конкретный ответ.

«Удовлетворительно» – твердые, но недостаточно полные знания, верное понимание сути, в целом правильный ответ.

«Неудовлетворительно» – непонимание сущности задания, грубые ошибки в ответе.

### ***Методические материалы по выполнению тестирования.***

Тестовые задания содержат вопросы и 3-4 варианта ответа по базовым положениям изучаемой темы/раздела, составлены с расчетом на знания, полученные обучающимся в процессе изучения темы/раздела.

Тестовые задания выполняются в письменной форме и сдаются преподавателю, ведущему дисциплину (модуль). На выполнение тестовых заданий обучающимся отводится 45 минут.

При обработке результатов оценочной процедуры используются: критерии оценки по содержанию и качеству полученных ответов, ключи, оценочные листы.

#### ***Критерии оценки теста:***

«Зачтено» - если обучающийся правильно выполнил не менее 2/3 всей работы или допустил не более одной грубой ошибки и двух недочетов, не более одной грубой и одной негрубой ошибки, не более трех негрубых ошибок, одной негрубой ошибки и трех недочетов, при наличии четырех-пяти недочетов.

«Не зачтено» - если число ошибок и недочетов превысило норму для оценки 3 или правильно выполнено менее 2/3 всей работы.

#### ***Методические материалы по выполнению доклада.***

Рекомендуется следующая структура доклада:

1. титульный лист, содержание доклада;
2. краткое изложение;
3. цели и задачи;
4. изложение характера исследований и рассмотренных проблем, гипотезы, спорные вопросы;
5. источники информации, методы сбора и анализа данных, степень их полноты и достоверности;
6. анализ и толкование полученных в работе результатов;
7. выводы и оценки;
8. библиография и приложения.

Время выступления докладчика не должно превышать 10 минут.

Основные требования к оформлению доклада:

- титульный лист должен включать название доклада, наименование предметной (цикловой) комиссии, фамилию обучающегося;
- все использованные литературные источники сопровождаются библиографическим описанием;
- приводимая цитата из источника берется в кавычки (оформляются сноски);
- единицы измерения должны применяться в соответствии с действующими стандартами;
- все названия литературных источников следует приводить в соответствии с новейшими изданиями;
- рекомендуется включение таблиц, графиков, схем, если они отражают основное содержание или улучшают ее наглядность;
- названия фирм, учреждений, организаций и предприятий должны именоваться так, как они указываются в источнике;

#### ***Критерии оценки доклада***

При выполнении доклада обучающийся должен продемонстрировать умение кратко излагать прочитанный материал, а также умение обобщать и анализировать материал по теме доклада.

## ***Презентация***

### ***Методические материалы к презентациям***

1. Объём презентации 10 -20 слайдов.
2. На титульном слайде должно быть отражено:
  - наименование факультета;
  - тема презентации;
  - фамилия, имя, отчество, направление подготовки/ специальность, направленность (профиль)/ специализация, форма обучения, номер группы автора презентации;
  - фамилия, имя, отчество, степень, звание, должность руководитель работы;
  - год выполнения работы.
3. В презентации должны быть отражены обоснование актуальности представляемого материала, цели и задачи работы.
4. Содержание презентации должно включать наиболее значимый материал доклада, а также, при необходимости, таблицы, диаграммы, рисунки, фотографии, карты, видео – вставки, звуковое сопровождение.
5. Заключительный слайд должен содержать информацию об источниках информации для презентации.

### ***Критерии оценки презентации***

1. Объём презентации 10 -20 слайдов.
2. Правильность оформления титульного слайда.
3. Актуальность отобранного материала, обоснованность формулировки цели и задач работы.
4. Наглядность и логичность презентации, обоснованность использования таблиц, диаграмм, рисунков, фотографий, карт, видео – вставок, звукового сопровождения; правильный выбор шрифтов, фона, других элементов дизайна слайда.
5. Объём и качество источников информации (не менее 2-х интернет – источников и не менее 2-х литературных источников).

### ***Методические материалы по подготовке к опросу***

Самостоятельная работа обучающихся включает подготовку к опросу на практических занятиях. Для этого обучающийся изучает лекции, основную и дополнительную литературу, публикации, информацию из Интернет-ресурсов.

Тема и вопросы к практическим занятиям, вопросы для самоконтроля содержатся в рабочей программе и доводятся до студентов заранее.

Для подготовки к опросу обучающемуся необходимо ознакомиться с материалом, посвященным теме практического занятия, в учебнике или другой рекомендованной литературе, конспекте лекции, обратить внимание на усвоение основных понятий дисциплины, выявить неясные вопросы и подобрать дополнительную литературу для их освещения.

### ***Критерии оценки опроса***

«Отлично»:

- дан полный, развернутый ответ на поставленный вопрос;
- в ответе прослеживается четкая структура, логическая последовательность, отражающая сущность раскрываемых понятий, теорий, явлений;
- знание по предмету демонстрируются на фоне понимания его в системе данной науки и междисциплинарных связей;
- свободное владение терминологией;



- ответы на дополнительные вопросы четкие, краткие;
- «Хорошо»:
- дан полный, развернутый ответ на поставленный вопрос, показано умение выделять существенные и несущественные признаки, причинно-следственные связи;
- ответ недостаточно логичен с единичными ошибками в частностях, исправленные студентом с помощью преподавателя;
- единичные ошибки в терминологии;
- ответы на дополнительные вопросы правильные, недостаточно полные и четкие.

«Удовлетворительно»:

- ответ не полный, с ошибками в деталях, умение раскрыть значение обобщённых знаний не показано, речевое оформление требует поправок, коррекции;
- логика и последовательность изложения имеют нарушения, студент не способен самостоятельно выделить существенные и несущественные признаки и причинно-следственные связи;
- ошибки в раскрываемых понятиях, терминах;
- студент не ориентируется в теме, допускает серьезные ошибки;
- студент не может ответить на большую часть дополнительных вопросов.

«Неудовлетворительно»:

- ответ представляет собой разрозненные знания с существенными ошибками по вопросу;
- присутствуют фрагментарность, нелогичность изложения, студент не осознает связь обсуждаемого вопроса с другими объектами дисциплины, речь неграмотная;
- незнание терминологии;
- ответы на дополнительные вопросы неправильные.

#### ***Методические материалы по выполнению практического задания***

При выполнении практического задания обучающийся придерживается следующего алгоритма:

1. Записать дату, тему и цель задания;
2. Ознакомиться с правилами и условия выполнения практического задания;
3. Повторить теоретические задания, необходимые для рациональной работы и других практических действий, используя конспекты лекций и рекомендованную литературу, представленной в программе;
4. Выполнить работу по предложенному алгоритму действий;
5. Обобщить результаты работы, сформулировать выводы / дать ответы на контрольные вопросы;

Работа должна быть выполнена грамотно, с соблюдением культуры изложения. При использовании данных из учебных, методических пособий и другой литературы, периодических изданий, Интернет-источников должны иметься ссылки на вышеперечисленные.

#### ***Критерии оценки практического задания:***

«Отлично» – правильный ответ, дается четкое обоснование принятому решению; рассуждения четкие последовательные логические; используются ссылки на полученные при изучении дисциплины знания; правильно используются формулы, понятия, процедуры, имеющие прямое отношение к задаче для подтверждения принятого решения.

«Хорошо» – правильный ответ, дается обоснование принятому решению; но с не существенными ошибками, в рассуждениях отсутствует логическая последовательность; используются ссылки на полученные при изучении дисциплины знания, правильно используются формулы, понятия, процедуры, имеющие прямое отношение к задаче для подтверждения принятого решения.

«Удовлетворительно» – правильный ответ, допускаются грубые ошибки в обосновании принятого решения; рассуждения не последовательные сумбурные; используются ссылки на полученные при изучении дисциплины знания; используются формулы, процедуры, понятия, имеющие прямое значение для подтверждения принятого решения, однако, при обращении к ним допускаются серьезные ошибки, студент не может правильно ими воспользоваться.

«Неудовлетворительно, не зачтено» – ответ неверный, отсутствует обоснование принятому решению; студент демонстрирует полное непонимание сути вопроса.

***Для оценки решения ситуационной задачи (аналитического задания):***

Оценка «отлично» выставляется, если задача решена грамотно, ответы на вопросы сформулированы четко. Эталонный ответ полностью соответствует решению студента, которое хорошо обосновано теоретически.

Оценка «хорошо» выставляется, если задача решена, ответы на вопросы сформулированы не достаточно четко. Решение студента в целом соответствует эталонному ответу, но не достаточно хорошо обосновано теоретически.

Оценка «удовлетворительно» выставляется, если задача решена не полностью, ответы не содержат всех необходимых обоснований решения.

Оценка «неудовлетворительно» выставляется, если задача не решена или имеет грубые теоретические ошибки в ответе на поставленные вопросы.

***Методические указания для подготовки к промежуточной аттестации.***

Изучение учебных дисциплин (модулей) завершается зачетом/зачетом с оценкой или экзаменом. Подготовка к промежуточной аттестации способствует закреплению, углублению и обобщению знаний, получаемых, в процессе обучения, а также применению их к решению практических задач. Готовясь к экзамену, студент ликвидирует имеющиеся пробелы в знаниях, углубляет, систематизирует и упорядочивает свои знания. На зачете или экзамене студент демонстрирует то, что он освоил в процессе обучения по дисциплине (модулю).

Вначале следует просмотреть весь материал по дисциплине (модулю), отметить для себя трудные вопросы. Обязательно в них разобраться. В заключение еще раз целесообразно повторить основные положения, используя при этом листы опорных сигналов. Систематическая подготовка к занятиям в течение семестра позволит использовать время промежуточной аттестации для систематизации знаний.

### **3. МЕТОДИЧЕСКИЕ МАТЕРИАЛЫ, ОПРЕДЕЛЯЮЩИЕ ПРОЦЕДУРЫ ОЦЕНИВАНИЯ ЗНАНИЙ, УМЕНИЙ, НАВЫКОВ И (ИЛИ) ОПЫТА ДЕЯТЕЛЬНОСТИ, ХАРАКТЕРИЗУЮЩИХ ЭТАПЫ ФОРМИРОВАНИЯ КОМПЕТЕНЦИЙ**

#### ***3.1. Организационные основы применения балльно-рейтинговой системы оценки успеваемости обучающихся по дисциплине (модулю)***

Оценка качества освоения обучающимися дисциплины (модуля) реализуется в формате балльно-рейтинговой системы оценки успеваемости обучающихся (БРСО).

БРСО в ходе текущего контроля успеваемости и промежуточной аттестации осуществляется по 100-балльной шкале.

Академический рейтинг обучающегося по дисциплине (модулю) складывается из результатов:

- текущего контроля успеваемости (максимальный текущий рейтинг обучающегося 80 рейтинговых баллов);
- промежуточной аттестации (максимальный рубежный рейтинг обучающегося 20 рейтинговых баллов).

Условия оценки освоения обучающимся дисциплины (модуля) в формате БРСО доводятся преподавателем до сведения обучающихся на первом учебном занятии, а также размещены в свободном доступе в электронной информационно-образовательной среде Университета.

### **3.2. Проведение текущего контроля успеваемости обучающихся по дисциплине (модулю) в соответствии с балльно-рейтинговой системой оценки успеваемости обучающегося**

В течение учебного семестра до промежуточной аттестации на основании утвержденной рабочей программы дисциплины (модуля) формируется текущий рейтинг обучающегося. Текущий рейтинг обучающегося складывается как сумма рейтинговых баллов, полученных им в течение учебного семестра по всем видам учебных занятий по учебной дисциплине.

В процессе текущего контроля оцениваются следующие действия обучающегося, направленные на освоение компетенций в рамках изучения учебной дисциплины:

- академическая активность (посещаемость учебных занятий, самостоятельное изучение содержания учебной дисциплины в электронной информационно-образовательной среде, соблюдение сроков сдачи практических заданий и текущих контрольных мероприятий и др.);
- выполнение и сдача текущих и итогового практических заданий (эссе, рефераты, творческие задания, кейс-задания, расчетные задания и др., активное участие в групповых интерактивных занятиях (дискуссии, WiKi-проекты и др.), защита проектов и др.);
- прохождение рубежей текущего контроля, включая соблюдение графика их прохождения в электронной информационно-образовательной среде.

Для планирования расчета текущего рейтинга обучающегося используются следующие пропорции:

<b>Вид учебного действия</b>	<b>Максимальная рейтинговая оценка, баллов</b>
академическая активность	10
практические задания	40
<i>из них: текущие практические задания</i>	20
<i>итоговое практическое задание</i>	20
рубежи текущего контроля	30
<b>ИТОГО:</b>	<b>80</b>

В течение учебного семестра по дисциплине (модулю) обучающимся должен быть накоплен текущий рейтинг не менее 52 рейтинговых баллов (65% от максимального значения текущего рейтинга).

Необходимыми условиями допуска обучающегося к промежуточной аттестации по дисциплине являются положительное прохождение обучающимся не менее 65% рубежей

текущего контроля с накоплением не менее 65% максимального рейтингового балла за каждый рубеж текущего контроля и положительное выполнение итогового практического задания с накоплением не менее 65% максимального рейтингового балла, установленного за итоговое практическое задание.

Невыполнение вышеуказанных условий является текущей академической задолженностью, которая должна быть ликвидирована обучающимся до контрольного мероприятия промежуточной аттестации.

Сведения о наличии у обучающихся текущей академической задолженности, сроках и порядке добора рейтинговых баллов для её ликвидации доводятся до обучающихся педагогическим работником.

В случае неликвидации текущей академической задолженности, педагогический работник обязан во время контрольного мероприятия промежуточной аттестации поставить обучающемуся 0 рейтинговых баллов. В этом случае ликвидация текущей академической задолженности возможна в периоды проведения повторной промежуточной аттестации.

### ***3.3. Проведение промежуточной аттестации обучающихся по дисциплине (модулю) в соответствии с балльно-рейтинговой системой оценки успеваемости обучающегося***

Промежуточная аттестация по дисциплине (модулю) проводится в соответствии с Положением о промежуточной аттестации обучающихся по основным профессиональным образовательным программам высшего образования – программ специалитета в Российском государственном социальном университете и Положением о балльно-рейтинговой системе оценки успеваемости обучающихся по основным профессиональным образовательным программам высшего образования - программам бакалавриата, программам специалитета, программам магистратуры в Российском государственном социальном университете.

На промежуточную аттестацию отводится 20 рейтинговых баллов.

Ответы обучающегося на контрольном мероприятии промежуточной аттестации оцениваются педагогическим работником по 20 - балльной шкале, а итоговая оценка по дисциплине (модулю) выставляется по пятибалльной системе по системе зачтено/не зачтено для зачета.

Критерии выставления оценки определяются Положением о балльно-рейтинговой системе оценки успеваемости обучающихся по основным профессиональным образовательным программам высшего образования - программам бакалавриата, программам специалитета, программам магистратуры в Российском государственном социальном университете.

В процессе определения рубежного рейтинга обучающегося используется следующая шкала:

<b>Рубежный рейтинг</b>	<b>Критерии оценки освоения обучающимся учебной дисциплины в ходе контрольных мероприятий промежуточной аттестации</b>
19-20 рейтинговых баллов	обучающийся глубоко и прочно усвоил программный материал, исчерпывающе, последовательно, грамотно и логически стройно его излагает, тесно увязывает с задачами и будущей деятельностью, не затрудняется с ответом при видоизменении задания, свободно справляется с задачами и практическими заданиями, правильно обосновывает принятые решения, умеет самостоятельно обобщать и излагать материал, не допуская

16-18 рейтинговых баллов	обучающийся твердо знает программный материал, грамотно и по существу излагает его, не допуская существенных неточностей в ответе на вопрос, может правильно применять теоретические положения и владеет необходимыми умениями и навыками при выполнении практических
13-15 рейтинговых баллов	обучающийся освоил основной материал, но не знает отдельных деталей, допускает неточности, недостаточно правильные формулировки, нарушает последовательность в изложении программного материала и испытывает затруднения в выполнении практических заданий
1-12 рейтинговых баллов	обучающийся не знает значительной части программного материала, допускает существенные ошибки, с большими затруднениями выполняет практические задания
0 рейтинговых баллов	не аттестован

Если результат контроля успеваемости в рамках проведения контрольных мероприятий промежуточной аттестации (рубежный рейтинг обучающегося) неудовлетворительный (получено менее 13 рейтинговых баллов), то промежуточная аттестация по учебной дисциплине (модулю) невозможна даже при наличии высокого текущего рейтинга, полученного по итогам текущего контроля по учебной дисциплине (модулю).

## ЛИСТ РЕГИСТРАЦИИ ИЗМЕНЕНИЙ

№ п/п	Содержание изменения	Реквизиты документа об утверждении изменения	Дата введения изменения
1.			
2.	*		
3.	*		
4.	*		



**Министерство науки и высшего образования Российской Федерации  
Федеральное государственное бюджетное образовательное учреждение  
высшего образования  
«Российский государственный социальный университет»**

УТВЕРЖДАЮ

и.о. декана факультета политических и  
социальных технологий

/Пивнева С.В./

28 марта 2023 г.

**МЕТОДИЧЕСКИЕ МАТЕРИАЛЫ ПО ДИСЦИПЛИНЕ (МОДУЛЮ)  
МОДЕЛИРОВАНИЕ В ПАКЕТЕ FLOWVISION**

**Направление подготовки (специальность)  
«Программная инженерия»**

**Направленность (специализация)  
«Разработка и внедрение программного обеспечения»**

**ОБРАЗОВАТЕЛЬНАЯ ПРОГРАММА ВЫСШЕГО ОБРАЗОВАНИЯ - ПРОГРАММА  
БАКАЛАВРИАТА**

**Форма обучения  
Очная**

Москва, 2023 г.

Методические материалы по дисциплине (модулю) «Моделирование в пакете FlowVision» разработаны на основании федерального государственного образовательного стандарта высшего образования – *бакалавриата* по направлению подготовки 09.03.04 *Программная инженерия*, утвержденного приказом Министерства образования и науки Российской Федерации от 19.09.2017 № 920, учебного плана по основной профессиональной образовательной программе высшего образования - программы *бакалавриата* по направлению подготовки 09.03.04 *Программная инженерия*.

Методические материалы по дисциплине (модулю) разработаны рабочей группой в составе: канд. техн. наук А.О. Блинов.

Методические материалы по дисциплине (модулю) обсуждены и утверждены на заседании кафедры информационных технологий, искусственного интеллекта и общественно-социальных технологий цифрового общества факультета социальных и политических технологий.

Протокол № 7 от «28» марта 2023 г.

Заведующий кафедрой  
канд. пед. наук, доцент

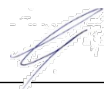

\_\_\_\_\_ (подпись)

С.В. Крапивка

Методические материалы по дисциплине (модулю) рецензированы и рекомендованы к утверждению:

ФГБОУ ВО «Московский  
политехнический университет»,  
НОЦ инфокогнитивных технологий,  
доктор технических наук, профессор



\_\_\_\_\_ (подпись)

Н.И. Гданский

канд. техн. наук, доцент кафедры  
информационных технологий,  
искусственного интеллекта и  
общественно-социальных  
технологий цифрового общества  
факультета политических и  
социальных технологий



\_\_\_\_\_ (подпись)

В.Л. Симонов



## СОДЕРЖАНИЕ

1. МЕТОДИЧЕСКИЕ МАТЕРИАЛЫ К ЛЕКЦИОННЫМ, ЛАБОРАТОРНЫМ ЗАНЯТИЯМ.....	4
1.1. Методические материалы к проведению лекционных занятий по дисциплине (модулю).....	4
1.2. Методические материалы по подготовке к лабораторным занятиям по дисциплине (модулю).....	6
2. МЕТОДИЧЕСКИЕ РЕКОМЕНДАЦИИ ДЛЯ ОБУЧАЮЩИХСЯ ПО ОСВОЕНИЮ ДИСЦИПЛИНЫ (МОДУЛЯ) И САМОСТОЯТЕЛЬНОЙ РАБОТЕ.....	6
3. МЕТОДИЧЕСКИЕ МАТЕРИАЛЫ, ОПРЕДЕЛЯЮЩИЕ ПРОЦЕДУРЫ ОЦЕНИВАНИЯ ЗНАНИЙ, УМЕНИЙ, НАВЫКОВ И (ИЛИ) ОПЫТА ДЕЯТЕЛЬНОСТИ, ХАРАКТЕРИЗУЮЩИХ ЭТАПЫ ФОРМИРОВАНИЯ КОМПЕТЕНЦИЙ.....	16
3.1. Организационные основы применения балльно-рейтинговой системы оценки успеваемости обучающихся по дисциплине (модулю).....	16
3.2. Проведение текущего контроля успеваемости обучающихся по дисциплине (модулю) в соответствии с балльно-рейтинговой системой оценки успеваемости обучающегося.....	16
3.3. Проведение промежуточной аттестации обучающихся по дисциплине (модулю) в соответствии с балльно-рейтинговой системой оценки успеваемости обучающегося.....	17
ЛИСТ РЕГИСТРАЦИИ ИЗМЕНЕНИЙ.....	19

# 1. МЕТОДИЧЕСКИЕ МАТЕРИАЛЫ К ЛЕКЦИОННЫМ, ЛАБОРАТОРНЫМ ЗАНЯТИЯМ

## 1.1. Методические материалы к проведению лекционных занятий по дисциплине (модулю)

Лекция – один из методов обучения, одна из основных системообразующих форм организации учебного процесса в вузе. Лекционное занятие представляет собой систематическое, последовательное, монологическое изложение педагогическим работником учебного материала, как правило, теоретического характера. Такое занятие представляет собой элемент технологии представления учебного материала путем логически стройного, систематически последовательного и ясного изложения.

Цель лекции – организация целенаправленной познавательной деятельности обучающихся по овладению программным материалом дисциплины (модуля). Чтение курса лекций позволяет дать связанное, последовательное изложение материала в соответствии с новейшими данными науки, сообщить слушателям основное содержание предмета в целостном, систематизированном виде. В ряде случаев лекция выполняет функцию основного источника информации: при отсутствии учебников и учебных пособий, чаще по новым курсам; в случае, когда новые научные данные по той или иной теме не нашли отражения в учебниках; отдельные разделы и темы очень сложны для самостоятельного изучения. В таких случаях только лектор может методически помочь обучающимся в освоении сложного материала.

Возможные формы проведения лекций:

- Вводная лекция – один из наиболее важных и трудных видов лекции при чтении систематических курсов. От успеха этой лекции во многом зависит успех усвоения всего курса. Она может содержать: определение дисциплины (модуля); краткую историческую справку о дисциплине (модуле); цели и задачи дисциплины (модуля), ее роль в общей системе обучения и связь со смежными дисциплинами (модулями); основные проблемы (понятия и определения) данной науки; основную и дополнительную учебную литературу; особенности самостоятельной работы обучающихся над дисциплиной (модулем) и формы участия в научно-исследовательской работе; отчетность по курсу.

- Информационная лекция ориентирована на изложение и объяснение обучающимся научной информации, подлежащей осмыслению и запоминанию. Это самый традиционный тип лекций в практике высшей школы.

- Заключительная лекция предназначена для обобщения полученных знаний и раскрытия перспектив дальнейшего развития данной науки.

- Обзорная лекция – это систематизация научных знаний на высоком уровне, допускающая большое число ассоциативных связей в процессе осмысления информации, излагаемой при раскрытии внутрисубъектной и межпредметной связей, исключая детализацию и конкретизацию. Как правило, стержень излагаемых теоретических положений составляет научно-понятийная и концептуальная основа всего курса или крупных его разделов.

- Лекция-беседа – непосредственный контакт педагогического работника с аудиторией - диалог. По ходу лекции педагогический работник задает вопросы для выяснения мнений и уровня осведомленности обучающихся по рассматриваемой проблеме.

- Лекция-дискуссия – свободный обмен мнениями в ходе изложения лекционного материала. Педагогический работник активизирует участие в обсуждении отдельными вопросами, сопоставляет между собой различные мнения и тем самым развивает дискуссию, стремясь направить ее в нужное русло.

- Лекция с применением обратной связи включает в себе то, что в начале и конце каждого раздела лекции задаются вопросы. Первый - для того, чтобы узнать, насколько обучающиеся ориентируются в излагаемом материале, вопрос в конце раздела предназначен для выяснения степени усвоения только что изложенного материала. При

неудовлетворительных результатах контрольного опроса педагогический работник возвращается к уже прочитанному разделу, изменив при этом методику подачи материала.

- Проблемная лекция опирается на логику последовательно моделируемых проблемных ситуаций путем постановки проблемных вопросов или предъявления проблемных задач. Проблемный вопрос – это диалектическое противоречие, требующее для своего решения размышления, сравнения, поиска, приобретения и применения новых знаний. Проблемная задача содержит дополнительную вводную информацию и при необходимости некоторые ориентиры поиска ее решения.

- Программированная лекция-консультация – педагогический работник сам составляет и предлагает обучающимся вопросы. На подготовленные вопросы педагогический работник сначала просит ответить обучающихся, а затем проводит анализ и обсуждение неправильных ответов. В лекциях можно использовать наглядные материалы, а также подготовить презентацию. Что касается презентации, то в качестве визуальной поддержки ее можно органично интегрировать во все вышеупомянутые лекции. В то же время лекцию-презентацию возможно выделить и в качестве самостоятельной формы. Лекция-презентация должна отражать суть основных и (или) проблемных вопросов лекции, на которые особо следует обратить внимание обучающихся. В условиях применения активного метода проведения занятий презентация представляется весьма удачным способом донесения информации до слушателей. Единственное, на что следует обратить внимание при подготовке слайдов, - это их оформление и текст. Слайд не должен быть перегружен картинками и лишней информацией, которая будет отвлекать от основного аспекта того или иного вопроса лекции. Во время лекции можно задавать вопросы аудитории в отношении того или иного слайда, тем самым еще больше вовлекая обучающихся в проблематику.

### Краткое содержание лекционных занятий

Наименование разделов и тем	Содержание учебного материала
<b>РАЗДЕЛ 1. Подробное описание модели в пакете FlowVision</b>	
<b>Тема 1.1. Постановка задачи в пакете FlowVision</b>	Знакомство с пакетом FlowVision и обзор его возможностей. Ламинарное течение в трубе. Расчетная область. Создание проекта. Задание физической модели (Вещество, Фаза, Модель). Задание граничных условий. Задание начальных условий.
<b>Тема 1.2. Решение задачи в пакете FlowVision</b>	Знакомство с пакетом FlowVision и обзор его возможностей. Ламинарное течение в трубе. Расчетная область. Создание проекта. Задание физической модели (Вещество, Фаза, Модель). Задание граничных условий. Задание начальных условий.
<b>РАЗДЕЛ 2. Моделирование физических процессов в пакете FlowVision</b>	
<b>Тема 2.1. Моделирование течения, теплопереноса, турбулентности, массопереноса</b>	Моделирование течения. Ламинарное обтекание цилиндра. Течение в трубе с переменным расходом. Течение в канале с использованием модели зазора. Движение нефти в пласте. Трансзвуковое течение в сопле Лаваля. Сверхзвуковое обтекание клина. Гиперзвуковое обтекание сферы. Моделирование теплопереноса. Теплопроводность в твердом теле. Вынужденная конвекция. Естественная конвекция. Моделирование турбулентности. Турбулентное течение в трубе. Турбулентное обтекание пластины. Турбулентное обтекание уступа. Турбулентное обтекание параллелепипеда. Моделирование массопереноса. Перемешивание не реагирующих веществ. Радиоактивный распад. Химия (диссоциация азота). Горение.
<b>Тема 2.2. Моделирование свободных поверхностей дисперсной среды, излучения, электродинамики</b>	Моделирование свободных поверхностей. Обрушение плотины. Свободная струя. Вытеснение масла водой. Моделирование дисперсных сред. Испарение капель в воздухе. Горение угля. Моделирование излучения. Теплообмен излучением в

	непрозрачной среде. Моделирование лучистого теплообмена методом дискретных ординат. Моделирование электродинамики. Взаимодействие двух диэлектриков. Задача Гартмана.
--	-----------------------------------------------------------------------------------------------------------------------------------------------------------------------

### **1.2. Методические материалы по подготовке к лабораторным занятиям по дисциплине (модулю)**

Лабораторные занятия – одна из форм учебного занятия, направленная на развитие самостоятельности обучающихся и приобретение умений и навыков. Данные учебные занятия углубляют, расширяют, детализируют полученные ранее знания. Лабораторное занятие предполагает выполнение обучающимися по заданию и под руководством преподавателей одной или нескольких работ.

Цель лабораторных занятий состоит в развитии познавательных способностей, самостоятельности мышления и творческой активности обучающихся; углублении, расширении, детализировании знаний, полученных на лекции в обобщенной форме, и содействии выработке навыков профессиональной деятельности. В отдельных случаях на лабораторных занятиях руководителем занятия сообщаются дополнительные знания.

Для достижения поставленных целей и решения требуемого перечня задач лабораторные занятия проводятся традиционными технологиями или с использованием активных и интерактивных образовательных технологий.

При подготовке и работе во время проведения лабораторных занятий следует обратить внимание на следующие моменты: на процесс предварительной подготовки, на работу во время занятия, обработку полученных результатов, исправление полученных замечаний.

Предварительная подготовка к лабораторному занятию заключается в изучении теоретического материала в отведенное для самостоятельной работы время, ознакомление с инструктивными материалами с целью осознания задач занятия, техники безопасности при работе с приборами, веществами.

Работа во время проведения занятия включает:

- консультирование студентов преподавателями и вспомогательным персоналом с целью предоставления исчерпывающей информации, необходимой для самостоятельного выполнения предложенных преподавателем задач.
- самостоятельное выполнение заданий согласно обозначенной рабочей программой дисциплины (модуля) тематики.

## **2. МЕТОДИЧЕСКИЕ РЕКОМЕНДАЦИИ ДЛЯ ОБУЧАЮЩИХСЯ ПО ОСВОЕНИЮ ДИСЦИПЛИНЫ (МОДУЛЯ) И САМОСТОЯТЕЛЬНОЙ РАБОТЕ**

Освоение обучающимся дисциплины (модуля) «*Моделирование в пакете FlowVision*» предполагает изучение материалов дисциплины на аудиторных занятиях и в ходе самостоятельной работы. Аудиторные занятия проходят в форме лекций, семинаров, практических и лабораторных занятий. Самостоятельная работа включает разнообразный комплекс видов и форм работы обучающихся.

Для успешного освоения дисциплины (модуля) и достижения поставленных целей необходимо внимательно ознакомиться с рабочей программы дисциплины (модуля), доступной в электронной информационно-образовательной среде РГСУ.

Следует обратить внимание на списки основной и дополнительной литературы, на предлагаемые преподавателем ресурсы информационно-телекоммуникационной сети Интернет. Эта информация необходима для самостоятельной работы обучающегося.

При подготовке к аудиторным занятиям необходимо помнить особенности каждой формы его проведения.

*Подготовка к учебному занятию лекционного типа заключается в следующем.*

С целью обеспечения успешного обучения обучающийся должен готовиться к лекции, поскольку она является важнейшей формой организации учебного процесса, поскольку:

- знакомит с новым учебным материалом;
- разъясняет учебные элементы, трудные для понимания;
- систематизирует учебный материал;
- ориентирует в учебном процессе.

С этой целью:

- внимательно прочитайте материал предыдущей лекции;
- ознакомьтесь с учебным материалом по учебнику и учебным пособиям с темой прочитанной лекции;
- внесите дополнения к полученным ранее знаниям по теме лекции на полях лекционной тетради;
- запишите возможные вопросы, которые вы зададите лектору на лекции по материалу изученной лекции;
- постарайтесь уяснить место изучаемой темы в своей подготовке;
- узнайте тему предстоящей лекции (по тематическому плану, по информации лектора) и запишите информацию, которой вы владеете по данному вопросу.

*Подготовка лабораторному занятию.*

При подготовке и работе во время проведения лабораторных занятий следует обратить внимание на следующие моменты: на процесс предварительной подготовки, на работу во время занятия, обработку полученных результатов, исправление полученных замечаний.

Предварительная подготовка к лабораторному занятию заключается в изучении теоретического материала в отведенное для самостоятельной работы время, ознакомление с инструктивными материалами с целью осознания задач занятия, техники безопасности при работе с приборами, веществами.

Работа во время проведения занятия включает:

- консультирование студентов преподавателями и вспомогательным персоналом с целью предоставления исчерпывающей информации, необходимой для самостоятельного выполнения предложенных преподавателем задач.
- самостоятельное выполнение заданий согласно обозначенной рабочей программой дисциплины (модуля) тематики.

*Самостоятельная работа.*

Самостоятельная работа - планируемая учебная, учебно-исследовательская, научно-исследовательская работа студентов, выполняемая во внеаудиторное (аудиторное) время по заданию и при методическом руководстве преподавателя, но без его непосредственного участия (при частичном непосредственном участии преподавателя, оставляющем ведущую роль за работой студентов).

Для более углубленного изучения темы задания для самостоятельной работы рекомендуется выполнять параллельно с изучением данной темы. При выполнении заданий по возможности используйте наглядное представление материала.

Самостоятельная работа студентов в ВУЗе является важным видом учебной и научной деятельности студента. Самостоятельная работа студентов играет значительную роль в рейтинговой технологии обучения.

К современному специалисту в области медицины общество предъявляет достаточно широкий перечень требований, среди которых немаловажное значение имеет наличие у выпускников определенных навыков (компетенций) и умения самостоятельно добывать знания из различных источников, систематизировать полученную информацию, давать оценку конкретной профессиональной ситуации. Формирование такого умения происходит в течение всего периода обучения.

В процессе самостоятельной работы студент приобретает необходимые для будущей специальности компетенции, навыки самоорганизации, самоконтроля, самоуправления, саморефлексии и становится активным самостоятельным субъектом учебной деятельности.

Самостоятельная работа студентов должна оказывать важное влияние на формирование личности будущего специалиста, его компетентность. Каждый студент самостоятельно определяет режим своей работы и меру труда, затрачиваемого на овладение учебным содержанием по каждой дисциплине. Он выполняет внеаудиторную работу по личному индивидуальному плану, в зависимости от его подготовки, времени и других условий.

#### ***Виды самостоятельной работы.***

##### ***Работа с литературой.***

При работе с книгой необходимо подобрать литературу, научиться правильно ее читать, вести записи. Для подбора литературы в библиотеке используются алфавитный и систематический каталоги. Важно помнить, что рациональные навыки работы с книгой - это всегда большая экономия времени и сил. Правильный подбор учебников рекомендуется преподавателем, читающим лекционный курс. Необходимая литература может быть также указана в методических разработках по данному курсу. Изучая материал по учебнику, следует переходить к следующему вопросу только после правильного уяснения предыдущего, описывая на бумаге все выкладки и вычисления (в том числе те, которые в учебнике опущены или на лекции даны для самостоятельного вывода). При изучении любой дисциплины большую и важную роль играет самостоятельная индивидуальная работа. Особое внимание следует обратить на определение основных понятий курса. Студент должен подробно разбирать примеры, которые поясняют такие определения, и уметь строить аналогичные примеры самостоятельно. Нужно добиваться точного представления о том, что изучаешь. Полезно составлять опорные конспекты. При изучении материала по учебнику полезно в тетради (на специально отведенных полях) дополнять конспект лекций. Там же следует отмечать вопросы, выделенные студентом для консультации с преподавателем. Выводы, полученные в результате изучения, рекомендуется в конспекте выделять, чтобы они при перечитывании записей лучше запоминались. Опыт показывает, что многим студентам помогает составление листа опорных сигналов, содержащего важнейшие и наиболее часто употребляемые формулы и понятия. Такой лист помогает запомнить формулы, основные положения лекции, а также может служить постоянным справочником для студента. Различают два вида чтения: первичное и вторичное. Первичное – это внимательное, неторопливое чтение, при котором можно остановиться на трудных местах.

Задача вторичного чтения - полное усвоение смысла целого (по счету это чтение может быть и не вторым, а третьим или четвертым). Самостоятельная работа с учебниками и книгами (а также самостоятельное теоретическое исследование проблем, обозначенных преподавателем на лекциях) – это важнейшее условие формирования у себя научного способа познания.

Чтение научного текста является частью познавательной деятельности. Ее цель – извлечение из текста необходимой информации. От того насколько осознанно читающим собственная внутренняя установка при обращении к печатному слову (найти нужные сведения, усвоить информацию полностью или частично, критически проанализировать материал и т.п.) во многом зависит эффективность осуществляемого действия.

##### ***Методические рекомендации по составлению конспекта:***

1. Внимательно прочитайте текст. Уточните в справочной литературе непонятные слова. При записи не забудьте вынести справочные данные на поля конспекта;
2. Выделите главное, составьте план;
3. Кратко сформулируйте основные положения текста, отметьте аргументацию автора;
4. Законспектируйте материал, четко следуя пунктам плана. При конспектировании старайтесь выразить мысль своими словами. Записи следует вести четко, ясно.
5. Грамотно записывайте цитаты. Цитируя, учитывайте лаконичность, значимость мысли. В тексте конспекта желательно приводить не только тезисные положения, но и их

доказательства. При оформлении конспекта необходимо стремиться к емкости каждого предложения. Мысли автора книги следует излагать кратко, заботясь о стиле и выразительности написанного. Число дополнительных элементов конспекта должно быть логически обоснованным, записи должны распределяться в определенной последовательности, отвечающей логической структуре произведения. Для уточнения и дополнения необходимо оставлять поля. Овладение навыками конспектирования требует от студента целеустремленности, повседневной самостоятельной работы.

#### ***Методические материалы по самостоятельному решению задач***

При самостоятельном решении задач нужно обосновывать каждый этап решения, исходя из теоретических положений курса. Если студент видит несколько путей решения проблемы (задачи), то нужно сравнить их и выбрать самый рациональный. Полезно до начала вычислений составить краткий план решения проблемы (задачи). Решение проблемных задач или примеров следует излагать подробно, вычисления располагать в строгом порядке, отделяя вспомогательные вычисления от основных. Решения при необходимости нужно сопровождать комментариями, схемами, чертежами и рисунками. Следует помнить, что решение каждой учебной задачи должно доводиться до окончательного логического ответа, которого требует условие, и по возможности с выводом. Полученный ответ следует проверить способами, вытекающими из существа данной задачи. Полезно также (если возможно) решать несколькими способами и сравнить полученные результаты. Решение задач данного типа нужно продолжать до приобретения твердых навыков в их решении.

#### ***Методические материалы к выполнению реферата***

Реферат (от лат. referre – сообщать) – краткое изложение в письменном виде или в форме публикации доклада, содержания научного труда (трудов), литературы по теме. Работа над рефератом условно разделяется на выбор темы, подбор литературы, подготовку и защиту плана; написание теоретической части и всего текста с указанием библиографических данных используемых источников, подготовку доклада, выступление с ним. Тематика рефератов полностью связана с основными вопросами изучаемого курса.

Список литературы к темам не дается, и обучающиеся самостоятельно ведут библиографический поиск, причем им не рекомендуется ограничиваться университетской библиотекой.

Важно учитывать, что написание реферата требует от обучающихся определенных усилий. Особое внимание следует уделить подбору литературы, методике ее изучения с целью отбора и обработки собранного материала, обоснованию актуальности темы и теоретического уровня обоснованности используемых в качестве примеров фактов какой-либо деятельности.

Выбрав тему реферата, начав работу над литературой, необходимо составить план. Изучая литературу, продолжается обдумывание темы, осмысливание прочитанного, делаются выписки, сопоставляются точки зрения разных авторов и т.д. Реферативная работа сводится к тому, чтобы в ней выделились две взаимосвязанные стороны: во-первых, ее следует рассматривать как учебное задание, которое должен выполнить обучаемый, а во-вторых, как форму научной работы, творческого воображения при выполнении учебного задания.

Наличие плана реферата позволяет контролировать ход работы, избежать формального переписывания текстов из первоисточников.

Оформление реферата включает титульный лист, оглавление и краткий список использованной литературы. Список использованной литературы размещается на последней странице рукописи или печатной форме реферата. Реферат выполняется в письменной или печатной форме на белых листах формата А4 (210 x 297 мм). Шрифт Times New Roman, кегель 14, через 1,5 интервала при соблюдении следующих размеров текста: верхнее поле – 25 мм, нижнее – 20 мм, левое – 30 мм, правое – 15 мм. Нумерация страниц производится вверху листа, по центру. Титульный лист нумерации не подлежит.

Рефераты должны быть написаны простым, ясным языком, без претензий на наукообразность. Следует избегать сложных грамматических оборотов, непривычных

терминов и символов. Если же такие термины и символы все-таки приводятся, то необходимо разъяснить их значение при первом упоминании в тексте реферата.

Объем реферата предполагает тщательный отбор информации, необходимой для краткого изложения вопроса. Важнейший этап – редактирование готового текста реферата и подготовка к обсуждению. Обсуждение требует хорошей ориентации в материале темы, умения выделить главное, поставить дискуссионный вопрос, привлечь внимание слушателей к интересной литературе, логично и убедительно изложить свои мысли.

Рефераты обязательно подлежат защите. Процедура защиты начинается с определения оппонентов защищающего свою работу. Они стремятся дать основательный анализ работы обучающимся, обращают внимание на положительные моменты и недостатки реферата, дают общую оценку содержанию, форме преподнесения материала, характеру использованной литературы. Иногда они дополняют тот или иной раздел реферата. Последнее особенно ценно, ибо говорит о глубоком знании обучающимся-оппонентом изучаемой проблемы.

Обсуждение не ограничивается выслушиванием оппонентов. Другие обучающиеся имеют право уточнить или опровергнуть какое-либо утверждение. Преподаватель предлагает любому обучающемуся задать вопрос по существу доклада или попытаться подвести итог обсуждению.

#### **Алгоритм работы над рефератом**

##### **1. Выбор темы**

Тема должна быть сформулирована грамотно (с литературной точки зрения);

В названии реферата следует поставить четкие рамки рассмотрения темы;

Желательно избегать слишком длинных названий;

Следует по возможности воздерживаться от использования в названии спорных с научной точки зрения терминов, излишней наукообразности, а также чрезмерного упрощения формулировок.

2. Реферат следует составлять из пяти основных частей: введения; основной части; заключения; списка литературы; приложений.

##### **3. Основные требования к введению:**

Во введении не следует концентрироваться на содержании; введение должно включать краткое обоснование актуальности темы реферата, где требуется показать, почему данный вопрос может представлять научный интерес и есть ли связь представляемого материала с современностью. Таким образом, тема реферата должна быть актуальна либо с научной точки зрения, либо с современных позиций.

Очень важно выделить цель, а также задачи, которые требуется решить для выполнения цели.

Введение должно содержать краткий обзор изученной литературы, в котором указывается взятый из того или иного источника материал, кратко анализируются изученные источники, показываются их сильные и слабые стороны;

Объем введения составляет две страницы текста.

##### **4. Требования к основной части реферата:**

Основная часть содержит материал, отобранный для рассмотрения проблемы;

Также основная часть должна включать в себя собственно мнение обучающихся и сформулированные самостоятельные выводы, опирающиеся на приведенные факты;

Материал, представленный в основной части, должен быть логически изложен и распределен по параграфам, имеющим свои названия;

В изложении основной части необходимо использовать сноски (в первую очередь, когда приводятся цифры и что-то цитаты);

Основная часть должна содержать иллюстративный материал (графики, таблицы и т. д.);

Объем основной части составляет около 10 страниц.

##### **5. Требования к заключению:**



В заключении формулируются выводы по параграфам, обращается внимание на выдвинутые во введении задачи и цели;

Заключение должно быть четким, кратким, вытекающим из содержания основной части.

#### 6. Требования к оформлению списка литературы (по ГОСТу):

Необходимо соблюдать правильность последовательности записи источников: сначала следует писать фамилию, а после инициалы; название работы не ставится в кавычки; после названия сокращенно пишется место издания; затем идет год издания; наконец, называется процитированная страница.

#### ***Критерии оценки реферата***

Обучающийся, защищающий реферат, должен рассказать о его актуальности, поставленных целях и задачах, изученной литературе, структуре основной части, сделанных в ходе работы выводах.

По окончании выступления ему может быть задано несколько вопросов по представленной проблеме.

Оценка складывается из соблюдения требований к реферату, грамотного раскрытия темы, умения четко рассказывать о представленном реферате, способности понять суть задаваемых по работе вопросов и найти точные ответы на них.

#### ***Методические материалы к выполнению эссе***

Эссе – литературное произведение небольшого объема, обычно прозаическое, свободной композиции, передающее индивидуальные впечатления, суждения, соображения автора о той или иной проблеме, теме, о том или ином событии или явлении. Это вид самостоятельной исследовательской работы обучающихся, с целью углубления и закрепления теоретических знаний и освоения практических навыков. Цель эссе состоит в развитии самостоятельного творческого мышления и письменного изложения собственных мыслей. При написании эссе обучающийся должен представить развернутый письменный ответ на теоретический или практический актуальный вопрос, объявленный преподавателем в аудитории непосредственно перед ее написанием. В процессе написания эссе разрешается пользоваться нормативно-правовыми актами, конспектом лекций (в печатном виде). Использование интернет-ресурсов не допускается. Темы эссе преподаватель предлагает из числа тех, которые обучающиеся уже рассматривали на лекциях или семинарских занятиях, исходя из содержания заданий в составе оценочных средств. По решению преподавателя, в качестве темы эссе может быть выбрана одна или несколько тем, которые могут быть распределены между обучающимися по желанию.

Требования к выполнению эссе:

1. Проводится письменно.

2. Эссе выполняется на компьютере (гарнитура Times New Roman, шрифт 14) через 1,5 интервала с полями: верхнее, нижнее – 2; правое – 3; левое – 1,5. Отступ первой строки абзаца – 1,25. Сноски – постраничные. Таблицы и рисунки встраиваются в текст работы. При этом обязательный заголовок таблицы надо размещать над табличным полем, а рисунки сопровождать подрисуночными подписями. При включении в эссе нескольких таблиц и/или рисунков их нумерация обязательна. Обязательна и нумерация страниц. Их целесообразно проставлять внизу страницы – по середине или в правом углу. Номер страницы не ставится на титульном листе, но в общее число страниц он включается. Объем эссе, без учета приложений, не должен превышать 5 страниц. Значительное превышение установленного объема является недостатком работы и указывает на то, что обучающийся не сумел отобрать и переработать необходимый материал.

3. Работа должна содержать собственные умозаключения по сути поставленной проблемы, включать самостоятельно проведенный анализ по сути этой проблемы, выводы, обобщающие авторскую позицию по поставленной проблеме.

#### ***Критерии оценки эссе:***

«Отлично» – исключительные знания материала, абсолютное понимание сути, безукоризненное знание основных понятий и положений, логически и лексически грамотно изложенный, содержательный, аргументированный, конкретный и исчерпывающий ответ.

«Хорошо» – глубокие знания материала, правильное понимание сути, знание основных понятий и положений, содержательный, полный и конкретный ответ.

«Удовлетворительно» – твердые, но недостаточно полные знания, верное понимание сути, в целом правильный ответ.

«Неудовлетворительно» – непонимание сущности задания, грубые ошибки в ответе.

#### ***Методические материалы по выполнению тестирования.***

Тестовые задания содержат вопросы и 3-4 варианта ответа по базовым положениям изучаемой темы/раздела, составлены с расчетом на знания, полученные обучающимся в процессе изучения темы/раздела.

Тестовые задания выполняются в письменной форме и сдаются преподавателю, ведущему дисциплину (модуль). На выполнение тестовых заданий обучающимся отводится 45 минут.

При обработке результатов оценочной процедуры используются: критерии оценки по содержанию и качеству полученных ответов, ключи, оценочные листы.

#### ***Критерии оценки теста:***

«Зачтено» - если обучающийся правильно выполнил не менее 2/3 всей работы или допустил не более одной грубой ошибки и двух недочетов, не более одной грубой и одной негрубой ошибки, не более трех негрубых ошибок, одной негрубой ошибки и трех недочетов, при наличии четырех-пяти недочетов.

«Не зачтено» - если число ошибок и недочетов превысило норму для оценки 3 или правильно выполнено менее 2/3 всей работы.

#### ***Методические материалы по выполнению доклада.***

Рекомендуется следующая структура доклада:

1. титульный лист, содержание доклада;
2. краткое изложение;
3. цели и задачи;
4. изложение характера исследований и рассмотренных проблем, гипотезы, спорные вопросы;
5. источники информации, методы сбора и анализа данных, степень их полноты и достоверности;
6. анализ и толкование полученных в работе результатов;
7. выводы и оценки;
8. библиография и приложения.

Время выступления докладчика не должно превышать 10 минут.

Основные требования к оформлению доклада:

- титульный лист должен включать название доклада, наименование предметной (цикловой) комиссии, фамилию обучающегося;
- все использованные литературные источники сопровождаются библиографическим описанием;
- приводимая цитата из источника берется в кавычки (оформляются сноски);
- единицы измерения должны применяться в соответствии с действующими стандартами;
- все названия литературных источников следует приводить в соответствии с новейшими изданиями;
- рекомендуется включение таблиц, графиков, схем, если они отражают основное содержание или улучшают ее наглядность;
- названия фирм, учреждений, организаций и предприятий должны именоваться так, как они указываются в источнике;

#### ***Критерии оценки доклада***

При выполнении доклада обучающийся должен продемонстрировать умение кратко излагать прочитанный материал, а также умение обобщать и анализировать материал по теме доклада.

### ***Презентация***

#### ***Методические материалы к презентациям***

1. Объем презентации 10 -20 слайдов.
2. На титульном слайде должно быть отражено:
  - наименование факультета;
  - тема презентации;
  - фамилия, имя, отчество, направление подготовки/ специальность, направленность (профиль)/ специализация, форма обучения, номер группы автора презентации;
  - фамилия, имя, отчество, степень, звание, должность руководитель работы;
  - год выполнения работы.
3. В презентации должны быть отражены обоснование актуальности представляемого материала, цели и задачи работы.
4. Содержание презентации должно включать наиболее значимый материал доклада, а также, при необходимости, таблицы, диаграммы, рисунки, фотографии, карты, видео – вставки, звуковое сопровождение.
5. Заключительный слайд должен содержать информацию об источниках информации для презентации.

#### ***Критерии оценки презентации***

1. Объем презентации 10 -20 слайдов.
2. Правильность оформления титульного слайда.
3. Актуальность отобранного материала, обоснованность формулировки цели и задач работы.
4. Наглядность и логичность презентации, обоснованность использования таблиц, диаграмм, рисунков, фотографий, карт, видео – вставок, звукового сопровождения; правильный выбор шрифтов, фона, других элементов дизайна слайда.
5. Объем и качество источников информации (не менее 2-х интернет – источников и не менее 2-х литературных источников).

#### ***Методические материалы по подготовке к опросу***

Самостоятельная работа обучающихся включает подготовку к опросу на практических занятиях. Для этого обучающийся изучает лекции, основную и дополнительную литературу, публикации, информацию из Интернет-ресурсов.

Тема и вопросы к практическим занятиям, вопросы для самоконтроля содержатся в рабочей программе и доводятся до студентов заранее.

Для подготовки к опросу обучающемуся необходимо ознакомиться с материалом, посвященным теме практического занятия, в учебнике или другой рекомендованной литературе, конспекте лекции, обратить внимание на усвоение основных понятий дисциплины, выявить неясные вопросы и подобрать дополнительную литературу для их освещения.

#### ***Критерии оценки опроса***

«Отлично»:

- дан полный, развернутый ответ на поставленный вопрос;
- в ответе прослеживается четкая структура, логическая последовательность, отражающая сущность раскрываемых понятий, теорий, явлений;
- знание по предмету демонстрируются на фоне понимания его в системе данной науки и междисциплинарных связей;
- свободное владение терминологией;
- ответы на дополнительные вопросы четкие, краткие;

«Хорошо»:

– дан полный, развернутый ответ на поставленный вопрос, показано умение выделять существенные и несущественные признаки, причинно-следственные связи;

– ответ недостаточно логичен с единичными ошибками в частностях, исправленные студентом с помощью преподавателя;

– единичные ошибки в терминологии;

– ответы на дополнительные вопросы правильные, недостаточно полные и четкие.

«Удовлетворительно»:

– ответ не полный, с ошибками в деталях, умение раскрыть значение обобщённых знаний не показано, речевое оформление требует поправок, коррекции;

– логика и последовательность изложения имеют нарушения, студент не способен самостоятельно выделить существенные и несущественные признаки и причинно-следственные связи;

– ошибки в раскрываемых понятиях, терминах;

– студент не ориентируется в теме, допускает серьезные ошибки;

– студент не может ответить на большую часть дополнительных вопросов.

«Неудовлетворительно»:

– ответ представляет собой разрозненные знания с существенными ошибками по вопросу;

– присутствуют фрагментарность, нелогичность изложения, студент не осознает связь обсуждаемого вопроса с другими объектами дисциплины, речь неграмотная;

– незнание терминологии;

– ответы на дополнительные вопросы неправильные.

#### ***Методические материалы по выполнению практического задания***

При выполнении практического задания обучающийся придерживается следующего алгоритма:

1. Записать дату, тему и цель задания;

2. Ознакомиться с правилами и условия выполнения практического задания;

3. Повторить теоретические задания, необходимые для рациональной работы и других практических действий, используя конспекты лекций и рекомендованную литературу, представленной в программе;

4. Выполнить работу по предложенному алгоритму действий;

5. Обобщить результаты работы, сформулировать выводы / дать ответы на контрольные вопросы;

Работа должна быть выполнена грамотно, с соблюдением культуры изложения. При использовании данных из учебных, методических пособий и другой литературы, периодических изданий, Интернет-источников должны иметься ссылки на вышеперечисленные.

#### ***Критерии оценки практического задания:***

«Отлично» – правильный ответ, дается четкое обоснование принятому решению; рассуждения четкие последовательные логические; используются ссылки на полученные при изучении дисциплины знания; правильно используются формулы, понятия, процедуры, имеющие прямое отношение к задаче для подтверждения принятого решения.

«Хорошо» – правильный ответ, дается обоснование принятому решению; но с не существенными ошибками, в рассуждениях отсутствует логическая последовательность; используются ссылки на полученные при изучении дисциплины знания, правильно используются формулы, понятия, процедуры, имеющие прямое отношение к задаче для подтверждения принятого решения.

«Удовлетворительно» – правильный ответ, допускаются грубые ошибки в обосновании принятого решения; рассуждения не последовательные сумбурные; используются ссылки на полученные при изучении дисциплины знания; используются формулы, процедуры, понятия, имеющие прямое значение для подтверждения принятого решения, однако, при обращении к ним допускаются серьезные ошибки, студент не может правильно ими воспользоваться.

«Неудовлетворительно, не зачтено» – ответ неверный, отсутствует обоснование принятому решению; студент демонстрирует полное непонимание сути вопроса.

***Для оценки решения ситуационной задачи (аналитического задания):***

Оценка «отлично» выставляется, если задача решена грамотно, ответы на вопросы сформулированы четко. Эталонный ответ полностью соответствует решению студента, которое хорошо обосновано теоретически.

Оценка «хорошо» выставляется, если задача решена, ответы на вопросы сформулированы не достаточно четко. Решение студента в целом соответствует эталонному ответу, но не достаточно хорошо обосновано теоретически.

Оценка «удовлетворительно» выставляется, если задача решена не полностью, ответы не содержат всех необходимых обоснований решения.

Оценка «неудовлетворительно» выставляется, если задача не решена или имеет грубые теоретические ошибки в ответе на поставленные вопросы.

***Методические материалы по выполнению лабораторного задания***

При выполнении лабораторного задания обучающийся придерживается следующего алгоритма:

1. Записать дату, тему и цель задания;
2. Ознакомиться с правилами и условия выполнения задания;
3. Повторить теоретические задания, необходимые для рациональной работы и других практических действий, используя конспекты лекций и рекомендованную литературу, представленной в программе;
4. Выполнить работу по предложенному алгоритму действий;
5. Обобщить результаты работы, сформулировать выводы / дать ответы на контрольные вопросы;

Работа должна быть выполнена грамотно, с соблюдением культуры изложения. При использовании данных из учебных, методических пособий и другой литературы, периодических изданий, Интернет-источников должны иметься ссылки на вышеперечисленные.

***Критерии оценки лабораторного задания:***

«Отлично» – правильный ответ, дается четкое обоснование принятому решению; рассуждения четкие последовательные логические; используются ссылки на полученные при изучении дисциплины знания; правильно используются формулы, понятия, процедуры, имеющие прямое отношение к задаче для подтверждения принятого решения.

«Хорошо» – правильный ответ, дается обоснование принятому решению; но с не существенными ошибками, в рассуждениях отсутствует логическая последовательность; используются ссылки на полученные при изучении дисциплины знания, правильно используются формулы, понятия, процедуры, имеющие прямое отношение к задаче для подтверждения принятого решения.

«Удовлетворительно» – правильный ответ, допускаются грубые ошибки в обосновании принятого решения; рассуждения не последовательные сумбурные; используются ссылки на полученные при изучении дисциплины знания; используются формулы, процедуры, понятия, имеющие прямое значение для подтверждения принятого решения, однако, при обращении к ним допускаются серьезные ошибки, студент не может правильно ими воспользоваться.

«Неудовлетворительно, не зачтено» – ответ неверный, отсутствует обоснование принятому решению; студент демонстрирует полное непонимание сути вопроса.

***Методические указания для подготовки к промежуточной аттестации.***

Изучение учебных дисциплин (модулей) завершается зачетом/зачетом с оценкой или экзаменом. Подготовка к промежуточной аттестации способствует закреплению, углублению и обобщению знаний, получаемых, в процессе обучения, а также применению их к решению практических задач. Готовясь к экзамену, студент ликвидирует имеющиеся пробелы в знаниях, углубляет, систематизирует и упорядочивает свои знания. На зачете или экзамене студент демонстрирует то, что он освоил в процессе обучения по дисциплине (модулю).

Вначале следует просмотреть весь материал по дисциплине (модулю), отметить для себя трудные вопросы. Обязательно в них разобраться. В заключение еще раз целесообразно повторить основные положения, используя при этом листы опорных сигналов.

Систематическая подготовка к занятиям в течение семестра позволит использовать время промежуточной аттестации для систематизации знаний.

### **3. МЕТОДИЧЕСКИЕ МАТЕРИАЛЫ, ОПРЕДЕЛЯЮЩИЕ ПРОЦЕДУРЫ ОЦЕНИВАНИЯ ЗНАНИЙ, УМЕНИЙ, НАВЫКОВ И (ИЛИ) ОПЫТА ДЕЯТЕЛЬНОСТИ, ХАРАКТЕРИЗУЮЩИХ ЭТАПЫ ФОРМИРОВАНИЯ КОМПЕТЕНЦИЙ**

#### ***3.1. Организационные основы применения балльно-рейтинговой системы оценки успеваемости обучающихся по дисциплине (модулю)***

Оценка качества освоения обучающимися дисциплины (модуля) реализуется в формате балльно-рейтинговой системы оценки успеваемости обучающихся (БРСО).

БРСО в ходе текущего контроля успеваемости и промежуточной аттестации осуществляется по 100-балльной шкале.

Академический рейтинг обучающегося по дисциплине (модулю) складывается из результатов:

- текущего контроля успеваемости (максимальный текущий рейтинг обучающегося 80 рейтинговых баллов);
- промежуточной аттестации (максимальный рубежный рейтинг обучающегося 20 рейтинговых баллов).

Условия оценки освоения обучающимся дисциплины (модуля) в формате БРСО доводятся преподавателем до сведения обучающихся на первом учебном занятии, а также размещены в свободном доступе в электронной информационно-образовательной среде Университета.

#### ***3.2. Проведение текущего контроля успеваемости обучающихся по дисциплине (модулю) в соответствии с балльно-рейтинговой системой оценки успеваемости обучающегося***

В течение учебного семестра до промежуточной аттестации на основании утвержденной рабочей программы дисциплины (модуля) формируется текущий рейтинг обучающегося. Текущий рейтинг обучающегося складывается как сумма рейтинговых баллов, полученных им в течение учебного семестра по всем видам учебных занятий по учебной дисциплине.

В процессе текущего контроля оцениваются следующие действия обучающегося, направленные на освоение компетенций в рамках изучения учебной дисциплины:

- академическая активность (посещаемость учебных занятий, самостоятельное изучение содержания учебной дисциплины в электронной информационно-образовательной среде, соблюдение сроков сдачи практических заданий и текущих контрольных мероприятий и др.);
- выполнение и сдача текущих и итогового практических заданий (эссе, рефераты, творческие задания, кейс-задания, лабораторные работы, расчетные задания и др., активное участие в групповых интерактивных занятиях (дискуссии, WiKi-проекты и др.), защита проектов и др.);
- прохождение рубежей текущего контроля, включая соблюдение графика их прохождения в электронной информационно-образовательной среде.

Для планирования расчета текущего рейтинга обучающегося используются следующие пропорции:

<b>Вид учебного действия</b>	<b>Максимальная рейтинговая оценка, баллов</b>
академическая активность	10
практические задания	40
<i>из них: текущие практические задания</i>	20

<i>итоговое практическое задание</i>	<i>20</i>
рубежи текущего контроля	30
<b><i>ИТОГО:</i></b>	<b><i>80</i></b>

В течение учебного семестра по дисциплине (модулю) обучающимся должен быть накоплен текущий рейтинг не менее 52 рейтинговых баллов (65% от максимального значения текущего рейтинга).

Необходимыми условиями допуска обучающегося к промежуточной аттестации по дисциплине являются положительное прохождение обучающимся не менее 65% рубежей текущего контроля с накоплением не менее 65% максимального рейтингового балла за каждый рубеж текущего контроля и положительное выполнение итогового практического задания с накоплением не менее 65% максимального рейтингового балла, установленного за итоговое практическое задание.

Невыполнение вышеуказанных условий является текущей академической задолженностью, которая должна быть ликвидирована обучающимся до контрольного мероприятия промежуточной аттестации.

Сведения о наличии у обучающихся текущей академической задолженности, сроках и порядке добора рейтинговых баллов для её ликвидации доводятся до обучающихся педагогическим работником.

В случае неликвидации текущей академической задолженности, педагогический работник обязан во время контрольного мероприятия промежуточной аттестации поставить обучающемуся 0 рейтинговых баллов. В этом случае ликвидация текущей академической задолженности возможна в периоды проведения повторной промежуточной аттестации.

### ***3.3. Проведение промежуточной аттестации обучающихся по дисциплине (модулю) в соответствии с балльно-рейтинговой системой оценки успеваемости обучающегося***

Промежуточная аттестация по дисциплине (модулю) проводится в соответствии с Положением о промежуточной аттестации обучающихся по основным профессиональным образовательным программам высшего образования – программ специалитета в Российском государственном социальном университете и Положением о балльно-рейтинговой системе оценки успеваемости обучающихся по основным профессиональным образовательным программам высшего образования - программам бакалавриата, программам специалитета, программам магистратуры в Российском государственном социальном университете.

На промежуточную аттестацию отводится 20 рейтинговых баллов.

Ответы обучающегося на контрольном мероприятии промежуточной аттестации оцениваются педагогическим работником по 20 - балльной шкале, а итоговая оценка по дисциплине (модулю) выставляется по системе зачтено/не зачтено для зачета.

Критерии выставления оценки определяются Положением о балльно-рейтинговой системе оценки успеваемости обучающихся по основным профессиональным образовательным программам высшего образования - программам бакалавриата, программам специалитета, программам магистратуры в Российском государственном социальном университете.

В процессе определения рубежного рейтинга обучающегося используется следующая шкала:

<b>Рубежный рейтинг</b>	<b>Критерии оценки освоения обучающимся учебной дисциплины в ходе контрольных мероприятий промежуточной аттестации</b>
-------------------------	------------------------------------------------------------------------------------------------------------------------

19-20 рейтинговых баллов	обучающийся глубоко и прочно усвоил программный материал, исчерпывающе, последовательно, грамотно и логически стройно его излагает, тесно увязывает с задачами и будущей деятельностью, не затрудняется с ответом при видоизменении задания, свободно справляется с задачами и практическими заданиями, правильно обосновывает принятые решения, умеет самостоятельно обобщать и излагать материал, не допуская
16-18 рейтинговых баллов	обучающийся твердо знает программный материал, грамотно и по существу излагает его, не допуская существенных неточностей в ответе на вопрос, может правильно применять теоретические положения и владеет необходимыми умениями и навыками при выполнении практических
13-15 рейтинговых баллов	обучающийся освоил основной материал, но не знает отдельных деталей, допускает неточности, недостаточно правильные формулировки, нарушает последовательность в изложении программного материала и испытывает затруднения в выполнении практических заданий
1-12 рейтинговых баллов	обучающийся не знает значительной части программного материала, допускает существенные ошибки, с большими затруднениями выполняет практические задания
0 рейтинговых баллов	не аттестован

Если результат контроля успеваемости в рамках проведения контрольных мероприятий промежуточной аттестации (рубежный рейтинг обучающегося) неудовлетворительный (получено менее 13 рейтинговых баллов), то промежуточная аттестация по учебной дисциплине (модулю) невозможна даже при наличии высокого текущего рейтинга, полученного по итогам текущего контроля по учебной дисциплине (модулю).



## ЛИСТ РЕГИСТРАЦИИ ИЗМЕНЕНИЙ

№ п/ п	Содержание изменения	Реквизиты документа об утверждении изменения	Дата введения изменения
1.	Утверждены и введены в действие решением Ученого совета факультета на основании Федерального государственного образовательного стандарта (указываем реквизиты ФГОС)	Протокол заседания Ученого совета факультета № _____ от «____» _____ 20____ года	__.:__.____
2.	*	Протокол заседания Ученого совета факультета № _____ от «____» _____ 20____ года	__.:__.____
3.	*	Протокол заседания Ученого совета факультета № _____ от «____» _____ 20____ года	__.:__.____
4.	*	Протокол заседания Ученого совета факультета № _____ от «____» _____ 20____ года	__.:__.____



**Министерство науки и высшего образования Российской Федерации  
Федеральное государственное бюджетное образовательное учреждение  
высшего образования  
«Российский государственный социальный университет»**

**УТВЕРЖДАЮ**  
и.о. декана факультета политических и  
социальных технологий

 / С.В. Пивнева  
«28» марта 2023 г.

**МЕТОДИЧЕСКИЕ МАТЕРИАЛЫ ПО ДИСЦИПЛИНЕ (МОДУЛЮ)**

**«МЕТОДОЛОГИЯ DEVOPS»**

**Направление подготовки**  
**«Программная инженерия»**

**Направленность**  
**«Разработка и внедрение программного обеспечения»**

**ОБРАЗОВАТЕЛЬНАЯ ПРОГРАММА ВЫСШЕГО ОБРАЗОВАНИЯ - ПРОГРАММА  
БАКАЛАВРИАТА**

**Форма обучения**  
**Очная**

Москва, 2023 г.

Методические материалы по дисциплине (модулю) «Методология DevOps» разработаны на основании федерального государственного образовательного стандарта высшего образования – бакалавриата по направлению подготовки 09.03.04 «Программная инженерия», утвержденного приказом Министерства образования и науки Российской Федерации от 17.11.2020г. № 1427, учебного плана по основной профессиональной образовательной программе высшего образования - программе бакалавриата по направлению подготовки 09.03.04 «Программная инженерия» (далее – «ОПОП»).

Методические материалы по дисциплине (модулю) разработаны рабочей группой в составе: канд. техн. наук, доцент С.М.Бобровский, канд. техн. наук, доцент Е.Ю. Малышева.

Методические материалы по дисциплине (модулю) обсуждены и утверждены на заседании кафедры информационных технологий, искусственного интеллекта и общественно-социальных технологий цифрового общества факультета социальных и политических технологий.

Протокол № 7 от «28» марта 2023 г.

Заведующий кафедрой  
канд. пед. наук, доцент

  
(подпись)

С.В. Крапивка

Методические материалы по дисциплине (модулю) рецензированы и рекомендованы к утверждению:

ФГБОУ ВО «Московский  
политехнический университет», НОЦ  
инфокогнитивных технологий, д-р техн.  
наук, профессор

  
(подпись)

Н.И. Гданский

канд. техн. наук, доцент кафедры  
информационных технологий,  
искусственного интеллекта и  
общественно-социальных технологий  
цифрового общества факультета  
политических и социальных технологий

  
(подпись)

В.Л. Симонов

Согласовано

Научная библиотека, директор

  
(подпись)

И.Г. Маляр

## СОДЕРЖАНИЕ

1. МЕТОДИЧЕСКИЕ МАТЕРИАЛЫ К ЛЕКЦИОННЫМ И ЛАБОРАТОРНЫМ ЗАНЯТИЯМ.....	4
1.1. Методические материалы к проведению лекционных занятий по дисциплине (модулю).....	4
1.2. Методические материалы по подготовке к лабораторным занятиям по дисциплине (модулю).....	6
2. МЕТОДИЧЕСКИЕ РЕКОМЕНДАЦИИ ДЛЯ ОБУЧАЮЩИХСЯ ПО ОСВОЕНИЮ ДИСЦИПЛИНЫ (МОДУЛЯ) И САМОСТОЯТЕЛЬНОЙ РАБОТЕ.....	9
3. МЕТОДИЧЕСКИЕ МАТЕРИАЛЫ, ОПРЕДЕЛЯЮЩИЕ ПРОЦЕДУРЫ ОЦЕНИВАНИЯ ЗНАНИЙ, УМЕНИЙ, НАВЫКОВ И (ИЛИ) ОПЫТА ДЕЯТЕЛЬНОСТИ, ХАРАКТЕРИЗУЮЩИХ ЭТАПЫ ФОРМИРОВАНИЯ КОМПЕТЕНЦИЙ.....	18
3.1. Организационные основы применения балльно-рейтинговой системы оценки успеваемости обучающихся по дисциплине (модулю).....	18
3.2. Проведение текущего контроля успеваемости обучающихся по дисциплине (модулю) в соответствии с балльно-рейтинговой системой оценки успеваемости обучающегося.....	19
3.3. Проведение промежуточной аттестации обучающихся по дисциплине (модулю) в соответствии с балльно-рейтинговой системой оценки успеваемости обучающегося.....	20
ЛИСТ РЕГИСТРАЦИИ ИЗМЕНЕНИЙ.....	21

# 1. МЕТОДИЧЕСКИЕ МАТЕРИАЛЫ К ЛЕКЦИОННЫМ И ЛАБОРАТОРНЫМ ЗАНЯТИЯМ

## 1.1. Методические материалы к проведению лекционных занятий по дисциплине (модулю)

Лекция - один из методов обучения, одна из основных системообразующих форм организации учебного процесса в вузе. Лекционное занятие представляет собой систематическое, последовательное, монологическое изложение педагогическим работником учебного материала, как правило, теоретического характера. Такое занятие представляет собой элемент технологии представления учебного материала путем логически стройного, систематически последовательного и ясного изложения.

Цель лекции – организация целенаправленной познавательной деятельности обучающихся по овладению программным материалом дисциплины (модуля). Чтение курса лекций позволяет дать связанное, последовательное изложение материала в соответствии с новейшими данными науки, сообщить слушателям основное содержание предмета в целостном, систематизированном виде. В ряде случаев лекция выполняет функцию основного источника информации: при отсутствии учебников и учебных пособий, чаще по новым курсам; в случае, когда новые научные данные по той или иной теме не нашли отражения в учебниках; отдельные разделы и темы очень сложны для самостоятельного изучения. В таких случаях только лектор может методически помочь обучающимся в освоении сложного материала.

Возможные формы проведения лекций:

- Вводная лекция – один из наиболее важных и трудных видов лекции при чтении систематических курсов. От успеха этой лекции во многом зависит успех усвоения всего курса. Она может содержать: определение дисциплины (модуля); краткую историческую справку о дисциплине (модуле); цели и задачи дисциплины (модуля), ее роль в общей системе обучения и связь со смежными дисциплинами (модулями); основные проблемы (понятия и определения) данной науки; основную и дополнительную учебную литературу; особенности самостоятельной работы обучающихся над дисциплиной (модулем) и формы участия в научно-исследовательской работе; отчетность по курсу.

- Информационная лекция ориентирована на изложение и объяснение обучающимся научной информации, подлежащей осмыслению и запоминанию. Это самый традиционный тип лекций в практике высшей школы.

- Заключительная лекция предназначена для обобщения полученных знаний и раскрытия перспектив дальнейшего развития данной науки.

- Обзорная лекция – это систематизация научных знаний на высоком уровне, допускающая большое число ассоциативных связей в процессе осмысления информации, излагаемой при раскрытии внутрисубъектной и межпредметной связей, исключая детализацию и конкретизацию. Как правило, стержень излагаемых теоретических положений составляет научно-понятийная и концептуальная основа всего курса или крупных его разделов.

- Лекция-беседа - непосредственный контакт педагогического работника с аудиторией - диалог. По ходу лекции педагогический работник задает вопросы для выяснения мнений и уровня осведомленности обучающихся по рассматриваемой проблеме.

- Лекция-дискуссия - свободный обмен мнениями в ходе изложения лекционного материала. Педагогический работник активизирует участие в обсуждении отдельными вопросами, сопоставляет между собой различные мнения и тем самым развивает дискуссию, стремясь направить ее в нужное русло.

- Лекция с применением обратной связи включает в себе то, что в начале и конце каждого раздела лекции задаются вопросы. Первый - для того, чтобы узнать, насколько обучающиеся ориентируются в излагаемом материале, вопрос в конце раздела предназначен для выяснения степени усвоения только что изложенного материала. При

неудовлетворительных результатах контрольного опроса педагогический работник возвращается к уже прочитанному разделу, изменив при этом методику подачи материала.

- Проблемная лекция опирается на логику последовательно моделируемых проблемных ситуаций путем постановки проблемных вопросов или предъявления проблемных задач. Проблемный вопрос - это диалектическое противоречие, требующее для своего решения размышления, сравнения, поиска, приобретения и применения новых знаний. Проблемная задача содержит дополнительную вводную информацию и при необходимости некоторые ориентиры поиска ее решения.

- Программированная лекция - консультация – педагогический работник сам составляет и предлагает обучающимся вопросы. На подготовленные вопросы педагогический работник сначала просит ответить обучающихся, а затем проводит анализ и обсуждение неправильных ответов. В лекциях можно использовать наглядные материалы, а также подготовить презентацию. Что касается презентации, то в качестве визуальной поддержки ее можно органично интегрировать во все вышеупомянутые лекции. В то же время лекцию-презентацию возможно выделить и в качестве самостоятельной формы. Лекция-презентация должна отражать суть основных и (или) проблемных вопросов лекции, на которые особо следует обратить внимание обучающихся. В условиях применения активного метода проведения занятий презентация представляется весьма удачным способом донесения информации до слушателей. Единственное, на что следует обратить внимание при подготовке слайдов, - это их оформление и текст. Слайд не должен быть перегружен картинками и лишней информацией, которая будет отвлекать от основного аспекта того или иного вопроса лекции. Во время лекции можно задавать вопросы аудитории в отношении того или иного слайда, тем самым еще больше вовлекая обучающихся в проблематику.

### Краткое содержание лекционных занятий

Наименование разделов	Содержание учебного материала
<p><b>РАЗДЕЛ 1. Введение в методологию DevOps. Система контроля версий</b></p>	<p>Основные принципы DevOps. Взаимозависимость между созданием и эксплуатацией программного обеспечения. Компетенции DevOps-инженера. Жизненный цикл DevOps. Разработка и анализ кода, инструменты контроля версий, слияние кода. Сборка: инструменты непрерывной интеграции, статус сборки. Инструменты непрерывного тестирования. Репозиторий артефактов, предварительная установка приложения. Релиз: управление изменениями, официальное утверждение выпуска, автоматизация выпуска. Конфигурация и управление инфраструктурой. Инфраструктура как инструменты кода. Мониторинг: измерение производительности приложений, взаимодействие с конечным</p>

	<p>пользователем.</p> <p>Непрерывная интеграция Continuous integration (CI)</p> <p>Непрерывная доставка Continuous delivery (CD)</p> <p>и непрерывно развёртывание Continuous deployment (CD)</p> <p>Система контроля версий.</p> <p>Принципы Git. Основные команды Git.</p> <p>Стратегии ветвления. Системы управления git-репозиториями</p> <p>Возможности Gitlab</p>
<p><b>РАЗДЕЛ 2. Виртуализация, основные понятия и инструменты. Подход Infrastructure as a Code</b></p>	<p>Понятие Виртуализации. Хост машина, гипервизор, виртуальная машина. Гостевая операционная система.</p> <p>Облачный провайдер услуг виртуализации. Оркестраторы.</p> <p>Контейнерная виртуализация. Docker. Основные понятия Docker. Docker контейнеры.</p> <p>Связывание контейнеров с помощью Docker Compose</p> <p>Подход Infrastructure as a Code (IaC)</p>

### *1.2. Методические материалы по подготовке к лабораторным занятиям по дисциплине (модулю)*

Лабораторные занятия - одна из форм учебного занятия, направленная на развитие самостоятельности обучающихся и приобретение умений и навыков. Данные учебные занятия углубляют, расширяют, детализируют полученные ранее знания. Лабораторное занятие предполагает выполнение обучающимися по заданию и под руководством преподавателей одной или нескольких работ.

Цель лабораторных занятий состоит в развитии познавательных способностей, самостоятельности мышления и творческой активности обучающихся; углублении, расширении, детализировании знаний, полученных на лекции в обобщенной форме, и содействии выработке навыков профессиональной деятельности. В отдельных случаях на лабораторных занятиях руководителем занятия сообщаются дополнительные знания.

Для достижения поставленных целей и решения требуемого перечня задач лабораторные занятия проводятся традиционными технологиями или с использованием активных и интерактивных образовательных технологий.

При подготовке и работе во время проведения лабораторных занятий следует обратить внимание на следующие моменты: на процесс предварительной подготовки, на работу во время занятия, обработку полученных результатов, исправление полученных замечаний.

Предварительная подготовка к лабораторному занятию заключается в изучении теоретического материала в отведенное для самостоятельной работы время, ознакомление с инструктивными материалами с целью осознания задач занятия, техники безопасности при работе с приборами, веществами.

Работа во время проведения занятия включает:

- консультирование студентов преподавателями и вспомогательным персоналом с целью предоставления исчерпывающей информации, необходимой для самостоятельного выполнения предложенных преподавателем задач.

– самостоятельное выполнение заданий согласно обозначенной рабочей программой дисциплины (модуля) тематики.

### **Задания для самостоятельной работы к Разделу 1**

#### **Вопросы для самостоятельной работы к Разделу 1**

1. Основные принципы DevOps. Взаимозависимость между созданием и эксплуатацией программного обеспечения.
2. Компетенции DevOps-инженера
3. Жизненный цикл DevOps.
4. Разработка и анализ кода, инструменты контроля версий, слияние кода.
5. Сборка: инструменты непрерывной интеграции, статус сборки.
6. Инструменты непрерывного тестирования
7. Репозиторий артефактов, предварительная установка приложения.
8. Релиз: управление изменениями, официальное утверждение выпуска, автоматизация выпуска.
9. Конфигурация и управление инфраструктурой. Инфраструктура как инструменты кода.
10. Мониторинг: измерение производительности приложений, взаимодействие с конечным пользователем.
11. Непрерывная интеграция Continuous integration (CI)
12. Непрерывная доставка Continuous delivery (CD) и непрерывное развертывание Continuous deployment (CD)
13. Система контроля версий. Принципы Git
14. Основные команды Git.
15. Стратегии ветвления.
16. Системы управления git-репозиториями
17. Возможности Gitlab

#### **Литература для самостоятельного изучения к Разделу 1**

##### **Основная литература**

1. Гостев, И. М. Операционные системы : учебник и практикум для вузов / И. М. Гостев. — 2-е изд., испр. и доп. — Москва : Издательство Юрайт, 2023. — 164 с. — (Высшее образование). — ISBN 978-5-534-04520-8. — Текст : электронный // Образовательная платформа Юрайт [сайт]. — URL: <https://urait.ru/bcode/512144>
2. Чернышев, С. А. Основы программирования на Python : учебное пособие для вузов / С. А. Чернышев. — Москва : Издательство Юрайт, 2023. — 286 с. — (Высшее образование). — ISBN 978-5-534-14350-8. — Текст : электронный // Образовательная платформа Юрайт [сайт]. — URL: <https://urait.ru/bcode/519949> (дата обращения: 08.07.2023).
3. Полуэктова, Н. Р. Разработка веб-приложений : учебное пособие для вузов / Н. Р. Полуэктова. — Москва : Издательство Юрайт, 2023. — 204 с. — (Высшее образование). — ISBN 978-5-534-13715-6. — Текст : электронный // Образовательная платформа Юрайт [сайт]. — URL: <https://urait.ru/bcode/519714>

##### **Дополнительная литература**

1. Гутгарц, Р. Д. Проектирование автоматизированных систем обработки информации и управления : учебное пособие для вузов / Р. Д. Гутгарц. — 2-е изд., перераб. и доп. — Москва : Издательство Юрайт, 2023. — 351 с. — (Высшее образование). — ISBN 978-5-534-15761-1. — Текст : электронный // Образовательная платформа Юрайт [сайт]. — URL: <https://urait.ru/bcode/509638>
2. Казарин, О. В. Надежность и безопасность программного обеспечения : учебное пособие для вузов / О. В. Казарин, И. Б. Шубинский. — Москва : Издательство Юрайт,



2023. — 342 с. — (Высшее образование). — ISBN 978-5-534-05142-1. — экст : электронный // Образовательная платформа Юрайт [сайт]. — URL: <https://urait.ru/bcode/515435>.
3. Чекмарев, А. В. Управление ИТ-проектами и процессами : учебник для вузов / А. В. Чекмарев. — Москва : Издательство Юрайт, 2023. — 228 с. — (Высшее образование). — ISBN 978-5-534-11191-0. — Текст : электронный // Образовательная платформа Юрайт [сайт]. — URL: <https://urait.ru/bcode/516193> (дата обращения: 08.07.2023).
  4. Федоров, Д. Ю. Программирование на языке высокого уровня Python : учебное пособие для вузов / Д. Ю. Федоров. — 4-е изд., перераб. и доп. — Москва : Издательство Юрайт, 2023. — 214 с. — (Высшее образование). — ISBN 978-5-534-15733-8. — Текст : электронный // Образовательная платформа Юрайт [сайт]. — URL: <https://urait.ru/bcode/515076>

## **Задания для самостоятельной работы к Разделу 2**

### **Вопросы для самостоятельной работы к Разделу 2**

1. Понятие Виртуализации.
2. Хост машина, гипервизор, виртуальная машина. Гостевая операционная система.
3. Облачный провайдер услуг виртуализации. Оркестраторы.
4. Контейнерная виртуализация.
5. Docker. Основные понятия Docker.
6. Docker контейнеры.
7. Связывание контейнеров с помощью DockerCompose
8. Подход Infrastructure as a Code (IaC)

### **Литература для самостоятельного изучения к Разделу 2**

#### **Основная литература**

1. Гостев, И. М. Операционные системы : учебник и практикум для вузов / И. М. Гостев. — 2-е изд., испр. и доп. — Москва : Издательство Юрайт, 2023. — 164 с. — (Высшее образование). — ISBN 978-5-534-04520-8. — Текст : электронный // Образовательная платформа Юрайт [сайт]. — URL: <https://urait.ru/bcode/512144>
2. Чернышев, С. А. Основы программирования на Python : учебное пособие для вузов / С. А. Чернышев. — Москва : Издательство Юрайт, 2023. — 286 с. — (Высшее образование). — ISBN 978-5-534-14350-8. — Текст : электронный // Образовательная платформа Юрайт [сайт]. — URL: <https://urait.ru/bcode/519949> (дата обращения: 08.07.2023).
3. Полуэктова, Н. Р. Разработка веб-приложений : учебное пособие для вузов / Н. Р. Полуэктова. — Москва : Издательство Юрайт, 2023. — 204 с. — (Высшее образование). — ISBN 978-5-534-13715-6. — Текст : электронный // Образовательная платформа Юрайт [сайт]. — URL: <https://urait.ru/bcode/519714>

#### **Дополнительная литература**

1. Гутгарц, Р. Д. Проектирование автоматизированных систем обработки информации и управления : учебное пособие для вузов / Р. Д. Гутгарц. — 2-е изд., перераб. и доп. — Москва : Издательство Юрайт, 2023. — 351 с. — (Высшее образование). — ISBN 978-5-534-15761-1. — Текст: электронный // Образовательная платформа Юрайт [сайт]. — URL: <https://urait.ru/bcode/509638>
2. Казарин, О. В. Надежность и безопасность программного обеспечения : учебное пособие для вузов / О. В. Казарин, И. Б. Шубинский. — Москва : Издательство Юрайт, 2023. — 342 с. — (Высшее образование). — ISBN 978-5-534-05142-1. — Текст :

электронный // Образовательная платформа Юрайт [сайт]. — URL: <https://urait.ru/bcode/515435>.

3. Чекмарев, А. В. Управление ИТ-проектами и процессами : учебник для вузов / А. В. Чекмарев. — Москва : Издательство Юрайт, 2023. — 228 с. — (Высшее образование). — ISBN 978-5-534-11191-0. — Текст : электронный // Образовательная платформа Юрайт [сайт]. — URL: <https://urait.ru/bcode/516193> (дата обращения: 08.07.2023).
4. Федоров, Д. Ю. Программирование на языке высокого уровня Python : учебное пособие для вузов / Д. Ю. Федоров. — 4-е изд., перераб. и доп. — Москва : Издательство Юрайт, 2023. — 214 с. — (Высшее образование). — ISBN 978-5-534-15733-8. — Текст : электронный // Образовательная платформа Юрайт [сайт]. — URL: <https://urait.ru/bcode/515076>

## **2. МЕТОДИЧЕСКИЕ РЕКОМЕНДАЦИИ ДЛЯ ОБУЧАЮЩИХСЯ ПО ОСВОЕНИЮ ДИСЦИПЛИНЫ (МОДУЛЯ) И САМОСТОЯТЕЛЬНОЙ РАБОТЕ**

Освоение обучающимся дисциплины (модуля) «Технологии возможностей и безбарьерной среды» предполагает изучение материалов дисциплины на аудиторных занятиях и в ходе самостоятельной работы. Аудиторные занятия проходят в форме лекций, семинаров, практических и лабораторных занятий. Самостоятельная работа включает разнообразный комплекс видов и форм работы обучающихся.

Для успешного освоения дисциплины (модуля) и достижения поставленных целей необходимо внимательно ознакомиться с рабочей программы дисциплины (модуля), доступной в электронной информационно-образовательной среде РГСУ.

Следует обратить внимание на списки основной и дополнительной литературы, на предлагаемые преподавателем ресурсы информационно-телекоммуникационной сети Интернет. Эта информация необходима для самостоятельной работы обучающегося.

При подготовке к аудиторным занятиям необходимо помнить особенности каждой формы его проведения.

*Подготовка к учебному занятию лекционного типа заключается в следующем.*

С целью обеспечения успешного обучения обучающийся должен готовиться к лекции, поскольку она является важнейшей формой организации учебного процесса, поскольку:

- знакомит с новым учебным материалом;
- разъясняет учебные элементы, трудные для понимания;
- систематизирует учебный материал;
- ориентирует в учебном процессе.

С этой целью:

- внимательно прочитайте материал предыдущей лекции;
- ознакомьтесь с учебным материалом по учебнику и учебным пособиям с темой прочитанной лекции;
- внесите дополнения к полученным ранее знаниям по теме лекции на полях лекционной тетради;
- запишите возможные вопросы, которые вы зададите лектору на лекции по материалу изученной лекции;
- постарайтесь уяснить место изучаемой темы в своей подготовке;
- узнайте тему предстоящей лекции (по тематическому плану, по информации лектора) и запишите информацию, которой вы владеете по данному вопросу.

*Подготовка к занятию семинарского типа.*

При подготовке и работе во время проведения занятий семинарского типа следует обратить внимание на следующие моменты: на процесс предварительной подготовки, на работу во время занятия, обработку полученных результатов, исправление полученных замечаний.

Предварительная подготовка к учебному занятию семинарского типа заключается в изучении теоретического материала в отведенное для самостоятельной работы время,

ознакомление с инструктивными материалами с целью осознания задач практического занятия, техники безопасности при работе с приборами, веществами.

Работа во время проведения учебного занятия семинарского типа включает:

– консультирование студентов преподавателями и вспомогательным персоналом с целью предоставления исчерпывающей информации, необходимой для самостоятельного выполнения предложенных преподавателем задач.

– самостоятельное выполнение заданий согласно обозначенной рабочей программой дисциплины (модуля) тематики.

*Самостоятельная работа.*

Самостоятельная работа - планируемая учебная, учебно-исследовательская, научно-исследовательская работа студентов, выполняемая во внеаудиторное (аудиторное) время по заданию и при методическом руководстве преподавателя, но без его непосредственного участия (при частичном непосредственном участии преподавателя, оставляющем ведущую роль за работой студентов).

Для более углубленного изучения темы задания для самостоятельной работы рекомендуется выполнять параллельно с изучением данной темы. При выполнении заданий по возможности используйте наглядное представление материала.

Самостоятельная работа студентов в ВУЗе является важным видом учебной и научной деятельности студента. Самостоятельная работа студентов играет значительную роль в рейтинговой технологии обучения.

К современному специалисту в области медицины общество предъявляет достаточно широкий перечень требований, среди которых немаловажное значение имеет наличие у выпускников определенных навыков (компетенций) и умения самостоятельно добывать знания из различных источников, систематизировать полученную информацию, давать оценку конкретной профессиональной ситуации. Формирование такого умения происходит в течение всего периода обучения.

В процессе самостоятельной работы студент приобретает необходимые для будущей специальности компетенции, навыки самоорганизации, самоконтроля, самоуправления, саморефлексии и становится активным самостоятельным субъектом учебной деятельности.

Самостоятельная работа студентов должна оказывать важное влияние на формирование личности будущего специалиста, его компетентность. Каждый студент самостоятельно определяет режим своей работы и меру труда, затрачиваемого на овладение учебным содержанием по каждой дисциплине. Он выполняет внеаудиторную работу по личному индивидуальному плану, в зависимости от его подготовки, времени и других условий.

***Виды самостоятельной работы.***

***Работа с литературой.***

При работе с книгой необходимо подобрать литературу, научиться правильно ее читать, вести записи. Для подбора литературы в библиотеке используются алфавитный и систематический каталоги. Важно помнить, что рациональные навыки работы с книгой - это всегда большая экономия времени и сил. Правильный подбор учебников рекомендуется преподавателем, читающим лекционный курс. Необходимая литература может быть также указана в методических разработках по данному курсу. Изучая материал по учебнику, следует переходить к следующему вопросу только после правильного уяснения предыдущего, описывая на бумаге все выкладки и вычисления (в том числе те, которые в учебнике опущены или на лекции даны для самостоятельного вывода). При изучении любой дисциплины большую и важную роль играет самостоятельная индивидуальная работа. Особое внимание следует обратить на определение основных понятий курса. Студент должен подробно разбирать примеры, которые поясняют такие определения, и уметь строить аналогичные примеры самостоятельно. Нужно добиваться точного представления о том, что изучаешь. Полезно составлять опорные конспекты. При изучении материала по учебнику полезно в тетради (на специально отведенных полях) дополнять конспект лекций. Там же следует отмечать вопросы, выделенные студентом для консультации с преподавателем. Выводы,

полученные в результате изучения, рекомендуется в конспекте выделять, чтобы они при перечитывании записей лучше запоминались. Опыт показывает, что многим студентам помогает составление листа опорных сигналов, содержащего важнейшие и наиболее часто употребляемые формулы и понятия. Такой лист помогает запомнить формулы, основные положения лекции, а также может служить постоянным справочником для студента. Различают два вида чтения: первичное и вторичное. Первичное - это внимательное, неторопливое чтение, при котором можно остановиться на трудных местах.

Задача вторичного чтения - полное усвоение смысла целого (по счету это чтение может быть и не вторым, а третьим или четвертым). Самостоятельная работа с учебниками и книгами (а также самостоятельное теоретическое исследование проблем, обозначенных преподавателем на лекциях) – это важнейшее условие формирования у себя научного способа познания.

Чтение научного текста является частью познавательной деятельности. Ее цель – извлечение из текста необходимой информации. От того на сколько осознанна читающим собственная внутренняя установка при обращении к печатному слову (найти нужные сведения, усвоить информацию полностью или частично, критически проанализировать материал и т.п.) во многом зависит эффективность осуществляемого действия.

#### ***Методические рекомендации по составлению конспекта:***

1. Внимательно прочитайте текст. Уточните в справочной литературе непонятные слова. При записи не забудьте вынести справочные данные на поля конспекта;

2. Выделите главное, составьте план;

3. Кратко сформулируйте основные положения текста, отметьте аргументацию автора;

4. Законспектируйте материал, четко следуя пунктам плана. При конспектировании старайтесь выразить мысль своими словами. Записи следует вести четко, ясно.

5. Грамотно записывайте цитаты. Цитируя, учитывайте лаконичность, значимость мысли. В тексте конспекта желательно приводить не только тезисные положения, но и их доказательства. При оформлении конспекта необходимо стремиться к емкости каждого предложения. Мысли автора книги следует излагать кратко, заботясь о стиле и выразительности написанного. Число дополнительных элементов конспекта должно быть логически обоснованным, записи должны распределяться в определенной последовательности, отвечающей логической структуре произведения. Для уточнения и дополнения необходимо оставлять поля. Овладение навыками конспектирования требует от студента целеустремленности, повседневной самостоятельной работы.

#### ***Методические материалы по самостоятельному решению задач***

При самостоятельном решении задач нужно обосновывать каждый этап решения, исходя из теоретических положений курса. Если студент видит несколько путей решения проблемы (задачи), то нужно сравнить их и выбрать самый рациональный. Полезно до начала вычислений составить краткий план решения проблемы (задачи). Решение проблемных задач или примеров следует излагать подробно, вычисления располагать в строгом порядке, отделяя вспомогательные вычисления от основных. Решения при необходимости нужно сопровождать комментариями, схемами, чертежами и рисунками. Следует помнить, что решение каждой учебной задачи должно доводиться до окончательного логического ответа, которого требует условие, и по возможности с выводом. Полученный ответ следует проверить способами, вытекающими из существа данной задачи. Полезно также (если возможно) решать несколькими способами и сравнить полученные результаты. Решение задач данного типа нужно продолжать до приобретения твердых навыков в их решении.

#### ***Методические материалы к выполнению реферата***

Реферат (от лат. referre – сообщать) – краткое изложение в письменном виде или в форме публикации доклада, содержания научного труда (трудов), литературы по теме. Работа над рефератом условно разделяется на выбор темы, подбор литературы, подготовку и защиту плана; написание теоретической части и всего текста с указанием библиографических данных

используемых источников, подготовку доклада, выступление с ним. Тематика рефератов полностью связана с основными вопросами изучаемого курса.

Список литературы к темам не дается, и обучающиеся самостоятельно ведут библиографический поиск, причем им не рекомендуется ограничиваться университетской библиотекой.

Важно учитывать, что написание реферата требует от обучающихся определенных усилий. Особое внимание следует уделить подбору литературы, методике ее изучения с целью отбора и обработки собранного материала, обоснованию актуальности темы и теоретического уровня обоснованности используемых в качестве примеров фактов какой-либо деятельности.

Выбрав тему реферата, начав работу над литературой, необходимо составить план. Изучая литературу, продолжается обдумывание темы, осмысливание прочитанного, делаются выписки, сопоставляются точки зрения разных авторов и т.д. Реферативная работа сводится к тому, чтобы в ней выделились две взаимосвязанные стороны: во-первых, ее следует рассматривать как учебное задание, которое должен выполнить обучаемый, а во-вторых, как форму научной работы, творческого воображения при выполнении учебного задания.

Наличие плана реферата позволяет контролировать ход работы, избежать формального переписывания текстов из первоисточников.

Оформление реферата включает титульный лист, оглавление и краткий список использованной литературы. Список использованной литературы размещается на последней странице рукописи или печатной форме реферата. Реферат выполняется в письменной или печатной форме на белых листах формата А4 (210 x 297 мм). Шрифт Times New Roman, кегель 14, через 1,5 интервала при соблюдении следующих размеров текста: верхнее поле – 25 мм, нижнее – 20 мм, левое – 30 мм, правое – 15 мм. Нумерация страниц производится вверху листа, по центру. Титульный лист нумерации не подлежит.

Рефераты должны быть написаны простым, ясным языком, без претензий на наукообразность. Следует избегать сложных грамматических оборотов, непривычных терминов и символов. Если же такие термины и символы все-таки приводятся, то необходимо разъяснять их значение при первом упоминании в тексте реферата.

Объем реферата предполагает тщательный отбор информации, необходимой для краткого изложения вопроса. Важнейший этап – редактирование готового текста реферата и подготовка к обсуждению. Обсуждение требует хорошей ориентации в материале темы, умения выделить главное, поставить дискуссионный вопрос, привлечь внимание слушателей к интересной литературе, логично и убедительно изложить свои мысли.

Рефераты обязательно подлежат защите. Процедура защиты начинается с определения оппонентов защищающего свою работу. Они стремятся дать основательный анализ работы обучающимся, обращают внимание на положительные моменты и недостатки реферата, дают общую оценку содержанию, форме преподнесения материала, характеру использованной литературы. Иногда они дополняют тот или иной раздел реферата. Последнее особенно ценно, ибо говорит о глубоком знании обучающимся-оппонентом изучаемой проблемы.

Обсуждение не ограничивается выслушиванием оппонентов. Другие обучающиеся имеют право уточнить или опровергнуть какое-либо утверждение. Преподаватель предлагает любому обучающемуся задать вопрос по существу доклада или попытаться подвести итог обсуждению.

#### **Алгоритм работы над рефератом**

##### **1. Выбор темы**

Тема должна быть сформулирована грамотно (с литературной точки зрения);

В названии реферата следует поставить четкие рамки рассмотрения темы;

Желательно избегать слишком длинных названий;

Следует по возможности воздерживаться от использования в названии спорных с научной точки зрения терминов, излишней наукообразности, а также чрезмерного упрощения формулировок.

2. Реферат следует составлять из пяти основных частей: введения; основной части; заключения; списка литературы; приложений.

3. Основные требования к введению:

Во введении не следует концентрироваться на содержании; введение должно включать краткое обоснование актуальности темы реферата, где требуется показать, почему данный вопрос может представлять научный интерес и есть ли связь представляемого материала с современностью. Таким образом, тема реферата должна быть актуальна либо с научной точки зрения, либо с современных позиций.

Очень важно выделить цель, а также задачи, которые требуется решить для выполнения цели.

Введение должно содержать краткий обзор изученной литературы, в котором указывается взятый из того или иного источника материал, кратко анализируются изученные источники, показываются их сильные и слабые стороны;

Объем введения составляет две страницы текста.

4. Требования к основной части реферата:

Основная часть содержит материал, отобранный для рассмотрения проблемы;

Также основная часть должна включать в себя собственно мнение обучающихся и сформулированные самостоятельные выводы, опирающиеся на приведенные факты;

Материал, представленный в основной части, должен быть логически изложен и распределен по параграфам, имеющим свои названия;

В изложении основной части необходимо использовать сноски (в первую очередь, когда приводятся цифры и чьи-то цитаты);

Основная часть должна содержать иллюстративный материал (графики, таблицы и т. д.);

Объем основной части составляет около 10 страниц.

5. Требования к заключению:

В заключении формулируются выводы по параграфам, обращается внимание на выдвинутые во введении задачи и цели;

Заключение должно быть четким, кратким, вытекающим из содержания основной части.

6. Требования к оформлению списка литературы (по ГОСТу):

Необходимо соблюдать правильность последовательности записи источников: сначала следует писать фамилию, а после инициалы; название работы не ставится в кавычки; после названия сокращенно пишется место издания; затем идет год издания; наконец, называется процитированная страница.

### ***Критерии оценки реферата***

Обучающийся, защищающий реферат, должен рассказать о его актуальности, поставленных целях и задачах, изученной литературе, структуре основной части, сделанных в ходе работы выводах.

По окончании выступления ему может быть задано несколько вопросов по представленной проблеме.

Оценка складывается из соблюдения требований к реферату, грамотного раскрытия темы, умения четко рассказывать о представленном реферате, способности понять суть задаваемых по работе вопросов и найти точные ответы на них.

### ***Методические материалы к выполнению эссе***

Эссе – литературное произведение небольшого объема, обычно прозаическое, свободной композиции, передающее индивидуальные впечатления, суждения, соображения автора о той или иной проблеме, теме, о том или ином событии или явлении. Это вид самостоятельной исследовательской работы обучающихся, с целью углубления и закрепления теоретических знаний и освоения практических навыков. Цель эссе состоит в развитии самостоятельного творческого мышления и письменного изложения собственных мыслей. При написании эссе обучающийся должен представить развернутый письменный ответ на

теоретический или практический актуальный вопрос, объявленный преподавателем в аудитории непосредственно перед ее написанием. В процессе написания эссе разрешается пользоваться нормативно-правовыми актами, конспектом лекций (в печатном виде). Использование интернет-ресурсов не допускается. Темы эссе преподаватель предлагает из числа тех, которые обучающиеся уже рассматривали на лекциях или семинарских занятиях, исходя из содержания заданий в составе оценочных средств. По решению преподавателя, в качестве темы эссе может быть выбрана одна или несколько тем, которые могут быть распределены между обучающимися по желанию.

Требования к выполнению эссе:

1. Проводится письменно.

2. Эссе выполняется на компьютере (гарнитура Times New Roman, шрифт 14) через 1,5 интервала с полями: верхнее, нижнее – 2; правое – 3; левое – 1,5. Отступ первой строки абзаца – 1,25. Сноски – постраничные. Таблицы и рисунки встраиваются в текст работы. При этом обязательный заголовок таблицы надо размещать над табличным полем, а рисунки сопровождать подрисуночными подписями. При включении в эссе нескольких таблиц и/или рисунков их нумерация обязательна. Обязательна и нумерация страниц. Их целесообразно проставлять внизу страницы – по середине или в правом углу. Номер страницы не ставится на титульном листе, но в общее число страниц он включается. Объем эссе, без учета приложений, не должен превышать 5 страниц. Значительное превышение установленного объема является недостатком работы и указывает на то, что обучающийся не сумел отобрать и переработать необходимый материал.

3. Работа должна содержать собственные умозаключения по сути поставленной проблемы, включать самостоятельно проведенный анализ по сути этой проблемы, выводы, обобщающие авторскую позицию по поставленной проблеме.

**Критерии оценки эссе:**

«Отлично» – исключительные знания материала, абсолютное понимание сути, безукоризненное знание основных понятий и положений, логически и лексически грамотно изложенный, содержательный, аргументированный, конкретный и исчерпывающий ответ.

«Хорошо» – глубокие знания материала, правильное понимание сути, знание основных понятий и положений, содержательный, полный и конкретный ответ.

«Удовлетворительно» – твердые, но недостаточно полные знания, верное понимание сути, в целом правильный ответ.

«Неудовлетворительно» – непонимание сущности задания, грубые ошибки в ответе.

**Методические материалы по выполнению тестирования.**

Тестовые задания содержат вопросы и 3-4 варианта ответа по базовым положениям изучаемой темы/раздела, составлены с расчетом на знания, полученные обучающимся в процессе изучения темы/раздела.

Тестовые задания выполняются в письменной форме и сдаются преподавателю, ведущему дисциплину (модуль). На выполнение тестовых заданий обучающимся отводится 45 минут.

При обработке результатов оценочной процедуры используются: критерии оценки по содержанию и качеству полученных ответов, ключи, оценочные листы.

**Критерии оценки теста:**

«Зачтено» - если обучающийся правильно выполнил не менее 2/3 всей работы или допустил не более одной грубой ошибки и двух недочетов, не более одной грубой и одной негрубой ошибки, не более трех негрубых ошибок, одной негрубой ошибки и трех недочетов, при наличии четырех-пяти недочетов.

«Не зачтено» - если число ошибок и недочетов превысило норму для оценки 3 или правильно выполнено менее 2/3 всей работы.

**Методические материалы по выполнению доклада.**

Рекомендуется следующая структура доклада:

1. титульный лист, содержание доклада;

2. краткое изложение;
3. цели и задачи;
4. изложение характера исследований и рассмотренных проблем, гипотезы, спорные вопросы;
5. источники информации, методы сбора и анализа данных, степень их полноты и достоверности;
6. анализ и толкование полученных в работе результатов;
7. выводы и оценки;
8. библиография и приложения.

Время выступления докладчика не должно превышать 10 минут.

Основные требования к оформлению доклада:

- титульный лист должен включать название доклада, наименование предметной (цикловой) комиссии, фамилию обучающегося;
- все использованные литературные источники сопровождаются библиографическим описанием;
- приводимая цитата из источника берется в кавычки (оформляются сноски);
- единицы измерения должны применяться в соответствии с действующими стандартами;
- все названия литературных источников следует приводить в соответствии с новейшими изданиями;
- рекомендуется включение таблиц, графиков, схем, если они отражают основное содержание или улучшают ее наглядность;
- названия фирм, учреждений, организаций и предприятий должны именоваться так, как они указываются в источнике;

#### ***Критерии оценки доклада***

При выполнении доклада обучающийся должен продемонстрировать умение кратко излагать прочитанный материал, а также умение обобщать и анализировать материал по теме доклада.

#### ***Презентация***

##### ***Методические материалы к презентациям***

1. Объем презентации 10 -20 слайдов.
2. На титульном слайде должно быть отражено:
  - наименование факультета;
  - тема презентации;
  - фамилия, имя, отчество, направление подготовки/ специальность, направленность (профиль)/ специализация, форма обучения, номер группы автора презентации;
  - фамилия, имя, отчество, степень, звание, должность руководитель работы;
  - год выполнения работы.
3. В презентации должны быть отражены обоснование актуальности представляемого материала, цели и задачи работы.
4. Содержание презентации должно включать наиболее значимый материал доклада, а также, при необходимости, таблицы, диаграммы, рисунки, фотографии, карты, видео – вставки, звуковое сопровождение.
5. Заключительный слайд должен содержать информацию об источниках информации для презентации.

#### ***Критерии оценки презентации***

1. Объем презентации 10 -20 слайдов.
2. Правильность оформления титульного слайда.
3. Актуальность отобранного материала, обоснованность формулировки цели и задач работы.



4. Наглядность и логичность презентации, обоснованность использования таблиц, диаграмм, рисунков, фотографий, карт, видео – вставок, звукового сопровождения; правильный выбор шрифтов, фона, других элементов дизайна слайда.

5. Объём и качество источников информации (не менее 2-х интернет – источников и не менее 2-х литературных источников).

#### ***Методические материалы по подготовке к опросу***

Самостоятельная работа обучающихся включает подготовку к опросу на практических занятиях. Для этого обучающийся изучает лекции, основную и дополнительную литературу, публикации, информацию из Интернет-ресурсов.

Тема и вопросы к практическим занятиям, вопросы для самоконтроля содержатся в рабочей программе и доводятся до студентов заранее.

Для подготовки к опросу обучающемуся необходимо ознакомиться с материалом, посвященным теме практического занятия, в учебнике или другой рекомендованной литературе, конспекте лекции, обратить внимание на усвоение основных понятий дисциплины, выявить неясные вопросы и подобрать дополнительную литературу для их освещения.

#### ***Критерии оценки опроса***

«Отлично»:

- дан полный, развернутый ответ на поставленный вопрос;
- в ответе прослеживается четкая структура, логическая последовательность, отражающая сущность раскрываемых понятий, теорий, явлений;
- знание по предмету демонстрируется на фоне понимания его в системе данной науки и междисциплинарных связей;
- свободное владение терминологией;
- ответы на дополнительные вопросы четкие, краткие;

«Хорошо»:

- дан полный, развернутый ответ на поставленный вопрос, показано умение выделять существенные и несущественные признаки, причинно-следственные связи;
- ответ недостаточно логичен с единичными ошибками в частности, исправленные студентом с помощью преподавателя;
- единичные ошибки в терминологии;
- ответы на дополнительные вопросы правильные, недостаточно полные и четкие.

«Удовлетворительно»:

- ответ не полный, с ошибками в деталях, умение раскрыть значение обобщённых знаний не показано, речевое оформление требует поправок, коррекции;
- логика и последовательность изложения имеют нарушения, студент не способен самостоятельно выделить существенные и несущественные признаки и причинно-следственные связи;
- ошибки в раскрываемых понятиях, терминах;
- студент не ориентируется в теме, допускает серьезные ошибки;
- студент не может ответить на большую часть дополнительных вопросов.

«Неудовлетворительно»:

- ответ представляет собой разрозненные знания с существенными ошибками по вопросу;
- присутствуют фрагментарность, нелогичность изложения, студент не осознает связь обсуждаемого вопроса с другими объектами дисциплины, речь неграмотная;
- незнание терминологии;
- ответы на дополнительные вопросы неправильные.

#### ***Методические материалы по выполнению практического задания***

При выполнении практического задания обучающийся придерживается следующего алгоритма:

1. Записать дату, тему и цель задания;

2. Ознакомиться с правилами и условия выполнения практического задания;
3. Повторить теоретические задания, необходимые для рациональной работы и других практических действий, используя конспекты лекций и рекомендованную литературу, представленной в программе;
4. Выполнить работу по предложенному алгоритму действий;
5. Обобщить результаты работы, сформулировать выводы / дать ответы на контрольные вопросы;

Работа должна быть выполнена грамотно, с соблюдением культуры изложения. При использовании данных из учебных, методических пособий и другой литературы, периодических изданий, Интернет-источников должны иметься ссылки на вышеперечисленные.

***Критерии оценки практического задания:***

«Отлично» – правильный ответ, дается четкое обоснование принятому решению; рассуждения четкие последовательные логические; используются ссылки на полученные при изучении дисциплины знания; правильно используются формулы, понятия, процедуры, имеющие прямое отношение к задаче для подтверждения принятого решения.

«Хорошо» – правильный ответ, дается обоснование принятому решению; но с не существенными ошибками, в рассуждениях отсутствует логическая последовательность; используются ссылки на полученные при изучении дисциплины знания, правильно используются формулы, понятия, процедуры, имеющие прямое отношение к задаче для подтверждения принятого решения.

«Удовлетворительно» – правильный ответ, допускаются грубые ошибки в обосновании принятого решения; рассуждения не последовательные сумбурные; используются ссылки на полученные при изучении дисциплины знания; используются формулы, процедуры, понятия, имеющие прямое значение для подтверждения принятого решения, однако, при обращении к ним допускаются серьезные ошибки, студент не может правильно ими воспользоваться.

«Неудовлетворительно, не зачтено» – ответ неверный, отсутствует обоснование принятому решению; студент демонстрирует полное непонимание сути вопроса.

***Для оценки решения ситуационной задачи (аналитического задания):***

Оценка «отлично» выставляется, если задача решена грамотно, ответы на вопросы сформулированы четко. Эталонный ответ полностью соответствует решению студента, которое хорошо обосновано теоретически.

Оценка «хорошо» выставляется, если задача решена, ответы на вопросы сформулированы не достаточно четко. Решение студента в целом соответствует эталонному ответу, но не достаточно хорошо обосновано теоретически.

Оценка «удовлетворительно» выставляется, если задача решена не полностью, ответы не содержат всех необходимых обоснований решения.

Оценка «неудовлетворительно» выставляется, если задача не решена или имеет грубые теоретические ошибки в ответе на поставленные вопросы.

***Методические материалы по выполнению лабораторного задания***

При выполнении лабораторного задания обучающийся придерживается следующего алгоритма:

1. Записать дату, тему и цель задания;
2. Ознакомиться с правилами и условия выполнения задания;
3. Повторить теоретические задания, необходимые для рациональной работы и других практических действий, используя конспекты лекций и рекомендованную литературу, представленной в программе;
4. Выполнить работу по предложенному алгоритму действий;
5. Обобщить результаты работы, сформулировать выводы / дать ответы на контрольные вопросы;

Работа должна быть выполнена грамотно, с соблюдением культуры изложения. При использовании данных из учебных, методических пособий и другой литературы, периодических изданий, Интернет-источников должны иметься ссылки на вышеперечисленные.

### ***Критерии оценки лабораторного задания:***

«Отлично» – правильный ответ, дается четкое обоснование принятому решению; рассуждения четкие последовательные логические; используются ссылки на полученные при изучении дисциплины знания; правильно используются формулы, понятия, процедуры, имеющие прямое отношение к задаче для подтверждения принятого решения.

«Хорошо» – правильный ответ, дается обоснование принятому решению; но с не существенными ошибками, в рассуждениях отсутствует логическая последовательность; используются ссылки на полученные при изучении дисциплины знания, правильно используются формулы, понятия, процедуры, имеющие прямое отношение к задаче для подтверждения принятого решения.

«Удовлетворительно» – правильный ответ, допускаются грубые ошибки в обосновании принятого решения; рассуждения не последовательные сумбурные; используются ссылки на полученные при изучении дисциплины знания; используются формулы, процедуры, понятия, имеющие прямое значение для подтверждения принятого решения, однако, при обращении к ним допускаются серьезные ошибки, студент не может правильно ими воспользоваться.

«Неудовлетворительно, не зачтено» – ответ неверный, отсутствует обоснование принятому решению; студент демонстрирует полное непонимание сути вопроса.

### ***Методические указания для подготовки к промежуточной аттестации.***

Изучение учебных дисциплин (модулей) завершается зачетом/зачетом с оценкой или экзаменом. Подготовка к промежуточной аттестации способствует закреплению, углублению и обобщению знаний, получаемых, в процессе обучения, а также применению их к решению практических задач. Готовясь к экзамену, студент ликвидирует имеющиеся пробелы в знаниях, углубляет, систематизирует и упорядочивает свои знания. На зачете или экзамене студент демонстрирует то, что он освоил в процессе обучения по дисциплине (модулю).

Вначале следует просмотреть весь материал по дисциплине (модулю), отметить для себя трудные вопросы. Обязательно в них разобраться. В заключение еще раз целесообразно повторить основные положения, используя при этом листы опорных сигналов. Систематическая подготовка к занятиям в течение семестра позволит использовать время промежуточной аттестации для систематизации знаний.

## **3. МЕТОДИЧЕСКИЕ МАТЕРИАЛЫ, ОПРЕДЕЛЯЮЩИЕ ПРОЦЕДУРЫ ОЦЕНИВАНИЯ ЗНАНИЙ, УМЕНИЙ, НАВЫКОВ И (ИЛИ) ОПЫТА ДЕЯТЕЛЬНОСТИ, ХАРАКТЕРИЗУЮЩИХ ЭТАПЫ ФОРМИРОВАНИЯ КОМПЕТЕНЦИЙ**

### ***3.1. Организационные основы применения балльно-рейтинговой системы оценки успеваемости обучающихся по дисциплине (модулю)***

Оценка качества освоения обучающимися дисциплины (модуля) реализуется в формате балльно-рейтинговой системы оценки успеваемости обучающихся (БРСО).

БРСО в ходе текущего контроля успеваемости и промежуточной аттестации осуществляется по 100-балльной шкале.

Академический рейтинг обучающегося по дисциплине (модулю) складывается из результатов:

- текущего контроля успеваемости (максимальный текущий рейтинг обучающегося 80 рейтинговых баллов);
- промежуточной аттестации (максимальный рубежный рейтинг обучающегося 20 рейтинговых баллов).

Условия оценки освоения обучающимся дисциплины (модуля) в формате БРСО доводятся преподавателем до сведения обучающихся на первом учебном занятии, а также размещены в свободном доступе в электронной информационно-образовательной среде Университета.

### 3.2. Проведение текущего контроля успеваемости обучающихся по дисциплине (модулю) в соответствии с балльно-рейтинговой системой оценки успеваемости обучающегося

В течение учебного семестра до промежуточной аттестации на основании утвержденной рабочей программы дисциплины (модуля) формируется текущий рейтинг обучающегося. Текущий рейтинг обучающегося складывается как сумма рейтинговых баллов, полученных им в течение учебного семестра по всем видам учебных занятий по учебной дисциплине.

В процессе текущего контроля оцениваются следующие действия обучающегося, направленные на освоение компетенций в рамках изучения учебной дисциплины:

– академическая активность (посещаемость учебных занятий, самостоятельное изучение содержания учебной дисциплины в электронной информационно-образовательной среде, соблюдение сроков сдачи практических заданий и текущих контрольных мероприятий и др.);

– выполнение и сдача текущих и итогового практических заданий (эссе, рефераты, творческие задания, кейс-задания, лабораторные работы, расчетные задания и др., активное участие в групповых интерактивных занятиях (дискуссии, WiKi-проекты и др.), защита проектов и др.);

– прохождение рубежей текущего контроля, включая соблюдение графика их прохождения в электронной информационно-образовательной среде.

Для планирования расчета текущего рейтинга обучающегося используются следующие пропорции:

<b>Вид учебного действия</b>	<b>Максимальная рейтинговая оценка, баллов</b>
академическая активность	10
практические задания	40
<i>из них: текущие практические задания</i>	20
<i>итоговое практическое задание</i>	20
рубежи текущего контроля	30
<b>ИТОГО:</b>	<b>80</b>

В течение учебного семестра по дисциплине (модулю) обучающимся должен быть накоплен текущий рейтинг не менее 52 рейтинговых баллов (65% от максимального значения текущего рейтинга).

Необходимыми условиями допуска обучающегося к промежуточной аттестации по дисциплине являются положительное прохождение обучающимся не менее 65% рубежей текущего контроля с накоплением не менее 65% максимального рейтингового балла за каждый рубеж текущего контроля и положительное выполнение итогового практического задания с накоплением не менее 65% максимального рейтингового балла, установленного за итоговое практическое задание.

Невыполнение вышеуказанных условий является текущей академической задолженностью, которая должна быть ликвидирована обучающимся до контрольного мероприятия промежуточной аттестации.

Сведения о наличии у обучающихся текущей академической задолженности, сроках и порядке добора рейтинговых баллов для её ликвидации доводятся до обучающихся педагогическим работником.

В случае неликвидации текущей академической задолженности, педагогический работник обязан во время контрольного мероприятия промежуточной аттестации поставить обучающемуся 0 рейтинговых баллов. В этом случае ликвидация текущей академической задолженности возможна в периоды проведения повторной промежуточной аттестации.

### **3.3. Проведение промежуточной аттестации обучающихся по дисциплине (модулю) в соответствии с балльно-рейтинговой системой оценки успеваемости обучающегося**

Промежуточная аттестация по дисциплине (модулю) проводится в соответствии с Положением о промежуточной аттестации обучающихся по основным профессиональным образовательным программам высшего образования – программ специалитета в Российском государственном социальном университете и Положением о балльно-рейтинговой системе оценки успеваемости обучающихся по основным профессиональным образовательным программам высшего образования - программам бакалавриата, программам специалитета, программам магистратуры в Российском государственном социальном университете.

На промежуточную аттестацию отводится 20 рейтинговых баллов.

Ответы обучающегося на контрольном мероприятии промежуточной аттестации оцениваются педагогическим работником по 20 - балльной шкале, а итоговая оценка по дисциплине (модулю) выставляется по системе зачтено/не зачтено.

Критерии выставления оценки определяются Положением о балльно-рейтинговой системе оценки успеваемости обучающихся по основным профессиональным образовательным программам высшего образования - программам бакалавриата, программам специалитета, программам магистратуры в Российском государственном социальном университете.

В процессе определения рубежного рейтинга обучающегося используется следующая шкала:

<b>Рубежный рейтинг</b>	<b>Критерии оценки освоения обучающимся учебной дисциплины в ходе контрольных мероприятий промежуточной аттестации</b>
19-20 рейтинговых баллов	обучающийся глубоко и прочно усвоил программный материал, исчерпывающе, последовательно, грамотно и логически стройно его излагает, тесно увязывает с задачами и будущей деятельностью, не затрудняется с ответом при видоизменении задания, свободно справляется с задачами и практическими заданиями, правильно обосновывает принятые решения, умеет самостоятельно обобщать и излагать материал, не допуская
16-18 рейтинговых баллов	обучающийся твердо знает программный материал, грамотно и по существу излагает его, не допуская существенных неточностей в ответе на вопрос, может правильно применять теоретические положения и владеет необходимыми умениями и навыками при выполнении практических
13-15 рейтинговых баллов	обучающийся освоил основной материал, но не знает отдельных деталей, допускает неточности, недостаточно правильные формулировки, нарушает последовательность в изложении программного материала и испытывает затруднения в выполнении практических заданий
1-12 рейтинговых баллов	обучающийся не знает значительной части программного материала, допускает существенные ошибки, с большими затруднениями выполняет практические задания
0 рейтинговых баллов	не аттестован

Если результат контроля успеваемости в рамках проведения контрольных мероприятий промежуточной аттестации (рубежный рейтинг обучающегося) неудовлетворительный (получено менее 13 рейтинговых баллов), то промежуточная аттестация по учебной дисциплине (модулю) невозможна даже при наличии высокого текущего рейтинга, полученного по итогам текущего контроля по учебной дисциплине (модулю).

## ЛИСТ РЕГИСТРАЦИИ ИЗМЕНЕНИЙ

№ п/ п	Содержание изменения	Реквизиты документа об утверждении изменения	Дата введения изменения
1.	Утверждены и введены в действие решением Ученого совета факультета на основании Федерального государственного образовательного стандарта (указываем реквизиты ФГОС)	Протокол заседания Ученого совета факультета № ____ от « ____ » ____ 20 ____ года	__ . __ . ____
2.	*	Протокол заседания Ученого совета факультета № ____ от « ____ » ____ 20 ____ года	__ . __ . ____
3.	*	Протокол заседания Ученого совета факультета № ____ от « ____ » ____ 20 ____ года	__ . __ . ____
4.	*	Протокол заседания Ученого совета факультета № ____ от « ____ » ____ 20 ____ года	__ . __ . ____



**Министерство науки и высшего образования Российской Федерации  
Федеральное государственное бюджетное образовательное учреждение  
высшего образования  
«Российский государственный социальный университет»**

УТВЕРЖДАЮ

Заведующий кафедрой

Л.А. Апанасюк

27 апреля 2023 г.

**МЕТОДИЧЕСКИЕ МАТЕРИАЛЫ ПО ДИСЦИПЛИНЕ (МОДУЛЮ)  
ВТОРОЙ ИНОСТРАННЫЙ ЯЗЫК (ФРАНЦУЗСКИЙ)**

**Направление подготовки  
«Программная инженерия»**

**Направленность  
«Разработка и внедрение программного обеспечения»**

**ОБРАЗОВАТЕЛЬНАЯ ПРОГРАММА ВЫСШЕГО ОБРАЗОВАНИЯ - ПРОГРАММА  
БАКАЛАВРИАТА**

**Форма обучения  
Очная, очно-заочная, заочная**

Москва, 2023 г.

Методические материалы по дисциплине (модулю) «Второй образовательного процесса.язык (французский)» разработаны на основании федерального государственного образовательного стандарта высшего образования – *бакалавриата* по направлению подготовки 09.03.04 Программная инженерия, утвержденного приказом Министерства образования и науки Российской Федерации от 19.09.2017г. № 920 учебного плана по основной профессиональной образовательной программе высшего образования - программе *бакалавриата* по направлению подготовки 09.03.04 *Программная инженерия* (далее – «ОПОП»).

Методические материалы по дисциплине (модулю) разработаны рабочей группой в составе: преподаватель Мосина Н.В.

Методические материалы по дисциплине (модулю) обсуждены и утверждены на заседании кафедры иностранных языков и культуры (выпускающая кафедра)

Протокол № 9 от «27» апреля 2023 года

Заведующий кафедрой

доктор пед.наук, доцент

Л.А. Апанасюк

---

(подпись)

Методические материалы по дисциплине (модулю) рецензированы и рекомендованы к утверждению:

Доктор фил.наук, доцент,  
профессор, МГПУ

О.В. Казаченко

---

(подпись)



## СОДЕРЖАНИЕ

1. МЕТОДИЧЕСКИЕ МАТЕРИАЛЫ К ПРАКТИЧЕСКИМ ЗАНЯТИЯМ.....	4
1.1. Методические материалы по подготовке к практическим занятиям по дисциплине (модулю).....	4
1.2. Учебно-наглядные пособия по разделам (темам) дисциплины (модуля).....	10
2. МЕТОДИЧЕСКИЕ РЕКОМЕНДАЦИИ ДЛЯ ОБУЧАЮЩИХСЯ ПО ОСВОЕНИЮ ДИСЦИПЛИНЫ (МОДУЛЯ) И САМОСТОЯТЕЛЬНОЙ РАБОТЕ.....	23
3. МЕТОДИЧЕСКИЕ МАТЕРИАЛЫ, ОПРЕДЕЛЯЮЩИЕ ПРОЦЕДУРЫ ОЦЕНИВАНИЯ ЗНАНИЙ, УМЕНИЙ, НАВЫКОВ И (ИЛИ) ОПЫТА ДЕЯТЕЛЬНОСТИ, ХАРАКТЕРИЗУЮЩИХ ЭТАПЫ ФОРМИРОВАНИЯ КОМПЕТЕНЦИЙ.....	29
3.1. Организационные основы применения балльно-рейтинговой системы оценки успеваемости обучающихся по дисциплине (модулю).....	29
3.2. Проведение текущего контроля успеваемости обучающихся по дисциплине (модулю) в соответствии с балльно-рейтинговой системой оценки успеваемости обучающегося.....	29
3.3. Проведение промежуточной аттестации обучающихся по дисциплине (модулю) в соответствии с балльно-рейтинговой системой оценки успеваемости обучающегося.....	30
Приложение № 1 к методическим материалам по дисциплине. Конспекты практических занятий по дисциплине «Второй Иностранный язык (Французский)».....	32
КОНСПЕКТЫ ПРАКТИЧЕСКИХ ЗАНЯТИЙ ПО ДИСЦИПЛИНЕ.....	32
• Составление монологических высказываний по теме «Мои хобби и увлечения».....	35
• Составление монологических высказываний по теме «Моя комната».....	39
• Выполнение заданий по прослушанному тексту и последующее его обсуждение.....	40
• Составление монологических высказываний по теме «Мои ближайшие планы по поводу обучения».....	53
• Составление монологических высказываний по теме «Мой родной город».....	56
ЛИСТ РЕГИСТРАЦИИ ИЗМЕНЕНИЙ.....	61

# 1. МЕТОДИЧЕСКИЕ МАТЕРИАЛЫ К ПРАКТИЧЕСКИМ ЗАНЯТИЯМ

## 1.1. Методические материалы по подготовке к практическим занятиям по дисциплине (модулю)

Практические (семинарские) занятия - одна из форм учебного занятия, направленная на развитие самостоятельности обучающихся и приобретение умений и навыков. Данные учебные занятия углубляют, расширяют, детализируют полученные ранее знания. Практическое занятие предполагает выполнение обучающимися по заданию и под руководством преподавателей одной или нескольких практических работ.

Цель практических занятий и семинаров состоит в развитии познавательных способностей, самостоятельности мышления и творческой активности обучающихся; углублении, расширении, детализировании знаний, полученных на лекции в обобщенной форме, и содействии выработке навыков профессиональной деятельности. В отдельных случаях на практических занятиях и семинарах руководителем занятия сообщаются дополнительные знания.

Для достижения поставленных целей и решения требуемого перечня задач практические занятия и семинары проводятся традиционными технологиями или с использованием активных и интерактивных образовательных технологий.

Возможные формы проведения практических (семинарских) занятий:

- Деловая игра - это метод группового обучения совместной деятельности в процессе решения общих задач в условиях максимально возможного приближения к реальным проблемным ситуациям. Имитационные игры - на занятиях имитируется деятельность какой-либо организации, предприятия или его подразделения. Имитироваться могут события, конкретная деятельность людей (деловое совещание, обсуждение плана) и обстановка, условия, в которых происходит событие или осуществляется деятельность (кабинет начальника цеха, зал заседаний). Исполнение ролей (ролевые игры) - в этих играх отрабатывается тактика поведения, действий, выполнение функций и обязанностей конкретного лица. Для проведения игр с исполнением роли разрабатывается модель-пьеса ситуации, между студентами распределяются роли с «обязательным содержанием», характеризующиеся различными интересами; в процессе их взаимодействия должно быть найдено компромиссное решение. «Деловой театр» (метод инсценировки) - в нем разыгрывается какая-либо ситуация, поведение человека в этой обстановке, обучающийся должен вжиться в образ определенного лица, понять его действия, оценить обстановку и найти правильную линию поведения. Основная задача метода инсценировки - научить ориентироваться в различных обстоятельствах, давать объективную оценку своему поведению, учитывать возможности других людей, влиять на их интересы, потребности и деятельность, не прибегая к формальным атрибутам власти, к приказу.

- Игровое проектирование - является практическим занятием или циклом занятий, суть которых состоит в разработке инженерного, конструкторского, технологического и других видов проектов в игровых условиях, максимально воссоздающих реальность. Этот метод отличается высокой степенью сочетания индивидуальной и совместной работы обучающихся.

- Познавательно-дидактические игры не относятся к деловым играм. Они предполагают лишь включение изучаемого материала в необычный игровой контекст и иногда содержат лишь элементы ролевых игр. Такие игры могут проводиться в виде копирования научных, культурных, социальных явлений (конкурс знатоков, «Поле чудес», КВН и т.д.) и в виде

предметно-содержательных моделей, (например, игры-путешествия, когда надо разработать рациональный маршрут, пользуясь различными картами).

- Анализ конкретных ситуаций. Конкретная ситуация – это любое событие, которое содержит в себе противоречие или вступает в противоречие с окружающей средой. Ситуации могут нести в себе как позитивный, так и отрицательный опыт. Все ситуации делятся на простые, критические и экстремальные.

- Кейс-метод (от английского case – случай, ситуация) – усовершенствованный метод анализа конкретных ситуаций, метод активного проблемно-ситуационного анализа, основанный на обучении путем решения конкретных задач – ситуаций (решение кейсов). Непосредственная цель метода case-study - обучающиеся должны проанализировать ситуацию, разобраться в сути проблем, предложить возможные решения и выбрать лучшее из них. Кейсы делятся на практические (отражающие реальные жизненные ситуации), обучающие (искусственно созданные, содержащие значительные элемент условности при отражении в нем жизни) и исследовательские (ориентированные на проведение исследовательской деятельности посредством применения метода моделирования). Метод конкретных ситуаций (метод case-study) относится к неигровым имитационным активным методам обучения.

- Тренинг (англ. training от train — обучать, воспитывать) – метод активного обучения, направленный на развитие знаний, умений и навыков и социальных установок. Тренинг – форма интерактивного обучения, целью которого является развитие компетентности межличностного и профессионального поведения в общении. Достоинство тренинга заключается в том, что он обеспечивает активное вовлечение всех участников в процесс обучения. Можно выделить основные типы тренингов по критерию направленности воздействия и изменений – навыковый, психотерапевтический, социально-психологический, бизнес-тренинг.

- Метод Сократа (Майевтика) – метод вопросов, предполагающих критическое отношение к догматическим утверждениям, называется еще как метод «сократовской иронии». Это умение извлекать скрытое в человеке знание с помощью искусных наводящих вопросов, подразумевающего короткий, простой и заранее предсказуемый ответ.

- Интерактивная лекция – выступление ведущего обучающего перед большой аудиторией с применением следующих активных форм обучения: дискуссия, беседа, демонстрация слайдов или учебных фильмов, мозговой штурм.

- Групповая, научная дискуссия, диспут Дискуссия — это целенаправленное обсуждение конкретного вопроса, сопровождающееся обменом мнениями, идеями между двумя и более лицами. Задача дискуссии - обнаружить различия в понимании вопроса и в споре установить истину. Дискуссии могут быть свободными и управляемыми. К технике управляемой дискуссии относятся: четкое определение цели, прогнозирование реакции оппонентов, планирование своего поведения, ограничение времени на выступления и их заданная очередность. Разновидностью свободной дискуссии является форум, где каждому желающему дается неограниченное время на выступление, при условии, что его выступление вызывает интерес аудитории. Каждый конкретный форум имеет свою тематику — достаточно широкую, чтобы в её пределах можно было вести многоплановое обсуждение.

- Дебаты – это чётко структурированный и специально организованный публичный обмен мыслями между двумя сторонами по актуальным темам. Это разновидность публичной дискуссии участников дебатов, направляющая на переубеждение в своей правоте третьей стороны, а не друг друга. Поэтому вербальные и невербальные средства, которые

используются участниками дебатов, имеют целью получения определённого результата — сформировать у слушателей положительное впечатление от собственной позиции.

- Метод работы в малых группах. Групповое обсуждение кого-либо вопроса направлено на достижение лучшего взаимопонимания и нахождения истины. Групповое обсуждение способствует лучшему усвоению изучаемого материала. Оптимальное количество участников - 5-7 человек. Перед обучающимися ставится проблема, выделяется определенное время, в течение которого они должны подготовить аргументированный обдуманый ответ. Педагогический работник может устанавливать правила проведения группового обсуждения – задавать определенные рамки обсуждения, ввести алгоритм выработки общего мнения, назначить лидера и др.

- Круглый стол - общество, собрание в рамках более крупного мероприятия (съезда, симпозиума, конференции). Мероприятие, как правило, на которое приглашаются эксперты и специалисты из разных сфер деятельности для обсуждения актуальных вопросов. Данная модель обсуждения, основываясь на соглашениях, в качестве итогов даёт результаты, которые, в свою очередь, являются новыми соглашениями.

- Коллоквиум - (лат. colloquium — разговор, беседа) - одна из форм учебных занятий в системе образования, имеющая целью выяснение и повышение знаний обучающихся. На коллоквиумах обсуждаются: отдельные части, разделы, темы, вопросы изучаемого курса (обычно не включаемые в тематику семинарских и других практических учебных занятий), рефераты, проекты и др. работы обучающихся. Это научные собрания, на которых заслушиваются и обсуждаются доклады. Коллоквиум – это и форма контроля, массового опроса, позволяющая преподавателю в сравнительно небольшой срок выяснить уровень знаний студентов по данной теме дисциплины. Коллоквиум проходит обычно в форме дискуссии, в ходе которой обучающимся предоставляется возможность высказать свою точку зрения на рассматриваемую проблему, учиться обосновывать и защищать ее. Аргументируя и отстаивая свое мнение, обучающийся в то же время демонстрирует, насколько глубоко и осознанно он усвоил изученный материал.

- Метод «мозговой штурм» (мозговой штурм, мозговая атака, англ. brainstorming) — оперативный метод решения проблемы на основе стимулирования творческой активности, при котором участникам обсуждения предлагают высказывать как можно большее количество вариантов решения, в том числе самых фантастичных. Затем из общего числа высказанных идей отбирают наиболее удачные, которые могут быть использованы на практике. Является методом экспертного оценивания.

- Метод проектов - это способ достижения дидактической цели через детальную разработку проблемы (технологию), которая должна завершиться вполне реальным, осязаемым практическим результатом, оформленным тем или иным образом; это совокупность приёмов, действий обучающихся в их определённой последовательности для достижения поставленной задачи – решения проблемы, лично значимой для учащихся и оформленной в виде некоего конечного продукта. Основное предназначение метода проектов состоит в предоставлении учащимся возможности самостоятельного приобретения знаний в процессе решения практических задач или проблем, требующего интеграции знаний из различных предметных областей.

- Брифинг - (англ. briefing от англ. brief – короткий, недолгий) – краткая пресс-конференция, посвященная одному вопросу. Основное отличие: отсутствует презентационная часть. То есть практически сразу идут ответы на вопросы журналистов.

- Метод портфолио (итал. portfolio — 'портфель, англ. - папка для документов) - современная образовательная технология, в основе которой используется метод аутентичного оценивания результатов образовательной и профессиональной деятельности. Портфолио как подборка сертифицированных достижений, наиболее значимых работ и отзывов на них.

**Вопросы для самоподготовки к практическим (семинарским) занятиям по разделам (темам) дисциплины (модуля)**

**РАЗДЕЛ 1. Личность. Хобби. Увлечения.**

**Тема 1.1. Личные окончания глаголов первой и третьей группы: общая парадигма // Текст «Nous sommes jeudi. Il est neuf heures».**

**Вопросы для самоподготовки:**

1. Quel est votre nom et votre prénom?
2. Qui êtes-vous? Êtes-vous Russe?
3. Votre famille, est-elle grande ?
4. Vos parents, où travaillent-ils ?
5. Comment est votre ami (votre amie) ? Est-il(elle) gai(e), gentil(le), intelligent(e), spirituel(le)?

**Тема 1.2. Определенный артикль: случаи употребления // Текст «Alain Dupont».**

**Вопросы для самоподготовки:**

1. Quelle langue parlez-vous ?
2. Lisez-vous (écrivez-vous) en français (en anglais, en allemand, en chinois)?
3. Qu'est-ce que vous étudiez?
4. Vous êtes étudiant de quelle année?
5. À quelle faculté faites-vous vos études?

**Тема 1.3. Притяжательные прилагательные: общая парадигма. Указательные прилагательные: общая парадигма. // Рассказ про себя, про хобби и увлечения.**

**Вопросы для самоподготовки:**

1. Que faites-vous le soir ?
2. Êtes-vous fatigué le soir ?
3. Que faites-vous dans la vie?
4. Est-ce que vous faites vos études à l'université et vous travaillez aussi?

**РАЗДЕЛ 2. Описание комнаты / учебной аудитории.**

**Тема 2.1. Неопределенный артикль: общая парадигма. // Текст «Jacques Leblanc»..**

**Вопросы для самоподготовки:**

1. Où habitez-vous dans un appartement ou dans une maison?
2. Où aimeriez-vous vivre dans un appartement ou dans une maison? Pourquoi?
3. Connaissez-vous vos voisins?

**Тема 2.2. Безличный оборот «il y a». // Описание своей комнаты.**

**Вопросы для самоподготовки:**

1. Décrivez votre chambre.
2. Décrivez votre cuisine.

**Тема 2.3.** Наречия en, у. Вопросительные наречия quand, comment. Порядок слов в предложениях, начинающихся с вопросительных наречий quand и comment..

**Вопросы для самоподготовки:**

1. Combien d'étages y a-t-il dans votre maison ?
2. Comment est votre appartement ?
3. Combien de pièces y a-t-il dans votre appartement?

### **РАЗДЕЛ 3. Рабочий день. Расписание дня и недели.**

**Тема 3.1.** Порядок слов в вопросительном предложении, начинающемся с наречия combien. // Текст «Trois étudiants, trois grands amis»..

**Вопросы для самоподготовки:**

1. À quelle heure déjeunez-vous ?
2. À quelle heure partez-vous ?
3. A quelle heure commencent vos cours ?
4. A quelle heure finissent-ils ?
5. Combien de cours avez-vous chaque jour ?

**Тема 3.2.** Местоимение cela . Опускание неопределенного артикля после отрицания. Неупотребление артикля после количественных наречий. // Описание фотографий, на которых изображена группа людей.

**Вопросы для самоподготовки:**

1. Que prenez-vous pour aller à l'université ?
2. À quelle heure revenez-vous de l'université ?
3. Que faites-vous après les cours?
4. Aimez-vous la musique, le tennis, le patinage artistique?

### **РАЗДЕЛ 4. Выходные дни. Каникулы**

**Тема 4.1.** Дни недели. Использование артиклей и указательных прилагательных с днями недели. // Текст «Robert Boissy».

**Вопросы для самоподготовки:**

1. Quelles langues étrangères apprenez-vous?
2. En quelle langue écrivez-vous\lisez-vous?
3. Aimez-vous le français?
4. Quel jour de la semaine apprends-tu le français ?

**Тема 4.2.** Местоимение en. Количественные числительные. // Описание одного из дней рождений.

**Вопросы для самоподготовки:**

1. Aimez-vous aller à la campagne?
2. Comment est votre maison de campagne?
3. Que faites-vous à la campagne?
4. Allez-vous à la mer en été?
5. Quel est votre passé-temps préféré au bord de la mer?

### **РАЗДЕЛ 5. Образование: обучение в университете.**

**Тема 5.1.** Артикль и предлоги перед существительными, обозначающими названия месяцев и времен года. Употребление числительных в датах. Обозначение года. // Текст «Le 14 juillet».

**Вопросы для самоподготовки:**

1. Quels sont les mois de l'année?
2. Quel est votre mois préféré? Pourquoi?
3. Quelle est votre saison préférée?

**Тема 5.2.** Причастие прошедшего времени. // Текст «De la maternelle à l'université».

**Вопросы для самоподготовки:**

1. Les écoles non mixtes sont-elles meilleures que les écoles mixtes? Justifiez votre réponse.
2. Décrivez la méthode d'enseignement Montessori. Quelle est votre opinion sur ce style d'enseignement?

**РАЗДЕЛ 6. Высшее образование во Франции.**

**Тема 6.1.** Время Passé composé. // Текст «Une année scolaire en classe de 4-e».

**Вопросы для самоподготовки:**

1. Les écoles devraient-elles consacrer plus de temps à enseigner les compétences dont les gens ont besoin pour trouver un emploi?
2. Pensez-vous que l'université devrait être gratuite pour tous?

**Тема 6.2.** Futur immediate. Passé immédiat. // Рассказ о своих ближайших планах по поводу обучения.

**Вопросы для самоподготовки:**

1. Comment trouver un bon emploi après l'université?
2. L'enseignement privé doit-il exister?

**РАЗДЕЛ 7. Где я живу.**

**Тема 7.1.** Место наречия при глаголе в форме сложного времени. // Текст «Meubles à credit»

**Вопросы для самоподготовки:**

1. Quelle est votre ville natale?
2. Pourquoi cet endroit est-il célèbre ?
3. Quel est votre endroit préféré dans votre ville ou village ? Pourquoi l'aimez-vous?

**Тема 7.2.** Время Imparfait. Рассказ про родной город..

**Вопросы для самоподготовки:**

1. Quelle est votre attitude envers votre ville ou village?
2. Allez-vous rester dans votre ville ou village après avoir obtenu votre diplôme universitaire ou déménager ailleurs? Pourquoi?
3. Quelles attractions recommandez-vous de visiter dans votre ville?

**РАЗДЕЛ 8. Путешествия.**

**Тема 8.1.** Местоименные глаголы. Особенности правописания глаголов первой группы. // Текст «Une promenade à travers Paris».

**Вопросы для самоподготовки:**

1. Quelle est la différence entre un touriste et un voyageur?
2. Préférez-vous voyager seul ou accompagné?
3. Pourquoi est-il important de voyager?

**Тема 8.2.** Сравнение времен Imparfait и Passé composé. // Текст «Beaubourg». Текст «La Tour Eiffel»..

**Вопросы для самоподготовки:**

1. Quels sont les conseils de voyage pour les visiteurs de votre pays?
2. Voyager élargit-il nos horizons?

*1.2. Учебно-наглядные пособия по разделам (темам) дисциплины (модуля)*

**РАЗДЕЛ 1. Личность. Хобби. Увлечения.**

**Тема 1.1. Личные окончания глаголов первой и третьей группы: общая парадигма // Текст «Nous sommes jeudi. Il est neuf heures».**

Личные окончания глаголов I группы:

Единственное число: -e, -es, -e. Множественное число: -ons, -ez, -ent.

Личные окончания глаголов III группы:

Единственное число: -s, -s, -t. Множественное число: -ons, -ez, -ent.

Примечание. Несколько глаголов на -oir в 1-м и 2-м лице единственного числа имеют окончание -х:

je reux je veux tu reux tu veux

**Тема 1.2.** Определенный артикль: случаи употребления // Текст «Alain Dupont».

**Определенный артикль**

Определенный артикль имеет в единственном числе в мужском роде форму le, в женском роде форму la и во множественном числе для обоих родов форму les.

Перед словами, начинающимися с гласного или h немого, артикли le и la теряют гласный и образуют усеченный артикль Г:

l'élève m, l'heure f.

Определенный артикль выделяет предмет (или группу предметов) со всеми признаками или во всем его объеме. Он указывает, что данный предмет по условиям обстановки или контекста связывается говорящим о нем с одним определенным предметом (или одной определенной группой предметов).

Определенный артикль употребляется:

1. Для обозначения предмета, единственного в своем роде: земля, луна и т.д.:

la terre (земля), la lune (луна)

2. Для обозначения предмета, единственного в данной обстановке:

Fermez la porte.

Ouvrez la fenêtre.

Je cherche le directeur.



3. Для обозначения предмета (или лица), который стал определенным, потому что о нем уже упоминалось:

Une femme traverse la rue. La femme est jeune et belle.

4. Для обозначения понятия во всем объеме, в самом общем смысле:

J'aime les livres.

Les jeunes filles aiment bavarder.

5. Для обозначения всего класса предметов:

La chaise a quatre pieds.

La rose est une fleur.

6. В значении указательного и притяжательного детерминатива:

J'ai mal à la tête (la заменяет ma).

7. Если при существительном имеется определение, которое указывает на данный предмет как именно на тот, о котором идет речь:

Prenez le journal qui est sur la table.

**Тема 1.3.** Притяжательные прилагательные: общая парадигма. Указательные прилагательные: общая парадигма. // Рассказ про себя, про хобби и увлечения.

### Притяжательные прилагательные

Притяжательные прилагательные являются служебными словами, которые, подобно артиклю, определяют род и число существительного.

Помимо этого, притяжательные прилагательные указывают на принадлежность 1, 2 и 3-му лицу единственного и множественного числа.

		Единственное число		Множественное число	
		Муж. род	Жен. род	Муж. род	Жен. род
«J	1-е л.	1	shop	ma	mes
	2-е л.	2	ton	ta	tes
	3-е л.	3	son	sa	ses
	1-е л.	1	notre		nos
	2-е л.	2	votre		vos
	3-е л.	3	leur		leurs

следующие формы:

un — для мужского рода единственного числа; une — для женского рода единственного числа; des — для множественного числа обоих родов.

Неопределенный артикль единственного числа восходит к латинскому числительному 'один', которое, помимо значения единичности, имело значение 'один из многих'. Это значение сохраняется в неопределенном артикле и в настоящее время.

Неопределенный артикль употребляется:

## РАЗДЕЛ 2. Описание комнаты / учебной аудитории.

### Тема 2.1.

Неопределенный артикль: общая парадигма. // Текст «Les acques Leblanc».

### Неопределенный артикль

Неопределенный артикль имеет

1. Для выражения единичности. (В данном случае неопределенный артикль единственного числа имеет значение числительного 'один'):

Il a une soeur et deux frères. У него одна сестра и два брата.

2. При отнесении предмета к классу однородных предметов:

C'est une table.

3. Для обозначения предмета как одного из многих однородных предметов:

Prenez un taxi.

4. Для обозначения неопределенного множества предметов:

J'achète des fleurs.

Sur la table il y a des livres et des cahiers.

5. При введении в речь предмета, нового для данной обстановки:

Des jeunes filles traversent la place.

Pierre parle à une femme.

**Тема 2.2.** Безличный оборот «il y a». // Описание своей комнаты.

### **Безличный оборот il y a**

Оборот il y a состоит из личного местоимения il, глагола avoir в 3-м лице единственного числа и служебного наречия у.

Безличный оборот il y a служит для указания на наличие одного или нескольких предметов:

Sur la table il y a un cahier.

Sur la table il y a des cahiers.

На русский язык оборот il y a может переводиться, в зависимости от смысла предложения, словами: 'есть', 'находится', 'имеется', 'стоит', 'лежит' и т.д., или, так же как и глагол-связка être, он может при переводе опускаться:

Qu y a-t-il sur ce livre? Что лежит на этой книге?

Sur ce livre il y a un stylo. На этой книге (лежит) ручка.

! Безличный оборот il y a может стоять в начале предложения или после обстоятельства места:

Il y a des livres sur cette étagère. Sur cette étagère il y a des livres.

В вопросительной форме оборот il y a стоит обычно в начале предложения:

Y a-t-il des livres sur cette étagère?

После оборота il y a перед именем существительным обычно употребляется неопределенный артикль:

Sur la table il y a un cahier. Sur cette place il y a des magasins.

В отрицательной форме неопределенный артикль опускается и перед именем существительным ставится предлог de:

Sur la table il n'y a pas de cahier. Sur cette place il n'y a pas de magasins.

**Тема 2.3.** Наречия en, у. Вопросительные наречия quand, comment. Порядок слов в предложениях, начинающихся с вопросительных наречий quand и comment..

### **Наречия en, у**

! Наречия en (оттуда) и у (туда, тут, там) употребляются в значении обстоятельства, обозначая местонахождение и направление:

Ils y vont. Nous en venons. ! Наречия en и у являются служебными безударными формами, которые самостоятельно не употребляются, а встречаются только в сочетании с глаголами.

En заменяет в предложении обстоятельство места, вводимое предлогом de:  
Vous venez de l'Université? — Oui, У en viens (en = de l'Université).

У заменяет обстоятельство места, вводимое предлогами à, dans, sur, sous:

Ton stylo est sur la table. — Non, il n'y est pas  
(у = sur la table). Allez-vous chaque jour à l'Université? — Oui, У у vais chaque jour (у = à l'Université).

! Наречия en и у стоят всегда перед глаголом, и только в утвердительной форме повелительного наклонения они ставятся после глагола:

Elle en revient demain. У allez-vous souvent? Je n у  
vais pas souvent.

N'y allez pas! но: Allez-y vite!

N ' у entrez pas ! Entrez-y !

N'en reviens pas trop vite! Reviens-en vite!

Примечание. В утвердительной форме во 2-ом лице единственного числа повелительного наклонения глаголы 1-ой группы и глагол aller пишутся с s на конце перед en и у: N'y va pas!  
но: Vas-y!

N'y regarde pas! Regardes-y!

N'en rentre pas tard! Rentrez-en vite!

! Если en и у заменяют обстоятельство, относящееся к инфинитиву, они ставятся перед инфинитивом:

Quand pensez-vous aller à la campagne? — Nous pensons у aller après-demain (у aller = aller à la campagne).

### **Вопросительные наречия quand, comment**

Наречие quand служит вопросом к обстоятельству времени:

Quand revenez-vous de l'usine? — Je reviens de l'usine à six heures. Наречие comment служит вопросом:

1. К обстоятельству образа действия (как, каким образом):

Comment prononce-t-il ces sons? — Il prononce bien ces sons. Как он произносит эти звуки?

2. К именной части сложного сказуемого, выраженной прилагательным (каков, какова, каковы):

Comment est votre chambre? — Ma chambre est grande et claire. Какая у вас (ваша) комната?

Порядок слов в предложениях, начинающихся с вопросительных наречий quand и comment, тот же, что и в предложениях, начинающихся с вопросительного наречия où:

1. Простая инверсия при подлежащем-местоимении:

Quand vient-il?

Comment travaillez-vous?

2. Оба вида инверсии (простая и сложная) при подлежащем-сущест-вительном:

а) простая инверсия:

Quand arrive votre ami?

Comment écrit cet élève?

б) с л о ж н а я инверсия:

Quand votre ami arrive-t-il?

Comment cet élève écrit-il?

Сложная инверсия при подлежащем-существительном обязательна, если в предложении имеется прямое дополнение, выраженное существи-тельным, или обстоятельственные слова:

Quand votre ami arrive-t-il de Pétersbourg?

Comment cet élève écrit-il ses dictées?

3. Если подлежащее выражено местоимением 1-го лица единствен-ного числа, вопрос строится с помощью оборота est-ce que:

Comment est-ce que je prononce ce mot?

### **РАЗДЕЛ 3. Рабочий день. Расписание дня и недели.**

**Тема 3.1.** Порядок слов в вопросительном предложении, начинающемся с наречия combien. // Текст «Trois étudiants, trois grands amis»..

В вопросительном предложении, вводимом наречием combien, порядок слов может быть как прямым, так и обратным.

1. Если наречие combien является определением подлежащего, в вопросительных предложениях сохраняется прямой порядок слов:

Combien de femmes travaillent dans notre usine?

2. Если combien является определением дополнения, инверсия обязательна:

Combien de tiroirs y a-t-il dans votre bureau?

Combien de frères Claire a-t-elle?

**Тема 3.2.** Местоимение cela. Опущение неопределенного артикля после отрицания. Неупотребление артикля после количественных наречий. // Описание фотографий, на которых изображена группа людей.

#### **Местоимение cela**

Местоимение среднего рода cela 'это' может выступать в предложе-нии в роли подлежащего и прямого и косвенного дополнения:

Cela ne les intéresse pas.

Je vois cela.

Nous parlons de cela.

#### **Опущение неопределенного артикля после отрицания**

Перед существительным, являющимся прямым дополнением глагола в отрицательной форме, неопределенный артикль единственного и множественного числа опускается, а вместо него употребляется предлог *de*.

J'ai un frère, mais je n'ai pas de soeur.

Il ne fait pas de fautes dans ses dictées.

Определенный артикль перед прямым дополнением глагола, стоящего в отрицательной форме, сохраняется:

Je n'aime pas les livres de cet écrivain.

### **Неупотребление артикля после количественных наречий**

После количественных наречий *combien*, *beaucoup*, *peu*, *assez*, *trop* употребляется предлог *de*, при этом перед именем существительным артикль опускается:

Combien de livres français avez-vous?

J'ai beaucoup de livres français.

## **РАЗДЕЛ 4. Выходные дни. Каникулы**

**Тема 4.1.** Дни недели. Использование артиклей и указательных прилагательных с днями недели. // Текст «Robert Boissy».

### **Использование артиклей и указательных прилагательных с днями недели**

Все имена существительные, обозначающие дни недели, — мужского рода.

! Употребленные без артикля, например, *dimanche*, *lundi*, они означают: 1) 'воскресенье', 'понедельник'; 2) 'в воскресенье', 'в понедельник'

*Dimanche est un jour de repos.* Воскресенье — день отдыха (выходной день).

*Dimanche nous allons souvent au théâtre.* В воскресенье мы часто ходим в театр.

! Определенный артикль указывает на повторность действия. Например, *le mardi* 'по вторникам', 'каждый вторник':

*Le mardi nos cours commencent à une heure.* По вторникам наши занятия начинаются в час.

! Неопределенный артикль указывает на действие случайное, единичное. Например, *un mardi* 'однажды, как-то во вторник':

! Когда перед названием дня недели стоит указательное прилагательное, например, *ce jeudi*, оно означает: 'в этот четверг':

*Ce jeudi nous n'écrivons pas de dictée.* В этот четверг мы не пишем диктанта.

**Тема 4.2.** Местоимение *en*. Количественные числительные. // Описание одного из дней рождений.

### **Местоимение en**

Местоимение *en* может употребляться в роли прямого дополнения.

1. *En* заменяет прямое дополнение, выраженное существительным с неопределенным артиклем в утвердительном предложении и существительным с предлогом *de* в отрицательном предложении. В утвердительном предложении неопределенный артикль *un (une)* повторяется:

As-tu un frère?

Oui, j'ai un frère. | Oui, j'en ai un.

Non, je n'ai pas de frère. Non, je n'en ai pas.

Avez-vous une montre?

Oui, j'ai une montre.

Oui, j'en ai une.

Non, je n'ai pas de montre. Non, je n'en ai pas.

Faites-vous des progrès?

Oui, je fais des progrès.

Oui, j'en fais.

Non, je ne fais pas de progrès.

Non, je n'en fais pas.

2. *En* заменяет прямое дополнение, выраженное существительным, которому предшествует слово, обозначающее количество (существительное, наречие, числительное), причем слова, обозначающие количество, повторяются:

As-tu beaucoup d'amis?

Oui, j'ai beaucoup d'amis.

Oui, j'en ai beaucoup

Non, je n'ai pas beaucoup d'amis. (J'ai peu d'amis.)

Non, je n'en ai pas beaucoup. (j'en ai peu.)

Местоимение *en* стоит всегда перед глаголом, и только в утвердительной форме повелительного наклонения оно ставится после глагола:

J'achète des pommes.

j'en achète.

En achetez-vous?

Combien en achetez-vous?

N'en achetez pas!

но: Achetez-en!

Примечание. В утвердительной форме повелительного наклонения во 2-м лице единственного числа глаголы 1-й группы пишутся с *s* на конце, когда за ними следует местоимение *en*:

N'en achète pas! но: Achètes-en!

Если местоимение *en* заменяет дополнение, относящееся к инфинитиву, оно ставится перед инфинитивом:

Combien de chaises faut-il apporter? — Il faut en apporter trois, (en apporter trois = apporter trois chaises)

## **РАЗДЕЛ 5. Образование: обучение в университете.**

**Тема 5.1.** Артикль и предлоги перед существительными, обозначающими названия месяцев и времен года. Употребление числительных в датах. Обозначение года. // Текст «Le 14 juillet».

### **Артикль и предлоги перед существительными, обозначающими названия месяцев и времен года**

1. Все существительные, обозначающие названия месяцев, — мужского рода. Они употребляются обычно без артикля.

#### Les mois de l'année

janvier январь	mai май	octobre октябрь
février февраль	juin июнь	novembre ноябрь
mars [mars] март	juillet июль	décembre декабрь
avril апрель	août [ut] [u] август	

Обратите внимание на употребление предлогов с существительными названиями месяцев:

en novembre = au mois de novembre в ноябре (в ноябре месяце)

En quel mois sommes-nous? Какой у нас месяц?

— Nous sommes en novembre — Сейчас ноябрь (месяц). (au mois de novembre).

2. Все существительные, обозначающие названия времен года, — мужского рода.

Les saisons: l'hiver зима

le printemps весна

l'été лето

l'automne [lo:-ton] осень

Обратите внимание на употребление предлогов перед названиями времен года:

en hiver; en été; en automne; au printemps.

En quelle saison sommes-nous? Какое сейчас время года?

— Nous sommes en automne. — Сейчас осень.

**Тема 5.2.** Причастие прошедшего времени. // Текст «De la maternelle à l'université».

### Причастие прошедшего времени

Причастие прошедшего времени (Participe passé) употребляется как самостоятельно (обычно совпадает с русским страдательным причастием), так и для образования сложных времен.

#### Образование

В зависимости от группы глагола:

1 гр. глаголов: основа + é ( parler → parlé)

2 гр. глаголов: основа + i ( finir → fini)

3 гр. — единого правила образования причастий не существует. Причастие необходимо посмотреть в грамматическом справочнике или конжугаторе.

Participe passé глаголов 3 группы:

Причастия от наиболее употребляющихся неправильных глаголов французского языка:

aller — allé  
apercevoir — aperçu  
apparaître — apparu  
apprendre — appris  
avoir — eu  
boire — bu  
comprendre — compris  
conduire — conduit  
connaître — connu  
construire — construit  
croire — cru  
cuire — cuit  
devoir — dû  
faire — fait  
falloir — fallu  
dire — dit  
écrire — écrit  
être — été  
lire — lu  
mettre — mis  
mourir — mort  
naître — né  
partir — parti  
pouvoir — pu  
prendre — pris  
produire — produit  
recevoir — reçu  
répondre — répondu  
rire — ri  
savoir — su  
sortir — sorti  
sourire — souri  
suivre — suivi  
tenir — tenu  
traduire — traduit  
valoir — valu  
venir — venu  
vivre — vécu  
voir — vu  
vouloir — voulu

## **РАЗДЕЛ 6. Высшее образование во Франции.**



**Тема 6.1.** Время *Passé composé*. // Текст «Une année scolaire en classe de 4-e».

### **Passé composé. Прошедшее сложное**

Французская глагольная система отличается богатством форм, позволяющих особенно точно обозначить время глагольного действия. Особенно широко представлены формы прошедшего времени.

*Indicatif* имеет пять прошедших времен — два простых и три сложных, т.е. образованных при помощи вспомогательных глаголов *avoir* и *être*. Одним из сложных времен (как на это указывает его название) является *passé composé*.

*Passé composé* выражает действие законченное, имевшее место в прошлом, но связанное с настоящим: действие, предшествующее действию в настоящем.

*Passé composé* употребляется в живой речи, в переписке, а также широко в прессе, научной литературе и иногда в повествовании от лица автора.

*Passé composé* переводится на русский язык глаголом как совершенного, так и несовершенного вида:

У ai répété ma question. Я повторил свой вопрос.

Il n'a pas vu ce film. Он не видел этого фильма.

### **Formation du passé composé**

*Passé composé* образуется при помощи вспомогательного глагола *avoir* или *être* в настоящем времени и *participe passé* (причастия прошедшего времени) спрягаемого глагола.

*Participe passé* глаголов I группы оканчивается на -é: *parler* — *parlé*, *marcher* — *marché*.

*Participe passé* глаголов II группы оканчивается на -i: *finir* — *fini*, *choisir* — *choisi*.

*Participe passé* глаголов III группы имеет различные окончания, которые часто неотделимы от самой глагольной основы.

**Тема 6.2.** *Futur immédiat*. *Passé immédiat*. // Рассказ о своих ближайших планах по поводу обучения.

### **Futur immédiat**

*Futur immédiat* выражает действие будущее, непосредственно связанное с настоящим. На русский язык оно переводится глаголом в будущем времени в сочетании с наречием *сейчас* или словами *собираться*, *намереваться* (что-то сделать):

Je vais vous expliquer cela. Я вам сейчас это объясню.

Qu'allez-vous faire après les cours? Что вы собираетесь делать после лекций?

*Futur immédiat* образуется из настоящего времени глагола *aller* и инфинитива спрягаемого глагола.

Местоимение, являющееся дополнением к глаголу, стоящему в *futur immédiat*, ставится перед инфинитивом:

Je vais lui téléphoner.

Примечание. В современном французском языке (особенно в разговорном стиле речи) *futur immédiat* часто употребляется в значении простого будущего: *Fais attention, tu vas tomber*. Осторожней, ты упадешь.

### **Passé immédiat**

Passé immédiat выражает действие только что совершившееся, не-посредственно предшествующее настоящему. Оно переводится на русский язык глаголом в прошедшем времени в сочетании с наречием только что:

Je viens de rencontrer votre frère. Я только что встретил вашего брата.

Nous venons d'acheter une maison de campagne. Мы недавно купили дачу.

Passé immédiat образуется из настоящего времени глагола venir с предлогом de и инфинитива спрягаемого глагола.

Местоимение, являющееся дополнением к глаголу, стоящему в passé immédiat, ставится перед инфинитивом:

Il vient de leur téléphoner. Nous venons de nous lever.

## **РАЗДЕЛ 7. Где я живу.**

**Тема 7.1.** Место наречия при глаголе в форме сложного времени. // Текст «Meubles à crédit»

### **Место наречия при глаголе в форме сложного времени**

В сложных временах наречия места и времени ставятся после спрягаемого глагола : je l'ai rencontré ici (я его встретил здесь), il est rentré tard (он вернулся поздно), а наречия образа действия ставятся обычно после глагола: il m'a écouté attentivement (он меня внимательно выслушал)

**Тема 7.2.** Время Imparfait. Рассказ про родной город.

Imparfait

Imparfait обозначает прошедшее незавершенное действие, изображаемое в процессе или в момент его протекания, причем это действие представляется как неограниченное в своем течении и не имеющее ни начала, ни конца:

Il marchait vite. Он шел быстро.

### **Formation de l'imparfait**

Imparfait образуется путем прибавления к безударной основе présent de l'indicatif окончаний -ais, -ais, -ait, -ions, -iez, -aient: nous parl-ions — je parl-ais nous finiss-ions — je finiss-ais nous pren-ions — je pren-ais nous voy-ions — je voy-ais.

Вспомогательный глагол être и безличные глаголы falloir и pleuvoir имеют в imparfait следующую форму: être — j'étais falloir — il fallait pleuvoir — il pleuvait.

### **Emploi de l'imparfait**

Imparfait употребляется:

1. Для обозначения прошедшего незавершенного действия в момент его протекания:

Des enfants jouaient dans la cour.

Je parlais lentement.

2. Для обозначения обычных, повторяющихся действий, имевших место в прошлом:

Elle rentrait d'habitude à six heures du soir.

Il allait voir sa mère deux fois par semaine.

Примечание. Предложения этого типа содержат обычно обстоятельственные слова, указывающие на привычность, повторность действия, например:

d'habitude, parfois, tous les matins, chaque jour, etc.

3. В различного рода описаниях, где оно служит для выражения состояния, постоянного свойства:

La maison que nous habitons n'était pas grande.

4. Для обозначения прошедшего незавершенного действия, протекающего одновременно с другим завершенным или незавершенным действием:

Здесь возможны два случая:

а) два или несколько прошедших действий протекают параллельно, и оба представлены в процессе их протекания. В таком случае глаголы употребляются в *imparfait*:

Il prenait son petit déjeuner et écoutait la radio. Он завтракал и слушал радио.

б) одно прошедшее действие представлено в процессе его протека-ния и служит фоном для другого однократного, законченного действия. В таком случае первое действие выражено в *imparfait*, а второе в *passé composé*:

Je prenais mon repas quand tu as téléphoné. Я обедал, когда ты мне позвонил.

Примечания. 1. Если речь идет о действиях длительных, но ограниченных определенными временными рамками (*longtemps, toute la matinée, deux heures, etc.*) следует употреблять *passé composé*. В русском языке в данном случае употребляется или глагол несовершенного вида, или глагол совершенного вида с приставкой про-:

Hier j'ai travaillé toute la journée dans la salle de lecture. Вчера я весь день занимался (прозанимался) в читальном зале.

Ils ont marché longtemps sans prononcer un mot. Они долго шли, не произнося ни слова.

2. В русском языке при констатации факта совершения единичного действия может употребляться глагол как совершенного, так и несовершенного вида:

Ты читал (т.е. прочитал) статью? — Да, читал (т.е. прочитал). Мы уже учили это правило.

Во французском языке в подобном случае употребляется *passé composé*: As-tu lu l'article? — Oui, je l'ai lu. Nous avons déjà étudié cette règle.

5. Частный случай употребления *imparfait*.

*Imparfait* часто употребляется в разговорном стиле речи в вопросительных по форме предложениях, вводимых частицей *si*:

Si nous allions nous promener? Может быть пойдём погуляем?

Не пойти ли нам погулять?

Это *imparfait* имеет побудительное значение: оно выражает предложение, приглашение сделать что-либо, предполагает реакцию на предлагаемое.

## **РАЗДЕЛ 8. Путешествия.**

**Тема 8.1.** Местоименные глаголы. Особенности правописания глаголов первой группы. // Текст «Une promenade à travers Paris».

### **Местоименные глаголы**

Многие французские глаголы, как переходные, так и непереходные, имеют местоименную форму.

! Местоименные глаголы спрягаются с двумя приглагольными местоимениями, первое из которых является подлежащим, второе — прямым или косвенным дополнением:

Je te lave (te — прямое дополнение). Je te lave les mains (te — косвенное дополнение). !  
В качестве местоимений-дополнений для 1-го и 2-го лица единственного и множественного числа употребляются приглагольные местоимения me, te, nous, vous:

je me lave; tu te laves;  
nous nous lavons; vous vous lavez.

Для 3-го лица обоих чисел и в инфинитиве употребляется возвратное местоимение se:  
se laver; il se lave; ils se lavent.

! Местоимения-дополнения согласуются в лице и числе с подлежащим:

je te promène; nous nous reposons.

! Местоимения-дополнения стоят непосредственно перед глаголом:

je te lave; tu ne te laves pas; se lave-t-il?

Только в утвердительной форме повелительного наклонения местоимение-дополнение ставится после глагола, причем во 2-м лице единственного числа вместо местоимения te употребляется ударная форма toi: arrête-toi ici! levez-vous vite!

! Если инфинитив местоименного глагола является дополнением к сказуемому, выраженному личной формой глагола, местоимение-дополнение согласуется в лице и числе с подлежащим:

Je dois te lever à sept heures. Allons nous promener.

! В большинстве случаев французские местоименные глаголы соответствуют возвратным глаголам в русском языке:

s'intéresser — интересоваться s'arrêter — останавливаться

Но иногда французские неместоименные глаголы переводятся на русский язык глаголами возвратными и наоборот.

### **Особенности правописания глаголов первой группы**

Глаголы I группы на -eer, -ger, -guer имеют в imparfait те же орфографические особенности, что и в présent:

а) буква с в глаголах на -eer принимает *cédille* перед окончанием, начинающимся с буквы а, т.е. во всех трех лицах единственного числа и в 3-м лице множественного числа.

je commençais, ils commençaient;

б) в глаголах на -ger перед буквой а после g пишется буква е:

tu mangeais, ils mangeaient;

в) в глаголах на -guer буква и основы сохраняется в imparfait во всех лицах единственного и множественного числа:

il conjugait, nous conjugions.

2. Глаголы I группы с основой на *i* типа *crier*, *crier* сохраняют *i* основы во всех лицах: nous criions, vous criiez.

**Тема 8.2.** Сравнение времен Imparfait и Passé composé. // Текст «Beaubourg». Текст «La Tour Eiffel»..

Passé composé выражает действие, которое совершилось в прошлом и закончилось, а Imparfait выражает незавершенное действие или действие, которое долго длилось в прошлом. L'imparfait выражает действие, которое длилось какой-то период времени, его можно изобразить линией. А le passé composé выражает действие, которое длилось всего одно мгновение; его можно изобразить точкой.

## **2. МЕТОДИЧЕСКИЕ РЕКОМЕНДАЦИИ ДЛЯ ОБУЧАЮЩИХСЯ ПО ОСВОЕНИЮ ДИСЦИПЛИНЫ (МОДУЛЯ) И САМОСТОЯТЕЛЬНОЙ РАБОТЕ**

Освоение обучающимся дисциплины (модуля) предполагает изучение материалов дисциплины на аудиторных занятиях и в ходе самостоятельной работы. Аудиторные занятия проходят в форме. Самостоятельная работа включает разнообразный комплекс видов и форм работы обучающихся.

Для успешного освоения дисциплины (модуля) и достижения поставленных целей необходимо внимательно ознакомиться с рабочей программы дисциплины (модуля), доступной в электронной информационно-образовательной среде РГСУ.

Следует обратить внимание на списки основной и дополнительной литературы, на предлагаемые преподавателем ресурсы информационно-телекоммуникационной сети Интернет. Эта информация необходима для самостоятельной работы обучающегося.

При подготовке к аудиторным занятиям необходимо помнить особенности каждой формы его проведения.

*Подготовка к занятию семинарского типа.*

При подготовке и работе во время проведения занятий семинарского типа следует обратить внимание на следующие моменты: на процесс предварительной подготовки, на работу во время занятия, обработку полученных результатов, исправление полученных замечаний.

Предварительная подготовка к учебному занятию семинарского типа заключается в изучении теоретического материала в отведенное для самостоятельной работы время, ознакомление с инструктивными материалами с целью осознания задач практического занятия, техники безопасности при работе с приборами, веществами.

Работа во время проведения учебного занятия семинарского типа включает:

- консультирование студентов преподавателями и вспомогательным персоналом с целью предоставления исчерпывающей информации, необходимой для самостоятельного выполнения предложенных преподавателем задач.
- самостоятельное выполнение заданий согласно обозначенной рабочей программой дисциплины (модуля) тематики.

*Самостоятельная работа.*

Самостоятельная работа - планируемая учебная, учебно-исследовательская, научно-исследовательская работа студентов, выполняемая во внеаудиторное (аудиторное) время по заданию и при методическом руководстве преподавателя, но без его непосредственного участия (при частичном непосредственном участии преподавателя, оставляющем ведущую роль за работой студентов).

Для более углубленного изучения темы задания для самостоятельной работы рекомендуется выполнять параллельно с изучением данной темы. При выполнении заданий по возможности используйте наглядное представление материала.

Самостоятельная работа студентов в ВУЗе является важным видом учебной и научной деятельности студента. Самостоятельная работа студентов играет значительную роль в рейтинговой технологии обучения.

К современному специалисту в области медицины общество предъявляет достаточно широкий перечень требований, среди которых немаловажное значение имеет наличие у выпускников определенных навыков (компетенций) и умения самостоятельно добывать знания из различных источников, систематизировать полученную информацию, давать оценку

конкретной профессиональной ситуации. Формирование такого умения происходит в течение всего периода обучения.

В процессе самостоятельной работы студент приобретает необходимые для будущей специальности компетенции, навыки самоорганизации, самоконтроля, самоуправления, саморефлексии и становится активным самостоятельным субъектом учебной деятельности.

Самостоятельная работа студентов должна оказывать важное влияние на формирование личности будущего специалиста, его компетентность. Каждый студент самостоятельно определяет режим своей работы и меру труда, затрачиваемого на овладение учебным содержанием по каждой дисциплине. Он выполняет внеаудиторную работу по личному индивидуальному плану, в зависимости от его подготовки, времени и других условий.

### ***Виды самостоятельной работы.***

#### ***Работа с литературой.***

При работе с книгой необходимо подобрать литературу, научиться правильно ее читать, вести записи. Для подбора литературы в библиотеке используются алфавитный и систематический каталоги. Важно помнить, что рациональные навыки работы с книгой - это всегда большая экономия времени и сил. Правильный подбор учебников рекомендуется преподавателем, читающим лекционный курс. Необходимая литература может быть также указана в методических разработках по данному курсу. Изучая материал по учебнику, следует переходить к следующему вопросу только после правильного уяснения предыдущего, описывая на бумаге все выкладки и вычисления (в том числе те, которые в учебнике опущены или на лекции даны для самостоятельного вывода). При изучении любой дисциплины большую и важную роль играет самостоятельная индивидуальная работа. Особое внимание следует обратить на определение основных понятий курса. Студент должен подробно разбирать примеры, которые поясняют такие определения, и уметь строить аналогичные примеры самостоятельно. Нужно добиваться точного представления о том, что изучаешь. Полезно составлять опорные конспекты. При изучении материала по учебнику полезно в тетради (на специально отведенных полях) дополнять конспект лекций. Там же следует отмечать вопросы, выделенные студентом для консультации с преподавателем. Выводы, полученные в результате изучения, рекомендуется в конспекте выделять, чтобы они при перечитывании записей лучше запоминались. Опыт показывает, что многим студентам помогает составление листа опорных сигналов, содержащего важнейшие и наиболее часто употребляемые формулы и понятия. Такой лист помогает запомнить формулы, основные положения лекции, а также может служить постоянным справочником для студента. Различают два вида чтения: первичное и вторичное. Первичное - это внимательное, неторопливое чтение, при котором можно остановиться на трудных местах.

Задача вторичного чтения - полное усвоение смысла целого (по счету это чтение может быть и не вторым, а третьим или четвертым). Самостоятельная работа с учебниками и книгами (а также самостоятельное теоретическое исследование проблем, обозначенных преподавателем на лекциях) – это важнейшее условие формирования у себя научного способа познания.

Чтение научного текста является частью познавательной деятельности. Ее цель – извлечение из текста необходимой информации. От того насколько осознанно читающим собственная внутренняя установка при обращении к печатному слову (найти нужные сведения, усвоить информацию полностью или частично, критически проанализировать материал и т.п.) во многом зависит эффективность осуществляемого действия.

#### ***Методические рекомендации по составлению конспекта:***

1. Внимательно прочитайте текст. Уточните в справочной литературе непонятные слова. При записи не забудьте вынести справочные данные на поля конспекта;

2. Выделите главное, составьте план;

3. Кратко сформулируйте основные положения текста, отметьте аргументацию автора;

4. Законспектируйте материал, четко следуя пунктам плана. При конспектировании старайтесь выразить мысль своими словами. Записи следует вести четко, ясно.

5. Грамотно записывайте цитаты. Цитируя, учитывайте лаконичность, значимость мысли. В тексте конспекта желательно приводить не только тезисные положения, но и их доказательства. При оформлении конспекта необходимо стремиться к емкости каждого предложения. Мысли автора книги следует излагать кратко, заботясь о стиле и выразительности написанного. Число дополнительных элементов конспекта должно быть логически обоснованным, записи должны распределяться в определенной последовательности, отвечающей логической структуре произведения. Для уточнения и дополнения необходимо оставлять поля. Овладение навыками конспектирования требует от студента целеустремленности, повседневной самостоятельной работы.

#### ***Методические материалы по самостоятельному решению задач***

При самостоятельном решении задач нужно обосновывать каждый этап решения, исходя из теоретических положений курса. Если студент видит несколько путей решения проблемы (задачи), то нужно сравнить их и выбрать самый рациональный. Полезно до начала вычислений составить краткий план решения проблемы (задачи). Решение проблемных задач или примеров следует излагать подробно, вычисления располагать в строгом порядке, отделяя вспомогательные вычисления от основных. Решения при необходимости нужно сопровождать комментариями, схемами, чертежами и рисунками. Следует помнить, что решение каждой учебной задачи должно доводиться до окончательного логического ответа, которого требует условие, и по возможности с выводом. Полученный ответ следует проверить способами, вытекающими из существа данной задачи. Полезно также (если возможно) решать несколькими способами и сравнить полученные результаты. Решение задач данного типа нужно продолжать до приобретения твердых навыков в их решении.

#### ***Методические материалы к выполнению эссе***

Эссе – литературное произведение небольшого объема, обычно прозаическое, свободной композиции, передающее индивидуальные впечатления, суждения, соображения автора о той или иной проблеме, теме, о том или ином событии или явлении. Это вид самостоятельной исследовательской работы обучающихся, с целью углубления и закрепления теоретических знаний и освоения практических навыков. Цель эссе состоит в развитии самостоятельного творческого мышления и письменного изложения собственных мыслей. При написании эссе обучающийся должен представить развернутый письменный ответ на теоретический или практический актуальный вопрос, объявленный преподавателем в аудитории непосредственно перед ее написанием. В процессе написания эссе разрешается пользоваться нормативно-правовыми актами, конспектом лекций (в печатном виде). Использование интернет-ресурсов не допускается. Темы эссе преподаватель предлагает из числа тех, которые обучающиеся уже рассматривали на лекциях или семинарских занятиях, исходя из содержания заданий в составе оценочных средств. По решению преподавателя, в качестве темы эссе может быть выбрана одна или несколько тем, которые могут быть распределены между обучающимися по желанию.

Требования к выполнению эссе:

1. Проводится письменно.

2. Эссе выполняется на компьютере (гарнитура Times New Roman, шрифт 14) через 1,5 интервала с полями: верхнее, нижнее – 2; правое – 3; левое – 1,5. Отступ первой строки абзаца – 1,25. Сноски – постраничные. Таблицы и рисунки встраиваются в текст работы. При этом обязательный заголовок таблицы надо размещать над табличным полем, а рисунки сопровождать подрисуночными подписями. При включении в эссе нескольких таблиц и/или рисунков их нумерация обязательна. Обязательна и нумерация страниц. Их целесообразно проставлять внизу страницы – по середине или в правом углу. Номер страницы не ставится на титульном листе, но в общее число страниц он включается. Объем эссе, без учета приложений, не должен превышать 5 страниц. Значительное превышение установленного объема является недостатком работы и указывает на то, что обучающийся не сумел отобрать и переработать необходимый материал.

3. Работа должна содержать собственные умозаключения по сути поставленной проблемы, включать самостоятельно проведенный анализ по сути этой проблемы, выводы, обобщающие авторскую позицию по поставленной проблеме.

#### ***Критерии оценки эссе:***

«Отлично» – исключительные знания материала, абсолютное понимание сути, безукоризненное знание основных понятий и положений, логически и лексически грамотно изложенный, содержательный, аргументированный, конкретный и исчерпывающий ответ.

«Хорошо» – глубокие знания материала, правильное понимание сути, знание основных понятий и положений, содержательный, полный и конкретный ответ.

«Удовлетворительно» – твердые, но недостаточно полные знания, верное понимание сути, в целом правильный ответ.

«Неудовлетворительно» – непонимание сущности задания, грубые ошибки в ответе.

#### ***Методические материалы по выполнению тестирования.***

Тестовые задания содержат вопросы и 3-4 варианта ответа по базовым положениям изучаемой темы/раздела, составлены с расчетом на знания, полученные обучающимся в процессе изучения темы/раздела.

Тестовые задания выполняются в письменной форме и сдаются преподавателю, ведущему дисциплину (модуль). На выполнение тестовых заданий обучающимся отводится 45 минут.

При обработке результатов оценочной процедуры используются: критерии оценки по содержанию и качеству полученных ответов, ключи, оценочные листы.

#### ***Критерии оценки теста:***

«Зачтено» - если обучающийся правильно выполнил не менее 2/3 всей работы или допустил не более одной грубой ошибки и двух недочетов, не более одной грубой и одной негрубой ошибки, не более трех негрубых ошибок, одной негрубой ошибки и трех недочетов, при наличии четырех-пяти недочетов.

«Не зачтено» - если число ошибок и недочетов превысило норму для оценки 3 или правильно выполнено менее 2/3 всей работы.

#### ***Презентация***

##### ***Методические материалы к презентациям***

1. Объем презентации 10 -20 слайдов.
2. На титульном слайде должно быть отражено:
  - наименование факультета;
  - тема презентации;



- фамилия, имя, отчество, направление подготовки/ специальность, направленность (профиль)/ специализация, форма обучения, номер группы автора презентации;
- фамилия, имя, отчество, степень, звание, должность руководитель работы;
- год выполнения работы.

3. В презентации должны быть отражены обоснование актуальности представляемого материала, цели и задачи работы.

4. Содержание презентации должно включать наиболее значимый материал доклада, а также, при необходимости, таблицы, диаграммы, рисунки, фотографии, карты, видео – вставки, звуковое сопровождение.

5. Заключительный слайд должен содержать информацию об источниках информации для презентации.

#### ***Критерии оценки презентации***

1. Объём презентации 10 -20 слайдов.
2. Правильность оформления титульного слайда.
3. Актуальность отобранного материала, обоснованность формулировки цели и задач работы.
4. Наглядность и логичность презентации, обоснованность использования таблиц, диаграмм, рисунков, фотографий, карт, видео – вставок, звукового сопровождения; правильный выбор шрифтов, фона, других элементов дизайна слайда.
5. Объём и качество источников информации (не менее 2-х интернет – источников и не менее 2-х литературных источников).

#### ***Методические материалы по подготовке к опросу***

Самостоятельная работа обучающихся включает подготовку к опросу на практических занятиях. Для этого обучающийся изучает лекции, основную и дополнительную литературу, публикации, информацию из Интернет-ресурсов.

Тема и вопросы к практическим занятиям, вопросы для самоконтроля содержатся в рабочей программе и доводятся до студентов заранее.

Для подготовки к опросу обучающемуся необходимо ознакомиться с материалом, посвященным теме практического занятия, в учебнике или другой рекомендованной литературе, конспекте лекции, обратить внимание на усвоение основных понятий дисциплины, выявить неясные вопросы и подобрать дополнительную литературу для их освещения.

#### ***Критерии оценки опроса***

«Отлично»:

- дан полный, развернутый ответ на поставленный вопрос;
- в ответе прослеживается четкая структура, логическая последовательность, отражающая сущность раскрываемых понятий, теорий, явлений;
- знание по предмету демонстрируются на фоне понимания его в системе данной науки и междисциплинарных связей;
- свободное владение терминологией;
- ответы на дополнительные вопросы четкие, краткие;

«Хорошо»:

- дан полный, развернутый ответ на поставленный вопрос, показано умение выделять существенные и несущественные признаки, причинно-следственные связи;

- ответ недостаточно логичен с единичными ошибками в частностях, исправленные студентом с помощью преподавателя;
- единичные ошибки в терминологии;
- ответы на дополнительные вопросы правильные, недостаточно полные и четкие.

«Удовлетворительно»:

- ответ не полный, с ошибками в деталях, умение раскрыть значение обобщённых знаний не показано, речевое оформление требует поправок, коррекции;
- логика и последовательность изложения имеют нарушения, студент не способен самостоятельно выделить существенные и несущественные признаки и причинно-следственные связи;
- ошибки в раскрываемых понятиях, терминах;
- студент не ориентируется в теме, допускает серьезные ошибки;
- студент не может ответить на большую часть дополнительных вопросов.

«Неудовлетворительно»:

- ответ представляет собой разрозненные знания с существенными ошибками по вопросу;
- присутствуют фрагментарность, нелогичность изложения, студент не осознает связь обсуждаемого вопроса с другими объектами дисциплины, речь неграмотная;
- незнание терминологии;
- ответы на дополнительные вопросы неправильные.

### ***Методические материалы по выполнению практического задания***

При выполнении практического задания обучающийся придерживается следующего алгоритма:

1. Записать дату, тему и цель задания;
2. Ознакомиться с правилами и условия выполнения практического задания;
3. Повторить теоретические задания, необходимые для рациональной работы и других практических действий, используя конспекты лекций и рекомендованную литературу, представленной в программе;
4. Выполнить работу по предложенному алгоритму действий;
5. Обобщить результаты работы, сформулировать выводы / дать ответы на контрольные вопросы;

Работа должна быть выполнена грамотно, с соблюдением культуры изложения. При использовании данных из учебных, методических пособий и другой литературы, периодических изданий, Интернет-источников должны иметься ссылки на вышеперечисленные.

### ***Критерии оценки практического задания:***

«Отлично» – правильный ответ, дается четкое обоснование принятому решению; рассуждения четкие последовательные логические; используются ссылки на полученные при изучении дисциплины знания; правильно используются формулы, понятия, процедуры, имеющие прямое отношение к задаче для подтверждения принятого решения.

«Хорошо» – правильный ответ, дается обоснование принятому решению; но с не существенными ошибками, в рассуждениях отсутствует логическая последовательность; используются ссылки на полученные при изучении дисциплины знания, правильно используются формулы, понятия, процедуры, имеющие прямое отношение к задаче для подтверждения принятого решения.

«Удовлетворительно» – правильный ответ, допускаются грубые ошибки в обосновании принятого решения; рассуждения не последовательные сумбурные; используются ссылки на полученные при изучении дисциплины знания; используются формулы, процедуры, понятия, имеющие прямое значение для подтверждения принятого решения, однако, при обращении к ним допускаются серьезные ошибки, студент не может правильно ими воспользоваться.

«Неудовлетворительно, не зачтено» – ответ неверный, отсутствует обоснование принятому решению; студент демонстрирует полное непонимание сути вопроса.

*Для оценки решения ситуационной задачи (аналитического задания):*

Оценка «отлично» выставляется, если задача решена грамотно, ответы на вопросы сформулированы четко. Эталонный ответ полностью соответствует решению студента, которое хорошо обосновано теоретически.

Оценка «хорошо» выставляется, если задача решена, ответы на вопросы сформулированы не достаточно четко. Решение студента в целом соответствует эталонному ответу, но не достаточно хорошо обосновано теоретически.

Оценка «удовлетворительно» выставляется, если задача решена не полностью, ответы не содержат всех необходимых обоснований решения.

Оценка «неудовлетворительно» выставляется, если задача не решена или имеет грубые теоретические ошибки в ответе на поставленные вопросы.

### **3. МЕТОДИЧЕСКИЕ МАТЕРИАЛЫ, ОПРЕДЕЛЯЮЩИЕ ПРОЦЕДУРЫ ОЦЕНИВАНИЯ ЗНАНИЙ, УМЕНИЙ, НАВЫКОВ И (ИЛИ) ОПЫТА ДЕЯТЕЛЬНОСТИ, ХАРАКТЕРИЗУЮЩИХ ЭТАПЫ ФОРМИРОВАНИЯ КОМПЕТЕНЦИЙ**

#### ***3.1. Организационные основы применения балльно-рейтинговой системы оценки успеваемости обучающихся по дисциплине (модулю)***

Оценка качества освоения обучающимися дисциплины (модуля) реализуется в формате балльно-рейтинговой системы оценки успеваемости обучающихся (БРСО).

БРСО в ходе текущего контроля успеваемости и промежуточной аттестации осуществляется по 100-балльной шкале.

Академический рейтинг обучающегося по дисциплине (модулю) складывается из результатов:

- текущего контроля успеваемости (максимальный текущий рейтинг обучающегося 80 рейтинговых баллов);
- промежуточной аттестации (максимальный рубежный рейтинг обучающегося 20 рейтинговых баллов).

Условия оценки освоения обучающимися дисциплины (модуля) в формате БРСО доводятся преподавателем до сведения обучающихся на первом учебном занятии, а также размещены в свободном доступе в электронной информационно-образовательной среде Университета.

#### ***3.2. Проведение текущего контроля успеваемости обучающихся по дисциплине (модулю) в соответствии с балльно-рейтинговой системой оценки успеваемости обучающегося***

В течение учебного семестра до промежуточной аттестации на основании утвержденной рабочей программы дисциплины (модуля) формируется текущий рейтинг обучающегося. Текущий рейтинг обучающегося складывается как сумма рейтинговых баллов, полученных им в течение учебного семестра по всем видам учебных занятий по учебной дисциплине.

В процессе текущего контроля оцениваются следующие действия обучающегося, направленные на освоение компетенций в рамках изучения учебной дисциплины:

- академическая активность (посещаемость учебных занятий, самостоятельное изучение содержания учебной дисциплины в электронной информационно-образовательной среде, соблюдение сроков сдачи практических заданий и текущих контрольных мероприятий и др.);
- выполнение и сдача текущих и итогового практических заданий (эссе, рефераты, творческие задания, кейс-задания, расчетные задания и др., активное участие в групповых интерактивных занятиях (дискуссии, WiKi-проекты и др.), защита проектов и др.);
- прохождение рубежей текущего контроля, включая соблюдение графика их прохождения в электронной информационно-образовательной среде.

Для планирования расчета текущего рейтинга обучающегося используются следующие пропорции:

<b>Вид учебного действия</b>	<b>Максимальная рейтинговая оценка, баллов</b>
академическая активность	10
практические задания	40
<i>из них: текущие практические задания</i>	20
<i>итоговое практическое задание</i>	20
рубежи текущего контроля	30
<b><i>ИТОГО:</i></b>	<b>80</b>

В течение учебного семестра по дисциплине (модулю) обучающимся должен быть накоплен текущий рейтинг не менее 52 рейтинговых баллов (65% от максимального значения текущего рейтинга).

Необходимыми условиями допуска обучающегося к промежуточной аттестации по дисциплине являются положительное прохождение обучающимся не менее 65% рубежей текущего контроля с накоплением не менее 65% максимального рейтингового балла за каждый рубеж текущего контроля и положительное выполнение итогового практического задания с накоплением не менее 65% максимального рейтингового балла, установленного за итоговое практическое задание.

Невыполнение вышеуказанных условий является текущей академической задолженностью, которая должна быть ликвидирована обучающимся до контрольного мероприятия промежуточной аттестации.

Сведения о наличии у обучающихся текущей академической задолженности, сроках и порядке добора рейтинговых баллов для её ликвидации доводятся до обучающихся педагогическим работником.

В случае неликвидации текущей академической задолженности, педагогический работник обязан во время контрольного мероприятия промежуточной аттестации поставить обучающемуся 0 рейтинговых баллов. В этом случае ликвидация текущей академической задолженности возможна в периоды проведения повторной промежуточной аттестации.

### ***3.3. Проведение промежуточной аттестации обучающихся по дисциплине (модулю) в соответствии с балльно-рейтинговой системой оценки успеваемости обучающегося***

Промежуточная аттестация по дисциплине (модулю) проводится в соответствии с Положением о промежуточной аттестации обучающихся по основным профессиональным

образовательным программам высшего образования – программам бакалавриата, программам специалитета в Российском государственном социальном университете и Положением о балльно-рейтинговой системе оценки успеваемости обучающихся по основным профессиональным образовательным программам высшего образования - программам бакалавриата, программам специалитета в Российском государственном социальном университете.

На промежуточную аттестацию отводится 20 рейтинговых баллов.

Ответы обучающегося на контрольном мероприятии промежуточной аттестации оцениваются педагогическим работником по 20 - балльной шкале, а итоговая оценка по дисциплине (модулю) выставляется по пятибалльной системе для дифференцированного зачета и по системе зачтено/не зачтено для зачета.

Критерии выставления оценки определяются Положением о балльно-рейтинговой системе оценки успеваемости обучающихся по основным профессиональным образовательным программам высшего образования - программам бакалавриата, программам специалитета, программам магистратуры в Российском государственном социальном университете.

В процессе определения рубежного рейтинга обучающегося используется следующая шкала:

<b>Рубежный рейтинг</b>	<b>Критерии оценки освоения обучающимся учебной дисциплины в ходе контрольных мероприятий промежуточной аттестации</b>
19-20 рейтинговых баллов	обучающийся глубоко и прочно усвоил программный материал, исчерпывающе, последовательно, грамотно и логически стройно его излагает, тесно увязывает с задачами и будущей деятельностью, не затрудняется с ответом при видоизменении задания, свободно справляется с задачами и практическими заданиями, правильно обосновывает принятые решения, умеет самостоятельно обобщать и излагать материал, не допуская
16-18 рейтинговых баллов	обучающийся твердо знает программный материал, грамотно и по существу излагает его, не допуская существенных неточностей в ответе на вопрос, может правильно применять теоретические положения и владеет необходимыми умениями и навыками при выполнении практических
13-15 рейтинговых баллов	обучающийся освоил основной материал, но не знает отдельных деталей, допускает неточности, недостаточно правильные формулировки, нарушает последовательность в изложении программного материала и испытывает затруднения в выполнении практических заданий
1-12 рейтинговых баллов	обучающийся не знает значительной части программного материала, допускает существенные ошибки, с большими затруднениями выполняет практические задания
0 рейтинговых баллов	не аттестован

Если результат контроля успеваемости в рамках проведения контрольных мероприятий промежуточной аттестации (рубежный рейтинг обучающегося) неудовлетворительный (получено менее 13 рейтинговых баллов), то промежуточная аттестация по учебной дисциплине (модулю) невозможна даже при наличии высокого текущего рейтинга, полученного по итогам текущего контроля по учебной дисциплине (модулю).

**Приложение № 1 к методическим материалам  
по дисциплине. Конспекты практических  
занятий по дисциплине «Второй  
Иностранный язык (Французский)»**

**КОНСПЕКТЫ ПРАКТИЧЕСКИХ ЗАНЯТИЙ ПО ДИСЦИПЛИНЕ  
ВТОРОЙ ИНОСТРАННЫЙ ЯЗЫК (ФРАНЦУЗСКИЙ)**

**Конспект 1**

1. Учебная дисциплина: «Второй Иностранный язык (Французский)»
2. Тема практического занятия: *Личные окончания глаголов первой и третьей группы: общая парадигма // Текст «Nous sommes jeudi. Il est neuf heures».*
3. Цели занятия: обогатить словарный запас обучающихся по теме практического занятия, сформировать понимание грамматического материала; развивать умения определять основную идею прочитанного текста; развивать навыки аудирования, говорения, чтения, письма, а также коммуникативную компетенцию, развивать творческие способности.
4. Структура практического занятия.

№ п/п	Содержание (кратко)	Методы и средства обучения
1.	Заявление темы, целей и задач практического занятия.	Информационно-развивающий метод: объяснение.
2.	Подробное объяснение грамматического материала. Выполнение упражнения на закрепление темы.	Информационно-развивающий метод: объяснение, беседа.
3.	Совместное чтение текста, его перевод с французского языка на русский, обсуждение вопросов по тексту. Пересказ текста	Репродуктивный метод: чтение текста, пересказ учебного материала. Творчески-воспроизводящий метод: ответ на вопросы после текста.
4.	Подведение итогов занятия. Объяснение домашнего задания.	Информационно-развивающий метод: объяснение.

5. Содержание практического занятия и взаимодействие с аудиторией.

Введение.

Формулирование темы, целей и задач практического занятия.

Вопросы к обсуждению:

1. Quel est votre nom et votre prénom?
2. Qui êtes-vous? Êtes-vous Russe?
3. Votre famille, est-elle grande ?
4. Vos parents, où travaillent-ils ?
5. Comment est votre ami (votre amie) ? Est-il(elle) gai(e), gentil(le), intelligent(e), spirituel(le)?

Практические задания:

- Текст для чтения и обсуждения:

Nous sommes jeudi. Il est neuf heures. On sonne. Notre professeur, Monsieur Lacombe, arrive. Le professeur nous dit bonjour et nous disons bonjour à notre professeur. D'abord, nous lisons des textes, nous conjugons des verbes et nous faisons des exercices de grammaire.

Ce jeudi, nous regardons aussi une émission de télévision sur les curiosités de Paris. Le film est très beau. Après le film, le professeur nous montre des images et nous pose des questions. Nous répondons à ses questions. Nous écoutons aussi le magnétophone et nous répétons après le speaker. Si nous faisons des fautes, le professeur nous corrige. Le professeur dit que nous faisons des progrès.

Вопросы к тексту:

1. Quel jour sommes-nous? 2. A quelle heure sonne-t-on? 3. Que dit le professeur à ses élèves? 4. Les élèves que répondent-ils à leur professeur? 5. Les élèves que font-ils d'abord? 6. Qu'est-ce que les élèves regardent ce jeudi? 7. Est-ce que le film est beau? 8. Les élèves écoutent-ils le magnétophone? 9. Répètent-ils le texte après le speaker? 10. Que fait le professeur si les élèves font des fautes? 11. Qu'est-ce que le professeur montre à ses élèves? 12. Le professeur pose-t-il des questions? 13. Les élèves répondent-ils aux questions du professeur? 14. Que dit le professeur à ses élèves?

- Пример лексико-грамматического упражнения:

Задание 1. Поставьте глаголы, стоящие в скобках, в настоящем времени:

1. Je (chercher) mon crayon. 2. Nous (regarder) la télévision. 3. (Restes-tu à la maison? 4. Je (écouter) ces disques. 5. On (sonner) à la porte. 6. Nous (dessiner) leur portrait. 7. Ils (apporter) une bonne nouvelle. 8. Nous (assister) à ce match. 9. On ne (fumer) pas ici.

Требования к выполнению практического задания: 1) Знание базовых грамматических единиц, использование грамматики текущей темы, владение базовой лексикой в дополнение к лексике темы. 2) Понимание взаимосвязи лексики, грамматики и синтаксиса в предложении.

## Конспект 2

1. Учебная дисциплина: «Второй Иностранный язык (Французский)»

2. Тема практического занятия: *Определенный артикль: случаи употребления // Текст «Alain Dupont».*

3. Цели занятия: обогатить словарный запас обучающихся по теме практического занятия, сформировать понимание грамматического материала; развивать умения определять основную идею прочитанного текста; развивать навыки аудирования, говорения, чтения, письма, а также коммуникативную компетенцию, развивать творческие способности.

4. Структура практического занятия.

№ п/п	Содержание (кратко)	Методы и средства обучения
1.	Заявление темы, целей и задач практического занятия.	Информационно-развивающий метод: объяснение.
2.	Подробное объяснение грамматического материала. Выполнение упражнения на закрепление темы.	Информационно-развивающий метод: объяснение, беседа.
3.	Совместное чтение текста, его перевод с французского языка на русский, обсуждение вопросов по тексту. Пересказ текста	Репродуктивный метод: чтение текста, пересказ учебного

		материала. Творчески-воспроизводящий метод: ответ на вопросы после текста.
4.	Подведение итогов занятия. Объяснение домашнего задания.	Информационно-развивающий метод: объяснение.

## 5. Содержание практического занятия и взаимодействие с аудиторией.

Введение.

Формулирование темы, целей и задач практического занятия.

Вопросы к обсуждению:

1. Quelle langue parlez-vous ?
2. Lisez-vous (écrivez-vous) en français (en anglais, en allemand, en chinois)?
3. Qu'est-ce que vous étudiez?
4. Vous êtes étudiant de quelle année?
5. À quelle faculté faites-vous vos études?

Практические задания:

- *Текст для чтения и обсуждения:*

*Alain Dupont habite Amiens, cinq, rue Jasmin. Il étudie à la Faculté de médecine. Cette année, il termine ses études, il va devenir médecin. Alain travaille ferme. Dès le matin, il est assis à sa table, il prépare son premier examen.*

*Le téléphone sonne. Alain décroche. C'est sa soeur Germaine qui l'appelle de Paris. Elle dit à son frère que mardi, après-demain, elle revient à Amiens.*

*Mardi, à cinq heures quinze, Alain est déjà à la gare. Il regarde sa montre. Il est cinq heures vingt. Le train va arriver.*

*Вопросы к тексту:*

*1. Où habite Alain Dupont? 2. Où fait-il ses études? 3. Que veut-il devenir? 4. Est-ce qu'il termine ses études cette année? 5. Que fait-il dès le matin? 6. Alain a-t-il une soeur? 7. Qui appelle Alain de Paris? 8. Que dit Germaine à son frère? 9. A quelle heure Alain arrive-t-il à la gare? 10. A quelle heure arrive le train?*

- *Пример лексико-грамматического упражнения:*

*Задание 1. Ответьте на вопросы в утвердительной или в отрицательной форме, употребляя местоимения le, la, les:*

*1. Montre-t-il sa maison à ses amis? 2. Sait-il ton nom? 3. Étudiez-vous la grammaire russe? 4. Retrouvez-vous vos amis à la sortie du stade? 5. Écou-tez-vous ces disques? 6. Voulez-vous acheter cette montre? 7. Corrige-tu toujours tes fautes? 8. Peux-tu me donner le numéro de téléphone de la secrétaire? 9. Est-ce que vous apprenez par coeur les textes que vous étudiez?*

Требования к выполнению практического задания: 1) Знание базовых грамматических единиц, использование грамматики текущей темы, владение базовой лексикой в дополнение к лексике темы. 2) Понимание взаимосвязи лексики, грамматики и синтаксиса в предложении.

## Конспект 3



1. Учебная дисциплина: «Второй Иностранный язык (Французский)»

2. Тема практического занятия: Притяжательные прилагательные: общая парадигма. Указательные прилагательные: общая парадигма. // Рассказ про себя, про хобби и увлечения.

3. Цели занятия: обогатить словарный запас обучающихся по теме практического занятия, сформировать понимание грамматического материала; развивать умения определять основную идею прочитанного текста; развивать навыки аудирования, говорения, чтения, письма, а также коммуникативную компетенцию, развивать творческие способности.

4. Структура практического занятия.

№ п/п	Содержание (кратко)	Методы и средства обучения
1.	Заявление темы, целей и задач практического занятия.	Информационно-развивающий метод: объяснение.
2.	Подробное объяснение грамматического материала. Выполнение упражнения на закрепление темы.	Информационно-развивающий метод: объяснение, беседа.
3.	Рассказ про себя, про хобби и увлечения.	Творчески-воспроизводящий метод: составление собственного текста для устного выступления
4.	Фонетический диктант (запись слов и фраз со слуха).	Репродуктивный метод: написание текста под диктовку
5.	Подведение итогов занятия. Объяснение домашнего задания.	Информационно-развивающий метод: объяснение.

5. Содержание практического занятия и взаимодействие с аудиторией.

Введение.

Формулирование темы, целей и задач практического занятия.

Вопросы к обсуждению:

1. Que faites-vous le soir ?
2. Êtes-vous fatigué le soir ?
3. Que faites-vous dans la vie?
4. Est-ce que vous faites vos études à l'université et vous travaillez aussi?

Практические задания:

- Составление монологических высказываний по теме «Мои хобби и увлечения».
- Пример лексико-грамматического упражнения:

Задание 1. а) Употребите притяжательные прилагательные, согласуя их с подлежащим:

1. Vous parlez à ... professeur. 2. Écoutons ... amis. 3. J'appelle ... soeur au téléphone. 4. Mes amis arrivent avec ... femmes. 5. Cet élève aime ... éco-le. 6. Les garçons révisent ... leçons. 7. Répétez ... question, s'il vous plaît! 8. Corrigez-vous ... fautes? 9. Chaque matin, je lis ... journal. 10.

*Ils terminent ... études. 11. Marthe téléphone à ... amis. 12. Joue avec ... petite soeur. 13. Je bavarde avec ... amie Juliette. 14, Michel va à Toulouse avec ... équipe.*

b) *Переведите, употребляя притяжательные прилагательные:*

*1. Мальчик показывает свои отметки отцу. 2. Ты ищешь свою ручку? — Нет, я ищу карандаш. 3. Повтори, пожалуйста, свой вопрос. Я повторяю вопрос. 4. Исправьте ошибки. 5. Они всегда исправляют свои ошибки. 6. Поговори с преподавателем. 7. Каждое утро после завтрака он читает газету. 8. Я разговариваю с другом. 9. Вы пишете брату? — Нет, я пишу сестре. 10. Где живет твоя подруга? 11. Куда ты идешь? — К брату, 12. Кому вы звоните? — Отцу. 13. Скажите, пожалуйста, свою фамилию. 14. Ты уезжаешь с братом? — Нет, я еду один.*

• **Фонетический диктант** (запись слов и фраз со слуха).

*Пример фраз для записи со слуха:*

*Pierre, Gérard et Martin sont les amis de Germain. Pierre est écrivain, Gérard est peintre. Martin est ingénieur. Gérard parle à ses amis de la peinture et de ses peintres préférés. Les amis l'écoutent avec intérêt. Tous s'intéressent à l'art.*

*Cet élève travaille bien. Il est très appliqué. Alain revient de l'institut à quatre heure vingt. Lucien téléphone à Germain et le prévient de sa visite. Les jeunes filles viennent du magasin.*

Требования к выполнению практического задания: 1) Знание базовых грамматических единиц, использование грамматики текущей темы, владение базовой лексикой в дополнение к лексике темы. 2) Понимание взаимосвязи лексики, грамматики и синтаксиса в предложении.

#### Конспект 4

1. Учебная дисциплина: «Второй Иностранный язык (Французский)»

2. Тема практического занятия: *Неопределенный артикль: общая парадигма. // Текст «Jacques Leblanc».*

3. Цели занятия: обогатить словарный запас обучающихся по теме практического занятия, сформировать понимание грамматического материала; развивать умения определять основную идею прочитанного текста; развивать навыки аудирования, говорения, чтения, письма, а также коммуникативную компетенцию, развивать творческие способности.

4. Структура практического занятия.

№ п/п	Содержание (кратко)	Методы и средства обучения
1.	Заявление темы, целей и задач практического занятия.	Информационно-развивающий метод: объяснение.
2.	Подробное объяснение грамматического материала. Выполнение упражнения на закрепление темы.	Информационно-развивающий метод: объяснение, беседа.
3.	Совместное чтение текста, его перевод с французского языка на русский, обсуждение вопросов по тексту. Пересказ текста	Репродуктивный метод: чтение текста, пересказ учебного материала. Творчески-воспроизводящий метод: ответ на вопросы после текста.

4.	Подведение итогов занятия. Объяснение домашнего задания.	Информационно-развивающий метод: объяснение.
----	----------------------------------------------------------	----------------------------------------------

## 5. Содержание практического занятия и взаимодействие с аудиторией.

Введение.

Формулирование темы, целей и задач практического занятия.

Вопросы к обсуждению:

1. Où habitez-vous dans un appartement ou dans une maison?
2. Où aimeriez-vous vivre dans un appartement ou dans une maison? Pourquoi?
3. Connaissez-vous vos voisins?

Практические задания:

•Текст для чтения и обсуждения

*Jacques Leblanc est interprète au Ministère des affaires étrangères. Il habite assez près du ministère dans une vieille maison de la rue Bonaparte. Son appartement n'est pas grand, mais confortable. Il se compose de deux pièces: une salle de séjour et une chambre à coucher.*

*La salle de séjour est une grande pièce carrée avec une large fenêtre qui donne sur la cour. Une grande bibliothèque occupe le mur de gauche. Contre le mur opposé, se trouve un meuble avec un poste de télévision et une chaîne Hi-Fi.*

*Au fond de la pièce il y a un divan et une petite table ronde. Le plancher est recouvert d'une moquette beige.*

*La chambre à coucher est petite. Il y a là un lit et un placard où Jacques range ses vêtements.*

*Jacques va souvent en mission à l'étranger. S'il ne quitte pas Paris, il ren-tre vers six heures. Après le dîner, il sort souvent avec des amis.*

Вопросы к тексту:

1. Où travaille Jacques Leblanc? 2. Où habite-t-il? 3. A-t-il un grand ap-partement? 4. Combien (сколько) de pièces y a-t-il dans son appartement? 5. Où donne la fenêtre de la salle de séjour? 6. Quels meubles se trouvent dans la salle de séjour? 7. Où se trouve la bibliothèque? 8. Jacques a-t-il un poste de télévision et une chaîne Hi-Fi? 9. Qu'est-ce qu'il y a au fond de la salle de séjour? 10. Comment est sa chambre à coucher? 11. Où Jacques range-t-il ses vêtements? 12. Jacques va-t-il souvent en mission? 13. A quelle heure revient-il du bureau? 14. Que fait-il après le dîner?

•Пример лексико-грамматического упражнения:

Задание 1. Употребите определенный или неопределенный артикль:

1. C'est... serviette. C'est... serviette de Julie. ... serviette est sur ... bu-reau. 2. Pierre a ... belle serviette. 3. Sur la table il y a ... dictionnaire. 4. J'ai-me ... musique. 5. Marie adore ... roses. 6. Le père de Pierre est directeur de ... usine. 7. Le matin il va à ... usine. 8. Ce n'est pas ... université, c'est... insti-tut. 9. Ce n'est pas ... ville, c'est... cité. 10. Robert écrit ... article, c'est... article sur ... cinéma. 11. J'ai ... cours à deux heures. 12. ... cours finissent à quatre heures.

Требования к выполнению практического задания: 1) Знание базовых грамматических единиц, использование грамматики текущей темы, владение базовой лексикой в дополнение к лексике темы. 2) Понимание взаимосвязи лексики, грамматики и синтаксиса в предложении.

### Конспект 5

1. Учебная дисциплина: «Второй Иностранный язык (Французский)»

2. Тема практического занятия: *оборот «il y a». // Описание своей комнаты.*

3. Цели занятия: обогатить словарный запас обучающихся по теме практического занятия, сформировать понимание грамматического материала; развивать умения определять основную идею прочитанного текста; развивать навыки аудирования, говорения, чтения, письма, а также коммуникативную компетенцию, развивать творческие способности.

4. Структура практического занятия.

№ п/п	Содержание (кратко)	Методы и средства обучения
1.	Заявление темы, целей и задач практического занятия.	Информационно-развивающий метод: объяснение.
2.	Подробное объяснение грамматического материала. Выполнение упражнения на закрепление темы.	Информационно-развивающий метод: объяснение, беседа.
3.	Описание своей комнаты.	Творчески-воспроизводящий метод: составление собственного текста для устного выступления
4.	Подведение итогов занятия. Объяснение домашнего задания.	Информационно-развивающий метод: объяснение.

5. Содержание практического занятия и взаимодействие с аудиторией.

Введение.

Формулирование темы, целей и задач практического занятия.

Вопросы к обсуждению:

1. Décrivez la salle d'étude où vous vous trouvez maintenant..
2. Décrivez votre cuisine.

Практические задания:

- Составление монологических высказываний по теме «Моя комната».
- Пример лексико-грамматического упражнения:

Задание 1. Заполните пропуски глаголом *être* или оборотом *il y a*:

1. Sur cette place ... un cinéma. 2. Le cinéma ... près du métro. 3. Près de la table ... une chaise. 4. La chaise ... près de la fenêtre. 5. Cet exercice ... à la page neuf. 6. A la page neuf... quatre exercices. 7. ... une belle fontaine sur cette place. 8. La cabine téléphonique ... près de la sortie. 9. A la sortie du métro ... des cabines téléphoniques.

Требования к выполнению практического задания: 1) Знание базовых грамматических единиц, использование грамматики текущей темы, владение базовой лексикой в дополнение к лексике темы. 2) Понимание взаимосвязи лексики, грамматики и синтаксиса в предложении.

### Конспект 6

1. Учебная дисциплина: «Второй Иностранный язык (Французский)»

2. Тема практического занятия: Наречия en, y. Вопросительные наречия quand, comment. Порядок слов в предложениях, начинающихся с вопросительных наречий quand и comment.

3. Цели занятия: обогатить словарный запас обучающихся по теме практического занятия, сформировать понимание грамматического материала; развивать умения определять основную идею прочитанного текста; развивать навыки аудирования, говорения, чтения, письма, а также коммуникативную компетенцию, развивать творческие способности.

4. Структура практического занятия.

№ п/п	Содержание (кратко)	Методы и средства обучения
1.	Заявление темы, целей и задач практического занятия.	Информационно-развивающий метод: объяснение.
2.	Подробное объяснение грамматического материала. Выполнение упражнения на закрепление темы.	Информационно-развивающий метод: объяснение, беседа.
3.	Фонетический диктант	Репродуктивный метод: написание текста на слух
4.	Выполнение заданий по прослушанному тексту и последующее его обсуждение	Репродуктивный метод: восприятие текста на слух и дальнейшее выполнение заданий по нему
5.	Подведение итогов занятия. Объяснение домашнего задания.	Информационно-развивающий метод: объяснение.

5. Содержание практического занятия и взаимодействие с аудиторией.

Введение.

Формулирование темы, целей и задач практического занятия.

Вопросы к обсуждению:

1. Combien d'étages y a-t-il dans votre maison?
2. Comment est votre appartement?
3. Combien de pièces y a-t-il dans votre appartement?

Практические задания:

•Пример лексико-грамматического упражнения:

Задание 1. Употребите наречие *en* или *у*:

1. *Combien de jours vas-tu rester à la campagne? — Je vais ... rester deux jours.* 2. *C'est votre placard? Qu'est-ce que vous ... mettez?* 3. *Tu vas au cinéma? — Non, je ... viens.* 4. *Il ouvre son attaché-case et... sort (вынимаем) ses livres.* 5. *Elle ouvre la fenêtre et regarde dans la cour; son garçon ... joue avec ses petits amis.* 6. *A quelle heure le train arrive-t-il à Pétersbourg? — Il ... arrive à 7 heures.* 7. *J'aime ce vase, d'habitude je ... mets des roses.* 8. *Tu pars? — Oui, je vais à Londres. — Tu ... vas seul? — Non, je ... vais avec ma femme. — Quand allez-vous ... revenir? — Nous pensons ... revenir dans quinze jours.*

• Фонетический диктант (запись слов и фраз со слуха).

Пример фраз для записи со слуха:

*Pierre, Gérard et Martin sont les amis de Germain. Pierre est écrivain, Gérard est peintre. Martin est ingénieur. Gérard parle à ses amis de la peinture et de ses peintres préférés. Les amis l'écoutent avec intérêt. Tous s'intéressent à l'art.*

*Cet élève travaille bien. Il est très appliqué. Alain revient de l'institut à quatre heure vingt. Lucien téléphone à Germain et le prévient de sa visite. Les jeunes filles viennent du magasin.*

• Выполнение заданий по прослушанному тексту и последующее его обсуждение.

Пример одного из заданий аудирования:

Задание 1. *Choisissez vrai ou faux.*

1. *L'homme connaît la femme.*
2. *C'est samedi.*
3. *La femme sort ce soir.*
4. *Samedi, elle dort.*
5. *L'homme n'est pas content.*

Требования к выполнению практического задания: 1) Знание базовых грамматических единиц, использование грамматики текущей темы, владение базовой лексикой в дополнение к лексике темы. 2) Понимание взаимосвязи лексики, грамматики и синтаксиса в предложении.

## Конспект 7

1. Учебная дисциплина: «Второй Иностранный язык (Французский)»
2. Тема практического занятия: Порядок слов в вопросительном предложении, начинающемся с наречия *combien*. // Текст «Trois étudiants, trois grands amis».
3. Цели занятия: обогатить словарный запас обучающихся по теме практического занятия, сформировать понимание грамматического материала; развивать умения определять основную идею прочитанного текста; развивать навыки аудирования, говорения, чтения, письма, а также коммуникативную компетенцию, развивать творческие способности.
4. Структура практического занятия.

№ п/п	Содержание (кратко)	Методы и средства обучения
-------	---------------------	----------------------------

1.	Заявление темы, целей и задач практического занятия.	Информационно-развивающий метод: объяснение.
2.	Подробное объяснение грамматического материала. Выполнение упражнения на закрепление темы.	Информационно-развивающий метод: объяснение, беседа.
3.	Совместное чтение текста, его перевод с французского языка на русский, обсуждение вопросов по тексту. Пересказ текста	Репродуктивный метод: чтение текста, пересказ учебного материала. Творчески-воспроизводящий метод: ответ на вопросы после текста.
4.	Подведение итогов занятия. Объяснение домашнего задания.	Информационно-развивающий метод: объяснение.

## 5. Содержание практического занятия и взаимодействие с аудиторией.

Введение.

Формулирование темы, целей и задач практического занятия.

Вопросы к обсуждению:

1. À quelle heure déjeunez-vous ?
2. À quelle heure partez-vous ?
3. A quelle heure commencent vos cours ?
4. A quelle heure finissent-ils ?
5. Combien de cours avez-vous chaque jour ?

Практические задания:

• *Текст для чтения и обсуждения*

*Trois étudiants, trois grands amis, Louis, François et Antoine, habitent Paris, mais ils ne sont pas Parisiens. Ils n'ont même pas de parents à Paris. Antoine est de Blois. La ville natale de François est Rouen. La famille de Louis habite Louhans.*

*Antoine, François et Louis font leurs études à la Faculté de droit. Tous les trois habitent une vieille maison peu confortable, non loin de la Sorbonne. Chacun a une petite chambre sous le toit. Souvent il y fait froid en hiver.*

*En été, quand il fait chaud, ils aiment travailler dans le Jardin du Luxembourg qui se trouve près de la Sorbonne. Ils choisissent un coin calme, s'installent sur des chaises et lisent. Dans le jardin il y a toujours beaucoup d'étudiants qui viennent s'y reposer après les cours ou préparer leurs examens.*

Вопросы к тексту:

*1. Comment s'appellent les trois amis? 2. Quelle ville habitent-ils? 3. Sont-ils Parisiens? 4. Ont-ils des parents à Paris? 5. Quelle est la ville natale de François? 6. A quelle faculté les trois amis font-ils leurs études? 7. Comment est la maison où ils habitent? 8. Fait-il chaud dans leur mansarde en hiver? 9. Où se trouve le Jardin du Luxembourg? 10. Y a-t-il beaucoup d'étudiants au Jardin du Luxembourg? 11. Que viennent-ils y faire?*

•Пример лексико-грамматического упражнения:

Задание 1. Переведите:

1. Сколько человек изучает французский язык в вашем институте? 2. Сколько языков изучают эти студенты? 3. Сколько тетрадей хочет купить Мари? 4. Сколько инженеров работает на этом заводе? 5. Сколько детей у этой женщины? 6. Сколько упражнений надо сделать? 7. Сколько студентов сдают экзамен в субботу? 8. Сколько экзаменов сдают студенты вашей группы?

Требования к выполнению практического задания: 1) Знание базовых грамматических единиц, использование грамматики текущей темы, владение базовой лексикой в дополнение к лексике темы. 2) Понимание взаимосвязи лексики, грамматики и синтаксиса в предложении.

### Конспект 8

1. Учебная дисциплина: «Второй Иностранный язык (Французский)»

2. Тема практического занятия: Местоимение *cela*. Опускание неопределенного артикля после отрицания. Неупотребление артикля после количественных наречий. // Описание фотографий, на которых изображена группа людей.

3. Цели занятия: обогатить словарный запас обучающихся по теме практического занятия, сформировать понимание грамматического материала; развивать умения определять основную идею прочитанного текста; развивать навыки аудирования, говорения, чтения, письма, а также коммуникативную компетенцию, развивать творческие способности.

4. Структура практического занятия.

№ п/п	Содержание (кратко)	Методы и средства обучения
1.	Заявление темы, целей и задач практического занятия.	Информационно-развивающий метод: объяснение.
2.	Подробное объяснение грамматического материала. Выполнение упражнения на закрепление темы.	Информационно-развивающий метод: объяснение, беседа.
3.	Составление диалогических и монологических высказываний с описанием фотографий, на которых изображена группа людей.	Творчески-воспроизводящий метод
4.	Устная защита письменной работы на занятии.	Творчески-воспроизводящий метод
4.	Подведение итогов занятия. Объяснение домашнего задания.	Информационно-развивающий метод: объяснение.

5. Содержание практического занятия и взаимодействие с аудиторией.

Введение.

Формулирование темы, целей и задач практического занятия.



Вопросы к обсуждению:

1. Que prenez-vous pour aller à l'université ?
2. À quelle heure revenez-vous de l'université ?
3. Que faites-vous après les cours?
4. Aimez-vous la musique, le tennis, le patinage artistique?

Практические задания:

• *Составление диалогических и монологических высказываний с описанием фотографий, на которых изображена группа людей.*

• *Примеры лексико-грамматических упражнений:*

*Задание 1. Ответьте на следующие вопросы сначала утвердительно, а затем отрицательно:*

*1. Avez-vous une carte de France? 2. Aimez-vous les bananes? 3. Avez-vous un cours de français lundi? 4. Ces élèves étudient-ils le français? 5. Vos frères ont-ils des enfants? 6. Ecoutez-vous la radio le matin? 7. Votre soeur a-t-elle des amis à Paris? 8. Posez-vous des questions à votre professeur? 9. Re-gardez-vous la télévision chaque jour? 10. Ecrivez-vous une dictée demain?*

*Задание 2. Ответьте на следующие вопросы, употребляя количественные наречия beaucoup, peu, assez, trop:*

*1. Fait-il des fautes dans ses dictées? 2. Y a-t-il des théâtres et des musées dans votre ville? 3. Faites-vous des exercices de phonétique? 4. Y a-t-il des disques étrangers dans votre collection? 5. Ecrivez-vous des dictées? 6. Ecris-tu des lettres? 7. Y a-t-il des magasins dans cette rue? 8. Donne-t-on des films étrangers dans les cinémas de Moscou? 9. Avez-vous des photos de vos amis? 10. Votre fils a-t-il des amis? 11. As-tu des pommes pour faire une tarte?*

• *Устная защита письменной работы на занятии.*

*Задание: Каждому студенту необходимо подготовить своё резюме на английском языке, описать в нём уровень образования, опыт работы и личные качества. К резюме необходимо подготовить эссе на тему «Pourquoi je dois travailler ici?», которое студенты будут представлять на занятии вместе со своим резюме.*

Требования к выполнению практического задания: 1) Знание базовых грамматических единиц, использование грамматики текущей темы, владение базовой лексикой в дополнение к лексике темы. 2) Понимание взаимосвязи лексики, грамматики и синтаксиса в предложении.

## Конспект 9

1. Учебная дисциплина: «Второй Иностранный язык (Французский)»
2. Тема практического занятия: *Личные окончания глаголов первой и третьей группы: общая парадигма // Текст «Nous sommes jeudi. Il est neuf heures».*
3. Цели занятия: обогатить словарный запас обучающихся по теме практического занятия, сформировать понимание грамматического материала; развивать умения определять

основную идею прочитанного текста; развивать навыки аудирования, говорения, чтения, письма, а также коммуникативную компетенцию, развивать творческие способности.

#### 4. Структура практического занятия.

№ п/п	Содержание (кратко)	Методы и средства обучения
1.	Заявление темы, целей и задач практического занятия.	Информационно-развивающий метод: объяснение.
2.	Подробное объяснение грамматического материала. Выполнение упражнения на закрепление темы.	Информационно-развивающий метод: объяснение, беседа.
3.	Совместное чтение текста, его перевод с французского языка на русский, обсуждение вопросов по тексту. Пересказ текста	Репродуктивный метод: чтение текста, пересказ учебного материала. Творчески-воспроизводящий метод: ответ на вопросы после текста.
4.	Подведение итогов занятия. Объяснение домашнего задания.	Информационно-развивающий метод: объяснение.

#### 5. Содержание практического занятия и взаимодействие с аудиторией.

Введение.

Формулирование темы, целей и задач практического занятия.

Вопросы к обсуждению:

1. Quelles langues étrangères apprenez-vous?
2. En quelle langue écrivez-vous\lisez-vous?
3. Aimez-vous le français?
4. Quel jour de la semaine apprends-tu le français ?

Практические задания:

•Текст для чтения и обсуждения:

*Robert Boissy a vingt-huit ans. Il est journaliste de radio à RTL1 (Radio-Télé-Luxembourg). Il prépare des reportages pour la rubrique « Nouvelles de culture ». Il a toujours beaucoup de travail. Chaque matin, il assiste à la conférence de la rédaction avec tous les autres journalistes. A cette réunion il apprend où il va faire ses reportages. Il assiste souvent à des répétitions de spectacles et de concerts. Il prend des interviews à des critiques, à des met-teurs en scène, à des comédiens, à des spectateurs. Ensuite il revient chez lui et il rédige des articles. Le soir, il passe à la rédaction et laisse ses articles au studio. Le speaker les lit au micro le lendemain.*

*Le métier de journaliste de radio est difficile, mais Robert le trouve pas-sionnant parce qu'il rencontre beaucoup de gens et tient les auditeurs au cou-rant de la vie culturelle du pays.*

Вопросы к тексту:

1. Quel âge a Robert Boissy?
2. Qui est-il et où travaille-t-il?
3. Pour quelle rubrique fait-il ses reportages?
4. A-t-il beaucoup de travail?
5. Pourquoi doit-il passer chaque matin à la rédaction?
6. Qu'est-ce qu'il fait dans la journée (днем)?
7. A qui prend-il des interviews?
8. Combien de fois par jour va-t-il à la rédaction?
9. Pourquoi y revient-il le soir?
10. Lit-il ses reportages à la radio?
11. Qui les lit à la radio?
12. Quand peut-on écouter ses reportages?
13. Robert aime-t-il son métier?

14. *Comment le trouve-t-il?* 15. *Pourquoi le trouve-t-il passionnant?* 16. *Son métier qu'est-ce qu'il lui permet (permet) de faire?*

•Пример лексико-грамматического упражнения:

Задание 1. Переведите следующие слова и используйте их в предложениях:

*в среду, утром, в эту пятницу, по четвергам, в этом году, сегодня вечером.*

1. *Nous n'avons pas de cours ....* 2. *Nous passons notre examen ....* 3.... *les cours finissent à deux heures.* 4. *... tu peux écouter ce concert à la radio.* 5. *...je préfère prendre le café.* 6. *... l'été est très chaud.*

Требования к выполнению практического задания: 1) Знание базовых грамматических единиц, использование грамматики текущей темы, владение базовой лексикой в дополнение к лексике темы. 2) Понимание взаимосвязи лексики, грамматики и синтаксиса в предложении.

### Конспект 10

1. Учебная дисциплина: «Второй Иностраный язык (Французский)»

2. Тема практического занятия: *Местоимение en. Количественные числительные. // Описание одного из дней рождений.*

3. Цели занятия: обогатить словарный запас обучающихся по теме практического занятия, сформировать понимание грамматического материала; развивать умения определять основную идею прочитанного текста; развивать навыки аудирования, говорения, чтения, письма, а также коммуникативную компетенцию, развивать творческие способности.

4. Структура практического занятия.

№ п/п	Содержание (кратко)	Методы и средства обучения
1.	Заявление темы, целей и задач практического занятия.	Информационно-развивающий метод: объяснение.
2.	Подробное объяснение грамматического материала. Выполнение упражнения на закрепление темы.	Информационно-развивающий метод: объяснение, беседа.
3.	Составление диалогических и монологических высказываний на тему празднования одного из своих дней рождений.	Творчески-воспроизводящий метод
4.	Устная защита презентации на занятии.	Творчески-воспроизводящий метод
5.	Подведение итогов занятия. Объяснение домашнего задания.	Информационно-развивающий метод: объяснение.

5. Содержание практического занятия и взаимодействие с аудиторией.

Введение.

Формулирование темы, целей и задач практического занятия.

Вопросы к обсуждению:

1. Aimez-vous aller à la campagne?
2. Comment est votre maison de campagne?
3. Que faites-vous à la campagne?
4. Allez-vous à la mer en été?
5. Quel est votre passé-temps préféré au bord de la mer?

Практические задания:

• *Составление диалогических и монологических высказываний на тему празднования одного из своих дней рождений.*

• *Примеры лексико-грамматических упражнений:*

*Задание 1. Ответьте в утвердительной и отрицательной форме, употребляя местоимение en:*

*1. Avez-vous un poste de télévision? Et votre ami en a-t-il un? 2. Avez-vous des livres français? 3. Achetez-vous des journaux français? 4. Avez-vous un cours de français samedi? 5. Faites-vous des progrès en français? 6. Avez-vous un dictionnaire français-russe? 7. Avez-vous des parents à Moscou? 8. Avez-vous des amis à l'étranger? 9. Achetez-vous souvent des fleurs? 10. Offrez-vous des fleurs à votre mère pour son anniversaire? 11. Faites-vous déjà des projets pour cet été? 12. Donne-t-on des films étrangers dans les cinémas de Moscou?*

• *Устная защита презентации на занятии.*

Необходимо собрать и интересно представить информацию о национальных праздниках Франции или России на французском языке.

Требования к выполнению практического задания: 1) Знание базовых грамматических единиц, использование грамматики текущей темы, владение базовой лексикой в дополнение к лексике темы. 2) Понимание взаимосвязи лексики, грамматики и синтаксиса в предложении.

## Конспект 11

1. Учебная дисциплина: «Второй Иностранный язык (Французский)»

2. Тема практического занятия: Артикль и предлоги перед существительными, обозначающими названия месяцев и времен года. Употребление числительных в датах. Обозначение года. // Текст «Le 14 juillet».

3. Цели занятия: обогатить словарный запас обучающихся по теме практического занятия, сформировать понимание грамматического материала; развивать умения определять основную идею прочитанного текста; развивать навыки аудирования, говорения, чтения, письма, а также коммуникативную компетенцию, развивать творческие способности.

4. Структура практического занятия.

№	Содержание (кратко)	Методы и средства обучения
---	---------------------	----------------------------

п/п		
1.	Заявление темы, целей и задач практического занятия.	Информационно-развивающий метод: объяснение.
2.	Подробное объяснение грамматического материала. Выполнение упражнения на закрепление темы.	Информационно-развивающий метод: объяснение, беседа.
3.	Совместное чтение текста, его перевод с французского языка на русский, обсуждение вопросов по тексту. Пересказ текста	Репродуктивный метод: чтение текста, пересказ учебного материала. Творчески-воспроизводящий метод: ответ на вопросы после текста.
4.	Подведение итогов занятия. Объяснение домашнего задания.	Информационно-развивающий метод: объяснение.

## 5. Содержание практического занятия и взаимодействие с аудиторией.

Введение.

Формулирование темы, целей и задач практического занятия.

Вопросы к обсуждению:

1. Quels sont les mois de l'année?
2. Quel est votre mois préféré? Pourquoi?
3. Quelle est votre saison préférée?

Практические задания:

- Текст для чтения и обсуждения

### *LE 14 JUILLET*

*Le 14 juillet est la fête nationale de la France. Ce jour-là, les Français et les Françaises célèbrent l'anniversaire de la prise de la Bastille, ancienne prison d'Etat, détruite par le peuple français en 1789.*

*Toutes les villes et tous les villages sont en fête. Les drapeaux tricolores flottent sur toutes les façades. Les estrades, dressées à tous les carrefours, les terrasses de cafés sont ornées de guirlandes et de lampions.*

*C'est une fête à mille visages. Elle commence la veille par des retraites aux flambeaux<sup>4</sup> et des bals dans les rues. Tout le monde est dehors. On se dirige vers les places où des orchestres jouent des airs à la mode. On danse jusque tard dans la nuit.*

*Le 14 juillet, dès le matin, on entend partout la musique militaire. A 9 heures du matin des revues militaires commencent dans la capitale et dans toutes les grandes villes. Des hôtes étrangers viennent assister au défilé du 14 juillet à Paris. Les troupes défilent devant le président de la République. En même temps, dans les villages, les fanfares ouvrent la marche en jouant des airs militaires. Et derrière elles, tous les habitants défilent dans les rues. C'est le 14 juillet officiel.*

*Mais le 14 juillet de la rue, c'est autre chose. C'est une journée de gloire républicaine. Ce jour-là, toute la France a l'air de danser la Carmagnole, puisque c'est la fête de la République, la fête de la liberté. Des orchestres jouent sur les places et aux coins des rues. On chante «la Marseillaise», l'hymne national de la France.*

*Le soir des feux d'artifice illuminent le ciel. Mais la fête ne s'arrête pas là. Des bals recommencent. On danse et on chante toute la nuit. Tout le monde est gai. De tous côtés on entend des rires et des plaisanteries. Toute la France célèbre ce grand jour.*

Вопросы к тексту:

1. Quand le peuple français célèbre-t-il sa fête nationale? 2. Pourquoi les Français célèbrent-ils leur fête nationale le 14 juillet? 3. Quelle est l'année de la prise de la Bastille? 4. Comment sont les villes et les villages le 14 juillet? 5. Quand commence la fête? Comment se déroule-t-elle? 6. Comment se déroule le 14 juillet officiel? 7. Qui assiste à la cérémonie officielle? 8. Pourquoi dit-on que c'est une fête à mille visages? 9. Que symbolise cette journée pour les Français? 10. Qu'est-ce que la Carmagnole? Pourquoi la danse-t-on ce jour-là? 11. Comment finit cette journée de fête? 12. Quelles sont les fêtes traditionnelles célébrées en France? 13. Savez-vous pourquoi l'hymne national de la France s'appelle «la Marseillaise»? Qui en est l'auteur? Quelle est la date de sa création? 14. Comment se déroule la cérémonie de la célébration du 14 juillet à La Rochelle?

•Пример лексико-грамматического упражнения:

Задание 1. Répondez aux questions:

1. Quel est le dernier mois de l'année? 2. Quels sont les mois de printemps? 3. Quel est le premier mois d'été? et le dernier? 4. Combien de saisons y a-t-il dans une année? Quelles sont ces saisons? 5. Combien de mois y a-t-il dans chaque saison? 6. En quelle saison fait-il surtout froid? 7. En quelle saison pleut-il d'habitude?

Задание 2. Traduisez:

a) 1. Какой сейчас месяц? — Сейчас декабрь. 2. Какой первый месяц года? 3. Какие зимние месяцы? 4. Июнь, июль, август — летние месяцы. 5. Мы отмечаем этот праздник в декабре. 6. В марте в Москве еще холодно.

Требования к выполнению практического задания: 1) Знание базовых грамматических единиц, использование грамматики текущей темы, владение базовой лексикой в дополнение к лексике темы. 2) Понимание взаимосвязи лексики, грамматики и синтаксиса в предложении.

## Конспект 12

1. Учебная дисциплина: «Второй Иностранный язык (Французский)»

2. Тема практического занятия: Причастие прошедшего времени. // Текст «De la maternelle à l'université».

3. Цели занятия: обогатить словарный запас обучающихся по теме практического занятия, сформировать понимание грамматического материала; развивать умения определять основную идею прочитанного текста; развивать навыки аудирования, говорения, чтения, письма, а также коммуникативную компетенцию, развивать творческие способности.

4. Структура практического занятия.

№ п/п	Содержание (кратко)	Методы и средства обучения
1.	Заявление темы, целей и задач практического	Информационно-развивающий

	занятия.	метод: объяснение.
2.	Подробное объяснение грамматического материала. Выполнение упражнения на закрепление темы.	Информационно-развивающий метод: объяснение, беседа.
3.	Совместное чтение текста, его перевод с французского языка на русский, обсуждение вопросов по тексту. Пересказ текста	Репродуктивный метод: чтение текста, пересказ учебного материала. Творчески-воспроизводящий метод: ответ на вопросы после текста.
4.	Защита проектов	Творчески-воспроизводящий метод
5.	Подведение итогов занятия. Объяснение домашнего задания.	Информационно-развивающий метод: объяснение.

## 5. Содержание практического занятия и взаимодействие с аудиторией.

Введение.

Формулирование темы, целей и задач практического занятия.

Вопросы к обсуждению:

1. Les écoles non mixtes sont-elles meilleures que les écoles mixtes? Justifiez votre réponse.
2. Décrivez la méthode d'enseignement Montessori. Quelle est votre opinion sur ce style d'enseignement?

Практические задания:

- Текст для чтения и обсуждения

*De la maternelle à l'université*

*Octobre 1970. Je vais à l'école pour la première fois! Je me rappelle ... Maman vient avec moi. Oh! l'école n'est pas loin: c'est la « maternelle » de notre quartier. Et à Strasbourg il y a une école maternelle dans chaque quartier. Mais mon sac est lourd: il est plein de feuilles de papier pour dessiner et pour apprendre à écrire. A l'école, nous jouons aussi avec nos amis de classe. Nous restons six heures par jour en classe. C'est long!*

*A six ans, je change d'école. Mon sac devient plus lourd avec mes livres de classe: un livre de français et un livre de calcul. L'année suivante, nous apprenons l'histoire et la géographie.*

*A dix ans, je fête mon anniversaire avec Joël et Nicole, mes meilleurs amis de classe. Je suis avec eux dans la même classe depuis trois ans. Mais nous quittons l'école primaire à la fin de l'année. Bientôt, le collège...*

*Le collège est de l'autre côté de la ville. Je dois prendre l'autobus. Joël et Nicole vont dans la même école, mais nous ne sommes plus dans la même classe. Je fais la connaissance de nouveaux amis: Béatrice et Guillaume. J'ai plusieurs professeurs maintenant... Et j'ai aussi beaucoup de livres de classe!*

*A 15 ans, j'entre en classe de seconde. Maintenant, je suis au lycée. Béatrice et Guillaume ne sont plus avec moi. Béatrice, elle, préfère quitter l'école à 16 ans et devenir coiffeuse. Guillaume, lui, est parti à la rentrée dans un lycée d'enseignement professionnel: il veut devenir plombier. Moi, je veux passer mon baccalauréat à 17 ans et devenir journaliste. J'ai encore trois années de lycée, puis trois années à l'université. A la fin des études, il faut réussir ses examens pour avoir la licence de journalisme.*

- Пример лексико-грамматического упражнения:

Задание 1. Complétez les phrases par des participes passés formés sur les verbes suivants:

organiser, recommander, étudier, dessiner, fermer, passer

1. C'est une conférence ... par les étudiants de cinquième année. 2. L'enfant s'arrête devant une porte .... 3. Révisez les règles ... à la leçon précédente. 4. Je n'oublie pas les jours ... dans votre pays. 5. Je lis les articles ... par notre professeur. 6. Je vais vous faire voir un portrait... par ma soeur.

- Защита проекта

Необходимо разработать рекламное описание по профилю своей специальности, подготовить его презентацию на французском языке с обоснованием актуальности данной специальности; желательно разработать макет рекламного макета для дня открытых дверей.

Требования к выполнению практического задания: 1) Знание базовых грамматических единиц, использование грамматики текущей темы, владение базовой лексикой в дополнение к лексике темы. 2) Понимание взаимосвязи лексики, грамматики и синтаксиса в предложении.

### Конспект 13

1. Учебная дисциплина: «Второй Иностранный язык (Французский)»

2. Тема практического занятия: *Время Passé composé. // Текст «Une année scolaire en classe de 4-e».*

3. Цели занятия: обогатить словарный запас обучающихся по теме практического занятия, сформировать понимание грамматического материала; развивать умения определять основную идею прочитанного текста; развивать навыки аудирования, говорения, чтения, письма, а также коммуникативную компетенцию, развивать творческие способности.

4. Структура практического занятия.

№ п/п	Содержание (кратко)	Методы и средства обучения
1.	Заявление темы, целей и задач практического занятия.	Информационно-развивающий метод: объяснение.
2.	Подробное объяснение грамматического материала. Выполнение упражнения на закрепление темы.	Информационно-развивающий метод: объяснение, беседа.
3.	Совместное чтение текста, его перевод с французского языка на русский, обсуждение вопросов по тексту. Пересказ текста	Репродуктивный метод: чтение текста, пересказ учебного материала. Творчески-воспроизводящий метод: ответ на вопросы после текста.
4.	Подведение итогов занятия. Объяснение домашнего задания.	Информационно-развивающий метод: объяснение.

5. Содержание практического занятия и взаимодействие с аудиторией.

Введение.

Формулирование темы, целей и задач практического занятия.

Вопросы к обсуждению:



1. Les écoles devraient-elles consacrer plus de temps à enseigner les compétences dont les gens ont besoin pour trouver un emploi?
2. Pensez-vous que l'université devrait être gratuite pour tous?

Практические задания:

- *Текст для чтения и обсуждения*

### UNE ANNÉE SCOLAIRE EN CLASSE DE 4<sup>e</sup>

*Voici un entretien que nous venons d'avoir avec des élèves au C.E.S.1 de Bourg-la-Reine2.*

*Comment se passe une année scolaire en France? Allons le demander à Bruno et à Sandrine. Ils sont en classe de 4<sup>e</sup> au C.E.S. de Bourg-la-Reine, à quelques kilomètres de Paris.*

— *Bruno, vous allez en classe, toi et Sandrine, dans un C.E.S. Qu'est-ce que c'est, un C.E.S.?*

— *C'est un collège d'enseignement secondaire. Les élèves vont au col-lège de la classe de 6<sup>e</sup> à la classe de 3<sup>e</sup> avant d'aller au lycée.*

— *Quelles sont vos heures de classe?*

— *Nous avons des cours le matin de 8 heures ou 9 heures à midi et de 13 heures 30 à 16 heures 30.*

*Chaque cours dure une heure. Nous n'allons pas en classe le mercredi après-midi et le samedi après-midi.*

— *Mais vous ne travaillez pas tout le temps. Qu'est-ce que vous avez comme vacances3 pendant l'année?*

— *Nous avons une semaine de vacances à la Toussaint4, au commence-ment du mois de novembre, une quinzaine de jours de vacances de Noël5, huit jours de vacances en février, une douzaine de jours de vacances de Pâques6, huit jours à la Pentecôte7, au mois de mai, puis, en juillet, commen-cent les grandes vacances, qui durent jusqu'à la mi-septembre.*

— *Quels sont les moments les plus importants8 de l'année scolaire?*

— *Au commencement du mois d'octobre, dit Sandrine, nous élisons deux délégués de classe. Ce sont, le plus souvent, un garçon et une fille. Ils sont choisis pour discuter avec les professeurs de tous les problèmes de la classe. A la fin de chaque trimestre, il y a un «conseil de classe» avec les professeurs, les délégués des parents d'élèves, les délégués des élèves et le directeur du C.E.S. pour étudier le travail de chaque élève. Et, à la fin du troisième trimestre, le conseil de classe décide si nous pouvons passer dans la classe suivante ou si nous devons recommencer une année dans la même classe.*

— *C'est important, une classe de 4<sup>e</sup>?*

— *Oui, je crois, dit Bruno, il y a beaucoup de travail et il n'est pas faci-le de passer en 3<sup>e</sup> à la fin de l'année.*

— *Mais, vous allez sûrement y arriver!*

*D'après Quoi de neuf?*

- *Пример лексико-грамматического упражнения:*

*Задание 1. Mettez les verbes entre parenthèses au passé composé:*

*1. La discussion (durer) deux heures. 2. Je (rencontrer) cet homme deux ou trois fois. 3. Ils (appeler) un taxi, 4. Je (ranger) tes vêtements dans mon ar-moire. 5. Elle (lever) la tête et (regarder) Charles avec attention. 6. Il y a deux jours ils (célébrer) leur anniversaire de mariage. 7. Nous (accompagner) nos amis à la gare. 8. Tu (oublier) de les prévenir. 9. Vous (laisser) la lettre sur le bureau. 10. On (sonner) et nous (quitter) la salle. 11. Ils (terminer) leurs étu-des l'année passée. 12. Je (acheter) une chaîne acoustique japonaise. 13. Ils (gagner) le match pour la coupe du pays.*

Требования к выполнению практического задания: 1) Знание базовых грамматических единиц, использование грамматики текущей темы, владение базовой лексикой в дополнение к лексике темы. 2) Понимание взаимосвязи лексики, грамматики и синтаксиса в предложении.

#### Конспект 14

1. Учебная дисциплина: «Второй Иностранный язык (Французский)»

2. Тема практического занятия: *Futur immediate. Passé immédiat. // Рассказ о своих ближайших планах по поводу обучения.*

3. Цели занятия: обогатить словарный запас обучающихся по теме практического занятия, сформировать понимание грамматического материала; развивать умения определять основную идею прочитанного текста; развивать навыки аудирования, говорения, чтения, письма, а также коммуникативную компетенцию, развивать творческие способности.

4. Структура практического занятия.

№ п/п	Содержание (кратко)	Методы и средства обучения
1.	Заявление темы, целей и задач практического занятия.	Информационно-развивающий метод: объяснение.
2.	Подробное объяснение грамматического материала. Выполнение упражнения на закрепление темы.	Информационно-развивающий метод: объяснение, беседа.
3.	Рассказ о своих ближайших планах по поводу обучения.	Творчески-воспроизводящий метод.
4.	Подведение итогов занятия. Объяснение домашнего задания.	Информационно-развивающий метод: объяснение.

5. Содержание практического занятия и взаимодействие с аудиторией.

Введение.

Формулирование темы, целей и задач практического занятия.

Вопросы к обсуждению:

1. Comment trouver un bon emploi après l'université?
2. L'enseignement privé doit-il exister?

Практические задания:

- Составление монологических высказываний по теме «Мои ближайшие планы по поводу обучения».

- Пример лексико-грамматического упражнения:

*Задание 1. Traduisez en utilisant le futur immédiat.*

*1. Подожди минутку, я сейчас приготовлю кофе. 2. Не уходите, доктор сейчас придет. 3. Мы сейчас вам все это покажем. 4. Что вы собираетесь делать сегодня вечером? 5. Я тороплюсь, сейчас будет звонок. 6. Когда вы собираетесь обсудить этот вопрос? 7. Одну минуту, пожалуйста, я сейчас дам тебе ее телефон. 8. Не уходи, я быстро вернусь. 9. Что ты будешь делать? — Послушаю пластинки.*

*Задание 2. Dites au passé immédiat:*

*je dîne; tu arrives; elle part; nous revenons; vous déjeunez; ils rentrent; je l'entends; tu les vois; il me téléphone; on sonne; nous l'élistons; vous les réunissez; ils leur répondent.*

- *Сбор работ с эссе*

**Примерный перечень тем для подготовки эссе:**

1. Les enseignants devraient-ils être rémunérés en fonction des résultats aux examens de leurs élèves?
2. Le but de l'enseignement secondaire est de vous préparer à la vie.
3. Enseignement à distance.

Требования к выполнению практического задания: 1) Знание базовых грамматических единиц, использование грамматики текущей темы, владение базовой лексикой в дополнение к лексике темы. 2) Понимание взаимосвязи лексики, грамматики и синтаксиса в предложении.

**Конспект 15**

1. Учебная дисциплина: «Второй Иностранный язык (Французский)»
2. Тема практического занятия: Место наречия при глаголе в форме сложного времени. // Текст «Meubles à credit»..
3. Цели занятия: обогатить словарный запас обучающихся по теме практического занятия, сформировать понимание грамматического материала; развивать умения определять основную идею прочитанного текста; развивать навыки аудирования, говорения, чтения, письма, а также коммуникативную компетенцию, развивать творческие способности.
4. Структура практического занятия.

№ п/п	Содержание (кратко)	Методы и средства обучения
1.	Заявление темы, целей и задач практического занятия.	Информационно-развивающий метод: объяснение.
2.	Подробное объяснение грамматического материала. Выполнение упражнения на закрепление темы.	Информационно-развивающий метод: объяснение, беседа.
3.	Совместное чтение текста, его перевод с французского языка на русский, обсуждение вопросов по тексту. Пересказ текста	Репродуктивный метод: чтение текста, пересказ учебного материала. Творчески-воспроизводящий метод: ответ на вопросы после текста.
4.	Подведение итогов занятия. Объяснение домашнего задания.	Информационно-развивающий метод: объяснение.

5. Содержание практического занятия и взаимодействие с аудиторией.

Введение.

Формулирование темы, целей и задач практического занятия.

Вопросы к обсуждению:

1. Quelle est votre ville natale?

2. Pourquoi cet endroit est-il célèbre ?
3. Quel est votre endroit préféré dans votre ville ou village ? Pourquoi l'aimez-vous?

Практические задания:

- Текст для чтения и обсуждения

#### MEUBLES À CRÉDIT

*Depuis toujours Martine rêvait d'avoir pour mari Daniel Donelle. Lui ou personne. C'était son seul rêve chimérique. Tous les autres rêves de Martine étaient modestes et réalisables. Maintenant qu'elle avait Daniel, elle rêvait d'un petit appartement modeste, aux portes de Paris. Ils devaient avoir un appartement bien à eux. Elle le voulait. Elle voyait déjà dans tous les détails son appartement à elle: les fleurs dans les vases, les lampes, les tableaux.*

*L'appartement était tel que l'avait rêvé Martine: aéré, clair, confortable. Il était encore vide, il n'y avait presque pas de meubles, juste un lit, trois tabourets, une table de cuisine, Il n'y avait pas de téléphone. On ne pouvait encore inviter personne.*

*Daniel commençait à s'habituer à ces deux pièces vides, les trois tabourets, l'ampoule sans abat-jour, les deux tasses, les deux assiettes achetées à l'Uni-Prix.*

*«C'est bon de vivre ainsi, pensait-il, on a besoin de peu de choses en réalité.»*

*Ils avaient la joie d'être ensemble...*

*Un jour Daniel est arrivé à l'improviste, à cause de cette absence de téléphone. Il a trouvé Martine dans la cuisine avec un monsieur. Un peu gênée, elle a dit:*

*— Monsieur est représentant d'une maison qui vend des meubles à crédit.*

*— Madame a choisi un ensemble-studio, le voici! le représentant a ouvert devant Daniel un catalogue. — Madame a un bon goût. C'est jeune, c'est moderne, c'est à la mode... L'armoire à glace, le bahut pour la vaisselle.*

*— Tu comprends, a dit Martine, l'armoire à glace, on va le mettre dans la chambre ...*

*— Madame est très pratique, a dit le représentant. Et le petit divan, c'est mieux que plusieurs chaises. Et si vous avez quelqu'un à coucher, c'est très commode. Il y a aussi un rayon pour les livres.*

*— Vous ne vendez pas de livres à crédit? a demandé Daniel, sarcastique. Il ne voulait pas de bonheur à crédit.*

*— Non, Monsieur, je regrette.*

*— Laisse donc, Daniel, tu ne comprends rien aux meubles, a dit Martine Monsieur, laissez-moi ce catalogue, je vais réfléchir.*

*D'après E. Triolet, Roses à crédit*

- Примеры лексико-грамматических упражнений:

Задание 1. Traduisez les séries ci-dessous:

*Я хорошо вас понял; он еще не вернулся, мы много танцевали, они его уже предупредили, я мало путешествовал, ты плохо выучил урок, он мне еще не звонил, вы достаточно работали.*

Задание 2. Répondez aux questions en employant a) mal, bien; b) déjà, encore:

*a) 1. Comment a-t-il prononcé ce son? 2. Comment avez-vous travaillé cette semaine? 3. Comment cet élève a-t-il répondu aujourd'hui? 4. Comment votre ami a-t-il passé ses examens? 5. Comment avez-vous passé ce dimanche?*

b) 1. Avez-vous rendu le manuel à votre ami? 2. Vos parents sont-ils partis? 3. Avons-nous appris ce poème? 4. Votre ami a-t-il vu ce film? 5. Leur avez-vous annoncé votre départ?

Требования к выполнению практического задания: 1) Знание базовых грамматических единиц, использование грамматики текущей темы, владение базовой лексикой в дополнение к лексике темы. 2) Понимание взаимосвязи лексики, грамматики и синтаксиса в предложении.

### Конспект 16

1. Учебная дисциплина: «Второй Иностранный язык (Французский)»
2. Тема практического занятия: *Temps Imparfait*. // Рассказ про родной город.
3. Цели занятия: обогатить словарный запас обучающихся по теме практического занятия, сформировать понимание грамматического материала; развивать умения определять основную идею прочитанного текста; развивать навыки аудирования, говорения, чтения, письма, а также коммуникативную компетенцию, развивать творческие способности.
4. Структура практического занятия.

№ п/п	Содержание (кратко)	Методы и средства обучения
1.	Заявление темы, целей и задач практического занятия.	Информационно-развивающий метод: объяснение.
2.	Подробное объяснение грамматического материала. Выполнение упражнения на закрепление темы.	Информационно-развивающий метод: объяснение, беседа.
3.	Рассказ про родной город	Творчески-воспроизводящий метод
4.	Защита проекта	Творчески-воспроизводящий метод
4.	Подведение итогов занятия. Объяснение домашнего задания.	Информационно-развивающий метод: объяснение.

5. Содержание практического занятия и взаимодействие с аудиторией.

Введение.

Формулирование темы, целей и задач практического занятия.

Вопросы к обсуждению:

1. Quelle est votre attitude envers votre ville ou village?
2. Allez-vous rester dans votre ville ou village après avoir obtenu votre diplôme universitaire ou déménager ailleurs? Pourquoi?
3. Quelles attractions recommandez-vous de visiter dans votre ville?

Практические задания:

- Составление монологических высказываний по теме «Мой родной город».
- Пример лексико-грамматического упражнения:

Задание 1. Mettez les verbes entre parenthèses à l'impératif:

1. *Il va faire froid ce soir, (prendre) ta veste.* 2. *Si tu veux te lever tôt, (se coucher) à dix heures.* 3. *Vous voulez téléphoner? Alors, (appeler) d'ici.* 4. *Ne (rester) pas chez vous pendant les vacances, (faire) un voyage!* 5. *Si tu es fatigué, (se promener) un peu.* 6. *Paul, (faire) bien attention quand tu traverses la rue.* 7. *Chers collègues, (prendre) place, s'il vous plaît.* 8. *Ne (parler) pas, (écouter) bien votre camarade.* 9. *(Savoir) écouter l'avis de vos collègues.* 10. *Ne (s'installer) pas près de la fenêtre si vous avez froid.* 11. *(Sortir) de chez toi à l'heure pour ne pas venir en retard.* 12. *(Se dépêcher), il ne nous reste que 10 minutes.*

• *Защита проекта*

Студенту необходимо разработать план туристической поездки: обозначить направление, выбрать ключевые достопримечательности маршрута, найти информацию о них. Результатом проекта должна стать презентация маршрута на французском языке.

Требования к выполнению практического задания: 1) Знание базовых грамматических единиц, использование грамматики текущей темы, владение базовой лексикой в дополнение к лексике темы. 2) Понимание взаимосвязи лексики, грамматики и синтаксиса в предложении.

**Конспект 17**

1. Учебная дисциплина: «Второй Иностранный язык (Французский)»

2. Тема практического занятия: Местоименные глаголы. Особенности правописания глаголов первой группы. // Текст «Une promenade à travers Paris».

3. Цели занятия: обогатить словарный запас обучающихся по теме практического занятия, сформировать понимание грамматического материала; развивать умения определять основную идею прочитанного текста; развивать навыки аудирования, говорения, чтения, письма, а также коммуникативную компетенцию, развивать творческие способности.

4. Структура практического занятия.

№ п/п	Содержание (кратко)	Методы и средства обучения
1.	Заявление темы, целей и задач практического занятия.	Информационно-развивающий метод: объяснение.
2.	Подробное объяснение грамматического материала. Выполнение упражнения на закрепление темы.	Информационно-развивающий метод: объяснение, беседа.
3.	Совместное чтение текста, его перевод с французского языка на русский, обсуждение вопросов по тексту. Пересказ текста	Репродуктивный метод: чтение текста, пересказ учебного материала. Творчески-воспроизводящий метод: ответ на вопросы после текста.
4.	Подведение итогов занятия. Объяснение домашнего задания.	Информационно-развивающий метод: объяснение.

5. Содержание практического занятия и взаимодействие с аудиторией.

Введение.

Формулирование темы, целей и задач практического занятия.

Вопросы к обсуждению:

1. Quelle est la différence entre un touriste et un voyageur?
2. Préférez-vous voyager seul ou accompagné?
3. Pourquoi est-il important de voyager?

Практические задания:

- Текст для чтения и обсуждения

*UNE PROMENADE À TRAVERS PARIS*

*Léon Dubois est originaire d'Avignon. Il y est né, y est allé au collège, puis au lycée. A 19 ans il a obtenu son baccalauréat et, après son service militaire, il est parti à Marseille où il a trouvé une place d'employé dans un bureau du port.*

*Un jour, son ami de collège Gaston Longet, qui vit maintenant à Paris, l'invite à venir passer quelques jours dans la capitale. Léon n'a pas encore eu l'occasion d'aller à Paris, c'est pourquoi il accepte avec joie cette invitation. La veille de son départ, il envoie à Gaston un télégramme pour le prévenir de son arrivée.*

*Le 3 juillet Léon a quitté Marseille par le train du soir et le lendemain à 9 heures du matin, il est arrivé à Paris. Ne voulant pas gêner son ami, il a décidé de descendre dans un petit hôtel près de la gare de Lyon. Le jour même de son arrivée, il est allé rendre visite à son ami qui a été très content de le revoir. Les amis ont causé longtemps, puis ils ont décidé de faire une promenade à travers Paris. Avant tout, Gaston a voulu montrer à Léon le panorama de la ville du haut de la Tour Eiffel. Ils ont pris le métro et sont descendus à la station Champ-de-Mars. Ils sont montés en ascenseur au dernier étage de la Tour qui a 300 mètres de haut. De là une belle vue s'ouvre sur Paris: des maisons, des tours, des jardins, les rubans verts des boulevards, la Seine avec ses trente ponts.*

— *Regarde, dit Gaston à son ami, là-bas au milieu de la Seine dans l'île de la Cité on voit les tours carrées de Notre-Dame. Là, sur la rive gauche, se trouve le Quartier latin, le quartier des étudiants.*

— *Et qu'est-ce qu'on voit là, sur la rive droite?*

— *Ça, c'est l'Arc de Triomphe.*

— *Et cette longue avenue? Ce sont les Champs-Élysées, n'est-ce pas?*

— *Oui, c'est cela, ce sont les Champs-Élysées qui vont de la place Charles de Gaulle à la place de la Concorde que tu vois là, à droite.*

— *Et les Grands Boulevards?*

— *Les Grands Boulevards sont plus loin. Allons-y si tu veux.*

*Une heure après, les jeunes gens marchent le long d'un boulevard. C'est une large rue plantée de vieux arbres. Sur les trottoirs il y a beaucoup de passants. Léon regarde les voitures qui passent, les gens qui se promènent ou vont à leurs affaires. Il admire les belles maisons, s'arrête devant les vitrines des magasins.*

*Le soir vient. Les jeunes gens sont fatigués. Ils entrent dans un restaurant pour dîner et pour se reposer un peu. Après le dîner, ils continuent leur promenade. Ils vont jusqu'à la place de l'Opéra où Léon admire la belle façade du célèbre théâtre. Ensuite ils descendent dans le métro pour aller finir la soirée chez la sœur de Gaston, Suzanne.*

Вопросы к тексту:

1. De quelle ville Léon Dubois est-il originaire?
2. Dans quels établissements d'enseignement est-il allé?
3. A quel âge a-t-il obtenu son bac?
4. Qu'a-t-il fait après son service militaire?
5. A-t-il eu jusque-là l'occasion d'aller à Paris?
6. Qui l'a invité à venir à Paris?
7. Qu'a fait Léon pour prévenir son ami de son arrivée?
8. Où Léon est-il descendu à Paris?
9. Qu'a-t-il fait le jour même de son arrivée?
10. Les amis ont-ils été contents de se revoir?
11. Qu'ont-ils décidé de faire?
12. Qu'est-ce qu'ils ont voulu voir avant tout?
13. Qu'est-ce qu'ils ont pris pour aller jusqu'au Champ-de-Mars?
14. Comment sont-ils montés sur la Tour?
15. Combien de mètres de haut la Tour Eiffel a-t-elle?
16. Que voit-on du haut de la Tour?
17. Qu'est-ce qui se trouve au milieu de la Seine?
18. Où se trouve Notre-Dame?
19. Où se trouve le Quartier latin?
20. Sur quelle rive se trouvent l'Arc de Triomphe et les Champs-Élysées?
21. Y a-t-il beaucoup de passants et de

voitures sur les Grands Boulevards? 22. Qu'admire Léon dans les rues? 23. Que font les jeunes gens quand le soir vient? 24. Où vont-ils après le dîner? 25. Où vont-ils finir la soirée?

- Пример лексико-грамматического упражнения:

Задание 1. Mettez les verbes entre parenthèses au passé composé:

1. Je (se promener) sur les boulevards.
2. Votre montre (s'arrêter).
3. Tu (se dépêcher) de partir.
4. Ils (se rencontrer) dans le métro.
5. Vous (se tromper).
6. Je (se reposer) bien.
7. Nous (s'arrêter) au coin de la rue.
8. Vous (se réunir) trop tard.

Требования к выполнению практического задания: 1) Знание базовых грамматических единиц, использование грамматики текущей темы, владение базовой лексикой в дополнение к лексике темы. 2) Понимание взаимосвязи лексики, грамматики и синтаксиса в предложении.

## Конспект 18

1. Учебная дисциплина: «Второй Иностранный язык (Французский)»

2. Тема практического занятия: Сравнение времен Imparfait и Passé composé. // Текст «Beaubourg». Текст «La Tour Eiffel».

3. Цели занятия: обогатить словарный запас обучающихся по теме практического занятия, сформировать понимание грамматического материала; развивать умения определять основную идею прочитанного текста; развивать навыки аудирования, говорения, чтения, письма, а также коммуникативную компетенцию, развивать творческие способности.

4. Структура практического занятия.

№ п/п	Содержание (кратко)	Методы и средства обучения
1.	Заявление темы, целей и задач практического занятия.	Информационно-развивающий метод: объяснение.
2.	Подробное объяснение грамматического материала. Выполнение упражнения на закрепление темы.	Информационно-развивающий метод: объяснение, беседа.
3.	Совместное чтение текста, его перевод с французского языка на русский, обсуждение вопросов по тексту. Пересказ текста	Репродуктивный метод: чтение текста, пересказ учебного материала. Творчески-воспроизводящий метод: ответ на вопросы после текста.
4.	Подведение итогов занятия. Объяснение домашнего задания.	Информационно-развивающий метод: объяснение.

5. Содержание практического занятия и взаимодействие с аудиторией.

Введение.

Формулирование темы, целей и задач практического занятия.

Вопросы к обсуждению:

1. Quels sont les conseils de voyage pour les visiteurs de votre pays?
2. Voyager élargit-il nos horizons?

Практические задания:



- *Текст для чтения и обсуждения:*

## 1. BEAUBOURG

*Le Centre national d'art et de culture Georges Pompidou a été inauguré le 31 janvier 1977. Comme il a été construit sur le plateau Beaubourg, les gens l'appellent plus familièrement Beaubourg. Avant même de commencer à fonctionner, le Centre a suscité bien des débats.*

*Cette immense construction de verre et d'acier ne ressemble pas aux musées classiques. Son architecture est très originale. Les ascenseurs, les escaliers mécaniques sont enfermés dans de grands tubes en couleur qui se trouvent sur la façade du bâtiment. On le compare le plus souvent à une usine pétrochimique, c'est pourquoi il a reçu le surnom de « raffinerie ».*

*Beaubourg compte quatre grands secteurs: la Bibliothèque publique d'information de quatre mille places avec une médiathèque, une salle de spectacles et une cinémathèque, le Musée national d'art moderne, le Centre de création industrielle (CCI) et l'Institut de recherche musicale.*

*La Bibliothèque occupe trois étages. On y trouve 500 000 volumes. Elle dispose de 200 000 diapositives et de 15 000 microfilms. Cette bibliothèque est ouverte à tous, alors que la Bibliothèque Nationale est réservée aux chercheurs. Elle est en libre-service: on prend les livres soi-même et on les laisse sur les tables en partant. Dans la salle d'actualité on peut lire les hebdomadaires, les mensuels, les derniers livres parus. Il y a aussi une bibliothèque pour les enfants de 4 à 14 ans. La médiathèque équipée de 40 cabines permet d'apprendre différentes langues étrangères.*

*Des troupes de théâtre jouent des spectacles dans une salle de spectacles de 600 places, des écrivains y présentent leurs livres au public.*

*La cinémathèque dispose d'une salle de 250 places qui permet à tous de voir ou de revoir les oeuvres les plus importantes du cinéma de toutes les époques.*

*Dans le Musée national d'art moderne on trouve des collections nationales, des oeuvres de 1905 à nos jours, des expositions temporaires.*

*Le Centre de création industrielle est un musée de type nouveau qui s'occupe surtout d'urbanisme. Il organise des expositions originales qui attirent un grand public. Il y a aussi un atelier pour enfants où 20 animateurs spécialisés peuvent s'occuper de 500 enfants par jour.*

*Le Centre reçoit jusqu'à 10 000 visiteurs par jour, sept jours par semaine, de 10 h du matin à 10 h du soir. Il est devenu non seulement le monument le plus célèbre de Paris, mais une cathédrale de la culture, car il a attiré un public nouveau qui n'allait ni au théâtre, ni dans les musées, ni dans les bibliothèques. Il a ouvert la culture à tous.*

## 2. LA TOUR EIFFEL

*En 1887, pour l'Exposition Universelle, qui devait s'ouvrir à Paris en 1889, on a commencé à construire, sous la direction de l'ingénieur Eiffel, une grande tour connue aujourd'hui sous le nom de la Tour Eiffel.*

*La tour se trouve sur la rive gauche, tout près de la Seine, sur le Champ-de-Mars. Elle a 300 mètres de haut, et on la voit bien de tous les côtés de Paris et même des environs. Elle a trois plates-formes qui se trouvent à 57 m, à 115 m et à 276 m de haut. Sur ces plates-formes il y a des cafés, des restaurants, des kiosques où l'on vend des souvenirs.*

*Les touristes et les étrangers qui viennent à Paris vont visiter avant tout la Tour Eiffel. On y monte en ascenseur. Si l'on veut monter à pied, il faut gravir 1710 marches.*

*Aujourd'hui la Tour Eiffel n'est pas seulement une construction curieuse. Elle est utilisée pour la radiodiffusion et la télévision dans la région parisienne. C'est aussi l'antenne du poste T.S.F.4 qui relie Paris au monde entier.*

•Пример лексико-грамматического упражнения:

Задание 1. Mettez les verbes entre parenthèses au passé composé ou à l'imparfait:

1. Nous (passer) la nuit à bavarder. 2. Quand je (entrer), elles (bavarder) gaiement. 3. Pierre Roulin (reconnaître) Moreau à l'arrêt de l'autobus. Parfois ils (prendre) l'autobus ensemble. 4. Il (prendre) l'autobus à huit heures vingt et il (arriver) à la banque vers neuf heures moins dix. 5. Je (avoir) mal au pied et je (marcher) lentement. 6. Je ne le (attendre) pas longtemps. 7. Pendant des années, il (rester) loin de son pays. 8. Il ne (aimer) pas voyager, il (quitter) rarement sa maison.

•Сбор работ с эссе

**Примерный перечень тем для подготовки эссе:**

1. Le tourisme virtuel est la meilleure façon de voyager
2. Les voyages éducatifs élargissent vraiment les horizons.
3. Un explorateur célèbre et ses exploits.

Требования к выполнению практического задания: 1) Знание базовых грамматических единиц, использование грамматики текущей темы, владение базовой лексикой в дополнение к лексике темы. 2) Понимание взаимосвязи лексики, грамматики и синтаксиса в предложении.

### ЛИСТ РЕГИСТРАЦИИ ИЗМЕНЕНИЙ

№ п/п	Содержание изменения	Реквизиты документа об утверждении изменения	Дата введения изменения
1.			
2.			
3.			
4.			



**Министерство науки и высшего образования Российской Федерации  
Федеральное государственное бюджетное образовательное учреждение  
высшего образования  
«Российский государственный социальный университет»**

УТВЕРЖДАЮ

Заведующий кафедрой  
прав человека

\_\_\_\_\_ М.В. Афонин

«26» апреля 2023 г.

**МЕТОДИЧЕСКИЕ МАТЕРИАЛЫ ПО ДИСЦИПЛИНЕ (МОДУЛЮ)**

**ЧЕЛОВЕК И ЕГО ПРАВА В КОНТЕКСТЕ СОВРЕМЕННОЙ РЕАЛЬНОСТИ**

**Направление подготовки**  
*«Программная инженерия»*

**Направленность**  
*«Разработка и внедрение программного обеспечения»*

**ОБРАЗОВАТЕЛЬНАЯ ПРОГРАММА ВЫСШЕГО ОБРАЗОВАНИЯ –  
ПРОГРАММА БАКАЛАВРИАТА**

**Форма обучения**  
*Очная*

Москва, 2023 г.

Методические материалы по дисциплине (модулю) «Человек и его права в контексте современной реальности» разработана на основании федерального государственного образовательного стандарта высшего образования - *бакалавриата* по направлению подготовки 09.03.04 «Программная инженерия», утвержденного приказом Министерства образования и науки Российской Федерации от 17.11.2020г. № 1427, учебного плана по основной профессиональной образовательной программе высшего образования - программе *бакалавриата* по направлению подготовки 09.03.04 «Программная инженерия» (далее – «ОПОП»).

Методические материалы по дисциплине (модулю) разработаны рабочей группой в составе: Афонин Михаил Викторович, к.ю.н., доцент, зав. кафедрой прав человека.

Методические материалы по дисциплине (модулю) обсуждены и утверждены на заседании кафедры прав человека.

Протокол № 9 от «26» апреля 2023 года.

Заведующий кафедрой  
к.ю.н., доцент

  
\_\_\_\_\_  
(подпись)

М.В. Афонин

## СОДЕРЖАНИЕ

1. МЕТОДИЧЕСКИЕ МАТЕРИАЛЫ К ЛЕКЦИОННЫМ И ПРАКТИЧЕСКИМ ЗАНЯТИЯМ.....	4
1.1. Методические материалы к проведению лекционных занятий по дисциплине (модулю).....	4
1.2. Методические материалы по подготовке к практическим занятиям по дисциплине (модулю).....	11
2. МЕТОДИЧЕСКИЕ РЕКОМЕНДАЦИИ ДЛЯ ОБУЧАЮЩИХСЯ ПО ОСВОЕНИЮ ДИСЦИПЛИНЫ (МОДУЛЯ) И САМОСТОЯТЕЛЬНОЙ РАБОТЕ.....	16
3. МЕТОДИЧЕСКИЕ МАТЕРИАЛЫ, ОПРЕДЕЛЯЮЩИЕ ПРОЦЕДУРЫ ОЦЕНИВАНИЯ ЗНАНИЙ, УМЕНИЙ, НАВЫКОВ И (ИЛИ) ОПЫТА ДЕЯТЕЛЬНОСТИ, ХАРАКТЕРИЗУЮЩИХ ЭТАПЫ ФОРМИРОВАНИЯ КОМПЕТЕНЦИЙ.....	25
3.1. Организационные основы применения балльно-рейтинговой системы оценки успеваемости обучающихся по дисциплине (модулю).....	25
3.2. Проведение текущего контроля успеваемости обучающихся по дисциплине (модулю) в соответствии с балльно-рейтинговой системой оценки успеваемости обучающегося.....	25
3.3. Проведение промежуточной аттестации обучающихся по дисциплине (модулю) в соответствии с балльно-рейтинговой системой оценки успеваемости обучающегося.....	26
ЛИСТ РЕГИСТРАЦИИ ИЗМЕНЕНИЙ.....	28

# 1. МЕТОДИЧЕСКИЕ МАТЕРИАЛЫ К ЛЕКЦИОННЫМ И ПРАКТИЧЕСКИМ ЗАНЯТИЯМ

## 1.1. Методические материалы к проведению лекционных занятий по дисциплине (модулю)

Лекция - один из методов обучения, одна из основных системообразующих форм организации учебного процесса в вузе. Лекционное занятие представляет собой систематическое, последовательное, монологическое изложение педагогическим работником учебного материала, как правило, теоретического характера. Такое занятие представляет собой элемент технологии представления учебного материала путем логически стройного, систематически последовательного и ясного изложения.

Цель лекции – организация целенаправленной познавательной деятельности обучающихся по овладению программным материалом дисциплины (модуля). Чтение курса лекций позволяет дать связанное, последовательное изложение материала в соответствии с новейшими данными науки, сообщить слушателям основное содержание предмета в целостном, систематизированном виде. В ряде случаев лекция выполняет функцию основного источника информации: при отсутствии учебников и учебных пособий, чаще по новым курсам; в случае, когда новые научные данные по той или иной теме не нашли отражения в учебниках; отдельные разделы и темы очень сложны для самостоятельного изучения. В таких случаях только лектор может методически помочь обучающимся в освоении сложного материала.

Возможные формы проведения лекций:

- Вводная лекция – один из наиболее важных и трудных видов лекции при чтении систематических курсов. От успеха этой лекции во многом зависит успех усвоения всего курса. Она может содержать: определение дисциплины (модуля); краткую историческую справку о дисциплине (модуле); цели и задачи дисциплины (модуля), ее роль в общей системе обучения и связь со смежными дисциплинами (модулями); основные проблемы (понятия и определения) данной науки; основную и дополнительную учебную литературу; особенности самостоятельной работы обучающихся над дисциплиной (модулем) и формы участия в научно-исследовательской работе; отчетность по курсу.

- Информационная лекция ориентирована на изложение и объяснение обучающимся научной информации, подлежащей осмыслению и запоминанию. Это самый традиционный тип лекций в практике высшей школы.

- Заключительная лекция предназначена для обобщения полученных знаний и раскрытия перспектив дальнейшего развития данной науки.

- Обзорная лекция – это систематизация научных знаний на высоком уровне, допускающая большое число ассоциативных связей в процессе осмысления информации, излагаемой при раскрытии внутрисубъектной и межпредметной связей, исключая детализацию и конкретизацию. Как правило, стержень излагаемых теоретических положений составляет научно-понятийная и концептуальная основа всего курса или крупных его разделов.

- Лекция-беседа - непосредственный контакт педагогического работника с аудиторией - диалог. По ходу лекции педагогический работник задает вопросы для выяснения мнений и уровня осведомленности обучающихся по рассматриваемой проблеме.

- Лекция-дискуссия - свободный обмен мнениями в ходе изложения лекционного материала. Педагогический работник активизирует участие в обсуждении отдельными вопросами, сопоставляет между собой различные мнения и тем самым развивает дискуссию, стремясь направить ее в нужное русло.

- Лекция с применением обратной связи включает в себе то, что в начале и конце каждого раздела лекции задаются вопросы. Первый - для того, чтобы узнать, насколько обучающиеся ориентируются в излагаемом материале, вопрос в конце раздела предназначен для выяснения степени усвоения только что изложенного материала. При

неудовлетворительных результатах контрольного опроса педагогический работник возвращается к уже прочитанному разделу, изменив при этом методику подачи материала.

- Проблемная лекция опирается на логику последовательно моделируемых проблемных ситуаций путем постановки проблемных вопросов или предъявления проблемных задач. Проблемный вопрос - это диалектическое противоречие, требующее для своего решения размышления, сравнения, поиска, приобретения и применения новых знаний. Проблемная задача содержит дополнительную вводную информацию и при необходимости некоторые ориентиры поиска ее решения.

- Программированная лекция - консультация – педагогический работник сам составляет и предлагает обучающимся вопросы. На подготовленные вопросы педагогический работник сначала просит ответить обучающихся, а затем проводит анализ и обсуждение неправильных ответов. В лекциях можно использовать наглядные материалы, а также подготовить презентацию. Что касается презентации, то в качестве визуальной поддержки ее можно органично интегрировать во все вышеупомянутые лекции. В то же время лекцию-презентацию возможно выделить и в качестве самостоятельной формы. Лекция-презентация должна отражать суть основных и (или) проблемных вопросов лекции, на которые особо следует обратить внимание обучающихся. В условиях применения активного метода проведения занятий презентация представляется весьма удачным способом донесения информации до слушателей. Единственное, на что следует обратить внимание при подготовке слайдов, - это их оформление и текст. Слайд не должен быть перегружен картинками и лишней информацией, которая будет отвлекать от основного аспекта того или иного вопроса лекции. Во время лекции можно задавать вопросы аудитории в отношении того или иного слайда, тем самым еще больше вовлекая обучающихся в проблематику.

### Краткое содержание лекционных занятий

Наименование разделов и тем	Содержание учебного материала
<b>РАЗДЕЛ 1. Теория и история прав человека</b>	
<b>Тема 1.1. Основные понятия в сфере прав человека</b>	<p>Сущность человека. Человек как социобиологическое существо. Личность. Различные теории личности: социологические, психологические, экономические, политические, религиозные, культурологические, нравственные и правовые. Понятие достоинства человека как фундаментальной основы прав человека. Человек, общество и исторический прогресс. Человек, власть и государство.</p> <p>Понятие прав человека. Права и свободы. Права человека и права гражданина. Права человека, льготы и привилегии. Диалектика соотношения интересов индивида, социальной общности и мирового сообщества на современном этапе. Гуманизм, свобода, равенство и равноправие – основополагающие принципы прав человека.</p> <p>Правовой статус гражданина, основание дифференциации. Социальный статус как фактическое положение гражданина и личности в обществе. Соотношение социального и правового статуса гражданина и личности.</p> <p>Система прав человека. Субъекты прав человека. Теория трех поколений прав человека. Современные национальные и международные (региональная и универсальная) системы прав человека в их соотношении. Социально-экономические и культурные, гражданские и политические права и свободы, их природа, сущность и взаимодействие. Особенности и многообразие классификаций прав человека. Конституционное закрепление прав человека. Структура конституционных прав и свобод гражданина в условиях</p>

<p><b>Тема 1.2. Пределы осуществления, основания и условия ограничения прав человека; соотношение международного права прав человека и российского права и отдельных отраслей международного права</b></p>	<p>правового государства.</p> <p>Территория и применимость международного права прав человека. Территориальное действие прав человека. Экстратерриториальное действие норм международного права прав человека. Концепция экстратерриториального действия норм о защите прав человека и вопрос контроля (стандарты контроля и их критерии). Присвоение обязательств государствам по правам человека в экстратерриториальном контексте.</p> <p>Ограничения в отношении применения гарантий защиты, закрепленных в международном праве прав человека. Пределы осуществления прав и свобод человека и гражданина: конституционные и иные ограничения. Злоупотребление правом. Возможность и условия отступления от обязательств согласно нормам международного права прав человека (Международный пакт о гражданских и политических правах 1966 г. (ст. 4). Европейская конвенция о защите прав человека и основных свобод 1950 г. (с 15). Американская конвенция о правах человека 1969 г. (ст. 27). Европейская социальная хартия 1961 г. (ст. 30) и Европейская социальная хартия, пересмотренная в 1996 г., (ст. F). Конвенция СНГ о правах и основных свободах человека 1995 г. (ст. 35)). Критерии, принципы и пределы правомерного ограничения прав человека. Права и свободы, не подлежащие ограничению. Международные договоры по правам человека, предусматривающие действие их норм в чрезвычайных ситуациях и во время вооруженных конфликтов. Международные договоры, не содержащие положения об отступлении от обязательств в области защиты прав человека. Законные ограничения в отношении осуществления отдельных прав человека. Основания и порядок ограничения прав человека в связи с чрезвычайным положением или на основании закона согласно ст. 56(1) и ст. 55(3) Конституции Российской Федерации 1993 г. Оговорки и заявления в отношении договоров в области международного права прав человека.</p> <p>Соотношение международного права прав человека и международного гуманитарного права. Концепции соотношения международного права прав человека и международного гуманитарного права в ситуациях вооруженного конфликта. Одновременное применение международного права прав человека и международного гуманитарного права и принцип <i>lex specialis</i>. Взаимодействие международного права прав человека и международного гуманитарного права. Применение норм международного права о защите беженцев (и норм о внутренне перемещенных лицах) в ситуациях вооруженного конфликта. Соотношение международного права прав человека и международного уголовного права. Соотношение международного права прав человека и других отраслей международного права. Соотношение международного права прав человека и национального права. Международное право прав человека и Конституция РФ. Международные стандарты по правам человека и правовая система Российской Федерации.</p>
<p><b>Тема 1.3. Становление и развитие прав человека от</b></p>	<p>Начало истории прав человека. Человек в учениях индуизма, раннего буддизма. Библия о человеке. Гуманистическое учение Протагора. Зарождение представлений о естественном праве (философия стоиков, учения древнеримских юристов). Римское право:</p>



<p><b>Древнего мира до начала XX века</b></p>	<p>права личности.</p> <p>Человек в экономической и социальной структуре феодального общества. Человек в религиозной картине мира. Деятельность инквизиции. Средневековые войны и личность. Феодальные права и права личности. Великая хартия вольности и ее историческое значение (1213 г.).</p> <p>Эпоха Возрождения (XIV – XV в.в.). Духовная эмансипация личности. Этические учения итальянских гуманистов о человеке. Реформация в Германии в XVIв. Лютер и его роль в развитии свободомыслия в делах веры. Формирование концепции прав человека. Учения Гроция, Локка, Спинозы, Гоббса о естественных правах человека.</p> <p>Эпоха Просвещения (XVIII в.). Проблема достоинства человека в работах французских и немецких просветителей. Политико-правовые концепции Руссо, Монтескье о человеке как субъекте свободы. Значение учения Беккариа для утверждения идей гуманизма в праве.</p> <p>Концепция прав человека, его достоинства и их нормативное закрепление в условиях буржуазных революций конца XVIII в. Американская Декларация о независимости (1776 г.), американский билль (1789 – 1791 г. г.). Французская Декларация прав человека и гражданина 1789 г. Формирование первого поколения прав человека.</p> <p>Гражданский кодекс Наполеона 1804 г. и его значение для утверждения экономических предпосылок развития личности. Французский уголовный кодекс 1810 г. и его роль в гуманизации уголовного права. Развитие рабочего движения и защита прав трудящихся в XIX в. Правозащитное движение в XIX в. (Дело Дрейфуса и др.).</p> <p>Проблема достоинства и прав человека в философских, политических и этических теориях конца XVIII – начала XIX в.в. (Кант, Фихте, Гегель, Фейербах). Буржуазный либерализм о демократических свободах (Бентам, Токвиль, Милль). Социалистические учения о правах человека (Фурье). Марксизм о правах человека. Анархистские учения (Прудон, Бакунин, Кропоткин). Юридический позитивизм (Лабанд, Эсмен), социологическая юриспруденция (Неринг).</p>
<p><b>Тема 1.4. Развитие прав человека в XX веке</b></p>	<p>Массовые общественные движения начала XX в. Первая мировая война. Крах монархических форм правления в Европе и Азии, национально-освободительное движение и расширение прав и свобод граждан в конституционном законодательстве ряда стран. Революция в России и начало законодательного признания второго поколения прав человека. Мировой экономический кризис, установление фашистских режимов в ряде стран, укрепление тоталитарной системы в СССР. Вторая мировая война. Значение приговоров Нюрнбергского и Токийского трибуналов для защиты прав человека.</p> <p>Устав ООН 1945 г. об утверждении веры в права человека. Всеобщая Декларация прав человека 1948 г., ее содержание, история создания, историческое значение. Интернационализация прав человека. Признание прав человека и развитие системы гарантий в послевоенных конституциях и законодательствах многих стран.</p> <p>Освобождение Индии, Пакистана и других стран Азии. Победа революции в Китае. Американская Декларация прав и обязанностей человека 1948 г. Европейская конвенция о защите прав человека.</p>

	<p>«Холодная война», гонка вооружений и наступление на демократические права в США, ФРГ, странах Восточной Европы. Крах мировой колониальной системы. Международные пакты 1966 г., их содержание.</p> <p>Достижения в осуществлении прав человека и гражданина в западных странах в 60-70-х годах. Реакционные тенденции: режим апартеида в ЮАР, франкизм в Испании, репрессии в Ольстере и т. д. Массовые поправки прав человека в Китае (1966-1976гг.), Кампучии (1975-1978гг.).</p> <p>Усиление позитивных процессов, связанных с обеспечением прав человека в 1970-80-х годах (падение реакционных режимов в Европе, Латинской Америке, освобождение Намибии и т.д.). Начало Хельсинского процесса. Начало формирования третьего поколения прав человека. Анализ фактов универсального и регионального характера. Окончание «холодной войны», социально-политические изменения в СССР, странах Восточной Европы. Новый этап в интернационализации прав человека. Развитие Хельсинского процесса. Понятие «человеческое измерение СБСЕ».</p>
<p><b>РАЗДЕЛ 2. Фундаментальные права человека</b></p>	
<p><b>Тема 2.1. Гражданские и политические права</b></p>	<p>Общая характеристика гражданских прав - понятие, особенности и виды. Правовые основы в международном и российском праве.</p> <p>Правовые основы, понятие и содержание права на жизнь. Понятие "произвольное лишение жизни". Договорные положения и общие принципы, касающиеся запрещения произвольного лишения жизни. Лишение жизни и присвоение ответственности государству государства. Толкование права на жизнь в практике международных механизмов защиты прав человека. Право на жизнь в Конституции РФ (ст. 20) и российском законодательстве.</p> <p>Достоинство личности. Запрещение пыток, негуманного обращения, посягательства на человеческое достоинство. Понятие "пытки, негуманное и унижающее человеческое достоинство обращение и наказание" и различные формы практики их осуществления. Экстрадиция, невыдворение и чрезвычайная передача. Превентивные и сдерживающие меры. Посещение мест содержания лиц. Охрана достоинства личности и запрещение пыток, насилия, другого жестокого или унижающего человеческое достоинство обращения или наказания в Конституции РФ (ст. 21) и российском законодательстве.</p> <p>Запрещение насильственного исчезновения. Понятие "насильственное исчезновение" и международно-правовые нормы о запрещении насильственного исчезновения. Насильственное исчезновение как комплексное нарушение прав человека. Посещение мест содержания лиц.</p> <p>Право на свободу и личную неприкосновенность. Запрещение произвольного задержания (лишения свободы) и предварительное заключение под стражу. Правовые основы и понятие "задержание". Основания и процедура задержания. Административное задержание по соображениям безопасности. Информация о причинах задержания. Habeas corpus. Условие законности ареста. Условие в срочном порядке быть доставленным к судье. Посещение мест содержания лиц. Право на свободу и личную неприкосновенность в Конституции РФ (ст. 22) и</p>

российском законодательстве.

Права, гарантирующие средства правовой защиты, справедливое судебное разбирательство, презумпцию невиновности, осуждение и наказание на основании закона и другие процессуальные гарантии. Преступления и принцип законности. Понятия "преступление" и "международное преступление". Международно-правовые основы необходимости осуждения и наказания. Принцип индивидуальной уголовной ответственности и запрещения коллективных наказаний. Право на рассмотрение дела компетентным, независимым и беспристрастным судом и элементы справедливого суда. Правовые основы, дефиниция и признаки понятия "компетентный, независимый и беспристрастный суд". Право на доступ к правосудию. Понятие и принципы справедливого суда: презумпции невиновности, равенство сторон, открытость суда и т.д. Вопросы выдачи "несправедливому" суду. Права, связанные с судебными гарантиями, в Конституции РФ (ст.ст. 45-54) и российском законодательстве.

Право на частную и семейную жизнь. Право на неприкосновенность жилища. Право на свободу передвижения и места жительства. Понятия и правовые основы. Неприкосновенность частной и семейной жизни, защита чести и доброго имени, право на тайну корреспонденции и коммуникации, запрещение перлюстрации, наблюдения, обысков, запрещение сбора, хранения, использования и распространения информации о частной жизни лица без его согласия. Гарантии против незаконного вторжения и обысков. Правовое закрепление в Конституции РФ (ст.ст. 23-27) и российском законодательстве.

Свобода мысли и слова. Свобода совести и религии. Понятие и правовые основы. Содержание, формы и сферы осуществления свободы мысли и его выражения. Ограничения на свободу выражения. Свобода совести, отказ от военной службы и т.д. Правовое закрепление в Конституции РФ (ст.ст. 28-29) и российском законодательстве.

Общая характеристика политических прав - понятие, особенности и виды. Правовые основы в международном и российском праве.

Свобода печати и массовой информации как элемент свободы мысли и слова. Понятие и правовые основы. Содержание, формы и сферы осуществления свободы печати и массовой информации. Ограничения на свободу печати и массовой информации. Запрещение цензуры. Правовое закрепление в Конституции РФ (ст. 29) и российском законодательстве.

Право на участие в общественной жизни: право на объединения. Понятие и правовые основы. Право на создание, вступление, участие в деятельности различных объединений, ассоциаций, профсоюзов, партий, общественных организаций и т.д. и свободный выход из них. Основания и условия ограничений на реализацию права на объединения. Правовое закрепление в Конституции РФ (ст. 30) и российском законодательстве.

Право на участие в общественной жизни: право на мирные собрания и публичные манифесты. Понятие и правовые основы. Основания и условия ограничений на реализацию права на мирные собрания и публичные манифесты. Правовое закрепление в Конституции РФ (ст. 31) и российском законодательстве.

	<p>Право на участие в управление делами государства. Понятие и правовые основы. Непосредственное участие в управлении делами государства (референдум, выборы в органы государственной власти или местного самоуправления и личное участие в управлении). Опосредованное участие в управлении делами государства через своих представителей (выборы в органы государственной власти или местного самоуправления). Равный доступ к государственной службе. Правовое закрепление в Конституции РФ (ст. 32) и российском законодательстве.</p> <p>Право обращений и петиций как право и средство защиты прав и свобод. Индивидуальные и коллективные обращения, петиции. Правовое закрепление в Конституции РФ (ст. 33) и российском законодательстве.</p>
<p><b>Тема 2.2.</b> <b>Экономические, социальные и культурные права</b></p>	<p>Общая характеристика экономических, социальных и культурных прав - понятие, особенности и виды. Правовые основы в международном и российском праве.</p> <p>Экономические права. Понятие и правовые основы. Право собственности. Право наследования. Свобода предпринимательской деятельности (хозяйственной инициативы). Свобода труда и другие трудовые права (в т.ч. на забастовку, на участие в управлении предприятием). Правовое закрепление в Конституции РФ (ст.ст. 34-37) и российском законодательстве.</p> <p>Социальные права. Понятие и правовые основы. Право на социальное обеспечение. Прав на жилище. Право на охрану здоровья и медицинскую помощь. Правовое закрепление в Конституции РФ (ст.ст. 38-41) и российском законодательстве.</p> <p>Культурные права. Понятие и правовые основы. Право на образование. Свобода преподавания (академическая свобода). Свобода творчества. Право на участие в культурной жизни и пользование учреждениями культуры, право на доступ к культурным ценностям. Правовое закрепление в Конституции РФ (ст.ст. 43-44) и российском законодательстве.</p>
<p><b>Тема 2.3.</b> <b>Коллективные права – права солидарности</b></p>	<p>Общая характеристика коллективных прав - понятие, особенности и виды. Правовые основы в международном и российском праве.</p> <p>Право народов на самоопределение. Понятие и правовые основы. Право на внутреннее самоопределение. Право на внешнее самоопределение и пределы его осуществления. Правовое закрепление в Конституции РФ (ст. 5) и российском законодательстве.</p> <p>Право на благоприятную окружающую среду. Понятие и правовые основы. Связь с другими правами. Правовое закрепление в Конституции РФ (ст.ст. 36, 42, 58) и российском законодательстве.</p> <p>Право на развитие. Понятие и правовые основы. Права человека и Повестка дня в области устойчивого развития до 2030 года. Правовое закрепление в российском законодательстве.</p>
<p><b>Тема 2.4.</b> <b>Обязанности человека и гражданина</b></p>	<p>Обязанности человека: понятие, содержание и виды. Обязанности человека и нравственный долг. Соотношение прав человека и его обязанностей. Соотношение обязанностей человека и обязанностей гражданина, механизм их реализации. Юридическая природа обязанностей гражданина. Конституционные обязанности гражданина, их виды в различных странах мира.</p>

## **1.2. Методические материалы по подготовке к практическим занятиям по дисциплине (модулю)**

Практические (семинарские) занятия - одна из форм учебного занятия, направленная на развитие самостоятельности обучающихся и приобретение умений и навыков. Данные учебные занятия углубляют, расширяют, детализируют полученные ранее знания. Практическое занятие предполагает выполнение обучающимися по заданию и под руководством преподавателей одной или нескольких практических работ.

Цель практических занятий и семинаров состоит в развитии познавательных способностей, самостоятельности мышления и творческой активности обучающихся; углублении, расширении, детализировании знаний, полученных на лекции в обобщенной форме, и содействии выработке навыков профессиональной деятельности. В отдельных случаях на практических занятиях и семинарах руководителем занятия сообщаются дополнительные знания.

Для достижения поставленных целей и решения требуемого перечня задач практические занятия и семинары проводятся традиционными технологиями или с использованием активных и интерактивных образовательных технологий.

Возможные формы проведения практических (семинарских) занятий:

- Деловая игра - это метод группового обучения совместной деятельности в процессе решения общих задач в условиях максимально возможного приближения к реальным проблемным ситуациям. Имитационные игры - на занятиях имитируется деятельность какой-либо организации, предприятия или его подразделения. Имитироваться могут события, конкретная деятельность людей (деловое совещание, обсуждение плана) и обстановка, условия, в которых происходит событие или осуществляется деятельность (кабинет начальника цеха, зал заседаний). Исполнение ролей (ролевые игры) - в этих играх отрабатывается тактика поведения, действий, выполнение функций и обязанностей конкретного лица. Для проведения игр с исполнением роли разрабатывается модель-пьеса ситуации, между студентами распределяются роли с «обязательным содержанием», характеризующиеся различными интересами; в процессе их взаимодействия должно быть найдено компромиссное решение. «Деловой театр» (метод инсценировки) - в нем разыгрывается какая-либо ситуация, поведение человека в этой обстановке, обучающийся должен вжиться в образ определенного лица, понять его действия, оценить обстановку и найти правильную линию поведения. Основная задача метода инсценировки - научить ориентироваться в различных обстоятельствах, давать объективную оценку своему поведению, учитывать возможности других людей, влиять на их интересы, потребности и деятельность, не прибегая к формальным атрибутам власти, к приказу.

- Игровое проектирование - является практическим занятием или циклом занятий, суть которых состоит в разработке инженерного, конструкторского, технологического и других видов проектов в игровых условиях, максимально воссоздающих реальность. Этот метод отличается высокой степенью сочетания индивидуальной и совместной работы обучающихся.

- Познавательно-дидактические игры не относятся к деловым играм. Они предполагают лишь включение изучаемого материала в необычный игровой контекст и иногда содержат лишь элементы ролевых игр. Такие игры могут проводиться в виде копирования научных, культурных, социальных явлений (конкурс знатоков, «Поле чудес», КВН и т.д.) и в виде предметно-содержательных моделей, (например, игры-путешествия, когда надо разработать рациональный маршрут, пользуясь различными картами).

- Анализ конкретных ситуаций. Конкретная ситуация – это любое событие, которое содержит в себе противоречие или вступает в противоречие с окружающей средой. Ситуации могут нести в себе как позитивный, так и отрицательный опыт. Все ситуации делятся на простые, критические и экстремальные.

- Кейс-метод (от английского case – случай, ситуация) – усовершенствованный метод анализа конкретных ситуаций, метод активного проблемно-ситуационного анализа, основанный на обучении путем решения конкретных задач – ситуаций (решение кейсов). Непосредственная цель метода case-study - обучающиеся должны проанализировать ситуацию, разобраться в сути проблем, предложить возможные решения и выбрать лучшее из них. Кейсы делятся на практические (отражающие реальные жизненные ситуации), обучающие (искусственно созданные, содержащие значительные элемент условности при отражении в нем жизни) и исследовательские (ориентированные на проведение исследовательской деятельности посредством применения метода моделирования). Метод конкретных ситуаций (метод case-study) относится к неигровым имитационным активным методам обучения.

- Тренинг (англ. training от train — обучать, воспитывать) – метод активного обучения, направленный на развитие знаний, умений и навыков и социальных установок. Тренинг – форма интерактивного обучения, целью которого является развитие компетентности межличностного и профессионального поведения в общении. Достоинство тренинга заключается в том, что он обеспечивает активное вовлечение всех участников в процесс обучения. Можно выделить основные типы тренингов по критерию направленности воздействия и изменений – навыковый, психотерапевтический, социально-психологический, бизнес-тренинг.

- Метод Сократа (Майевтика) – метод вопросов, предполагающих критическое отношение к догматическим утверждениям, называется еще как метод «сократовской иронии». Это умение извлекать скрытое в человеке знание с помощью искусных наводящих вопросов, подразумевающего короткий, простой и заранее предсказуемый ответ.

- Интерактивная лекция – выступление ведущего обучающего перед большой аудиторией с применением следующих активных форм обучения: дискуссия, беседа, демонстрация слайдов или учебных фильмов, мозговой штурм.

- Групповая, научная дискуссия, диспут Дискуссия — это целенаправленное обсуждение конкретного вопроса, сопровождающееся обменом мнениями, идеями между двумя и более лицами. Задача дискуссии - обнаружить различия в понимании вопроса и в споре установить истину. Дискуссии могут быть свободными и управляемыми. К технике управляемой дискуссии относятся: четкое определение цели, прогнозирование реакции оппонентов, планирование своего поведения, ограничение времени на выступления и их заданная очередность. Разновидностью свободной дискуссии является форум, где каждому желающему дается неограниченное время на выступление, при условии, что его выступление вызывает интерес аудитории. Каждый конкретный форум имеет свою тематику — достаточно широкую, чтобы в её пределах можно было вести многоплановое обсуждение.

- Дебаты – это чётко структурированный и специально организованный публичный обмен мыслями между двумя сторонами по актуальным темам. Это разновидность публичной дискуссии участников дебатов, направляющая на переубеждение в своей правоте третьей стороны, а не друг друга. Поэтому вербальные и невербальные средства, которые используются участниками дебатов, имеют целью получения определённого результата — сформировать у слушателей положительное впечатление от собственной позиции.

- Метод работы в малых группах. Групповое обсуждение кого-либо вопроса направлено на достижение лучшего взаимопонимания и нахождения истины. Групповое обсуждение способствует лучшему усвоению изучаемого материала. Оптимальное количество участников - 5-7 человек. Перед обучающимися ставится проблема, выделяется определенное время, в течение которого они должны подготовить аргументированный обдуманый ответ. Педагогический работник может устанавливать правила проведения группового обсуждения – задавать определенные рамки обсуждения, ввести алгоритм выработки общего мнения, назначить лидера и др.

- Круглый стол - общество, собрание в рамках более крупного мероприятия (съезда, симпозиума, конференции). Мероприятие, как правило, на которое приглашаются эксперты и специалисты из разных сфер деятельности для обсуждения актуальных вопросов. Данная

модель обсуждения, основываясь на соглашениях, в качестве итогов даёт результаты, которые, в свою очередь, являются новыми соглашениями.

- Коллоквиум - (лат. colloquium — разговор, беседа) - одна из форм учебных занятий в системе образования, имеющая целью выяснение и повышение знаний обучающихся. На коллоквиумах обсуждаются: отдельные части, разделы, темы, вопросы изучаемого курса (обычно не включаемые в тематику семинарских и других практических учебных занятий), рефераты, проекты и др. работы обучающихся. Это научные собрания, на которых заслушиваются и обсуждаются доклады. Коллоквиум – это и форма контроля, массового опроса, позволяющая преподавателю в сравнительно небольшой срок выяснить уровень знаний студентов по данной теме дисциплины. Коллоквиум проходит обычно в форме дискуссии, в ходе которой обучающимся предоставляется возможность высказать свою точку зрения на рассматриваемую проблему, учиться обосновывать и защищать ее. Аргументируя и отстаивая свое мнение, обучающийся в то же время демонстрирует, насколько глубоко и осознанно он усвоил изученный материал.

- Метод «мозговой штурм» (мозговой штурм, мозговая атака, англ. brainstorming) — оперативный метод решения проблемы на основе стимулирования творческой активности, при котором участникам обсуждения предлагают высказывать как можно большее количество вариантов решения, в том числе самых фантастичных. Затем из общего числа высказанных идей отбирают наиболее удачные, которые могут быть использованы на практике. Является методом экспертного оценивания.

- Метод проектов - это способ достижения дидактической цели через детальную разработку проблемы (технология), которая должна завершиться вполне реальным, осязаемым практическим результатом, оформленным тем или иным образом; это совокупность приёмов, действий обучающихся в их определённой последовательности для достижения поставленной задачи – решения проблемы, лично значимой для учащихся и оформленной в виде некоего конечного продукта. Основное предназначение метода проектов состоит в предоставлении учащимся возможности самостоятельного приобретения знаний в процессе решения практических задач или проблем, требующего интеграции знаний из различных предметных областей.

- Брифинг - (англ. briefing от англ. brief – короткий, недолгий) – краткая пресс-конференция, посвященная одному вопросу. Основное отличие: отсутствует презентационная часть. То есть практически сразу идут ответы на вопросы журналистов.

- Метод портфолио (итал. portfolio — 'портфель, англ. - папка для документов) - современная образовательная технология, в основе которой используется метод аутентичного оценивания результатов образовательной и профессиональной деятельности. Портфолио как подборка сертифицированных достижений, наиболее значимых работ и отзывов на них.

### **Вопросы для самоподготовки к практическим (семинарским) занятиям по разделам (темам) дисциплины (модуля)**

## **РАЗДЕЛ 1. ТЕОРИЯ И ИСТОРИЯ ПРАВ ЧЕЛОВЕКА**

### **Тема 1.1. Основные понятия в сфере прав человека**

#### **Вопросы для самоподготовки:**

1. Понятие прав человека.
2. Права человека в философском, цивилизационном, социальном, моральном, политическом и правовом измерении.
3. Права человека, глобализация, толерантность и диалог культур.
4. Классификация прав и свобод человека.
5. Источники международного права прав человека: договоры (универсальные и региональные) и обычаи.

6. Акты международных организаций и конференций, акты «мягкого права».
7. Основные принципы международного права прав человека.
8. Субъекты международного права прав человека.
9. Субъекты российского права в сфере защиты прав человека.

### **Тема 1.2. Пределы осуществления, основания и условия ограничения прав человека; соотношение международного права прав человека и российского права и отдельных отраслей международного права**

#### **Вопросы для самоподготовки:**

1. Территориальное и экстратерриториальное действие прав человека.
2. Присвоение обязательств государствам по правам человека в экстратерриториальном контексте, стандарты контроля и их критерии.
3. Пределы осуществления прав и ограничения прав человека, свобод человека.
4. Критерии, принципы и пределы правомерного ограничения прав человека.
5. Права и свободы, не подлежащие ограничению.
6. Основания и порядок ограничения прав человека в связи с чрезвычайным положением или на основании закона согласно ст. 56(1) и ст. 55(3) Конституции Российской Федерации 1993 г.
7. Оговорки и заявления в отношении договоров в области международного права прав человека.
8. Соотношение международного права прав человека и международного гуманитарного права, международного права о защите беженцев (и о внутренне перемещенных лицах), международного уголовного права.
9. Соотношение международного права прав чело, а также других отраслей международного права.
10. Соотношение международного права прав человека и национального права Российской Федерации.

### **Тема 1.3. Становление и развитие прав человека от Древнего мира до начала XX века**

#### **Вопросы для самоподготовки:**

1. История развития концепций прав человека.
2. Античный, средневековый периоды развития концепций прав человека.
3. Права человека в Новое и Новейшее время.
4. Естественнo-правовая теория прав человека.
5. Позитивистская теория прав человека.
6. Религиозные концепции прав человека.

### **Тема 1.4. Развитие прав человека в XX веке**

#### **Вопросы для самоподготовки:**

1. Революция в России и начало законодательного признания второго поколения прав человека.
2. Значение приговоров Нюрнбергского и Токийского трибуналов для защиты прав человека.
3. Устав ООН 1945 г. об утверждении веры в права человека.
4. Всеобщая Декларация прав человека 1948 г., ее содержание, история создания, историческое значение.
5. Интернационализация прав человека.



6. Признание прав человека и развитие системы гарантий в послевоенных конституциях и законодательствах многих стран.
7. Международные пакты 1966 г., их содержание.
8. Начало формирования третьего поколения прав человека.

## **РАЗДЕЛ 2. ФУНДАМЕНТАЛЬНЫЕ ПРАВА ЧЕЛОВЕКА**

### **Тема 2.1. Гражданские и политические права**

#### **Вопросы для самоподготовки:**

1. Понятие и сущность гражданских (личных прав).
2. Система гражданских прав.
3. Основные международные стандарты и нормы российского законодательства о гражданских правах.
4. Права, обеспечивающие жизнь и ценность человеческой личности.
5. Права, обеспечивающие свободу и личную безопасность.
6. Права, обеспечивающие блага личной и семейной жизни.
7. Права, обеспечивающие возможности признания человека субъектом права и гарантии равноправия.
8. Права, обеспечивающие средства правовой защиты (право на правосудие).
9. Понятие и содержание политических прав.
10. Система политических прав.
11. Права человека, связанные с управлением страной.
12. Свобода печати и массовой информации как элемент свободы мысли и слова.
13. Право на участие в общественной жизни: право на объединения.
14. Право на участие в общественной жизни: право на мирные собрания и публичные манифесты.
15. Право обращений и петиций как право и средство защиты прав и свобод.
16. Политические гарантии равноправия.

### **Тема 2.2. Экономические, социальные и культурные права**

#### **Вопросы для самоподготовки:**

1. Экономические права.
2. Право собственности.
3. Понятие собственности, ее формы. История возникновения и развития.
4. Право владения имуществом в англосаксонской и романо-германской системах права.
5. Право предпринимательства, его содержание и осуществление.
6. Права трудящихся: право на труд, свобода труда, право на справедливые и благоприятные условия труда, право на защиту от безработицы, право на равную оплату за равный труд.
7. Закрепление данных прав в законодательстве различных стран и в международных актах.
8. Права, обеспечивающие условия и средства защиты прав трудящихся: право создавать и вступать в профсоюзы, право на забастовку.
9. Международная организация труда (МОТ).
10. Социальные права человека.
11. Права, обеспечивающие достойные человека условия жизни.
12. Право на достойный уровень жизни.
13. Право на свободу от голода.
14. Специальные органы ООН и программы, содействующие развитию этих прав.

15. Право на социальное обеспечение и его реализация.
16. Развитие пенсионного законодательства.
17. Права, обеспечивающие охрану и возможности восстановления здоровья.
18. Право на наивысший достаточный уровень физического и психического здоровья.
19. Право на здоровую окружающую среду.
20. Меры по защите, охране, улучшению и восстановлению природы и права человека.
21. Деятельность ООН, государственных органов, природоохранительных обществ и общественных движений.
22. Право на отдых и досуг.

### **Тема 2.3. Коллективные права – права солидарности**

#### ***Вопросы для самоподготовки:***

1. Понятие коллективных прав
2. Право народов на самоопределение
3. Право на благоприятную окружающую среду
4. Право на развитие

### **Тема 2.4. Обязанности человека и гражданина**

#### ***Вопросы для самоподготовки:***

1. Обязанности человека: понятие, содержание и виды.
2. Обязанности человека и нравственный долг.
3. Соотношение прав человека и его обязанностей.
4. Соотношение обязанностей человека и обязанностей гражданина, механизм их реализации.
5. Юридическая природа обязанностей гражданина.
6. Конституционные обязанности гражданина, их виды в различных странах мира.

## **2. МЕТОДИЧЕСКИЕ РЕКОМЕНДАЦИИ ДЛЯ ОБУЧАЮЩИХСЯ ПО ОСВОЕНИЮ ДИСЦИПЛИНЫ (МОДУЛЯ) И САМОСТОЯТЕЛЬНОЙ РАБОТЕ**

Освоение обучающимся дисциплины (модуля) «*Наименование дисциплины (модуля)*» предполагает изучение материалов дисциплины на аудиторных занятиях и в ходе самостоятельной работы. Аудиторные занятия проходят в форме лекций, семинаров, практических и лабораторных занятий. Самостоятельная работа включает разнообразный комплекс видов и форм работы обучающихся.

Для успешного освоения дисциплины (модуля) и достижения поставленных целей необходимо внимательно ознакомиться с рабочей программы дисциплины (модуля), доступной в электронной информационно-образовательной среде РГСУ.

Следует обратить внимание на списки основной и дополнительной литературы, на предлагаемые преподавателем ресурсы информационно-телекоммуникационной сети Интернет. Эта информация необходима для самостоятельной работы обучающегося.

При подготовке к аудиторным занятиям необходимо помнить особенности каждой формы его проведения.

*Подготовка к учебному занятию лекционного типа заключается в следующем.*

С целью обеспечения успешного обучения обучающийся должен готовиться к лекции, поскольку она является важнейшей формой организации учебного процесса, поскольку:

- знакомит с новым учебным материалом;
- разъясняет учебные элементы, трудные для понимания;
- систематизирует учебный материал;
- ориентирует в учебном процессе.

С этой целью:

- внимательно прочитайте материал предыдущей лекции;
- ознакомьтесь с учебным материалом по учебнику и учебным пособиям с темой прочитанной лекции;
- внесите дополнения к полученным ранее знаниям по теме лекции на полях лекционной тетради;
- запишите возможные вопросы, которые вы зададите лектору на лекции по материалу изученной лекции;
- постарайтесь уяснить место изучаемой темы в своей подготовке;
- узнайте тему предстоящей лекции (по тематическому плану, по информации лектора) и запишите информацию, которой вы владеете по данному вопросу.

*Подготовка к занятию семинарского типа.*

При подготовке и работе во время проведения занятий семинарского типа следует обратить внимание на следующие моменты: на процесс предварительной подготовки, на работу во время занятия, обработку полученных результатов, исправление полученных замечаний.

Предварительная подготовка к учебному занятию семинарского типа заключается в изучении теоретического материала в отведенное для самостоятельной работы время, ознакомление с инструктивными материалами с целью осознания задач практического занятия, техники безопасности при работе с приборами, веществами.

Работа во время проведения учебного занятия семинарского типа включает:

- консультирование студентов преподавателями и вспомогательным персоналом с целью предоставления исчерпывающей информации, необходимой для самостоятельного выполнения предложенных преподавателем задач.
- самостоятельное выполнение заданий согласно обозначенной рабочей программой дисциплины (модуля) тематики.

*Самостоятельная работа.*

Самостоятельная работа - планируемая учебная, учебно-исследовательская, научно-исследовательская работа студентов, выполняемая во внеаудиторное (аудиторное) время по заданию и при методическом руководстве преподавателя, но без его непосредственного участия (при частичном непосредственном участии преподавателя, оставляющем ведущую роль за работой студентов).

Для более углубленного изучения темы задания для самостоятельной работы рекомендуется выполнять параллельно с изучением данной темы. При выполнении заданий по возможности используйте наглядное представление материала.

Самостоятельная работа студентов в ВУЗе является важным видом учебной и научной деятельности студента. Самостоятельная работа студентов играет значительную роль в рейтинговой технологии обучения.

К современному специалисту в области медицины общество предъявляет достаточно широкий перечень требований, среди которых немаловажное значение имеет наличие у выпускников определенных навыков (компетенций) и умения самостоятельно добывать знания из различных источников, систематизировать полученную информацию, давать оценку конкретной профессиональной ситуации. Формирование такого умения происходит в течение всего периода обучения.

В процессе самостоятельной работы студент приобретает необходимые для будущей специальности компетенции, навыки самоорганизации, самоконтроля, самоуправления, саморефлексии и становится активным самостоятельным субъектом учебной деятельности.

Самостоятельная работа студентов должна оказывать важное влияние на формирование личности будущего специалиста, его компетентность. Каждый студент самостоятельно определяет режим своей работы и меру труда, затрачиваемого на овладение учебным содержанием по каждой дисциплине. Он выполняет внеаудиторную работу по личному индивидуальному плану, в зависимости от его подготовки, времени и других условий.

***Виды самостоятельной работы.***

### ***Работа с литературой.***

При работе с книгой необходимо подобрать литературу, научиться правильно ее читать, вести записи. Для подбора литературы в библиотеке используются алфавитный и систематический каталоги. Важно помнить, что рациональные навыки работы с книгой - это всегда большая экономия времени и сил. Правильный подбор учебников рекомендуется преподавателем, читающим лекционный курс. Необходимая литература может быть также указана в методических разработках по данному курсу. Изучая материал по учебнику, следует переходить к следующему вопросу только после правильного уяснения предыдущего, описывая на бумаге все выкладки и вычисления (в том числе те, которые в учебнике опущены или на лекции даны для самостоятельного вывода). При изучении любой дисциплины большую и важную роль играет самостоятельная индивидуальная работа. Особое внимание следует обратить на определение основных понятий курса. Студент должен подробно разбирать примеры, которые поясняют такие определения, и уметь строить аналогичные примеры самостоятельно. Нужно добиваться точного представления о том, что изучаешь. Полезно составлять опорные конспекты. При изучении материала по учебнику полезно в тетради (на специально отведенных полях) дополнять конспект лекций. Там же следует отмечать вопросы, выделенные студентом для консультации с преподавателем. Выводы, полученные в результате изучения, рекомендуется в конспекте выделять, чтобы они при перечитывании записей лучше запоминались. Опыт показывает, что многим студентам помогает составление листа опорных сигналов, содержащего важнейшие и наиболее часто употребляемые формулы и понятия. Такой лист помогает запомнить формулы, основные положения лекции, а также может служить постоянным справочником для студента. Различают два вида чтения: первичное и вторичное. Первичное - это внимательное, неторопливое чтение, при котором можно остановиться на трудных местах.

Задача вторичного чтения - полное усвоение смысла целого (по счету это чтение может быть и не вторым, а третьим или четвертым). Самостоятельная работа с учебниками и книгами (а также самостоятельное теоретическое исследование проблем, обозначенных преподавателем на лекциях) – это важнейшее условие формирования у себя научного способа познания.

Чтение научного текста является частью познавательной деятельности. Ее цель – извлечение из текста необходимой информации. От того на сколько осознанна читающим собственная внутренняя установка при обращении к печатному слову (найти нужные сведения, усвоить информацию полностью или частично, критически проанализировать материал и т.п.) во многом зависит эффективность осуществляемого действия.

#### ***Методические рекомендации по составлению конспекта:***

1. Внимательно прочитайте текст. Уточните в справочной литературе непонятные слова. При записи не забудьте вынести справочные данные на поля конспекта;
2. Выделите главное, составьте план;
3. Кратко сформулируйте основные положения текста, отметьте аргументацию автора;
4. Законспектируйте материал, четко следуя пунктам плана. При конспектировании старайтесь выразить мысль своими словами. Записи следует вести четко, ясно.

5. Грамотно записывайте цитаты. Цитируя, учитывайте лаконичность, значимость мысли. В тексте конспекта желательно приводить не только тезисные положения, но и их доказательства. При оформлении конспекта необходимо стремиться к емкости каждого предложения. Мысли автора книги следует излагать кратко, заботясь о стиле и выразительности написанного. Число дополнительных элементов конспекта должно быть логически обоснованным, записи должны распределяться в определенной последовательности, отвечающей логической структуре произведения. Для уточнения и дополнения необходимо оставлять поля. Овладение навыками конспектирования требует от студента целеустремленности, повседневной самостоятельной работы.

#### ***Методические материалы по самостоятельному решению задач***

При самостоятельном решении задач нужно обосновывать каждый этап решения, исходя из теоретических положений курса. Если студент видит несколько путей решения проблемы (задачи), то нужно сравнить их и выбрать самый рациональный. Полезно до начала вычислений составить краткий план решения проблемы (задачи). Решение проблемных задач или примеров следует излагать подробно, вычисления располагать в строгом порядке, отделяя вспомогательные вычисления от основных. Решения при необходимости нужно сопровождать комментариями, схемами, чертежами и рисунками. Следует помнить, что решение каждой учебной задачи должно доводиться до окончательного логического ответа, которого требует условие, и по возможности с выводом. Полученный ответ следует проверить способами, вытекающими из существа данной задачи. Полезно также (если возможно) решать несколькими способами и сравнить полученные результаты. Решение задач данного типа нужно продолжать до приобретения твердых навыков в их решении.

### ***Методические материалы к выполнению реферата***

Реферат (от лат. referre – сообщать) – краткое изложение в письменном виде или в форме публикации доклада, содержания научного труда (трудов), литературы по теме. Работа над рефератом условно разделяется на выбор темы, подбор литературы, подготовку и защиту плана; написание теоретической части и всего текста с указанием библиографических данных используемых источников, подготовку доклада, выступление с ним. Тематика рефератов полностью связана с основными вопросами изучаемого курса.

Список литературы к темам не дается, и обучающиеся самостоятельно ведут библиографический поиск, причем им не рекомендуется ограничиваться университетской библиотекой.

Важно учитывать, что написание реферата требует от обучающихся определенных усилий. Особое внимание следует уделить подбору литературы, методике ее изучения с целью отбора и обработки собранного материала, обоснованию актуальности темы и теоретического уровня обоснованности используемых в качестве примеров фактов какой-либо деятельности.

Выбрав тему реферата, начав работу над литературой, необходимо составить план. Изучая литературу, продолжается обдумывание темы, осмысливание прочитанного, делаются выписки, сопоставляются точки зрения разных авторов и т.д. Реферативная работа сводится к тому, чтобы в ней выделились две взаимосвязанные стороны: во-первых, ее следует рассматривать как учебное задание, которое должен выполнить обучаемый, а во-вторых, как форму научной работы, творческого воображения при выполнении учебного задания.

Наличие плана реферата позволяет контролировать ход работы, избежать формального переписывания текстов из первоисточников.

Оформление реферата включает титульный лист, оглавление и краткий список использованной литературы. Список использованной литературы размещается на последней странице рукописи или печатной форме реферата. Реферат выполняется в письменной или печатной форме на белых листах формата А4 (210 x 297 мм). Шрифт Times New Roman, кегель 14, через 1,5 интервала при соблюдении следующих размеров текста: верхнее поле – 25 мм, нижнее – 20 мм, левое – 30 мм, правое – 15 мм. Нумерация страниц производится вверху листа, по центру. Титульный лист нумерации не подлежит.

Рефераты должны быть написаны простым, ясным языком, без претензий на наукообразность. Следует избегать сложных грамматических оборотов, непривычных терминов и символов. Если же такие термины и символы все-таки приводятся, то необходимо разъяснять их значение при первом упоминании в тексте реферата.

Объем реферата предполагает тщательный отбор информации, необходимой для краткого изложения вопроса. Важнейший этап – редактирование готового текста реферата и подготовка к обсуждению. Обсуждение требует хорошей ориентации в материале темы, умения выделить главное, поставить дискуссионный вопрос, привлечь внимание слушателей к интересной литературе, логично и убедительно изложить свои мысли.

Рефераты обязательно подлежат защите. Процедура защиты начинается с определения оппонентов защищающего свою работу. Они стремятся дать основательный анализ работы

обучающимся, обращают внимание на положительные моменты и недостатки реферата, дают общую оценку содержанию, форме преподнесения материала, характеру использованной литературы. Иногда они дополняют тот или иной раздел реферата. Последнее особенно ценно, ибо говорит о глубоком знании обучающимся-оппонентом изучаемой проблемы.

Обсуждение не ограничивается выслушиванием оппонентов. Другие обучающиеся имеют право уточнить или опровергнуть какое-либо утверждение. Преподаватель предлагает любому обучающемуся задать вопрос по существу доклада или попытаться подвести итог обсуждению.

### **Алгоритм работы над рефератом**

#### **1. Выбор темы**

Тема должна быть сформулирована грамотно (с литературной точки зрения);

В названии реферата следует поставить четкие рамки рассмотрения темы;

Желательно избегать слишком длинных названий;

Следует по возможности воздерживаться от использования в названии спорных с научной точки зрения терминов, излишней наукообразности, а также чрезмерного упрощения формулировок.

2. Реферат следует составлять из пяти основных частей: введения; основной части; заключения; списка литературы; приложений.

#### **3. Основные требования к введению:**

Во введении не следует концентрироваться на содержании; введение должно включать краткое обоснование актуальности темы реферата, где требуется показать, почему данный вопрос может представлять научный интерес и есть ли связь представляемого материала с современностью. Таким образом, тема реферата должна быть актуальна либо с научной точки зрения, либо с современных позиций.

Очень важно выделить цель, а также задачи, которые требуется решить для выполнения цели.

Введение должно содержать краткий обзор изученной литературы, в котором указывается взятый из того или иного источника материал, кратко анализируются изученные источники, показывается их сильные и слабые стороны;

Объем введения составляет две страницы текста.

#### **4. Требования к основной части реферата:**

Основная часть содержит материал, отобранный для рассмотрения проблемы;

Также основная часть должна включать в себя собственно мнение обучающихся и сформулированные самостоятельные выводы, опирающиеся на приведенные факты;

Материал, представленный в основной части, должен быть логически изложен и распределен по параграфам, имеющим свои названия;

В изложении основной части необходимо использовать сноски (в первую очередь, когда приводятся цифры и чьи-то цитаты);

Основная часть должна содержать иллюстративный материал (графики, таблицы и т. д.);

Объем основной части составляет около 10 страниц.

#### **5. Требования к заключению:**

В заключении формулируются выводы по параграфам, обращается внимание на выдвинутые во введении задачи и цели;

Заключение должно быть четким, кратким, вытекающим из содержания основной части.

#### **6. Требования к оформлению списка литературы (по ГОСТу):**

Необходимо соблюдать правильность последовательности записи источников: сначала следует писать фамилию, а после инициалы; название работы не ставится в кавычки; после названия сокращенно пишется место издания; затем идет год издания; наконец, называется процитированная страница.

### ***Критерии оценки реферата***

Обучающийся, защищающий реферат, должен рассказать о его актуальности, поставленных целях и задачах, изученной литературе, структуре основной части, сделанных в ходе работы выводах.

По окончании выступления ему может быть задано несколько вопросов по представленной проблеме.

Оценка складывается из соблюдения требований к реферату, грамотного раскрытия темы, умения четко рассказывать о представленном реферате, способности понять суть задаваемых по работе вопросов и найти точные ответы на них.

#### ***Методические материалы к выполнению эссе***

Эссе – литературное произведение небольшого объема, обычно прозаическое, свободной композиции, передающее индивидуальные впечатления, суждения, соображения автора о той или иной проблеме, теме, о том или ином событии или явлении. Это вид самостоятельной исследовательской работы обучающихся, с целью углубления и закрепления теоретических знаний и освоения практических навыков. Цель эссе состоит в развитии самостоятельного творческого мышления и письменного изложения собственных мыслей. При написании эссе обучающийся должен представить развернутый письменный ответ на теоретический или практический актуальный вопрос, объявленный преподавателем в аудитории непосредственно перед ее написанием. В процессе написания эссе разрешается пользоваться нормативно-правовыми актами, конспектом лекций (в печатном виде). Использование интернет-ресурсов не допускается. Темы эссе преподаватель предлагает из числа тех, которые обучающиеся уже рассматривали на лекциях или семинарских занятиях, исходя из содержания заданий в составе оценочных средств. По решению преподавателя, в качестве темы эссе может быть выбрана одна или несколько тем, которые могут быть распределены между обучающимися по желанию.

Требования к выполнению эссе:

1. Проводится письменно.

2. Эссе выполняется на компьютере (гарнитура Times New Roman, шрифт 14) через 1,5 интервала с полями: верхнее, нижнее – 2; правое – 3; левое – 1,5. Отступ первой строки абзаца – 1,25. Сноски – постраничные. Таблицы и рисунки встраиваются в текст работы. При этом обязательный заголовок таблицы надо размещать над табличным полем, а рисунки сопровождать подрисуночными подписями. При включении в эссе нескольких таблиц и/или рисунков их нумерация обязательна. Обязательна и нумерация страниц. Их целесообразно проставлять внизу страницы – по середине или в правом углу. Номер страницы не ставится на титульном листе, но в общее число страниц он включается. Объем эссе, без учета приложений, не должен превышать 5 страниц. Значительное превышение установленного объема является недостатком работы и указывает на то, что обучающийся не сумел отобрать и переработать необходимый материал.

3. Работа должна содержать собственные умозаключения по сути поставленной проблемы, включать самостоятельно проведенный анализ по сути этой проблемы, выводы, обобщающие авторскую позицию по поставленной проблеме.

#### ***Критерии оценки эссе:***

«Отлично» – исключительные знания материала, абсолютное понимание сути, безукоризненное знание основных понятий и положений, логически и лексически грамотно изложенный, содержательный, аргументированный, конкретный и исчерпывающий ответ.

«Хорошо» – глубокие знания материала, правильное понимание сути, знание основных понятий и положений, содержательный, полный и конкретный ответ.

«Удовлетворительно» – твердые, но недостаточно полные знания, верное понимание сути, в целом правильный ответ.

«Неудовлетворительно» – непонимание сущности задания, грубые ошибки в ответе.

#### ***Методические материалы по выполнению тестирования.***

Тестовые задания содержат вопросы и 3-4 варианта ответа по базовым положениям изучаемой темы/раздела, составлены с расчетом на знания, полученные обучающимся в процессе изучения темы/раздела.

Тестовые задания выполняются в письменной форме и сдаются преподавателю, ведущему дисциплину (модуль). На выполнение тестовых заданий обучающимся отводится 45 минут.

При обработке результатов оценочной процедуры используются: критерии оценки по содержанию и качеству полученных ответов, ключи, оценочные листы.

#### ***Критерии оценки теста:***

«Зачтено» - если обучающийся правильно выполнил не менее 2/3 всей работы или допустил не более одной грубой ошибки и двух недочетов, не более одной грубой и одной негрубой ошибки, не более трех негрубых ошибок, одной негрубой ошибки и трех недочетов, при наличии четырех-пяти недочетов.

«Не зачтено» - если число ошибок и недочетов превысило норму для оценки 3 или правильно выполнено менее 2/3 всей работы.

#### ***Методические материалы по выполнению доклада.***

Рекомендуется следующая структура доклада:

1. титульный лист, содержание доклада;
2. краткое изложение;
3. цели и задачи;
4. изложение характера исследований и рассмотренных проблем, гипотезы, спорные вопросы;
5. источники информации, методы сбора и анализа данных, степень их полноты и достоверности;
6. анализ и толкование полученных в работе результатов;
7. выводы и оценки;
8. библиография и приложения.

Время выступления докладчика не должно превышать 10 минут.

Основные требования к оформлению доклада:

- титульный лист должен включать название доклада, наименование предметной (цикловой) комиссии, фамилию обучающегося;
- все использованные литературные источники сопровождаются библиографическим описанием;
- приводимая цитата из источника берется в кавычки (оформляются сноски);
- единицы измерения должны применяться в соответствии с действующими стандартами;
- все названия литературных источников следует приводить в соответствии с новейшими изданиями;
- рекомендуется включение таблиц, графиков, схем, если они отражают основное содержание или улучшают ее наглядность;
- названия фирм, учреждений, организаций и предприятий должны именоваться так, как они указываются в источнике;

#### ***Критерии оценки доклада***

При выполнении доклада обучающийся должен продемонстрировать умение кратко излагать прочитанный материал, а также умение обобщать и анализировать материал по теме доклада.

#### ***Презентация***

##### ***Методические материалы к презентациям***

1. Объем презентации 10 -20 слайдов.
2. На титульном слайде должно быть отражено:
  - наименование факультета;
  - тема презентации;



- фамилия, имя, отчество, направление подготовки/ специальность, направленность (профиль)/ специализация, форма обучения, номер группы автора презентации;
- фамилия, имя, отчество, степень, звание, должность руководитель работы;
- год выполнения работы.

3. В презентации должны быть отражены обоснование актуальности представляемого материала, цели и задачи работы.

4. Содержание презентации должно включать наиболее значимый материал доклада, а также, при необходимости, таблицы, диаграммы, рисунки, фотографии, карты, видео – вставки, звуковое сопровождение.

5. Заключительный слайд должен содержать информацию об источниках информации для презентации.

#### ***Критерии оценки презентации***

1. Объём презентации 10 -20 слайдов.
2. Правильность оформления титульного слайда.
3. Актуальность отобранного материала, обоснованность формулировки цели и задач работы.

4. Наглядность и логичность презентации, обоснованность использования таблиц, диаграмм, рисунков, фотографий, карт, видео – вставок, звукового сопровождения; правильный выбор шрифтов, фона, других элементов дизайна слайда.

5. Объём и качество источников информации (не менее 2-х интернет – источников и не менее 2-х литературных источников).

#### ***Методические материалы по подготовке к опросу***

Самостоятельная работа обучающихся включает подготовку к опросу на практических занятиях. Для этого обучающийся изучает лекции, основную и дополнительную литературу, публикации, информацию из Интернет-ресурсов.

Тема и вопросы к практическим занятиям, вопросы для самоконтроля содержатся в рабочей программе и доводятся до студентов заранее.

Для подготовки к опросу обучающемуся необходимо ознакомиться с материалом, посвященным теме практического занятия, в учебнике или другой рекомендованной литературе, конспекте лекции, обратить внимание на усвоение основных понятий дисциплины, выявить неясные вопросы и подобрать дополнительную литературу для их освещения.

#### ***Критерии оценки опроса***

«Отлично»:

- дан полный, развернутый ответ на поставленный вопрос;
- в ответе прослеживается четкая структура, логическая последовательность, отражающая сущность раскрываемых понятий, теорий, явлений;
- знание по предмету демонстрируются на фоне понимания его в системе данной науки и междисциплинарных связей;
- свободное владение терминологией;
- ответы на дополнительные вопросы четкие, краткие;

«Хорошо»:

- дан полный, развернутый ответ на поставленный вопрос, показано умение выделять существенные и несущественные признаки, причинно-следственные связи;
- ответ недостаточно логичен с единичными ошибками в частности, исправленные студентом с помощью преподавателя;
- единичные ошибки в терминологии;
- ответы на дополнительные вопросы правильные, недостаточно полные и четкие.

«Удовлетворительно»:

- ответ не полный, с ошибками в деталях, умение раскрыть значение обобщённых знаний не показано, речевое оформление требует поправок, коррекции;

– логика и последовательность изложения имеют нарушения, студент не способен самостоятельно выделить существенные и несущественные признаки и причинно-следственные связи;

- ошибки в раскрываемых понятиях, терминах;
- студент не ориентируется в теме, допускает серьезные ошибки;
- студент не может ответить на большую часть дополнительных вопросов.

«Неудовлетворительно»:

– ответ представляет собой разрозненные знания с существенными ошибками по вопросу;

– присутствуют фрагментарность, нелогичность изложения, студент не осознает связь обсуждаемого вопроса с другими объектами дисциплины, речь неграмотная;

- незнание терминологии;
- ответы на дополнительные вопросы неправильные.

### ***Методические материалы по выполнению практического задания***

При выполнении практического задания обучающийся придерживается следующего алгоритма:

1. Записать дату, тему и цель задания;
2. Ознакомиться с правилами и условия выполнения практического задания;
3. Повторить теоретические задания, необходимые для рациональной работы и других практических действий, используя конспекты лекций и рекомендованную литературу, представленной в программе;
4. Выполнить работу по предложенному алгоритму действий;
5. Обобщить результаты работы, сформулировать выводы / дать ответы на контрольные вопросы;

Работа должна быть выполнена грамотно, с соблюдением культуры изложения. При использовании данных из учебных, методических пособий и другой литературы, периодических изданий, Интернет-источников должны иметься ссылки на вышеперечисленные.

#### ***Критерии оценки практического задания:***

«Отлично» – правильный ответ, дается четкое обоснование принятому решению; рассуждения четкие последовательные логические; используются ссылки на полученные при изучении дисциплины знания; правильно используются формулы, понятия, процедуры, имеющие прямое отношение к задаче для подтверждения принятого решения.

«Хорошо» – правильный ответ, дается обоснование принятому решению; но с не существенными ошибками, в рассуждениях отсутствует логическая последовательность; используются ссылки на полученные при изучении дисциплины знания, правильно используются формулы, понятия, процедуры, имеющие прямое отношение к задаче для подтверждения принятого решения.

«Удовлетворительно» – правильный ответ, допускаются грубые ошибки в обосновании принятого решения; рассуждения не последовательные сумбурные; используются ссылки на полученные при изучении дисциплины знания; используются формулы, процедуры, понятия, имеющие прямое значение для подтверждения принятого решения, однако, при обращении к ним допускаются серьезные ошибки, студент не может правильно ими воспользоваться.

«Неудовлетворительно, не зачтено» – ответ неверный, отсутствует обоснование принятому решению; студент демонстрирует полное непонимание сути вопроса.

#### ***Для оценки решения ситуационной задачи (аналитического задания):***

Оценка «отлично» выставляется, если задача решена грамотно, ответы на вопросы сформулированы четко. Эталонный ответ полностью соответствует решению студента, которое хорошо обосновано теоретически.

Оценка «хорошо» выставляется, если задача решена, ответы на вопросы сформулированы не достаточно четко. Решение студента в целом соответствует эталонному ответу, но не достаточно хорошо обосновано теоретически.

Оценка «удовлетворительно» выставляется, если задача решена не полностью, ответы не содержат всех необходимых обоснований решения.

Оценка «неудовлетворительно» выставляется, если задача не решена или имеет грубые теоретические ошибки в ответе на поставленные вопросы.

### ***Методические указания для подготовки к промежуточной аттестации***

Изучение учебных дисциплин (модулей) завершается зачетом. Подготовка к промежуточной аттестации способствует закреплению, углублению и обобщению знаний, получаемых, в процессе обучения, а также применению их к решению практических задач. Готовясь к зачету, студент ликвидирует имеющиеся пробелы в знаниях, углубляет, систематизирует и упорядочивает свои знания. На зачете студент демонстрирует то, что он освоил в процессе обучения по дисциплине (модулю).

Вначале следует просмотреть весь материал по дисциплине (модулю), отметить для себя трудные вопросы. Обязательно в них разобраться. В заключение еще раз целесообразно повторить основные положения, используя при этом листы опорных сигналов. Систематическая подготовка к занятиям в течение семестра позволит использовать время промежуточной аттестации для систематизации знаний.

## **3. МЕТОДИЧЕСКИЕ МАТЕРИАЛЫ, ОПРЕДЕЛЯЮЩИЕ ПРОЦЕДУРЫ ОЦЕНИВАНИЯ ЗНАНИЙ, УМЕНИЙ, НАВЫКОВ И (ИЛИ) ОПЫТА ДЕЯТЕЛЬНОСТИ, ХАРАКТЕРИЗУЮЩИХ ЭТАПЫ ФОРМИРОВАНИЯ КОМПЕТЕНЦИЙ**

### ***3.1. Организационные основы применения балльно-рейтинговой системы оценки успеваемости обучающихся по дисциплине (модулю)***

Оценка качества освоения обучающимися дисциплины (модуля) реализуется в формате балльно-рейтинговой системы оценки успеваемости обучающихся (БРСО).

БРСО в ходе текущего контроля успеваемости и промежуточной аттестации осуществляется по 100-балльной шкале.

Академический рейтинг обучающегося по дисциплине (модулю) складывается из результатов:

– текущего контроля успеваемости (максимальный текущий рейтинг обучающегося 80 рейтинговых баллов);

– промежуточной аттестации (максимальный рубежный рейтинг обучающегося 20 рейтинговых баллов).

Условия оценки освоения обучающимся дисциплины (модуля) в формате БРСО доводятся преподавателем до сведения обучающихся на первом учебном занятии, а также размещены в свободном доступе в электронной информационно-образовательной среде Университета.

### ***3.2. Проведение текущего контроля успеваемости обучающихся по дисциплине (модулю) в соответствии с балльно-рейтинговой системой оценки успеваемости обучающегося***

В течение учебного семестра до промежуточной аттестации на основании утвержденной рабочей программы дисциплины (модуля) формируется текущий рейтинг обучающегося. Текущий рейтинг обучающегося складывается как сумма рейтинговых баллов, полученных им в течение учебного семестра по всем видам учебных занятий по учебной дисциплине.

В процессе текущего контроля оцениваются следующие действия обучающегося, направленные на освоение компетенций в рамках изучения учебной дисциплины:

– академическая активность (посещаемость учебных занятий, самостоятельное изучение содержания учебной дисциплины в электронной информационно-образовательной среде, соблюдение сроков сдачи практических заданий и текущих контрольных мероприятий и др.);

– выполнение и сдача текущих и итогового практических заданий (эссе, рефераты, творческие задания, кейс-задания, лабораторные работы, расчетные задания и др., активное участие в групповых интерактивных занятиях (дискуссии, WiKi-проекты и др.), защита проектов и др.);

– прохождение рубежей текущего контроля, включая соблюдение графика их прохождения в электронной информационно-образовательной среде.

Для планирования расчета текущего рейтинга обучающегося используются следующие пропорции:

<b>Вид учебного действия</b>	<b>Максимальная рейтинговая оценка, баллов</b>
академическая активность	10
практические задания	40
<i>из них: текущие практические задания</i>	20
<i>итоговое практическое задание</i>	20
рубежи текущего контроля	30
<b>ИТОГО:</b>	<b>80</b>

В течение учебного семестра по дисциплине (модулю) обучающимся должен быть накоплен текущий рейтинг не менее 52 рейтинговых баллов (65% от максимального значения текущего рейтинга).

Необходимыми условиями допуска обучающегося к промежуточной аттестации по дисциплине являются положительное прохождение обучающимся не менее 65% рубежей текущего контроля с накоплением не менее 65% максимального рейтингового балла за каждый рубеж текущего контроля и положительное выполнение итогового практического задания с накоплением не менее 65% максимального рейтингового балла, установленного за итоговое практическое задание.

Невыполнение вышеуказанных условий является текущей академической задолженностью, которая должна быть ликвидирована обучающимся до контрольного мероприятия промежуточной аттестации.

Сведения о наличии у обучающихся текущей академической задолженности, сроках и порядке добора рейтинговых баллов для её ликвидации доводятся до обучающихся педагогическим работником.

В случае неликвидации текущей академической задолженности, педагогический работник обязан во время контрольного мероприятия промежуточной аттестации поставить обучающемуся 0 рейтинговых баллов. В этом случае ликвидация текущей академической задолженности возможна в периоды проведения повторной промежуточной аттестации.

### **3.3. Проведение промежуточной аттестации обучающихся по дисциплине (модулю) в соответствии с балльно-рейтинговой системой оценки успеваемости обучающегося**

Промежуточная аттестация по дисциплине (модулю) проводится в соответствии с Положением о промежуточной аттестации обучающихся по основным профессиональным образовательным программам высшего образования – программам бакалавриата в Российском государственном социальном университете и Положением о балльно-рейтинговой системе оценки успеваемости обучающихся по основным профессиональным образовательным программам высшего образования - программам бакалавриата в Российском государственном социальном университете.

На промежуточную аттестацию отводится 20 рейтинговых баллов.

Ответы обучающегося на контрольном мероприятии промежуточной аттестации оцениваются педагогическим работником по 20 - балльной шкале, а итоговая оценка по дисциплине (модулю) выставляется по системе зачтено/не зачтено.

Критерии выставления оценки определяются Положением о балльно-рейтинговой системе оценки успеваемости обучающихся по основным профессиональным образовательным программам высшего образования - программам бакалавриата в Российском государственном социальном университете.

В процессе определения рубежного рейтинга обучающегося используется следующая шкала:

<b>Рубежный рейтинг</b>	<b>Критерии оценки освоения обучающимся учебной дисциплины в ходе контрольных мероприятий промежуточной аттестации</b>
19-20 рейтинговых баллов	обучающийся глубоко и прочно усвоил программный материал, исчерпывающе, последовательно, грамотно и логически стройно его излагает, тесно увязывает с задачами и будущей деятельностью, не затрудняется с ответом при видоизменении задания, свободно справляется с задачами и практическими заданиями, правильно обосновывает принятые решения, умеет самостоятельно обобщать и излагать материал, не допуская
16-18 рейтинговых баллов	обучающийся твердо знает программный материал, грамотно и по существу излагает его, не допуская существенных неточностей в ответе на вопрос, может правильно применять теоретические положения и владеет необходимыми умениями и навыками при выполнении практических
13-15 рейтинговых баллов	обучающийся освоил основной материал, но не знает отдельных деталей, допускает неточности, недостаточно правильные формулировки, нарушает последовательность в изложении программного материала и испытывает затруднения в выполнении практических заданий
1-12 рейтинговых баллов	обучающийся не знает значительной части программного материала, допускает существенные ошибки, с большими затруднениями выполняет практические задания
0 рейтинговых баллов	не аттестован

Если результат контроля успеваемости в рамках проведения контрольных мероприятий промежуточной аттестации (рубежный рейтинг обучающегося) неудовлетворительный (получено менее 13 рейтинговых баллов), то промежуточная аттестация по учебной дисциплине (модулю) невозможна даже при наличии высокого текущего рейтинга, полученного по итогам текущего контроля по учебной дисциплине (модулю).

## ЛИСТ РЕГИСТРАЦИИ ИЗМЕНЕНИЙ

№ п/п	Содержание изменения	Реквизиты документа об утверждении изменения	Дата введения изменения
1.			
2.			
3.			
4.			



Министерство науки и высшего образования Российской Федерации  
Федеральное государственное бюджетное образовательное учреждение  
высшего образования  
«Российский государственный социальный университет»

УТВЕРЖДАЮ

Заведующая кафедрой

*Скороходова Елена Юрьевна*

«27» апреля 2023 года

МЕТОДИЧЕСКИЕ МАТЕРИАЛЫ ПО ДИСЦИПЛИНЕ (МОДУЛЮ)

## РУССКИЙ ЯЗЫК И КУЛЬТУРА РЕЧИ

Направление подготовки  
*«Программная инженерия»*

Направленность  
*«Разработка и внедрение программного обеспечения»*

ОБРАЗОВАТЕЛЬНАЯ ПРОГРАММА ВЫСШЕГО ОБРАЗОВАНИЯ - ПРОГРАММА  
БАКАЛАВРИАТА

Форма обучения  
*Очная, очно-заочная, заочная*

Москва 2023

Методические материалы по дисциплине (модулю) «Русский язык и культура речи» разработаны на основании федерального государственного образовательного стандарта высшего образования – *бакалавриата* по направлению подготовки 09.03.04 Программная инженерия, утвержденного приказом Министерства образования и науки Российской Федерации от 19.09.2017г. № 920 учебного плана по основной профессиональной образовательной программе высшего образования - программе *бакалавриата* по направлению подготовки 09.03.04 *Программная инженерия* (далее – «ОПОП»).

Методические материалы по дисциплине (модулю) разработаны рабочей группой в составе: Скороходова Елена Юрьевна, доктор филологических наук, доцент; Алешина Лариса Николаевна, кандидат филологических наук, доцент.

Методические материалы по дисциплине (модулю) обсуждены и утверждены на заседании кафедры русского языка и литературы  
Протокол № 7 от «27» апреля 2023 года

Зав. кафедрой русского  
языка и литературы,  
доктор филологических наук,  
доцент

Е.Ю.Скороходова

Методические материалы по дисциплине (модулю) рецензированы и рекомендованы к утверждению:

Доктор филологических наук, доцент  
кафедры русской словесности и  
межкультурной коммуникации  
Государственного института  
русского языка им. А.С.Пушкина

Л.В.Селезнева

(подпись)

Доктор педагогических наук,  
профессор кафедры иностранных  
языков и культур РГСУ

Л.А.Апанасюк

(подпись)



## СОДЕРЖАНИЕ

1. МЕТОДИЧЕСКИЕ МАТЕРИАЛЫ К ЛЕКЦИОННЫМ, СЕМИНАРСКИМ/ПРАКТИЧЕСКИМ ЗАНЯТИЯМ.....	4
1.1. Методические материалы к проведению лекционных занятий по дисциплине (модулю).....	4
1.2. Методические материалы по подготовке к практическим занятиям по дисциплине (модулю).....	5
1.3. Учебно-наглядные пособия по разделам (темам) дисциплины (модуля).....	9
2. МЕТОДИЧЕСКИЕ РЕКОМЕНДАЦИИ ДЛЯ ОБУЧАЮЩИХСЯ ПО ОСВОЕНИЮ ДИСЦИПЛИНЫ (МОДУЛЯ) И САМОСТОЯТЕЛЬНОЙ РАБОТЕ.....	22
3. МЕТОДИЧЕСКИЕ МАТЕРИАЛЫ, ОПРЕДЕЛЯЮЩИЕ ПРОЦЕДУРЫ ОЦЕНИВАНИЯ ЗНАНИЙ, УМЕНИЙ, НАВЫКОВ И (ИЛИ) ОПЫТА ДЕЯТЕЛЬНОСТИ, ХАРАКТЕРИЗУЮЩИХ ЭТАПЫ ФОРМИРОВАНИЯ КОМПЕТЕНЦИЙ.....	31
3.1. Организационные основы применения балльно-рейтинговой системы оценки успеваемости обучающихся по дисциплине (модулю).....	32
3.2. Проведение текущего контроля успеваемости обучающихся по дисциплине (модулю) в соответствии с балльно-рейтинговой системой оценки успеваемости обучающегося.....	32
3.3. Проведение промежуточной аттестации обучающихся по дисциплине (модулю) в соответствии с балльно-рейтинговой системой оценки успеваемости обучающегося.....	33
Приложение № 1 к методическим материалам по дисциплине (модулю). Конспекты лекционных занятий по дисциплине (модулю).....	35
Приложение № 2 к методическим материалам по дисциплине (модулю). Конспекты практических (семинарских) занятий по дисциплине (модулю).....	52
Приложение № 3 к методическим материалам по дисциплине (модулю). Учебно-наглядные пособия по дисциплине (модулю).....	58
ЛИСТ РЕГИСТРАЦИИ ИЗМЕНЕНИЙ.....	61

# 1. МЕТОДИЧЕСКИЕ МАТЕРИАЛЫ К ЛЕКЦИОННЫМ, СЕМИНАРСКИМ/ПРАКТИЧЕСКИМ ЗАНЯТИЯМ

## 1.1. Методические материалы к проведению лекционных занятий по дисциплине (модулю)

Лекция - один из методов обучения, одна из основных системообразующих форм организации учебного процесса в вузе. Лекционное занятие представляет собой систематическое, последовательное, монологическое изложение педагогическим работником учебного материала, как правило, теоретического характера. Такое занятие представляет собой элемент технологии представления учебного материала путем логически стройного, систематически последовательного и ясного изложения.

Цель лекции – организация целенаправленной познавательной деятельности обучающихся по овладению программным материалом дисциплины (модуля). Чтение курса лекций позволяет дать связанное, последовательное изложение материала в соответствии с новейшими данными науки, сообщить слушателям основное содержание предмета в целостном, систематизированном виде. В ряде случаев лекция выполняет функцию основного источника информации: при отсутствии учебников и учебных пособий, чаще по новым курсам; в случае, когда новые научные данные по той или иной теме не нашли отражения в учебниках; отдельные разделы и темы очень сложны для самостоятельного изучения. В таких случаях только лектор может методически помочь обучающимся в освоении сложного материала.

Возможные формы проведения лекций:

- Вводная лекция – один из наиболее важных и трудных видов лекции при чтении систематических курсов. От успеха этой лекции во многом зависит успех усвоения всего курса. Она может содержать: определение дисциплины (модуля); краткую историческую справку о дисциплине (модуле); цели и задачи дисциплины (модуля), ее роль в общей системе обучения и связь со смежными дисциплинами (модулями); основные проблемы (понятия и определения) данной науки; основную и дополнительную учебную литературу; особенности самостоятельной работы обучающихся над дисциплиной (модулем) и формы участия в научно-исследовательской работе; отчетность по курсу.

- Информационная лекция ориентирована на изложение и объяснение обучающимся научной информации, подлежащей осмыслению и запоминанию. Это самый традиционный тип лекций в практике высшей школы.

- Заключительная лекция предназначена для обобщения полученных знаний и раскрытия перспектив дальнейшего развития данной науки.

- Обзорная лекция – это систематизация научных знаний на высоком уровне, допускающая большое число ассоциативных связей в процессе осмысления информации, излагаемой при раскрытии внутрисубъектной и межпредметной связей, исключая детализацию и конкретизацию. Как правило, стержень излагаемых теоретических положений составляет научно-понятийная и концептуальная основа всего курса или крупных его разделов.

- Лекция-беседа - непосредственный контакт педагогического работника с аудиторией - диалог. По ходу лекции педагогический работник задает вопросы для выяснения мнений и уровня осведомленности обучающихся по рассматриваемой проблеме.

- Лекция-дискуссия - свободный обмен мнениями в ходе изложения лекционного материала. Педагогический работник активизирует участие в обсуждении отдельными вопросами, сопоставляет между собой различные мнения и тем самым развивает дискуссию, стремясь направить ее в нужное русло.

- Лекция с применением обратной связи включает в себе то, что в начале и конце каждого раздела лекции задаются вопросы. Первый - для того, чтобы узнать, насколько обучающиеся ориентируются в излагаемом материале, вопрос в конце раздела предназначен для выяснения степени усвоения только что изложенного материала. При

неудовлетворительных результатах контрольного опроса педагогический работник возвращается к уже прочитанному разделу, изменив при этом методику подачи материала.

- Проблемная лекция опирается на логику последовательно моделируемых проблемных ситуаций путем постановки проблемных вопросов или предъявления проблемных задач. Проблемный вопрос - это диалектическое противоречие, требующее для своего решения размышления, сравнения, поиска, приобретения и применения новых знаний. Проблемная задача содержит дополнительную вводную информацию и при необходимости некоторые ориентиры поиска ее решения.

- Программированная лекция - консультация – педагогический работник сам составляет и предлагает обучающимся вопросы. На подготовленные вопросы педагогический работник сначала просит ответить обучающихся, а затем проводит анализ и обсуждение неправильных ответов. В лекциях можно использовать наглядные материалы, а также подготовить презентацию. Что касается презентации, то в качестве визуальной поддержки ее можно органично интегрировать во все вышеупомянутые лекции. В то же время лекцию-презентацию возможно выделить и в качестве самостоятельной формы. Лекция-презентация должна отражать суть основных и (или) проблемных вопросов лекции, на которые особо следует обратить внимание обучающихся. В условиях применения активного метода проведения занятий презентация представляется весьма удачным способом донесения информации до слушателей. Единственное, на что следует обратить внимание при подготовке слайдов, - это их оформление и текст. Слайд не должен быть перегружен картинками и лишней информацией, которая будет отвлекать от основного аспекта того или иного вопроса лекции. Во время лекции можно задавать вопросы аудитории в отношении того или иного слайда, тем самым еще больше вовлекая обучающихся в проблематику.

### Краткое содержание лекционных занятий

Наименование разделов и тем	Содержание учебного материала
<b>РАЗДЕЛ 1.</b>	
Тема 1.1. Русский язык как государственный язык Российской Федерации. Языковая политика. Происхождение и функции языка в современном обществе.	Происхождение и основные функции языка в современном обществе. Язык как естественная и небиологическая система знаков. Социальная природа языка. Этапы культурного развития языка. Литературный язык и государственный язык. Взаимодействие языка и общества. Языковая политика.
Тема 1.2. Основные аспекты культуры речи – нормативный, коммуникативный, этический. Виды норм. Основные принципы русской орфографии.	Основные аспекты культуры речи – нормативный, коммуникативный, этический. Виды норм и уровни языковой системы. Нормы устной и письменной речи. Основные принципы русской орфографии: морфологический, фонетический, традиционный, дифференцирующий.
Тема 1.3. Функциональные стили русского литературного языка как типовые коммуникативные ситуации. Особенности построения текстов разных стилей.	Коммуникативный аспект культуры речи. Функциональные стили и функциональные разновидности русского литературного языка как типовые коммуникативные ситуации. Язык художественной литературы и литературный язык. Особенности разговорной речи. Научный стиль и терминология. Официально-деловой стиль и виды документов.

#### *1.2. Методические материалы по подготовке к практическим занятиям по дисциплине (модулю)*

Практические (семинарские) занятия - одна из форм учебного занятия, направленная на развитие самостоятельности обучающихся и приобретение умений и навыков. Данные

учебные занятия углубляют, расширяют, детализируют полученные ранее знания. Практическое занятие предполагает выполнение обучающимися по заданию и под руководством преподавателей одной или нескольких практических работ.

Цель практических занятий и семинаров состоит в развитии познавательных способностей, самостоятельности мышления и творческой активности обучающихся; углублении, расширении, детализировании знаний, полученных на лекции в обобщенной форме, и содействии выработке навыков профессиональной деятельности. В отдельных случаях на практических занятиях и семинарах руководителем занятия сообщаются дополнительные знания.

Для достижения поставленных целей и решения требуемого перечня задач практические занятия и семинары проводятся традиционными технологиями или с использованием активных и интерактивных образовательных технологий.

Возможные формы проведения практических (семинарских) занятий:

- Деловая игра - это метод группового обучения совместной деятельности в процессе решения общих задач в условиях максимально возможного приближения к реальным проблемным ситуациям. Имитационные игры - на занятиях имитируется деятельность какой-либо организации, предприятия или его подразделения. Имитироваться могут события, конкретная деятельность людей (деловое совещание, обсуждение плана) и обстановка, условия, в которых происходит событие или осуществляется деятельность (кабинет начальника цеха, зал заседаний). Исполнение ролей (ролевые игры) - в этих играх отрабатывается тактика поведения, действий, выполнение функций и обязанностей конкретного лица. Для проведения игр с исполнением роли разрабатывается модель-пьеса ситуации, между студентами распределяются роли с «обязательным содержанием», характеризующиеся различными интересами; в процессе их взаимодействия должно быть найдено компромиссное решение. «Деловой театр» (метод инсценировки) - в нем разыгрывается какая-либо ситуация, поведение человека в этой обстановке, обучающийся должен вжиться в образ определенного лица, понять его действия, оценить обстановку и найти правильную линию поведения. Основная задача метода инсценировки - научить ориентироваться в различных обстоятельствах, давать объективную оценку своему поведению, учитывать возможности других людей, влиять на их интересы, потребности и деятельность, не прибегая к формальным атрибутам власти, к приказу.

- Игровое проектирование - является практическим занятием или циклом занятий, суть которых состоит в разработке инженерного, конструкторского, технологического и других видов проектов в игровых условиях, максимально воссоздающих реальность. Этот метод отличается высокой степенью сочетания индивидуальной и совместной работы обучающихся.

- Познавательно-дидактические игры не относятся к деловым играм. Они предполагают лишь включение изучаемого материала в необычный игровой контекст и иногда содержат лишь элементы ролевых игр. Такие игры могут проводиться в виде копирования научных, культурных, социальных явлений (конкурс знатоков, «Поле чудес», КВН и т.д.) и в виде предметно-содержательных моделей, (например, игры-путешествия, когда надо разработать рациональный маршрут, пользуясь различными картами).

- Анализ конкретных ситуаций. Конкретная ситуация – это любое событие, которое содержит в себе противоречие или вступает в противоречие с окружающей средой. Ситуации могут нести в себе как позитивный, так и отрицательный опыт. Все ситуации делятся на простые, критические и экстремальные.

- Кейс-метод (от английского case – случай, ситуация) – усовершенствованный метод анализа конкретных ситуаций, метод активного проблемно-ситуационного анализа, основанный на обучении путем решения конкретных задач – ситуаций (решение кейсов). Непосредственная цель метода case-study - обучающиеся должны проанализировать ситуацию, разобраться в сути проблем, предложить возможные решения и выбрать лучшее из них. Кейсы делятся на практические (отражающие реальные жизненные ситуации), обучающие (искусственно созданные, содержащие значительные элемент условности при отражении в нем жизни) и исследовательские (ориентированные на проведение исследовательской деятельности посредством применения метода моделирования). Метод конкретных ситуаций (метод case-study) относится к неигровым имитационным активным методам обучения.

- Тренинг (англ. training от train — обучать, воспитывать) – метод активного обучения, направленный на развитие знаний, умений и навыков и социальных установок. Тренинг – форма интерактивного обучения, целью которого является развитие компетентности межличностного и профессионального поведения в общении. Достоинство тренинга заключается в том, что он обеспечивает активное вовлечение всех участников в процесс обучения. Можно выделить основные типы тренингов по критерию направленности воздействия и изменений – навыковый, психотерапевтический, социально-психологический, бизнес-тренинг.

- Метод Сократа (Майевтика) – метод вопросов, предполагающих критическое отношение к догматическим утверждениям, называется еще как метод «сократовской иронии». Это умение извлекать скрытое в человеке знание с помощью искусных наводящих вопросов, подразумевающего короткий, простой и заранее предсказуемый ответ.

- Интерактивная лекция – выступление ведущего обучающего перед большой аудиторией с применением следующих активных форм обучения: дискуссия, беседа, демонстрация слайдов или учебных фильмов, мозговой штурм.

- Групповая, научная дискуссия, диспут Дискуссия — это целенаправленное обсуждение конкретного вопроса, сопровождающееся обменом мнениями, идеями между двумя и более лицами. Задача дискуссии - обнаружить различия в понимании вопроса и в споре установить истину. Дискуссии могут быть свободными и управляемыми. К технике управляемой дискуссии относятся: четкое определение цели, прогнозирование реакции оппонентов, планирование своего поведения, ограничение времени на выступления и их заданная очередность. Разновидностью свободной дискуссии является форум, где каждому желающему дается неограниченное время на выступление, при условии, что его выступление вызывает интерес аудитории. Каждый конкретный форум имеет свою тематику — достаточно широкую, чтобы в её пределах можно было вести многоплановое обсуждение.

- Дебаты – это чётко структурированный и специально организованный публичный обмен мыслями между двумя сторонами по актуальным темам. Это разновидность публичной дискуссии участников дебатов, направляющая на переубеждение в своей правоте третьей стороны, а не друг друга. Поэтому вербальные и невербальные средства, которые используются участниками дебатов, имеют целью получения определённого результата — сформировать у слушателей положительное впечатление от собственной позиции.

- Метод работы в малых группах. Групповое обсуждение кого-либо вопроса направлено на достижение лучшего взаимопонимания и нахождения истины. Групповое обсуждение способствует лучшему усвоению изучаемого материала. Оптимальное количество участников - 5-7 человек. Перед обучающимися ставится проблема, выделяется определенное время, в течение которого они должны подготовить аргументированный обдуманый ответ.

Педагогический работник может устанавливать правила проведения группового обсуждения – задавать определенные рамки обсуждения, ввести алгоритм выработки общего мнения, назначить лидера и др.

- Круглый стол - общество, собрание в рамках более крупного мероприятия (съезда, симпозиума, конференции). Мероприятие, как правило, на которое приглашаются эксперты и специалисты из разных сфер деятельности для обсуждения актуальных вопросов. Данная модель обсуждения, основываясь на соглашениях, в качестве итогов даёт результаты, которые, в свою очередь, являются новыми соглашениями.

- Коллоквиум - (лат. colloquium — разговор, беседа) - одна из форм учебных занятий в системе образования, имеющая целью выяснение и повышение знаний обучающихся. На коллоквиумах обсуждаются: отдельные части, разделы, темы, вопросы изучаемого курса (обычно не включаемые в тематику семинарских и других практических учебных занятий), рефераты, проекты и др. работы обучающихся. Это научные собрания, на которых заслушиваются и обсуждаются доклады. Коллоквиум – это и форма контроля, массового опроса, позволяющая преподавателю в сравнительно небольшой срок выяснить уровень знаний студентов по данной теме дисциплины. Коллоквиум проходит обычно в форме дискуссии, в ходе которой обучающимся предоставляется возможность высказать свою точку зрения на рассматриваемую проблему, учиться обосновывать и защищать ее. Аргументируя и отстаивая свое мнение, обучающийся в то же время демонстрирует, насколько глубоко и осознанно он усвоил изученный материал.

- Метод «мозговой штурм» (мозговой штурм, мозговая атака, англ. brainstorming) — оперативный метод решения проблемы на основе стимулирования творческой активности, при котором участникам обсуждения предлагают высказывать как можно большее количество вариантов решения, в том числе самых фантастичных. Затем из общего числа высказанных идей отбирают наиболее удачные, которые могут быть использованы на практике. Является методом экспертного оценивания.

- Метод проектов - это способ достижения дидактической цели через детальную разработку проблемы (технологию), которая должна завершиться вполне реальным, осязаемым практическим результатом, оформленным тем или иным образом; это совокупность приёмов, действий обучающихся в их определённой последовательности для достижения поставленной задачи – решения проблемы, лично значимой для учащихся и оформленной в виде некоего конечного продукта. Основное предназначение метода проектов состоит в предоставлении учащимся возможности самостоятельного приобретения знаний в процессе решения практических задач или проблем, требующего интеграции знаний из различных предметных областей.

- Брифинг - (англ. briefing от англ. brief – короткий, недолгий) – краткая пресс-конференция, посвященная одному вопросу. Основное отличие: отсутствует презентационная часть. То есть практически сразу идут ответы на вопросы журналистов.

- Метод портфолио (итал. portfolio — 'портфель, англ. - папка для документов) - современная образовательная технология, в основе которой используется метод аутентичного оценивания результатов образовательной и профессиональной деятельности. Портфолио как подборка сертифицированных достижений, наиболее значимых работ и отзывов на них.

### **Вопросы для самоподготовки к практическим (семинарским) занятиям по разделам (темам) дисциплины (модуля)**

#### **РАЗДЕЛ 1.**

**Тема 1.1. Русский язык как государственный язык Российской Федерации. Языковая политика. Происхождение и функции языка в современном обществе.**

**Вопросы для самоподготовки:**

1. Язык как естественная и небиеологическая система знаков.
2. Основные функции языка.
3. Основные аспекты языковой политики.
4. Формы взаимодействия языка и общества.
5. Признаки и свойства литературного языка.

**Тема 1.2. Основные аспекты культуры речи – нормативный, коммуникативный, этический. Виды норм. Основные принципы русской орфографии.**

**Вопросы для самоподготовки:**

1. Нормативный аспект культуры речи.
2. Коммуникативный аспект культуры речи.
3. Этический аспект культуры речи.
4. Уровни языковой системы и соответствующие им нормы.
5. Орфоэпические и акцентологические нормы русского литературного языка.
6. Лексические и фразеологические нормы.
7. Словообразовательные и морфологические нормы.
8. Синтаксические и пунктуационные нормы.
9. Морфологический принцип русской орфографии и условия его реализации.
10. Фонетический принцип русской орфографии и условия его реализации.

**Тема 1.3. Функциональные стили русского литературного языка как типовые коммуникативные ситуации. Особенности построения текстов разных стилей.**

**Вопросы для самоподготовки:**

1. Коммуникативный аспект культуры речи.
2. Функциональные стили и функциональные разновидности русского литературного языка как типовые коммуникативные ситуации.
3. Язык художественной литературы и литературный язык.
4. Особенности разговорной речи.
5. Научный стиль и терминология.
6. Официально-деловой стиль и виды документов.

***1.3. Учебно-наглядные пособия по разделам (темам) дисциплины (модуля)***

**Раздел 1.**

**Тема 1.1. Русский язык как государственный язык Российской Федерации. Языковая политика. Происхождение и функции языка в современном обществе.**

Федеральный закон от 28 февраля 2023 г. N 52-ФЗ

"О внесении изменений в Федеральный закон "О государственном языке Российской Федерации"

Принят Государственной Думой 16 февраля 2023 года

Одобен Советом Федерации 22 февраля 2023 года

Статья 1

Внести в [Федеральный закон](#) от 1 июня 2005 года N 53-ФЗ "О государственном языке Российской Федерации" (Собрание законодательства Российской Федерации, 2005, N 23, ст. 2199; 2013, N 27, ст. 3477; 2014, N 19, ст. 2306) следующие изменения:

1) в [статье 1](#):

а) [часть 1](#) дополнить словами "как язык государствообразующего народа, входящего в многонациональный союз равноправных народов Российской Федерации";

б) [часть 2](#) изложить в следующей редакции:

"2. Использование русского языка обязательно в сферах, определенных настоящим Федеральным законом, другими федеральными законами, Законом Российской Федерации от 25 октября 1991 года N 1807-1 "О языках народов Российской Федерации". Органы государственной власти Российской Федерации обеспечивают защиту и поддержку государственного языка Российской Федерации, а также право граждан Российской Федерации на пользование государственным языком Российской Федерации.";

в) [часть 3](#) изложить в следующей редакции:

"3. При использовании русского языка как государственного языка Российской Федерации в сферах, определенных частью 1 статьи 3 настоящего Федерального закона, должны соблюдаться нормы современного русского литературного языка. Для целей настоящего Федерального закона под нормами современного русского литературного языка понимаются правила использования языковых средств, зафиксированные в нормативных словарях, справочниках и грамматиках. Порядок формирования и утверждения списка таких словарей, справочников и грамматик, требования к составлению и периодичности издания нормативных словарей, предусмотренных настоящей частью, утверждаются Правительством Российской Федерации на основании предложений Правительственной комиссии по русскому языку. Положение о Правительственной комиссии по русскому языку, ее состав и порядок принятия ею решений утверждаются Правительством Российской Федерации.";

г) [часть 6](#) изложить в следующей редакции:

"6. При использовании русского языка как государственного языка Российской Федерации не допускается употребление слов и выражений, не соответствующих нормам современного русского литературного языка (в том числе нецензурной брани), за исключением иностранных слов, которые не имеют общеупотребительных аналогов в русском языке и перечень которых содержится в нормативных словарях, предусмотренных частью 3 настоящей статьи.";

2) в [статье 3](#):

а) в [части 1](#):

[пункт 6](#) изложить в следующей редакции:

"б) во взаимоотношениях федеральных органов государственной власти, органов государственной власти субъектов Российской Федерации, иных государственных органов, органов местного самоуправления, а также в официальных взаимоотношениях и официальной переписке организаций всех форм собственности с гражданами Российской Федерации, иностранными гражданами, лицами без гражданства";

[пункт 8](#) изложить в следующей редакции:

"8) при оформлении документов, удостоверяющих личность гражданина Российской Федерации, за исключением случаев, предусмотренных законодательством Российской Федерации, изготовлении бланков свидетельств о государственной регистрации актов гражданского состояния, оформлении документов об образовании и (или) о квалификации установленного в соответствии с Федеральным законом от 29 декабря 2012 года N 273-ФЗ "Об



образовании в Российской Федерации" образца, а также других документов, оформление которых в соответствии с законодательством Российской Федерации осуществляется на государственном языке Российской Федерации;"

дополнить [пунктом 8.1](#) следующего содержания:

"8.1) при оформлении адресов отправителей и получателей телеграмм и почтовых отправлений, пересылаемых в пределах Российской Федерации, почтовых переводов денежных средств;"

дополнить [пунктом 8.2](#) следующего содержания:

"8.2) в образовании с учетом особенностей, установленных законодательством Российской Федерации об образовании;"

дополнить [пунктом 9.3](#) следующего содержания:

"9.3) в государственных и муниципальных информационных системах;"

дополнить [пунктом 9.4](#) следующего содержания:

"9.4) в информации, предназначенной для потребителей товаров (работ, услуг);" ;

[пункт 11](#) изложить в следующей редакции:

"11) в иных сферах, определенных законодательством Российской Федерации, предусматривающим использование русского языка как государственного языка Российской Федерации." ;

б) [часть 1.1](#) изложить в следующей редакции:

"1.1. В сферах, указанных в пунктах 8.2, 9, 9.1, 9.2, 9.3, 9.4 и 10 части 1 настоящей статьи, и в других предусмотренных федеральными законами и иными нормативными правовыми актами Российской Федерации случаях государственный язык подлежит использованию с учетом особенностей осуществления деятельности в указанных сферах." ;

в) в [части 2](#) слова "быть идентичными по содержанию и техническому оформлению" заменить словами "быть идентичными по содержанию, равнозначными по размещению и техническому оформлению (иметь одинаковые параметры - цвет, тип и размер шрифта)" ;

3) в [статье 4](#):

а) [пункт 2](#) изложить в следующей редакции:

"2) разрабатывают и принимают федеральные законы и иные нормативные правовые акты Российской Федерации, разрабатывают и реализуют государственные программы Российской Федерации, направленные на защиту и поддержку государственного языка Российской Федерации;" ;

б) дополнить [пунктом 3.1](#) следующего содержания:

"3.1) обеспечивают с привлечением специалистов, если это необходимо, и с использованием информационных технологий проведение лингвистической экспертизы и (или) редактирование текстов подготавливаемых проектов нормативных правовых актов в целях приведения их в соответствие с нормами современного русского литературного языка;" ;

в) дополнить [пунктом 5.1](#) следующего содержания:

"5.1) обеспечивают гарантии свободного доступа граждан Российской Федерации к изучению русского языка, создают условия для изучения русского языка иностранными гражданами и лицами без гражданства на территории Российской Федерации и за ее пределами, а также оказывают поддержку соотечественникам, проживающим за рубежом, в получении и распространении информации, пользовании информацией на русском языке на территориях государств проживания соотечественников;" ;

г) [пункт 6](#) изложить в следующей редакции:

"б) осуществляют государственную поддержку издания словарей, справочников и грамматик русского языка, создания информационных ресурсов, содержащих информацию о нормах современного русского литературного языка;"

4) [часть 1 статьи 6](#) признать утратившей силу.

## **Статья 2**

1. Настоящий Федеральный закон вступает в силу со дня его [официального опубликования](#), за исключением [подпункта "б" пункта 3 статьи 1](#) настоящего Федерального закона.

2. [Подпункт "б" пункта 3 статьи 1](#) настоящего Федерального закона вступает в силу с 1 января 2025 года.

## Кто придумал букву "ё"?

Первым реформатором "русского письменного" стал Петр I. Он повелел приблизить начертание букв к латинским. Новый шрифт получил название "гражданица", а старый — остался уделом Церкви. Заодно Петр изъял из алфавита лишние буквы. Недрогнувшей рукой, которой прежде рубил бороды боярам, вычеркнул он с азбучного листа опальные знаки. Так исчезли идущие из греческого "пси" и "кси", дублирующие сочетания "ПС" и "КС". Зато появились несколько новых: было узаконено "Э" и введено "И".

Позднее прибавилась и буква "ё". Ее появлением мы обязаны Николаю Карамзину, который заменил этой придуманной буквой неуклюжее сочетание "ю". Впервые Карамзин употребил изобретение в сборнике стихов "Аониды" — а именно в слове "слёзы" (прежде писалось слёзы, всю, Семюн)...

И все равно русский алфавит и письмо оставались довольно громоздкими и "необустроенными". В 1862-м была предпринята попытка обсудить проблемы русского правописания официально. Прошло семь "орфографических" совещаний с участием петербургских педагогов, на которых обсуждались все спорные вопросы. Но единственным их результатом стали опубликованные отчеты.

Реально повлиять на практику русского письма смог лишь в 1885 году филолог Яков Грот, который создал первое практическое руководство по правописанию для школьников. До этого в русской орфографии царил хаос. Писали все как Бог на душу положит. Например — и сыграть, и сыграть. Грот посоветовал во всех случаях писать через "ы"... Филолог навел порядок и с разнотчтениями вроде: "злаго волка" или "злого волка"? Победа оказалась на стороне "злого".

## Расстрел на "ЯТЬ"

Принято считать, что реформа 1917 года была изобретена большевиками. Однако они всего лишь "привели в исполнение" приговор, вынесенный буквам еще в начале века. Еще Ломоносов считал "ер" чем-то вроде пятого колеса в телеге. А писатель и переводчик Дмитрий Языков не любил букву "ять": "Буква "ять", потеряв настоящий свой выговор, походит на древний камень, не у места лежащий, о который все спотыкаются и не относят его в сторону только за тем, что он древний и некогда нужен был для здания".

Проект московского педагогического общества, предлагающий ликвидировать "излишества" русского алфавита, появился на свет в 1901-м. Инициатива педагогов была подхвачена, и три года спустя была образована комиссия при Академии наук под председательством великого князя Константина Романова. В комиссию вошли выдающиеся ученые: академик Фортунатов, Корш, Шахматов... Но Русско-японская война и революция девятьсот пятого работу прервали.

Потом о реформе заговорило Временное правительство. И даже успело выпустить соответствующий циркуляр. До конца дело довели большевики: декретом Народного комиссара просвещения от 23 декабря 1917-го русское письмо существенно преобразовывалось. За основу был взят проект Акаде-

# ЦИГАНСКИЙ

## На письменность покушались и Петр, и Хрущев

Россия — страна хронического переустройства. Неумное желание постоянно что-то менять отражалось и на языке. За две с лишним сотни лет русская орфография пережила немало реформ...

ми наук, состоящий из 13 пунктов. Кроме отмены "ять", "фиты", "ижицы", и десятиричного, с конца слов убирался "ер". Менялись и некоторые орфографические правила. Например, начали писать "большие улицы" (прежде в прилагательных женского и среднего рода ставили окончание "-ия" — "большая улицы"), "поцеловал её" ("поцеловал ея"), "они" вместо "оне" и так далее.

Нововведения часть интеллигенции приняла в штыки. Особенно болезненно отнеслись к утрате "ер" и "ять" писатели. Валерий Брюсов вздыхал: "Слово "весть", напечатанное через простое "е", потеряет красоту своего начертания...". Блок считал, что орфография вообще относится к технике творчества, в которую государство не должно вмешиваться. Восью напустилась на реформу Маризта Шагинян: "Логически ... можно было бы продолжить и попытаться облегчить новорожденным усвоение русской речи заменой слов: корова — звуком му, собака — гав, хочу есть — мня-мня. Словарь вышел бы красноречивый и легкий в высшей степени". Впрочем, остальное население отнеслось к реформе благожелательно, а педагоги и вовсе, вздохнули с облегчением, избавившись от витиеватого правописания.

Попытались саботировать реформу и издательства, продолжая издавать книги по прежней орфографии. Но новая власть карала приверженцев "старого стиля" по всей строгости революционного закона. Матросы изымали опальные буквы из всех типографских касс, а нарком Володарский вызвал к себе "на ковер" типографских работников и спокойно произнес: "Появление каких бы то ни было текстов, напечатанных по старой орфографии, будет делаться соответствующими выводами". К двадцатому году очаги сопротивления были подавлены. И только эмигрантская литература продолжала выходить по старым правилам, как будто громоздкая азбука могла заменить ушедшую Россию.

# ЗАЕЦ

Протухли ваши огурцы...

В 1956-м лингвисты после долгих лет работы "родили" Свод правил орфографии и пунктуации, по которым мы учимся и пишем по сей день. Если бы не эти правила — сейчас продолжали бы писать "юлка" вместо "юбка" и "буттерброд" — с двумя "т". Радикальных новшеств в Своде, правда, не было: в том числе устранили двойное написание слов.

Однако идея новой глобальной реформы умы не оставила. В 62-м году, опять же с подачи учителей, была создана комиссия при Институте русского языка АН СССР. Некоторые предложения комиссии носили достаточно радикальный характер: например, предлагалось писать "ноч", "мыш", "рож", "будеш" и прочие слова с шипящими на конце без мягкого знака, после ц предлагалось писать букву и, в том числе и в слове "огурци", вовсе отказаться от буквы ъ, а слово "заец" писать по аналогии со словом "боец" — через "е". Предлагаемые изменения решили широко обсудить. И тут началось... Негодованию общественности не было предела. Пресловутые "мыш-заец-огурци" склонялись на каждом углу. И опять же оппозицию реформе возглавили писатели. Леонид Леонов считал, что предложения 1964 года — один из тех редких поводов, "когда на площади в рельсу надо бить". Набат литераторов был поддержан широкими народными массами. В редакции газет валом валили письма разгневанной общественности: "На глазах у публики варят кашу, рожу, у которых не вызывают рвоты выведенные ими огурци!". "Зачем коверкать русский язык? Чтобы облегчить изучение языка лодырям и двоечникам?" — писали пенсионеры, инженеры, домохозяйки: В ход пошли Пушкин и Лермонтов, благополучно переживавшие в свое время "обезьяривание" и "обезьятивание" и которые теперь, на взгляд протестующих, не смогли бы пережить слово "циган" через и. Учителя и лингвисты, ратующие за упрощение правописания, услышаны не были. Единственным, кому проект очень понравился, — математики и физики. Оставив в стороне эмоции, они признавали его логичность и простоту. Неизвестно, чем бы закончилась эта "орфографическая революция", если бы не отставка Хрущева. После нее "заецы" быстро позабылись...

Елена КОРОТКОВА.

**Тема 1.2. Основные аспекты культуры речи – нормативный, коммуникативный, этический. Виды норм. Основные принципы русской орфографии.**

2.1. Современная теория языковой нормы

2.2. Орфоэпические и акцентологические нормы

2.3. Лексические нормы

2.4. Лингвистические словари

2.5. Морфологические нормы

2.6. Синтаксические нормы

2.7. Принципы русской орфографии

## Слово не воробей.

Составила МАРИНА ТАГИ-ЗАДЕ

**В**ыступайте ли вы с докладом на совещании или сдаете экзамен в институте, проходите собеседование, занимаясь на работу, или разговариваете с учителем вашего ребенка, слова, которые вы произносите — к месту и не к месту, — влияют на то, что окружающие подумают о вас. Мы постараемся помочь вам избежать досадных ошибок. Вот пять из них, которые довольно часто встречаются.

**НЕВЕРНО:** В клуб приходят дети всех возрастов.

**ВЕРНО:** В клуб приходят дети всех возрастов.

Интересно, почему нам очень хочется произносить именно *возрастов*? Может быть, потому, что про давца из отдела одежды обязательно скажет *раста, роста*? Но «Словарь ударений русского языка» (2000 год) рекомендует делать ударение на первом слоге, как в именительном падеже единственного числа (*В нашем магазине продается одежда всех возрастов и для разных возрастов*).

**ПОДСКАЗКА:** Запомнить, где ставить ударение в слове *возрасты*, поможет нам «Евгений Онегин», кому что ближе — строка из Пушкина или армия из оперы Чайковского: «Любови все *возрасты* покорны...»

**НЕВЕРНО:** Об этом помнят только местные сторожилы.

**ВЕРНО:** Об этом помнят только местные старожилы.

Недавно встреченная в прессе ошибка напомнила мне школьные детство. Это слово почему-то особенно часто давалось нам в диктантах и контрольных по русскому языку. Мы добросовестно находили к нему «пророчное» слово *старожил* и писали неправильно. А ведь сложное слово *старожил* состоит из двух частей — *стар-* и *-жил*, и проверять его надо словом *старый*.

ИЛЛУСТРАЦИЯ © АНДРЕЙ ДОБРУНОВ

63

Слово не воробей

**ПОДСКАЗКА:** Она тоже из школьных времен. Деревенский старожил сад колхозный сторожил.

**НЕВЕРНО:** Журналисты пятьдесят одной страны назвали Луиша Фигу футболистом года.

**ВЕРНО:** Журналисты пятидесяти одной страны назвали Луиша Фигу футболистом года.

Склонение числительных — дело трудное, и неудивительно, что мы допускаем ошибки, как правильно просклонять число 51. По правилу склоняются все части составного числительного (*до тридцати шестидесяти пяти дней, пятидесяти одной недели*).

**ПОДСКАЗКА:** Поможет со склонением составных числительных Шерезада и ее сказки *тысячи и одной* ночи.

**НЕВЕРНО:** Соревнования прошли под патронажем мэра столицы.

**ВЕРНО:** Соревнования прошли под патронажом мэра столицы.

Слова *патронаж* и *патронат* отличаются всего одной буквой, поэтому часто употребляются одно вместо другого. Но значение у этих слов разное. *Патронаж* — понятие медицинское, это система обслуживания беременных женщин, грудных детей на дому (*патронажная сестра*). А *патронат* — это покровительство, опека (*под патронатом правительств*).

**ПОДСКАЗКА:** Запомним, что спортивные и культурные мероприятия проходят под чьим-либо *патронатом*.

**НЕВЕРНО:** Не воспринимай это близко к сердцу.

**ВЕРНО:** Не принимай это близко к сердцу.

Когда вы бывали чем-нибудь расстроены, кто-то наверняка пытался вас успокоить подобной фразой. В выражении *принимать близко к сердцу* слово *принимать*, действительно, имеет значение *воспринимать*. Но выражение то устойчивое, и вас оценят как знатока тонкостей русского языка, если вы не ошибетесь, употребив его.

**ПОДСКАЗКА:** Попробуем запомнить этот фразеологизм в паре с другим: *Прими как должное — не принимай близко к сердцу*.

Если вы устали от радио- или телепередач, заметили в газете или журнале ошибки в произношении или употреблении слов, выражений, присылайте свои замечания по адресу: 117218, Москва, а/я 8, «Ридерс Дайджест». Не забудьте на конверте пометить: «В рубрику «Слово не воробей»».

64

# Слово не воробей

Составила МАРИНА ТАГИ-ЗАДЕ

**В**ЫСТУПАЕТЕ ли вы с докладом на совещании или сдаете экзамен в институте, проходите собеседование, занимаясь на работу, или разговариваете с учителем вашего ребенка, слова, которые вы произносите — к месту и не к месту, — влияют на то, что окружающие подумают о вас. Мы стараемся помочь вам избежать досадных ошибок. Вот шесть из них, которые довольно часто встречаются.

**НЕВЕРНО:** Жена постоянно транжирит деньгами.

**ВЕРНО:** Жена постоянно транжирит деньги.

При неправильном употреблении глагол *транжирить* переносится в устойчивое словосочетание *согреть деньгами*, которое по своей сути означает то же, что и слово *транжирить*: легкомысленно, без толку тратить деньги.

**ПОДСКАЗКА:** Воспользуемся противопоставлением. Экономить деньги — *транжирить деньги*.

**НЕВЕРНО:** Согревающий компрЭсс снимет боль.

**ВЕРНО:** Согревающий компрЭсс снимет боль.

Этот звук Э возникает, как правило, в заимствованных словах, например *тезаурус, тельям*. Но в словах иностранного происхождения, давно и прочно вошедших в русский язык, согласный звук перед Е мы произносим мягко: *тенюф, пресса, папент, папшет*. Произношение в основном зависит от того, как давно слово живет в языке, хотя бывают и исключения: *ателые, стэнд*.

62

мо, потому, что происходит оно от латинского *quartus* — четвертый, где ударение было на первом слоге (сравните также музыкальный термин *кварты*). От того же латинского корня происходит и слово *квартила* — ансамбль из четырех исполнителей.

**ПОДСКАЗКА:** Бабушка сказала, что пенсии повысят с четвертого *квартила*.

**НЕВЕРНО:** Свободное волеизъявление граждан.

**ВЕРНО:** Свободное волеизъявление граждан.

Высокопоставленный чиновник, рассказывая в телевизионном интервью об очередных выборах, произнес эту фразу. А что такое демократические выборы? Это свободное выражение, проявление воли граждан. Изливать обычно чувства (*любовные изливания*). Есть еще родственное слово *возлияния*, которое проиллюстрировал в свойственной ему шутиливой манере наш художник. И хотя нас призывали голосовать сердцем, но лучше все же это делать головой, *изъявляя волю*, а *излияния* и *возлияния* оставим для другого, более подходящего случая.

**ПОДСКАЗКА:** Проявление воли — *волеизъявление*.

**НЕВЕРНО:** Такого отроду не видел.

**ВЕРНО:** Такого отроду не видел.

Наречие *отроду* по значению отличается от существительного с

предлогом *от роду*. Первое обычно употребляется, когда имеют в виду ощущения, которые никогда раньше не испытывались: *Отроду не слышал подобной чепухи*. *От роду* пишется раздельно и употребляется при указании возраста человека: *Десяти лет от роду*.

**ПОДСКАЗКА:** Мне тридцать лет *от роду*, но такой вкуснятины я *отроду* не ел.

**Свободное волеизъявление граждан.**



ИЛЛЮСТРАЦИЯ: © АНДРЕЙ ДОБРЫНОВ

Если вы услышали в радио- или телепередачах, заметили в газете или журнале ошибки в произношении или употреблении слов, выражений, присылайте свои замечания по адресу: 117218, Москва, а/я 8, «Ридерз Дэйджест». Не забудьте на конверте пометить: «В рубрику «Слово не воробей»».

63

Дмитрий Тихонов

**ГОЛЬ, КАК ГОВОРИТСЯ, НА ВЫДУМКУ** хитра. Горазда на обман, на всякие выдумки. И было так во все времена и во всех странах.

Стоит на Старой Смоленской дороге город Дорогобуж. Как вы думаете, что объединяет этот древний русский городок с Лондоном? Как это ни странно – язык. Но не английский или русский, а так называемый условный. В Лондоне – это язык городских трущоб – кокни, а в Дорогобуже – "кубрейский".

## Варнаки на воле

Язык одного города

...ТАК СЛОЖИЛОСЬ, ЧТО В XVIII ВЕКЕ Дорогобуж был местом ссылки преступников и бродяг. Многие содержались в тюремном замке, некоторые жили на свободе по окраинам города и привлекались тюремным начальством на разные работы. Видимо, тогда-то у мещан города Дорогобужа и образовался таинственный язык, отдаленно напоминающий современную блатную воровскую феню.

Еще перед революцией в Дорогобуже можно было услышать такую вот странную речь: "Антон, хлишь у холю, задермонишь антоню и здуль. Уклимай варнатачку и здуль" (Антон, пойдешь вперед, натаскай картофеля и испеки его. Укради курочку и зажарь) или "Хаботы хлуть. Их мника, нас поса – дадим смитаны" (Мужики идут. Их мало, нас много – побьем их).

По-разному называли старожилы этот язык: то "шубрейским", то "кубрацким", то "кубрейским". Но смысл от этого не менялся. Это был особый жаргон, тайный язык дорогобужских мещан, ремесленников, торговцев-коробейников, попрошайек, разного рода мошенников и аферистов, которые придумали такой способ общения, чтобы скрыть смысл разговора от посторонних. Особенно это было необходимо при торговле на рынке, при обмене покупателей и вообще при любых "нештатных" ситуациях. Впрочем, многие горожане разговаривали на кубрейском и дома. Даже маленькие дети, желая скрыть свои шалости от взрослых, говорили: "Мачта хлить, шентяк тахтить – ухливай! (Мать идет, кнут несёт – уходи!).

**ИЗУЧЕНИЕМ БЫТА И НРАВОВ ДОРОГОБУЖСКИХ** мещан в конце XIX – начале XX веков занимался видный этнограф-лингвист В.Н. Добровольский, который составил полный словарь "потайного" кубрейского языка. В своём исследовании он приводит рассказ купца Свешникова: "Торгуя пенькой, заехал я в Рогнедино, Рославльского уезда, к своему знакомому, а он только что встретился с дорогобужцами, просящими на погорелое. По их словам, на днях в Дорогобуже Свешниковы (мои родственники) погорели. А я, когда узнал, что известие о пожаре пришло от земляков, не очень-то испугался.

И вот, гляжу, бредут в обгорелых лохмотьях и сами авторы известия.

– Тарута, ухливайте! Наймуса узнахтил лабоник, а то стракулясник акарпузить и у гурдыгу замастырить! (Не хорошо, уходите! Нас узнал земляк, а урядник арестует и в холодную засадит!)

Дорогобужцы сказали это по-своему и бросились уходить от меня.

г. Дорогобужь. Московская улица.



– Что они говорят такое, какую табарачину? – спросил меня знакомый.

– А жалуются, батюшка, на вас, что вы им мало дали! – отвечал я со смехом.

Мещанин, вор или мелкий торговец только тогда обращался к своему товарищу на кубрейском наречии, когда точно знал, что окружающие "ни шкута не севриють" (ничего не понимают). Вот ещё один случай, рассказанный Добровольским. Однажды два дорогобужца захотели заработать денег, обманув помещика. Возле господской усадьбы один из них притворился мёртвым, а другой отправился к помещику просить на погребение товарища. Помещик пожелал убедиться, действительно ли умер дорогобужец и, взяв арапник (плётку), пошёл испытывать мёртвое тело. Тогда живой мещанин заговорил с "мёртвым" по-кубрейски: "Шаврук хлить, таранчук тахтить.

Кимай, кимай, лабоник: а то дастыкклитца тайбусу и майнусу" (Барин идёт, кнут несёт. Лежи, лежи, товарищ: а то достанется и тебе и мне). Как ни драл помещик "мертвеца", но не обнаружил признаков жизни и сделал пожертвование на "мёртвое тело".

Добровольский установил связь кубрейского языка не только с жаргоном бродяг и блатной воровской феней, но и с различными реальными языками. Такие кубрейские слова, как "керить" (пить, воровское – кирять), "кимать" (спать, вор. – "кемарить"), "манатки" (личные вещи, тоже вор.), "варнак" (петух, вор. "варнак" – каторжник), "микрый" и "микрец" (малый и малыш), "галимо" (молоко), имеют греческое происхождение. А вот слово "хлить" (идти, вор. – "хилить") – цыганское. Слова "гомыра" (водка, вор. "гомура" – спирт), "хаз" или "хаза" (дом, тоже вор.), "месерь" (ножик) пришли в кубрейский язык из идиш.

**НАЧАЛО XX ВЕКА** ознаменовалось появлением новой техники и новых понятий. В кубрейском языке тоже появились новые слова: "гудуха" – автомобиль, "похазник" – городской голова или мэр.

Но XX век принёс и новые социальные отношения. Империалистическая война, революция, гражданская война, "стирание грани между городом и деревней" резко изменили жизнь всего населения страны. Лагерь тоже не прошёл бесследно: в стране было много зеков. И кубрейский язык вытеснила обычная блатная феня, куда перешли и некоторые кубрейские слова.

Теперь редко кто помнит больше двух десятков фраз на кубрейском. Правда, на дорогобужских улицах ещё можно услышать детскую считалочку: "Матраخورка сшила крысёрку за хвостёрку, касмырнула об мастёрку"...

Смоленск

Некоторые слова кубрейского языка – на этой странице.

## Людмила Петрушевская. Лингвистические сказочки

### Пуськи бятые

Сяпала Калуша с Калушатами по напушке. И увазила Бутявку, и волит:  
— Калушата! Калушаточки! Бутявка!  
Калушата присяпали и Бутявку стрямкали. И подудонились.  
А Калуша волит:  
— Оее! Оее! Бутявка-то некузявая!  
Калушата Бутявку вычучили.  
Бутявка вздрезнулась, сопритюкнулась и усяпала с напушки.  
А Калуша волит калушатам:  
— Калушаточки! Не трямкайте бутявок, бутявки дюбые и зюмо-зюмо некузявые. От бутявок дудонятся.  
А Бутявка волит за напушкой:  
— Калушата подудонились! Зюмо некузявые! Пуськи бятые!

### Бурлак (роман)

#### Часть 1

Сяпали Калуша с Помиком по напушке и увазили Ляпупу. А Ляпупа трямкала Бутявку.  
А Калуша волит:  
— Киси-миси, Ляпупа!  
А Ляпупа не киси и не миси, а трямкает Бутявку. Полбутявки у Ляпупы в клямсах, полбутявки по бурдысьям лепещется.  
А Помик волит:  
— Калуша, Ляпупы, трямкающие бутявок, не волят "киси-миси", а то бутявки из клямс вычучиваются.  
А Калуша волит:  
— А по клямсам? За некузявость?  
И — бздым! — Ляпупу по клямсам.  
Ляпупа разбызила клямсы и как заволит:  
— Оее! Оее!  
Бутявка из клямс Ляпупы вычучилась, вздрезнулась, сопритюкнулась и усяпала с напушки.  
А Калуша волит:  
— Киси-миси, Ляпупа!  
А Ляпупа усяпала с напушки и за напушкой волит:  
— Киси-миси, Помик. А Калушаточки-то не помиковичи!

#### Часть 2

Помик волит:  
— Калуша, а Калушаточки помиковичи?  
Калуша разбызила клямсы и волит зюмо-зюмо:  
— Куа?  
Помик тырснул в бурдысья и из бурдысьев волит:  
— Калуша, а Калушаточки помиковичи?  
А Калуша как заволит:  
— Некузяво, оее, некузяво так волить!  
А помик в бурдысьях как забурлыкает: бурлы, бурлы, бурлы.  
А Калуша волит:  
— Не бурлыкай, бурлак. Калушаточки не помиковичи, а помиковны!



## Тема 1.3. Функциональные стили русского литературного языка как типовые коммуникативные ситуации. Особенности построения текстов разных стилей.

### ● БЕСЕДЫ О ЯЗЫКЕ

## ПУЛЯ СТРЕЛКА МИНОВАЛА...

Услышавший такую фразу может подумать, что кто-то хотел убить стрелка, но пуля, к счастью, пролетела мимо... Правда, у тех, кто вспомнит слова из песни «Славное море, священный Байкал», смысл цитированной фразы не вызовет сомнения: беглеца «в дебрях не тронул прожорливый зверь, пуля стрелка миновала».

Контекст часто помогает уточнить значение подобных конструкций. Встречая в статье о В. Г. Белинском словосочетание «критика Белинского», мы понимаем, что имеются в виду его произведения, а не крити-

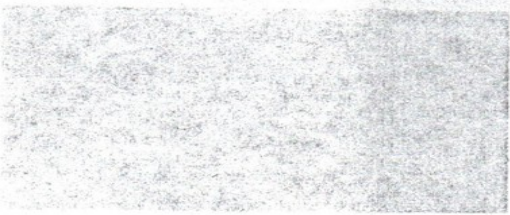

ческие выпады против самого Виссариона Григорьевича. Сочетание «портреты Репина» тоже не кажется нам двусмысленным, так как мы знаем И. Е. Репина как великого портретиста... Но ведь и другой художник мог рисовать его. В этом случае правильнее будет сказать «портрет Репина».

Подобные двусмысленные словосочетания возникают при так называемом *слабом управлении*, когда связь между словами не вытекает из лексико-грамматической природы главного слова. Д. Э. Розенталь в «Практической стилистике русского языка» указывал на «своеобразные варианты с различным содержанием», приводя примеры: *Приказали им доставить топливо* (они получили приказ или в ре-

зультате приказа им доставят топливо?); *В других работах подобного рода цифровые данные отсутствуют* (работы подобного рода или цифровые данные?); *После возвращения рукописи в редакцию поступили новые материалы* (рукопись вернули в редакцию или в редакцию поступили новые материалы?).

Чтобы прояснить смысл таких фраз, можно изменить порядок слов: *Им приказали доставить топливо; Подобные цифровые данные отсутствуют в других таких работах; Новые материалы поступили уже после возвращения рукописи в редакцию* (или: *Новые материалы в редакцию поступили уже после возвращения рукописи*).

В иных случаях приходится отказаться от неясной конструкции, выразив мысль по-другому: *Портреты кисти Репина или Портреты Репина, написанные кем-то*.

Такие речевые ошибки на управление, как их называют специалисты и как вы помните по школе, не редкость. Мы не только не замечаем двусмысленности выражений типа *Учителю нужно было еще многое объяснить*, но и говорим еще более странные вещи, например: *Пожар произошел благодаря сторожу* (можно ли его за это благодарить?); *Эта отрасль производства отстает в силу слабого руководства* (слабое оказывается сильным?).

В подобных высказываниях предлоги неожиданно проявляют свое первичное значение, так как их связь с соответствующими словами еще не совсем забыта. Такого рода обмолвки можно встретить и у писателей, например: *Связь с людьми потеряна благодаря последним арестам* (Максим Горький); *С войны он вернулся почти оглохшим, благодаря осколку гранаты, с большой ногой* (А. И. Куприн). Однако в этом случае им не следует подражать.

Русский синтаксис богат близкими по значению конструкциями, поэтому вместо вызывающего сомнения предлога *благодаря* можно употребить — *из-за*. Он заменит и другие предлоги, в которых иногда проявляется их первичное значение: (*в силу слабого руководства — из-за слабого руководства; ввиду болезни — из-за болезни*). Для выражения причины лучше использовать такие предлоги, как: *ввиду, вследствие, в силу, в связи с, из-за, по причине* и другие. При этом нельзя не учитывать оттенки их значения: *Ввиду возможного наводнения следует предпринять меры, но — Вследствие пожара погибли имущество и т. д.*

Стилистически равноценны многие синонимические конструкции, передающие одно и то же значение: *вернуться поездом — вернуться на поезде, гулять вечерами — гулять по вечерам, просить помощи — просить о помощи, приверженность науке — приверженность к науке, интересен всем — интересен для всех, понятен каждому — понятен для каждого, полезный детям — полезный для детей, приятный грузям — приятный для грузей* и другие. Но в иных случаях можно заметить некоторые смысловые оттенки в подобных конструкциях. Напри-

мер, сравнивая сочетания *работать вечерами* — *работать по вечерам*, Д. Э. Розенталь заметил, что «беспредложные конструкции указывают только на совершение действия в одни и те же отрезки времени, а предложные — обозначают также регулярное повторение действия».

Предложные конструкции более точно передают значение, что особенно важно, если в беспредложном словосочетании может возникнуть неясность: *письмо матери* (сравните: *письмо от матери* — *письмо к матери*). Помните замечательное есенинское стихотворение, положенное на музыку: «Ты жива еще, моя старушка?..» Поэт назвал его

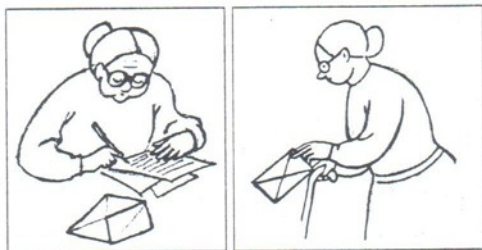

«Письмо матери». Однако позже С. Есенин написал еще два стихотворения на эту же тему, назвав первое «Письмо от матери», а второе — «Ответ». Может быть, заметил неясность беспредложной конструкции и поэтому отказался от нее? Возможно, не случайно потом С. Есенин пишет «Письмо к сестре». У него есть и такие стихотворения: «Письмо к женщине» и «Письмо деду». В последнем случае нет необходимости в уточнении, кто кому адресует свое обращение.

У писателей XIX века встречаются устаревшие сочетания слов с предлогами: «Нашей литературе... суждено представлять из себя зрелище...» (В. Г. Белинский); «Пел всю дорогу» (А. И. Гончаров); «Что до меня касается» (Д. И. Писарев). Мы бы так не сказали, сочетания без предлогов: *что касается меня, пел всю дорогу и представлять собой* — кажутся нам единственно возможными. Что ж, некоторые нормы управления изменились, еще А. С. Пушкин писал «отомстить поруганную дочь», но сейчас мы скажем — *отомстить за дочь*.

Однако и по сей день остались варианты в употреблении такого рода оборотов, особенно, когда предложение носит разговорный оттенок, например: *ходила по грибы*. В деревне вас засмеют, если вы скажете *пойду за водой*, известна даже шутка: *Кто пойдет за водой, того уж не жди* — *вода его уведет далеко...*

Представители той или иной профессии также используют «свои обороты». *Служил на флоте* — скажет моряк; *Работаю на радио* — говорит диктор; у актеров можно услышать даже — *на театре*. Такие профессионализмы уместны в устной, но не в письменной речи. Иное дело — жаргонизмы, восходящие к лагерному языку, к речи преступного мира. К сожалению, отсюда в наш язык проникло выражение *по жизни*. Его можно услышать из уст кого угодно!

Недавно, выступая по телевидению, супруга одного ведущего политика несколько раз повторила, что она «... всегда *по жизни* заботилась о своем муже».

Большой ущерб культуре речи наносят и канцелярские обороты с характерными предлогами: *в целях, в деле, в части, по линии* — они придают фразе тяжеловесность, громоздкость. Например: *В целях решения задачи ускорения обучения детей английскому языку необходимо применять новую методику*. Почему не сказать проще: *Чтобы быстро научить детей английскому языку, необходимо применять новую методику?*

К счастью, в последние годы такие канцелярские обороты все реже появляются на страницах газет, прежнее «бюрократическое красноречие» теперь вышло из моды. Но некоторые отголоски его все же «слышатся» в устной речи чиновников и политиков. Это, прежде всего, навязчивое употребление предлогов *по, о* в таких, например, конструкциях: *Показатели по этим предприятиям* (вместо: *показатели этих предприятий*); *Отклик по этому производству* (вместо: *на это производство*); *Ответы по интересующим делегацию вопросам* (*ответы на вопросы*).

Предлоги *о* и *по* могут употребляться как синонимы при глаголах, выражающих душевные переживания: *горевать, тосковать, плакать, скучать, соскучиться* — *скучать по дому и скучать о доме*. Интересно отметить, что в сочетании с личными местоимениями множественного числа в предложном падеже (по ком, по кому?) правильной будет конструкция *скучать по вас (по нас)*. К сожалению, эти правила часто нарушаются в «мыльных операх», которые показывают по телевидению: там герои то и дело говорят: *скучают по вам, тоскуют по нам* и так далее. Не верьте им.

Чтобы не ошибаться в употреблении предложно-падежных конструкций, чаще заглядывайте в справочник «Управление в русском языке» Д. Э. Розенталя, переизданный в 1997 году (М., изд-во АСТ).

## ● ПРАКТИКУМ

Исправьте ошибки в выборе предлогов и падежных форм в следующих предложениях: 1. Началась подготовка по проведению выборов. 2. Статья написана по той же теме, что и очерк. 3. Редакция получила много откликов по этому производству. 4. Серьезные нарушения вскрыты по производству лекарств и витаминных добавок. 5. Ваше предложение ни на чем не обосновано. 6. Преступник не раскаялся за содеянное. 7. Большая работа сейчас предстоит перед нашими правоохранительными органами. 8. Люди жалуются: стражи порядка часто грубят с задержанными гражданами. 9. Ввиду прошедших дождей урожай обещает быть хорошим. 10. Вследствие намеченных переговоров конфликт может быть исчерпан.



Сергей Иванович Ожегов (1900–1964) родился 23 сентября (10 октября) 1900 г. в пос. Каменное (ныне Кувшиново) Новоторжского уезда Тверской губернии. Весной 1909 г. переехал с семьёй в Петербург и начал учиться в 5-й гимназии. Летом 1918 г. окончил гимназию и поступил на факультет языкознания материальной культуры Петроградского университета. Но в конце 1918 г. оставил университет и зачислился вольноопределяющимся в Красную Армию. После окончания военных действий вернулся на филологический факультет Петроградского университета.

В 1926 г. закончил обучение и по представлению своих учителей В.В. Виноградова, Л.В. Щербы и Б.М. Ляпунова был рекомендован в аспирантуру Института истории литератур и языков Запада и Востока при Ленинградском государственном университете.

Серьёзно занимался исследованием истории русского литературного языка, исторической грамматики, лексикологии, орфоэпии, языка русских писателей, орфографии и фразеологии. Основным объектом его научных трудов является разговорная русская речь во всех её проявлениях.

С конца 1920-х гг. начал работу над «Толковым словарём русского языка», редактором которого был Д.Н. Ушаков. На базе указанного лексикографического произведения С.И. Ожегов создал однотомный «Словарь русского языка».

В 1950-е гг. организовал Центр по изучению культуры речи при Институте Русского языка Академии Наук СССР. В это же время под его редакцией и в соавторстве издавались знаменитые словари произносительных норм. Был создателем нового научного журнала «Русская речь» (первый номер вышел после смерти С.И. Ожегова в 1967 г.).

С.И. Ожегов совместно с Р.И. Аванесовым редактировал словарь-справочник «Русское литературное произношение и ударение».

Социолингвистические исследования С.И. Ожегова послужили основой для выдвижения им научной проблемы «Русский язык и советское общество». Монография в 4-х книгах «Русский язык и советское общество. Социолого-лингвистическое исследование» была опубликована в 1968 г., уже после смерти учёного.

*Основные работы:* «Словарь русского языка», «Очередные вопросы культуры речи», «Основные черты развития русского языка в советскую эпоху», «К вопросу об изменениях словарного состава русского языка в советскую эпоху», «Из истории слов социалистического общества», «Русский язык и советское общество».

## **2. МЕТОДИЧЕСКИЕ РЕКОМЕНДАЦИИ ДЛЯ ОБУЧАЮЩИХСЯ ПО ОСВОЕНИЮ ДИСЦИПЛИНЫ (МОДУЛЯ) И САМОСТОЯТЕЛЬНОЙ РАБОТЕ**

Освоение обучающимся дисциплины (модуля) «Русский язык и культура речи» предполагает изучение материалов дисциплины на аудиторных занятиях и в ходе самостоятельной работы. Аудиторные занятия проходят в форме лекций, семинаров, и практических занятий. Самостоятельная работа включает разнообразный комплекс видов и форм работы обучающихся.

Для успешного освоения дисциплины (модуля) и достижения поставленных целей необходимо внимательно ознакомиться с рабочей программы дисциплины (модуля), доступной в электронной информационно-образовательной среде РГСУ.

Следует обратить внимание на списки основной и дополнительной литературы, на предлагаемые преподавателем ресурсы информационно-телекоммуникационной сети Интернет. Эта информация необходима для самостоятельной работы обучающегося.

При подготовке к аудиторным занятиям необходимо помнить особенности каждой формы его проведения.

### ***Подготовка к учебному занятию лекционного типа заключается в следующем.***

С целью обеспечения успешного обучения обучающийся должен готовиться к лекции, поскольку она является важнейшей формой организации учебного процесса, поскольку:

- знакомит с новым учебным материалом;
- разъясняет учебные элементы, трудные для понимания;
- систематизирует учебный материал;
- ориентирует в учебном процессе.

С этой целью:

- внимательно прочитайте материал предыдущей лекции;
- ознакомьтесь с учебным материалом по учебнику и учебным пособиям с темой прочитанной лекции;
- внесите дополнения к полученным ранее знаниям по теме лекции на полях лекционной тетради;
- запишите возможные вопросы, которые вы зададите лектору на лекции по материалу изученной лекции;
- постарайтесь уяснить место изучаемой темы в своей подготовке;
- узнайте тему предстоящей лекции (по тематическому плану, по информации лектора) и запишите информацию, которой вы владеете по данному вопросу.

### ***Подготовка к занятию семинарского типа.***

При подготовке и работе во время проведения занятий семинарского типа следует обратить внимание на следующие моменты: на процесс предварительной подготовки, на работу во время занятия, обработку полученных результатов, исправление полученных замечаний.

Предварительная подготовка к учебному занятию семинарского типа заключается в изучении теоретического материала в отведенное для самостоятельной работы время, ознакомление с инструктивными материалами с целью осознания задач практического занятия, техники безопасности при работе с приборами, веществами.

Работа во время проведения учебного занятия семинарского типа включает:

- консультирование студентов преподавателями и вспомогательным персоналом с целью предоставления исчерпывающей информации, необходимой для самостоятельного выполнения предложенных преподавателем задач.

– самостоятельное выполнение заданий согласно обозначенной рабочей программой дисциплины (модуля) тематики.

### ***Самостоятельная работа.***

Самостоятельная работа - планируемая учебная, учебно-исследовательская, научно-исследовательская работа студентов, выполняемая во внеаудиторное (аудиторное) время по заданию и при методическом руководстве преподавателя, но без его непосредственного участия (при частичном непосредственном участии преподавателя, оставляющем ведущую роль за работой студентов).

Для более углубленного изучения темы задания для самостоятельной работы рекомендуется выполнять параллельно с изучением данной темы. При выполнении заданий по возможности используйте наглядное представление материала.

Самостоятельная работа студентов в ВУЗе является важным видом учебной и научной деятельности студента. Самостоятельная работа студентов играет значительную роль в рейтинговой технологии обучения.

К современному специалисту в области медицины общество предъявляет достаточно широкий перечень требований, среди которых немаловажное значение имеет наличие у выпускников определенных навыков (компетенций) и умения самостоятельно добывать знания из различных источников, систематизировать полученную информацию, давать оценку конкретной профессиональной ситуации. Формирование такого умения происходит в течение всего периода обучения.

В процессе самостоятельной работы студент приобретает необходимые для будущей специальности компетенции, навыки самоорганизации, самоконтроля, самоуправления, саморефлексии и становится активным самостоятельным субъектом учебной деятельности.

Самостоятельная работа студентов должна оказывать важное влияние на формирование личности будущего специалиста, его компетентность. Каждый студент самостоятельно определяет режим своей работы и меру труда, затрачиваемого на овладение учебным содержанием по каждой дисциплине. Он выполняет внеаудиторную работу по личному индивидуальному плану, в зависимости от его подготовки, времени и других условий.

### ***Виды самостоятельной работы.***

#### ***Работа с литературой.***

При работе с книгой необходимо подобрать литературу, научиться правильно ее читать, вести записи. Для подбора литературы в библиотеке используются алфавитный и систематический каталоги. Важно помнить, что рациональные навыки работы с книгой - это всегда большая экономия времени и сил. Правильный подбор учебников рекомендуется преподавателем, читающим лекционный курс. Необходимая литература может быть также указана в методических разработках по данному курсу. Изучая материал по учебнику, следует переходить к следующему вопросу только после правильного уяснения предыдущего, описывая на бумаге все выкладки и вычисления (в том числе те, которые в учебнике опущены или на лекции даны для самостоятельного вывода). При изучении любой дисциплины большую и важную роль играет самостоятельная индивидуальная работа. Особое внимание следует обратить на определение основных понятий курса. Студент должен подробно разбирать примеры, которые поясняют такие определения, и уметь строить аналогичные примеры самостоятельно. Нужно добиваться точного представления о том, что изучаешь. Полезно составлять опорные конспекты. При изучении материала по учебнику полезно в тетради (на специально отведенных полях) дополнять конспект лекций. Там же следует отмечать вопросы, выделенные студентом для консультации с преподавателем. Выводы,

полученные в результате изучения, рекомендуется в конспекте выделять, чтобы они при перечитывании записей лучше запоминались. Опыт показывает, что многим студентам помогает составление листа опорных сигналов, содержащего важнейшие и наиболее часто употребляемые формулы и понятия. Такой лист помогает запомнить формулы, основные положения лекции, а также может служить постоянным справочником для студента. Различают два вида чтения: первичное и вторичное. Первичное - это внимательное, неторопливое чтение, при котором можно остановиться на трудных местах.

Задача вторичного чтения - полное усвоение смысла целого (по счету это чтение может быть и не вторым, а третьим или четвертым). Самостоятельная работа с учебниками и книгами (а также самостоятельное теоретическое исследование проблем, обозначенных преподавателем на лекциях) – это важнейшее условие формирования у себя научного способа познания.

Чтение научного текста является частью познавательной деятельности. Ее цель – извлечение из текста необходимой информации. От того насколько осознанна читающим собственная внутренняя установка при обращении к печатному слову (найти нужные сведения, усвоить информацию полностью или частично, критически проанализировать материал и т.п.) во многом зависит эффективность осуществляемого действия.

#### ***Методические рекомендации по составлению конспекта:***

1. Внимательно прочитайте текст. Уточните в справочной литературе непонятные слова. При записи не забудьте вынести справочные данные на поля конспекта;

2. Выделите главное, составьте план;

3. Кратко сформулируйте основные положения текста, отметьте аргументацию автора;

4. Законспектируйте материал, четко следуя пунктам плана. При конспектировании старайтесь выразить мысль своими словами. Записи следует вести четко, ясно.

5. Грамотно записывайте цитаты. Цитируя, учитывайте лаконичность, значимость мысли. В тексте конспекта желательно приводить не только тезисные положения, но и их доказательства. При оформлении конспекта необходимо стремиться к емкости каждого предложения. Мысли автора книги следует излагать кратко, заботясь о стиле и выразительности написанного. Число дополнительных элементов конспекта должно быть логически обоснованным, записи должны распределяться в определенной последовательности, отвечающей логической структуре произведения. Для уточнения и дополнения необходимо оставлять поля. Овладение навыками конспектирования требует от студента целеустремленности, повседневной самостоятельной работы.

#### ***Методические материалы по самостоятельному решению задач***

При самостоятельном решении задач нужно обосновывать каждый этап решения, исходя из теоретических положений курса. Если студент видит несколько путей решения проблемы (задачи), то нужно сравнить их и выбрать самый рациональный. Полезно до начала вычислений составить краткий план решения проблемы (задачи). Решение проблемных задач или примеров следует излагать подробно, вычисления располагать в строгом порядке, отделяя вспомогательные вычисления от основных. Решения при необходимости нужно сопровождать комментариями, схемами, чертежами и рисунками. Следует помнить, что решение каждой учебной задачи должно доводиться до окончательного логического ответа, которого требует условие, и по возможности с выводом. Полученный ответ следует проверить способами, вытекающими из существа данной задачи. Полезно также (если возможно) решать несколькими способами и сравнить полученные результаты. Решение задач данного типа нужно продолжать до приобретения твердых навыков в их решении.

### *Методические материалы к выполнению реферата*

Реферат (от лат. referre – сообщать) – краткое изложение в письменном виде или в форме публикации доклада, содержания научного труда (трудов), литературы по теме. Работа над рефератом условно разделяется на выбор темы, подбор литературы, подготовку и защиту плана; написание теоретической части и всего текста с указанием библиографических данных используемых источников, подготовку доклада, выступление с ним. Тематика рефератов полностью связана с основными вопросами изучаемого курса.

Список литературы к темам не дается, и обучающиеся самостоятельно ведут библиографический поиск, причем им не рекомендуется ограничиваться университетской библиотекой.

Важно учитывать, что написание реферата требует от обучающихся определенных усилий. Особое внимание следует уделить подбору литературы, методике ее изучения с целью отбора и обработки собранного материала, обоснованию актуальности темы и теоретического уровня обоснованности используемых в качестве примеров фактов какой-либо деятельности.

Выбрав тему реферата, начав работу над литературой, необходимо составить план. Изучая литературу, продолжается обдумывание темы, осмысливание прочитанного, делаются выписки, сопоставляются точки зрения разных авторов и т.д. Реферативная работа сводится к тому, чтобы в ней выделились две взаимосвязанные стороны: во-первых, ее следует рассматривать как учебное задание, которое должен выполнить обучаемый, а во-вторых, как форму научной работы, творческого воображения при выполнении учебного задания.

Наличие плана реферата позволяет контролировать ход работы, избежать формального переписывания текстов из первоисточников.

Оформление реферата включает титульный лист, оглавление и краткий список использованной литературы. Список использованной литературы размещается на последней странице рукописи или печатной форме реферата. Реферат выполняется в письменной или печатной форме на белых листах формата А4 (210 x 297 мм). Шрифт Times New Roman, кегель 14, через 1,5 интервала при соблюдении следующих размеров текста: верхнее поле – 25 мм, нижнее – 20 мм, левое – 30 мм, правое – 15 мм. Нумерация страниц производится вверху листа, по центру. Титульный лист нумерации не подлежит.

Рефераты должны быть написаны простым, ясным языком, без претензий на наукообразность. Следует избегать сложных грамматических оборотов, непривычных терминов и символов. Если же такие термины и символы все-таки приводятся, то необходимо разъяснять их значение при первом упоминании в тексте реферата.

Объем реферата предполагает тщательный отбор информации, необходимой для краткого изложения вопроса. Важнейший этап – редактирование готового текста реферата и подготовка к обсуждению. Обсуждение требует хорошей ориентации в материале темы, умения выделить главное, поставить дискуссионный вопрос, привлечь внимание слушателей к интересной литературе, логично и убедительно изложить свои мысли.

Рефераты обязательно подлежат защите. Процедура защиты начинается с определения оппонентов защищающего свою работу. Они стремятся дать основательный анализ работы обучающимся, обращают внимание на положительные моменты и недостатки реферата, дают общую оценку содержанию, форме преподнесения материала, характеру использованной литературы. Иногда они дополняют тот или иной раздел реферата. Последнее особенно ценно, ибо говорит о глубоком знании обучающимся-оппонентом изучаемой проблемы.

Обсуждение не ограничивается заслушиванием оппонентов. Другие обучающиеся имеют право уточнить или опровергнуть какое-либо утверждение. Преподаватель предлагает

любому обучающемуся задать вопрос по существу доклада или попытаться подвести итог обсуждению.

### **Алгоритм работы над рефератом**

#### 1. Выбор темы

Тема должна быть сформулирована грамотно (с литературной точки зрения);

В названии реферата следует поставить четкие рамки рассмотрения темы;

Желательно избегать слишком длинных названий;

Следует по возможности воздерживаться от использования в названии спорных с научной точки зрения терминов, излишней наукообразности, а также чрезмерного упрощения формулировок.

2. Реферат следует составлять из пяти основных частей: введения; основной части; заключения; списка литературы; приложений.

#### 3. Основные требования к введению:

Во введении не следует концентрироваться на содержании; введение должно включать краткое обоснование актуальности темы реферата, где требуется показать, почему данный вопрос может представлять научный интерес и есть ли связь представляемого материала с современностью. Таким образом, тема реферата должна быть актуальна либо с научной точки зрения, либо с современных позиций.

Очень важно выделить цель, а также задачи, которые требуется решить для выполнения цели.

Введение должно содержать краткий обзор изученной литературы, в котором указывается взятый из того или иного источника материал, кратко анализируются изученные источники, показываются их сильные и слабые стороны;

Объем введения составляет две страницы текста.

#### 4. Требования к основной части реферата:

Основная часть содержит материал, отобранный для рассмотрения проблемы;

Также основная часть должна включать в себя собственно мнение обучающихся и сформулированные самостоятельные выводы, опирающиеся на приведенные факты;

Материал, представленный в основной части, должен быть логически изложен и распределен по параграфам, имеющим свои названия;

В изложении основной части необходимо использовать сноски (в первую очередь, когда приводятся цифры и чьи-то цитаты);

Основная часть должна содержать иллюстративный материал (графики, таблицы и т. д.);

Объем основной части составляет около 10 страниц.

#### 5. Требования к заключению:

В заключении формулируются выводы по параграфам, обращается внимание на выдвинутые во введении задачи и цели;

Заключение должно быть четким, кратким, вытекающим из содержания основной части.

#### 6. Требования к оформлению списка литературы (по ГОСТу):

Необходимо соблюдать правильность последовательности записи источников: сначала следует писать фамилию, а после инициалы; название работы не ставится в кавычки; после названия сокращенно пишется место издания; затем идет год издания; наконец, называется процитированная страница.

### ***Критерии оценки реферата***



Обучающийся, защищающий реферат, должен рассказать о его актуальности, поставленных целях и задачах, изученной литературе, структуре основной части, сделанных в ходе работы выводах.

По окончании выступления ему может быть задано несколько вопросов по представленной проблеме.

Оценка складывается из соблюдения требований к реферату, грамотного раскрытия темы, умения четко рассказывать о представленном реферате, способности понять суть задаваемых по работе вопросов и найти точные ответы на них.

#### ***Методические материалы к выполнению эссе***

Эссе – литературное произведение небольшого объема, обычно прозаическое, свободной композиции, передающее индивидуальные впечатления, суждения, соображения автора о той или иной проблеме, теме, о том или ином событии или явлении. Это вид самостоятельной исследовательской работы обучающихся, с целью углубления и закрепления теоретических знаний и освоения практических навыков. Цель эссе состоит в развитии самостоятельного творческого мышления и письменного изложения собственных мыслей. При написании эссе обучающийся должен представить развернутый письменный ответ на теоретический или практический актуальный вопрос, объявленный преподавателем в аудитории непосредственно перед ее написанием. В процессе написания эссе разрешается пользоваться нормативно-правовыми актами, конспектом лекций (в печатном виде). Использование интернет-ресурсов не допускается. Темы эссе преподаватель предлагает из числа тех, которые обучающиеся уже рассматривали на лекциях или семинарских занятиях, исходя из содержания заданий в составе оценочных средств. По решению преподавателя, в качестве темы эссе может быть выбрана одна или несколько тем, которые могут быть распределены между обучающимися по желанию.

Требования к выполнению эссе:

1. Проводится письменно.
2. Эссе выполняется на компьютере (гарнитура Times New Roman, шрифт 14) через 1,5 интервала с полями: верхнее, нижнее – 2; правое – 3; левое – 1,5. Отступ первой строки абзаца – 1,25. Сноски – постраничные. Таблицы и рисунки встраиваются в текст работы. При этом обязательный заголовок таблицы надо размещать над табличным полем, а рисунки сопровождать подрисуночными подписями. При включении в эссе нескольких таблиц и/или рисунков их нумерация обязательна. Обязательна и нумерация страниц. Их целесообразно проставлять внизу страницы – по середине или в правом углу. Номер страницы не ставится на титульном листе, но в общее число страниц он включается. Объем эссе, без учета приложений, не должен превышать 5 страниц. Значительное превышение установленного объема является недостатком работы и указывает на то, что обучающийся не сумел отобрать и переработать необходимый материал.
3. Работа должна содержать собственные умозаключения по сути поставленной проблемы, включать самостоятельно проведенный анализ по сути этой проблемы, выводы, обобщающие авторскую позицию по поставленной проблеме.

#### ***Критерии оценки эссе:***

«Отлично» – исключительные знания материала, абсолютное понимание сути, безукоризненное знание основных понятий и положений, логически и лексически грамотно изложенный, содержательный, аргументированный, конкретный и исчерпывающий ответ.

«Хорошо» – глубокие знания материала, правильное понимание сути, знание основных понятий и положений, содержательный, полный и конкретный ответ.

«Удовлетворительно» – твердые, но недостаточно полные знания, верное понимание сути, в целом правильный ответ.

«Неудовлетворительно» – непонимание сущности задания, грубые ошибки в ответе.

***Методические материалы по выполнению тестирования.***

Тестовые задания содержат вопросы и 3-4 варианта ответа по базовым положениям изучаемой темы/раздела, составлены с расчетом на знания, полученные обучающимся в процессе изучения темы/раздела.

Тестовые задания выполняются в письменной форме и сдаются преподавателю, ведущему дисциплину (модуль). На выполнение тестовых заданий обучающимся отводится 45 минут.

При обработке результатов оценочной процедуры используются: критерии оценки по содержанию и качеству полученных ответов, ключи, оценочные листы.

***Критерии оценки теста:***

«Зачтено» - если обучающийся правильно выполнил не менее 2/3 всей работы или допустил не более одной грубой ошибки и двух недочетов, не более одной грубой и одной негрубой ошибки, не более трех негрубых ошибок, одной негрубой ошибки и трех недочетов, при наличии четырех-пяти недочетов.

«Не зачтено» - если число ошибок и недочетов превысило норму для оценки 3 или правильно выполнено менее 2/3 всей работы.

***Методические материалы по выполнению доклада.***

Рекомендуется следующая структура доклада:

1. титульный лист, содержание доклада;
2. краткое изложение;
3. цели и задачи;
4. изложение характера исследований и рассмотренных проблем, гипотезы, спорные вопросы;
5. источники информации, методы сбора и анализа данных, степень их полноты и достоверности;
6. анализ и толкование полученных в работе результатов;
7. выводы и оценки;
8. библиография и приложения.

Время выступления докладчика не должно превышать 10 минут.

Основные требования к оформлению доклада:

- титульный лист должен включать название доклада, наименование предметной (цикловой) комиссии, фамилию обучающегося;
- все использованные литературные источники сопровождаются библиографическим описанием;
- приводимая цитата из источника берется в кавычки (оформляются сноски);
- единицы измерения должны применяться в соответствии с действующими стандартами;
- все названия литературных источников следует приводить в соответствии с новейшими изданиями;
- рекомендуется включение таблиц, графиков, схем, если они отражают основное содержание или улучшают ее наглядность;
- названия фирм, учреждений, организаций и предприятий должны именоваться так, как они указываются в источнике;

### ***Критерии оценки доклада***

При выполнении доклада обучающийся должен продемонстрировать умение кратко излагать прочитанный материал, а также умение обобщать и анализировать материал по теме доклада.

### ***Презентация***

#### ***Методические материалы к презентациям***

1. Объем презентации 10 -20 слайдов.
2. На титульном слайде должно быть отражено:
  - наименование факультета;
  - тема презентации;
  - фамилия, имя, отчество, направление подготовки/ специальность, направленность (профиль)/ специализация, форма обучения, номер группы автора презентации;
  - фамилия, имя, отчество, степень, звание, должность руководитель работы;
  - год выполнения работы.
3. В презентации должны быть отражены обоснование актуальности представляемого материала, цели и задачи работы.
4. Содержание презентации должно включать наиболее значимый материал доклада, а также, при необходимости, таблицы, диаграммы, рисунки, фотографии, карты, видео – вставки, звуковое сопровождение.
5. Заключительный слайд должен содержать информацию об источниках информации для презентации.

### ***Критерии оценки презентации***

1. Объем презентации 10 -20 слайдов.
2. Правильность оформления титульного слайда.
3. Актуальность отобранного материала, обоснованность формулировки цели и задач работы.
4. Наглядность и логичность презентации, обоснованность использования таблиц, диаграмм, рисунков, фотографий, карт, видео – вставок, звукового сопровождения; правильный выбор шрифтов, фона, других элементов дизайна слайда.
5. Объем и качество источников информации (не менее 2-х интернет – источников и не менее 2-х литературных источников).

### ***Методические материалы по подготовке к опросу***

Самостоятельная работа обучающихся включает подготовку к опросу на практических занятиях. Для этого обучающийся изучает лекции, основную и дополнительную литературу, публикации, информацию из Интернет-ресурсов.

Тема и вопросы к практическим занятиям, вопросы для самоконтроля содержатся в рабочей программе и доводятся до студентов заранее.

Для подготовки к опросу обучающемуся необходимо ознакомиться с материалом, посвященным теме практического занятия, в учебнике или другой рекомендованной литературе, конспекте лекции, обратить внимание на усвоение основных понятий дисциплины, выявить неясные вопросы и подобрать дополнительную литературу для их освещения.

### ***Критерии оценки опроса***

«Отлично»:

- дан полный, развернутый ответ на поставленный вопрос;

- в ответе прослеживается четкая структура, логическая последовательность, отражающая сущность раскрываемых понятий, теорий, явлений;
- знание по предмету демонстрируются на фоне понимания его в системе данной науки и междисциплинарных связей;
- свободное владение терминологией;
- ответы на дополнительные вопросы четкие, краткие;

«Хорошо»:

- дан полный, развернутый ответ на поставленный вопрос, показано умение выделять существенные и несущественные признаки, причинно-следственные связи;
- ответ недостаточно логичен с единичными ошибками в частности, исправленные студентом с помощью преподавателя;
- единичные ошибки в терминологии;
- ответы на дополнительные вопросы правильные, недостаточно полные и четкие.

«Удовлетворительно»:

- ответ не полный, с ошибками в деталях, умение раскрыть значение обобщённых знаний не показано, речевое оформление требует поправок, коррекции;
- логика и последовательность изложения имеют нарушения, студент не способен самостоятельно выделить существенные и несущественные признаки и причинно-следственные связи;
- ошибки в раскрываемых понятиях, терминах;
- студент не ориентируется в теме, допускает серьезные ошибки;
- студент не может ответить на большую часть дополнительных вопросов.

«Неудовлетворительно»:

- ответ представляет собой разрозненные знания с существенными ошибками по вопросу;
- присутствуют фрагментарность, нелогичность изложения, студент не осознает связь обсуждаемого вопроса с другими объектами дисциплины, речь неграмотная;
- незнание терминологии;
- ответы на дополнительные вопросы неправильные.

### ***Методические материалы по выполнению практического задания***

При выполнении практического задания обучающийся придерживается следующего алгоритма:

1. Записать дату, тему и цель задания;
2. Ознакомиться с правилами и условия выполнения практического задания;
3. Повторить теоретические задания, необходимые для рациональной работы и других практических действий, используя конспекты лекций и рекомендованную литературу, представленной в программе;
4. Выполнить работу по предложенному алгоритму действий;
5. Обобщить результаты работы, сформулировать выводы / дать ответы на контрольные вопросы;

Работа должна быть выполнена грамотно, с соблюдением культуры изложения. При использовании данных из учебных, методических пособий и другой литературы, периодических изданий, Интернет-источников должны иметься ссылки на вышеперечисленные.

### ***Критерии оценки практического задания:***

«Отлично» – правильный ответ, дается четкое обоснование принятому решению; рассуждения четкие последовательные логические; используются ссылки на полученные при изучении дисциплины знания; правильно используются формулы, понятия, процедуры, имеющие прямое отношение к задаче для подтверждения принятого решения.

«Хорошо» – правильный ответ, дается обоснование принятому решению; но с не существенными ошибками, в рассуждениях отсутствует логическая последовательность; используются ссылки на полученные при изучении дисциплины знания, правильно используются формулы, понятия, процедуры, имеющие прямое отношение к задаче для подтверждения принятого решения.

«Удовлетворительно» – правильный ответ, допускаются грубые ошибки в обосновании принятого решения; рассуждения не последовательные сумбурные; используются ссылки на полученные при изучении дисциплины знания; используются формулы, процедуры, понятия, имеющие прямое значение для подтверждения принятого решения, однако, при обращении к ним допускаются серьезные ошибки, студент не может правильно ими воспользоваться.

«Неудовлетворительно, не зачтено» – ответ неверный, отсутствует обоснование принятому решению; студент демонстрирует полное непонимание сути вопроса.

***Для оценки решения ситуационной задачи (аналитического задания):***

Оценка «отлично» выставляется, если задача решена грамотно, ответы на вопросы сформулированы четко. Эталонный ответ полностью соответствует решению студента, которое хорошо обосновано теоретически.

Оценка «хорошо» выставляется, если задача решена, ответы на вопросы сформулированы не достаточно четко. Решение студента в целом соответствует эталонному ответу, но не достаточно хорошо обосновано теоретически.

Оценка «удовлетворительно» выставляется, если задача решена не полностью, ответы не содержат всех необходимых обоснований решения.

Оценка «неудовлетворительно» выставляется, если задача не решена или имеет грубые теоретические ошибки в ответе на поставленные вопросы.

***Методические указания для подготовки к промежуточной аттестации.***

Изучение учебных дисциплин (модулей) завершается зачетом/зачетом с оценкой или экзаменом. Подготовка к промежуточной аттестации способствует закреплению, углублению и обобщению знаний, получаемых, в процессе обучения, а также применению их к решению практических задач. Готовясь к экзамену, студент ликвидирует имеющиеся пробелы в знаниях, углубляет, систематизирует и упорядочивает свои знания. На зачете или экзамене студент демонстрирует то, что он освоил в процессе обучения по дисциплине (модулю).

Вначале следует просмотреть весь материал по дисциплине (модулю), отметить для себя трудные вопросы. Обязательно в них разобраться. В заключение еще раз целесообразно повторить основные положения, используя при этом листы опорных сигналов. Систематическая подготовка к занятиям в течение семестра позволит использовать время промежуточной аттестации для систематизации знаний.

**3. МЕТОДИЧЕСКИЕ МАТЕРИАЛЫ, ОПРЕДЕЛЯЮЩИЕ ПРОЦЕДУРЫ ОЦЕНИВАНИЯ ЗНАНИЙ, УМЕНИЙ, НАВЫКОВ И (ИЛИ) ОПЫТА ДЕЯТЕЛЬНОСТИ, ХАРАКТЕРИЗУЮЩИХ ЭТАПЫ ФОРМИРОВАНИЯ КОМПЕТЕНЦИЙ**

### **3.1. Организационные основы применения балльно-рейтинговой системы оценки успеваемости обучающихся по дисциплине (модулю)**

Оценка качества освоения обучающимися дисциплины (модуля) реализуется в формате балльно-рейтинговой системы оценки успеваемости обучающихся (БРСО).

БРСО в ходе текущего контроля успеваемости и промежуточной аттестации осуществляется по 100-балльной шкале.

Академический рейтинг обучающегося по дисциплине (модулю) складывается из результатов:

- текущего контроля успеваемости (максимальный текущий рейтинг обучающегося 80 рейтинговых баллов);
- промежуточной аттестации (максимальный рубежный рейтинг обучающегося 20 рейтинговых баллов).

Условия оценки освоения обучающимся дисциплины (модуля) в формате БРСО доводятся преподавателем до сведения обучающихся на первом учебном занятии, а также размещены в свободном доступе в электронной информационно-образовательной среде Университета.

### **3.2. Проведение текущего контроля успеваемости обучающихся по дисциплине (модулю) в соответствии с балльно-рейтинговой системой оценки успеваемости обучающегося**

В течение учебного семестра до промежуточной аттестации на основании утвержденной рабочей программы дисциплины (модуля) формируется текущий рейтинг обучающегося. Текущий рейтинг обучающегося складывается как сумма рейтинговых баллов, полученных им в течение учебного семестра по всем видам учебных занятий по учебной дисциплине.

В процессе текущего контроля оцениваются следующие действия обучающегося, направленные на освоение компетенций в рамках изучения учебной дисциплины:

- академическая активность (посещаемость учебных занятий, самостоятельное изучение содержания учебной дисциплины в электронной информационно-образовательной среде, соблюдение сроков сдачи практических заданий и текущих контрольных мероприятий и др.);
- выполнение и сдача текущих и итогового практических заданий (эссе, рефераты, творческие задания, кейс-задания, расчетные задания и др., активное участие в групповых интерактивных занятиях (дискуссии, Wiki-проекты и др.), защита проектов и др.);
- прохождение рубежей текущего контроля, включая соблюдение графика их прохождения в электронной информационно-образовательной среде.

Для планирования расчета текущего рейтинга обучающегося используются следующие пропорции:

<b>Вид учебного действия</b>	<b>Максимальная рейтинговая оценка, баллов</b>
академическая активность	10
практические задания	40
<i>из них: текущие практические задания</i>	20
<i>итоговое практическое задание</i>	20
рубежи текущего контроля	30
<b>ИТОГО:</b>	<b>80</b>

В течение учебного семестра по дисциплине (модулю) обучающимся должен быть накоплен текущий рейтинг не менее 52 рейтинговых баллов (65% от максимального значения текущего рейтинга).

Необходимыми условиями допуска обучающегося к промежуточной аттестации по дисциплине являются положительное прохождение обучающимся не менее 65% рубежей текущего контроля с накоплением не менее 65% максимального рейтингового балла за каждый рубеж текущего контроля и положительное выполнение итогового практического задания с накоплением не менее 65% максимального рейтингового балла, установленного за итоговое практическое задание.

Невыполнение вышеуказанных условий является текущей академической задолженностью, которая должна быть ликвидирована обучающимся до контрольного мероприятия промежуточной аттестации.

Сведения о наличии у обучающихся текущей академической задолженности, сроках и порядке добора рейтинговых баллов для её ликвидации доводятся до обучающихся педагогическим работником.

В случае неликвидации текущей академической задолженности, педагогический работник обязан во время контрольного мероприятия промежуточной аттестации поставить обучающемуся 0 рейтинговых баллов. В этом случае ликвидация текущей академической задолженности возможна в периоды проведения повторной промежуточной аттестации.

### ***3.3. Проведение промежуточной аттестации обучающихся по дисциплине (модулю) в соответствии с балльно-рейтинговой системой оценки успеваемости обучающегося***

Промежуточная аттестация по дисциплине (модулю) проводится в соответствии с Положением о промежуточной аттестации обучающихся по основным профессиональным образовательным программам высшего образования – программ бакалавриата в Российском государственном социальном университете и Положением о балльно-рейтинговой системе оценки успеваемости обучающихся по основным профессиональным образовательным программам высшего образования - программам бакалавриата, программам специалитета, программам магистратуры в Российском государственном социальном университете.

На промежуточную аттестацию отводится 20 рейтинговых баллов.

Ответы обучающегося на контрольном мероприятии промежуточной аттестации оцениваются педагогическим работником по 20 - балльной шкале, а итоговая оценка по дисциплине (модулю) по системе зачтено/не зачтено для зачета.

Критерии выставления оценки определяются Положением о балльно-рейтинговой системе оценки успеваемости обучающихся по основным профессиональным образовательным программам высшего образования - программам бакалавриата, программам специалитета в Российском государственном социальном университете.

В процессе определения рубежного рейтинга обучающегося используется следующая шкала:

<b>Рубежный рейтинг</b>	<b>Критерии оценки освоения обучающимся учебной дисциплины в ходе контрольных мероприятий промежуточной аттестации</b>
19-20 рейтинговых баллов	обучающийся глубоко и прочно усвоил программный материал, исчерпывающе, последовательно, грамотно и логически стройно его излагает, тесно увязывает с задачами и будущей деятельностью, не затрудняется с ответом при видоизменении задания, свободно справляется с задачами и практическими заданиями, правильно обосновывает принятые решения, умеет самостоятельно обобщать и излагать материал, не допуская
16-18 рейтинговых баллов	обучающийся твердо знает программный материал, грамотно и по существу излагает его, не допуская существенных неточностей в ответе на вопрос, может правильно применять теоретические положения и владеет необходимыми умениями и навыками при выполнении практических
13-15 рейтинговых баллов	обучающийся освоил основной материал, но не знает отдельных деталей, допускает неточности, недостаточно правильные формулировки, нарушает последовательность в изложении программного материала и испытывает затруднения в выполнении практических заданий
1-12 рейтинговых баллов	обучающийся не знает значительной части программного материала, допускает существенные ошибки, с большими затруднениями выполняет практические задания
0 рейтинговых баллов	не аттестован

Если результат контроля успеваемости в рамках проведения контрольных мероприятий промежуточной аттестации (рубежный рейтинг обучающегося) неудовлетворительный (получено менее 13 рейтинговых баллов), то промежуточная аттестация по учебной дисциплине (модулю) невозможна даже при наличии высокого текущего рейтинга, полученного по итогам текущего контроля по учебной дисциплине (модулю).



**Приложение № 1 к методическим материалам  
по дисциплине (модулю). Конспекты  
лекционных занятий по дисциплине (модулю)**

**КОНСПЕКТЫ ЛЕКЦИОННЫХ ЗАНЯТИЙ ПО ДИСЦИПЛИНЕ (МОДУЛЮ)**

1. **Дисциплина** «Русский язык и культура речи»

2. **Тема лекционного занятия.** Русский язык как государственный язык Российской Федерации. Языковая политика. Происхождение и функции языка в современном обществе

3. **Цели занятия:** сформировать представление о возникновении и становлении человеческого языка как эволюционного преимущества, дать развернутое определение языку как естественной и небиологической системе знаков, сформировать представление об основных функциях языка в современном обществе, обозначить этапы культурного развития языка.

4. **Структура лекционного занятия.**

№ п/п	Содержание (кратко)	Методы и средства обучения
1.	Причины возникновения человеческого языка. Различные гипотезы.	Опрос, оценка знаний студентов
2.	Языка как естественная и небиологическая система знаков. Искусственные знаковые системы. Коммуникация между животными. Языковые знаки. Системность языка.	Опрос, оценка знаний студентов
3.	Социальная природа языка. Основные функции языка в современном обществе: коммуникативно-номинативная, познавательная, эстетическая, фатическая и пр.	Опрос, оценка знаний студентов
4.	Язык и культура. Этапы культурного развития языка. Устный этап. Возникновение письменности. Виды письменности. Формирование национального литературного языка. Языки межнационального общения.	Опрос, оценка знаний студентов

5. **Содержание лекционного занятия и взаимодействие с аудиторией.**

Введение.

Сегодня мы обсудим причины возникновения человеческого языка как знаковой системы, его отличие от искусственных знаковых системы, функции языка в современном обществе и этапы его развития.

**Вопрос 1: Как вы считаете, почему возник язык?**

1. Люди живут в обществе. Общественный характер бытия, трудовой и познавательной деятельности человека предполагает постоянное общение индивидов между собой. Таким образом, история человечества совершается в общении, а основной его формой является общение посредством знаков языка. Без языка не может быть общения, а без общения невозможно существование общества. Язык – достояние коллектива, он осуществляет общение членов коллектива между собой и позволяет сообщать и хранить нужную информацию о любых явлениях материальной и духовной жизни человека. Для того, чтобы быть понятным, каждый человек должен использовать те средства выражения мысли, которые приняты в данном обществе. И язык как коллективное достояние складывается и существует веками. Язык и мышление возникли исторически одновременно в процессе трудового

развития человека. Язык и мышление образуют единство, так как без мышления не может быть языка и мышление без языка невозможно. Мышление развивается и обновляется гораздо быстрее, чем язык, но не выраженная языком мысль – это не та ясная отчетливая мысль, которая помогает человеку постигать явления действительности, развивать и совершенствовать науку, это, скорее, некое предвидение, это не знание в точном смысле этого слова. Итак, язык, являясь основным средством общения, становится также и важнейшим инструментом познания.

Человек всегда может использовать готовый материал языка (слова, предложения) для обозначения не только уже известного, но и нового. Язык может находить средства выражения для новых мыслей и понятий. Называя какой-либо новый предмет или понятие новым словом и вводя это слово в язык, мы как бы даем всем членам языкового коллектива представление о предмете.

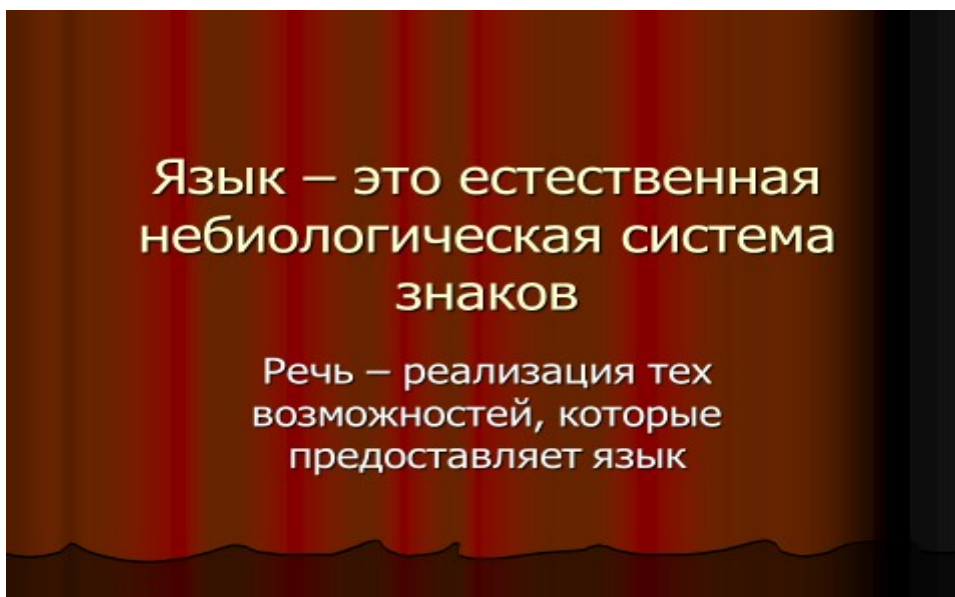

2. Язык – это естественная (то есть не придуманная) и не врожденная (не биологическая) знаковая система. Искусственные (придуманные) языки создаются человеком для экономной и точной передачи специальной информации (цифры, ноты, топографические и дорожные знаки, языки программирования). К биологическим системам относятся языки животных. Для понимания природы человека особенно существенны отличия языка и общения людей от языков и коммуникативной деятельности животных. Основные различия таковы:

1. Языковое общение людей незначимо в биологическом отношении. Эволюция не создала специального органа речи, и для произнесения звуков используются органы обоняния, вкуса, дыхания, пищеварения. Знаки языка не имеют биологической мотивации, в противном случае речь была бы, во-первых, одинакова у всех людей как у принадлежащих к одному биологическому виду, во-вторых, содержание речи не могло бы выйти за пределы информации о биологическом состоянии особи (междометия).

2. Языковое общение людей, в отличие от коммуникации животных, тесно связано с познавательными процессами. Отдельный звук-сообщение животного возникает как реакция особи на случившееся событие и как стимул к аналогичной реакции у других особей. В стае обезьян звук опасности будет одним и тем же на змею, черепаху, шорох в кустах и пр.

3. Языковое общение людей, в отличие от коммуникативного поведения животных, характеризуется исключительным богатством содержания. Ограничений нет.

Вечное и сиюминутное, общее и индивидуальное, абстрактное и конкретное, рациональное и эмоционально, приказ и просьба – все виды содержания доступны языку. Общение животных – это, прежде всего, информация о происходящем только с участниками коммуникации и только во время коммуникации.

4. Человеческая речь членораздельна, то есть крупные сложные единицы делятся на более мелкие, простые – текст состоит из предложений, предложения из слов, слова из морфем, морфемы из звуков. В биологических языках такого деления нет, звуки, издаваемые животными, нельзя разложить на более простые. Развитие членораздельной речи позволяет перейти к графическому языку, к построению звуко-буквенных соответствий, когда определенному звучанию соответствует определенное графическое изображение на письме.

3. Основные функции языка:

1. **Коммуникативно-номинативная** – способность осуществлять общение путем называния предметов, признаков, явлений, состояний, действий и пр.

2. **Познавательная** – язык как компонент сознания человека участвует в формировании понятий, представлений, суждений и осуществлении различных мыслительных операций (сравнение, анализ, дедукций и пр.), а также язык формирует, сохраняет и передает знания.

3. **Регулятивная** – с помощью языка говорящий может регулировать поведение адресата речи (приказывать или просить, запрещать, спрашивать и пр.)

4. **Эмоционально-экспрессивная** – с помощью языка могут быть выражены эмоции (интонация, междометия, экспрессивная лексика).

5. **Фатическая** – с помощью языка устанавливается и поддерживается контакт между людьми. Способы установления контакта достаточно стандартны – приветствия и обращения, общепринятые конструкции для начала и окончания разговора, поздравления и пр.

6. **Эстетическая** – явления языка могут оцениваться как прекрасные или безобразные; оценивается не смысл, не содержание, а сам текст, слово, оборот; именно эстетическая функция, реализуясь прежде всего в произведениях художественной литературы, в поэзии, заставляет нас неоднократно перечитывать любимые произведения.

7. **Магическая** – возможность общения с высшими силами; реализуется в различных заменах или запретах, заговорах, молитвах, присягах, священных текстах разных религий, так как считается, что они внушены или продиктованы некими высшими силами. На магической функции языка основывается представление о том, что слово не условное обозначение некоего предмета, а его часть, то есть используя название, можно влиять и на называемый объект; выбирая имя ребенку, можно влиять на его судьбу и пр.

**Вопрос 2:** Как вы считаете, каким образом реализуется в настоящее время регулятивная функция языка?

4. Развиваясь вместе с обществом, язык проходит разные этапы. Первый этап – появление устного языка. В настоящее время достаточно много так называемых бесписьменных языков, которые, тем не менее, с успехом выполняют все основные функции. На этом этапе формируется основной лексический состав, складывается грамматика и фразеология.

**Вопрос 3:** Как вы считаете, когда возникает необходимость в создании письменности? С каким этапом развития общества это связано?

Возникновение письменного языка напрямую связано с возникновением государства. Управление большими территориями требует более долговечной фиксации, чем устная речь. С появлением первого государства появляется и первая письменность – иероглифическая. Иероглифическая письменность возникает из картинок – она отражает понятие, но не звучание слова. Иероглифика крайне затратна – обучение такой грамоте требует многих лет, поэтому общество не может выделить достаточно ресурсов, чтобы все умели читать и писать.

Соответственно, ни о каком развитии литературы говорить не приходится.



## Этапы культурного развития языка



## Этапы культурного развития языка



Принципиально новый подход к письменности реализовали финикийцы, а потом и греки. Вместо изображения понятия стали изображать звук речи. Это резко уменьшило количество письменных знаков – от нескольких тысяч до тридцати-сорока. Обучение грамоте существенно упростилось. В условиях распространения грамотности стала развиваться литература, появились библиотеки. Самые крупные библиотеки античности – в Александрии, Пергаме и Эфесе. Представители разных народов говорили на разных языках, а для письма использовали либо латинский, либо древнегреческий. В этот период язык никак не связывается с национальностью – это происходит значительно позже – в период формирования национальных государств.

**Вопрос 4:** Кто помнит, когда начинают формироваться первые национальные государственные и первые национальные литературные языки?

Национальные литературные языки возникают с развитием книгопечатания. Только в этот период начинают постепенно складываться литературная норма, в том числе норма орфографическая.

Последний этап культурного развития языка – формирование языка межкультурного общения. Отличительной чертой этого этапа является широкое использование средств массовой информации – газет и журналов, радио и телевидения, Интернета.

**Взаимодействие с аудиторией. Вопросы к обсуждению:**

1. Как реализуется познавательная функция языка?
2. На основании каких представлений возникла идея о магической функции языка?
3. Каким образом устроена коммуникация между животными и человеком?
4. Какие иероглифические системы письменности существуют до сих пор?
5. Когда сформировался русский литературный язык?
6. Какие языки и почему стали языками межкультурного общения?
7. В чем заключается системность языка?

**КОНСПЕКТЫ ЛЕКЦИОННЫХ ЗАНЯТИЙ ПО ДИСЦИПЛИНЕ (МОДУЛЮ)**

**1. Дисциплина «Русский язык и культура речи»**

**2. Тема лекционного занятия.** Основные аспекты культуры речи – нормативный, коммуникативный, этический. Виды норм. Основные принципы русской орфографии.

**3. Цели занятия:** сформировать представление о языковых и речевых нормах, объяснить основные принципы русской орфографии.

**4. Структура лекционного занятия.**

№ п/п	Содержание (кратко)	Методы и средства обучения
1.	Определение культуры речи. Нормативный, коммуникативный, этический аспекты.	Опрос, оценка знаний студентов
2.	Нормативный аспект культуры речи. Виды норм и их соответствие уровням языковой системы.	Опрос, оценка знаний студентов
3.	Нормы устной речи – орфоэпические и акцентологические.	Опрос, оценка знаний студентов
4.	Нормы письменной речи – орфографические и пунктуационные. Основные принципы русской орфографии.	Опрос, оценка знаний студентов

**5. Содержание лекционного занятия и взаимодействие с аудиторией.**

Введение. На прошлой лекции мы обсуждали особенности взаимодействия языка и общества, определили области, в которых воздействие общества на язык может быть продуктивным. Одной из таких областей являются графика и орфография, а также формирование языковой нормы, о которой и пойдет речь сегодня.

Термин «культура речи» многозначен. Это и совокупность правил, и реализация данных

правил в речи конкретного человека, и самостоятельная лингвистическая дисциплина. Для нас актуально следующее определение: «Культура речи – владение нормами письменного и устного литературного языка, а также умение использовать выразительные языковые средства в разных условиях общения в соответствии с целями и содержанием речи». Умение четко и ясно выразить свои мысли, умение не только привлечь внимание своей речью, но и воздействовать на слушателей – своеобразная характеристика профессиональной пригодности для людей различных профессий. В лингвистической литературе принято говорить о двух ступенях освоения литературного языка: правильности речи и речевом мастерстве.

**Вопрос 1:** Как вы считаете, что такое культура речи? Каковы признаки качественной речи?

**Культура речи – это владение нормами письменного и устного литературного языка, а также умение использовать выразительные языковые средства в разных условиях общения в соответствии с целями и содержанием речи**

Правильность как одно из основных коммуникативных качеств речи, предполагает соблюдение норм на всех языковых уровнях – **нормативный аспект** культуры речи является одним из важнейших. Оценки различных способов языкового выражения при этом определены и категоричны: *правильно/неправильно; допустимо/недопустимо*. Речевое мастерство предполагает не только следование нормам, но и умение выбрать из сосуществующих вариантов наиболее точный в смысловом отношении, стилистически уместный, выразительный, доходчивый, понятный. Оценки вариантов при этом следующие: *лучше, хуже, точнее, яснее* и пр. Поскольку правильность речи является первой ступенью культуры речи, возможны такие тексты, которые правильны с точки зрения соблюдения норм, то есть не содержат ошибок, но дефектны с точки зрения речевого мастерства (неуместны, нелогичны, неточны и пр.) К.И.Чуковский пишет: *«Представьте себе, что ваша жена, беседуя с вами о домашних делах, заговорит вот таким языком: «Я ускоренными темпами обеспечила восстановление надлежащего порядка на жилой площади, а также в предназначенном для приготовления пищи подсобном помещении общего пользования. В последующий период времени мною было организовано посещение торговой точки с целью приобретения необходимых продовольственных товаров».* После чего вы, конечно, отправитесь в загс и там из глубочайшего сочувствия к вашему горю немедленно расторгнут ваш брак, поскольку чувство соразмерности и сообразности играет и здесь решающую роль». Следовательно, одной только правильности речи недостаточно. Речь должна быть еще и уместной, и выразительной, и точной, только тогда мы будем говорить об успешной речевой коммуникации. Культура речи вырабатывает навыки отбора и употребления языковых средств в процессе речевого общения, помогает сформировать сознательное отношение к их

использованию в речевой практике в соответствии с коммуникативными задачами. Выбор необходимых для данной цели языковых средств – основа **коммуникативного аспекта** культуры речи. Помимо знания определенных лингвистических принципов, культура речи предполагает достаточно высокий уровень общей культуры человека, культуру его мышления, знания языка.

**Вопрос 2:** Как вы считаете, на каком основании в языке выделяются функциональные стили? Сколько их может быть?

**Этический аспект** культуры речи предписывает знание и применение правил языкового поведения в конкретных ситуациях. Речевой этикет обязывает учитывать экстралингвистические факторы – возраст, социальный статус, число участников коммуникации, их взаимоотношения, цель коммуникации и пр. Применительно к журналистике этический аспект культуры речи накладывает определенные ограничения на распространение информации. Общеизвестны два вида подобных ограничений – *институциональное* (юридически закрепленное – разглашение сведений, представляющих собой государственную тайну) – *конвенциональное* (этическое – запрет на публичное обсуждение частной жизни людей без их согласия).

Итак, первая ступень культуры речи предполагает знание и соблюдение речевых норм.

**Нормами являются наиболее пригодные для обслуживания общества средства языка, официально признанные и зафиксированные в грамматиках, словарях и справочниках.**

Для каждого уровня языковой системы существуют свои нормы.

<u>Фонетический</u>	Акцентологические	<i>звонит – звонит</i>
	Орфоэпические	<i>берет – берэт, темп - тэмп</i>
<u>Лексический</u>	Лексические	<i>лицо – морда, книжечка - книжонка</i>
	Словообразовательные	<i>заговорщик зубов обрев</i>
		<i>Коррупционизированная</i>
	Фразеологические	<i>Нечего бисер перед свиньями катать</i>
<u>Морфологический</u>	Образование форм слов	<i>махает, шторма</i>
<u>Синтаксический</u>	Формирование предложений и словосочетаний	

Кроме того, существуют **орфографические** и **пунктуационные** нормы, которые регулируют правописание и расстановку знаков препинания. Эти нормы являются самыми строгими и не предполагают наличия вариантов – у нас существует только один правильный способ написания слова.

Нарушение нормы связано с наличием в языке вариантов (произношения, управления, формирования предложений). Например, соблюдение акцентологической нормы затруднено тем, что в русском языке подвижное разноместное ударение, которое может изменяться при изменении слова: *стрела – стрелы, рука – руки*. В русском языке около 5 тысяч слов, имеющих два равноправных, то есть нормативных варианта ударения: *творог, баржа, иначе*,



*одновременный, петля, глубоко, заржаветь.* Существуют также варианты неравноправные – ударение может различать разные по смыслу слова: *острота, трусить, погруженный* или стилистические варианты: *фольга, ракурс, украинский.*

Лексическая норма предполагает понимание значения слова, его сочетаемости, стилистической окраски. Почему нельзя сказать: *«Все мы помним тургеневских девчат»?* *«Сколько молодежи занимается преступностью!»*, *«Изображая бой, Бондарев передает отличную атмосферу войны»?* *«Раскольников пытается совесть»?* Также при употреблении фразологического оборота надо точно понимать его смысл и знать, в какой ситуации следует его использовать.

Морфологические нормы регулируют образование форм слов – правильное склонение и спряжение, образование и использование форм числа, падежа, времени, наклонения, одушевленности и пр. *«На примере маленького города показана вся коррупционизированная Россия», «Базаров заразился, когда разделявал тифный труп».*

Синтаксические нормы регулируют правильность построения предложения – вопросы управления и согласования, порядка слов, использования однородных членов предложения, причастных и деепричастных оборотов, обращений и пр. *«Это понимают все, заканчивая простыми солдатами и людьми», «Печорин лишает любимого коня Казбича».*

**Орфография** – это система правил практического письма. В общих чертах можно сказать, что пишущий на русском языке должен ориентироваться в пяти различных орфографических ситуациях: 1) выбор буквы; 2) выбор прописного или строчного написания; 3) выбор однократного или удвоенного употребления; 4) оставление на строке или перенос; 5) слитное, раздельное или дефисное написание со следующей буквой.

Формирование основных правил русской орфографии основано на четырех важных принципах. Ведущим принципом русского правописания является **морфологический принцип**. Сущность его заключается в том, что общие для родственных слов значимые части (морфемы) сохраняют на письме единое начертание, хотя в произношении различаются в зависимости от условий, в которых оказываются звуки. Вне зависимости от произношения морфологический принцип правописания применяется при написании корней (*ход, ходовой*), суффиксов (*дубовый – липовый*), приставок (*подписать – подобрать*), окончаний (*на реке – на речке*). Морфологическим является также принцип графического оформления написаний слов, относящихся к некоторым грамматическим категориям.

написание имен существительных женского рода с конечным шипящим (*рожь, ночь,мышь, вещь*). Это написание мягкого знака не имеет звукового выражения, а служит показателем грамматического рода и графически объединяет все существительные в одном типе третьего склонения (*тетрадь, кровать, тень, метель*).

Написание инфинитива (неопределенной формы глагола) с конечным шипящим *беречь, достичь*. И в этом случае мягкий знак не является знаком мягкости, а служит формальной приметой данной формы глагола и создает графическое единообразие оформления инфинитива – *брать, верить, читать*.

Написание формы повелительного наклонения с конечным шипящим: *умножь, назначь, утешь* – единообразное внешнее оформление повелительного наклонения – *исправь, брось, отмерь*.

Помимо морфологического принципа, который является основным в русской орфографии, применяется также и **фонетический**, то есть написание, соответствующее произношению. Ярким примером подобных написаний являются приставки: *бездушный* –

бестолковый – безобразный; разбить – расформировать – разобратся; роспись – расписка; играть – подыграть.

К **дифференцирующему принципу** относятся написания, необходимые для различения на письме одинаково звучащих слов: *поджог – поджег; бал – балл, кампания – компания, туш – тушь, Орел – орел, Вера – вера.*

Последним принципом является **традиционно-исторический** – сохранение прежнего правописания. Это, например, написание И после шипящих *ж, ш, ц* – в древнерусском языке эти звуки были мягкими, поэтому написание буквы *и* соответствовало произношению. На этом же принципе основано написание некоторых слов с гласной Е после шипящих *пошел, пиенный, лжешь, пчел – шов, мечом, шорох.*

Нормативный аспект подразумевает формирование, соблюдение и изменение норм, которым должны следовать все носители литературного языка. Изменение норм связано с тем, что сам язык находится в постоянном развитии и, соответственно, должны изменяться и нормы. Для культуры речи как научной дисциплины необходимо вовремя отмечать колебание нормы, выделять стилистическую принадлежность вариантов и фиксировать изменение нормы в соответствующих словарях.

### Вопрос 3: Какие словари вам известны?

По предназначению все словари делятся на **энциклопедии**, раскрывающие содержание научных понятий и содержащие разнообразные информационные данные, и **собственно словари**.

По количеству языков: **одноязычные, двуязычные, многоязычные.**

Словари делятся на **толковые** (толкуют, объясняют значение слов) и **аспектные** (характеризуют лексику с различных точек зрения).

#### Толковые словари

Первым толковым словарем является «Словарь Академии Российской» (1789 – 1794), который включал 43000 слов. В 1847 г. выходит «Словарь церковнославянского и русского языка», содержащий 115000 слов. Крупным событием стал выход в свет «Толкового словаря живого великорусского языка» В.И. Даля (около 200000 слов).

После революции в 1935-1940 гг. выходит 4-томный «Толковый словарь русского языка» Д.Н. Ушакова. В 1949 г «Словарь русского языка» С.И. Ожегова. Со 2 издания словарь выходит под ред. Н.Ю. Шведовой.

В 1950-1965 гг. 17-томный «Словарь современного русского литературного языка» (БАС – большой академический словарь).

Словарные статьи в толковых словарях располагаются в алфавитном порядке. Словарная статья включает описание лексического значения слова, разнообразные пометы (сфера употребления, историческая соотнесенность, стилистические, оценочные пометы), грамматические пометы (часть речи, род, особенности образования некоторых форм и т.п.), иллюстративный материал.

**Аспектные словари** характеризуют лексику с различных точек зрения.

Словари *синонимов* приводят синонимические ряды при их доминанте. Могут быть указаны значения слов, особенности их сочетания, стилистическая окраска, сфера употребления, примеры использования в текстах. Примеры Александрова З.Е. Словарь синонимов русского языка. – М., 1968. Словарь синонимов русского языка: в 2 т. / Под ред. А.П. Евгеньевой.

Словари *омонимов* указывают тип омонимии, значения омонимов, могут содержать сведения о происхождении омонимов, о словообразовательных связях, стилистической окраске и т.п. Пример Ахманова О.С. Словарь омонимов русского языка – М., 1974

Словари *антонимов* включают антонимические пары, толкуют их при помощи иллюстраций из текстов, могут указывать на их словообразовательные связи. Примеры: Введенская Словарь антонимов русского языка. – Р.-на-Д., 1971.

Словари *паронимов* дают толкование слов-паронимов, показывают примеры их употребления. Примеры: Колесников Н.П. Словарь паронимов русского языка. Тбилиси, 1971. Вишнякова О.В. Паронимы в русском языке. М., 1974.

Словари *неологизмов* характеризуют новые слова, не зарегистрированные толковыми словарями русского языка. Новые слова и значения / Под ред. Н.З. Котеловой. – М., 1984.

Словари *иностранных слов* характеризуют слова, заимствованные русским языком из других языков. Дается толкование и указываются пути их заимствования. Современный словарь иностранных слов. – М., 1992.

*Диалектные словари* отражают лексику одного говора или групп говоров определенной территории. Словарь русских народных говоров / Под ред. Ф.П. Филина, Ф.П. Сороколетова.

*Фразеологические* словари толкуют значения фразеологизмов. Ашукин Н.С., Ашукина М.Г. Крылатые слова. – М., 1955.

*Словарь языка писателя* отражает слова, употребленные данным автором во всех его произведениях или в одном из них. Словарь языка А.С. Пушкина: В 4 т. – М., 1956 – 1961.

*Ономастические словари* описывают имена собственные. Веселовский С.Б. Ономастикон. Древнерусские имена, прозвища и фамилии. – М., 1974. Петровский Н.А. Словарь личных имен. М., 1964.

*Словари сокращений* дают расшифровку аббревиатур и сложносокращенных слов. Алексеев Д.И. и др. Словарь сокращений русского языка. – М., 1963.

*Словари правильности речи* содержат слова и выражения, употребление которых вызывает те или иные трудности. Розенталь Д.Э., Теленкова М.А. Словарь трудностей русского языка. – М., 1976.

В *идеографических словарях* в словарной статье приводится ряд слов, группирующихся вокруг понятия, с которым они связаны и смысл которого они раскрывают. Караулов Ю.Н. Русский семантический словарь – М., 1982.

*Словари сочетаемости слов* характеризуют сочетательные свойства слов путем приведения лексических рядов, заполняющих этих валентности. Словарь сочетаемости слов русского языка / Под ред. П.Н. Денисова и др. – М., 1978.

*Орфографические словари* дают правильное написание слов и некоторых форм.

*Орфоэпические словари* приводят сведения о правильном произношении и ударении слов и грамматических форм. Орфоэпический словарь русского языка / Под ред. Р.И. Аванесова.

*Частотные словари* показывают степень употребительности разных слов в речи. Частотный словарь русского языка / Под ред. Л.Н. Засориной. – М., 1977.

*Обратные словари* приводят слова в алфавитном порядке конечных букв, что дает возможность выявить все слова с одними и теми окончаниями, суффиксами, конечными звуками корня. См.: Обратный словарь русского языка. – М., 1974.

### **Взаимодействие с аудиторией.**

#### **Вопросы к обсуждению:**

1. Какая позиция является сильной для гласной в русском языке?

2. Какая позиция является сильной для согласной в русском языке?
3. На каком принципе основаны правила, регулирующие написание приставок?
4. В какой ситуации реализуются орфоэпические нормы?
5. В какой ситуации реализуются орфографические нормы?
6. Какие словари мы чаще используем?

1. **Дисциплина** «Русский язык и культура речи»

2. **Тема лекционного занятия.** Функциональные стили и функциональные разновидности русского литературного языка.

3. **Цели занятия:** сформировать представление о различии между функциональными стилями и функциональными разновидностями, дать определение типовым коммуникативным ситуациям, сформировать основные признаки и условия реализации функциональных стилей.

4. **Структура лекционного занятия.**

№ п/п	Содержание (кратко)	Методы и средства обучения
1.	Функционально-стилистическая система русского литературного языка как набор типовых коммуникативных ситуаций.	Опрос, оценка знаний студентов
2.	Функциональные стили и функциональные разновидности – принципиальная разница по основным параметрам	Опрос, оценка знаний студентов
3.	Функциональные стили русского литературного языка: разговорная речь и язык художественной литературы. Основные признаки и условия реализации.	Опрос, оценка знаний студентов
4.	Функциональные стили русского литературного языка: деловой, научный, публицистический. Их отличительные признаки и условия реализации. Трансформационные процессы в функционально-стилистической системе русского литературного языка.	Опрос, оценка знаний студентов

5. **Содержание лекционного занятия и взаимодействие с аудиторией.**

Введение. Рассматривая коммуникативный аспект культуры речи, мы признали, что речь является качественной не только тогда, когда в ней отсутствуют нарушения различных норм (речевые ошибки), но и в том случае, если особенности речи соответствуют той коммуникативной ситуации, в которой она реализуется. Было бы довольно сложно каждый раз самостоятельно проводить оценку коммуникативной ситуации, чтобы подобрать наиболее адекватные средства выражения. Поэтому в любом развитом языке складывается система функциональных стилей, предназначенная для обслуживания типовых коммуникативных ситуаций.

**Вопрос 1:** Как вы считаете, какие типовые коммуникативные ситуации существуют в настоящее время?

Ни для кого не секрет, что в разных ситуациях мы говорим по-разному. Человек, желающий, чтобы его поняли, отбирает из всего многообразия языковых средств те, которые более всего соответствуют выполнению поставленной коммуникативной задачи. Конечно, выбор языковых средств во многом определяется уровнем речевой компетенции, социальными, интеллектуальными и иными особенностями, однако существуют определенные общие закономерности, которые позволяют в типовых ситуациях общения отбирать соответствующие языковые средства. Для любого носителя языка понятно, что, отчитываясь о

проделанной работе перед начальством, он будет выбирать иные формы, чем говоря о том же самом в кругу друзей или в семье. Особенности языка, обусловленные типовой ситуацией общения, формируют функциональные разновидности и функциональные стили. Функциональные разновидности и стили языка обуславливают его гибкость, многообразие возможностей выражения, варьирование мысли. Благодаря им язык оказывается способным выразить сложную научную мысль, философскую мудрость, начертать законы, дать указания, отобразить в эпопее многоплановую жизнь народа и в стихотворении – тончайшие оттенки человеческих эмоций.

Какие же существуют функциональные разновидности языка и какие требования с точки зрения культуры речи к ним следует предъявлять? Долгое время разные сферы общения понимались как разные стили языка, соответственно выделялись разговорный стиль, стиль художественной литературы, научный стиль и пр. В последнее время пришли к выводу, что различия между сферами общения таковы, что использовать по отношению к ним одно общее понятие «стиль» нецелесообразно. Поэтому вводится понятие «функциональная разновидность языка». Наиболее распространена следующая типология:

Функциональные разновидности	Функциональные стили
<p>Язык художественной литературы Разговорная речь</p>	<p>научный деловой публицистический</p>
<p>Полифункциональность Неограниченность тем Жанровая гибкость Высокая степень авторской свободы Некодифицированность</p>	<p>Монофункциональность Ограниченность тем Жанровая жесткость Минимальная степень авторской свободы Кодификация</p>

Как видно из подобной схемы, функциональные разновидности и стили речи выполняют различные функции, обслуживая различные ситуации общения. Понято, что различия между

отдельными стилями весьма существенны. Так, научная речь нуждается в точных понятиях, деловая тяготеет к обобщенным названиям, художественная предпочитает изобразительность, образность. Однако стиль – это не только способ или манера изложения. За каждым стилем закреплена и свой круг тем, свое содержание. Разговорный стиль, как правило, ограничивается бытовыми, бытовыми сюжетами, официально-деловая речь обслуживает суд, право, дипломатию, газетно-публицистическая речь тесно связана с политикой, пропагандой, общественным мнением, рекламой. Итак, каждый стиль, во-первых, отражает определенную сторону общественной жизни, имеет особую сферу применения, свой круг тем, во-вторых, каждый стиль характеризуется определенными условиями общения – официальными, неофициальными, непринужденными; в-третьих, каждый стиль имеет общую установку, главную задачу речи.

Важно различать «литературный язык» и «язык художественной литературы», хотя эти понятия тесно связаны. Литературная речь – это речь подчеркнуто правильная, речь, в которой соблюдены все нормы, речь, богатая по форме и по содержанию. Язык художественной литературы – своеобразное зеркало литературного языка. Богата литература – богат и литературный язык. Не случайно создателями национальных литературных языков становятся великие поэты, писатели, например, Данте в Италии, Пушкин в России. Великие поэты создают новые формы литературного языка, которыми затем пользуются их последователи и все говорящие и пишущие на этом языке. Истинно художественная речь предстает как вершинное достижение языка, в ней возможности национального языка представлены в наиболее полном развитии.

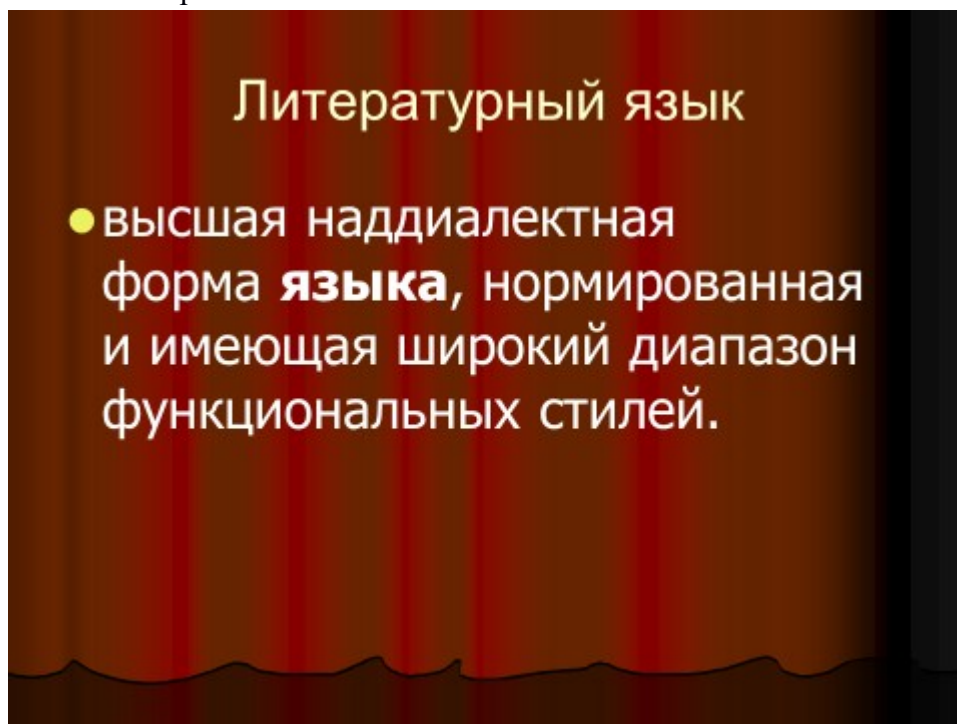

Язык художественной литературы принципиально ничем не ограничен, для него не существует тех ограничений, которые, например, рекомендуют употреблять какое-либо слово только в одном стиле (научном, официально-деловом) и запрещают употреблять его в других. Язык художественной литературы может использовать языковые средства всех остальных разновидностей языка, в языке художественной литературы может быть использовано любое языковое средство (слово, грамматическая конструкция, тип предложения). Важным будет не само слово, а та эстетическая функция, которую оно выполняет. В этом принципиальное отличие языка художественной литературы от других функциональных разновидностей – в

нем реализуется эстетическая функция, функция эмоционально-образного воздействия на читателя или слушателя, и для языка художественной литературы это является важнейшим. Например, разговорная речь во многом противопоставлена литературному языку, однако в языке художественной литературы она широко используется для характеристики персонажей, для придания повествованию живости, убедительности. Так же в зависимости от задач автора, от сюжета повествования могут быть использованы в языке художественной литературы научные термины, официальные документы и пр.

В языке художественной литературы личность автора текста проявляется наиболее ярко, она и определяет достоинства литературно-художественного текста. Именно поэтому в рамках языка художественной литературы так называемые индивидуальные стили, то есть особенности языка конкретного писателя.

**Вопрос 2:** Как вы считаете, какие параметры речи влияют на особенности индивидуального стиля?

Изучение индивидуальных стилей составляет одно из направлений стилистики. Именно в нем рассматриваются особенности языка Пушкина, Толстого, Тургенева, Достоевского: составляется словарь того или иного писателя, выделяются особенности построения текста, система образов, приемы раскрытия особенностей персонажа и пр. Изучая индивидуальные стили, говорят и о стилях литературных направлений – символизма, акмеизма, футуризма, натуральной школы. Как правило, такие стили представляют собой разработку стилистических принципов основателя направления рядом его последователей и соратников. Таким образом, все разнообразие индивидуальных стилей существует в пределах одной функциональной разновидности – языка художественной литературы.

Разговорная речь – особая функциональная разновидность литературного языка. Разговорная речь противопоставлена всем остальным функционально-стилевым разновидностям речи как неcodифицированная сфера общения. Это значит, что нормы и правила разговорного общения никем не регламентируются, и практически все нормы литературного языка могут быть нарушены в разговорной речи.

**Вопрос 3:** Как вы считаете, в каких условиях можно использовать разговорную речь?

Разговорная речь как особая функциональная разновидность характеризуется тремя основными признаками. Важнейшим является **спонтанность, неподготовленность** речи. Часто, начиная предложение, говорящие не представляют, как оно закончится и насколько длинным оно будет. Отсюда характерные для разговорной речи неполные предложения или отрывочные слова, которые, тем не менее, выполняют определенную коммуникативно-информативную функцию. Второй отличительный признак – **разговорное общение возможно только при неофициальных отношениях между говорящими**. Третий признак – только при **непосредственном участии говорящих**. Даже если один из собеседников говорит значительно больше, второй тем не менее должен постоянно «поддерживать разговор», то есть вставлять какие-то реплики.

Разговорное неофициальное общение с непосредственным участием говорящих осуществляется обычно между хорошо знающими друг друга людьми в конкретной ситуации. Поэтому говорящие имеют определенный общий запас знаний, которые называются фоновыми. Эти знания и позволяют строить в разговорном общении такие усеченные

высказывания, которые вне этих фоновых знаний совершенно непонятны. Именно фоновые знания позволяют реализовывать не номинативную, а указательную функцию языка, когда мы не называем предмет, а указываем на него: «Вон то», «Та штука». Основной, если не единственной формой реализации разговорной речи является устная форма. К письменной форме разговорной речи можно отнести только записки и другие подобные жанры.

Функциональные разновидности	Функциональные стили
● Язык художественной литературы	научный
Разговорная речь	деловой
Язык средств массовой информации	рекламный
	религиозный

Официально-деловой стиль – это стиль документов, международных договоров, государственных актов, законов, деловых бумаг, инструкций и распоряжений. Официально-деловой стиль обслуживает сферу отношений между государствами (международные договоры и соглашения), между организациями или внутри них (деловая переписка, приказы, протоколы, заявления), между государством, организациями и частными лицами (законы, указы, договоры). Особенности данного стиля определяются содержанием документов и их целями – сообщить информацию, имеющую практическое значение, дать указания и предписания, изложить порядок действий, обозначить права и обязанности договаривающихся сторон.

В сфере деловой речи мы имеем дело с документом, то есть с деловой бумагой, обладающей юридической силой. Поэтому основная сфера деловой речи – письменная, и этим обусловлен ряд особенностей. Прежде всего, письменная речь – это речь в отсутствие собеседника, соответственно не существует тех общих фоновых знаний, которые облегчают коммуникацию и убыстряют восприятие и усвоение информации. Отсюда требование развернутости и полноты изложения, поскольку необходимо воссоздать ситуацию во всех подробностях, чтобы сделать ее понятной для адресата. В лингвистическом отношении требование развернутости и полноты реализуется в сложных, развернутых предложениях с союзами, передающими логические отношения; в различного рода уточнениях (причастные и деепричастные обороты, вставные конструкции).

**Вопрос 4:** Как вы считаете, какие признаки текста являются обязательными для документа?

Другая характерная черта документа – стремление к однозначности. Текст официального документа должен быть предельно четким, не допускающим двоякого толкования. В



лингвистическом отношении это проявляется в использовании разного рода терминов и терминоподобных слов (постановление, резолюция, истец, квартиросъемщик, поднаиматель), а также всевозможных аббревиатур и цифровых обозначений (ГОСТ-1572Н89). Соответственно в документах обычно не употребляются личные местоимения (я, ты, он, она), поскольку это нарушает требования однозначности, точности и ясности изложения.

Наконец, для документа крайне важна, а часто и обязательна определенная форма, то есть раз и навсегда установленное размещение частей текста – указание адресата и автора, если это личный документ, название типа документа (протокол, инструкция, заявление, договор, анкета), дата, подпись, визирование и пр. Стремление к унификации таково, что большая часть документов существуют в виде бланков, где автору необходимо лишь заполнить некоторые пробелы. Директивная функция документа реализуется в использовании инфинитивов: «По газону не ходить!».

Публицистический стиль – это стиль общественно-политической литературы, периодической печати и других средств массовой информации. Его особенности определяются содержанием текстов и основными целями – воздействовать на массы, призывать их к действию, сообщать информацию, формировать общественное мнение. Определяют особенности функционального стиля также и тип средства массовой информации: визуальный (периодическая печать), аудиальный (радио) и аудиовизуальный (телевидение). Много зависит также от преобладания одной из основных функций СМИ: информационной (сообщение о разного рода фактах и событиях), комментарийно-оценочной (анализ и оценка фактов); познавательной-просветительской (пополнение знаний адресата), воздействия (формирования у адресата устойчивых представлений); гедонистическая (развлечение). Основными стилевыми чертами публицистического стиля являются: лаконичность изложения при информационной насыщенности, доходчивость изложения, связанная с широким и недифференцированным кругом потребителей информации; эмоциональность и непринужденности высказывания. Важнейшим понятием для организации массовой коммуникации является информационное поле, которое выстраивается путем иерархизации новостийной информации. Теоретически информационное поле должно иметь вид адекватно отражающей действительность информационное мозаики, но реально всегда существуют сдвиги в сторону позитивной или негативной информации. Общеизвестны два вида ограничений на распространение информации – институциональное (юридически закрепленное – разглашение сведений, представляющих собой государственную тайну) – конвенциональное (этическое – запрет на публичное обсуждение частной жизни людей без их согласия).

Лингвистически данные особенности выражаются в использовании: общественно-политической лексики и фразеологии; легко воспроизводимых речевых штампах и клише (труженики полей, работники прилавка, закрома Родины, дружеская атмосфера); характерных особенностей других стилей; изобразительно-выразительных средств языка.

Изобразительно-выразительные средства языка, так называемые фигуры речи – отступления от нейтрального способа изложения для эмоционального и эстетического воздействия на читателя. К наиболее распространенным в современных средствах массовой информации фигурам речи можно отнести **риторические вопросы** (Любим давно предложено позаботиться о себе самим. Какие маневры может предпринять обычный москвич? - Все чаще в печати появляются данные социологических опросов. Но насколько надежны эти данные? Можно ли им доверять? Или это только средство формирования общественного мнения, своеобразный способ пропаганды?); разного рода **повторы** (Выбор в отсутствие

выбора; И жертвы беззакония стали жертвами закона); **сравнения** (В древние времена на Руси к бороде относились так же фанатично, как большевики к партбилету); **каламбуры** (Коммунистам в Татарстане ничего не светит, даже полумесяц); **ирония** (Республика Эквадор чувствует свою вину за то, что банановая кожура очень часто появляется на московских улицах) и **аллюзия** (Человек – это звучит горько; Внимание: всем послам! А на дорогах мертвые с косами стоят... О бедной дворняжке замолвите слово).

**Вопрос 5:** Как вы считаете, какие черты характерны для языка современных СМИ?

Научный стиль обслуживает профессиональную сферу общения. Это стиль научных статей, докладов, монографий, учебников, который определяется их содержанием и целями – по возможности точно и полно объяснить факты окружающей нас действительности, показать причинно следственные связи между явлениями, выявить определенные закономерности, сообщить информацию. Возникновение научного стиля связано с расширением профессиональной деятельности людей. Самостоятельность научный стиль приобрел по мере формирования и развития научной терминологии. В настоящее время терминология создает единое информационное пространство, обеспечивающее экономическое, политическое, научное, техническое общение.

**Термин – это слово или словосочетание, обозначающее понятие специальной области знания или деятельности.** К специфическим чертам термина относятся: системность, наличие дефиниции, тенденция к однозначности в пределах своего терминологического поля, стилистическая нейтральность, отсутствие экспрессии. Терминология бывает **общенаучной** (*структура, элемент, модель, функция, фактор, метод*); **частнонаучной** (*цитология, турбулентность, изотоп*) и **технологической** (*балка двутавровая; аппретирование; флокировка*).

Основными стилевыми чертами научного стиля являются: логическая последовательности изложения; однозначность, точность, сжатость при информативно насыщенности содержания; конкретность, бесстрастность, объективность высказывания. Композиция научных текстов также подчиняется достаточно жестким нормам, несмотря на жанровое разнообразие.

Лингвистически данные особенности проявляются в: насыщенности терминами (15-20% всей лексики); использовании научной фразеологии (прямой угол, точка пересечения); наличие сложных предложений. Характерной особенностью научного стиля является использование в текстах невербальных средств (цифровые данные, схемы, графики, диаграммы) для большей наглядности и убедительности изложения.

В зависимости от жанра выделяют следующие подстили научного стиля:

- **собственно-научный** (монография, статья, доклад);
- **научно-информативный** (реферат, аннотация, патентное описание);
- **научно-справочный** (словарь, справочник, каталог);
- **учебно-научный** (учебник, словарь, методическое пособие, лекция);
- **научно-популярный** (очерк, книга, статья, лекция).

**Приложение № 2 к методическим материалам по дисциплине (модулю). Конспекты практических (семинарских) занятий по**

## КОНСПЕКТЫ ПРАКТИЧЕСКИХ (СЕМИНАРСКИХ) ЗАНЯТИЙ ПО ДИСЦИПЛИНЕ (МОДУЛЮ)

1. **Дисциплина** «Русский язык и культура речи»

2. **Тема практического занятия.** Культура речи и ее основные аспекты. Нормативный аспект культуры речи. Виды норм.

3. **Цели занятия:** сформировать представление о языковых и речевых нормах, объяснить и проиллюстрировать основные принципы русской орфографии.

4. **Структура практического занятия.**

№ п/п	Содержание (кратко)	Методы и средства обучения
1.	Определение культуры речи. Нормативный, коммуникативный, этический аспекты.	Опрос, оценка знаний студентов
2.	Нормативный аспект культуры речи. Виды норм и их соответствие уровням языковой системы.	Опрос, оценка знаний студентов
3.	Нормы устной речи – орфоэпические и акцентологические.	Опрос, оценка знаний студентов
4.	Нормы письменной речи – орфографические и пунктуационные. Основные принципы русской орфографии.	Опрос, оценка знаний студентов

5. **Содержание практического (семинарского) занятия и взаимодействие с аудиторией.**

Введение.

Формулирование темы занятия. Краткое напоминание о материале, рассмотренном на лекции. Уточнение и объяснение определений.

**Вопросы к обсуждению:**

1. Основные аспекты культуры речи и их реализация в современной речевой практике.

2. Нормы устной и письменной речи.

3. Нарушение лексических норм.

4. Нарушение фразеологических норм.

5. Лексическое и грамматическое значение слова.

6. Варианты морфологических и синтаксических норм.

**Практическое задание:** анализ текста Л.Петрушевской (см. выше) для уяснения разницы между лексическим и грамматическим значением слова..

Требования к выполнению практического задания: прочитать текст, ответить на вопросы: а) что понятно из данного текста; б) какое значение отсутствует в знаменательных словах данного текста; в) на основании каких данных можно составить представление о сюжете?

**Практическое задание:** анализ текста «Сила слова» (см. выше) для определения уровня языковой системы и соответствующей нормы.

Требования к выполнению практического задания: прочитать текст, ответить на вопросы: а) какая норма нарушена в каждом конкретном примере; б) какому уровню языковой системы она соответствует; в) как часто встречаются подобные ошибки?

**Практическое задание:** выполнение письменного упражнения.

**Найдите ошибки, вызванные неправильным употреблением паронимов и паронимов. Отредактируйте предложения:**

1. Менеджменту выгоднее нанять гастарбайтеров, чем повышать зарплату на 30%. 2. Если вы проживаете в других районах города, мы представим информацию о том, какая прокуратура рассмотрит ваши обращения. 3. Полной грудью вздохну воздух этих полей... 4. В ней высказаны в яркой форме глубокие мысли об общественном значении воспитания и образования, обрисована картина гармонического и всестороннего развития человеческой личности. 5. Грипп очень заразителен, поэтому его нельзя переносить на ногах. 6. Машина лейтенанта стала достигать беглецов. 7. В фильме «Код Апокалипсиса» Анастасия Заворотнюк сыграла заглавную роль. 8. . Около двух прибыла в «Останкино». Ванюшка не подвел, в окошечке сразу выдали заповедную бумажку, и я вошла в здание. 9. Если вы проживаете в других районах города, мы представим информацию о том, какая прокуратура рассмотрит ваши обращения. 10. Ценность мемуаров заключается в изложении фактической стороны описываемых событий, а не в оценке их, которая почти всегда субъективна. 11. Оденьте очки, чтобы испытать NVIDIA 3D VISION. 12. Она говорила это с язвенной улыбкой на лице.

Практическое задание - реферат

**Темы рефератов:**

1. Приемы унификации языка служебных документов
2. Виды документов
3. Правила оформления документов
4. Речевой этикет в документе
5. Характеристика публицистического стиля (сфера функционирования, функции, подстили, стилевые черты, языковые особенности)

**1. Дисциплина «Русский язык и культура речи»**

**2. Тема практического занятия.** Коммуникативный аспект культуры речи.

**3. Цели занятия:** сформировать представление о функциональных стилях и функциональных разновидностях русского литературного языка.

**4. Структура практического занятия.**

№ п/п	Содержание (кратко)	Методы и средства обучения
1.	Определение коммуникативного аспекта культуры речи. Функциональные стили и функциональные разновидности как типовые коммуникативные ситуации.	Опрос, оценка знаний студентов
2.	Функционально-стилистическая система русского литературного языка: основной вариант и возможные изменения.	Опрос, оценка знаний студентов
3.	Функциональные разновидности. Язык художественной литературы. Разговорная речь.	Опрос, оценка знаний студентов
4.	Функциональные стили: деловой, научный, публицистический.	Опрос, оценка знаний студентов

**Вопросы к обсуждению:**

1. Принципиальные различия между функциональными стилями и функциональными разновидностями.
2. Современные изменения функционально-стилистической системы.
3. Принципы выделения функционального стиля.
4. Отличия между языком художественной литературы и литературным языком.
5. Условия реализации разговорной речи.
6. Деловой стиль и документы.
7. Научный стиль и терминология.

**Практические задания:** выполнение упражнений.

**1. Прочитайте отрывок из интервью с президентом Инкомбанка, найдите в нем элементы разговорной речи.**

По большому счету мне все равно, кто выиграл конкурс – ОНЕКСИМ Банк или структура [их конкурентов]. Мне обидно за наше правительство, которое ничему не учится. Между тем, последствием этого могут стать самые серьезные потрясения в экономике. Чиновники меняются, а способы работы остаются прежними. Тем самым оппозиции даются козыри. Ведь в любом единоборстве нельзя давать противнику руку в захват – иначе тебя могут положить на лопатки.

**2. Докажите, что приведенный фрагмент текста относится в официально-деловому стилю речи.**

В соответствии со ст. 23 Федерального закона «Об оружии» Правительство Российской Федерации постановляет:

Утвердить следующие размеры единовременных сборов, взимаемых с юридических лиц и граждан за выдачу лицензий на торговлю гражданским и служебных оружием, его приобретение, разрешений на хранение или хранение и ношение, транспортирование, ввоз на территорию Российской Федерации оружия и патронов к нему, а также за продление срока их действия, согласно приложению № 1.

**3. Определите функциональный стиль приведенного ниже отрывка.**

Можно ли давать урок, если нет классной комнаты? Сдавать экзамен без зачетки в кармане? Входит ли вдыхание меловой пыли полной грудью необходимой составной частью в процесс получения высшего образования? Вот Джо Мартин, например, так не думает. Ему 41 год, он не последний человек в одной из страховых компаний Индианаполиса – и в то же время студент университета Дьюка. Во время перерыва на обед или вечером, когда жена мистера Мартина уже спит, Джо садится за клавиатуру компьютера, входит в Интернет и начинает грызть гранит науки в том месте, которое ему обозначил профессор, стоящий на кафедре в семи сотнях километров от его дома.

**4. Докажите, что приведенный ниже отрывок текста принадлежит языку художественной литературы.**

Сонные мухи, потревоженные нашим разговором, тихо гудели на потолке, мало-помалу задремывая, часы зашипели и звонко и печально прокуковали одиннадцать... «Утро вечера мудренее», - пришли мне в голову успокоительные слова отца, и опять мне стало легко и как-то счастливо-грустно. Отец уже спал, в кабинете было давно тихо, и все в усадьбе тоже спало. И что-то блаженное было в тишине ночи после дождя и старательном выщелкивании соловьев, что-то неуловимо прекрасное реяло в далеком полусвете зари.

**5. На какой подстиль – собственно научный, научно-учебный, научно-популярный – ориентировались авторы текста? Какие признаки указывают на это? Насколько хорошо владеет автор выбранным стилем?**

Могут ли пауки – завзятые хищники, не терпящие соседства с ближним рода своего, одиночные охотники и истребители самых разных насекомых – жить обществом? В Южной Америке и Южной Африке известно несколько видов пауков, выплетающих совместные тенета, а я обнаружил таких пауков в нашей стране. Сколько я ни вглядываюсь в скопище пауков, нигде не вижу разделения на отдельные семьи. Они растворились в этом большом государстве. Выходя из кокона, паучата, не зная своих родителей, тотчас переходят на общественное содержание, за исключением разве что тех, кто отправился путешествовать на паутинках по воздуху в дальние края. Они первопоселенцы, будто семена растений. Несколько паучков-юношей убили комарика, к ним подсели паучок-подросток и малышка. Подбежала большая самка, покрутилась и ушла. Так же поступила самка возле кучки паучков-малышек, овладевших комариком. Чем обусловлены вариации поведения, какие причины вызывают их появление, ответить на это пока трудно.

*(Мариновский П. Вот это пауки! «Наука и жизнь», № 11, 1980)*

**6. Какое языковое явление послужило материалом для данного текста?**

Утром, собираясь на работу, доцент Усольцев обнаружил на своем письменном столе записку для памяти: «Не забыть о тесте». Что-то насчет этого жена говорила ему вчера, но что именно, не мог вспомнить. «Ага! – сообразил, наконец, Усольцев. – надо купить теста для куличей, ведь скоро Пасха...»

Такую же записку нашел у себя в кармане пиджака бизнесмен Муравьев и тоже не мог вспомнить, что нужно сделать. «Ага» - дошло до него. – Надо пройти тест на СПИД. Ведь без этого не дадут визу». Муравьев собирался в Чикаго на конгресс деловых кругов...

Доцент и бизнесмен успешно выполнили намеченные дела, о чем и доложили вечером своим женам, которые были родными сестрами. Но удостоились не похвалы, а упреков и обидных прозвищ, потому что в это время их тесть, лежавший в больнице, напрасно ждал обещанного дочерьми прихода хотя бы одного из зятьев.

Задание 2. Форма выполнения – письменная.

**7. Перепишите, раскрывая скобки и вставляя пропущенные буквы. Числа писать словами.**

К 15 мая в хозяйстве вспахано более 1750 гектар(ов?). 2. Сдано в ремонт (часы – 24). 3. Р...зультат охоты – (четыре, четверо, волк) и (три, трое, лисиц). 4. Мальчишки ( четыре, четверо) да сестренки (двое, две) – покупаешь б...тинки, бери сразу (шесть, шестеро, пара, штука). 5. От (5000, курица-несушка) за год было получено по (230-250, яйцо). 6. Большой с... рок...квартирный дом подвергся н...шествию с...рок...ножек. 7. Завод просит выделить 20 метров (дву-, двух-) тавровых балок. 8. Мотор завелся с (пол-оборота: полуоборота). 9. На место происшествия инспектор выехал с (4, помощник). 10. Чтобы доставить этот груз, нужн... лишь (2, пара, машины).

**Практическое задание: реферат**

**Темы рефератов:**

1. Вопрос о выделении художественного стиля
2. Характеристика разговорного стиля (сфера функционирования, функции, подстили, жанры, стилевые черты, языковые особенности)

3. Композиционные и языковые особенности личных документов: заявления, автобиографии, резюме, доверенности.
4. Композиционные и языковые особенности служебных документов: акта, служебной записки, приказа.
5. Особенности языка деловых писем.

Приложение № 3 к методическим материалам по дисциплине (модулю). Учебно-наглядные пособия по дисциплине (модулю)

УЧЕБНО-НАГЛЯДНЫЕ ПОСОБИЯ ПО ДИСЦИПЛИНЕ (МОДУЛЮ)

РАЗДЕЛ 1. Наименование раздела.

Тема 1.1. Русский язык как государственный язык Российской Федерации. Языковая политика. Происхождение и функции языка в современном обществе.

Схема 1.



Схема 2.



Тема 1.2. Основные аспекты культуры речи – нормативный, коммуникативный, этический. Виды норм. Основные принципы русской орфографии.

Схема 1.

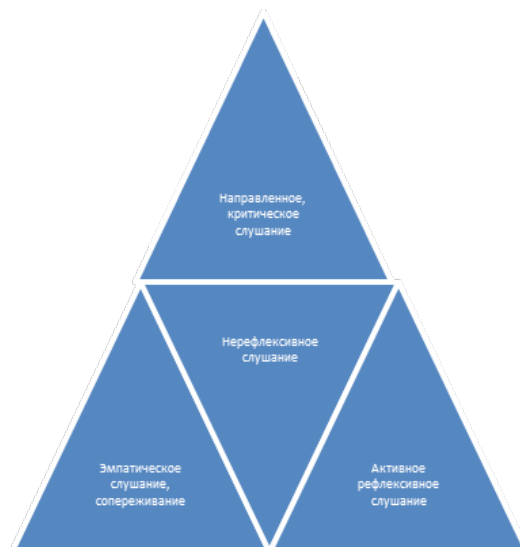



Схема 2.

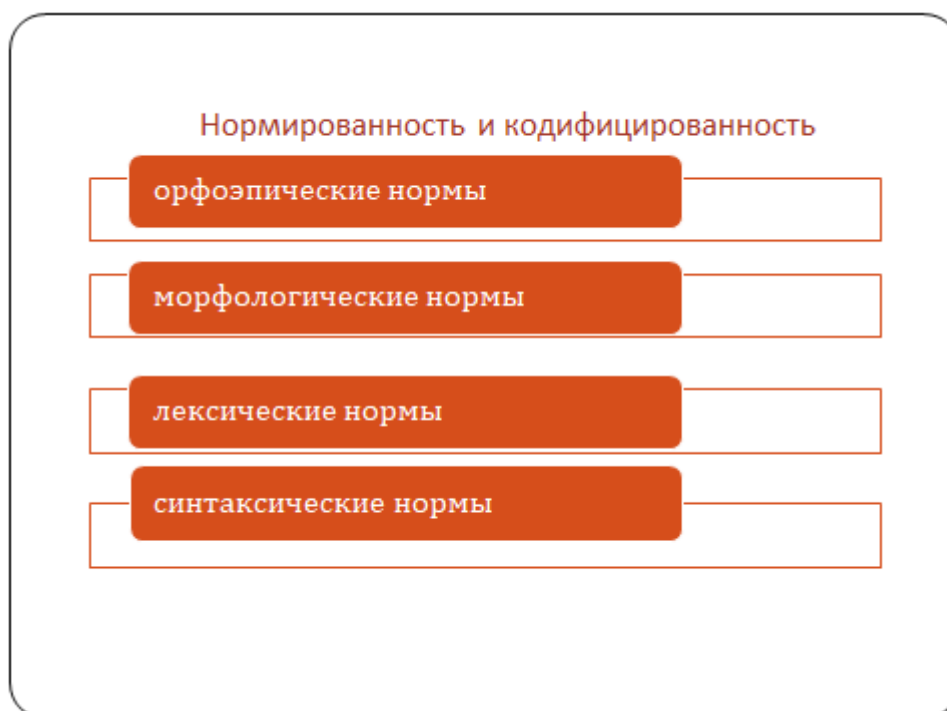

**Тема 1.3. Функциональные стили русского литературного языка как типовые коммуникативные ситуации. Особенности построения текстов разных стилей.**

Функциональные стили	Сфера общения	Доминирующая языковая функция	Форма общественного сознания	Основная форма речи	Тип речи
Научный	Научная деятельность	информация	наука	Письменная	Монолог
Официально-деловой	Внутри- и межгосударственные отношения	информация	Правовое сознание	Письменная	Монолог
Публицистический	СМИ и пропаганда	Информация и воздействие	Идеология и политик	Письменная/устная	Монолог
Церковно-религиозный	Церковно-религиозная общественная деятельность	воздействие	Религия	Устная	Монолог
Литературно-художественный	Эстетическая деятельность	Эстетическая – создание художественного образа	Искусство	Письменная/Устная	Монолог
Разговорная	Бытовые	Общение,	Обыденное	Устная	Диалог,

## ЛИСТ РЕГИСТРАЦИИ ИЗМЕНЕНИЙ

№ п/п	Содержание изменения	Реквизиты документа об утверждении изменения	Дата введения изменения
1.			
2.			
3.			
4.			



**Министерство науки и высшего образования Российской Федерации  
Федеральное государственное бюджетное образовательное учреждение  
высшего образования  
«Российский государственный социальный университет»**

**УТВЕРЖДАЮ**  
Заведующий кафедрой комплекса  
естественно-научных дисциплин

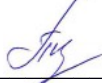
 / С.В. Пивнева

«28» марта 2023 г.

**МЕТОДИЧЕСКИЕ МАТЕРИАЛЫ ПО ДИСЦИПЛИНЕ (МОДУЛЮ)  
«ОСНОВЫ СОВРЕМЕННОГО ЕСТЕСТВОЗНАНИЯ»**

**Направление подготовки**  
*«Программная инженерия»*

**Направленность**  
*«Разработка и внедрение программного обеспечения»*

**ОБРАЗОВАТЕЛЬНАЯ ПРОГРАММА ВЫСШЕГО ОБРАЗОВАНИЯ - ПРОГРАММА  
БАКАЛАВРИАТА**

**Форма обучения**  
*Очная, очно-заочная, заочная*

Москва, 2023 г.

Методические материалы по дисциплине (модулю) «Основы современного естествознания» разработаны на основании федерального государственного образовательного стандарта высшего образования – бакалавриата по направлению подготовки 09.03.04 «Программная инженерия», утвержденного приказом Министерства образования и науки Российской Федерации от 17.11.2020г. № 1427, учебного плана по основной профессиональной образовательной программе высшего образования - программе бакалавриата по направлению подготовки 09.03.04 «Программная инженерия» (далее – «ОПОП»).

Методические материалы по дисциплине (модулю) разработаны канд. техн. наук, доцентом Денисовой Д.А.

Методические материалы по дисциплине (модулю) обсуждены и утверждены на заседании кафедры комплекса естественно-научных дисциплин.

Протокол № 7 от «28» марта 2023 г.

Заведующий кафедрой  
канд. пед. наук, доцент



С.В. Пивнева

(подпись)

Методические материалы по дисциплине (модулю) рецензированы и рекомендованы к утверждению:

Д-р техн. наук, ведущий научный  
сотрудник ФГБУН Институт проблем  
управления им. В.А. Трапезникова  
Российской академии наук

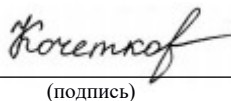

С.А. Кочетков

(подпись)

Д-р техн. наук, профессор, заместитель  
директора по научной работе  
ФГБУН Институт проблем управления  
им. В.А. Трапезникова Российской  
академии наук



С.А. Краснова

(подпись)

## СОДЕРЖАНИЕ

1. МЕТОДИЧЕСКИЕ МАТЕРИАЛЫ К ЛЕКЦИОННЫМ И ПРАКТИЧЕСКИМ ЗАНЯТИЯМ.....	4
1.1. Методические материалы к проведению лекционных занятий по дисциплине (модулю).....	4
1.2. Методические материалы по подготовке к практическим занятиям по дисциплине (модулю).....	8
2. МЕТОДИЧЕСКИЕ РЕКОМЕНДАЦИИ ДЛЯ ОБУЧАЮЩИХСЯ ПО ОСВОЕНИЮ ДИСЦИПЛИНЫ (МОДУЛЯ) И САМОСТОЯТЕЛЬНОЙ РАБОТЕ.....	19
3. МЕТОДИЧЕСКИЕ МАТЕРИАЛЫ, ОПРЕДЕЛЯЮЩИЕ ПРОЦЕДУРЫ ОЦЕНИВАНИЯ ЗНАНИЙ, УМЕНИЙ, НАВЫКОВ И (ИЛИ) ОПЫТА ДЕЯТЕЛЬНОСТИ, ХАРАКТЕРИЗУЮЩИХ ЭТАПЫ ФОРМИРОВАНИЯ КОМПЕТЕНЦИЙ.....	29
3.1. Организационные основы применения балльно-рейтинговой системы оценки успеваемости обучающихся по дисциплине (модулю).....	29
3.2. Проведение текущего контроля успеваемости обучающихся по дисциплине (модулю) в соответствии с балльно-рейтинговой системой оценки успеваемости обучающегося.....	29
3.3. Проведение промежуточной аттестации обучающихся по дисциплине (модулю) в соответствии с балльно-рейтинговой системой оценки успеваемости обучающегося.....	30
ЛИСТ РЕГИСТРАЦИИ ИЗМЕНЕНИЙ.....	32

# 1. МЕТОДИЧЕСКИЕ МАТЕРИАЛЫ К ЛЕКЦИОННЫМ И ПРАКТИЧЕСКИМ ЗАНЯТИЯМ

## 1.1. Методические материалы к проведению лекционных занятий по дисциплине (модулю)

Лекция - один из методов обучения, одна из основных системообразующих форм организации учебного процесса в вузе. Лекционное занятие представляет собой систематическое, последовательное, монологическое изложение педагогическим работником учебного материала, как правило, теоретического характера. Такое занятие представляет собой элемент технологии представления учебного материала путем логически стройного, систематически последовательного и ясного изложения.

Цель лекции – организация целенаправленной познавательной деятельности обучающихся по овладению программным материалом дисциплины (модуля). Чтение курса лекций позволяет дать связанное, последовательное изложение материала в соответствии с новейшими данными науки, сообщить слушателям основное содержание предмета в целостном, систематизированном виде. В ряде случаев лекция выполняет функцию основного источника информации: при отсутствии учебников и учебных пособий, чаще по новым курсам; в случае, когда новые научные данные по той или иной теме не нашли отражения в учебниках; отдельные разделы и темы очень сложны для самостоятельного изучения. В таких случаях только лектор может методически помочь обучающимся в освоении сложного материала.

Возможные формы проведения лекций:

- Вводная лекция – один из наиболее важных и трудных видов лекции при чтении систематических курсов. От успеха этой лекции во многом зависит успех усвоения всего курса. Она может содержать: определение дисциплины (модуля); краткую историческую справку о дисциплине (модуле); цели и задачи дисциплины (модуля), ее роль в общей системе обучения и связь со смежными дисциплинами (модулями); основные проблемы (понятия и определения) данной науки; основную и дополнительную учебную литературу; особенности самостоятельной работы обучающихся над дисциплиной (модулем) и формы участия в научно-исследовательской работе; отчетность по курсу.

- Информационная лекция ориентирована на изложение и объяснение обучающимся научной информации, подлежащей осмыслению и запоминанию. Это самый традиционный тип лекций в практике высшей школы.

- Заключительная лекция предназначена для обобщения полученных знаний и раскрытия перспектив дальнейшего развития данной науки.

- Обзорная лекция – это систематизация научных знаний на высоком уровне, допускающая большое число ассоциативных связей в процессе осмысления информации, излагаемой при раскрытии внутрисубъектной и межпредметной связей, исключая детализацию и конкретизацию. Как правило, стержень излагаемых теоретических положений составляет научно-понятийная и концептуальная основа всего курса или крупных его разделов.

- Лекция-беседа - непосредственный контакт педагогического работника с аудиторией - диалог. По ходу лекции педагогический работник задает вопросы для выяснения мнений и уровня осведомленности обучающихся по рассматриваемой проблеме.

- Лекция-дискуссия - свободный обмен мнениями в ходе изложения лекционного материала. Педагогический работник активизирует участие в обсуждении отдельными вопросами, сопоставляет между собой различные мнения и тем самым развивает дискуссию, стремясь направить ее в нужное русло.

- Лекция с применением обратной связи включает в себе то, что в начале и конце каждого раздела лекции задаются вопросы. Первый - для того, чтобы узнать, насколько обучающиеся ориентируются в излагаемом материале, вопрос в конце раздела предназначен для выяснения степени усвоения только что изложенного материала. При

неудовлетворительных результатах контрольного опроса педагогический работник возвращается к уже прочитанному разделу, изменив при этом методику подачи материала.

- Проблемная лекция опирается на логику последовательно моделируемых проблемных ситуаций путем постановки проблемных вопросов или предъявления проблемных задач. Проблемный вопрос - это диалектическое противоречие, требующее для своего решения размышления, сравнения, поиска, приобретения и применения новых знаний. Проблемная задача содержит дополнительную вводную информацию и при необходимости некоторые ориентиры поиска ее решения.

- Программированная лекция - консультация – педагогический работник сам составляет и предлагает обучающимся вопросы. На подготовленные вопросы педагогический работник сначала просит ответить обучающихся, а затем проводит анализ и обсуждение неправильных ответов. В лекциях можно использовать наглядные материалы, а также подготовить презентацию. Что касается презентации, то в качестве визуальной поддержки ее можно органично интегрировать во все вышеупомянутые лекции. В то же время лекцию-презентацию возможно выделить и в качестве самостоятельной формы. Лекция-презентация должна отражать суть основных и (или) проблемных вопросов лекции, на которые особо следует обратить внимание обучающихся. В условиях применения активного метода проведения занятий презентация представляется весьма удачным способом донесения информации до слушателей. Единственное, на что следует обратить внимание при подготовке слайдов, - это их оформление и текст. Слайд не должен быть перегружен картинками и лишней информацией, которая будет отвлекать от основного аспекта того или иного вопроса лекции. Во время лекции можно задавать вопросы аудитории в отношении того или иного слайда, тем самым еще больше вовлекая обучающихся в проблематику.

### Краткое содержание лекционных занятий

Наименование разделов и тем	Содержание учебного материала
<b>РАЗДЕЛ 1. Естественно-научная картина мира и мегамиры</b>	
<b>Тема 1.1. Природа и естествознание</b>	<p>Введение в естествознание: Материя и ее виды – вещество, поле и вакуум. Структурные уровни организации материи. Микро-, макро-и мегамиры. Движение материи. Пространство и время. Определения понятий «концепция» и «естествознание».</p> <p>История естествознания: Естествознание в Древнем мире: Шумерская цивилизация, Вавилон, Египет, Греция, Рим, Китай, Индия; в Средние века – Арабский Восток, Европа; в Новое время – эпоха Возрождения. Научная революция XVII – XVIII веков. Естествознание в России. Естествознание в XIX веке. Научно-техническая революция XX века.</p> <p>Система естественных наук: Наука. Научный метод. Факты. Гипотезы. Эксперименты. Модели. Теории. Принципы законы и категории. «Бритва Оккама». Корпускулярная и континуальная концепция описания природы. Динамические и статистические закономерности в природе. Развитие науки. Научные революции. Система естественных наук.</p>
<b>Тема 1.2. Современная естественно-</b>	Основные концепции физической



<p><b>научная картина мира</b></p>	<p>картины мира:</p> <ol style="list-style-type: none"> <li>1. Механика. Пространство, время. Принципы относительности. Законы сохранения энергии, импульса и момента импульса. Законы Ньютона. Гравитационное взаимодействие.</li> <li>2. Электромагнетизм. Закон сохранения электрического заряда. Электрические и магнитные поля. Сила Лоренца. Уравнения Максвелла. Электромагнитное взаимодействие.</li> <li>3. Колебания и волны. Свободные, затухающие колебания, резонанс. Волны упругие. Шкала электромагнитных волн. Оптика.</li> <li>4. Атомная физика. Квантовая механика. Состояние. Принцип неопределенности, волновая функция, принцип суперпозиции, принцип дополнительности. Уравнения Шредингера. Многоэлектронный атом.</li> <li>5. Ядерная физика. Состав и характеристики ядра. Виды радиоактивности, ядерные реакции деления и синтеза. Цепные ядерные реакции.</li> <li>6. Физика элементарных частиц. Классификация элементарных частиц. Кварки и лептоны. Взаимодействие. Близкодействие. Кванты сильного, электромагнитного, слабого и гравитационного полей.</li> <li>7. Термодинамика и статистическая физика. Законы термодинамики. Закон сохранения энергии в макроскопических процессах. Принцип возрастания энтропии. Статистические распределения Максвелла и Больцмана. Газы, жидкости и твердые тела. Принципы симметрии.</li> </ol> <p>Основные концепции химии: Система химических наук. Химические связи, системы и процессы. Реакционная способность веществ. Энергетика химических реакций.</p>
<p><b>Тема 1.3. Мегамиры и планетарный уровень организации материи</b></p>	<p>Вселенная: Космология – наука о Вселенной в целом. Принцип Коперника и космологический принцип. Характеристики Вселенной. Возникновение Вселенной и ее эволюция.</p> <p>Галактика: Характеристика Галактики как звездного скопления и её эволюция. Классификация звезд. Солнце, его характеристики и эволюция.</p> <p>Солнечная система: Планеты, астероиды, кометы и их характеристики. Земля, её характеристики, строение и эволюция. Солнечно-земные связи.</p>

	<p>Геосферные оболочки Земли: Литосфера как абиотическая основа жизни. Экологические функции литосферы: ресурсная, геодинамическая, геофизико-геохимическая. Гидросфера. Атмосфера. Магнитосфера. Климат Земли и его эволюция. Географическая оболочка Земли.</p> <p>Основные концепции геологии: Система геологических наук. Глобальная тектоника. Геохронологическая шкала. Тенденции развития естественных наук и естествознания в целом. Дифференциация. Интеграция. Взаимопроникновение идей и методов различных наук.</p>
<p><b>РАЗДЕЛ 2. Уровни организации материи. Моделирование сложных систем</b></p>	
<p><b>Тема 2.1. Биологический уровень организации материи</b></p>	<p>Основные концепции биологии: Система биологических наук. Генетика. Генная инженерия. Геном человека</p> <p>Биосфера Земли: Возникновение жизни. Структура биосферы. Принцип эволюции, воспроизводства и развития живых систем. Особенности биологического уровня организации материи. Генетика и эволюция. Единый генетический код живого вещества. Многообразие живых организмов (биоразнообразие) – основа организации и устойчивости биосферы. Учение Вернадского о биосфере.</p> <p>Человечество: Расы. Народы. Антропология. Этноты. Этногенез и биосфера. Учение Л. Гумилева: кривая этногенеза, пассионарность, фазы этногенеза.</p> <p>Человек: физиология, здоровье, работоспособность, творчество. Интеллект, эмоции, воля. Человек как целеустремленная система</p>
<p><b>Тема 2.2. Высшие уровни организации материи</b></p>	<p>Ноосфера – сфера разума и техносфера: Цивилизация. Информационное общество. Биоэтика. Человек, биосфера и космические циклы. Техносфера и её эволюция. Определение технологии. Вещественные, энергетические и информационные технологии. Технологическое общество. Проблема искусственного разума и его носителей.</p> <p>Самоорганизация: Самоорганизация в неживой и живой природе. Примеры. Синергетика. Энтропия и информация. Открытые и диссипативные системы. Порядок и беспорядок в природе. Детерминированный и квантовый хаос. Шумы. Фракталы. Элементы теории игр и теории катастроф.</p>

	Естественная и гуманитарная культура: Определение культуры. Две культуры: позиция Ч. Сноу и Е. Фейнберга. Наука, искусство, игра – способы познания мира. Принцип универсального эволюционизма. Картина мира. Путь к единой культуре.
<b>Тема 2.3. Моделирование в сложных системах</b>	Метод математического моделирования: Математическое моделирование. Физическое моделирование. Элементы теории размерностей и теории подобия. Моделирование в химической технологии. Математическое моделирование в биологии и биофизике. Моделирование в социальных системах. Моделирование в экономических системах. Эволюционная экономика: Основные положения классической экономики. Синергетическая экономика. Эволюционная экономика.

### ***1.2. Методические материалы по подготовке к практическим занятиям по дисциплине (модулю)***

Практические (семинарские) занятия - одна из форм учебного занятия, направленная на развитие самостоятельности обучающихся и приобретение умений и навыков. Данные учебные занятия углубляют, расширяют, детализируют полученные ранее знания. Практическое занятие предполагает выполнение обучающимися по заданию и под руководством преподавателей одной или нескольких практических работ.

Цель практических занятий и семинаров состоит в развитии познавательных способностей, самостоятельности мышления и творческой активности обучающихся; углублении, расширении, детализировании знаний, полученных на лекции в обобщенной форме, и содействии выработке навыков профессиональной деятельности. В отдельных случаях на практических занятиях и семинарах руководителем занятия сообщаются дополнительные знания.

Для достижения поставленных целей и решения требуемого перечня задач практические занятия и семинары проводятся традиционными технологиями или с использованием активных и интерактивных образовательных технологий.

Возможные формы проведения практических (семинарских) занятий:

- Деловая игра - это метод группового обучения совместной деятельности в процессе решения общих задач в условиях максимально возможного приближения к реальным проблемным ситуациям. Имитационные игры - на занятиях имитируется деятельность какой-либо организации, предприятия или его подразделения. Имитироваться могут события, конкретная деятельность людей (деловое совещание, обсуждение плана) и обстановка, условия, в которых происходит событие или осуществляется деятельность (кабинет начальника цеха, зал заседаний). Исполнение ролей (ролевые игры) - в этих играх отрабатывается тактика поведения, действий, выполнение функций и обязанностей конкретного лица. Для проведения игр с исполнением роли разрабатывается модель-пьеса ситуации, между студентами распределяются роли с «обязательным содержанием», характеризующиеся различными интересами; в процессе их взаимодействия должно быть найдено компромиссное решение. «Деловой театр» (метод инсценировки) - в нем разыгрывается какая-либо ситуация, поведение человека в этой обстановке, обучающийся должен вжиться в образ определенного лица, понять его действия, оценить обстановку и найти правильную линию поведения. Основная задача метода инсценировки - научить

ориентироваться в различных обстоятельствах, давать объективную оценку своему поведению, учитывать возможности других людей, влиять на их интересы, потребности и деятельность, не прибегая к формальным атрибутам власти, к приказу.

- Игровое проектирование - является практическим занятием или циклом занятий, суть которых состоит в разработке инженерного, конструкторского, технологического и других видов проектов в игровых условиях, максимально воссоздающих реальность. Этот метод отличается высокой степенью сочетания индивидуальной и совместной работы обучающихся.

- Познавательные-дидактические игры не относятся к деловым играм. Они предполагают лишь включение изучаемого материала в необычный игровой контекст и иногда содержат лишь элементы ролевых игр. Такие игры могут проводиться в виде копирования научных, культурных, социальных явлений (конкурс знатоков, «Поле чудес», КВН и т.д.) и в виде предметно-содержательных моделей, (например, игры-путешествия, когда надо разработать рациональный маршрут, пользуясь различными картами).

- Анализ конкретных ситуаций. Конкретная ситуация – это любое событие, которое содержит в себе противоречие или вступает в противоречие с окружающей средой. Ситуации могут нести в себе как позитивный, так и отрицательный опыт. Все ситуации делятся на простые, критические и экстремальные.

- Кейс-метод (от английского case – случай, ситуация) – усовершенствованный метод анализа конкретных ситуаций, метод активного проблемно-ситуационного анализа, основанный на обучении путем решения конкретных задач – ситуаций (решение кейсов). Непосредственная цель метода case-study - обучающиеся должны проанализировать ситуацию, разобраться в сути проблем, предложить возможные решения и выбрать лучшее из них. Кейсы делятся на практические (отражающие реальные жизненные ситуации), обучающие (искусственно созданные, содержащие значительные элементы условности при отражении в нем жизни) и исследовательские (ориентированные на проведение исследовательской деятельности посредством применения метода моделирования). Метод конкретных ситуаций (метод case-study) относится к неигровым имитационным активным методам обучения.

- Тренинг (англ. training от train — обучать, воспитывать) – метод активного обучения, направленный на развитие знаний, умений и навыков и социальных установок. Тренинг – форма интерактивного обучения, целью которого является развитие компетентности межличностного и профессионального поведения в общении. Достоинство тренинга заключается в том, что он обеспечивает активное вовлечение всех участников в процесс обучения. Можно выделить основные типы тренингов по критерию направленности воздействия и изменений – навыковый, психотерапевтический, социально-психологический, бизнес-тренинг.

- Метод Сократа (Майевтика) – метод вопросов, предполагающих критическое отношение к догматическим утверждениям, называется еще как метод «сократовской иронии». Это умение извлекать скрытое в человеке знание с помощью искусных наводящих вопросов, подразумевающего короткий, простой и заранее предсказуемый ответ.

- Интерактивная лекция – выступление ведущего обучающего перед большой аудиторией с применением следующих активных форм обучения: дискуссия, беседа, демонстрация слайдов или учебных фильмов, мозговой штурм.

- Групповая, научная дискуссия, диспут. Дискуссия — это целенаправленное обсуждение конкретного вопроса, сопровождающееся обменом мнениями, идеями между двумя и более лицами. Задача дискуссии - обнаружить различия в понимании вопроса и в споре установить истину. Дискуссии могут быть свободными и управляемыми. К технике управляемой дискуссии относятся: четкое определение цели, прогнозирование реакции оппонентов, планирование своего поведения, ограничение времени на выступления и их заданная очередность. Разновидностью свободной дискуссии является форум, где каждому желающему дается неограниченное время на выступление, при условии, что его выступление

вызывает интерес аудитории. Каждый конкретный форум имеет свою тематику — достаточно широкую, чтобы в её пределах можно было вести многоплановое обсуждение.

- Дебаты – это чётко структурированный и специально организованный публичный обмен мыслями между двумя сторонами по актуальным темам. Это разновидность публичной дискуссии участников дебатов, направляющая на переубеждение в своей правоте третьей стороны, а не друг друга. Поэтому вербальные и невербальные средства, которые используются участниками дебатов, имеют целью получения определённого результата — сформировать у слушателей положительное впечатление от собственной позиции.

- Метод работы в малых группах. Групповое обсуждение кого-либо вопроса направлено на достижение лучшего взаимопонимания и нахождения истины. Групповое обсуждение способствует лучшему усвоению изучаемого материала. Оптимальное количество участников - 5-7 человек. Перед обучающимися ставится проблема, выделяется определенное время, в течение которого они должны подготовить аргументированный обдуманный ответ. Педагогический работник может устанавливать правила проведения группового обсуждения – задавать определенные рамки обсуждения, ввести алгоритм выработки общего мнения, назначить лидера и др.

- Круглый стол - общество, собрание в рамках более крупного мероприятия (съезда, симпозиума, конференции). Мероприятие, как правило, на которое приглашаются эксперты и специалисты из разных сфер деятельности для обсуждения актуальных вопросов. Данная модель обсуждения, основываясь на соглашениях, в качестве итогов даёт результаты, которые, в свою очередь, являются новыми соглашениями.

- Коллоквиум - (лат. colloquium — разговор, беседа) - одна из форм учебных занятий в системе образования, имеющая целью выяснение и повышение знаний обучающихся. На коллоквиумах обсуждаются: отдельные части, разделы, темы, вопросы изучаемого курса (обычно не включаемые в тематику семинарских и других практических учебных занятий), рефераты, проекты и др. работы обучающихся. Это научные собрания, на которых заслушиваются и обсуждаются доклады. Коллоквиум – это и форма контроля, массового опроса, позволяющая преподавателю в сравнительно небольшой срок выяснить уровень знаний студентов по данной теме дисциплины. Коллоквиум проходит обычно в форме дискуссии, в ходе которой обучающимся предоставляется возможность высказать свою точку зрения на рассматриваемую проблему, учиться обосновывать и защищать ее. Аргументируя и отстаивая свое мнение, обучающийся в то же время демонстрирует, насколько глубоко и осознанно он усвоил изученный материал.

- Метод «мозговой штурм» (мозговой штурм, мозговая атака, англ. brainstorming) — оперативный метод решения проблемы на основе стимулирования творческой активности, при котором участникам обсуждения предлагают высказывать как можно большее количество вариантов решения, в том числе самых фантастичных. Затем из общего числа высказанных идей отбирают наиболее удачные, которые могут быть использованы на практике. Является методом экспертного оценивания.

- Метод проектов - это способ достижения дидактической цели через детальную разработку проблемы (технологию), которая должна завершиться вполне реальным, осязаемым практическим результатом, оформленным тем или иным образом; это совокупность приёмов, действий обучающихся в их определённой последовательности для достижения поставленной задачи – решения проблемы, лично значимой для учащихся и оформленной в виде некоего конечного продукта. Основное предназначение метода проектов состоит в предоставлении учащимся возможности самостоятельного приобретения знаний в процессе решения практических задач или проблем, требующего интеграции знаний из различных предметных областей.

- Брифинг - (англ. briefing от англ. brief – короткий, недолгий) – краткая пресс-конференция, посвященная одному вопросу. Основное отличие: отсутствует презентационная часть. То есть практически сразу идут ответы на вопросы журналистов.

- Метод портфолио (итал. portfolio — 'портфель, англ. - папка для документов) - современная образовательная технология, в основе которой используется метод аутентичного оценивания результатов образовательной и профессиональной деятельности. Портфолио как подборка сертифицированных достижений, наиболее значимых работ и отзывов на них.

### **Вопросы для самоподготовки к практическим (семинарским) занятиям по разделам (темам) дисциплины (модуля)**

#### **РАЗДЕЛ 1. Естественно-научная картина мира и мегамиры**

#### **ТЕМА № 1 «ПРИРОДА И ЕСТЕСТВОЗНАНИЕ»**

##### **Вопросы для самостоятельной работы**

1. Существуют ли самоорганизованные полевые (например, световые) формы материи (монады Лейбница)?
2. Сравнить теорию дальнего действия и теорию ближнего действия.
3. Сравнить основные положения классического и неклассического естествознания.
4. Когда и как закончится научно-техническая революция?
5. Проанализировать развитие естествознания с энергетической точки зрения.
6. Проанализировать развитие естествознания с информационной точки зрения.
7. Свет – это волна или поток частиц?
8. Перечислить основные естественно-научные идеи, действующие во всем естествознании, и проверить их на непротиворечивость и полноту.
9. Почему при зеркальном отражении человека в зеркале левая и правая сторона меняются местами, а верх и низ нет?
10. Опишите структуру материи.
11. Какова общая классификация наук по объектам изучения?
12. Перечислить научные методы и кратко поясните каждый. Существует ли универсальный метод?
13. Охарактеризовать понятие измерения величин.
14. Перечислить основные единицы международной системы единиц (СИ).
15. В чем состоит цель современной научной программы?
16. Дать характеристику основных элементов теории симметрии.

##### **Перечень тем докладов**

История естествознания:

<b>№ п/п</b>	<b>Тема</b> <i>(в каждой теме рассматривать только историю естествознания и его наивысшие достижения без государственного устройства и прочих подробностей)</i>	<b>№ п/п</b>	<b>Тема</b> <i>(в каждой теме рассматривать только историю естествознания и его наивысшие достижения без государственного устройства и прочих подробностей)</i>
1	2	3	4
1.	История естествознания у древних шумеров	18.	Естествознание в XIX веке
2.	История естествознания в Вавилоне	19.	Научно-техническая революция в XX веке
3.	История естествознания в Древнем Египте	20.	Научно-техническая революция в США
4.	История естествознания в Древнем Китае	21.	Научно-техническая революция в СССР
5.	История естествознания в Древней Индии	22.	Научно-техническая революция в Европе
6.	История естествознания в Древней	23.	Научно-техническая революция в

<b>№ п/п</b>	<b>Тема</b> (в каждой теме рассматривать только историю естествознания и его наивысшие достижения без государственного устройства и прочих подробностей)	<b>№ п/п</b>	<b>Тема</b> (в каждой теме рассматривать только историю естествознания и его наивысшие достижения без государственного устройства и прочих подробностей)
1	2	3	4
	Греции		Японии
7.	История естествознания в Древнем Риме	24.	Научно-техническая революция в современном Китае
8.	История естествознания древних цивилизаций Америки: инки	25.	История астрономии
9.	История естествознания древних цивилизаций Америки: ацтеки	26.	История физики
10.	История естествознания древних цивилизаций Америки: майя	27.	История химии
11.	История естествознания на Арабском Востоке	28.	История психологии
12.	История естествознания в Средней Азии	29.	История биологии
13.	История естествознания в Средние века в Европе	30.	История генетики
14.	Естествознание в эпоху промышленной революции в Европе	31.	История экологии
15.	Естествознание в России	32.	История геологии
16.	Научная революция в Европе в XVII веке	33.	История математики
17.	Научная революция в Европе в XVIII веке	34.	История географии

## **ТЕМА № 2 «СОВРЕМЕННАЯ ЕСТЕСТВЕННО-НАУЧНАЯ КАРТИНА МИРА»**

### **Вопросы для самостоятельной работы**

1. Сформулировать законы Ньютона.
2. Пояснить основные идеи теории тяготения Эйнштейна.
3. Пояснить основные положения электромагнетизма (уравнения Максвелла).
4. Нарисовать в логарифмическом масштабе шкалу электро-магнитных волн.
5. Записать уравнения Шредингера для волновой функции.
6. Какие элементарные частицы входят в состав ядра атома?
7. Записать термоядерную реакцию для изотопов водорода.
8. Сформулировать три закона термодинамики.
9. Почему невозможна тепловая смерть Вселенной?
10. Назвать пять наиболее важных открытий в физике.
11. Предложить способ консервации электромагнитной энергии.
12. Сравнить кинетическую энергию вращения Земли и её электростатическую энергию как энергию заряженного тела.
13. Возможно ли путем химических реакций получать искусственные алмазы и золото?
14. Существует ли предел сложности при образовании химических молекул?
15. Что ограничивает образование новых химических элементов в таблице Д. И. Менделеева?
16. Что называют измерением?
17. Как называется наука об измерениях?
18. В чем заключаются различия между прямыми и косвенными измерениями?

19. Что понимают под измерительным прибором?
20. Что называют погрешностью измерения?
21. Как вычисляют абсолютную и относительную погрешность измерений?
22. Что понимают под интерполированием и экстраполяцией?

### **ТЕМА № 3 «МЕГАМИРЫ И ПЛАНЕТАРНЫЙ УРОВЕНЬ ОРГАНИЗАЦИИ МАТЕРИИ»**

#### **Вопросы для самостоятельной работы**

1. Каковы основные стадии образования Вселенной?
2. Рассмотреть процесс образования и эволюции звезд различной массы.
3. Описать возникновение Солнечной системы.
4. Каковы стадии образования Земли?
5. Рассмотреть движение материков в суперконтинентальном цикле.
6. Наша Вселенная единственная?
7. Что произойдет, если красное смещение спектральных линий далеких галактик превратится в синее смещение?
8. Каково современное состояние проблемы поиска внеземных цивилизаций? (проблема СЕТИ).
9. Сколько звезд класса Солнца находится в Галактике?
10. Где в Галактике находится ближайшая звезда такого же возраста, как Солнце?
11. Определите гравитационный радиус для Солнца.
12. Можно ли использовать реактивное движение для путешествия к центру Земли?
13. Оцените последствия падения на Землю астероида размером 10 км.
14. Найдите и постройте кривую чисел Вольфа с 2000 по 2007 годы и далее экстраполируйте ее до 2020 года, отметьте годы активного Солнца, дайте прогноз по Чижевскому.
15. На каком этапе суперконтинентального цикла мы находимся в настоящее время?
16. Возможно ли освоение гидросферы – морей и океанов – для жизни там человека?
17. Какие литосферные плиты наиболее пригодны для строительства глубоких подземных поселений, обогреваемых теплом Земли при уменьшении солнечного излучения до 1 % от настоящего.
18. Вычислите, сколько времени может продолжаться антропогенный период, исходя из средней продолжительности предыдущих периодов.
19. Нефть образовалась из неорганических веществ путем эволюции или из органических веществ путем их разложения?
20. В каких геологических породах и каким образом образовались алмазы?

### **РАЗДЕЛ 2. Уровни организации материи. Моделирование сложных систем**

#### **ТЕМА № 4 «БИОЛОГИЧЕСКИЙ УРОВЕНЬ ОРГАНИЗАЦИИ МАТЕРИИ»**

##### **Вопросы для самостоятельной работы**

1. Перечислить основные физиологические системы человека.
2. Рассмотреть основные положения учения Вернадского о биосфере.
3. Охарактеризовать основные этапы биологической эволюции.
4. Может ли употребление генно-модифицированных продуктов изменить генотип человека?
5. Возможно ли создать универсальную полностью синтетическую пищу, способную заменить естественную еду?
6. Возможно ли создать методами генной инженерии новые организмы, не встречающиеся в природе? Оцените риски их появления для биосферы.
7. Что означало бы обнаружение организма с другим генетическим кодом?



8. Возможно ли создание нового вида человека путем изменения его генетической программы?

9. Какой вид, по вашему мнению, может стать ведущим в биосфере при исчезновении Homo sapiens?

10. В какой фазе, в каком фазовом переходе находится современный российский суперэтнос?

11. Оцените наибольшую угрозу российскому суперэтносу со стороны соседних суперэтносов.

12. Геополитические шансы какого суперэтноса стать ведущим этносом на Земле в XXI веке наибольшие?

13. Кому выгодно, чтобы вы приобрели вредные привычки и зависимость от некоторых веществ? Иными словами, кто делает бизнес на Вашем здоровье? Какова главная причина смертности в России и в США?

14. Какие системы человека, по вашему мнению, следовало бы исключить, улучшить или создать вновь? Рассмотрите проблему личного бессмертия.

15. Приведите примеры людей, обладающих ярко выраженными интеллектом, эмоциями, или волей.

### Перечень тем докладов

#### Система биологических наук

№ п/п	Тема (в каждой теме рассматривать только объекты, методы изучения и достижения каждой науки)	№ п/п	Тема (в каждой теме рассматривать только объекты, методы изучения и достижения каждой науки)
1	2	3	4
1.	Ботаника	18.	Биогеоценология
2.	Зоология	19.	Физиология растений
3.	Анатомия человека	20.	Этология
4.	Физиология человека	21.	Эмбриология, биология развития
5.	Микробиология	22.	Биометрия
6.	Лихенология	23.	Математическая биология
7.	Микология	24.	Радиобиология
8.	Палеонтология	25.	Космическая биология
9.	Морфология	26.	Социобиология
10.	Цитология	27.	Эволюционное учение
11.	Гистология	28.	Вирусология
12.	Биохимия	29.	Генетика
13.	Биофизика	30.	Генная инженерия
14.	Молекулярная биология	31.	Генетика человека
15.	Экология	32.	Значение биологии для сельского хозяйства
16.	Гидробиология	33.	Значение биологии для лесного хозяйства
17.	Биогеография	34.	Значение биологии для медицины

#### Биосфера и её эволюция

№ п/п	Тема (в каждой теме указать характеристики объекта и рассмотреть пример)	№ п/п	Тема (в каждой теме указать характеристики объекта и рассмотреть пример)
1	2	3	4
1.	Гипотезы о возникновении жизни	17.	Биосистемы

<b>№ п/п</b>	<b>Тема</b> (в каждой теме указать характеристики объекта и рассмотреть пример)	<b>№ п/п</b>	<b>Тема</b> (в каждой теме указать характеристики объекта и рассмотреть пример)
<i>1</i>	<i>2</i>	<i>3</i>	<i>4</i>
	на Земле		
2.	Биохимическая основа углеродной жизни на Земле	18.	Экосистема (биогеоценоз)
3.	Предбиологическая стадия эволюции. Гипотеза Кернса-Смита о кристаллах глины	19.	Биоценоз
4.	Фотосинтез углеводов	20.	Трофические уровни и цепи
5.	Аминокислоты, сахара, белки	21.	Биота
6.	Молекула ДНК, строение и функция	22.	Биогеохимические циклы
7.	Молекула РНК, строение и функции	23.	Биоциклы
8.	Единый генетический код живого вещества	24.	Биохоры
9.	Гены, хромосомы	25.	Биотопы
10.	Программа расшифровки генома человека, растений и микробов	26.	Экологическая ниша
11.	Свойства живого вещества и его характеристика	27.	Экологическая зональность водоемов
12.	Кругооборот живого вещества в масштабе Земли	28.	Популяция
13.	Уровни организации жизни на Земле	29.	Вид
14.	Биологическая эволюция и её этапы	30.	Организм
15.	Учение Вернадского о биосфере Земли	31.	Клетка эукариота и её строение
16.	Биоэтика. Проблема биоразнообразия. Количество биологических видов	32.	Самовоспроизводство клеток (митоз)

#### Человек и его характеристики

<b>№ п/п</b>	<b>Тема</b> (в каждой теме указать количественные характеристики объекта и рассмотреть его функционирование)	<b>№ п/п</b>	<b>Тема</b> (в каждой теме указать количественные характеристики объекта и рассмотреть его функционирование)
<i>1</i>	<i>2</i>	<i>3</i>	<i>4</i>
1.	Возникновение человека как вида. Антропология	17.	Психика
2.	Морфология человека, Закономерности изменчивости организма	18.	Здоровье человека, здоровый образ жизни, работоспособность
3.	Расоведение: классификация человеческих рас, численность, распространение	19.	Качество и количество жизни
4.	Биология человеческого вида	20.	Интеллект

№ п/п	Тема (в каждой теме указать количественные характеристики объекта и рассмотреть его функционирование)	№ п/п	Тема (в каждой теме указать количественные характеристики объекта и рассмотреть его функционирование)
1	2	3	4
5.	Физиология человека общая характеристика	21.	Эмоции
6.	Мозг его строение и функции	22.	Воля
7.	Центральная нервная система	23.	Сознание
8.	Костно-мышечная система	24.	Теория психоанализа Фрейда
9.	Система кровообращения	25.	Теория условных рефлексов Павлова
10.	Лимфатическая система	26.	Информационные характеристики человека
11.	Система пищеварения	27.	Энергетические характеристики человека
12.	Эндокринная система	28.	Физические характеристики человека (таблица мировых рекордов мужчин)
13.	Репродуктивная система	29.	Физические характеристики человека (таблица мировых рекордов женщин)
14.	Органы зрения и их функционирование	30.	Магнитное и электрическое поле человека. Биопотенциалы клеток и органов
15.	Органы слуха	31.	Природа интуиции
16.	Органы осязания и обоняния	32.	Природа гениальности

## ТЕМА № 5 «ВЫСШИЕ УРОВНИ ОРГАНИЗАЦИИ МАТЕРИИ»

### Вопросы для самостоятельной работы

1. Привести примеры фракталов и указать их дробную размерность.
2. Дать определение понятия технология и раскрыть его содержание.
3. Перечислить принципы сохранения среды жизни.
4. Охарактеризовать термины из теории катастроф: складка, сборка, бифуркация.
5. Описать теорию самоорганизованной критичности.
6. Рассмотреть концепцию «золотого миллиарда» с позиций биоэтики.
7. Оценить последствия изменения течения Гольфстрим – вдоль Африки – для Европы и Урала.
8. Предложить экологическую технологию утилизации бытовых отходов миллионного города.
9. Оценить вероятность появления глобальной информационной технологии контроля над личностью типа «Матрицы».
10. Предложить способ обнаружения и измерения количества неизвестной информации в смеси шума и полезного сигнала.
11. Дать характеристику свойств открытых систем.
12. Описать основные характеристики цветных шумов.
13. Приведет ли коэволюция (совместная эволюция) техносферы и биосферы к спонтанному возникновению разумных существ неуглеродной формы? Оценить риски их совместного существования.
14. Изложить основные элементы вашей картины мира и вашего места в ней.
15. Сравнить роль интуиции в науке и искусстве.

### Перечень тем докладов

Самоорганизация. Открытые и диссипативные системы:

<b>№ п/п</b>	<b>Тема</b> (в каждой теме рассмотреть количественные характеристики явления и его применение)	<b>№ п/п</b>	<b>Тема</b> (в каждой теме рассмотреть количественные характеристики явления и его применение)
<i>1</i>	<i>2</i>	<i>3</i>	<i>4</i>
1.	Кибернетика	17.	Канторово множество
2.	Энтропия	18.	Кривая Коха
3.	Информация	19.	«Ковер Серпинского»
4.	Связь энтропии и информации, негэнтропия	20.	«Канторов сыр»
5.	Открытые системы	21.	Фрактальные дробные размерности
6.	Синергетика	22.	Турбулентность: слабая, сильная, развитая
7.	Диссипативные структуры	23.	Примеры турбулентности
8.	Самоорганизация	24.	Шумы, спектры шумов, примеры шумов
9.	Конвективные ячейки Бенара	25.	Белый шум
10.	Колебательная химическая реакция Белоусова-Жаботинского	26.	Фликкер-шум (розовый шум)
11.	Теория самоорганизованной критичности	27.	Коричневый шум
12.	Диссипативная система с хаосом: система Лоренца, странный аттрактор	28.	Черный шум
13.	Теория катастроф	29.	Хаос в природе
14.	Виды неустойчивостей: складка, сборка	30.	Хаос динамический
15.	Бифуркации	31.	Хаос в социальных системах
16.	Фракталы	32.	Самоорганизация на планетах

Глобальные проблемы человечества:

<b>№ п/п</b>	<b>Тема</b> (в каждой теме рассмотреть количественные характеристики проблемы и оценить степень влияния данной проблемы на развитие человечества)	<b>№ п/п</b>	<b>Тема</b> (в каждой теме рассмотреть количественные характеристики проблемы и оценить степень влияния данной проблемы на развитие человечества)
<i>1</i>	<i>2</i>	<i>3</i>	<i>4</i>
1.	Глобализация. Общая характеристика	17.	Голод
2.	Глобальное информационное пространство. Интернет	18.	Эпидемии
3.	Предотвращение ядерной войны и сохранение мира	19.	Здоровье населения мира
4.	Обеспечение устойчивого развития мирового сообщества и повышение уровня организованности и управляемости им	20.	Глобальное образование
5.	Экологическая проблема деградации глобальной	21.	Стихийные бедствия, общая характеристика

<b>№ п/п</b>	<b>Тема</b> (в каждой теме рассмотреть количественные характеристики проблемы и оценить степень влияния данной проблемы на развитие человечества)	<b>№ п/п</b>	<b>Тема</b> (в каждой теме рассмотреть количественные характеристики проблемы и оценить степень влияния данной проблемы на развитие человечества)
1	2	3	4
	экологической системы		
6.	Загрязнение окружающей среды: металлизация, химизация, радиоактивное и др.	22.	Изменение климата
7.	Энергетическая проблема	23.	Парниковый эффект
8.	Сырьевая проблема	24.	Разрушение озонового слоя
9.	Чистый воздух	25.	Засухи
10.	Чистая вода	26.	Наводнения
11.	Продовольственная проблема	27.	Землетрясения
12.	Мировой океан: освоение, загрязнение	28.	Цунами
13.	Демографическая проблема роста населения Земли	29.	Вулканическая деятельность
14.	Межэтнические отношения, столкновения суперэтнических систем	30.	Центры дестабилизации окружающей природы: европейский, североамериканский, азиатский
15.	Кризис традиционных культур	31.	Центры стабилизации окружающей природы: северный евро азиатский: Россия, Скандинавия; североамериканский: Канада и Аляска
16.	Перенаселенность отдельных районов	32.	Центры стабилизации окружающей природы: южноамериканский: Амазонка, Австралийский

## **ТЕМА № 6 «МОДЕЛИРОВАНИЕ В СЛОЖНЫХ СИСТЕМАХ»**

### **Вопросы для самостоятельной работы**

1. Перечислить основные этапы процесса математического моделирования.
2. Сформулировать три теоремы подобия.
3. Рассмотреть различия между стохастическими, статистическими и детерминистическими моделями.
4. Рассмотреть выводы из модели С. П. Капицы роста населения Земли.
5. Перечислить основные этапы развития аналитической экономики.
6. Охарактеризовать основные положения направления синергетической экономики.
7. Охарактеризовать основные положения направления эволюционной экономики.
8. Рассмотреть выводы из динамической модели макроэкономики России.
9. Существуют ли ограничения для моделирования систем любой степени сложности?
10. Привести пример самообучающейся экспертной системы (искусственного интеллекта).
11. Возможны ли системы, моделирующие эмоции человека?

### **Перечень тем докладов**

№ п/п	Тема	№ п/п	Тема
1	2	3	4
1.	Метод математического моделирования	10.	Модель колебательных процесс сов в экономике
2.	Моделирование в физике	11.	Математическое моделирование в социологии
3.	Метод размерностей	12.	Математические модели человека
4.	Теория подобия	13.	Экспертные системы
5.	Математические модели в химии	14.	Модели искусственного интеллекта
6.	Математические модели в биологии, модель хищник – жертва	15.	Модели метеорологии, модель Лоренца
7.	Математические модели в геологии	16.	Модели в демографии, модель С. П. Капицы
8.	Математические модели в экологии	17.	Модель Пригожина-Лефевра-Николиса («брюсселятор»)
9.	Модель взаимодействия океана и атмосферы	18.	Модель колебательной химической реакции Белоусова-Жаботинского

### Литература для самостоятельного изучения

1. Гусейханов, М. К. Концепции современного естествознания : учебник и практикум для вузов / М. К. Гусейханов. — 8-е изд., перераб. и доп. — Москва : Издательство Юрайт, 2023. — 442 с. — (Высшее образование). — ISBN 978-5-9916-6772-2. — Текст : электронный // Образовательная платформа Юрайт [сайт]. — URL: <https://urait.ru/bcode/510657> (дата обращения: 02.03.2023).

2. Свиридов, В. В. Концепции современного естествознания : учебное пособие для вузов / В. В. Свиридов, Е. И. Свиридова ; под редакцией В. В. Свиридова. — 3-е изд., испр. и доп. — Москва : Издательство Юрайт, 2023. — 310 с. — (Высшее образование). — ISBN 978-5-534-09649-1. — Текст : электронный // Образовательная платформа Юрайт [сайт]. — URL: <https://urait.ru/bcode/514514> (дата обращения: 02.03.2023).

3. Концепции современного естествознания : учебник для бакалавров / В. Н. Лавриненко [и др.] ; под редакцией В. Н. Лавриненко. — 5-е изд., перераб. и доп. — Москва : Издательство Юрайт, 2022. — 462 с. — (Бакалавр. Прикладной курс). — ISBN 978-5-9916-2368-1. — Текст : электронный // Образовательная платформа Юрайт [сайт]. — URL: <https://urait.ru/bcode/509292> (дата обращения: 02.03.2023).

## 2. МЕТОДИЧЕСКИЕ РЕКОМЕНДАЦИИ ДЛЯ ОБУЧАЮЩИХСЯ ПО ОСВОЕНИЮ ДИСЦИПЛИНЫ (МОДУЛЯ) И САМОСТОЯТЕЛЬНОЙ РАБОТЕ

Освоение обучающимся дисциплины (модуля) «Технологии возможностей и безбарьерной среды» предполагает изучение материалов дисциплины на аудиторных занятиях и в ходе самостоятельной работы. Аудиторные занятия проходят в форме лекций, семинаров, практических и лабораторных занятий. Самостоятельная работа включает разнообразный комплекс видов и форм работы обучающихся.

Для успешного освоения дисциплины (модуля) и достижения поставленных целей необходимо внимательно ознакомиться с рабочей программы дисциплины (модуля), доступной в электронной информационно-образовательной среде РГСУ.

Следует обратить внимание на списки основной и дополнительной литературы, на предлагаемые преподавателем ресурсы информационно-телекоммуникационной сети Интернет. Эта информация необходима для самостоятельной работы обучающегося.

При подготовке к аудиторным занятиям необходимо помнить особенности каждой формы его проведения.

*Подготовка к учебному занятию лекционного типа заключается в следующем.*

С целью обеспечения успешного обучения обучающийся должен готовиться к лекции, поскольку она является важнейшей формой организации учебного процесса, поскольку:

- знакомит с новым учебным материалом;
- разъясняет учебные элементы, трудные для понимания;
- систематизирует учебный материал;
- ориентирует в учебном процессе.

С этой целью:

- внимательно прочитайте материал предыдущей лекции;
- ознакомьтесь с учебным материалом по учебнику и учебным пособиям с темой прочитанной лекции;
- внесите дополнения к полученным ранее знаниям по теме лекции на полях лекционной тетради;
- запишите возможные вопросы, которые вы зададите лектору на лекции по материалу изученной лекции;
- постарайтесь уяснить место изучаемой темы в своей подготовке;
- узнайте тему предстоящей лекции (по тематическому плану, по информации лектора) и запишите информацию, которой вы владеете по данному вопросу.

*Подготовка к занятию семинарского типа.*

При подготовке и работе во время проведения занятий семинарского типа следует обратить внимание на следующие моменты: на процесс предварительной подготовки, на работу во время занятия, обработку полученных результатов, исправление полученных замечаний.

Предварительная подготовка к учебному занятию семинарского типа заключается в изучении теоретического материала в отведенное для самостоятельной работы время, ознакомление с инструктивными материалами с целью осознания задач практического занятия, техники безопасности при работе с приборами, веществами.

Работа во время проведения учебного занятия семинарского типа включает:

- консультирование студентов преподавателями и вспомогательным персоналом с целью предоставления исчерпывающей информации, необходимой для самостоятельного выполнения предложенных преподавателем задач.
- самостоятельное выполнение заданий согласно обозначенной рабочей программой дисциплины (модуля) тематики.

*Самостоятельная работа.*

Самостоятельная работа - планируемая учебная, учебно-исследовательская, научно-исследовательская работа студентов, выполняемая во внеаудиторное (аудиторное) время по заданию и при методическом руководстве преподавателя, но без его непосредственного участия (при частичном непосредственном участии преподавателя, оставляющем ведущую роль за работой студентов).

Для более углубленного изучения темы задания для самостоятельной работы рекомендуется выполнять параллельно с изучением данной темы. При выполнении заданий по возможности используйте наглядное представление материала.

Самостоятельная работа студентов в ВУЗе является важным видом учебной и научной деятельности студента. Самостоятельная работа студентов играет значительную роль в рейтинговой технологии обучения.

К современному специалисту в области медицины общество предъявляет достаточно широкий перечень требований, среди которых немаловажное значение имеет наличие у выпускников определенных навыков (компетенций) и умения самостоятельно добывать знания из различных источников, систематизировать полученную информацию, давать оценку конкретной профессиональной ситуации. Формирование такого умения происходит в течение всего периода обучения.

В процессе самостоятельной работы студент приобретает необходимые для будущей специальности компетенции, навыки самоорганизации, самоконтроля, самоуправления, саморефлексии и становится активным самостоятельным субъектом учебной деятельности.

Самостоятельная работа студентов должна оказывать важное влияние на формирование личности будущего специалиста, его компетентность. Каждый студент самостоятельно определяет режим своей работы и меру труда, затрачиваемого на овладение учебным содержанием по каждой дисциплине. Он выполняет внеаудиторную работу по личному индивидуальному плану, в зависимости от его подготовки, времени и других условий.

#### ***Виды самостоятельной работы.***

##### ***Работа с литературой.***

При работе с книгой необходимо подобрать литературу, научиться правильно ее читать, вести записи. Для подбора литературы в библиотеке используются алфавитный и систематический каталоги. Важно помнить, что рациональные навыки работы с книгой - это всегда большая экономия времени и сил. Правильный подбор учебников рекомендуется преподавателем, читающим лекционный курс. Необходимая литература может быть также указана в методических разработках по данному курсу. Изучая материал по учебнику, следует переходить к следующему вопросу только после правильного уяснения предыдущего, описывая на бумаге все выкладки и вычисления (в том числе те, которые в учебнике опущены или на лекции даны для самостоятельного вывода). При изучении любой дисциплины большую и важную роль играет самостоятельная индивидуальная работа. Особое внимание следует обратить на определение основных понятий курса. Студент должен подробно разбирать примеры, которые поясняют такие определения, и уметь строить аналогичные примеры самостоятельно. Нужно добиваться точного представления о том, что изучаешь. Полезно составлять опорные конспекты. При изучении материала по учебнику полезно в тетради (на специально отведенных полях) дополнять конспект лекций. Там же следует отмечать вопросы, выделенные студентом для консультации с преподавателем. Выводы, полученные в результате изучения, рекомендуется в конспекте выделять, чтобы они при перечитывании записей лучше запоминались. Опыт показывает, что многим студентам помогает составление листа опорных сигналов, содержащего важнейшие и наиболее часто употребляемые формулы и понятия. Такой лист помогает запомнить формулы, основные положения лекции, а также может служить постоянным справочником для студента. Различают два вида чтения: первичное и вторичное. Первичное - это внимательное, неторопливое чтение, при котором можно остановиться на трудных местах.

Задача вторичного чтения - полное усвоение смысла целого (по счету это чтение может быть и не вторым, а третьим или четвертым). Самостоятельная работа с учебниками и книгами (а также самостоятельное теоретическое исследование проблем, обозначенных преподавателем на лекциях) – это важнейшее условие формирования у себя научного способа познания.

Чтение научного текста является частью познавательной деятельности. Ее цель – извлечение из текста необходимой информации. От того насколько осознанно читающим собственная внутренняя установка при обращении к печатному слову (найти нужные сведения, усвоить информацию полностью или частично, критически проанализировать материал и т.п.) во многом зависит эффективность осуществляемого действия.

##### ***Методические рекомендации по составлению конспекта:***

1. Внимательно прочитайте текст. Уточните в справочной литературе непонятные слова. При записи не забудьте вынести справочные данные на поля конспекта;
2. Выделите главное, составьте план;
3. Кратко сформулируйте основные положения текста, отметьте аргументацию автора;
4. Законспектируйте материал, четко следуя пунктам плана. При конспектировании старайтесь выразить мысль своими словами. Записи следует вести четко, ясно.
5. Грамотно записывайте цитаты. Цитируя, учитывайте лаконичность, значимость мысли. В тексте конспекта желательно приводить не только тезисные положения, но и их



доказательства. При оформлении конспекта необходимо стремиться к емкости каждого предложения. Мысли автора книги следует излагать кратко, заботясь о стиле и выразительности написанного. Число дополнительных элементов конспекта должно быть логически обоснованным, записи должны распределяться в определенной последовательности, отвечающей логической структуре произведения. Для уточнения и дополнения необходимо оставлять поля. Овладение навыками конспектирования требует от студента целеустремленности, повседневной самостоятельной работы.

#### ***Методические материалы по самостоятельному решению задач***

При самостоятельном решении задач нужно обосновывать каждый этап решения, исходя из теоретических положений курса. Если студент видит несколько путей решения проблемы (задачи), то нужно сравнить их и выбрать самый рациональный. Полезно до начала вычислений составить краткий план решения проблемы (задачи). Решение проблемных задач или примеров следует излагать подробно, вычисления располагать в строгом порядке, отделяя вспомогательные вычисления от основных. Решения при необходимости нужно сопровождать комментариями, схемами, чертежами и рисунками. Следует помнить, что решение каждой учебной задачи должно доводиться до окончательного логического ответа, которого требует условие, и по возможности с выводом. Полученный ответ следует проверить способами, вытекающими из существа данной задачи. Полезно также (если возможно) решать несколькими способами и сравнить полученные результаты. Решение задач данного типа нужно продолжать до приобретения твердых навыков в их решении.

#### ***Методические материалы к выполнению реферата***

Реферат (от лат. referre – сообщать) – краткое изложение в письменном виде или в форме публикации доклада, содержания научного труда (трудов), литературы по теме. Работа над рефератом условно разделяется на выбор темы, подбор литературы, подготовку и защиту плана; написание теоретической части и всего текста с указанием библиографических данных используемых источников, подготовку доклада, выступление с ним. Тематика рефератов полностью связана с основными вопросами изучаемого курса.

Список литературы к темам не дается, и обучающиеся самостоятельно ведут библиографический поиск, причем им не рекомендуется ограничиваться университетской библиотекой.

Важно учитывать, что написание реферата требует от обучающихся определенных усилий. Особое внимание следует уделить подбору литературы, методике ее изучения с целью отбора и обработки собранного материала, обоснованию актуальности темы и теоретического уровня обоснованности используемых в качестве примеров фактов какой-либо деятельности.

Выбрав тему реферата, начав работу над литературой, необходимо составить план. Изучая литературу, продолжается обдумывание темы, осмысливание прочитанного, делаются выписки, сопоставляются точки зрения разных авторов и т.д. Реферативная работа сводится к тому, чтобы в ней выделились две взаимосвязанные стороны: во-первых, ее следует рассматривать как учебное задание, которое должен выполнить обучаемый, а во-вторых, как форму научной работы, творческого воображения при выполнении учебного задания.

Наличие плана реферата позволяет контролировать ход работы, избежать формального переписывания текстов из первоисточников.

Оформление реферата включает титульный лист, оглавление и краткий список использованной литературы. Список использованной литературы размещается на последней странице рукописи или печатной форме реферата. Реферат выполняется в письменной или печатной форме на белых листах формата А4 (210 x 297 мм). Шрифт Times New Roman, кегель 14, через 1,5 интервала при соблюдении следующих размеров текста: верхнее поле – 25 мм, нижнее – 20 мм, левое – 30 мм, правое – 15 мм. Нумерация страниц производится вверху листа, по центру. Титульный лист нумерации не подлежит.

Рефераты должны быть написаны простым, ясным языком, без претензий на наукообразность. Следует избегать сложных грамматических оборотов, непривычных

терминов и символов. Если же такие термины и символы все-таки приводятся, то необходимо разъяснить их значение при первом упоминании в тексте реферата.

Объем реферата предполагает тщательный отбор информации, необходимой для краткого изложения вопроса. Важнейший этап – редактирование готового текста реферата и подготовка к обсуждению. Обсуждение требует хорошей ориентации в материале темы, умения выделить главное, поставить дискуссионный вопрос, привлечь внимание слушателей к интересной литературе, логично и убедительно изложить свои мысли.

Рефераты обязательно подлежат защите. Процедура защиты начинается с определения оппонентов защищающего свою работу. Они стремятся дать основательный анализ работы обучающимся, обращают внимание на положительные моменты и недостатки реферата, дают общую оценку содержанию, форме преподнесения материала, характеру использованной литературы. Иногда они дополняют тот или иной раздел реферата. Последнее особенно ценно, ибо говорит о глубоком знании обучающимся-оппонентом изучаемой проблемы.

Обсуждение не ограничивается выслушиванием оппонентов. Другие обучающиеся имеют право уточнить или опровергнуть какое-либо утверждение. Преподаватель предлагает любому обучающемуся задать вопрос по существу доклада или попытаться подвести итог обсуждению.

#### **Алгоритм работы над рефератом**

##### **1. Выбор темы**

Тема должна быть сформулирована грамотно (с литературной точки зрения);

В названии реферата следует поставить четкие рамки рассмотрения темы;

Желательно избегать слишком длинных названий;

Следует по возможности воздерживаться от использования в названии спорных с научной точки зрения терминов, излишней наукообразности, а также чрезмерного упрощения формулировок.

2. Реферат следует составлять из пяти основных частей: введения; основной части; заключения; списка литературы; приложений.

##### **3. Основные требования к введению:**

Во введении не следует концентрироваться на содержании; введение должно включать краткое обоснование актуальности темы реферата, где требуется показать, почему данный вопрос может представлять научный интерес и есть ли связь представляемого материала с современностью. Таким образом, тема реферата должна быть актуальна либо с научной точки зрения, либо с современных позиций.

Очень важно выделить цель, а также задачи, которые требуется решить для выполнения цели.

Введение должно содержать краткий обзор изученной литературы, в котором указывается взятый из того или иного источника материал, кратко анализируются изученные источники, показываются их сильные и слабые стороны;

Объем введения составляет две страницы текста.

##### **4. Требования к основной части реферата:**

Основная часть содержит материал, отобранный для рассмотрения проблемы;

Также основная часть должна включать в себя собственно мнение обучающихся и сформулированные самостоятельные выводы, опирающиеся на приведенные факты;

Материал, представленный в основной части, должен быть логически изложен и распределен по параграфам, имеющим свои названия;

В изложении основной части необходимо использовать сноски (в первую очередь, когда приводятся цифры и что-то цитаты);

Основная часть должна содержать иллюстративный материал (графики, таблицы и т. д.);

Объем основной части составляет около 10 страниц.

##### **5. Требования к заключению:**

В заключении формулируются выводы по параграфам, обращается внимание на выдвинутые во введении задачи и цели;

Заключение должно быть четким, кратким, вытекающим из содержания основной части.

#### 6. Требования к оформлению списка литературы (по ГОСТу):

Необходимо соблюдать правильность последовательности записи источников: сначала следует писать фамилию, а после инициалы; название работы не ставится в кавычки; после названия сокращенно пишется место издания; затем идет год издания; наконец, называется процитированная страница.

#### ***Критерии оценки реферата***

Обучающийся, защищающий реферат, должен рассказать о его актуальности, поставленных целях и задачах, изученной литературе, структуре основной части, сделанных в ходе работы выводах.

По окончании выступления ему может быть задано несколько вопросов по представленной проблеме.

Оценка складывается из соблюдения требований к реферату, грамотного раскрытия темы, умения четко рассказывать о представленном реферате, способности понять суть задаваемых по работе вопросов и найти точные ответы на них.

#### ***Методические материалы к выполнению эссе***

Эссе – литературное произведение небольшого объема, обычно прозаическое, свободной композиции, передающее индивидуальные впечатления, суждения, соображения автора о той или иной проблеме, теме, о том или ином событии или явлении. Это вид самостоятельной исследовательской работы обучающихся, с целью углубления и закрепления теоретических знаний и освоения практических навыков. Цель эссе состоит в развитии самостоятельного творческого мышления и письменного изложения собственных мыслей. При написании эссе обучающийся должен представить развернутый письменный ответ на теоретический или практический актуальный вопрос, объявленный преподавателем в аудитории непосредственно перед ее написанием. В процессе написания эссе разрешается пользоваться нормативно-правовыми актами, конспектом лекций (в печатном виде). Использование интернет-ресурсов не допускается. Темы эссе преподаватель предлагает из числа тех, которые обучающиеся уже рассматривали на лекциях или семинарских занятиях, исходя из содержания заданий в составе оценочных средств. По решению преподавателя, в качестве темы эссе может быть выбрана одна или несколько тем, которые могут быть распределены между обучающимися по желанию.

Требования к выполнению эссе:

1. Проводится письменно.

2. Эссе выполняется на компьютере (гарнитура Times New Roman, шрифт 14) через 1,5 интервала с полями: верхнее, нижнее – 2; правое – 3; левое – 1,5. Отступ первой строки абзаца – 1,25. Сноски – постраничные. Таблицы и рисунки встраиваются в текст работы. При этом обязательный заголовок таблицы надо размещать над табличным полем, а рисунки сопровождать подрисуночными подписями. При включении в эссе нескольких таблиц и/или рисунков их нумерация обязательна. Обязательна и нумерация страниц. Их целесообразно проставлять внизу страницы – по середине или в правом углу. Номер страницы не ставится на титульном листе, но в общее число страниц он включается. Объем эссе, без учета приложений, не должен превышать 5 страниц. Значительное превышение установленного объема является недостатком работы и указывает на то, что обучающийся не сумел отобрать и переработать необходимый материал.

3. Работа должна содержать собственные умозаключения по сути поставленной проблемы, включать самостоятельно проведенный анализ по сути этой проблемы, выводы, обобщающие авторскую позицию по поставленной проблеме.

#### ***Критерии оценки эссе:***

«Отлично» – исключительные знания материала, абсолютное понимание сути, безукоризненное знание основных понятий и положений, логически и лексически грамотно изложенный, содержательный, аргументированный, конкретный и исчерпывающий ответ.

«Хорошо» – глубокие знания материала, правильное понимание сути, знание основных понятий и положений, содержательный, полный и конкретный ответ.

«Удовлетворительно» – твердые, но недостаточно полные знания, верное понимание сути, в целом правильный ответ.

«Неудовлетворительно» – непонимание сущности задания, грубые ошибки в ответе.

#### ***Методические материалы по выполнению тестирования.***

Тестовые задания содержат вопросы и 3-4 варианта ответа по базовым положениям изучаемой темы/раздела, составлены с расчетом на знания, полученные обучающимся в процессе изучения темы/раздела.

Тестовые задания выполняются в письменной форме и сдаются преподавателю, ведущему дисциплину (модуль). На выполнение тестовых заданий обучающимся отводится 45 минут.

При обработке результатов оценочной процедуры используются: критерии оценки по содержанию и качеству полученных ответов, ключи, оценочные листы.

#### ***Критерии оценки теста:***

«Зачтено» - если обучающийся правильно выполнил не менее 2/3 всей работы или допустил не более одной грубой ошибки и двух недочетов, не более одной грубой и одной негрубой ошибки, не более трех негрубых ошибок, одной негрубой ошибки и трех недочетов, при наличии четырех-пяти недочетов.

«Не зачтено» - если число ошибок и недочетов превысило норму для оценки 3 или правильно выполнено менее 2/3 всей работы.

#### ***Методические материалы по выполнению доклада.***

Рекомендуется следующая структура доклада:

1. титульный лист, содержание доклада;
2. краткое изложение;
3. цели и задачи;
4. изложение характера исследований и рассмотренных проблем, гипотезы, спорные вопросы;
5. источники информации, методы сбора и анализа данных, степень их полноты и достоверности;
6. анализ и толкование полученных в работе результатов;
7. выводы и оценки;
8. библиография и приложения.

Время выступления докладчика не должно превышать 10 минут.

Основные требования к оформлению доклада:

- титульный лист должен включать название доклада, наименование предметной (цикловой) комиссии, фамилию обучающегося;
- все использованные литературные источники сопровождаются библиографическим описанием;
- приводимая цитата из источника берется в кавычки (оформляются сноски);
- единицы измерения должны применяться в соответствии с действующими стандартами;
- все названия литературных источников следует приводить в соответствии с новейшими изданиями;
- рекомендуется включение таблиц, графиков, схем, если они отражают основное содержание или улучшают ее наглядность;
- названия фирм, учреждений, организаций и предприятий должны именоваться так, как они указываются в источнике;

#### ***Критерии оценки доклада***

При выполнении доклада обучающийся должен продемонстрировать умение кратко излагать прочитанный материал, а также умение обобщать и анализировать материал по теме доклада.

### ***Презентация***

#### ***Методические материалы к презентациям***

1. Объём презентации 10 -20 слайдов.
2. На титульном слайде должно быть отражено:
  - наименование факультета;
  - тема презентации;
  - фамилия, имя, отчество, направление подготовки/ специальность, направленность (профиль)/ специализация, форма обучения, номер группы автора презентации;
  - фамилия, имя, отчество, степень, звание, должность руководитель работы;
  - год выполнения работы.
3. В презентации должны быть отражены обоснование актуальности представляемого материала, цели и задачи работы.
4. Содержание презентации должно включать наиболее значимый материал доклада, а также, при необходимости, таблицы, диаграммы, рисунки, фотографии, карты, видео – вставки, звуковое сопровождение.
5. Заключительный слайд должен содержать информацию об источниках информации для презентации.

#### ***Критерии оценки презентации***

1. Объём презентации 10 -20 слайдов.
2. Правильность оформления титульного слайда.
3. Актуальность отобранного материала, обоснованность формулировки цели и задач работы.
4. Наглядность и логичность презентации, обоснованность использования таблиц, диаграмм, рисунков, фотографий, карт, видео – вставок, звукового сопровождения; правильный выбор шрифтов, фона, других элементов дизайна слайда.
5. Объём и качество источников информации (не менее 2-х интернет – источников и не менее 2-х литературных источников).

#### ***Методические материалы по подготовке к опросу***

Самостоятельная работа обучающихся включает подготовку к опросу на практических занятиях. Для этого обучающийся изучает лекции, основную и дополнительную литературу, публикации, информацию из Интернет-ресурсов.

Тема и вопросы к практическим занятиям, вопросы для самоконтроля содержатся в рабочей программе и доводятся до студентов заранее.

Для подготовки к опросу обучающемуся необходимо ознакомиться с материалом, посвященным теме практического занятия, в учебнике или другой рекомендованной литературе, конспекте лекции, обратить внимание на усвоение основных понятий дисциплины, выявить неясные вопросы и подобрать дополнительную литературу для их освещения.

#### ***Критерии оценки опроса***

- «Отлично»:
- дан полный, развернутый ответ на поставленный вопрос;
  - в ответе прослеживается четкая структура, логическая последовательность, отражающая сущность раскрываемых понятий, теорий, явлений;
  - знание по предмету демонстрируется на фоне понимания его в системе данной науки и междисциплинарных связей;
  - свободное владение терминологией;
  - ответы на дополнительные вопросы четкие, краткие;
- «Хорошо»:

– дан полный, развернутый ответ на поставленный вопрос, показано умение выделять существенные и несущественные признаки, причинно-следственные связи;

– ответ недостаточно логичен с единичными ошибками в частностях, исправленные студентом с помощью преподавателя;

– единичные ошибки в терминологии;

– ответы на дополнительные вопросы правильные, недостаточно полные и четкие.

«Удовлетворительно»:

– ответ не полный, с ошибками в деталях, умение раскрыть значение обобщённых знаний не показано, речевое оформление требует поправок, коррекции;

– логика и последовательность изложения имеют нарушения, студент не способен самостоятельно выделить существенные и несущественные признаки и причинно-следственные связи;

– ошибки в раскрываемых понятиях, терминах;

– студент не ориентируется в теме, допускает серьезные ошибки;

– студент не может ответить на большую часть дополнительных вопросов.

«Неудовлетворительно»:

– ответ представляет собой разрозненные знания с существенными ошибками по вопросу;

– присутствуют фрагментарность, нелогичность изложения, студент не осознает связь обсуждаемого вопроса с другими объектами дисциплины, речь неграмотная;

– незнание терминологии;

– ответы на дополнительные вопросы неправильные.

#### ***Методические материалы по выполнению практического задания***

При выполнении практического задания обучающийся придерживается следующего алгоритма:

1. Записать дату, тему и цель задания;

2. Ознакомиться с правилами и условия выполнения практического задания;

3. Повторить теоретические задания, необходимые для рациональной работы и других практических действий, используя конспекты лекций и рекомендованную литературу, представленной в программе;

4. Выполнить работу по предложенному алгоритму действий;

5. Обобщить результаты работы, сформулировать выводы / дать ответы на контрольные вопросы;

Работа должна быть выполнена грамотно, с соблюдением культуры изложения. При использовании данных из учебных, методических пособий и другой литературы, периодических изданий, Интернет-источников должны иметься ссылки на вышеперечисленные.

#### ***Критерии оценки практического задания:***

«Отлично» – правильный ответ, дается четкое обоснование принятому решению; рассуждения четкие последовательные логические; используются ссылки на полученные при изучении дисциплины знания; правильно используются формулы, понятия, процедуры, имеющие прямое отношение к задаче для подтверждения принятого решения.

«Хорошо» – правильный ответ, дается обоснование принятому решению; но с не существенными ошибками, в рассуждениях отсутствует логическая последовательность; используются ссылки на полученные при изучении дисциплины знания, правильно используются формулы, понятия, процедуры, имеющие прямое отношение к задаче для подтверждения принятого решения.

«Удовлетворительно» – правильный ответ, допускаются грубые ошибки в обосновании принятого решения; рассуждения не последовательные сумбурные; используются ссылки на полученные при изучении дисциплины знания; используются формулы, процедуры, понятия, имеющие прямое значение для подтверждения принятого решения, однако, при обращении к ним допускаются серьезные ошибки, студент не может правильно ими воспользоваться.

«Неудовлетворительно, не зачтено» – ответ неверный, отсутствует обоснование принятому решению; студент демонстрирует полное непонимание сути вопроса.

***Для оценки решения ситуационной задачи (аналитического задания):***

Оценка «отлично» выставляется, если задача решена грамотно, ответы на вопросы сформулированы четко. Эталонный ответ полностью соответствует решению студента, которое хорошо обосновано теоретически.

Оценка «хорошо» выставляется, если задача решена, ответы на вопросы сформулированы не достаточно четко. Решение студента в целом соответствует эталонному ответу, но не достаточно хорошо обосновано теоретически.

Оценка «удовлетворительно» выставляется, если задача решена не полностью, ответы не содержат всех необходимых обоснований решения.

Оценка «неудовлетворительно» выставляется, если задача не решена или имеет грубые теоретические ошибки в ответе на поставленные вопросы.

***Методические материалы по выполнению лабораторного задания***

При выполнении лабораторного задания обучающийся придерживается следующего алгоритма:

1. Записать дату, тему и цель задания;
2. Ознакомиться с правилами и условия выполнения задания;
3. Повторить теоретические задания, необходимые для рациональной работы и других практических действий, используя конспекты лекций и рекомендованную литературу, представленной в программе;
4. Выполнить работу по предложенному алгоритму действий;
5. Обобщить результаты работы, сформулировать выводы / дать ответы на контрольные вопросы;

Работа должна быть выполнена грамотно, с соблюдением культуры изложения. При использовании данных из учебных, методических пособий и другой литературы, периодических изданий, Интернет-источников должны иметься ссылки на вышеперечисленные.

***Критерии оценки лабораторного задания:***

«Отлично» – правильный ответ, дается четкое обоснование принятому решению; рассуждения четкие последовательные логические; используются ссылки на полученные при изучении дисциплины знания; правильно используются формулы, понятия, процедуры, имеющие прямое отношение к задаче для подтверждения принятого решения.

«Хорошо» – правильный ответ, дается обоснование принятому решению; но с не существенными ошибками, в рассуждениях отсутствует логическая последовательность; используются ссылки на полученные при изучении дисциплины знания, правильно используются формулы, понятия, процедуры, имеющие прямое отношение к задаче для подтверждения принятого решения.

«Удовлетворительно» – правильный ответ, допускаются грубые ошибки в обосновании принятого решения; рассуждения не последовательные сумбурные; используются ссылки на полученные при изучении дисциплины знания; используются формулы, процедуры, понятия, имеющие прямое значение для подтверждения принятого решения, однако, при обращении к ним допускаются серьезные ошибки, студент не может правильно ими воспользоваться.

«Неудовлетворительно, не зачтено» – ответ неверный, отсутствует обоснование принятому решению; студент демонстрирует полное непонимание сути вопроса.

***Методические указания для подготовки к промежуточной аттестации.***

Изучение учебных дисциплин (модулей) завершается зачетом/зачетом с оценкой или экзаменом. Подготовка к промежуточной аттестации способствует закреплению, углублению и обобщению знаний, получаемых, в процессе обучения, а также применению их к решению практических задач. Готовясь к экзамену, студент ликвидирует имеющиеся пробелы в знаниях, углубляет, систематизирует и упорядочивает свои знания. На зачете или экзамене студент демонстрирует то, что он освоил в процессе обучения по дисциплине (модулю).

Вначале следует просмотреть весь материал по дисциплине (модулю), отметить для себя трудные вопросы. Обязательно в них разобраться. В заключение еще раз целесообразно повторить основные положения, используя при этом листы опорных сигналов.

Систематическая подготовка к занятиям в течение семестра позволит использовать время промежуточной аттестации для систематизации знаний.

### **3. МЕТОДИЧЕСКИЕ МАТЕРИАЛЫ, ОПРЕДЕЛЯЮЩИЕ ПРОЦЕДУРЫ ОЦЕНИВАНИЯ ЗНАНИЙ, УМЕНИЙ, НАВЫКОВ И (ИЛИ) ОПЫТА ДЕЯТЕЛЬНОСТИ, ХАРАКТЕРИЗУЮЩИХ ЭТАПЫ ФОРМИРОВАНИЯ КОМПЕТЕНЦИЙ**

#### ***3.1. Организационные основы применения балльно-рейтинговой системы оценки успеваемости обучающихся по дисциплине (модулю)***

Оценка качества освоения обучающимися дисциплины (модуля) реализуется в формате балльно-рейтинговой системы оценки успеваемости обучающихся (БРСО).

БРСО в ходе текущего контроля успеваемости и промежуточной аттестации осуществляется по 100-балльной шкале.

Академический рейтинг обучающегося по дисциплине (модулю) складывается из результатов:

- текущего контроля успеваемости (максимальный текущий рейтинг обучающегося 80 рейтинговых баллов);
- промежуточной аттестации (максимальный рубежный рейтинг обучающегося 20 рейтинговых баллов).

Условия оценки освоения обучающимся дисциплины (модуля) в формате БРСО доводятся преподавателем до сведения обучающихся на первом учебном занятии, а также размещены в свободном доступе в электронной информационно-образовательной среде Университета.

#### ***3.2. Проведение текущего контроля успеваемости обучающихся по дисциплине (модулю) в соответствии с балльно-рейтинговой системой оценки успеваемости обучающегося***

В течение учебного семестра до промежуточной аттестации на основании утвержденной рабочей программы дисциплины (модуля) формируется текущий рейтинг обучающегося. Текущий рейтинг обучающегося складывается как сумма рейтинговых баллов, полученных им в течение учебного семестра по всем видам учебных занятий по учебной дисциплине.

В процессе текущего контроля оцениваются следующие действия обучающегося, направленные на освоение компетенций в рамках изучения учебной дисциплины:

- академическая активность (посещаемость учебных занятий, самостоятельное изучение содержания учебной дисциплины в электронной информационно-образовательной среде, соблюдение сроков сдачи практических заданий и текущих контрольных мероприятий и др.);
- выполнение и сдача текущих и итогового практических заданий (эссе, рефераты, творческие задания, кейс-задания, лабораторные работы, расчетные задания и др., активное участие в групповых интерактивных занятиях (дискуссии, WiKi-проекты и др.), защита проектов и др.);
- прохождение рубежей текущего контроля, включая соблюдение графика их прохождения в электронной информационно-образовательной среде.

Для планирования расчета текущего рейтинга обучающегося используются следующие пропорции:

<b>Вид учебного действия</b>	<b>Максимальная рейтинговая оценка, баллов</b>
академическая активность	10
практические задания	40
<i>из них: текущие практические задания</i>	20



<i>итоговое практическое задание</i>	20
рубежи текущего контроля	30
<b>ИТОГО:</b>	<b>80</b>

В течение учебного семестра по дисциплине (модулю) обучающимся должен быть накоплен текущий рейтинг не менее 52 рейтинговых баллов (65% от максимального значения текущего рейтинга).

Необходимыми условиями допуска обучающегося к промежуточной аттестации по дисциплине являются положительное прохождение обучающимся не менее 65% рубежей текущего контроля с накоплением не менее 65% максимального рейтингового балла за каждый рубеж текущего контроля и положительное выполнение итогового практического задания с накоплением не менее 65% максимального рейтингового балла, установленного за итоговое практическое задание.

Невыполнение вышеуказанных условий является текущей академической задолженностью, которая должна быть ликвидирована обучающимся до контрольного мероприятия промежуточной аттестации.

Сведения о наличии у обучающихся текущей академической задолженности, сроках и порядке добора рейтинговых баллов для её ликвидации доводятся до обучающихся педагогическим работником.

В случае неликвидации текущей академической задолженности, педагогический работник обязан во время контрольного мероприятия промежуточной аттестации поставить обучающемуся 0 рейтинговых баллов. В этом случае ликвидация текущей академической задолженности возможна в периоды проведения повторной промежуточной аттестации.

### ***3.3. Проведение промежуточной аттестации обучающихся по дисциплине (модулю) в соответствии с балльно-рейтинговой системой оценки успеваемости обучающегося***

Промежуточная аттестация по дисциплине (модулю) проводится в соответствии с Положением о промежуточной аттестации обучающихся по основным профессиональным образовательным программам высшего образования – программ специалитета в Российском государственном социальном университете и Положением о балльно-рейтинговой системе оценки успеваемости обучающихся по основным профессиональным образовательным программам высшего образования - программам бакалавриата, программам специалитета, программам магистратуры в Российском государственном социальном университете.

На промежуточную аттестацию отводится 20 рейтинговых баллов.

Ответы обучающегося на контрольном мероприятии промежуточной аттестации оцениваются педагогическим работником по 20 - балльной шкале, а итоговая оценка по дисциплине (модулю) выставляется по системе зачтено/не зачтено.

Критерии выставления оценки определяются Положением о балльно-рейтинговой системе оценки успеваемости обучающихся по основным профессиональным образовательным программам высшего образования - программам бакалавриата, программам специалитета, программам магистратуры в Российском государственном социальном университете.

В процессе определения рубежного рейтинга обучающегося используется следующая шкала:

<b>Рубежный рейтинг</b>	<b>Критерии оценки освоения обучающимся учебной дисциплины в ходе контрольных мероприятий промежуточной аттестации</b>
-------------------------	------------------------------------------------------------------------------------------------------------------------

19-20 рейтинговых баллов	обучающийся глубоко и прочно усвоил программный материал, исчерпывающе, последовательно, грамотно и логически стройно его излагает, тесно увязывает с задачами и будущей деятельностью, не затрудняется с ответом при видоизменении задания, свободно справляется с задачами и практическими заданиями, правильно обосновывает принятые решения, умеет самостоятельно обобщать и излагать материал, не допуская
16-18 рейтинговых баллов	обучающийся твердо знает программный материал, грамотно и по существу излагает его, не допуская существенных неточностей в ответе на вопрос, может правильно применять теоретические положения и владеет необходимыми умениями и навыками при выполнении практических
13-15 рейтинговых баллов	обучающийся освоил основной материал, но не знает отдельных деталей, допускает неточности, недостаточно правильные формулировки, нарушает последовательность в изложении программного материала и испытывает затруднения в выполнении практических заданий
1-12 рейтинговых баллов	обучающийся не знает значительной части программного материала, допускает существенные ошибки, с большими затруднениями выполняет практические задания
0 рейтинговых баллов	не аттестован

Если результат контроля успеваемости в рамках проведения контрольных мероприятий промежуточной аттестации (рубежный рейтинг обучающегося) неудовлетворительный (получено менее 13 рейтинговых баллов), то промежуточная аттестация по учебной дисциплине (модулю) невозможна даже при наличии высокого текущего рейтинга, полученного по итогам текущего контроля по учебной дисциплине (модулю).

## ЛИСТ РЕГИСТРАЦИИ ИЗМЕНЕНИЙ

№ п/ п	Содержание изменения	Реквизиты документа об утверждении изменения	Дата введения изменения
1.	Утверждены и введены в действие решением Ученого совета факультета на основании Федерального государственного образовательного стандарта (указываем реквизиты ФГОС)	Протокол заседания Ученого совета факультета № ____ от « ____ » ____ 20 ____ года	__ . __ . ____
2.	*	Протокол заседания Ученого совета факультета № ____ от « ____ » ____ 20 ____ года	__ . __ . ____
3.	*	Протокол заседания Ученого совета факультета № ____ от « ____ » ____ 20 ____ года	__ . __ . ____
4.	*	Протокол заседания Ученого совета факультета № ____ от « ____ » ____ 20 ____ года	__ . __ . ____



**Министерство науки и высшего образования Российской Федерации  
Федеральное государственное бюджетное образовательное учреждение  
высшего образования  
«Российский государственный социальный университет»**

**УТВЕРЖДАЮ**  
Декан факультета клиентского,  
специального и международного образования

**А.В. Соломатин**

**«28» февраля 2023 г.**

**МЕТОДИЧЕСКИЕ МАТЕРИАЛЫ ПО ДИСЦИПЛИНЕ (МОДУЛЮ)  
«ОСНОВЫ ПРОТИВОДЕЙСТВИЯ КОРРУПЦИИ»**

**Направление подготовки  
«Программная инженерия»**

**Направленность  
«Разработка и внедрение программного обеспечения»**

**ОБРАЗОВАТЕЛЬНАЯ ПРОГРАММА ВЫСШЕГО ОБРАЗОВАНИЯ - ПРОГРАММА  
БАКАЛАВРИАТА**

**Форма обучения  
Очная, очно-заочная, заочная**

Москва, 2023 г.

Методические материалы по дисциплине (модулю) «Основы противодействия коррупции» разработаны на основании федерального государственного образовательного стандарта высшего образования – бакалавриата по направлению подготовки 09.03.04 «Программная инженерия», утвержденного приказом Министерства образования и науки Российской Федерации от 17.11.2020г. № 1427, учебного плана по основной профессиональной образовательной программе высшего образования - программе бакалавриата по направлению подготовки 09.03.04 «Программная инженерия» (далее – «ОПОП»).

Методические материалы по дисциплине (модулю) разработаны рабочей группой в составе:

1. И.В. Годунов – член-корреспондент РАО, доктор юридических наук, кандидат экономических наук, заведующий кафедрой «Международной научной и образовательной деятельности» РГСУ.
2. Д.Ф. Алиев – Первый Проректор РГСУ, кандидат экономических наук, DBA, PhD
3. Е.А. Петрова – Декан психологического факультета, доктор психологических наук, профессор
4. Я.В. Шимановская – начальник УМУ, кандидат социологических наук, доцент.

Методические материалы по дисциплине (модулю) обсуждены на Учёном совете факультета клиентского, специального и международного образования.

Протокол № 2 от «28» февраля 2023 г.

Декан факультета  
Канд. эконом. наук, доцент

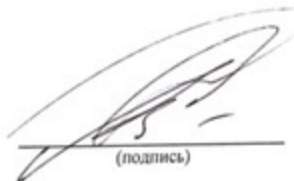

(подпись)

А.В. Соломатин

## СОДЕРЖАНИЕ

1. МЕТОДИЧЕСКИЕ МАТЕРИАЛЫ К ЛЕКЦИОННЫМ И ПРАКТИЧЕСКИМ ЗАНЯТИЯМ.....	4
1.1. Методические материалы к проведению лекционных занятий по дисциплине (модулю).....	4
1.2. Методические материалы по подготовке к практическим занятиям по дисциплине (модулю).....	8
2. МЕТОДИЧЕСКИЕ РЕКОМЕНДАЦИИ ДЛЯ ОБУЧАЮЩИХСЯ ПО ОСВОЕНИЮ ДИСЦИПЛИНЫ (МОДУЛЯ) И САМОСТОЯТЕЛЬНОЙ РАБОТЕ.....	16
3. МЕТОДИЧЕСКИЕ МАТЕРИАЛЫ, ОПРЕДЕЛЯЮЩИЕ ПРОЦЕДУРЫ ОЦЕНИВАНИЯ ЗНАНИЙ, УМЕНИЙ, НАВЫКОВ И (ИЛИ) ОПЫТА ДЕЯТЕЛЬНОСТИ, ХАРАКТЕРИЗУЮЩИХ ЭТАПЫ ФОРМИРОВАНИЯ КОМПЕТЕНЦИЙ.....	25
3.1. Организационные основы применения балльно-рейтинговой системы оценки успеваемости обучающихся по дисциплине (модулю).....	25
3.2. Проведение текущего контроля успеваемости обучающихся по дисциплине (модулю) в соответствии с балльно-рейтинговой системой оценки успеваемости обучающегося.....	25
3.3. Проведение промежуточной аттестации обучающихся по дисциплине (модулю) в соответствии с балльно-рейтинговой системой оценки успеваемости обучающегося.....	26
ЛИСТ РЕГИСТРАЦИИ ИЗМЕНЕНИЙ.....	28

# 1. МЕТОДИЧЕСКИЕ МАТЕРИАЛЫ К ЛЕКЦИОННЫМ И ПРАКТИЧЕСКИМ ЗАНЯТИЯМ

## 1.1. Методические материалы к проведению лекционных занятий по дисциплине (модулю)

Лекция - один из методов обучения, одна из основных системообразующих форм организации учебного процесса в вузе. Лекционное занятие представляет собой систематическое, последовательное, монологическое изложение педагогическим работником учебного материала, как правило, теоретического характера. Такое занятие представляет собой элемент технологии представления учебного материала путем логически стройного, систематически последовательного и ясного изложения.

Цель лекции – организация целенаправленной познавательной деятельности обучающихся по овладению программным материалом дисциплины (модуля). Чтение курса лекций позволяет дать связанное, последовательное изложение материала в соответствии с новейшими данными науки, сообщить слушателям основное содержание предмета в целостном, систематизированном виде. В ряде случаев лекция выполняет функцию основного источника информации: при отсутствии учебников и учебных пособий, чаще по новым курсам; в случае, когда новые научные данные по той или иной теме не нашли отражения в учебниках; отдельные разделы и темы очень сложны для самостоятельного изучения. В таких случаях только лектор может методически помочь обучающимся в освоении сложного материала.

Возможные формы проведения лекций:

- Вводная лекция – один из наиболее важных и трудных видов лекции при чтении систематических курсов. От успеха этой лекции во многом зависит успех усвоения всего курса. Она может содержать: определение дисциплины (модуля); краткую историческую справку о дисциплине (модуле); цели и задачи дисциплины (модуля), ее роль в общей системе обучения и связь со смежными дисциплинами (модулями); основные проблемы (понятия и определения) данной науки; основную и дополнительную учебную литературу; особенности самостоятельной работы обучающихся над дисциплиной (модулем) и формы участия в научно-исследовательской работе; отчетность по курсу.

- Информационная лекция ориентирована на изложение и объяснение обучающимся научной информации, подлежащей осмыслению и запоминанию. Это самый традиционный тип лекций в практике высшей школы.

- Заключительная лекция предназначена для обобщения полученных знаний и раскрытия перспектив дальнейшего развития данной науки.

- Обзорная лекция – это систематизация научных знаний на высоком уровне, допускающая большое число ассоциативных связей в процессе осмысления информации, излагаемой при раскрытии внутрисубъектной и межпредметной связей, исключая детализацию и конкретизацию. Как правило, стержень излагаемых теоретических положений составляет научно-понятийная и концептуальная основа всего курса или крупных его разделов.

- Лекция-беседа - непосредственный контакт педагогического работника с аудиторией - диалог. По ходу лекции педагогический работник задает вопросы для выяснения мнений и уровня осведомленности обучающихся по рассматриваемой проблеме.

- Лекция-дискуссия - свободный обмен мнениями в ходе изложения лекционного материала. Педагогический работник активизирует участие в обсуждении отдельными вопросами, сопоставляет между собой различные мнения и тем самым развивает дискуссию, стремясь направить ее в нужное русло.

- Лекция с применением обратной связи включает в себе то, что в начале и конце каждого раздела лекции задаются вопросы. Первый - для того, чтобы узнать, насколько обучающиеся ориентируются в излагаемом материале, вопрос в конце раздела предназначен для выяснения степени усвоения только что изложенного материала. При

неудовлетворительных результатах контрольного опроса педагогический работник возвращается к уже прочитанному разделу, изменив при этом методику подачи материала.

- Проблемная лекция опирается на логику последовательно моделируемых проблемных ситуаций путем постановки проблемных вопросов или предъявления проблемных задач. Проблемный вопрос - это диалектическое противоречие, требующее для своего решения размышления, сравнения, поиска, приобретения и применения новых знаний. Проблемная задача содержит дополнительную вводную информацию и при необходимости некоторые ориентиры поиска ее решения.

- Программированная лекция - консультация – педагогический работник сам составляет и предлагает обучающимся вопросы. На подготовленные вопросы педагогический работник сначала просит ответить обучающихся, а затем проводит анализ и обсуждение неправильных ответов. В лекциях можно использовать наглядные материалы, а также подготовить презентацию. Что касается презентации, то в качестве визуальной поддержки ее можно органично интегрировать во все вышеупомянутые лекции. В то же время лекцию-презентацию возможно выделить и в качестве самостоятельной формы. Лекция-презентация должна отражать суть основных и (или) проблемных вопросов лекции, на которые особо следует обратить внимание обучающихся. В условиях применения активного метода проведения занятий презентация представляется весьма удачным способом донесения информации до слушателей. Единственное, на что следует обратить внимание при подготовке слайдов, - это их оформление и текст. Слайд не должен быть перегружен картинками и лишней информацией, которая будет отвлекать от основного аспекта того или иного вопроса лекции. Во время лекции можно задавать вопросы аудитории в отношении того или иного слайда, тем самым еще больше вовлекая обучающихся в проблематику.

### Краткое содержание лекционных занятий

Наименование разделов и тем	Содержание учебного материала
<b>РАЗДЕЛ 1. Понятие, сущность, виды и причины коррупции и история противодействия коррупции</b>	
<b>Тема 1.1. Феномен коррупционных отношений в современном обществе и влияние на развитие Российской Федерации</b>	Феномен коррупционных отношений в современном обществе и влияние на развитие Российской Федерации. Причины и условия, способствующие коррупции. Становление коррупционных отношений в истории российского общества. Зарождение, совершенствование нормативной правовой базы, регулирующей противодействие коррупции.
<b>Тема 1.2. История противодействия коррупции в России</b>	Коррупция в Московском государстве XVI—XVII вв. Коррупция в Российской империи. Советский период коррупции.
<b>РАЗДЕЛ 2. Коррупция как часть теневых экономических отношений</b>	
<b>Тема 2.1. Понятие и сущность теневых экономических отношений</b>	Понятие и сущность теневых экономических отношений. Особенности существования теневой экономики. Факторы развития теневой экономики. Теневая экономика как система. Взаимообусловленность коррупции и теневой экономики.
<b>Тема 2.2. Теневая экономика как система. Взаимообусловленность коррупции и теневой экономики</b>	Факторы, способствующие развитию теневой экономики: социальные, финансово-экономические, правовые, административные, общественно-политические. Коррупционные отношения в деятельности. Особенности коррупционных отношений. Основные направления противодействия теневым



	экономическим отношениям.
<b>РАЗДЕЛ 3. Правовые основы противодействия коррупции</b>	
<b>Тема 3.1. Нормативно-правовая основа противодействия коррупции</b>	<p>Классификация правовых способов противодействия коррупции.</p> <p>Нормативно-правовая основа противодействия коррупции.</p> <p>Нормы трудового законодательства в сфере противодействия коррупции.</p> <p>Нормы гражданского законодательства и предупреждение коррупции.</p> <p>Административно-правовые антикоррупционные нормы.</p> <p>Ведомственные нормативные акты по вопросам противодействия коррупции.</p> <p>Виды и формы юридической ответственности за нарушение антикоррупционного законодательства.</p>
<b>Тема 3.2. Виды и формы юридической ответственности за нарушение антикоррупционного законодательства</b>	<p>Уголовно-правовая ответственность за нарушение антикоррупционного законодательства.</p> <p>Административно-правовая ответственность за нарушение антикоррупционного законодательства.</p> <p>Гражданско-правовая ответственность за нарушение антикоррупционного законодательства.</p> <p>Дисциплинарная ответственность за нарушение антикоррупционного законодательства.</p>
<b>РАЗДЕЛ 4. Организация и основные направления противодействия коррупционной преступности</b>	
<b>Тема 4.1. Организация противодействия коррупционной преступности</b>	<p>Организация взаимодействия органов внутренних дел, иных правоохранительных органов, средств массовой информации, общественности при реализации антикоррупционных мер (например, путем стимулирования граждан за активную антикоррупционную позицию, обеспечения защиты лиц, сообщающих о коррупционных преступлениях, и т. п.).</p> <p>Пропаганда, стимулирование активной антикоррупционной позиции граждан, сотрудников органов внутренних дел.</p> <p>Повышение статуса сотрудников органов внутренних дел в российском обществе, в правоохранительной системе.</p> <p>Переориентация с постреагирующих, карательных на профилактические мероприятия.</p> <p>Проведение исследовательских работ в сфере антикоррупционной деятельности.</p> <p>Разработка, совершенствование программ антикоррупционной деятельности в органах внутренних дел и обеспечение их нормативного сопровождения.</p>
<b>Тема 4.2. Основные направления противодействия коррупционной преступности</b>	<p>Проведение единой государственной политики в области противодействия коррупции. Создание механизма взаимодействия правоохранительных и иных государственных органов с общественными и парламентскими комиссиями по вопросам противодействия коррупции, а также с гражданами и институтами гражданского общества. Принятие законодательных, административных и иных мер, направленных на привлечение государственных и</p>

муниципальных служащих, а также граждан к более активному участию в противодействии коррупции, на формирование в обществе негативного отношения к коррупционному поведению.

Совершенствование системы и структуры государственных органов, создание механизмов общественного контроля над их деятельностью. Введение антикоррупционных стандартов, то есть установление для соответствующей области деятельности единой системы запретов, ограничений и дозволений, обеспечивающих предупреждение коррупции в данной области.

Унификация прав государственных и муниципальных служащих, лиц, замещающих государственные должности Российской Федерации, государственные должности субъектов Российской Федерации, должности глав муниципальных образований, муниципальные должности, а также устанавливаемых для указанных служащих и лиц ограничений, запретов и обязанностей. Обеспечение доступа граждан к информации о деятельности федеральных органов государственной власти, органов государственной власти субъектов Российской Федерации и органов местного самоуправления. Обеспечение независимости средств массовой информации. Неукоснительное соблюдение принципов независимости судей и невмешательства в судебную деятельность. Совершенствование организации деятельности правоохранительных и контролирующих органов по противодействию коррупции. Совершенствование порядка прохождения государственной и муниципальной службы.

Обеспечение добросовестности, открытости, добросовестной конкуренции и объективности при осуществлении закупок товаров, работ, услуг для обеспечения государственных или муниципальных нужд. Устранение необоснованных запретов и ограничений, особенно в области экономической деятельности.

Совершенствование порядка использования государственного и муниципального имущества, государственных и муниципальных ресурсов (в том числе при предоставлении государственной и муниципальной помощи), а также порядка передачи прав на использование такого имущества и его отчуждения. Повышение уровня оплаты труда и социальной защищенности государственных и муниципальных служащих.

Укрепление международного сотрудничества и развитие эффективных форм сотрудничества с правоохранительными органами и со специальными службами, с подразделениями финансовой разведки и другими компетентными органами иностранных государств и международными организациями в области противодействия коррупции и розыска, конфискации и репатриации имущества, полученного коррупционным путем и находящегося за рубежом.

	Усиление контроля над решением вопросов, содержащихся в обращениях граждан и юридических лиц. Передача части функций государственных органов саморегулируемым организациям, а также иным негосударственным организациям. Сокращение численности государственных и муниципальных служащих с одновременным привлечением на государственную и муниципальную службу квалифицированных специалистов. Повышение ответственности федеральных органов государственной власти, органов государственной власти субъектов Российской Федерации, органов местного самоуправления и их должностных лиц за непринятие мер по устранению причин коррупции. Оптимизация и конкретизация полномочий государственных органов и их работников, которые должны быть отражены в административных и должностных регламентах.
<b>РАЗДЕЛ 5. Криминологическая характеристика коррупционной преступности</b>	
<b>Тема 5.1. Статистические показатели, тенденции коррупционной преступности</b>	Статистические показатели, тенденции коррупционной преступности в УИС. Общественная опасность коррупции. Уровень и причины латентности коррупционных преступлений.
<b>Тема 5.2. Личность коррупционера-сотрудника</b>	Обязанности человека: понятие, содержание и виды. Обязанности человека и нравственный долг. Соотношение прав человека и его обязанностей. Соотношение обязанностей человека и обязанностей гражданина, механизм их реализации. Юридическая природа обязанностей гражданина. Конституционные обязанности гражданина, их виды в различных странах мира.
<b>РАЗДЕЛ 6. Международное сотрудничество Российской Федерации в области противодействия коррупции</b>	
<b>Тема 6.1. Состояние и тенденции развития международного правоохранительного сотрудничества России в сфере противодействия коррупции</b>	Предпосылки и особенности международного сотрудничества в сфере противодействия коррупции. Состояние и тенденции развития международного правоохранительного сотрудничества России в сфере противодействия коррупции.
<b>Тема 6.2. Международные антикоррупционные стандарты, нормативные правовые акты</b>	Международные антикоррупционные стандарты, нормативные правовые акты. Значение международных правовых и этических антикоррупционных стандартов для российского права.

### *1.2. Методические материалы по подготовке к практическим занятиям по дисциплине (модулю)*

Практические (семинарские) занятия - одна из форм учебного занятия, направленная на развитие самостоятельности обучающихся и приобретение умений и навыков. Данные учебные занятия углубляют, расширяют, детализируют полученные ранее знания.

Практическое занятие предполагает выполнение обучающимися по заданию и под руководством преподавателей одной или нескольких практических работ.

Цель практических занятий и семинаров состоит в развитии познавательных способностей, самостоятельности мышления и творческой активности обучающихся; углублении, расширении, детализировании знаний, полученных на лекции в обобщенной форме, и содействии выработке навыков профессиональной деятельности. В отдельных случаях на практических занятиях и семинарах руководителем занятия сообщаются дополнительные знания.

Для достижения поставленных целей и решения требуемого перечня задач практические занятия и семинары проводятся традиционными технологиями или с использованием активных и интерактивных образовательных технологий.

Возможные формы проведения практических (семинарских) занятий:

- Деловая игра - это метод группового обучения совместной деятельности в процессе решения общих задач в условиях максимально возможного приближения к реальным проблемным ситуациям. Имитационные игры - на занятиях имитируется деятельность какой-либо организации, предприятия или его подразделения. Имитироваться могут события, конкретная деятельность людей (деловое совещание, обсуждение плана) и обстановка, условия, в которых происходит событие или осуществляется деятельность (кабинет начальника цеха, зал заседаний). Исполнение ролей (ролевые игры) - в этих играх отрабатывается тактика поведения, действий, выполнение функций и обязанностей конкретного лица. Для проведения игр с исполнением роли разрабатывается модель-пьеса ситуации, между студентами распределяются роли с «обязательным содержанием», характеризующиеся различными интересами; в процессе их взаимодействия должно быть найдено компромиссное решение. «Деловой театр» (метод инсценировки) - в нем разыгрывается какая-либо ситуация, поведение человека в этой обстановке, обучающийся должен вжиться в образ определенного лица, понять его действия, оценить обстановку и найти правильную линию поведения. Основная задача метода инсценировки - научить ориентироваться в различных обстоятельствах, давать объективную оценку своему поведению, учитывать возможности других людей, влиять на их интересы, потребности и деятельность, не прибегая к формальным атрибутам власти, к приказу.

- Игровое проектирование - является практическим занятием или циклом занятий, суть которых состоит в разработке инженерного, конструкторского, технологического и других видов проектов в игровых условиях, максимально воссоздающих реальность. Этот метод отличается высокой степенью сочетания индивидуальной и совместной работы обучающихся.

- Познавательно-дидактические игры не относятся к деловым играм. Они предполагают лишь включение изучаемого материала в необычный игровой контекст и иногда содержат лишь элементы ролевых игр. Такие игры могут проводиться в виде копирования научных, культурных, социальных явлений (конкурс знатоков, «Поле чудес», КВН и т.д.) и в виде предметно-содержательных моделей, (например, игры-путешествия, когда надо разработать рациональный маршрут, пользуясь различными картами).

- Анализ конкретных ситуаций. Конкретная ситуация – это любое событие, которое содержит в себе противоречие или вступает в противоречие с окружающей средой. Ситуации могут нести в себе как позитивный, так и отрицательный опыт. Все ситуации делятся на простые, критические и экстремальные.

- Кейс-метод (от английского case – случай, ситуация) – усовершенствованный метод анализа конкретных ситуаций, метод активного проблемно-ситуационного анализа, основанный на обучении путем решения конкретных задач – ситуаций (решение кейсов). Непосредственная цель метода case-study - обучающиеся должны проанализировать ситуацию, разобраться в сути проблем, предложить возможные решения и выбрать лучшее из них. Кейсы делятся на практические (отражающие реальные жизненные ситуации), обучающие (искусственно созданные, содержащие значительные элементы условности при отражении в

нем жизни) и исследовательские (ориентированные на проведение исследовательской деятельности посредством применения метода моделирования). Метод конкретных ситуаций (метод case-study) относится к неигровым имитационным активным методам обучения.

- Тренинг (англ. training от train — обучать, воспитывать) – метод активного обучения, направленный на развитие знаний, умений и навыков и социальных установок. Тренинг – форма интерактивного обучения, целью которого является развитие компетентности межличностного и профессионального поведения в общении. Достоинство тренинга заключается в том, что он обеспечивает активное вовлечение всех участников в процесс обучения. Можно выделить основные типы тренингов по критерию направленности воздействия и изменений – навыковый, психотерапевтический, социально-психологический, бизнес-тренинг.

- Метод Сократа (Майевтика) – метод вопросов, предполагающих критическое отношение к догматическим утверждениям, называется еще как метод «сократовской иронии». Это умение извлекать скрытое в человеке знание с помощью искусных наводящих вопросов, подразумевающего короткий, простой и заранее предсказуемый ответ.

- Интерактивная лекция – выступление ведущего обучающего перед большой аудиторией с применением следующих активных форм обучения: дискуссия, беседа, демонстрация слайдов или учебных фильмов, мозговой штурм.

- Групповая, научная дискуссия, диспут Дискуссия — это целенаправленное обсуждение конкретного вопроса, сопровождающееся обменом мнениями, идеями между двумя и более лицами. Задача дискуссии - обнаружить различия в понимании вопроса и в споре установить истину. Дискуссии могут быть свободными и управляемыми. К технике управляемой дискуссии относятся: четкое определение цели, прогнозирование реакции оппонентов, планирование своего поведения, ограничение времени на выступления и их заданная очередность. Разновидностью свободной дискуссии является форум, где каждому желающему дается неограниченное время на выступление, при условии, что его выступление вызывает интерес аудитории. Каждый конкретный форум имеет свою тематику — достаточно широкую, чтобы в её пределах можно было вести многоплановое обсуждение.

- Дебаты – это чётко структурированный и специально организованный публичный обмен мыслями между двумя сторонами по актуальным темам. Это разновидность публичной дискуссии участников дебатов, направляющая на переубеждение в своей правоте третьей стороны, а не друг друга. Поэтому вербальные и невербальные средства, которые используются участниками дебатов, имеют целью получения определённого результата — сформировать у слушателей положительное впечатление от собственной позиции.

- Метод работы в малых группах. Групповое обсуждение кого-либо вопроса направлено на достижение лучшего взаимопонимания и нахождения истины. Групповое обсуждение способствует лучшему усвоению изучаемого материала. Оптимальное количество участников - 5-7 человек. Перед обучающимися ставится проблема, выделяется определенное время, в течение которого они должны подготовить аргументированный обдуманный ответ. Педагогический работник может устанавливать правила проведения группового обсуждения – задавать определенные рамки обсуждения, ввести алгоритм выработки общего мнения, назначить лидера и др.

- Круглый стол - общество, собрание в рамках более крупного мероприятия (съезда, симпозиума, конференции). Мероприятие, как правило, на которое приглашаются эксперты и специалисты из разных сфер деятельности для обсуждения актуальных вопросов. Данная модель обсуждения, основываясь на соглашениях, в качестве итогов даёт результаты, которые, в свою очередь, являются новыми соглашениями.

- Коллоквиум - (лат. colloquium — разговор, беседа) - одна из форм учебных занятий в системе образования, имеющая целью выяснение и повышение знаний обучающихся. На коллоквиумах обсуждаются: отдельные части, разделы, темы, вопросы изучаемого курса (обычно не включаемые в тематику семинарских и других практических учебных занятий), рефераты, проекты и др. работы обучающихся. Это научные собрания, на которых

заслушиваются и обсуждаются доклады. Коллоквиум – это и форма контроля, массового опроса, позволяющая преподавателю в сравнительно небольшой срок выяснить уровень знаний студентов по данной теме дисциплины. Коллоквиум проходит обычно в форме дискуссии, в ходе которой обучающимся предоставляется возможность высказать свою точку зрения на рассматриваемую проблему, учиться обосновывать и защищать ее. Аргументируя и отстаивая свое мнение, обучающийся в то же время демонстрирует, насколько глубоко и осознанно он усвоил изученный материал.

- Метод «мозговой штурм» (мозговой штурм, мозговая атака, англ. brainstorming) — оперативный метод решения проблемы на основе стимулирования творческой активности, при котором участникам обсуждения предлагают высказывать как можно большее количество вариантов решения, в том числе самых фантастических. Затем из общего числа высказанных идей отбирают наиболее удачные, которые могут быть использованы на практике. Является методом экспертного оценивания.

- Метод проектов - это способ достижения дидактической цели через детальную разработку проблемы (технологию), которая должна завершиться вполне реальным, осязаемым практическим результатом, оформленным тем или иным образом; это совокупность приёмов, действий обучающихся в их определённой последовательности для достижения поставленной задачи – решения проблемы, лично значимой для учащихся и оформленной в виде некоего конечного продукта. Основное предназначение метода проектов состоит в предоставлении учащимся возможности самостоятельного приобретения знаний в процессе решения практических задач или проблем, требующего интеграции знаний из различных предметных областей.

- Брифинг - (англ. briefing от англ. brief – короткий, недолгий) – краткая пресс-конференция, посвященная одному вопросу. Основное отличие: отсутствует презентационная часть. То есть практически сразу идут ответы на вопросы журналистов.

- Метод портфолио (итал. portfolio — 'портфель, англ. - папка для документов) - современная образовательная технология, в основе которой используется метод аутентичного оценивания результатов образовательной и профессиональной деятельности. Портфолио как подборка сертифицированных достижений, наиболее значимых работ и отзывов на них.

### **Вопросы для самоподготовки к практическим (семинарским) занятиям по разделам (темам) дисциплины (модуля)**

## **РАЗДЕЛ 1. ПОНЯТИЕ, СУЩНОСТЬ, ВИДЫ И ПРИЧИНЫ КОРРУПЦИИ И ИСТОРИЯ ПРОТИВОДЕЙСТВИЯ КОРРУПЦИИ**

### **Тема 1.1. Феномен коррупционных отношений в современном обществе и влияние на развитие Российской Федерации.**

#### **Вопросы для самоподготовки:**

1. Рассмотрите злоупотребление должностными полномочиями и его специальные виды.
2. Раскройте получение и дачу взятки.
3. Раскройте посредничество во взяточничестве.
4. Раскройте мелкое взяточничество.
5. Раскройте коммерческий подкуп.
6. Раскройте служебный подлог.

### **Тема 1.2. История противодействия коррупции в России**

#### **Вопросы для самоподготовки:**

1. Дайте понятие коррупционного преступления и раскройте его признаки.
2. Раскройте субъект коррупционного преступления.

3. Укажите виды преступлений коррупционной направленности по Уголовному кодексу Российской Федерации.
4. Дайте общую характеристику коррупционных преступлений в сфере государственной и муниципальной службы.

#### **Литература для самостоятельного изучения к Разделу 1.**

1. Куракин, А. В. Противодействие коррупции посредством применения мер дисциплинарного характера : учебное пособие для вузов / А. В. Куракин, В. Г. Коврова. — Москва : Издательство Юрайт, 2022. — 90 с. — (Высшее образование). — ISBN 978-5-534-12930-4. — Текст : электронный // Образовательная платформа Юрайт [сайт]. — URL: <https://urait.ru/bcode/497557> (дата обращения: 02.11.2022).
2. Правовые основы противодействия коррупции : учебник и практикум для вузов / А. И. Землин, О. М. Землина, В. М. Корякин, В. В. Козлов ; под общей редакцией А. И. Землина. — Москва : Издательство Юрайт, 2022. — 197 с. — (Высшее образование). — ISBN 978-5-534-09254-7. — Текст : электронный // Образовательная платформа Юрайт [сайт]. — URL: <https://urait.ru/bcode/494730> (дата обращения: 02.11.2022).
3. Противодействие коррупции : учебник и практикум для вузов / И. В. Левакин, Е. В. Охотский, И. Е. Охотский, М. В. Шедий ; под общей редакцией Е. В. Охотского. — 3-е изд. — Москва : Издательство Юрайт, 2022. — 427 с. — (Высшее образование). — ISBN 978-5-534-06725-5. — Текст : электронный // Образовательная платформа Юрайт [сайт]. — URL: <https://urait.ru/bcode/489752> (дата обращения: 02.11.2022).

## **РАЗДЕЛ 2. КОРРУПЦИЯ КАК ЧАСТЬ ТЕНЕВЫХ ЭКОНОМИЧЕСКИХ ОТНОШЕНИЙ**

### **Тема 2.1. Понятие и сущность теневых экономических отношений**

#### **Вопросы для самоподготовки:**

1. Сформулируйте понятие и раскройте формы проявления конфликта интересов на государственной службе.
2. Раскройте причины и условия, способствующие возникновению конфликта интересов, меры по их устранению.
3. Рассмотрите типовые ситуации конфликта интересов на государственной службе.
4. Опишите процесс выявления и устранения причин и условий, способствующих возникновению конфликта интересов на государственной службе.
5. Назовите способы выявления причин и условий, способствующих возникновению конфликта интересов на государственной службе.

### **Тема 2.2. Теневая экономика как система. Взаимобусловленность коррупции и теневой экономики.**

#### **Вопросы для самоподготовки:**

1. Факторы, способствующие развитию теневой экономики: социальные, финансово-экономические, правовые, административные, общественно-политические.
2. Коррупционные отношения в деятельности.
3. Особенности коррупционных отношений.
4. Основные направления противодействия теневым экономическим отношениям.

#### **Литература для самостоятельного изучения к Разделу 2.**

1. Амиантова, И. С. Противодействие коррупции : учебное пособие для вузов / И. С. Амиантова. — Москва : Издательство Юрайт, 2022. — 149 с. — (Высшее образование). — ISBN 978-5-534-13238-0. — Текст : электронный // Образовательная платформа Юрайт [сайт]. — URL: <https://urait.ru/bcode/497457> (дата обращения: 02.11.2022).

2. Гладких, В. И. Противодействие коррупции на государственной службе : учебное пособие для вузов / В. И. Гладких, В. М. Алиев, В. Г. Степанов-Егиянц. — 2-е изд., перераб. и доп. — Москва : Издательство Юрайт, 2022. — 207 с. — (Высшее образование). — ISBN 978-5-534-09787-0. — Текст : электронный // Образовательная платформа Юрайт [сайт]. — URL: <https://urait.ru/bcode/493903> (дата обращения: 02.11.2022).

### **РАЗДЕЛ 3. ПРАВОВЫЕ ОСНОВЫ ПРОТИВОДЕЙСТВИЯ КОРРУПЦИИ**

#### **Тема 3.1. Нормативно-правовая основа противодействия коррупции.**

##### **Вопросы для самоподготовки:**

1. Классификация правовых способов противодействия коррупции.
2. Нормативно-правовая основа противодействия коррупции.
3. Нормы трудового законодательства в сфере противодействия коррупции.
4. Нормы гражданского законодательства и предупреждение коррупции.
5. Административно-правовые антикоррупционные нормы.
6. Ведомственные нормативные акты по вопросам противодействия коррупции.
7. Виды и формы юридической ответственности за нарушение антикоррупционного законодательства.

#### **Тема 3.2. Виды и формы юридической ответственности за нарушение антикоррупционного законодательства**

##### **Вопросы для самоподготовки:**

1. Уголовно-правовая ответственность за нарушение антикоррупционного законодательства.
2. Административно-правовая ответственность за нарушение антикоррупционного законодательства.
3. Гражданско-правовая ответственность за нарушение антикоррупционного законодательства.
4. Дисциплинарная ответственность за нарушение антикоррупционного законодательства.

##### **Литература для самостоятельного изучения к Разделу 3.**

1. Куракин, А. В. Противодействие коррупции посредством применения мер дисциплинарного характера : учебное пособие для вузов / А. В. Куракин, В. Г. Коврова. — Москва : Издательство Юрайт, 2022. — 90 с. — (Высшее образование). — ISBN 978-5-534-12930-4. — Текст : электронный // Образовательная платформа Юрайт [сайт]. — URL: <https://urait.ru/bcode/497557> (дата обращения: 02.11.2022).
2. Правовые основы противодействия коррупции : учебник и практикум для вузов / А. И. Землин, О. М. Землина, В. М. Корякин, В. В. Козлов ; под общей редакцией А. И. Землина. — Москва : Издательство Юрайт, 2022. — 197 с. — (Высшее образование). — ISBN 978-5-534-09254-7. — Текст : электронный // Образовательная платформа Юрайт [сайт]. — URL: <https://urait.ru/bcode/494730> (дата обращения: 02.11.2022).
3. Противодействие коррупции : учебник и практикум для вузов / И. В. Левакин, Е. В. Охотский, И. Е. Охотский, М. В. Шедий ; под общей редакцией Е. В. Охотского. — 3-е изд. — Москва : Издательство Юрайт, 2022. — 427 с. — (Высшее образование). — ISBN 978-5-534-06725-5. — Текст : электронный // Образовательная платформа Юрайт [сайт]. — URL: <https://urait.ru/bcode/489752> (дата обращения: 02.11.2022).

### **РАЗДЕЛ 4. ОРГАНИЗАЦИЯ И ОСНОВНЫЕ НАПРАВЛЕНИЯ ПРОТИВОДЕЙСТВИЯ КОРРУПЦИОННОЙ ПРЕСТУПНОСТИ**



## **Тема 4.1. Организация противодействия коррупционной преступности**

### **Вопросы для самоподготовки:**

1. Укажите основные виды правонарушений коррупционной направленности и дайте их классификацию.
2. Укажите типичные правонарушения коррупционной направленности, выявляемые в сфере государственной службы.
3. Укажите правонарушения коррупционного характера, наиболее часто совершаемые.
4. Раскройте ответственность сотрудников УИС за коррупционные правонарушения.

## **Тема 4.2. Основные направления противодействия коррупционной преступности**

### **Вопросы для самоподготовки:**

1. Содержание и порядок заполнения справок о доходах, расходах, об имуществе и обязательствах имущественного характера федерального государственного служащего.
2. Особенности формы и порядка представления сведений о доходах, расходах, об имуществе и обязательствах имущественного характера.
3. Организация представления государственными служащими сведений о доходах, расходах, об имуществе и обязательствах имущественного характера.
4. Контроль над соответствием расходов лиц, замещающих государственные должности, и иных лиц их доходам.

### **Литература для самостоятельного изучения к Разделу 4.**

1. Амиантова, И. С. Противодействие коррупции: учебное пособие для вузов / И. С. Амиантова. — Москва: Издательство Юрайт, 2022. — 149 с. — (Высшее образование). — ISBN 978-5-534-13238-0. — Текст : электронный // Образовательная платформа Юрайт [сайт]. — URL: <https://urait.ru/bcode/497457> (дата обращения: 02.11.2022).
2. Гладких, В. И. Противодействие коррупции на государственной службе: учебное пособие для вузов / В. И. Гладких, В. М. Алиев, В. Г. Степанов-Егиянц. — 2-е изд., перераб. и доп. — Москва: Издательство Юрайт, 2022. — 207 с. — (Высшее образование). — ISBN 978-5-534-09787-0. — Текст : электронный // Образовательная платформа Юрайт [сайт]. — URL: <https://urait.ru/bcode/493903> (дата обращения: 02.11.2022).

## **РАЗДЕЛ 5. КРИМИНОЛОГИЧЕСКАЯ ХАРАКТЕРИСТИКА КОРРУПЦИОННОЙ ПРЕСТУПНОСТИ**

### **Тема 5.1. Статистические показатели, тенденции коррупционной преступности.**

#### **Вопросы для самоподготовки:**

1. Укажите и проанализируйте статистические показатели, тенденции коррупционной преступности в УИС.
2. Какова общественная опасность коррупции?
3. Укажите уровень и раскройте причины латентности коррупционных преступлений.

### **Тема 5.2. Личность коррупционера-сотрудника.**

#### **Вопросы для самоподготовки:**

1. Рассмотрите особенности личности коррупционера-сотрудника.
2. Раскройте специфику детерминант коррупционной преступности.
3. Рассмотрите виктимологические аспекты коррупции.
4. Сформулируйте меры предупреждения коррупционной преступности и раскройте их содержание.

## 5. Какова специфика борьбы с коррупцией.

### **Литература для самостоятельного изучения к Разделу 5.**

1. Куракин, А. В. Противодействие коррупции посредством применения мер дисциплинарного характера : учебное пособие для вузов / А. В. Куракин, В. Г. Коврова. — Москва : Издательство Юрайт, 2022. — 90 с. — (Высшее образование). — ISBN 978-5-534-12930-4. — Текст : электронный // Образовательная платформа Юрайт [сайт]. — URL: <https://urait.ru/bcode/497557> (дата обращения: 02.11.2022).
2. Правовые основы противодействия коррупции : учебник и практикум для вузов / А. И. Землин, О. М. Землина, В. М. Корякин, В. В. Козлов ; под общей редакцией А. И. Землина. — Москва : Издательство Юрайт, 2022. — 197 с. — (Высшее образование). — ISBN 978-5-534-09254-7. — Текст : электронный // Образовательная платформа Юрайт [сайт]. — URL: <https://urait.ru/bcode/494730> (дата обращения: 02.11.2022).
3. Противодействие коррупции : учебник и практикум для вузов / И. В. Левакин, Е. В. Охотский, И. Е. Охотский, М. В. Шедий ; под общей редакцией Е. В. Охотского. — 3-е изд. — Москва : Издательство Юрайт, 2022. — 427 с. — (Высшее образование). — ISBN 978-5-534-06725-5. — Текст : электронный // Образовательная платформа Юрайт [сайт]. — URL: <https://urait.ru/bcode/489752> (дата обращения: 02.11.2022).

## **РАЗДЕЛ 6. МЕЖДУНАРОДНОЕ СОТРУДНИЧЕСТВО РОССИЙСКОЙ ФЕДЕРАЦИИ В ОБЛАСТИ ПРОТИВОДЕЙСТВИЯ КОРРУПЦИИ**

### **Тема 6.1. Состояние и тенденции развития международного правоохранительного сотрудничества России в сфере противодействия коррупции.**

*Цель:* изучение состояния и тенденций развития международного правоохранительного сотрудничества России в сфере противодействия коррупции.

*Перечень изучаемых элементов содержания:*

Предпосылки и особенности международного сотрудничества в сфере противодействия коррупции.

Состояние и тенденции развития международного правоохранительного сотрудничества России в сфере противодействия коррупции.

#### **Вопросы для самоподготовки:**

1. Назовите предпосылки и особенности международного сотрудничества в сфере противодействия коррупции.
2. Раскройте состояние и тенденции развития международного правоохранительного сотрудничества России в сфере противодействия коррупции.

### **Тема 6.2. Международные антикоррупционные стандарты, нормативные правовые акты.**

#### **Вопросы для самоподготовки:**

1. Укажите международные антикоррупционные стандарты, нормативные правовые акты и раскройте их содержание.
2. Каково значение международных правовых и этических антикоррупционных стандартов для российского права?

### **Литература для самостоятельного изучения к Разделу 6.**

1. Амиантова, И. С. Противодействие коррупции : учебное пособие для вузов / И. С. Амиантова. — Москва : Издательство Юрайт, 2022. — 149 с. — (Высшее образование). — ISBN 978-5-534-13238-0. — Текст : электронный // Образовательная платформа Юрайт [сайт]. — URL: <https://urait.ru/bcode/497457> (дата обращения: 02.11.2022).

2. Гладких, В. И. Противодействие коррупции на государственной службе : учебное пособие для вузов / В. И. Гладких, В. М. Алиев, В. Г. Степанов-Егиянц. — 2-е изд., перераб. и доп. — Москва : Издательство Юрайт, 2022. — 207 с. — (Высшее образование). — ISBN 978-5-534-09787-0. — Текст : электронный // Образовательная платформа Юрайт [сайт]. — URL: <https://urait.ru/bcode/493903> (дата обращения: 02.11.2022).

## **2. МЕТОДИЧЕСКИЕ РЕКОМЕНДАЦИИ ДЛЯ ОБУЧАЮЩИХСЯ ПО ОСВОЕНИЮ ДИСЦИПЛИНЫ (МОДУЛЯ) И САМОСТОЯТЕЛЬНОЙ РАБОТЕ**

Освоение обучающимся дисциплины (модуля) «Технологии возможностей и безбарьерной среды» предполагает изучение материалов дисциплины на аудиторных занятиях и в ходе самостоятельной работы. Аудиторные занятия проходят в форме лекций, семинаров, практических и лабораторных занятий. Самостоятельная работа включает разнообразный комплекс видов и форм работы обучающихся.

Для успешного освоения дисциплины (модуля) и достижения поставленных целей необходимо внимательно ознакомиться с рабочей программой дисциплины (модуля), доступной в электронной информационно-образовательной среде РГСУ.

Следует обратить внимание на списки основной и дополнительной литературы, на предлагаемые преподавателем ресурсы информационно-телекоммуникационной сети Интернет. Эта информация необходима для самостоятельной работы обучающегося.

При подготовке к аудиторным занятиям необходимо помнить особенности каждой формы его проведения.

*Подготовка к учебному занятию лекционного типа заключается в следующем.*

С целью обеспечения успешного обучения обучающийся должен готовиться к лекции, поскольку она является важнейшей формой организации учебного процесса, поскольку:

- знакомит с новым учебным материалом;
- разъясняет учебные элементы, трудные для понимания;
- систематизирует учебный материал;
- ориентирует в учебном процессе.

С этой целью:

- внимательно прочитайте материал предыдущей лекции;
- ознакомьтесь с учебным материалом по учебнику и учебным пособиям с темой прочитанной лекции;
- внесите дополнения к полученным ранее знаниям по теме лекции на полях лекционной тетради;
- запишите возможные вопросы, которые вы зададите лектору на лекции по материалу изученной лекции;
- постарайтесь уяснить место изучаемой темы в своей подготовке;
- узнайте тему предстоящей лекции (по тематическому плану, по информации лектора) и запишите информацию, которой вы владеете по данному вопросу.

*Подготовка к занятию семинарского типа.*

При подготовке и работе во время проведения занятий семинарского типа следует обратить внимание на следующие моменты: на процесс предварительной подготовки, на работу во время занятия, обработку полученных результатов, исправление полученных замечаний.

Предварительная подготовка к учебному занятию семинарского типа заключается в изучении теоретического материала в отведенное для самостоятельной работы время, ознакомление с инструктивными материалами с целью осознания задач практического занятия, техники безопасности при работе с приборами, веществами.

Работа во время проведения учебного занятия семинарского типа включает:

- консультирование студентов преподавателями и вспомогательным персоналом с целью предоставления исчерпывающей информации, необходимой для самостоятельного выполнения предложенных преподавателем задач.

– самостоятельное выполнение заданий согласно обозначенной рабочей программой дисциплины (модуля) тематики.

#### *Самостоятельная работа.*

Самостоятельная работа - планируемая учебная, учебно-исследовательская, научно-исследовательская работа студентов, выполняемая во внеаудиторное (аудиторное) время по заданию и при методическом руководстве преподавателя, но без его непосредственного участия (при частичном непосредственном участии преподавателя, оставляющем ведущую роль за работой студентов).

Для более углубленного изучения темы задания для самостоятельной работы рекомендуется выполнять параллельно с изучением данной темы. При выполнении заданий по возможности используйте наглядное представление материала.

Самостоятельная работа студентов в ВУЗе является важным видом учебной и научной деятельности студента. Самостоятельная работа студентов играет значительную роль в рейтинговой технологии обучения.

К современному специалисту в области медицины общество предъявляет достаточно широкий перечень требований, среди которых немаловажное значение имеет наличие у выпускников определенных навыков (компетенций) и умения самостоятельно добывать знания из различных источников, систематизировать полученную информацию, давать оценку конкретной профессиональной ситуации. Формирование такого умения происходит в течение всего периода обучения.

В процессе самостоятельной работы студент приобретает необходимые для будущей специальности компетенции, навыки самоорганизации, самоконтроля, самоуправления, саморефлексии и становится активным самостоятельным субъектом учебной деятельности.

Самостоятельная работа студентов должна оказывать важное влияние на формирование личности будущего специалиста, его компетентность. Каждый студент самостоятельно определяет режим своей работы и меру труда, затрачиваемого на овладение учебным содержанием по каждой дисциплине. Он выполняет внеаудиторную работу по личному индивидуальному плану, в зависимости от его подготовки, времени и других условий.

#### *Виды самостоятельной работы.*

##### *Работа с литературой.*

При работе с книгой необходимо подобрать литературу, научиться правильно ее читать, вести записи. Для подбора литературы в библиотеке используются алфавитный и систематический каталоги. Важно помнить, что рациональные навыки работы с книгой - это всегда большая экономия времени и сил. Правильный подбор учебников рекомендуется преподавателем, читающим лекционный курс. Необходимая литература может быть также указана в методических разработках по данному курсу. Изучая материал по учебнику, следует переходить к следующему вопросу только после правильного уяснения предыдущего, описывая на бумаге все выкладки и вычисления (в том числе те, которые в учебнике опущены или на лекции даны для самостоятельного вывода). При изучении любой дисциплины большую и важную роль играет самостоятельная индивидуальная работа. Особое внимание следует обратить на определение основных понятий курса. Студент должен подробно разбирать примеры, которые поясняют такие определения, и уметь строить аналогичные примеры самостоятельно. Нужно добиваться точного представления о том, что изучаешь. Полезно составлять опорные конспекты. При изучении материала по учебнику полезно в тетради (на специально отведенных полях) дополнять конспект лекций. Там же следует отмечать вопросы, выделенные студентом для консультации с преподавателем. Выводы, полученные в результате изучения, рекомендуется в конспекте выделять, чтобы они при перечитывании записей лучше запоминались. Опыт показывает, что многим студентам помогает составление листа опорных сигналов, содержащего важнейшие и наиболее часто употребляемые формулы и понятия. Такой лист помогает запомнить формулы, основные положения лекции, а также может служить постоянным справочником для студента.

Различают два вида чтения: первичное и вторичное. Первичное - это внимательное, неторопливое чтение, при котором можно остановиться на трудных местах.

Задача вторичного чтения - полное усвоение смысла целого (по счету это чтение может быть и не вторым, а третьим или четвертым). Самостоятельная работа с учебниками и книгами (а также самостоятельное теоретическое исследование проблем, обозначенных преподавателем на лекциях) – это важнейшее условие формирования у себя научного способа познания.

Чтение научного текста является частью познавательной деятельности. Ее цель – извлечение из текста необходимой информации. От того на сколько осознанна читающим собственная внутренняя установка при обращении к печатному слову (найти нужные сведения, усвоить информацию полностью или частично, критически проанализировать материал и т.п.) во многом зависит эффективность осуществляемого действия.

#### ***Методические рекомендации по составлению конспекта:***

1. Внимательно прочитайте текст. Уточните в справочной литературе непонятные слова. При записи не забудьте вынести справочные данные на поля конспекта;

2. Выделите главное, составьте план;

3. Кратко сформулируйте основные положения текста, отметьте аргументацию автора;

4. Законспектируйте материал, четко следуя пунктам плана. При конспектировании старайтесь выразить мысль своими словами. Записи следует вести четко, ясно.

5. Грамотно записывайте цитаты. Цитируя, учитывайте лаконичность, значимость мысли. В тексте конспекта желательно приводить не только тезисные положения, но и их доказательства. При оформлении конспекта необходимо стремиться к емкости каждого предложения. Мысли автора книги следует излагать кратко, заботясь о стиле и выразительности написанного. Число дополнительных элементов конспекта должно быть логически обоснованным, записи должны распределяться в определенной последовательности, отвечающей логической структуре произведения. Для уточнения и дополнения необходимо оставлять поля. Овладение навыками конспектирования требует от студента целеустремленности, повседневной самостоятельной работы.

#### ***Методические материалы по самостоятельному решению задач***

При самостоятельном решении задач нужно обосновывать каждый этап решения, исходя из теоретических положений курса. Если студент видит несколько путей решения проблемы (задачи), то нужно сравнить их и выбрать самый рациональный. Полезно до начала вычислений составить краткий план решения проблемы (задачи). Решение проблемных задач или примеров следует излагать подробно, вычисления располагать в строгом порядке, отделяя вспомогательные вычисления от основных. Решения при необходимости нужно сопровождать комментариями, схемами, чертежами и рисунками. Следует помнить, что решение каждой учебной задачи должно доводиться до окончательного логического ответа, которого требует условие, и по возможности с выводом. Полученный ответ следует проверить способами, вытекающими из существа данной задачи. Полезно также (если возможно) решать несколькими способами и сравнить полученные результаты. Решение задач данного типа нужно продолжать до приобретения твердых навыков в их решении.

#### ***Методические материалы к выполнению реферата***

Реферат (от лат. referre – сообщать) – краткое изложение в письменном виде или в форме публикации доклада, содержания научного труда (трудов), литературы по теме. Работа над рефератом условно разделяется на выбор темы, подбор литературы, подготовку и защиту плана; написание теоретической части и всего текста с указанием библиографических данных используемых источников, подготовку доклада, выступление с ним. Тематика рефератов полностью связана с основными вопросами изучаемого курса.

Список литературы к темам не дается, и обучающиеся самостоятельно ведут библиографический поиск, причем им не рекомендуется ограничиваться университетской библиотекой.

Важно учитывать, что написание реферата требует от обучающихся определенных усилий. Особое внимание следует уделить подбору литературы, методике ее изучения с целью отбора и обработки собранного материала, обоснованию актуальности темы и теоретического уровня обоснованности используемых в качестве примеров фактов какой-либо деятельности.

Выбрав тему реферата, начав работу над литературой, необходимо составить план. Изучая литературу, продолжается обдумывание темы, осмысливание прочитанного, делаются выписки, сопоставляются точки зрения разных авторов и т.д. Реферативная работа сводится к тому, чтобы в ней выделились две взаимосвязанные стороны: во-первых, ее следует рассматривать как учебное задание, которое должен выполнить обучаемый, а во-вторых, как форму научной работы, творческого воображения при выполнении учебного задания.

Наличие плана реферата позволяет контролировать ход работы, избежать формального переписывания текстов из первоисточников.

Оформление реферата включает титульный лист, оглавление и краткий список использованной литературы. Список использованной литературы размещается на последней странице рукописи или печатной форме реферата. Реферат выполняется в письменной или печатной форме на белых листах формата А4 (210 x 297 мм). Шрифт Times New Roman, кегель 14, через 1,5 интервала при соблюдении следующих размеров текста: верхнее поле – 25 мм, нижнее – 20 мм, левое – 30 мм, правое – 15 мм. Нумерация страниц производится вверху листа, по центру. Титульный лист нумерации не подлежит.

Рефераты должны быть написаны простым, ясным языком, без претензий на наукообразность. Следует избегать сложных грамматических оборотов, непривычных терминов и символов. Если же такие термины и символы все-таки приводятся, то необходимо разъяснить их значение при первом упоминании в тексте реферата.

Объем реферата предполагает тщательный отбор информации, необходимой для краткого изложения вопроса. Важнейший этап – редактирование готового текста реферата и подготовка к обсуждению. Обсуждение требует хорошей ориентации в материале темы, умения выделить главное, поставить дискуссионный вопрос, привлечь внимание слушателей к интересной литературе, логично и убедительно изложить свои мысли.

Рефераты обязательно подлежат защите. Процедура защиты начинается с определения оппонентов защищающего свою работу. Они стремятся дать основательный анализ работы обучающимся, обращают внимание на положительные моменты и недостатки реферата, дают общую оценку содержанию, форме преподнесения материала, характеру использованной литературы. Иногда они дополняют тот или иной раздел реферата. Последнее особенно ценно, ибо говорит о глубоком знании обучающимся-оппонентом изучаемой проблемы.

Обсуждение не ограничивается выслушиванием оппонентов. Другие обучающиеся имеют право уточнить или опровергнуть какое-либо утверждение. Преподаватель предлагает любому обучающемуся задать вопрос по существу доклада или попытаться подвести итог обсуждению.

#### **Алгоритм работы над рефератом**

##### **1. Выбор темы**

Тема должна быть сформулирована грамотно (с литературной точки зрения);

В названии реферата следует поставить четкие рамки рассмотрения темы;

Желательно избегать слишком длинных названий;

Следует по возможности воздерживаться от использования в названии спорных с научной точки зрения терминов, излишней наукообразности, а также чрезмерного упрощения формулировок.

2. Реферат следует составлять из пяти основных частей: введения; основной части; заключения; списка литературы; приложений.

##### **3. Основные требования к введению:**

Во введении не следует концентрироваться на содержании; введение должно включать краткое обоснование актуальности темы реферата, где требуется показать, почему данный вопрос может представлять научный интерес и есть ли связь представляемого материала с

современностью. Таким образом, тема реферата должна быть актуальна либо с научной точки зрения, либо с современных позиций.

Очень важно выделить цель, а также задачи, которые требуется решить для выполнения цели.

Введение должно содержать краткий обзор изученной литературы, в котором указывается взятый из того или иного источника материал, кратко анализируются изученные источники, показываются их сильные и слабые стороны;

Объем введения составляет две страницы текста.

#### 4. Требования к основной части реферата:

Основная часть содержит материал, отобранный для рассмотрения проблемы;

Также основная часть должна включать в себя собственно мнение обучающихся и сформулированные самостоятельные выводы, опирающиеся на приведенные факты;

Материал, представленный в основной части, должен быть логически изложен и распределен по параграфам, имеющим свои названия;

В изложении основной части необходимо использовать сноски (в первую очередь, когда приводятся цифры и чьи-то цитаты);

Основная часть должна содержать иллюстративный материал (графики, таблицы и т. д.);

Объем основной части составляет около 10 страниц.

#### 5. Требования к заключению:

В заключении формулируются выводы по параграфам, обращается внимание на выдвинутые во введении задачи и цели;

Заключение должно быть четким, кратким, вытекающим из содержания основной части.

#### 6. Требования к оформлению списка литературы (по ГОСТу):

Необходимо соблюдать правильность последовательности записи источников: сначала следует писать фамилию, а после инициалы; название работы не ставится в кавычки; после названия сокращенно пишется место издания; затем идет год издания; наконец, называется процитированная страница.

#### ***Критерии оценки реферата***

Обучающийся, защищающий реферат, должен рассказать о его актуальности, поставленных целях и задачах, изученной литературе, структуре основной части, сделанных в ходе работы выводах.

По окончании выступления ему может быть задано несколько вопросов по представленной проблеме.

Оценка складывается из соблюдения требований к реферату, грамотного раскрытия темы, умения четко рассказывать о представленном реферате, способности понять суть задаваемых по работе вопросов и найти точные ответы на них.

#### ***Методические материалы к выполнению эссе***

Эссе – литературное произведение небольшого объема, обычно прозаическое, свободной композиции, передающее индивидуальные впечатления, суждения, соображения автора о той или иной проблеме, теме, о том или ином событии или явлении. Это вид самостоятельной исследовательской работы обучающихся, с целью углубления и закрепления теоретических знаний и освоения практических навыков. Цель эссе состоит в развитии самостоятельного творческого мышления и письменного изложения собственных мыслей. При написании эссе обучающийся должен представить развернутый письменный ответ на теоретический или практический актуальный вопрос, объявленный преподавателем в аудитории непосредственно перед ее написанием. В процессе написания эссе разрешается пользоваться нормативно-правовыми актами, конспектом лекций (в печатном виде). Использование интернет-ресурсов не допускается. Темы эссе преподаватель предлагает из числа тех, которые обучающиеся уже рассматривали на лекциях или семинарских занятиях, исходя из содержания заданий в составе оценочных средств. По решению преподавателя, в

качестве темы эссе может быть выбрана одна или несколько тем, которые могут быть распределены между обучающимися по желанию.

Требования к выполнению эссе:

1. Проводится письменно.

2. Эссе выполняется на компьютере (гарнитура Times New Roman, шрифт 14) через 1,5 интервала с полями: верхнее, нижнее – 2; правое – 3; левое – 1,5. Отступ первой строки абзаца – 1,25. Сноски – постраничные. Таблицы и рисунки встраиваются в текст работы. При этом обязательный заголовок таблицы надо размещать над табличным полем, а рисунки сопровождать подрисуночными подписями. При включении в эссе нескольких таблиц и/или рисунков их нумерация обязательна. Обязательна и нумерация страниц. Их целесообразно проставлять внизу страницы – по середине или в правом углу. Номер страницы не ставится на титульном листе, но в общее число страниц он включается. Объем эссе, без учета приложений, не должен превышать 5 страниц. Значительное превышение установленного объема является недостатком работы и указывает на то, что обучающийся не сумел отобрать и переработать необходимый материал.

3. Работа должна содержать собственные умозаключения по сути поставленной проблемы, включать самостоятельно проведенный анализ по сути этой проблемы, выводы, обобщающие авторскую позицию по поставленной проблеме.

**Критерии оценки эссе:**

«Отлично» – исключительные знания материала, абсолютное понимание сути, безукоризненное знание основных понятий и положений, логически и лексически грамотно изложенный, содержательный, аргументированный, конкретный и исчерпывающий ответ.

«Хорошо» – глубокие знания материала, правильное понимание сути, знание основных понятий и положений, содержательный, полный и конкретный ответ.

«Удовлетворительно» – твердые, но недостаточно полные знания, верное понимание сути, в целом правильный ответ.

«Неудовлетворительно» – непонимание сущности задания, грубые ошибки в ответе.

**Методические материалы по выполнению тестирования.**

Тестовые задания содержат вопросы и 3-4 варианта ответа по базовым положениям изучаемой темы/раздела, составлены с расчетом на знания, полученные обучающимся в процессе изучения темы/раздела.

Тестовые задания выполняются в письменной форме и сдаются преподавателю, ведущему дисциплину (модуль). На выполнение тестовых заданий обучающимся отводится 45 минут.

При обработке результатов оценочной процедуры используются: критерии оценки по содержанию и качеству полученных ответов, ключи, оценочные листы.

**Критерии оценки теста:**

«Зачтено» - если обучающийся правильно выполнил не менее 2/3 всей работы или допустил не более одной грубой ошибки и двух недочетов, не более одной грубой и одной негрубой ошибки, не более трех негрубых ошибок, одной негрубой ошибки и трех недочетов, при наличии четырех-пяти недочетов.

«Не зачтено» - если число ошибок и недочетов превысило норму для оценки 3 или правильно выполнено менее 2/3 всей работы.

**Методические материалы по выполнению доклада.**

Рекомендуется следующая структура доклада:

1. титульный лист, содержание доклада;
2. краткое изложение;
3. цели и задачи;
4. изложение характера исследований и рассмотренных проблем, гипотезы, спорные вопросы;

5. источники информации, методы сбора и анализа данных, степень их полноты и достоверности;



6. анализ и толкование полученных в работе результатов;
7. выводы и оценки;
8. библиография и приложения.

Время выступления докладчика не должно превышать 10 минут.

Основные требования к оформлению доклада:

- титульный лист должен включать название доклада, наименование предметной (цикловой) комиссии, фамилию обучающегося;
- все использованные литературные источники сопровождаются библиографическим описанием;
- приводимая цитата из источника берется в кавычки (оформляются сноски);
- единицы измерения должны применяться в соответствии с действующими стандартами;
- все названия литературных источников следует приводить в соответствии с новейшими изданиями;
- рекомендуется включение таблиц, графиков, схем, если они отражают основное содержание или улучшают ее наглядность;
- названия фирм, учреждений, организаций и предприятий должны именоваться так, как они указываются в источнике;

#### ***Критерии оценки доклада***

При выполнении доклада обучающийся должен продемонстрировать умение кратко излагать прочитанный материал, а также умение обобщать и анализировать материал по теме доклада.

#### ***Презентация***

##### ***Методические материалы к презентациям***

1. Объем презентации 10 -20 слайдов.
2. На титульном слайде должно быть отражено:
  - наименование факультета;
  - тема презентации;
  - фамилия, имя, отчество, направление подготовки/ специальность, направленность (профиль)/ специализация, форма обучения, номер группы автора презентации;
  - фамилия, имя, отчество, степень, звание, должность руководитель работы;
  - год выполнения работы.
3. В презентации должны быть отражены обоснование актуальности представляемого материала, цели и задачи работы.
4. Содержание презентации должно включать наиболее значимый материал доклада, а также, при необходимости, таблицы, диаграммы, рисунки, фотографии, карты, видео – вставки, звуковое сопровождение.
5. Заключительный слайд должен содержать информацию об источниках информации для презентации.

##### ***Критерии оценки презентации***

1. Объем презентации 10 -20 слайдов.
2. Правильность оформления титульного слайда.
3. Актуальность отобранного материала, обоснованность формулировки цели и задач работы.
4. Наглядность и логичность презентации, обоснованность использования таблиц, диаграмм, рисунков, фотографий, карт, видео – вставок, звукового сопровождения; правильный выбор шрифтов, фона, других элементов дизайна слайда.
5. Объем и качество источников информации (не менее 2-х интернет – источников и не менее 2-х литературных источников).

##### ***Методические материалы по подготовке к опросу***

Самостоятельная работа обучающихся включает подготовку к опросу на практических занятиях. Для этого обучающийся изучает лекции, основную и дополнительную литературу, публикации, информацию из Интернет-ресурсов.

Тема и вопросы к практическим занятиям, вопросы для самоконтроля содержатся в рабочей программе и доводятся до студентов заранее.

Для подготовки к опросу обучающемуся необходимо ознакомиться с материалом, посвященным теме практического занятия, в учебнике или другой рекомендованной литературе, конспекте лекции, обратить внимание на усвоение основных понятий дисциплины, выявить неясные вопросы и подобрать дополнительную литературу для их освещения.

#### ***Критерии оценки опроса***

«Отлично»:

- дан полный, развернутый ответ на поставленный вопрос;
- в ответе прослеживается четкая структура, логическая последовательность, отражающая сущность раскрываемых понятий, теорий, явлений;
- знание по предмету демонстрируются на фоне понимания его в системе данной науки и междисциплинарных связей;
- свободное владение терминологией;
- ответы на дополнительные вопросы четкие, краткие;

«Хорошо»:

- дан полный, развернутый ответ на поставленный вопрос, показано умение выделять существенные и несущественные признаки, причинно-следственные связи;
- ответ недостаточно логичен с единичными ошибками в частности, исправленные студентом с помощью преподавателя;
- единичные ошибки в терминологии;
- ответы на дополнительные вопросы правильные, недостаточно полные и четкие.

«Удовлетворительно»:

- ответ не полный, с ошибками в деталях, умение раскрыть значение обобщённых знаний не показано, речевое оформление требует поправок, коррекции;
- логика и последовательность изложения имеют нарушения, студент не способен самостоятельно выделить существенные и несущественные признаки и причинно-следственные связи;
- ошибки в раскрываемых понятиях, терминах;
- студент не ориентируется в теме, допускает серьезные ошибки;
- студент не может ответить на большую часть дополнительных вопросов.

«Неудовлетворительно»:

- ответ представляет собой разрозненные знания с существенными ошибками по вопросу;
- присутствуют фрагментарность, нелогичность изложения, студент не осознает связь обсуждаемого вопроса с другими объектами дисциплины, речь неграмотная;
- незнание терминологии;
- ответы на дополнительные вопросы неправильные.

#### ***Методические материалы по выполнению практического задания***

При выполнении практического задания обучающийся придерживается следующего алгоритма:

1. Записать дату, тему и цель задания;
2. Ознакомиться с правилами и условия выполнения практического задания;
3. Повторить теоретические задания, необходимые для рациональной работы и других практических действий, используя конспекты лекций и рекомендованную литературу, представленную в программе;
4. Выполнить работу по предложенному алгоритму действий;

5. Обобщить результаты работы, сформулировать выводы / дать ответы на контрольные вопросы;

Работа должна быть выполнена грамотно, с соблюдением культуры изложения. При использовании данных из учебных, методических пособий и другой литературы, периодических изданий, Интернет-источников должны иметься ссылки на вышеперечисленные.

***Критерии оценки практического задания:***

«Отлично» – правильный ответ, дается четкое обоснование принятому решению; рассуждения четкие последовательные логические; используются ссылки на полученные при изучении дисциплины знания; правильно используются формулы, понятия, процедуры, имеющие прямое отношение к задаче для подтверждения принятого решения.

«Хорошо» – правильный ответ, дается обоснование принятому решению; но с не существенными ошибками, в рассуждениях отсутствует логическая последовательность; используются ссылки на полученные при изучении дисциплины знания, правильно используются формулы, понятия, процедуры, имеющие прямое отношение к задаче для подтверждения принятого решения.

«Удовлетворительно» – правильный ответ, допускаются грубые ошибки в обосновании принятого решения; рассуждения не последовательные сумбурные; используются ссылки на полученные при изучении дисциплины знания; используются формулы, процедуры, понятия, имеющие прямое значение для подтверждения принятого решения, однако, при обращении к ним допускаются серьезные ошибки, студент не может правильно ими воспользоваться.

«Неудовлетворительно, не зачтено» – ответ неверный, отсутствует обоснование принятому решению; студент демонстрирует полное непонимание сути вопроса.

***Для оценки решения ситуационной задачи (аналитического задания):***

Оценка «отлично» выставляется, если задача решена грамотно, ответы на вопросы сформулированы четко. Эталонный ответ полностью соответствует решению студента, которое хорошо обосновано теоретически.

Оценка «хорошо» выставляется, если задача решена, ответы на вопросы сформулированы не достаточно четко. Решение студента в целом соответствует эталонному ответу, но не достаточно хорошо обосновано теоретически.

Оценка «удовлетворительно» выставляется, если задача решена не полностью, ответы не содержат всех необходимых обоснований решения.

Оценка «неудовлетворительно» выставляется, если задача не решена или имеет грубые теоретические ошибки в ответе на поставленные вопросы.

***Методические материалы по выполнению лабораторного задания***

При выполнении лабораторного задания обучающийся придерживается следующего алгоритма:

1. Записать дату, тему и цель задания;
2. Ознакомиться с правилами и условия выполнения задания;
3. Повторить теоретические задания, необходимые для рациональной работы и других практических действий, используя конспекты лекций и рекомендованную литературу, представленной в программе;
4. Выполнить работу по предложенному алгоритму действий;
5. Обобщить результаты работы, сформулировать выводы / дать ответы на контрольные вопросы;

Работа должна быть выполнена грамотно, с соблюдением культуры изложения. При использовании данных из учебных, методических пособий и другой литературы, периодических изданий, Интернет-источников должны иметься ссылки на вышеперечисленные.

***Критерии оценки лабораторного задания:***

«Отлично» – правильный ответ, дается четкое обоснование принятому решению; рассуждения четкие последовательные логические; используются ссылки на полученные при изучении дисциплины знания; правильно используются формулы, понятия, процедуры, имеющие прямое отношение к задаче для подтверждения принятого решения.

«Хорошо» – правильный ответ, дается обоснование принятому решению; но с не существенными ошибками, в рассуждениях отсутствует логическая последовательность; используются ссылки на полученные при изучении дисциплины знания, правильно используются формулы, понятия, процедуры, имеющие прямое отношение к задаче для подтверждения принятого решения.

«Удовлетворительно» – правильный ответ, допускаются грубые ошибки в обосновании принятого решения; рассуждения не последовательные сумбурные; используются ссылки на полученные при изучении дисциплины знания; используются формулы, процедуры, понятия, имеющие прямое значение для подтверждения принятого решения, однако, при обращении к ним допускаются серьезные ошибки, студент не может правильно ими воспользоваться.

«Неудовлетворительно, не зачтено» – ответ неверный, отсутствует обоснование принятому решению; студент демонстрирует полное непонимание сути вопроса.

#### ***Методические указания для подготовки к промежуточной аттестации.***

Изучение учебных дисциплин (модулей) завершается зачетом/зачетом с оценкой или экзаменом. Подготовка к промежуточной аттестации способствует закреплению, углублению и обобщению знаний, получаемых, в процессе обучения, а также применению их к решению практических задач. Готовясь к экзамену, студент ликвидирует имеющиеся пробелы в знаниях, углубляет, систематизирует и упорядочивает свои знания. На зачете или экзамене студент демонстрирует то, что он освоил в процессе обучения по дисциплине (модулю).

Вначале следует просмотреть весь материал по дисциплине (модулю), отметить для себя трудные вопросы. Обязательно в них разобраться. В заключение еще раз целесообразно повторить основные положения, используя при этом листы опорных сигналов. Систематическая подготовка к занятиям в течение семестра позволит использовать время промежуточной аттестации для систематизации знаний.

### **3. МЕТОДИЧЕСКИЕ МАТЕРИАЛЫ, ОПРЕДЕЛЯЮЩИЕ ПРОЦЕДУРЫ ОЦЕНИВАНИЯ ЗНАНИЙ, УМЕНИЙ, НАВЫКОВ И (ИЛИ) ОПЫТА ДЕЯТЕЛЬНОСТИ, ХАРАКТЕРИЗУЮЩИХ ЭТАПЫ ФОРМИРОВАНИЯ КОМПЕТЕНЦИЙ**

#### ***3.1. Организационные основы применения балльно-рейтинговой системы оценки успеваемости обучающихся по дисциплине (модулю)***

Оценка качества освоения обучающимися дисциплины (модуля) реализуется в формате балльно-рейтинговой системы оценки успеваемости обучающихся (БРСО).

БРСО в ходе текущего контроля успеваемости и промежуточной аттестации осуществляется по 100-балльной шкале.

Академический рейтинг обучающегося по дисциплине (модулю) складывается из результатов:

– текущего контроля успеваемости (максимальный текущий рейтинг обучающегося 80 рейтинговых баллов);

– промежуточной аттестации (максимальный рубежный рейтинг обучающегося 20 рейтинговых баллов).

Условия оценки освоения обучающимся дисциплины (модуля) в формате БРСО доводятся преподавателем до сведения обучающихся на первом учебном занятии, а также размещены в свободном доступе в электронной информационно-образовательной среде Университета.

#### ***3.2. Проведение текущего контроля успеваемости обучающихся по дисциплине (модулю) в соответствии с балльно-рейтинговой системой оценки успеваемости обучающегося***

В течение учебного семестра до промежуточной аттестации на основании утвержденной рабочей программы дисциплины (модуля) формируется текущий рейтинг обучающегося. Текущий рейтинг обучающегося складывается как сумма рейтинговых баллов,

полученных им в течение учебного семестра по всем видам учебных занятий по учебной дисциплине.

В процессе текущего контроля оцениваются следующие действия обучающегося, направленные на освоение компетенций в рамках изучения учебной дисциплины:

– академическая активность (посещаемость учебных занятий, самостоятельное изучение содержания учебной дисциплины в электронной информационно-образовательной среде, соблюдение сроков сдачи практических заданий и текущих контрольных мероприятий и др.);

– выполнение и сдача текущих и итогового практических заданий (эссе, рефераты, творческие задания, кейс-задания, лабораторные работы, расчетные задания и др., активное участие в групповых интерактивных занятиях (дискуссии, WiKi-проекты и др.), защита проектов и др.);

– прохождение рубежей текущего контроля, включая соблюдение графика их прохождения в электронной информационно-образовательной среде.

Для планирования расчета текущего рейтинга обучающегося используются следующие пропорции:

<b>Вид учебного действия</b>	<b>Максимальная рейтинговая оценка, баллов</b>
академическая активность	10
практические задания	40
<i>из них: текущие практические задания</i>	20
<i>итоговое практическое задание</i>	20
рубежи текущего контроля	30
<b>ИТОГО:</b>	<b>80</b>

В течение учебного семестра по дисциплине (модулю) обучающимся должен быть накоплен текущий рейтинг не менее 52 рейтинговых баллов (65% от максимального значения текущего рейтинга).

Необходимыми условиями допуска обучающегося к промежуточной аттестации по дисциплине являются положительное прохождение обучающимся не менее 65% рубежей текущего контроля с накоплением не менее 65% максимального рейтингового балла за каждый рубеж текущего контроля и положительное выполнение итогового практического задания с накоплением не менее 65% максимального рейтингового балла, установленного за итоговое практическое задание.

Невыполнение вышеуказанных условий является текущей академической задолженностью, которая должна быть ликвидирована обучающимся до контрольного мероприятия промежуточной аттестации.

Сведения о наличии у обучающихся текущей академической задолженности, сроках и порядке добора рейтинговых баллов для её ликвидации доводятся до обучающихся педагогическим работником.

В случае неликвидации текущей академической задолженности, педагогический работник обязан во время контрольного мероприятия промежуточной аттестации поставить обучающемуся 0 рейтинговых баллов. В этом случае ликвидация текущей академической задолженности возможна в периоды проведения повторной промежуточной аттестации.

### **3.3. Проведение промежуточной аттестации обучающихся по дисциплине (модулю) в соответствии с балльно-рейтинговой системой оценки успеваемости обучающегося**

Промежуточная аттестация по дисциплине (модулю) проводится в соответствии с Положением о промежуточной аттестации обучающихся по основным профессиональным образовательным программам высшего образования – программ специалитета в Российском

государственном социальном университете и Положением о балльно-рейтинговой системе оценки успеваемости обучающихся по основным профессиональным образовательным программам высшего образования - программам бакалавриата, программам специалитета, программам магистратуры в Российском государственном социальном университете.

На промежуточную аттестацию отводится 20 рейтинговых баллов.

Ответы обучающегося на контрольном мероприятии промежуточной аттестации оцениваются педагогическим работником по 20 - балльной шкале, а итоговая оценка по дисциплине (модулю) выставляется по системе зачтено/не зачтено.

Критерии выставления оценки определяются Положением о балльно-рейтинговой системе оценки успеваемости обучающихся по основным профессиональным образовательным программам высшего образования - программам бакалавриата, программам специалитета, программам магистратуры в Российском государственном социальном университете.

В процессе определения рубежного рейтинга обучающегося используется следующая шкала:

<b>Рубежный рейтинг</b>	<b>Критерии оценки освоения обучающимся учебной дисциплины в ходе контрольных мероприятий промежуточной аттестации</b>
19-20 рейтинговых баллов	обучающийся глубоко и прочно усвоил программный материал, исчерпывающе, последовательно, грамотно и логически стройно его излагает, тесно увязывает с задачами и будущей деятельностью, не затрудняется с ответом при видоизменении задания, свободно справляется с задачами и практическими заданиями, правильно обосновывает принятые решения, умеет самостоятельно обобщать и излагать материал, не допуская
16-18 рейтинговых баллов	обучающийся твердо знает программный материал, грамотно и по существу излагает его, не допуская существенных неточностей в ответе на вопрос, может правильно применять теоретические положения и владеет необходимыми умениями и навыками при выполнении практических
13-15 рейтинговых баллов	обучающийся освоил основной материал, но не знает отдельных деталей, допускает неточности, недостаточно правильные формулировки, нарушает последовательность в изложении программного материала и испытывает затруднения в выполнении практических заданий
1-12 рейтинговых баллов	обучающийся не знает значительной части программного материала, допускает существенные ошибки, с большими затруднениями выполняет практические задания
0 рейтинговых баллов	не аттестован

Если результат контроля успеваемости в рамках проведения контрольных мероприятий промежуточной аттестации (рубежный рейтинг обучающегося) неудовлетворительный (получено менее 13 рейтинговых баллов), то промежуточная аттестация по учебной дисциплине (модулю) невозможна даже при наличии высокого текущего рейтинга, полученного по итогам текущего контроля по учебной дисциплине (модулю).

## ЛИСТ РЕГИСТРАЦИИ ИЗМЕНЕНИЙ

№ п/ п	Содержание изменения	Реквизиты документа об утверждении изменения	Дата введения изменения
1.	Утверждены и введены в действие решением Ученого совета факультета на основании Федерального государственного образовательного стандарта (указываем реквизиты ФГОС)	Протокол заседания Ученого совета факультета № ____ от « ____ » ____ 20 ____ года	__ . __ . ____
2.	*	Протокол заседания Ученого совета факультета № ____ от « ____ » ____ 20 ____ года	__ . __ . ____
3.	*	Протокол заседания Ученого совета факультета № ____ от « ____ » ____ 20 ____ года	__ . __ . ____
4.	*	Протокол заседания Ученого совета факультета № ____ от « ____ » ____ 20 ____ года	__ . __ . ____



**Министерство науки и высшего образования Российской Федерации  
Федеральное государственное бюджетное образовательное учреждение  
высшего образования  
«Российский государственный социальный университет»**

УТВЕРЖДАЮ

Заведующий кафедрой  
социально-политических институтов,  
процессов и технологий

М.В. Афонин

«30» мая 2023 г.

**МЕТОДИЧЕСКИЕ МАТЕРИАЛЫ ПО ДИСЦИПЛИНЕ (МОДУЛЮ)**

**ОСНОВЫ ПРОФИЛАКТИКИ И ПРОТИВОДЕЙСТВИЯ ТЕРРОРИЗМУ И  
ЭКСТРЕМИЗМУ**

**Направление подготовки**  
*«Программная инженерия»*

**Направленность**  
*«Разработка и внедрение программного обеспечения»*

**ОБРАЗОВАТЕЛЬНАЯ ПРОГРАММА ВЫСШЕГО ОБРАЗОВАНИЯ –  
ПРОГРАММА БАКАЛАВРИАТА/СПЕЦИАЛИТЕТА**

**Форма обучения**  
*Очная, очно-заочная, заочная*

Москва, 2023 г.



Методические материалы по дисциплине (модулю) «Основы профилактики и противодействия терроризму и экстремизму» разработаны на основании федерального государственного образовательного стандарта высшего образования – *бакалавриата* по направлению подготовки 09.03.04 Программная инженерия, утвержденного приказом Министерства образования и науки Российской Федерации от 19.09.2017г. № 920 учебного плана по основной профессиональной образовательной программе высшего образования - программе *бакалавриата* по направлению подготовки 09.03.04 *Программная инженерия* (далее – «ОПОП»).

Методические материалы по дисциплине (модулю) разработаны рабочей группой в составе Афонин Михаил Викторович, к.ю.н., доцент, зав. кафедрой социально-политических институтов, процессов и технологий.

Методические материалы по дисциплине (модулю) обсуждены и утверждены на заседании кафедры социально-политических институтов, процессов и технологий.

Протокол № 10 от «30» мая 2023 года.

Заведующий кафедрой  
к.ю.н., доцент

  
\_\_\_\_\_  
(подпись)

М.В. Афонин

## СОДЕРЖАНИЕ

1. МЕТОДИЧЕСКИЕ МАТЕРИАЛЫ К ЛЕКЦИОННЫМ, ПРАКТИЧЕСКИМ ЗАНЯТИЯМ.....	4
1.1. Методические материалы к проведению лекционных занятий по дисциплине (модулю).....	4
1.2. Методические материалы по подготовке к практическим занятиям по дисциплине (модулю).....	8
1.3. Учебно-наглядные пособия по разделам (темам) дисциплины (модуля).....	11
2. МЕТОДИЧЕСКИЕ РЕКОМЕНДАЦИИ ДЛЯ ОБУЧАЮЩИХСЯ ПО ОСВОЕНИЮ ДИСЦИПЛИНЫ (МОДУЛЯ) И САМОСТОЯТЕЛЬНОЙ РАБОТЕ.....	14
3. МЕТОДИЧЕСКИЕ МАТЕРИАЛЫ, ОПРЕДЕЛЯЮЩИЕ ПРОЦЕДУРЫ ОЦЕНИВАНИЯ ЗНАНИЙ, УМЕНИЙ, НАВЫКОВ И (ИЛИ) ОПЫТА ДЕЯТЕЛЬНОСТИ, ХАРАКТЕРИЗУЮЩИХ ЭТАПЫ ФОРМИРОВАНИЯ КОМПЕТЕНЦИЙ.....	23
3.1. Организационные основы применения балльно-рейтинговой системы оценки успеваемости обучающихся по дисциплине (модулю).....	23
3.2. Проведение текущего контроля успеваемости обучающихся по дисциплине (модулю) в соответствии с балльно-рейтинговой системой оценки успеваемости обучающегося.....	24
3.3. Проведение промежуточной аттестации обучающихся по дисциплине (модулю) в соответствии с балльно-рейтинговой системой оценки успеваемости обучающегося.....	25
ЛИСТ РЕГИСТРАЦИИ ИЗМЕНЕНИЙ.....	26

# 1. МЕТОДИЧЕСКИЕ МАТЕРИАЛЫ К ЛЕКЦИОННЫМ, ПРАКТИЧЕСКИМ ЗАНЯТИЯМ

## 1.1. Методические материалы к проведению лекционных занятий по дисциплине (модулю)

Лекция - один из методов обучения, одна из основных системообразующих форм организации учебного процесса в вузе. Лекционное занятие представляет собой систематическое, последовательное, монологическое изложение педагогическим работником учебного материала, как правило, теоретического характера. Такое занятие представляет собой элемент технологии представления учебного материала путем логически стройного, систематически последовательного и ясного изложения.

Цель лекции – организация целенаправленной познавательной деятельности обучающихся по овладению программным материалом дисциплины (модуля). Чтение курса лекций позволяет дать связанное, последовательное изложение материала в соответствии с новейшими данными науки, сообщить слушателям основное содержание предмета в целостном, систематизированном виде. В ряде случаев лекция выполняет функцию основного источника информации: при отсутствии учебников и учебных пособий, чаще по новым курсам; в случае, когда новые научные данные по той или иной теме не нашли отражения в учебниках; отдельные разделы и темы очень сложны для самостоятельного изучения. В таких случаях только лектор может методически помочь обучающимся в освоении сложного материала.

Возможные формы проведения лекций:

- Вводная лекция – один из наиболее важных и трудных видов лекции при чтении систематических курсов. От успеха этой лекции во многом зависит успех усвоения всего курса. Она может содержать: определение дисциплины (модуля); краткую историческую справку о дисциплине (модуле); цели и задачи дисциплины (модуля), ее роль в общей системе обучения и связь со смежными дисциплинами (модулями); основные проблемы (понятия и определения) данной науки; основную и дополнительную учебную литературу; особенности самостоятельной работы обучающихся над дисциплиной (модулем) и формы участия в научно-исследовательской работе; отчетность по курсу.

- Информационная лекция ориентирована на изложение и объяснение обучающимся научной информации, подлежащей осмыслению и запоминанию. Это самый традиционный тип лекций в практике высшей школы.

- Заключительная лекция предназначена для обобщения полученных знаний и раскрытия перспектив дальнейшего развития данной науки.

- Обзорная лекция – это систематизация научных знаний на высоком уровне, допускающая большое число ассоциативных связей в процессе осмысления информации, излагаемой при раскрытии внутрисубъектной и межпредметной связей, исключая детализацию и конкретизацию. Как правило, стержень излагаемых теоретических положений составляет научно-понятийная и концептуальная основа всего курса или крупных его разделов.

- Лекция-беседа - непосредственный контакт педагогического работника с аудиторией - диалог. По ходу лекции педагогический работник задает вопросы для выяснения мнений и уровня осведомленности обучающихся по рассматриваемой проблеме.

- Лекция-дискуссия - свободный обмен мнениями в ходе изложения лекционного материала. Педагогический работник активизирует участие в обсуждении отдельными вопросами, сопоставляет между собой различные мнения и тем самым развивает дискуссию, стремясь направить ее в нужное русло.

- Лекция с применением обратной связи включает в себе то, что в начале и конце каждого раздела лекции задаются вопросы. Первый - для того, чтобы узнать, насколько обучающиеся ориентируются в излагаемом материале, вопрос в конце раздела предназначен для выяснения степени усвоения только что изложенного материала. При

неудовлетворительных результатах контрольного опроса педагогический работник возвращается к уже прочитанному разделу, изменив при этом методику подачи материала.

- Проблемная лекция опирается на логику последовательно моделируемых проблемных ситуаций путем постановки проблемных вопросов или предъявления проблемных задач. Проблемный вопрос - это диалектическое противоречие, требующее для своего решения размышления, сравнения, поиска, приобретения и применения новых знаний. Проблемная задача содержит дополнительную вводную информацию и при необходимости некоторые ориентиры поиска ее решения.

- Программированная лекция - консультация – педагогический работник сам составляет и предлагает обучающимся вопросы. На подготовленные вопросы педагогический работник сначала просит ответить обучающихся, а затем проводит анализ и обсуждение неправильных ответов. В лекциях можно использовать наглядные материалы, а также подготовить презентацию. Что касается презентации, то в качестве визуальной поддержки ее можно органично интегрировать во все вышеупомянутые лекции. В то же время лекцию-презентацию возможно выделить и в качестве самостоятельной формы. Лекция-презентация должна отражать суть основных и (или) проблемных вопросов лекции, на которые особо следует обратить внимание обучающихся. В условиях применения активного метода проведения занятий презентация представляется весьма удачным способом донесения информации до слушателей. Единственное, на что следует обратить внимание при подготовке слайдов, - это их оформление и текст. Слайд не должен быть перегружен картинками и лишней информацией, которая будет отвлекать от основного аспекта того или иного вопроса лекции. Во время лекции можно задавать вопросы аудитории в отношении того или иного слайда, тем самым еще больше вовлекая обучающихся в проблематику.

### Краткое содержание лекционных занятий

Наименование разделов и тем	Содержание учебного материала
<b>РАЗДЕЛ 1. Правовые и организационные основы противодействия терроризму в Российской Федерации</b>	
<b>Тема 1.1. Терроризм: понятие сущность, современные тенденции. Факторы, влияющие на распространение терроризма в Российской Федерации</b>	Рассмотрение исторических предпосылок развития терроризма, а также соответствующей трансформации понятийно-категориального аппарата. Изучение объекта и субъектов террористической деятельности, а также рассмотрения средств материального и нематериального воздействия. Рассмотрение комплекса политических, экономических, социальных, идеологических, этнонациональных и правовых факторов, которые способствуют сохранению террористических угроз в России.
<b>Тема 1.2. Общая характеристика общегосударственной системы противодействия терроризму в Российской Федерации. Правовое регулирование противодействия терроризму в Российской Федерации</b>	Изучение субъектов противодействия терроризму, к которым относятся уполномоченные органы государственной власти и органы местного самоуправления, в компетенцию которых входит проведение мероприятий по противодействию терроризму, негосударственные организации и объединения, а также граждане, оказывающие содействие органам государственной власти и органам местного самоуправления в осуществлении антитеррористических мероприятий. Изучение правовой основы противодействия терроризму в Российской Федерации: – Конституция Российской Федерации как

	<p>нормативный правовой акт, имеющий высшую юридическую силу и прямое действие на всей территории страны;</p> <ul style="list-style-type: none"> <li>– имплементированные в национальную правовую систему нормы международного права (Россией подписаны и ратифицированы все 13 универсальных конвенций Организации Объединенных Наций в сфере противодействия терроризму, среди которых: Конвенция 1970 г. о борьбе с незаконным захватом воздушных судов, Конвенция 1979 г. о борьбе с захватом заложников. Конвенция 1988 г. о борьбе с незаконными актами, направленными против морского судоходства. Конвенция 1990 г. о маркировке пластических взрывчатых веществ в целях их обнаружения.</li> <li>– Конвенция 2005 г. о борьбе с актами ядерного терроризма и др.);</li> <li>– федеральные законы (от 6 марта 2006 г. № 35-ФЗ «О противодействии терроризму», от 28 декабря 2010 г. № 390-ФЗ «О безопасности», от 3 апреля 1995 г. № 40-ФЗ «О федеральной службе безопасности» и др.);</li> <li>– подзаконные нормативные правовые акты (Указ Президента Российской Федерации от 15 февраля 2006 г. №116 «О мерах по противодействию терроризму», Указ Президента Российской Федерации от 26 декабря 2015 г. № 664 «О мерах по совершенствованию государственного управления в области противодействия терроризму», постановление Правительства Российской Федерации от 4 мая 2008 г. № 333 «О компетенции федеральных органов исполнительной власти, руководство деятельностью которых осуществляет Правительство Российской Федерации, в области противодействия терроризму», ведомственные нормативные правовые акты).</li> </ul>
<p><b>Тема 1.3. Ресурсное обеспечение общегосударственной системы противодействия терроризму в Российской Федерации</b></p>	<p>Рассматриваются вопросы материально-технического обеспечения, а также финансирования органов общегосударственной системы противодействия терроризму в Российской Федерации. Изучена кадровая политика данной системы.</p>
<p><b>Тема 1.4. Основные направления международного сотрудничества в области противодействия терроризму</b></p>	<p>Изучение форм международного сотрудничества в области противодействия терроризму. Рассмотрение механизмов Организации Объединенных Наций, Организации по безопасности и сотрудничеству в Европе, Европейского союза, Шанхайской организации сотрудничества, Содружества Независимых Государств, Организации Договора о коллективной безопасности, Лиги арабских государств, других международных организаций универсального (глобального), регионального и субрегионального уровней и образованных ими рабочих и консультативных органов.</p>
<p><b>РАЗДЕЛ 2. Деятельность органов государственной власти и местного самоуправления по профилактике и борьбе с терроризмом, а также минимизации и (или) ликвидации последствий его проявлений терроризма в Российской Федерации</b></p>	
<p><b>Тема 2.1. Правовые и</b></p>	<p>Изучение действующего законодательства РФ в сфере</p>

<p><b>организационные основы профилактики терроризма. Организация и проведение мониторинга состояния общегосударственной системы противодействия терроризму в Российской Федерации</b></p>	<p>профилактики терроризма. Рассмотрение методов общей и индивидуальной профилактики, а также форм профилактического воздействия:</p> <ul style="list-style-type: none"> <li>– правовое просвещение и правовое информирование;</li> <li>– профилактическая беседа;</li> <li>– объявление официального предостережения о недопустимости действий, создающих условия для совершения правонарушений, либо недопустимости продолжения антиобщественного поведения;</li> <li>– профилактический учет;</li> <li>– внесение представления об устранении способствующих совершению правонарушения: причин и условий, профилактический надзор;</li> <li>– социальная адаптация;</li> <li>– ресоциализация;</li> <li>– социальная реабилитация;</li> <li>– помощь лицам, пострадавшим от правонарушений или подверженным риску стать таковыми.</li> </ul>
<p><b>Тема 2.2. Организация противодействия идеологии терроризма в Российской Федерации. Организация деятельности по обеспечению антитеррористической защищенности объектов(территорий) и мест массового пребывания людей</b></p>	<p>Изучение идеологии терроризма (идеологии насилия), под которой понимается совокупность идей, концепций, верований, догматов, целевых установок, лозунгов, обосновывающих необходимость террористической деятельности и направленных на мобилизацию людей для участия в ней. Рассмотрение организационных основ противодействия терроризму, в формировании которых участвуют Президент Российской Федерации, Правительство Российской Федерации, федеральные органы исполнительной власти, высшие должностные лица субъекта Российской Федерации (руководители высших исполнительных органов государственной власти субъектов Российской Федерации), высшие исполнительные органы государственной власти субъектов Российской Федерации и органы местного самоуправления.</p>
<p><b>Тема 2.3. Уровни террористической опасности и порядок их установления. Организация деятельности по борьбе с терроризмом</b></p>	<p>Изучение порядка определения уровней террористической опасности в Российской Федерации, также порядка их установления. Рассмотрения борьбы с терроризмом, под которой понимается деятельность уполномоченных органов государственной власти по выявлению, предупреждению, пресечению террористической деятельности, раскрытию и расследованию преступлений террористического характера.</p>
<p><b>Тема 2.4. Содержание деятельности по минимизации и (или) ликвидации последствий террористических проявлений</b></p>	<p>Рассмотрение основных задач, связанных с минимизацией и ликвидацией террористических проявлений:</p> <ul style="list-style-type: none"> <li>– недопущение (минимизация) человеческих потерь, исходя из приоритета жизни и здоровья человека над материальными и финансовыми ресурсами;</li> <li>– своевременное проведение аварийно-спасательных работ после совершения террористического акта;</li> <li>– минимизация последствий террористического акта и его неблагоприятного морально-психологического воздействия на общество или отдельные социальные</li> </ul>

	<p>группы;</p> <ul style="list-style-type: none"> <li>– восстановление поврежденных или разрушенных в результате террористического акта объектов;</li> <li>– возмещение в соответствии с законодательством Российской Федерации вреда, причиненного лицам, пострадавшим в результате террористического акта;</li> <li>– оказание экстренной медицинской помощи; медико-психологическое сопровождение аварийно-спасательных и противопожарных мероприятий;</li> <li>– социальная реабилитация лиц, пострадавших в результате террористического акта, и лиц, участвовавших в его пресечении;</li> <li>– восстановление нормального функционирования и экологической безопасности объектов, подвергшихся террористическому воздействию.</li> </ul>
--	-------------------------------------------------------------------------------------------------------------------------------------------------------------------------------------------------------------------------------------------------------------------------------------------------------------------------------------------------------------------------------------------------------------------------------------------------------------------------------------------------------------------------------------------------------------------------------------------------------------------------------------------------------------------------------------------------------------------------------------------------

### ***1.2. Методические материалы по подготовке к практическим занятиям по дисциплине (модулю)***

Практические (семинарские) занятия - одна из форм учебного занятия, направленная на развитие самостоятельности обучающихся и приобретение умений и навыков. Данные учебные занятия углубляют, расширяют, детализируют полученные ранее знания. Практическое занятие предполагает выполнение обучающимися по заданию и под руководством преподавателей одной или нескольких практических работ.

Цель практических занятий и семинаров состоит в развитии познавательных способностей, самостоятельности мышления и творческой активности обучающихся; углублении, расширении, детализировании знаний, полученных на лекции в обобщенной форме, и содействии выработке навыков профессиональной деятельности. В отдельных случаях на практических занятиях и семинарах руководителем занятия сообщаются дополнительные знания.

Для достижения поставленных целей и решения требуемого перечня задач практические занятия и семинары проводятся традиционными технологиями или с использованием активных и интерактивных образовательных технологий.

Возможные формы проведения практических (семинарских) занятий:

- Анализ конкретных ситуаций. Конкретная ситуация – это любое событие, которое содержит в себе противоречие или вступает в противоречие с окружающей средой. Ситуации могут нести в себе как позитивный, так и отрицательный опыт. Все ситуации делятся на простые, критические и экстремальные.

- Кейс-метод (от английского case – случай, ситуация) – усовершенствованный метод анализа конкретных ситуаций, метод активного проблемно-ситуационного анализа, основанный на обучении путем решения конкретных задач – ситуаций (решение кейсов). Непосредственная цель метода case-study - обучающиеся должны проанализировать ситуацию, разобраться в сути проблем, предложить возможные решения и выбрать лучшее из них. Кейсы делятся на практические (отражающие реальные жизненные ситуации), обучающие (искусственно созданные, содержащие значительные элемент условности при отражении в нем жизни) и исследовательские (ориентированные на проведение исследовательской деятельности посредством применения метода моделирования). Метод конкретных ситуаций (метод case-study) относится к неигровым имитационным активным методам обучения.

- Интерактивная лекция – выступление ведущего обучающего перед большой аудиторией с применением следующих активных форм обучения: дискуссия, беседа, демонстрация слайдов или учебных фильмов, мозговой штурм.

- Групповая, научная дискуссия, диспут Дискуссия — это целенаправленное обсуждение конкретного вопроса, сопровождающееся обменом мнениями, идеями между

двумя и более лицами. Задача дискуссии - обнаружить различия в понимании вопроса и в споре установить истину. Дискуссии могут быть свободными и управляемыми. К технике управляемой дискуссии относятся: четкое определение цели, прогнозирование реакции оппонентов, планирование своего поведения, ограничение времени на выступления и их заданная очередность. Разновидностью свободной дискуссии является форум, где каждому желающему дается неограниченное время на выступление, при условии, что его выступление вызывает интерес аудитории. Каждый конкретный форум имеет свою тематику — достаточно широкую, чтобы в её пределах можно было вести многоплановое обсуждение.

- Метод работы в малых группах. Групповое обсуждение кого-либо вопроса направлено на достижение лучшего взаимопонимания и нахождения истины. Групповое обсуждение способствует лучшему усвоению изучаемого материала. Оптимальное количество участников - 5-7 человек. Перед обучающимися ставится проблема, выделяется определенное время, в течение которого они должны подготовить аргументированный обдуманный ответ. Педагогический работник может устанавливать правила проведения группового обсуждения – задавать определенные рамки обсуждения, ввести алгоритм выработки общего мнения, назначить лидера и др.

- Коллоквиум - (лат. colloquium — разговор, беседа) - одна из форм учебных занятий в системе образования, имеющая целью выяснение и повышение знаний обучающихся. На коллоквиумах обсуждаются: отдельные части, разделы, темы, вопросы изучаемого курса (обычно не включаемые в тематику семинарских и других практических учебных занятий), рефераты, проекты и др. работы обучающихся. Это научные собрания, на которых заслушиваются и обсуждаются доклады. Коллоквиум – это и форма контроля, массового опроса, позволяющая преподавателю в сравнительно небольшой срок выяснить уровень знаний студентов по данной теме дисциплины. Коллоквиум проходит обычно в форме дискуссии, в ходе которой обучающимся предоставляется возможность высказать свою точку зрения на рассматриваемую проблему, учиться обосновывать и защищать ее. Аргументируя и отстаивая свое мнение, обучающийся в то же время демонстрирует, насколько глубоко и осознанно он усвоил изученный материал.

- Метод «мозговой штурм» (мозговой штурм, мозговая атака, англ. brainstorming) — оперативный метод решения проблемы на основе стимулирования творческой активности, при котором участникам обсуждения предлагают высказывать как можно большее количество вариантов решения, в том числе самых фантастичных. Затем из общего числа высказанных идей отбирают наиболее удачные, которые могут быть использованы на практике. Является методом экспертного оценивания.

- Метод проектов - это способ достижения дидактической цели через детальную разработку проблемы (технология), которая должна завершиться вполне реальным, осязаемым практическим результатом, оформленным тем или иным образом; это совокупность приёмов, действий обучающихся в их определённой последовательности для достижения поставленной задачи – решения проблемы, лично значимой для учащихся и оформленной в виде некоего конечного продукта. Основное предназначение метода проектов состоит в предоставлении учащимся возможности самостоятельного приобретения знаний в процессе решения практических задач или проблем, требующего интеграции знаний из различных предметных областей.

- Брифинг - (англ. briefing от англ. brief – короткий, недолгий) – краткая пресс-конференция, посвященная одному вопросу. Основное отличие: отсутствует презентационная часть. То есть практически сразу идут ответы на вопросы журналистов.

### **Вопросы для самоподготовки к практическим (семинарским) занятиям по разделам (темам) дисциплины (модуля)**

## **РАЗДЕЛ 1. Правовые и организационные основы противодействия терроризму в Российской Федерации**



1. Дайте определение терроризму.
2. Раскройте основные признаки терроризма как социально-политического явления.
3. Раскройте понятия: объект, субъект, силы и средства террористической деятельности.
4. Назовите и раскройте способы использования сети «Интернет» террористическими структурами.
5. Назовите и раскройте факторы, способствующие сохранению террористических угроз в Российской Федерации.
6. Охарактеризуйте особенности деятельности международных террористических организаций.
7. Перечислите и раскройте направления, задачи и формы антироссийской деятельности международных террористических организаций.
8. Раскройте классификацию источников финансирования террористической деятельности.
9. Опишите структуру общегосударственной системы противодействия терроризму.
10. Назовите состав (по должностям) антитеррористической комиссии в субъекте Российской Федерации, оперативного штаба в субъекте Российской Федерации.
11. Перечислите основные задачи антитеррористической комиссии в субъекте Российской Федерации.
12. Каковы основные цели создания оперативных штабов в субъектах Российской Федерации и оперативных штабов в морских районах (бассейнах)?
13. Какие функции выполняют антитеррористические комиссии муниципальных образований?
14. Какова компетенция Федеральной службы безопасности Российской Федерации в сфере противодействия терроризму?
15. В каких документах изложены концептуальные основы противодействия терроризму в Российской Федерации?
16. В соответствии с какими нормативными правовыми актами создан
17. Национальный антитеррористический комитет?
18. Кто является руководителем Национального антитеррористического комитета?
19. Какие должностные лица входят в состав Национального антитеррористического комитета?
20. Назовите основные направления деятельности федеральных органов исполнительной власти, руководство деятельностью которых осуществляет Правительство Российской Федерации, в сфере противодействия терроризму.

**РАЗДЕЛ 2. Деятельность органов государственной власти и местного самоуправления по профилактике и борьбе с терроризмом, а также минимизации и (или) ликвидации последствий его проявлений терроризма в Российской Федерации.**

1. Что понимается под идеологией терроризма?
2. Назовите цель деятельности по противодействию идеологии терроризма. По каким основным направлениям осуществляется противодействие идеологии терроризма?
3. Какие функции реализуются АТК в сфере противодействия идеологии терроризма?
4. Что включает организация работы по противодействию идеологии терроризма на территории субъекта Российской Федерации?
5. Назовите и раскройте задачи, которые решаются в ходе реализации Комплексного плана по противодействию идеологии терроризма на 2019-2023гг.
6. Какие органы федеральной исполнительной власти участвуют в минимизации и (или) ликвидации последствий террористических актов?

7. Какие основные задачи решаются в процессе ликвидации последствий терактов в Российской Федерации?

8. Какие нормативные правовые акты регулируют минимизацию и (или) ликвидацию террористических проявлений в Российской Федерации?

9. Что такое социальная реабилитация лиц, пострадавших от терактов? Опишите содержание психологических и медицинских мероприятий, которые осуществляются после терактов.

10. Перечислите мероприятия по минимизации и ликвидации чрезвычайных ситуаций

### **1.3. Учебно-наглядные пособия по разделам (темам) дисциплины (модуля)**

1. Махаев Р.Т. Внутренние вооружённые конфликты на территории постсоветской России. М., Юнити-Дана; закон и право, 2012. [Электронный ресурс].- Режим доступа: <http://www.pravo.gov.ru.knigafund.ru>.- ЭБС «КнигаФонд».

2. Мухаев Р.Т. Система государственного и муниципального управления. М., Юнити-Дана, 2010. [Электронный ресурс].- Режим доступа: <http://www.pravo.gov.ru.knigafund.ru>.- ЭБС «КнигаФонд».

3. Шмонин А.В. Банковские технологии и преступность. М., ЮнитиДана, 2012. [Электронный ресурс].- Режим доступа: <http://www.pravo.gov.ru.knigafund.ru>.- ЭБС «КнигаФонд»

## **РАЗДЕЛ 1. Правовые и организационные основы противодействия терроризму в Российской Федерации.**

**Тема 1.1. Терроризм: понятие сущность, современные тенденции. Факторы, влияющие на распространение терроризма в Российской Федерации.**

### **Классификация источников финансирования терроризма**

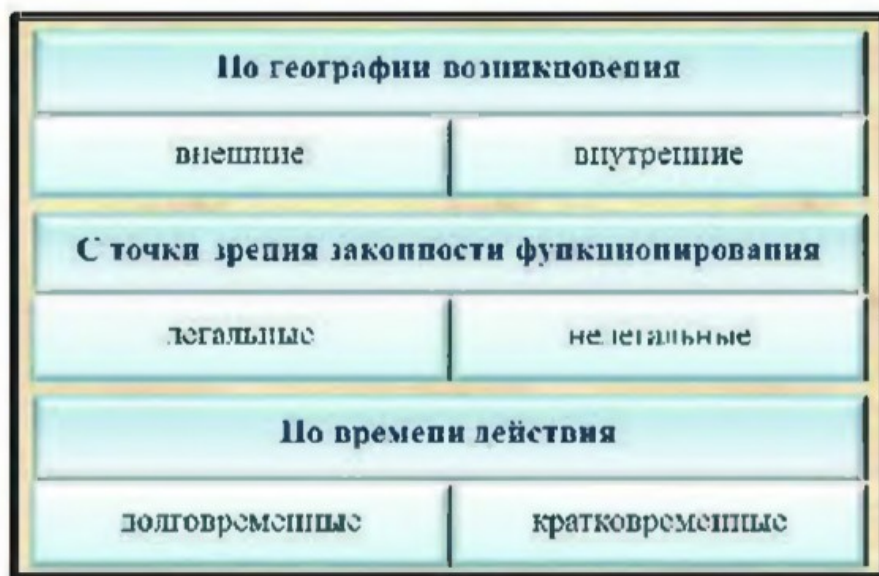

**Тема 1.2. Общая характеристика общегосударственной системы противодействия терроризму в Российской Федерации. Правовое регулирование противодействия терроризму в Российской Федерации**



Структура общегосударственной системы противодействия терроризму



Тема 1.3. Ресурсное обеспечение общегосударственной системы противодействия терроризму в Российской Федерации

**Структура ресурсного обеспечения ОГСПТ**



**Структура Международного банка данных по противодействию терроризму**



Тема 1.4. Основные направления международного сотрудничества в области противодействия терроризму.

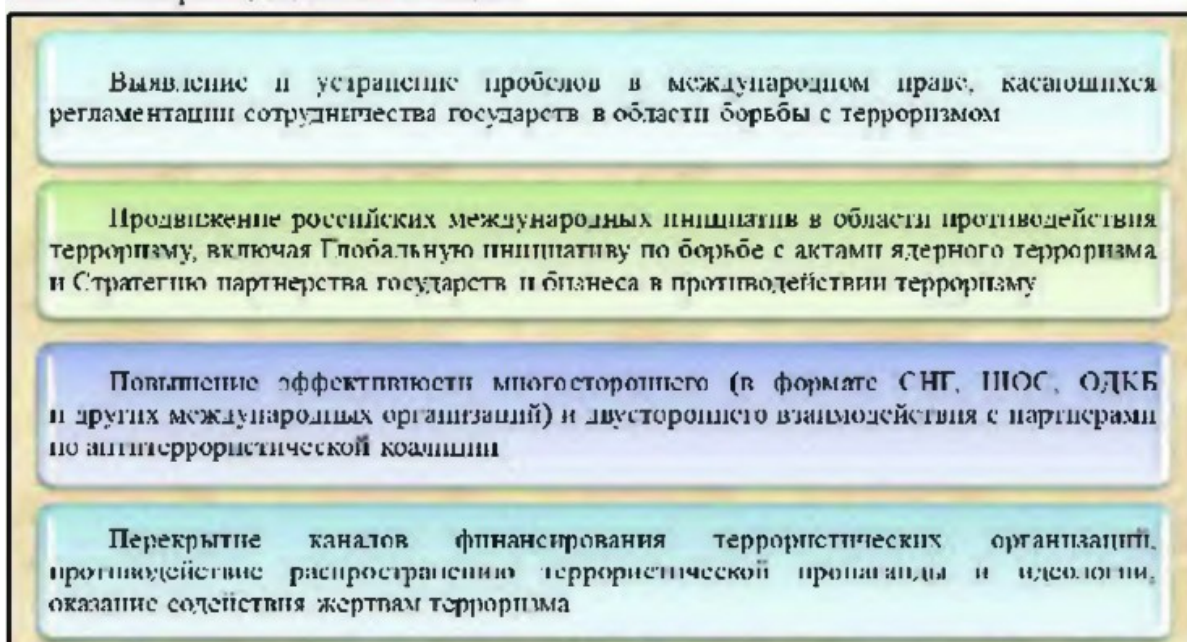

**РАЗДЕЛ 2. Деятельность органов государственной власти и местного самоуправления по профилактике и борьбе с терроризмом, а также минимизации и (или) ликвидации последствий его проявлений терроризма в Российской Федерации**

**Тема 2.1. Правовые и организационные основы профилактики терроризма. Организация и проведение мониторинга состояния общегосударственной системы противодействия терроризму в Российской Федерации.**

**Методы профилактики терроризма**



**2. МЕТОДИЧЕСКИЕ РЕКОМЕНДАЦИИ ДЛЯ ОБУЧАЮЩИХСЯ ПО ОСВОЕНИЮ ДИСЦИПЛИНЫ (МОДУЛЯ) И САМОСТОЯТЕЛЬНОЙ РАБОТЕ**

Освоение обучающимся дисциплины (модуля) «основы профилактики и противодействия терроризму и экстремизму» предполагает изучение материалов дисциплины на аудиторных занятиях и в ходе самостоятельной работы. Аудиторные занятия проходят в форме лекций, семинаров, практических и лабораторных занятий. Самостоятельная работа включает разнообразный комплекс видов и форм работы обучающихся.

Для успешного освоения дисциплины (модуля) и достижения поставленных целей необходимо внимательно ознакомиться с рабочей программы дисциплины (модуля), доступной в электронной информационно-образовательной среде РГСУ.

Следует обратить внимание на списки основной и дополнительной литературы, на предлагаемые преподавателем ресурсы информационно-телекоммуникационной сети Интернет. Эта информация необходима для самостоятельной работы обучающегося.

При подготовке к аудиторным занятиям необходимо помнить особенности каждой формы его проведения.

*Подготовка к учебному занятию лекционного типа заключается в следующем.*

С целью обеспечения успешного обучения обучающийся должен готовиться к лекции, поскольку она является важнейшей формой организации учебного процесса, поскольку:

- знакомит с новым учебным материалом;
- разъясняет учебные элементы, трудные для понимания;
- систематизирует учебный материал;
- ориентирует в учебном процессе.

С этой целью:

- внимательно прочитайте материал предыдущей лекции;
- ознакомьтесь с учебным материалом по учебнику и учебным пособиям с темой прочитанной лекции;
- внесите дополнения к полученным ранее знаниям по теме лекции на полях лекционной тетради;
- запишите возможные вопросы, которые вы зададите лектору на лекции по материалу изученной лекции;
- постарайтесь уяснить место изучаемой темы в своей подготовке;
- узнайте тему предстоящей лекции (по тематическому плану, по информации лектора) и запишите информацию, которой вы владеете по данному вопросу.

*Подготовка к занятию семинарского типа.*

При подготовке и работе во время проведения занятий семинарского типа следует обратить внимание на следующие моменты: на процесс предварительной подготовки, на работу во время занятия, обработку полученных результатов, исправление полученных замечаний.

Предварительная подготовка к учебному занятию семинарского типа заключается в изучении теоретического материала в отведенное для самостоятельной работы время, ознакомление с инструктивными материалами с целью осознания задач практического занятия, техники безопасности при работе с приборами, веществами.

Работа во время проведения учебного занятия семинарского типа включает:

- консультирование студентов преподавателями и вспомогательным персоналом с целью предоставления исчерпывающей информации, необходимой для самостоятельного выполнения предложенных преподавателем задач.
- самостоятельное выполнение заданий согласно обозначенной рабочей программой дисциплины (модуля) тематики.

*Самостоятельная работа.*

Самостоятельная работа - планируемая учебная, учебно-исследовательская, научно-исследовательская работа студентов, выполняемая во внеаудиторное (аудиторное) время по заданию и при методическом руководстве преподавателя, но без его непосредственного участия (при частичном непосредственном участии преподавателя, оставляющем ведущую роль за работой студентов).

Для более углубленного изучения темы задания для самостоятельной работы рекомендуется выполнять параллельно с изучением данной темы. При выполнении заданий по возможности используйте наглядное представление материала.

Самостоятельная работа студентов в ВУЗе является важным видом учебной и научной деятельности студента. Самостоятельная работа студентов играет значительную роль в рейтинговой технологии обучения.

К современному специалисту в области медицины общество предъявляет достаточно широкий перечень требований, среди которых немаловажное значение имеет наличие у выпускников определенных навыков (компетенций) и умения самостоятельно добывать знания из различных источников, систематизировать полученную информацию, давать оценку конкретной профессиональной ситуации. Формирование такого умения происходит в течение всего периода обучения.

В процессе самостоятельной работы студент приобретает необходимые для будущей специальности компетенции, навыки самоорганизации, самоконтроля, самоуправления, саморефлексии и становится активным самостоятельным субъектом учебной деятельности.

Самостоятельная работа студентов должна оказывать важное влияние на формирование личности будущего специалиста, его компетентность. Каждый студент самостоятельно определяет режим своей работы и меру труда, затрачиваемого на овладение учебным содержанием по каждой дисциплине. Он выполняет внеаудиторную работу по личному индивидуальному плану, в зависимости от его подготовки, времени и других условий.

#### ***Виды самостоятельной работы.***

##### ***Работа с литературой.***

При работе с книгой необходимо подобрать литературу, научиться правильно ее читать, вести записи. Для подбора литературы в библиотеке используются алфавитный и систематический каталоги. Важно помнить, что рациональные навыки работы с книгой - это всегда большая экономия времени и сил. Правильный подбор учебников рекомендуется преподавателем, читающим лекционный курс. Необходимая литература может быть также указана в методических разработках по данному курсу. Изучая материал по учебнику, следует переходить к следующему вопросу только после правильного уяснения предыдущего, описывая на бумаге все выкладки и вычисления (в том числе те, которые в учебнике опущены или на лекции даны для самостоятельного вывода). При изучении любой дисциплины большую и важную роль играет самостоятельная индивидуальная работа. Особое внимание следует обратить на определение основных понятий курса. Студент должен подробно разбирать примеры, которые поясняют такие определения, и уметь строить аналогичные примеры самостоятельно. Нужно добиваться точного представления о том, что изучаешь. Полезно составлять опорные конспекты. При изучении материала по учебнику полезно в тетради (на специально отведенных полях) дополнять конспект лекций. Там же следует отмечать вопросы, выделенные студентом для консультации с преподавателем. Выводы, полученные в результате изучения, рекомендуется в конспекте выделять, чтобы они при перечитывании записей лучше запоминались. Опыт показывает, что многим студентам помогает составление листа опорных сигналов, содержащего важнейшие и наиболее часто употребляемые формулы и понятия. Такой лист помогает запомнить формулы, основные положения лекции, а также может служить постоянным справочником для студента. Различают два вида чтения: первичное и вторичное. Первичное - это внимательное, неторопливое чтение, при котором можно остановиться на трудных местах.

Задача вторичного чтения - полное усвоение смысла целого (по счету это чтение может быть и не вторым, а третьим или четвертым). Самостоятельная работа с учебниками и книгами (а также самостоятельное теоретическое исследование проблем, обозначенных преподавателем на лекциях) – это важнейшее условие формирования у себя научного способа познания.

Чтение научного текста является частью познавательной деятельности. Ее цель – извлечение из текста необходимой информации. От того насколько осознанна читающим собственная внутренняя установка при обращении к печатному слову (найти нужные сведения, усвоить информацию полностью или частично, критически проанализировать материал и т.п.) во многом зависит эффективность осуществляемого действия.

### ***Методические рекомендации по составлению конспекта:***

1. Внимательно прочитайте текст. Уточните в справочной литературе непонятные слова. При записи не забудьте вынести справочные данные на поля конспекта;
2. Выделите главное, составьте план;
3. Кратко сформулируйте основные положения текста, отметьте аргументацию автора;
4. Законспектируйте материал, четко следуя пунктам плана. При конспектировании старайтесь выразить мысль своими словами. Записи следует вести четко, ясно.
5. Грамотно записывайте цитаты. Цитируя, учитывайте лаконичность, значимость мысли. В тексте конспекта желательно приводить не только тезисные положения, но и их доказательства. При оформлении конспекта необходимо стремиться к емкости каждого предложения. Мысли автора книги следует излагать кратко, заботясь о стиле и выразительности написанного. Число дополнительных элементов конспекта должно быть логически обоснованным, записи должны распределяться в определенной последовательности, отвечающей логической структуре произведения. Для уточнения и дополнения необходимо оставлять поля. Овладение навыками конспектирования требует от студента целеустремленности, повседневной самостоятельной работы.

### ***Методические материалы по самостоятельному решению задач***

При самостоятельном решении задач нужно обосновывать каждый этап решения, исходя из теоретических положений курса. Если студент видит несколько путей решения проблемы (задачи), то нужно сравнить их и выбрать самый рациональный. Полезно до начала вычислений составить краткий план решения проблемы (задачи). Решение проблемных задач или примеров следует излагать подробно, вычисления располагать в строгом порядке, отделяя вспомогательные вычисления от основных. Решения при необходимости нужно сопровождать комментариями, схемами, чертежами и рисунками. Следует помнить, что решение каждой учебной задачи должно доводиться до окончательного логического ответа, которого требует условие, и по возможности с выводом. Полученный ответ следует проверить способами, вытекающими из существа данной задачи. Полезно также (если возможно) решать несколькими способами и сравнить полученные результаты. Решение задач данного типа нужно продолжать до приобретения твердых навыков в их решении.

### ***Методические материалы к выполнению реферата***

Реферат (от лат. referre – сообщать) – краткое изложение в письменном виде или в форме публикации доклада, содержания научного труда (трудов), литературы по теме. Работа над рефератом условно разделяется на выбор темы, подбор литературы, подготовку и защиту плана; написание теоретической части и всего текста с указанием библиографических данных используемых источников, подготовку доклада, выступление с ним. Тематика рефератов полностью связана с основными вопросами изучаемого курса.

Список литературы к темам не дается, и обучающиеся самостоятельно ведут библиографический поиск, причем им не рекомендуется ограничиваться университетской библиотекой.

Важно учитывать, что написание реферата требует от обучающихся определенных усилий. Особое внимание следует уделить подбору литературы, методике ее изучения с целью отбора и обработки собранного материала, обоснованию актуальности темы и теоретического уровня обоснованности используемых в качестве примеров фактов какой-либо деятельности.

Выбрав тему реферата, начав работу над литературой, необходимо составить план. Изучая литературу, продолжается обдумывание темы, осмысливание прочитанного, делаются выписки, сопоставляются точки зрения разных авторов и т.д. Реферативная работа сводится к тому, чтобы в ней выделились две взаимосвязанные стороны: во-первых, ее следует рассматривать как учебное задание, которое должен выполнить обучаемый, а во-вторых, как форму научной работы, творческого воображения при выполнении учебного задания.

Наличие плана реферата позволяет контролировать ход работы, избежать формального переписывания текстов из первоисточников.



Оформление реферата включает титульный лист, оглавление и краткий список использованной литературы. Список использованной литературы размещается на последней странице рукописи или печатной форме реферата. Реферат выполняется в письменной или печатной форме на белых листах формата А4 (210 x 297 мм). Шрифт Times New Roman, кегель 14, через 1,5 интервала при соблюдении следующих размеров текста: верхнее поле – 25 мм, нижнее – 20 мм, левое – 30 мм, правое – 15 мм. Нумерация страниц производится вверху листа, по центру. Титульный лист нумерации не подлежит.

Рефераты должны быть написаны простым, ясным языком, без претензий на наукообразность. Следует избегать сложных грамматических оборотов, непривычных терминов и символов. Если же такие термины и символы все-таки приводятся, то необходимо разъяснять их значение при первом упоминании в тексте реферата.

Объем реферата предполагает тщательный отбор информации, необходимой для краткого изложения вопроса. Важнейший этап – редактирование готового текста реферата и подготовка к обсуждению. Обсуждение требует хорошей ориентации в материале темы, умения выделить главное, поставить дискуссионный вопрос, привлечь внимание слушателей к интересной литературе, логично и убедительно изложить свои мысли.

Рефераты обязательно подлежат защите. Процедура защиты начинается с определения оппонентов защищающего свою работу. Они стремятся дать основательный анализ работы обучающимся, обращают внимание на положительные моменты и недостатки реферата, дают общую оценку содержанию, форме преподнесения материала, характеру использованной литературы. Иногда они дополняют тот или иной раздел реферата. Последнее особенно ценно, ибо говорит о глубоком знании обучающимся-оппонентом изучаемой проблемы.

Обсуждение не ограничивается выслушиванием оппонентов. Другие обучающиеся имеют право уточнить или опровергнуть какое-либо утверждение. Преподаватель предлагает любому обучающемуся задать вопрос по существу доклада или попытаться подвести итог обсуждению.

#### **Алгоритм работы над рефератом**

##### **1. Выбор темы**

Тема должна быть сформулирована грамотно (с литературной точки зрения);

В названии реферата следует поставить четкие рамки рассмотрения темы;

Желательно избегать слишком длинных названий;

Следует по возможности воздерживаться от использования в названии спорных с научной точки зрения терминов, излишней наукообразности, а также чрезмерного упрощения формулировок.

2. Реферат следует составлять из пяти основных частей: введения; основной части; заключения; списка литературы; приложений.

##### **3. Основные требования к введению:**

Во введении не следует концентрироваться на содержании; введение должно включать краткое обоснование актуальности темы реферата, где требуется показать, почему данный вопрос может представлять научный интерес и есть ли связь представляемого материала с современностью. Таким образом, тема реферата должна быть актуальна либо с научной точки зрения, либо с современных позиций.

Очень важно выделить цель, а также задачи, которые требуется решить для выполнения цели.

Введение должно содержать краткий обзор изученной литературы, в котором указывается взятый из того или иного источника материал, кратко анализируются изученные источники, показываются их сильные и слабые стороны;

Объем введения составляет две страницы текста.

##### **4. Требования к основной части реферата:**

Основная часть содержит материал, отобранный для рассмотрения проблемы;

Также основная часть должна включать в себя собственно мнение обучающихся и сформулированные самостоятельные выводы, опирающиеся на приведенные факты;

Материал, представленный в основной части, должен быть логически изложен и распределен по параграфам, имеющим свои названия;

В изложении основной части необходимо использовать сноски (в первую очередь, когда приводятся цифры и чьи-то цитаты);

Основная часть должна содержать иллюстративный материал (графики, таблицы и т. д.);

Объем основной части составляет около 10 страниц.

5. Требования к заключению:

В заключении формулируются выводы по параграфам, обращается внимание на выдвинутые во введении задачи и цели;

Заключение должно быть четким, кратким, вытекающим из содержания основной части.

6. Требования к оформлению списка литературы (по ГОСТу):

Необходимо соблюдать правильность последовательности записи источников: сначала следует писать фамилию, а после инициалы; название работы не ставится в кавычки; после названия сокращенно пишется место издания; затем идет год издания; наконец, называется процитированная страница.

#### ***Критерии оценки реферата***

Обучающийся, защищающий реферат, должен рассказать о его актуальности, поставленных целях и задачах, изученной литературе, структуре основной части, сделанных в ходе работы выводах.

По окончанию выступления ему может быть задано несколько вопросов по представленной проблеме.

Оценка складывается из соблюдения требований к реферату, грамотного раскрытия темы, умения четко рассказывать о представленном реферате, способности понять суть задаваемых по работе вопросов и найти точные ответы на них.

#### ***Методические материалы к выполнению эссе***

Эссе – литературное произведение небольшого объема, обычно прозаическое, свободной композиции, передающее индивидуальные впечатления, суждения, соображения автора о той или иной проблеме, теме, о том или ином событии или явлении. Это вид самостоятельной исследовательской работы обучающихся, с целью углубления и закрепления теоретических знаний и освоения практических навыков. Цель эссе состоит в развитии самостоятельного творческого мышления и письменного изложения собственных мыслей. При написании эссе обучающийся должен представить развернутый письменный ответ на теоретический или практический актуальный вопрос, объявленный преподавателем в аудитории непосредственно перед ее написанием. В процессе написания эссе разрешается пользоваться нормативно-правовыми актами, конспектом лекций (в печатном виде). Использование интернет-ресурсов не допускается. Темы эссе преподаватель предлагает из числа тех, которые обучающиеся уже рассматривали на лекциях или семинарских занятиях, исходя из содержания заданий в составе оценочных средств. По решению преподавателя, в качестве темы эссе может быть выбрана одна или несколько тем, которые могут быть распределены между обучающимися по желанию.

Требования к выполнению эссе:

1. Проводится письменно.

2. Эссе выполняется на компьютере (гарнитура Times New Roman, шрифт 14) через 1,5 интервала с полями: верхнее, нижнее – 2; правое – 3; левое – 1,5. Отступ первой строки абзаца – 1,25. Сноски – постраничные. Таблицы и рисунки встраиваются в текст работы. При этом обязательный заголовок таблицы надо размещать над табличным полем, а рисунки сопровождать подрисуночными подписями. При включении в эссе нескольких таблиц и/или рисунков их нумерация обязательна. Обязательна и нумерация страниц. Их целесообразно проставлять внизу страницы – по середине или в правом углу. Номер страницы не ставится на титульном листе, но в общее число страниц он включается. Объем эссе, без учета

приложений, не должен превышать 5 страниц. Значительное превышение установленного объема является недостатком работы и указывает на то, что обучающийся не сумел отобрать и переработать необходимый материал.

3. Работа должна содержать собственные умозаключения по сути поставленной проблемы, включать самостоятельно проведенный анализ по сути этой проблемы, выводы, обобщающие авторскую позицию по поставленной проблеме.

***Критерии оценки эссе:***

«Отлично» – исключительные знания материала, абсолютное понимание сути, безукоризненное знание основных понятий и положений, логически и лексически грамотно изложенный, содержательный, аргументированный, конкретный и исчерпывающий ответ.

«Хорошо» – глубокие знания материала, правильное понимание сути, знание основных понятий и положений, содержательный, полный и конкретный ответ.

«Удовлетворительно» – твердые, но недостаточно полные знания, верное понимание сути, в целом правильный ответ.

«Неудовлетворительно» – непонимание сущности задания, грубые ошибки в ответе.

***Методические материалы по выполнению тестирования.***

Тестовые задания содержат вопросы и 3-4 варианта ответа по базовым положениям изучаемой темы/раздела, составлены с расчетом на знания, полученные обучающимся в процессе изучения темы/раздела.

Тестовые задания выполняются в письменной форме и сдаются преподавателю, ведущему дисциплину (модуль). На выполнение тестовых заданий обучающимся отводится 45 минут.

При обработке результатов оценочной процедуры используются: критерии оценки по содержанию и качеству полученных ответов, ключи, оценочные листы.

***Критерии оценки теста:***

«Зачтено» - если обучающийся правильно выполнил не менее 2/3 всей работы или допустил не более одной грубой ошибки и двух недочетов, не более одной грубой и одной негрубой ошибки, не более трех негрубых ошибок, одной негрубой ошибки и трех недочетов, при наличии четырех-пяти недочетов.

«Не зачтено» - если число ошибок и недочетов превысило норму для оценки 3 или правильно выполнено менее 2/3 всей работы.

***Методические материалы по выполнению доклада.***

Рекомендуется следующая структура доклада:

1. титульный лист, содержание доклада;
2. краткое изложение;
3. цели и задачи;
4. изложение характера исследований и рассмотренных проблем, гипотезы, спорные вопросы;
5. источники информации, методы сбора и анализа данных, степень их полноты и достоверности;
6. анализ и толкование полученных в работе результатов;
7. выводы и оценки;
8. библиография и приложения.

Время выступления докладчика не должно превышать 10 минут.

Основные требования к оформлению доклада:

- титульный лист должен включать название доклада, наименование предметной (цикловой) комиссии, фамилию обучающегося;
- все использованные литературные источники сопровождаются библиографическим описанием;
- приводимая цитата из источника берется в кавычки (оформляются сноски);
- единицы измерения должны применяться в соответствии с действующими стандартами;

- все названия литературных источников следует приводить в соответствии с новейшими изданиями;
- рекомендуется включение таблиц, графиков, схем, если они отражают основное содержание или улучшают ее наглядность;
- названия фирм, учреждений, организаций и предприятий должны именоваться так, как они указываются в источнике;

#### ***Критерии оценки доклада***

При выполнении доклада обучающийся должен продемонстрировать умение кратко излагать прочитанный материал, а также умение обобщать и анализировать материал по теме доклада.

#### ***Презентация***

##### ***Методические материалы к презентациям***

1. Объём презентации 10 -20 слайдов.
2. На титульном слайде должно быть отражено:
  - наименование факультета;
  - тема презентации;
  - фамилия, имя, отчество, направление подготовки/ специальность, направленность (профиль)/ специализация, форма обучения, номер группы автора презентации;
  - фамилия, имя, отчество, степень, звание, должность руководитель работы;
  - год выполнения работы.
3. В презентации должны быть отражены обоснование актуальности представляемого материала, цели и задачи работы.
4. Содержание презентации должно включать наиболее значимый материал доклада, а также, при необходимости, таблицы, диаграммы, рисунки, фотографии, карты, видео – вставки, звуковое сопровождение.
5. Заключительный слайд должен содержать информацию об источниках информации для презентации.

##### ***Критерии оценки презентации***

1. Объём презентации 10 -20 слайдов.
2. Правильность оформления титульного слайда.
3. Актуальность отобранного материала, обоснованность формулировки цели и задач работы.
4. Наглядность и логичность презентации, обоснованность использования таблиц, диаграмм, рисунков, фотографий, карт, видео – вставок, звукового сопровождения; правильный выбор шрифтов, фона, других элементов дизайна слайда.
5. Объём и качество источников информации (не менее 2-х интернет – источников и не менее 2-х литературных источников).

##### ***Методические материалы по подготовке к опросу***

Самостоятельная работа обучающихся включает подготовку к опросу на практических занятиях. Для этого обучающийся изучает лекции, основную и дополнительную литературу, публикации, информацию из Интернет-ресурсов.

Тема и вопросы к практическим занятиям, вопросы для самоконтроля содержатся в рабочей программе и доводятся до студентов заранее.

Для подготовки к опросу обучающемуся необходимо ознакомиться с материалом, посвященным теме практического занятия, в учебнике или другой рекомендованной литературе, конспекте лекции, обратить внимание на усвоение основных понятий дисциплины, выявить неясные вопросы и подобрать дополнительную литературу для их освещения.

##### ***Критерии оценки опроса***

«Отлично»:

- дан полный, развернутый ответ на поставленный вопрос;

– в ответе прослеживается четкая структура, логическая последовательность, отражающая сущность раскрываемых понятий, теорий, явлений;  
– знание по предмету демонстрируются на фоне понимания его в системе данной науки и междисциплинарных связей;

– свободное владение терминологией;  
– ответы на дополнительные вопросы четкие, краткие;

«Хорошо»:

– дан полный, развернутый ответ на поставленный вопрос, показано умение выделять существенные и несущественные признаки, причинно-следственные связи;

– ответ недостаточно логичен с единичными ошибками в частностях, исправленные студентом с помощью преподавателя;

– единичные ошибки в терминологии;

– ответы на дополнительные вопросы правильные, недостаточно полные и четкие.

«Удовлетворительно»:

– ответ не полный, с ошибками в деталях, умение раскрыть значение обобщённых знаний не показано, речевое оформление требует поправок, коррекции;

– логика и последовательность изложения имеют нарушения, студент не способен самостоятельно выделить существенные и несущественные признаки и причинно-следственные связи;

– ошибки в раскрываемых понятиях, терминах;

– студент не ориентируется в теме, допускает серьезные ошибки;

– студент не может ответить на большую часть дополнительных вопросов.

«Неудовлетворительно»:

– ответ представляет собой разрозненные знания с существенными ошибками по вопросу;

– присутствуют фрагментарность, нелогичность изложения, студент не осознает связь обсуждаемого вопроса с другими объектами дисциплины, речь неграмотная;

– незнание терминологии;

– ответы на дополнительные вопросы неправильные.

### ***Методические материалы по выполнению практического задания***

При выполнении практического задания обучающийся придерживается следующего алгоритма:

1. Записать дату, тему и цель задания;

2. Ознакомиться с правилами и условия выполнения практического задания;

3. Повторить теоретические задания, необходимые для рациональной работы и других практических действий, используя конспекты лекций и рекомендованную литературу, представленной в программе;

4. Выполнить работу по предложенному алгоритму действий;

5. Обобщить результаты работы, сформулировать выводы / дать ответы на контрольные вопросы;

Работа должна быть выполнена грамотно, с соблюдением культуры изложения. При использовании данных из учебных, методических пособий и другой литературы, периодических изданий, Интернет-источников должны иметься ссылки на вышеперечисленные.

### ***Критерии оценки практического задания:***

«Отлично» – правильный ответ, дается четкое обоснование принятому решению; рассуждения четкие последовательные логические; используются ссылки на полученные при изучении дисциплины знания; правильно используются формулы, понятия, процедуры, имеющие прямое отношение к задаче для подтверждения принятого решения.

«Хорошо» – правильный ответ, дается обоснование принятому решению; но с не существенными ошибками, в рассуждениях отсутствует логическая последовательность; используются ссылки на полученные при изучении дисциплины знания, правильно

используются формулы, понятия, процедуры, имеющие прямое отношение к задаче для подтверждения принятого решения.

«Удовлетворительно» – правильный ответ, допускаются грубые ошибки в обосновании принятого решения; рассуждения не последовательные сумбурные; используются ссылки на полученные при изучении дисциплины знания; используются формулы, процедуры, понятия, имеющие прямое значение для подтверждения принятого решения, однако, при обращении к ним допускаются серьезные ошибки, студент не может правильно ими воспользоваться.

«Неудовлетворительно, не зачтено» – ответ неверный, отсутствует обоснование принятому решению; студент демонстрирует полное непонимание сути вопроса.

***Для оценки решения ситуационной задачи (аналитического задания):***

Оценка «отлично» выставляется, если задача решена грамотно, ответы на вопросы сформулированы четко. Эталонный ответ полностью соответствует решению студента, которое хорошо обосновано теоретически.

Оценка «хорошо» выставляется, если задача решена, ответы на вопросы сформулированы не достаточно четко. Решение студента в целом соответствует эталонному ответу, но не достаточно хорошо обосновано теоретически.

Оценка «удовлетворительно» выставляется, если задача решена не полностью, ответы не содержат всех необходимых обоснований решения.

Оценка «неудовлетворительно» выставляется, если задача не решена или имеет грубые теоретические ошибки в ответе на поставленные вопросы.

***Методические указания для подготовки к промежуточной аттестации.***

Изучение учебных дисциплин (модулей) завершается зачетом/зачетом с оценкой или экзаменом. Подготовка к промежуточной аттестации способствует закреплению, углублению и обобщению знаний, получаемых, в процессе обучения, а также применению их к решению практических задач. Готовясь к экзамену, студент ликвидирует имеющиеся пробелы в знаниях, углубляет, систематизирует и упорядочивает свои знания. На зачете или экзамене студент демонстрирует то, что он освоил в процессе обучения по дисциплине (модулю).

Вначале следует просмотреть весь материал по дисциплине (модулю), отметить для себя трудные вопросы. Обязательно в них разобраться. В заключение еще раз целесообразно повторить основные положения, используя при этом листы опорных сигналов. Систематическая подготовка к занятиям в течение семестра позволит использовать время промежуточной аттестации для систематизации знаний.

### **3. МЕТОДИЧЕСКИЕ МАТЕРИАЛЫ, ОПРЕДЕЛЯЮЩИЕ ПРОЦЕДУРЫ ОЦЕНИВАНИЯ ЗНАНИЙ, УМЕНИЙ, НАВЫКОВ И (ИЛИ) ОПЫТА ДЕЯТЕЛЬНОСТИ, ХАРАКТЕРИЗУЮЩИХ ЭТАПЫ ФОРМИРОВАНИЯ КОМПЕТЕНЦИЙ**

#### ***3.1. Организационные основы применения балльно-рейтинговой системы оценки успеваемости обучающихся по дисциплине (модулю)***

Оценка качества освоения обучающимися дисциплины (модуля) реализуется в формате балльно-рейтинговой системы оценки успеваемости обучающихся (БРСО).

БРСО в ходе текущего контроля успеваемости и промежуточной аттестации осуществляется по 100-балльной шкале.

Академический рейтинг обучающегося по дисциплине (модулю) складывается из результатов:

- текущего контроля успеваемости (максимальный текущий рейтинг обучающегося 80 рейтинговых баллов);
- промежуточной аттестации (максимальный рубежный рейтинг обучающегося 20 рейтинговых баллов).

Условия оценки освоения обучающимся дисциплины (модуля) в формате БРСО доводятся преподавателем до сведения обучающихся на первом учебном занятии, а также

размещены в свободном доступе в электронной информационно-образовательной среде Университета.

### **3.2. Проведение текущего контроля успеваемости обучающихся по дисциплине (модулю) в соответствии с балльно-рейтинговой системой оценки успеваемости обучающегося**

В течение учебного семестра до промежуточной аттестации на основании утвержденной рабочей программы дисциплины (модуля) формируется текущий рейтинг обучающегося. Текущий рейтинг обучающегося складывается как сумма рейтинговых баллов, полученных им в течение учебного семестра по всем видам учебных занятий по учебной дисциплине.

В процессе текущего контроля оцениваются следующие действия обучающегося, направленные на освоение компетенций в рамках изучения учебной дисциплины:

– академическая активность (посещаемость учебных занятий, самостоятельное изучение содержания учебной дисциплины в электронной информационно-образовательной среде, соблюдение сроков сдачи практических заданий и текущих контрольных мероприятий и др.);

– выполнение и сдача текущих и итогового практических заданий (эссе, рефераты, творческие задания, кейс-задания, лабораторные работы, расчетные задания и др., активное участие в групповых интерактивных занятиях (дискуссии, WiKi-проекты и др.), защита проектов и др.);

– прохождение рубежей текущего контроля, включая соблюдение графика их прохождения в электронной информационно-образовательной среде.

Для планирования расчета текущего рейтинга обучающегося используются следующие пропорции:

<b>Вид учебного действия</b>	<b>Максимальная рейтинговая оценка, баллов</b>
академическая активность	10
практические задания	40
<i>из них: текущие практические задания</i>	20
<i>итоговое практическое задание</i>	20
рубежи текущего контроля	30
<b>ИТОГО:</b>	<b>80</b>

В течение учебного семестра по дисциплине (модулю) обучающимся должен быть накоплен текущий рейтинг не менее 52 рейтинговых баллов (65% от максимального значения текущего рейтинга).

Необходимыми условиями допуска обучающегося к промежуточной аттестации по дисциплине являются положительное прохождение обучающимся не менее 65% рубежей текущего контроля с накоплением не менее 65% максимального рейтингового балла за каждый рубеж текущего контроля и положительное выполнение итогового практического задания с накоплением не менее 65% максимального рейтингового балла, установленного за итоговое практическое задание.

Невыполнение вышеуказанных условий является текущей академической задолженностью, которая должна быть ликвидирована обучающимся до контрольного мероприятия промежуточной аттестации.

Сведения о наличии у обучающихся текущей академической задолженности, сроках и порядке добора рейтинговых баллов для её ликвидации доводятся до обучающихся педагогическим работником.

В случае неликвидации текущей академической задолженности, педагогический работник обязан во время контрольного мероприятия промежуточной аттестации поставить

обучающемуся 0 рейтинговых баллов. В этом случае ликвидация текущей академической задолженности возможна в периоды проведения повторной промежуточной аттестации.

### **3.3. Проведение промежуточной аттестации обучающихся по дисциплине (модулю) в соответствии с балльно-рейтинговой системой оценки успеваемости обучающегося**

Промежуточная аттестация по дисциплине (модулю) проводится в соответствии с Положением о промежуточной аттестации обучающихся по основным профессиональным образовательным программам высшего образования – программ специалитета в Российском государственном социальном университете и Положением о балльно-рейтинговой системе оценки успеваемости обучающихся по основным профессиональным образовательным программам высшего образования - программам бакалавриата, программам специалитета, программам магистратуры в Российском государственном социальном университете.

На промежуточную аттестацию отводится 20 рейтинговых баллов.

Ответы обучающегося на контрольном мероприятии промежуточной аттестации оцениваются педагогическим работником по 20 - балльной шкале, а итоговая оценка по дисциплине (модулю) выставляется по системе зачтено/не зачтено для зачета.

Критерии выставления оценки определяются Положением о балльно-рейтинговой системе оценки успеваемости обучающихся по основным профессиональным образовательным программам высшего образования - программам бакалавриата, программам специалитета, программам магистратуры в Российском государственном социальном университете.

В процессе определения рубежного рейтинга обучающегося используется следующая шкала:

<b>Рубежный рейтинг</b>	<b>Критерии оценки освоения обучающимся учебной дисциплины в ходе контрольных мероприятий промежуточной аттестации</b>
19-20 рейтинговых баллов	обучающийся глубоко и прочно усвоил программный материал, исчерпывающе, последовательно, грамотно и логически стройно его излагает, тесно увязывает с задачами и будущей деятельностью, не затрудняется с ответом при видоизменении задания, свободно справляется с задачами и практическими заданиями, правильно обосновывает принятые решения, умеет самостоятельно обобщать и излагать материал, не допуская ошибок
16-18 рейтинговых баллов	обучающийся твердо знает программный материал, грамотно и по существу излагает его, не допуская существенных неточностей в ответе на вопрос, может правильно применять теоретические положения и владеет необходимыми умениями и навыками при выполнении практических заданий
13-15 рейтинговых баллов	обучающийся освоил основной материал, но не знает отдельных деталей, допускает неточности, недостаточно правильные формулировки, нарушает последовательность в изложении программного материала и испытывает затруднения в выполнении практических заданий
1-12 рейтинговых баллов	обучающийся не знает значительной части программного материала, допускает существенные ошибки, с большими затруднениями выполняет практические задания
0 рейтинговых баллов	не аттестован

Если результат контроля успеваемости в рамках проведения контрольных мероприятий промежуточной аттестации (рубежный рейтинг обучающегося) неудовлетворительный (получено менее 13 рейтинговых баллов), то промежуточная аттестация по учебной дисциплине (модулю) невозможна даже при наличии высокого текущего рейтинга, полученного по итогам текущего контроля по учебной дисциплине (модулю).



## ЛИСТ РЕГИСТРАЦИИ ИЗМЕНЕНИЙ

№ п/ п	Содержание изменения	Реквизиты документа об утверждении изменения	Дата введения изменения
1.		Протокол заседания Ученого совета факультета № _____ от « ____ » _____ 20 ____ года	__. __. ____
2.	*	Протокол заседания Ученого совета факультета № _____ от « ____ » _____ 20 ____ года	__. __. ____
3.	*	Протокол заседания Ученого совета факультета № _____ от « ____ » _____ 20 ____ года	__. __. ____
4.	*	Протокол заседания Ученого совета факультета № _____ от « ____ » _____ 20 ____ года	__. __. ____



**Министерство науки и высшего образования Российской Федерации  
Федеральное государственное бюджетное образовательное учреждение  
высшего образования  
«Российский государственный социальный университет»**

УТВЕРЖДАЮ  
Заведующий кафедрой комплекса  
естественно-научных дисциплин

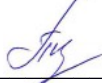
 / С.В. Пивнева

«28» марта 2023 г.

**МЕТОДИЧЕСКИЕ МАТЕРИАЛЫ ПО ДИСЦИПЛИНЕ (МОДУЛЮ)  
«МАТЕМАТИКА»**

**Направление подготовки  
«Программная инженерия»**

**Направленность  
«Разработка и внедрение программного обеспечения»**

**ОБРАЗОВАТЕЛЬНАЯ ПРОГРАММА ВЫСШЕГО ОБРАЗОВАНИЯ - ПРОГРАММА  
БАКАЛАВРИАТА**

**Форма обучения  
Очная, заочная**

Москва, 2023 г.

Методические материалы по дисциплине (модулю) «Математика» разработаны на основании федерального государственного образовательного стандарта высшего образования – бакалавриата по направлению подготовки 09.03.04 «Программная инженерия», утвержденного приказом Министерства образования и науки Российской Федерации от 19.09.2017г. № 929, учебного плана по основной профессиональной образовательной программе высшего образования - программе бакалавриата по направлению подготовки 09.03.04 «Программная инженерия» (далее – «ОПОП»).

Методические материалы по дисциплине (модулю) разработаны канд. техн. наук, доцентом Карягиной Т.В.

Методические материалы по дисциплине (модулю) обсуждены и утверждены на заседании кафедры комплекса естественно-научных дисциплин.

Протокол № 7 от «28» марта 2023 г.

Заведующий кафедрой  
канд. пед. наук, доцент

  
(подпись)

С.В. Пивнева

Методические материалы по дисциплине (модулю) рецензированы и рекомендованы к утверждению представителями организаций-работодателей:

Д-р техн. наук, ведущий научный  
сотрудник ФГБУН Институт проблем  
управления им. В.А. Трапезникова  
Российской академии наук

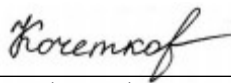
  
(подпись)

С.А. Кочетков

Д-р техн. наук, профессор, заместитель  
директора по научной работе  
ФГБУН Институт проблем управления  
им. В.А. Трапезникова Российской  
академии наук

  
(подпись)

С.А. Краснова

## СОДЕРЖАНИЕ

1. МЕТОДИЧЕСКИЕ МАТЕРИАЛЫ К ЛЕКЦИОННЫМ И ПРАКТИЧЕСКИМ ЗАНЯТИЯМ.....	4
1.1. Методические материалы к проведению лекционных занятий по дисциплине (модулю).....	4
1.2. Методические материалы по подготовке к практическим занятиям по дисциплине (модулю).....	9
2. МЕТОДИЧЕСКИЕ РЕКОМЕНДАЦИИ ДЛЯ ОБУЧАЮЩИХСЯ ПО ОСВОЕНИЮ ДИСЦИПЛИНЫ (МОДУЛЯ) И САМОСТОЯТЕЛЬНОЙ РАБОТЕ.....	25
3. МЕТОДИЧЕСКИЕ МАТЕРИАЛЫ, ОПРЕДЕЛЯЮЩИЕ ПРОЦЕДУРЫ ОЦЕНИВАНИЯ ЗНАНИЙ, УМЕНИЙ, НАВЫКОВ И (ИЛИ) ОПЫТА ДЕЯТЕЛЬНОСТИ, ХАРАКТЕРИЗУЮЩИХ ЭТАПЫ ФОРМИРОВАНИЯ КОМПЕТЕНЦИЙ.....	34
3.1. Организационные основы применения балльно-рейтинговой системы оценки успеваемости обучающихся по дисциплине (модулю).....	34
3.2. Проведение текущего контроля успеваемости обучающихся по дисциплине (модулю) в соответствии с балльно-рейтинговой системой оценки успеваемости обучающегося.....	34
3.3. Проведение промежуточной аттестации обучающихся по дисциплине (модулю) в соответствии с балльно-рейтинговой системой оценки успеваемости обучающегося.....	35
ЛИСТ РЕГИСТРАЦИИ ИЗМЕНЕНИЙ.....	37

# 1. МЕТОДИЧЕСКИЕ МАТЕРИАЛЫ К ЛЕКЦИОННЫМ И ПРАКТИЧЕСКИМ ЗАНЯТИЯМ

## 1.1. Методические материалы к проведению лекционных занятий по дисциплине (модулю)

Лекция - один из методов обучения, одна из основных системообразующих форм организации учебного процесса в вузе. Лекционное занятие представляет собой систематическое, последовательное, монологическое изложение педагогическим работником учебного материала, как правило, теоретического характера. Такое занятие представляет собой элемент технологии представления учебного материала путем логически стройного, систематически последовательного и ясного изложения.

Цель лекции – организация целенаправленной познавательной деятельности обучающихся по овладению программным материалом дисциплины (модуля). Чтение курса лекций позволяет дать связанное, последовательное изложение материала в соответствии с новейшими данными науки, сообщить слушателям основное содержание предмета в целостном, систематизированном виде. В ряде случаев лекция выполняет функцию основного источника информации: при отсутствии учебников и учебных пособий, чаще по новым курсам; в случае, когда новые научные данные по той или иной теме не нашли отражения в учебниках; отдельные разделы и темы очень сложны для самостоятельного изучения. В таких случаях только лектор может методически помочь обучающимся в освоении сложного материала.

Возможные формы проведения лекций:

- Вводная лекция – один из наиболее важных и трудных видов лекции при чтении систематических курсов. От успеха этой лекции во многом зависит успех усвоения всего курса. Она может содержать: определение дисциплины (модуля); краткую историческую справку о дисциплине (модуле); цели и задачи дисциплины (модуля), ее роль в общей системе обучения и связь со смежными дисциплинами (модулями); основные проблемы (понятия и определения) данной науки; основную и дополнительную учебную литературу; особенности самостоятельной работы обучающихся над дисциплиной (модулем) и формы участия в научно-исследовательской работе; отчетность по курсу.

- Информационная лекция ориентирована на изложение и объяснение обучающимся научной информации, подлежащей осмыслению и запоминанию. Это самый традиционный тип лекций в практике высшей школы.

- Заключительная лекция предназначена для обобщения полученных знаний и раскрытия перспектив дальнейшего развития данной науки.

- Обзорная лекция – это систематизация научных знаний на высоком уровне, допускающая большое число ассоциативных связей в процессе осмысления информации, излагаемой при раскрытии внутрисубъектной и межпредметной связей, исключая детализацию и конкретизацию. Как правило, стержень излагаемых теоретических положений составляет научно-понятийная и концептуальная основа всего курса или крупных его разделов.

- Лекция-беседа - непосредственный контакт педагогического работника с аудиторией - диалог. По ходу лекции педагогический работник задает вопросы для выяснения мнений и уровня осведомленности обучающихся по рассматриваемой проблеме.

- Лекция-дискуссия - свободный обмен мнениями в ходе изложения лекционного материала. Педагогический работник активизирует участие в обсуждении отдельными вопросами, сопоставляет между собой различные мнения и тем самым развивает дискуссию, стремясь направить ее в нужное русло.

- Лекция с применением обратной связи включает в себе то, что в начале и конце каждого раздела лекции задаются вопросы. Первый - для того, чтобы узнать, насколько обучающиеся ориентируются в излагаемом материале, вопрос в конце раздела предназначен для выяснения степени усвоения только что изложенного материала. При

неудовлетворительных результатах контрольного опроса педагогический работник возвращается к уже прочитанному разделу, изменив при этом методику подачи материала.

- Проблемная лекция опирается на логику последовательно моделируемых проблемных ситуаций путем постановки проблемных вопросов или предъявления проблемных задач. Проблемный вопрос - это диалектическое противоречие, требующее для своего решения размышления, сравнения, поиска, приобретения и применения новых знаний. Проблемная задача содержит дополнительную вводную информацию и при необходимости некоторые ориентиры поиска ее решения.

- Программированная лекция - консультация – педагогический работник сам составляет и предлагает обучающимся вопросы. На подготовленные вопросы педагогический работник сначала просит ответить обучающихся, а затем проводит анализ и обсуждение неправильных ответов. В лекциях можно использовать наглядные материалы, а также подготовить презентацию. Что касается презентации, то в качестве визуальной поддержки ее можно органично интегрировать во все вышеупомянутые лекции. В то же время лекцию-презентацию возможно выделить и в качестве самостоятельной формы. Лекция-презентация должна отражать суть основных и (или) проблемных вопросов лекции, на которые особо следует обратить внимание обучающихся. В условиях применения активного метода проведения занятий презентация представляется весьма удачным способом донесения информации до слушателей. Единственное, на что следует обратить внимание при подготовке слайдов, - это их оформление и текст. Слайд не должен быть перегружен картинками и лишней информацией, которая будет отвлекать от основного аспекта того или иного вопроса лекции. Во время лекции можно задавать вопросы аудитории в отношении того или иного слайда, тем самым еще больше вовлекая обучающихся в проблематику.

### Краткое содержание лекционных занятий

Наименование разделов	Содержание учебного материала
<b>Раздел 1. Элементы векторной алгебры и аналитической геометрии</b>	<p>Векторы: координаты, проекция вектора на ось, направляющие косинусы, линейные операции над векторами. Скалярное произведение двух векторов и его свойства. Определитель второго и третьего порядка (формулы вычисления). Разложение заданного вектора по векторам.</p> <p>Векторное произведение двух векторов, его свойства. Смешанное произведение трех векторов и его свойства.</p> <p>Аналитическая геометрия. Различные виды уравнения прямой на плоскости. Уравнения прямой и плоскости в пространстве.</p> <p>Кривые второго порядка и их свойства.</p>
<b>Раздел 2. Алгебра матриц, определители, обратная матрица. Системы линейных алгебраических уравнений</b>	<p>Матрицы, операции над матрицами. Элементарные преобразования строк матрицы. Приведение матрицы к ступенчатому виду и виду Гаусса. Ранг матрицы.</p> <p>Определители и их свойства, методы вычисления определителей.</p> <p>Обратная матрица: определение, методы вычисления.</p> <p>Совместность и определенность системы линейных алгебраических уравнений. Теорема Кронекера-Капелли. Решение систем линейных алгебраических уравнений по правилу Крамера. Решение систем линейных алгебраических уравнений методом Гаусса. Фундаментальная система решений. Ранг системы векторов. Решение систем линейных алгебраических уравнений с помощью обратной матрицы.</p>
<b>Раздел 3. Комплексные числа, спектральный</b>	<p>Множество комплексных чисел. Алгебраическая форма. Действие с комплексными числами. Геометрическое</p>

<p><b>анализ матриц.</b> <b>Линейные пространства</b></p>	<p>представление комплексного числа. Комплексно-сопряженные числа и их свойства. Тригонометрическая форма записи комплексного числа. Переход от тригонометрической формы к алгебраической и обратно. Показательная форма записи комплексных чисел. Формула Эйлера. Действия над комплексными числами в тригонометрической и показательной формах.</p> <p>Основная теорема алгебры. Теорема Безу. Разложение многочлена на множители.</p> <p>Собственные значения и собственные векторы матрицы. Спектр матрицы.</p> <p>Линейные пространства. Линейная зависимость и независимость векторов. Базис и размерность пространства.</p> <p>Линейные пространства. Линейная зависимость и независимость векторов. Базис и размерность пространства. Координаты вектора в заданном базисе. Преобразование координат при переходе к новому базису. Евклидовы пространства. Норма и ее свойства. Скалярное произведение. Ортогональный и ортонормированный базисы. Процесс ортогонализации Грамма-Шмидта.</p>
<p><b>Раздел 4. Введение в математический анализ</b></p>	<p>Пределы числовых последовательностей и их свойства. Число <math>e</math>. Функции. Способы задания функций. Важнейшие классы функций. Предел функции в точке, на бесконечности. Основные свойства пределов. Односторонние пределы. Раскрытие неопределенностей. Замечательные пределы. Бесконечно малые функции. Использование бесконечно малых для вычисления пределов. Непрерывность функции. Точки разрыва и их классификация.</p>
<p><b>Раздел 5.</b> <b>Дифференциальное исчисление функции одной переменной.</b> <b>Дифференциальное исчисление функции нескольких переменных</b></p>	<p>Производная функции, правила вычисления. Производная сложной функции. Дифференцируемость. Теоремы о связи дифференцируемости с непрерывностью и с существованием производной. Дифференциал функции. Производные высших порядков. Правило Лопиталя вычисления пределов. Дифференцирование функций, заданных параметрически.</p> <p>Исследование функции: область определения, четность (нечетность), точки пересечения с координатными осями, промежутки знакопостоянства, непрерывность, точки разрыва.</p> <p>Функция нескольких переменных: область определения, линии уровня. Частные производные первого и второго порядка. Дифференциал функции двух переменных. Дифференциал второго порядка. Производная сложной функции. Градиент. Производная по направлению.</p> <p>Экстремумы функции двух переменных: необходимые и достаточные условия. Условный экстремум. Функция Лагранжа. Поиск условного экстремума методом функции Лагранжа. Наибольшее и наименьшее значения функции в замкнутой области.</p>
<p><b>Раздел 6. Интегральное исчисление функции одной переменной.</b> <b>Кратные интегралы и приложение</b></p>	<p>Первообразная. Неопределенный интеграл: определение, свойства, таблица основных интегралов. Методы интегрирования: табличный, разложения, подведение под знак дифференциала. Интегрирование с помощью замены переменной. Интегрирование по частям. Интегрирование</p>

<p><b>интегрального исчисления</b></p>	<p>рациональных дробей.  Определенный интеграл, интеграл Римана: определение, свойства. Интегралы с переменным верхним пределом. Формула Ньютона-Лейбница. Методы интегрирования, приложения.  Интегралы с бесконечными пределами: определения, свойства. Признаки сходимости. Методы вычисления несобственных интегралов.  Двойной интеграл, его свойства, геометрический смысл двойного интеграла. Вычисление двойного интеграла в декартовой системе координат. Геометрические и физические приложения двойных интегралов.  Тройной интеграл, его свойства. Методы вычисления тройного интеграла. Приложения тройного интеграла.  Криволинейный интеграл. Формула Грина.</p>
<p><b>Раздел 7.  Дифференциальные уравнения первого порядка</b></p>	<p>Понятие дифференциального уравнения. Уравнения первого порядка: определение, общее и частное решения. Уравнения с разделяющимися переменными и приводящиеся к ним. Задача Коши.  Однородные дифференциальные уравнения. Линейные уравнения первого порядка. Метод вариации произвольной постоянной и метод Бернулли. Уравнение Бернулли.  Дифференциальные уравнения в полных дифференциалах.</p>
<p><b>Раздел 8.  Дифференциальные уравнения второго порядка</b></p>	<p>Дифференциальные уравнения второго порядка. Задача Коши для уравнений второго порядка. Уравнения, допускающие понижение порядка.  Линейные дифференциальные уравнения второго порядка. Линейно зависимые и линейно независимые системы функций. Фундаментальная система решений.  Структура общего решения однородного и неоднородного уравнений.  Линейные однородные дифференциальные уравнения второго порядка с постоянными коэффициентами. Вид общего решения.  Линейные неоднородные дифференциальные уравнения второго порядка с постоянными коэффициентами. Метод вариации произвольных постоянных. Метод неопределенных коэффициентов для некоторых видов неоднородного уравнения.</p>
<p><b>Раздел 9. Числовые ряды</b></p>	<p>Числовые ряды: основные понятия, свойства сходящихся рядов, необходимый признак сходимости. Гармонический ряд. Ряды Дирихле. Признаки сравнения рядов с положительными членами. Признак Даламбера. Интегральный и радикальный признаки Коши. Знакопередающиеся ряды: признак Лейбница. Знакопеременные ряды: понятия абсолютной и условной сходимости, признак абсолютной сходимости, свойства абсолютно и условно сходящихся рядов.</p>
<p><b>Раздел 10.  Функциональные ряды.  Ряды Тейлора. Ряды Фурье</b></p>	<p>Функциональные ряды. Равномерная сходимость. Степенные ряды: радиус, интервал, область сходимости. Свойства степенных рядов. Формула Тейлора. Ряды Тейлора и Маклорена: свойства, основные разложения. Разложение функции в ряд Маклорена с помощью основных разложений.  Ряды Фурье: определение, свойства. Разложение периодической функции в ряд Фурье. Разложение непериодической функции в ряд Фурье.</p>



<p><b>Раздел 11.</b> <b>Комбинаторика.</b> <b>Случайные события</b></p>	<p>Предмет теории вероятностей. Элементы комбинаторики. Формулы для вычисления количества перестановок, размещений и сочетаний. Случайные события и их классификация. Алгебра событий. Вероятность событий. Классическое и статистическое определение вероятности. Геометрическая вероятность.</p> <p>Теоремы сложения и умножения вероятностей. Зависимые и независимые события. Условная вероятность. Формула полной вероятности. Формула Байеса. Повторные испытания, формула Бернулли. Локальные и интегральные теоремы Лапласа. Формула Пуассона.</p>
<p><b>Раздел 12. Теория вероятностей случайных величин</b></p>	<p>Случайные величины и их классификация. Дискретные случайные величины: определение, закон распределения, функция распределения, числовые характеристики. Биномиальный закон. Закон Пуассона.</p> <p>Непрерывная случайная величина: определение, функция распределения, плотность распределения, числовые характеристики, вероятность попадания в заданный интервал. Равномерное распределение. Показательное распределение. Нормальный закон распределения. Распределения, связанные с нормальным распределением.</p>
<p><b>Раздел 13.</b> <b>Статистические распределения и оценки их параметров</b></p>	<p>Задачи математической статистики. Генеральная и выборочная совокупности. Статистические распределения выборки. Полигон частот. Гистограмма. Точечные оценки параметров статистического распределения. Требования к точечным статистическим оценкам.</p> <p>Интервальные оценки параметров статистического распределения. Доверительная вероятность (надежность), доверительный интервал. Доверительный интервал для математического ожидания: случаи известной и неизвестной дисперсии. Доверительный интервал для среднеквадратического отклонения.</p>
<p><b>Раздел 14. Проверка статистических гипотез. Основы корреляционно-регрессионного анализа</b></p>	<p>Понятие статистической гипотезы. Критическая область и область принятия гипотезы. Ошибки первого и второго рода. Схема проверки гипотезы на примере сравнения двух и нескольких дисперсий нормальных генеральных совокупностей. Проверка гипотезы о равенстве двух средних нормальных генеральных совокупностей в случаях известной и неизвестной дисперсии. Сравнение выборочной средней с гипотетической генеральной средней нормальной генеральной совокупности.</p> <p>Проверка гипотезы о нормальном распределении на основе критерия согласия Пирсона.</p> <p>Двумерная дискретная случайная величина, ее закон распределения, числовые характеристики. Ковариация, корреляция.</p> <p>Функциональная, статистическая и корреляционная зависимости между величинами.</p> <p>Выборочный коэффициент корреляции, проверка гипотезы о его значимости.</p>

## *1.2. Методические материалы по подготовке к практическим занятиям по дисциплине (модулю)*

Практические (семинарские) занятия - одна из форм учебного занятия, направленная на развитие самостоятельности обучающихся и приобретение умений и навыков. Данные учебные занятия углубляют, расширяют, детализируют полученные ранее знания. Практическое занятие предполагает выполнение обучающимися по заданию и под руководством преподавателей одной или нескольких практических работ.

Цель практических занятий и семинаров состоит в развитии познавательных способностей, самостоятельности мышления и творческой активности обучающихся; углублении, расширении, детализировании знаний, полученных на лекции в обобщенной форме, и содействии выработке навыков профессиональной деятельности. В отдельных случаях на практических занятиях и семинарах руководителем занятия сообщаются дополнительные знания.

Для достижения поставленных целей и решения требуемого перечня задач практические занятия и семинары проводятся традиционными технологиями или с использованием активных и интерактивных образовательных технологий.

Возможные формы проведения практических (семинарских) занятий:

- Деловая игра - это метод группового обучения совместной деятельности в процессе решения общих задач в условиях максимально возможного приближения к реальным проблемным ситуациям. Имитационные игры - на занятиях имитируется деятельность какой-либо организации, предприятия или его подразделения. Имитироваться могут события, конкретная деятельность людей (деловое совещание, обсуждение плана) и обстановка, условия, в которых происходит событие или осуществляется деятельность (кабинет начальника цеха, зал заседаний). Исполнение ролей (ролевые игры) - в этих играх отрабатывается тактика поведения, действий, выполнение функций и обязанностей конкретного лица. Для проведения игр с исполнением роли разрабатывается модель-пьеса ситуации, между студентами распределяются роли с «обязательным содержанием», характеризующиеся различными интересами; в процессе их взаимодействия должно быть найдено компромиссное решение. «Деловой театр» (метод инсценировки) - в нем разыгрывается какая-либо ситуация, поведение человека в этой обстановке, обучающийся должен вжиться в образ определенного лица, понять его действия, оценить обстановку и найти правильную линию поведения. Основная задача метода инсценировки - научить ориентироваться в различных обстоятельствах, давать объективную оценку своему поведению, учитывать возможности других людей, влиять на их интересы, потребности и деятельность, не прибегая к формальным атрибутам власти, к приказу.

- Игровое проектирование - является практическим занятием или циклом занятий, суть которых состоит в разработке инженерного, конструкторского, технологического и других видов проектов в игровых условиях, максимально воссоздающих реальность. Этот метод отличается высокой степенью сочетания индивидуальной и совместной работы обучающихся.

- Познавательно-дидактические игры не относятся к деловым играм. Они предполагают лишь включение изучаемого материала в необычный игровой контекст и иногда содержат лишь элементы ролевых игр. Такие игры могут проводиться в виде копирования научных, культурных, социальных явлений (конкурс знатоков, «Поле чудес», КВН и т.д.) и в виде предметно-содержательных моделей, (например, игры-путешествия, когда надо разработать рациональный маршрут, пользуясь различными картами).

- Анализ конкретных ситуаций. Конкретная ситуация – это любое событие, которое содержит в себе противоречие или вступает в противоречие с окружающей средой. Ситуации могут нести в себе как позитивный, так и отрицательный опыт. Все ситуации делятся на простые, критические и экстремальные.

- Кейс-метод (от английского case – случай, ситуация) – усовершенствованный метод анализа конкретных ситуаций, метод активного проблемно-ситуационного анализа,

основанный на обучении путем решения конкретных задач – ситуаций (решение кейсов). Непосредственная цель метода case-study - обучающиеся должны проанализировать ситуацию, разобраться в сути проблем, предложить возможные решения и выбрать лучшее из них. Кейсы делятся на практические (отражающие реальные жизненные ситуации), обучающие (искусственно созданные, содержащие значительные элемент условности при отражении в нем жизни) и исследовательские (ориентированные на проведение исследовательской деятельности посредством применения метода моделирования). Метод конкретных ситуаций (метод case-study) относится к неигровым имитационным активным методам обучения.

- Тренинг (англ. training от train — обучать, воспитывать) – метод активного обучения, направленный на развитие знаний, умений и навыков и социальных установок. Тренинг – форма интерактивного обучения, целью которого является развитие компетентности межличностного и профессионального поведения в общении. Достоинство тренинга заключается в том, что он обеспечивает активное вовлечение всех участников в процесс обучения. Можно выделить основные типы тренингов по критерию направленности воздействия и изменений – навыковый, психотерапевтический, социально-психологический, бизнес-тренинг.

- Метод Сократа (Майевтика) – метод вопросов, предполагающих критическое отношение к догматическим утверждениям, называется еще как метод «сократовской иронии». Это умение извлекать скрытое в человеке знание с помощью искусных наводящих вопросов, подразумевающего короткий, простой и заранее предсказуемый ответ.

- Интерактивная лекция – выступление ведущего обучающего перед большой аудиторией с применением следующих активных форм обучения: дискуссия, беседа, демонстрация слайдов или учебных фильмов, мозговой штурм.

- Групповая, научная дискуссия, диспут Дискуссия — это целенаправленное обсуждение конкретного вопроса, сопровождающееся обменом мнениями, идеями между двумя и более лицами. Задача дискуссии - обнаружить различия в понимании вопроса и в споре установить истину. Дискуссии могут быть свободными и управляемыми. К технике управляемой дискуссии относятся: четкое определение цели, прогнозирование реакции оппонентов, планирование своего поведения, ограничение времени на выступления и их заданная очередность. Разновидностью свободной дискуссии является форум, где каждому желающему дается неограниченное время на выступление, при условии, что его выступление вызывает интерес аудитории. Каждый конкретный форум имеет свою тематику — достаточно широкую, чтобы в её пределах можно было вести многоплановое обсуждение.

- Дебаты – это чётко структурированный и специально организованный публичный обмен мыслями между двумя сторонами по актуальным темам. Это разновидность публичной дискуссии участников дебатов, направляющая на переубеждение в своей правоте третьей стороны, а не друг друга. Поэтому вербальные и невербальные средства, которые используются участниками дебатов, имеют целью получения определённого результата — сформировать у слушателей положительное впечатление от собственной позиции.

- Метод работы в малых группах. Групповое обсуждение кого-либо вопроса направлено на достижение лучшего взаимопонимания и нахождения истины. Групповое обсуждение способствует лучшему усвоению изучаемого материала. Оптимальное количество участников - 5-7 человек. Перед обучающимися ставится проблема, выделяется определенное время, в течение которого они должны подготовить аргументированный обдуманый ответ. Педагогический работник может устанавливать правила проведения группового обсуждения – задавать определенные рамки обсуждения, ввести алгоритм выработки общего мнения, назначить лидера и др.

- Круглый стол - общество, собрание в рамках более крупного мероприятия (съезда, симпозиума, конференции). Мероприятие, как правило, на которое приглашаются эксперты и специалисты из разных сфер деятельности для обсуждения актуальных вопросов. Данная модель обсуждения, основываясь на соглашениях, в качестве итогов даёт результаты, которые, в свою очередь, являются новыми соглашениями.

- Коллоквиум - (лат. colloquium — разговор, беседа) - одна из форм учебных занятий в системе образования, имеющая целью выяснение и повышение знаний обучающихся. На коллоквиумах обсуждаются: отдельные части, разделы, темы, вопросы изучаемого курса (обычно не включаемые в тематику семинарских и других практических учебных занятий), рефераты, проекты и др. работы обучающихся. Это научные собрания, на которых заслушиваются и обсуждаются доклады. Коллоквиум – это и форма контроля, массового опроса, позволяющая преподавателю в сравнительно небольшой срок выяснить уровень знаний студентов по данной теме дисциплины. Коллоквиум проходит обычно в форме дискуссии, в ходе которой обучающимся предоставляется возможность высказать свою точку зрения на рассматриваемую проблему, учиться обосновывать и защищать ее. Аргументируя и отстаивая свое мнение, обучающийся в то же время демонстрирует, насколько глубоко и осознанно он усвоил изученный материал.

- Метод «мозговой штурм» (мозговой штурм, мозговая атака, англ. brainstorming) — оперативный метод решения проблемы на основе стимулирования творческой активности, при котором участникам обсуждения предлагают высказывать как можно большее количество вариантов решения, в том числе самых фантастических. Затем из общего числа высказанных идей отбирают наиболее удачные, которые могут быть использованы на практике. Является методом экспертного оценивания.

- Метод проектов - это способ достижения дидактической цели через детальную разработку проблемы (технологию), которая должна завершиться вполне реальным, осязаемым практическим результатом, оформленным тем или иным образом; это совокупность приёмов, действий обучающихся в их определённой последовательности для достижения поставленной задачи – решения проблемы, лично значимой для учащихся и оформленной в виде некоего конечного продукта. Основное предназначение метода проектов состоит в предоставлении учащимся возможности самостоятельного приобретения знаний в процессе решения практических задач или проблем, требующего интеграции знаний из различных предметных областей.

- Брифинг - (англ. briefing от англ. brief – короткий, недолгий) – краткая пресс-конференция, посвященная одному вопросу. Основное отличие: отсутствует презентационная часть. То есть практически сразу идут ответы на вопросы журналистов.

- Метод портфолио (итал. portfolio — 'портфель, англ. - папка для документов) - современная образовательная технология, в основе которой используется метод аутентичного оценивания результатов образовательной и профессиональной деятельности. Портфолио как подборка сертифицированных достижений, наиболее значимых работ и отзывов на них.

### **Вопросы для самоподготовки к практическим (семинарским) занятиям по разделам (темам) дисциплины (модуля)**

#### **Задания для подготовки к контрольным работам Раздела 1**

1. Даны векторы  $\vec{a} = 3\vec{i} - \vec{j} + 4\vec{k}$ ,  $\vec{b} = -4\vec{i} + 5\vec{j} - 6\vec{k}$ .

а) Найти векторы  $\vec{c} = 2\vec{a}$ ,  $\vec{d} = \vec{a} + \vec{b}$ ,  $\vec{e} = \vec{a} - \vec{b}$ ,  $\vec{f} = 2\vec{a} + 3\vec{b}$ .

б) Определить коллинеарны ли векторы  $\vec{c}$  и  $\vec{f}$ ?

в) Определить перпендикулярны ли векторы  $\vec{d}$  и  $\vec{e}$ ?

2. Дан треугольник ABC с вершинами A(1; 6; 2), B(2; 3; -1), C(-3; 4; 5).

а) С помощью скалярного произведения найдите угол  $\angle ABC$ .

б) С помощью векторного произведения найдите площадь этого треугольника.

3. Даны четыре точки на плоскости:

A (-1; -7); B (1; -4); C (2; -2); D (-1; -6).

- а) составьте уравнения прямых АВ и CD;  
б) найдите координаты точки их пересечения;  
в) составьте уравнение прямой, проходящей через найденную точку пересечения параллельно прямой  $4x-5y-3=0$ .

4. Дано общее уравнение кривой второго порядка

$$5x^2 + 9y^2 - 30x + 18y + 9 = 0$$

- 1) Преобразовать уравнение к каноническому виду.  
2) Построить кривую.

5. Написать уравнение плоскости, проходящей через точку А, перпендикулярно вектору АВ.  
A(1;3;-2); B(3;5;0).

6. Написать разложение вектора  $x$  по векторам  $p, q, r$ .

$$x = \{-2, 4, 7\}, \quad p = \{0, 1, 2\}, \quad q = \{1, 0, 1\}, \quad r = \{-1, 2, 4\}.$$

### Литература для самостоятельного изучения к Разделу 1.

1. Богомолов, Н. В. Математика : учебник для вузов / Н. В. Богомолов, П. И. Самойленко. — 5-е изд., перераб. и доп. — Москва : Издательство Юрайт, 2023. — 401 с. — (Высшее образование). — ISBN 978-5-534-07001-9. — Текст : электронный // Образовательная платформа Юрайт [сайт]. — URL: <https://urait.ru/bcode/510750> (дата обращения: 27.02.2023).

2. Богомолов, Н. В. Практические занятия по математике в 2 ч. Часть 1 : учебное пособие для вузов / Н. В. Богомолов. — 11-е изд., перераб. и доп. — Москва : Издательство Юрайт, 2023. — 326 с. — (Высшее образование). — ISBN 978-5-534-06894-8. — Текст : электронный // Образовательная платформа Юрайт [сайт]. — URL: <https://urait.ru/bcode/512666> (дата обращения: 27.02.2023).

3. Богомолов, Н. В. Практические занятия по математике в 2 ч. Часть 2 : учебное пособие для вузов / Н. В. Богомолов. — 11-е изд., перераб. и доп. — Москва : Издательство Юрайт, 2023. — 251 с. — (Высшее образование). — ISBN 978-5-534-06895-5. — Текст : электронный // Образовательная платформа Юрайт [сайт]. — URL: <https://urait.ru/bcode/512667> (дата обращения: 27.02.2023).

### Задания для подготовки к контрольным работам Раздела 2

1. Вычислите  $(AB)^2 + 2C$ , где  $A = \begin{pmatrix} 2 & -1 & 3 \\ 3 & 4 & 2 \end{pmatrix}$ ,  $B = \begin{pmatrix} 5 & 2 \\ 0 & 3 \\ -6 & -1 \end{pmatrix}$ ,  
 $C = \begin{pmatrix} 1 & 16 \\ -12 & -25 \end{pmatrix}$

2. Вычислить определитель четвёртого порядка:

$$\begin{array}{l} \begin{vmatrix} 2 & 89 & 67 & 45 \\ 0 & -1 & 54 & 23 \\ 0 & 0 & -4 & 34 \\ 0 & 0 & 0 & 3 \end{vmatrix} \\ \text{а) } \end{array} \qquad \begin{array}{l} \begin{vmatrix} 0 & 0 & 0 & 1 \\ 1 & 3 & 4 & 0 \\ 0 & 0 & 1 & 0 \\ 1 & 1 & 0 & 2 \end{vmatrix} \\ \text{Б) } \end{array}$$

3. Найдите обратную матрицу для исходной матрицы  $\begin{pmatrix} 2 & 5 & 7 \\ 6 & 3 & 4 \\ 5 & -2 & -3 \end{pmatrix}$ .

4. Найти решение неоднородной системы алгебраических уравнений с помощью правила Крамера.

$$\begin{cases} 3x + 2y + 4z = 28 \\ 4x + y + 4z = 27 \\ 4x + 2y + 5z = 34. \end{cases}$$

5. Решите системы методом Гаусса и представьте ответ в векторной форме.

$$\text{а) } \begin{cases} 3x + 2y + z = 5; \\ 2x + 3y + z = 1; \\ 2x + y + 3z = 11. \end{cases} \quad \text{б) } \begin{cases} 3x_1 - 4x_2 + x_4 = 5; \\ x_1 + 2x_2 - 3x_3 = -3; \\ 4x_1 - 2x_2 - 3x_3 + x_4 = 2 \\ 10x_2 - 9x_3 - x_4 = -14. \end{cases}$$

### Литература для самостоятельного изучения к Разделу 2.

1. Богомолов, Н. В. Математика : учебник для вузов / Н. В. Богомолов, П. И. Самойленко. — 5-е изд., перераб. и доп. — Москва : Издательство Юрайт, 2023. — 401 с. — (Высшее образование). — ISBN 978-5-534-07001-9. — Текст : электронный // Образовательная платформа Юрайт [сайт]. — URL: <https://urait.ru/bcode/510750> (дата обращения: 27.02.2023).

2. Богомолов, Н. В. Практические занятия по математике в 2 ч. Часть 1 : учебное пособие для вузов / Н. В. Богомолов. — 11-е изд., перераб. и доп. — Москва : Издательство Юрайт, 2023. — 326 с. — (Высшее образование). — ISBN 978-5-534-06894-8. — Текст : электронный // Образовательная платформа Юрайт [сайт]. — URL: <https://urait.ru/bcode/512666> (дата обращения: 27.02.2023).

3. Богомолов, Н. В. Практические занятия по математике в 2 ч. Часть 2 : учебное пособие для вузов / Н. В. Богомолов. — 11-е изд., перераб. и доп. — Москва : Издательство Юрайт, 2023. — 251 с. — (Высшее образование). — ISBN 978-5-534-06895-5. — Текст : электронный // Образовательная платформа Юрайт [сайт]. — URL: <https://urait.ru/bcode/512667> (дата обращения: 27.02.2023).

### Задания для подготовки к контрольным работам Раздела 3

1. а) Вычислить  $a+b$ ;  $ab$ ;  $\frac{a}{b}$  и б) найти все значения корня

а)  $a=1+2i, b=2+3i$       б)  $\sqrt[4]{-16}$

2. Выполнить действия: а)  $\frac{(2+5i) \cdot (-3+i)}{4-3i}$  ; б)  $\sqrt[3]{-8}$  ;

$$в) \quad 3z_1 \cdot z_2 - 4 \cdot (z_1 - 2z_2) + \frac{z_1}{z_1 + z_2}, \quad \text{если } z_1 = -2 - i, \quad z_2 = -3 - 2i.$$

3. Разложить многочлен на множители

$$f(x) = x^4 - 2x^3 + 5x^2 - 8x + 4.$$

4. Разложить рациональную дробь на сумму простейших дробей:

$$а) \quad \frac{x^2 + 2x + 3}{(x-1) \cdot (x^3 - 1)}; \quad б) \quad \frac{3x^3 - x^2 - 8x + 13}{x^2 + x - 2}.$$

5. Выполнить спектральный анализ матрицы, т.е. найти собственные значения и собственные векторы матрицы.

$$а) \quad A = \begin{pmatrix} -5 & 4 \\ -5 & -1 \end{pmatrix} \quad б) \quad \begin{pmatrix} 1 & -1 & 1 \\ 1 & 1 & -1 \\ 2 & -1 & 0 \end{pmatrix}$$

### Литература для самостоятельного изучения к Разделу 3.

1. Богомолов, Н. В. Математика : учебник для вузов / Н. В. Богомолов, П. И. Самойленко. — 5-е изд., перераб. и доп. — Москва : Издательство Юрайт, 2023. — 401 с. — (Высшее образование). — ISBN 978-5-534-07001-9. — Текст : электронный // Образовательная платформа Юрайт [сайт]. — URL: <https://urait.ru/bcode/510750> (дата обращения: 27.02.2023).

2. Богомолов, Н. В. Практические занятия по математике в 2 ч. Часть 1 : учебное пособие для вузов / Н. В. Богомолов. — 11-е изд., перераб. и доп. — Москва : Издательство Юрайт, 2023. — 326 с. — (Высшее образование). — ISBN 978-5-534-06894-8. — Текст : электронный // Образовательная платформа Юрайт [сайт]. — URL: <https://urait.ru/bcode/512666> (дата обращения: 27.02.2023).

3. Богомолов, Н. В. Практические занятия по математике в 2 ч. Часть 2 : учебное пособие для вузов / Н. В. Богомолов. — 11-е изд., перераб. и доп. — Москва : Издательство Юрайт, 2023. — 251 с. — (Высшее образование). — ISBN 978-5-534-06895-5. — Текст : электронный // Образовательная платформа Юрайт [сайт]. — URL: <https://urait.ru/bcode/512667> (дата обращения: 27.02.2023).

### Задания для подготовки к контрольным работам Раздела 4

1. Найти предел последовательности

$$а) \quad \lim_{n \rightarrow \infty} \frac{7n^6 - 25n^3 + 1000}{10 - 17n^2 - 2n^6} \quad б) \quad \lim_{n \rightarrow \infty} \frac{(2n+1)^2 + 3n}{\sqrt{n+5} + \sqrt[4]{16n^8 - 81}}$$

2. Найти предел функции, не пользуясь правилом Лопиталья

$$а) \quad \lim_{x \rightarrow 2} \frac{x^2 - 6x + 8}{x^2 - 5x + 6} \quad б) \quad \lim_{x \rightarrow +\infty} (\sqrt{x^2 + 3x + 1} - \sqrt{x^2 - 3x - 4})$$

3. Найти предел функции, используя первый и второй замечательные пределы.

$$\text{а) } \lim_{x \rightarrow 0} \frac{\cos x - 1}{3x^2} \qquad \text{б) } \lim_{x \rightarrow 2} (5x - 9)^{\frac{x}{2x-4}}$$

4. Найти предел функции, используя сравнение бесконечно малых функций:

$$\lim_{x \rightarrow -2} \frac{\sqrt[3]{x-6} + 2}{x^3 + 8}$$

5. Исследовать на непрерывность данную функцию, определить тип точек разрыва, если они существуют. Сделать эскиз графика функции:

$$f(x) = \begin{cases} \sin 2x, & \text{если } x \leq \pi/4 \\ \cos 2x, & \text{если } \pi/4 < x < \pi \end{cases}$$

#### Литература для самостоятельного изучения к Разделу 4.

1. Богомолов, Н. В. Математика : учебник для вузов / Н. В. Богомолов, П. И. Самойленко. — 5-е изд., перераб. и доп. — Москва : Издательство Юрайт, 2023. — 401 с. — (Высшее образование). — ISBN 978-5-534-07001-9. — Текст : электронный // Образовательная платформа Юрайт [сайт]. — URL: <https://urait.ru/bcode/510750> (дата обращения: 27.02.2023).

2. Богомолов, Н. В. Практические занятия по математике в 2 ч. Часть 1 : учебное пособие для вузов / Н. В. Богомолов. — 11-е изд., перераб. и доп. — Москва : Издательство Юрайт, 2023. — 326 с. — (Высшее образование). — ISBN 978-5-534-06894-8. — Текст : электронный // Образовательная платформа Юрайт [сайт]. — URL: <https://urait.ru/bcode/512666> (дата обращения: 27.02.2023).

3. Богомолов, Н. В. Практические занятия по математике в 2 ч. Часть 2 : учебное пособие для вузов / Н. В. Богомолов. — 11-е изд., перераб. и доп. — Москва : Издательство Юрайт, 2023. — 251 с. — (Высшее образование). — ISBN 978-5-534-06895-5. — Текст : электронный // Образовательная платформа Юрайт [сайт]. — URL: <https://urait.ru/bcode/512667> (дата обращения: 27.02.2023).

#### Задания для подготовки к контрольным работам Раздела 5

1. Найти производные следующих функций

$$\text{а) } y = 3^x \cdot \operatorname{ctg} 4x$$

$$\text{б) } y = \frac{x^3}{\sin 2x}$$

$$\text{в) } y = \operatorname{arccos} 2x$$

$$\text{г) } y = \operatorname{arctg} \sqrt{\frac{1-x}{1+x}} \cdot 3^x$$

2. Найти производную степенно-показательной функции

$$y = (x^2 + 1)^{\sin x}$$

3. Найти предел функции, используя правило Лопиталья



$$\lim_{x \rightarrow \pi} \frac{1 + \cos x}{(\pi - x)^2}$$

$$\lim_{x \rightarrow -2} \frac{\sqrt[3]{x-6} + 2}{x^3 + 8}$$

4. Провести исследование функции на монотонность, экстремумы и выпуклость

$$y = 0.25x^4 - x^3 + x^2 + 2$$

5. Проведите исследование функции и постройте её график (схематично)

$$y = \frac{x^2 + 3}{x - 1}$$

### Литература для самостоятельного изучения к Разделу 5.

1. Богомолов, Н. В. Математика : учебник для вузов / Н. В. Богомолов, П. И. Самойленко. — 5-е изд., перераб. и доп. — Москва : Издательство Юрайт, 2023. — 401 с. — (Высшее образование). — ISBN 978-5-534-07001-9. — Текст : электронный // Образовательная платформа Юрайт [сайт]. — URL: <https://urait.ru/bcode/510750> (дата обращения: 27.02.2023).

2. Богомолов, Н. В. Практические занятия по математике в 2 ч. Часть 1 : учебное пособие для вузов / Н. В. Богомолов. — 11-е изд., перераб. и доп. — Москва : Издательство Юрайт, 2023. — 326 с. — (Высшее образование). — ISBN 978-5-534-06894-8. — Текст : электронный // Образовательная платформа Юрайт [сайт]. — URL: <https://urait.ru/bcode/512666> (дата обращения: 27.02.2023).

3. Богомолов, Н. В. Практические занятия по математике в 2 ч. Часть 2 : учебное пособие для вузов / Н. В. Богомолов. — 11-е изд., перераб. и доп. — Москва : Издательство Юрайт, 2023. — 251 с. — (Высшее образование). — ISBN 978-5-534-06895-5. — Текст : электронный // Образовательная платформа Юрайт [сайт]. — URL: <https://urait.ru/bcode/512667> (дата обращения: 27.02.2023).

### Задания для подготовки к контрольным работам Раздела 6

1. Построить линию уровня, проходящую через заданную точку  $M$

$$z = \ln(x^2 + y), M(1; 2).$$

2. Найти частные производные первого порядка заданной функции. Для пункта а) найти дифференциал функции

а)  $z = \frac{e^{xy} - y^4}{\sin x}$       б)  $z = \cos\left(\operatorname{tg} \frac{x}{2} + 4y\right) \cdot e^{xy^2}.$

3. Указать направление и величину наибольшего роста функции в заданной точке  $M$  и производную по направлению к точке  $M_1$

$$z = \frac{x}{x^2 + y^2 + 1} \quad M(0; 3) \quad M_1(4; 6)$$

4. Исследовать функцию на локальные экстремумы с помощью функции Лагранжа

$$z = x^3 + 8y^3 - 6xy + 1$$

5. Вычислите интегралы:

$$\begin{array}{llll} \text{а) } \int (3x^2 - \frac{2}{\sqrt{x}} + 1) dx & \text{б) } \int \frac{x}{x+3} dx & \text{в) } \int x\sqrt{x^2-3} dx & \text{г) } \int x \ln 2x dx \\ \text{д) } \int \frac{dx}{x\sqrt{x-9}} & \text{е) } \int \frac{(x-2) dx}{(x^2-7x+12)(x-3)} & \text{ж) } \int \frac{(2x-5) dx}{x^2-2x+5} \end{array}$$

6. Вычислите площадь фигуры, ограниченной параболой  $y = 3x^2 + 1$  и прямой  $y = 3x + 7$ .

7. Найти объем тела вращения, образованного вращением фигуры, ограниченной линиями:

$$y = x^2 + 1; y = 0; x = 1; x = 2 \text{ вокруг оси } Oх.$$

8. Вычислить несобственный интеграл

$$\int_e^{+\infty} \frac{dx}{x\sqrt{\ln x}}$$

#### Литература для самостоятельного изучения к Разделу 6.

1. Богомолов, Н. В. Математика : учебник для вузов / Н. В. Богомолов, П. И. Самойленко. — 5-е изд., перераб. и доп. — Москва : Издательство Юрайт, 2023. — 401 с. — (Высшее образование). — ISBN 978-5-534-07001-9. — Текст : электронный // Образовательная платформа Юрайт [сайт]. — URL: <https://urait.ru/bcode/510750> (дата обращения: 27.02.2023).

2. Богомолов, Н. В. Практические занятия по математике в 2 ч. Часть 1 : учебное пособие для вузов / Н. В. Богомолов. — 11-е изд., перераб. и доп. — Москва : Издательство Юрайт, 2023. — 326 с. — (Высшее образование). — ISBN 978-5-534-06894-8. — Текст : электронный // Образовательная платформа Юрайт [сайт]. — URL: <https://urait.ru/bcode/512666> (дата обращения: 27.02.2023).

3. Богомолов, Н. В. Практические занятия по математике в 2 ч. Часть 2 : учебное пособие для вузов / Н. В. Богомолов. — 11-е изд., перераб. и доп. — Москва : Издательство Юрайт, 2023. — 251 с. — (Высшее образование). — ISBN 978-5-534-06895-5. — Текст : электронный // Образовательная платформа Юрайт [сайт]. — URL: <https://urait.ru/bcode/512667> (дата обращения: 27.02.2023).

#### Задания для подготовки к контрольным работам Раздела 7

1. Найти решение дифференциального уравнения с начальным условием:

$$y' = \frac{x}{\sqrt{1-x^2}}, \quad y(0) = 1,5.$$

2. Найти общее решение уравнения:

$$(1 + y^2)dx = xy dy.$$

3. Найти общее решение дифференциального уравнения:

$$xy' = y - xe^{y/x}$$

4. Найти общее решение дифференциального уравнения:

$$y' = \frac{3}{x}y + \frac{2}{x^2}$$

5. Найти общее решение дифференциального уравнения:

$$y' + 2xy = 2x^3 y^3$$

#### Литература для самостоятельного изучения к Разделу 7.

1. Богомолов, Н. В. Математика : учебник для вузов / Н. В. Богомолов, П. И. Самойленко. — 5-е изд., перераб. и доп. — Москва : Издательство Юрайт, 2023. — 401 с. — (Высшее образование). — ISBN 978-5-534-07001-9. — Текст : электронный // Образовательная платформа Юрайт [сайт]. — URL: <https://urait.ru/bcode/510750> (дата обращения: 27.02.2023).

2. Богомолов, Н. В. Практические занятия по математике в 2 ч. Часть 1 : учебное пособие для вузов / Н. В. Богомолов. — 11-е изд., перераб. и доп. — Москва : Издательство Юрайт, 2023. — 326 с. — (Высшее образование). — ISBN 978-5-534-06894-8. — Текст : электронный // Образовательная платформа Юрайт [сайт]. — URL: <https://urait.ru/bcode/512666> (дата обращения: 27.02.2023).

3. Богомолов, Н. В. Практические занятия по математике в 2 ч. Часть 2 : учебное пособие для вузов / Н. В. Богомолов. — 11-е изд., перераб. и доп. — Москва : Издательство Юрайт, 2023. — 251 с. — (Высшее образование). — ISBN 978-5-534-06895-5. — Текст : электронный // Образовательная платформа Юрайт [сайт]. — URL: <https://urait.ru/bcode/512667> (дата обращения: 27.02.2023).

#### Задания для подготовки к контрольным работам Раздела 8

1. Найти частное решение дифференциального уравнения:

$$y'' = 1 - (y')^2, \quad y(0) = 0, \quad y'(0) = 2.$$

2. Найти общее решение уравнения:

$$y''' \operatorname{tg} x = y'' + 1.$$

3. Найти решение задачи Коши:

$$y'' - 4y = xe^{2x}, \quad y(0) = 3, \quad y'(0) = 1.$$

4. Найти общее решение дифференциального уравнения:

$$y'' - 2y' + y = \frac{e^x}{1+x^2}$$

5. Решить уравнение в полных дифференциалах:

$$(0,5y^2 + y \cos x) dx + (xy + \sin x) dy = 0$$

#### Литература для самостоятельного изучения к Разделу 8.

1. Богомолов, Н. В. Математика : учебник для вузов / Н. В. Богомолов, П. И. Самойленко. — 5-е изд., перераб. и доп. — Москва : Издательство Юрайт, 2023. — 401 с. — (Высшее образование). — ISBN 978-5-534-07001-9. — Текст : электронный // Образовательная платформа Юрайт [сайт]. — URL: <https://urait.ru/bcode/510750> (дата обращения: 27.02.2023).

2. Богомолов, Н. В. Практические занятия по математике в 2 ч. Часть 1 : учебное пособие для вузов / Н. В. Богомолов. — 11-е изд., перераб. и доп. — Москва : Издательство Юрайт, 2023. — 326 с. — (Высшее образование). — ISBN 978-5-534-06894-8. — Текст : электронный // Образовательная платформа Юрайт [сайт]. — URL: <https://urait.ru/bcode/512666> (дата обращения: 27.02.2023).

3. Богомолов, Н. В. Практические занятия по математике в 2 ч. Часть 2 : учебное пособие для вузов / Н. В. Богомолов. — 11-е изд., перераб. и доп. — Москва : Издательство Юрайт, 2023. — 251 с. — (Высшее образование). — ISBN 978-5-534-06895-5. — Текст : электронный // Образовательная платформа Юрайт [сайт]. — URL: <https://urait.ru/bcode/512667> (дата обращения: 27.02.2023).

### Задания для подготовки к контрольным работам Раздела 9

1. Исследовать ряды на сходимость:

$$\text{а) } \sum_{n=1}^{\infty} \frac{3n+1}{4n^2+5} \quad \text{б) } \sum_{n=1}^{\infty} \frac{3n+8}{5^n}$$

2. Исследовать ряды на абсолютную и условную сходимость.

$$\text{а) } \sum_{n=1}^{\infty} \frac{(-1)^n 3^n}{n!} \quad \text{б) } \sum_{n=1}^{\infty} \frac{(-1)^n}{\sqrt{n^2+4}}$$

3. Исследовать на сходимость ряд

$$\sum_{n=1}^{\infty} \frac{n!}{n^{n-1}}$$

4. Исследовать сходимость ряда

$$\sum_{n=1}^{\infty} \left( \frac{2n-1}{3n+1} \right)^{\frac{n}{2}}$$

5. Исследовать сходимость ряда

$$\sum_{n=2}^{\infty} \frac{1}{(2n+3)\ln^2(n+1)}$$

### Литература для самостоятельного изучения к Разделу 9.

1. Богомолов, Н. В. Математика : учебник для вузов / Н. В. Богомолов, П. И. Самойленко. — 5-е изд., перераб. и доп. — Москва : Издательство Юрайт, 2023. — 401 с. — (Высшее образование). — ISBN 978-5-534-07001-9. — Текст : электронный // Образовательная платформа Юрайт [сайт]. — URL: <https://urait.ru/bcode/510750> (дата обращения: 27.02.2023).

2. Богомолов, Н. В. Практические занятия по математике в 2 ч. Часть 1 : учебное пособие для вузов / Н. В. Богомолов. — 11-е изд., перераб. и доп. — Москва : Издательство Юрайт, 2023. — 326 с. — (Высшее образование). — ISBN 978-5-534-06894-8. — Текст : электронный // Образовательная платформа Юрайт [сайт]. — URL: <https://urait.ru/bcode/512666> (дата обращения: 27.02.2023).

3. Богомолов, Н. В. Практические занятия по математике в 2 ч. Часть 2 : учебное пособие для вузов / Н. В. Богомолов. — 11-е изд., перераб. и доп. — Москва : Издательство Юрайт, 2023. — 251 с. — (Высшее образование). — ISBN 978-5-534-06895-5. — Текст : электронный // Образовательная платформа Юрайт [сайт]. — URL: <https://urait.ru/bcode/512667> (дата обращения: 27.02.2023).

### Задания для подготовки к контрольным работам Раздела 10

1. Исследовать ряд на сходимость  $\sum_{n=0}^{\infty} \frac{2^n + 3^n}{5^n} x^n$
2. Найти область сходимости степенного ряда  $1 + 2x + 3x^2 + 4x^3 \dots$
3. Вычислить приближенно с точностью 0,001 интеграл  $\int_0^{\frac{1}{2}} e^{-x^2} dx$ , используя ряд Маклорена.
4. Исследовать на сходимость функциональный ряд:  $\sum_{n=1}^{\infty} \frac{\sin(nx)}{n^2 + x^2}$ .
5. Разложить в ряд Фурье функцию:  
$$f(x) = \begin{cases} 2, & -3 < x < 0, \\ -5, & 0 < x < 3. \end{cases}$$
6. Используя нечетное продолжение, разложить в ряд Фурье функцию  $y = 3x; 0 < x < \pi$ .

### Литература для самостоятельного изучения к Разделу 10.

1. Богомолов, Н. В. Математика : учебник для вузов / Н. В. Богомолов, П. И. Самойленко. — 5-е изд., перераб. и доп. — Москва : Издательство Юрайт, 2023. — 401 с. — (Высшее образование). — ISBN 978-5-534-07001-9. — Текст : электронный // Образовательная платформа Юрайт [сайт]. — URL: <https://urait.ru/bcode/510750> (дата обращения: 27.02.2023).

2. Богомолов, Н. В. Практические занятия по математике в 2 ч. Часть 1 : учебное пособие для вузов / Н. В. Богомолов. — 11-е изд., перераб. и доп. — Москва : Издательство Юрайт, 2023. — 326 с. — (Высшее образование). — ISBN 978-5-534-06894-8. — Текст : электронный // Образовательная платформа Юрайт [сайт]. — URL: <https://urait.ru/bcode/512666> (дата обращения: 27.02.2023).

3. Богомолов, Н. В. Практические занятия по математике в 2 ч. Часть 2 : учебное пособие для вузов / Н. В. Богомолов. — 11-е изд., перераб. и доп. — Москва : Издательство Юрайт, 2023. — 251 с. — (Высшее образование). — ISBN 978-5-534-06895-5. — Текст : электронный // Образовательная платформа Юрайт [сайт]. — URL: <https://urait.ru/bcode/512667> (дата обращения: 27.02.2023).

### Задания для подготовки к контрольным работам Раздела 11

1. А) Вычислите  $P_7, A_6^3, C_{11}^4$ .  
Б) Из отряда солдат в 20 человек надо назначить в караул 4-х человек. Сколькими способами можно составить караул?

2. В пенале 9 авторучек: 5 синих и 4 черных. Случайным образом берут 4 ручки. Найти вероятность того, что среди взятых ручек окажется 3 синих.

3. Саша является поклонником Гарри Поттера. Вероятность того, что на день рождения его друг Петя подарит ему последнюю книгу про Гарри Поттера, равна 0,4, а Миша – 0,3. Найти вероятность того, что на день рождения Саша получит в подарок только один том последней книги про Гарри Поттера.

4. Корабль выходит из строя, если получит не менее 5 попаданий в надводную часть или 2 попадания в подводную часть. Найти вероятность выхода из строя корабля при 5 попаданиях, если вероятности попадания в надводную и подводную части при попадании в корабль относятся как семь к трем.

5. В торговую фирму поступили телевизоры от трех поставщиков, доли которых в общей поставке 10%, 40%, и 50% соответственно. Практика показала, что телевизоры, поступающие от 1-го, 2-го и 3-го поставщиков, не потребуют ремонта в течение гарантийного срока соответственно в 98%, 88% и 92% случаев. Найти вероятность того, что поступивший в торговую фирму телевизор потребует ремонт в течение гарантийного срока.

#### Литература для самостоятельного изучения к Разделу 11.

1. Богомолов, Н. В. Математика : учебник для вузов / Н. В. Богомолов, П. И. Самойленко. — 5-е изд., перераб. и доп. — Москва : Издательство Юрайт, 2023. — 401 с. — (Высшее образование). — ISBN 978-5-534-07001-9. — Текст : электронный // Образовательная платформа Юрайт [сайт]. — URL: <https://urait.ru/bcode/510750> (дата обращения: 27.02.2023).

2. Богомолов, Н. В. Практические занятия по математике в 2 ч. Часть 1 : учебное пособие для вузов / Н. В. Богомолов. — 11-е изд., перераб. и доп. — Москва : Издательство Юрайт, 2023. — 326 с. — (Высшее образование). — ISBN 978-5-534-06894-8. — Текст : электронный // Образовательная платформа Юрайт [сайт]. — URL: <https://urait.ru/bcode/512666> (дата обращения: 27.02.2023).

3. Богомолов, Н. В. Практические занятия по математике в 2 ч. Часть 2 : учебное пособие для вузов / Н. В. Богомолов. — 11-е изд., перераб. и доп. — Москва : Издательство Юрайт, 2023. — 251 с. — (Высшее образование). — ISBN 978-5-534-06895-5. — Текст : электронный // Образовательная платформа Юрайт [сайт]. — URL: <https://urait.ru/bcode/512667> (дата обращения: 27.02.2023).

#### Задания для подготовки к контрольным работам Раздела 12

1. Дискретная случайная величина  $X$  задана законом распределения

$X$	1	3	4	7	8
$P$	0,1	0,2	$p_3$	0,3	0,15

Найдите  $p_3$ , функцию распределения, математическое ожидание, дисперсию и среднеквадратическое отклонение.

2. Луковица гладиолуса прорастает с вероятностью 0,6. Высажено 3 луковицы. Случайная величина  $X$  – число проросших луковиц. Найти закон распределения,  $M(X)$ ,  $D(X)$ .

3. А) Случайная величина  $X$  задана функцией распределения вероятностей  $F(x)$ .

$$F(x) = \begin{cases} 0 & \text{при } x < 5, \\ \frac{x-5}{6} & \text{при } 5 \leq x \leq 11, \\ 1 & \text{при } x > 11. \end{cases} \quad [a; b] = [7; 13]$$

Найдите:

- а) плотность распределения вероятностей  $f(x)$  ;  
 б) математическое ожидание;  
 в) дисперсию и среднее квадратическое отклонение;  
 г) вероятность попадания величины  $X$  в промежуток  $[a; b]$ .  
 Постройте графики функции распределения и плотности распределения вероятностей.  
 Б) Случайная величина  $X$  задана функцией распределения вероятностей  $F(x)$ :

$$F(x) = \begin{cases} 0 & \text{при } x < -3, \\ (x+3)^2 & \text{при } -3 \leq x \leq -2, \\ 1 & \text{при } x > -2. \end{cases}$$

Найдите: а) плотность распределения вероятностей  $f(x)$  ; б) математическое ожидание.

4. Случайная величина имеет нормальный закон распределения,  $M(X)=3; \sigma(X)=2$  .  
 Найдите плотность распределения вероятностей  $f(x)$  и  $P(2 < X < 5)$  .

### Литература для самостоятельного изучения к Разделу 12.

1. Богомолов, Н. В. Математика : учебник для вузов / Н. В. Богомолов, П. И. Самойленко. — 5-е изд., перераб. и доп. — Москва : Издательство Юрайт, 2023. — 401 с. — (Высшее образование). — ISBN 978-5-534-07001-9. — Текст : электронный // Образовательная платформа Юрайт [сайт]. — URL: <https://urait.ru/bcode/510750> (дата обращения: 27.02.2023).

2. Богомолов, Н. В. Практические занятия по математике в 2 ч. Часть 1 : учебное пособие для вузов / Н. В. Богомолов. — 11-е изд., перераб. и доп. — Москва : Издательство Юрайт, 2023. — 326 с. — (Высшее образование). — ISBN 978-5-534-06894-8. — Текст : электронный // Образовательная платформа Юрайт [сайт]. — URL: <https://urait.ru/bcode/512666> (дата обращения: 27.02.2023).

3. Богомолов, Н. В. Практические занятия по математике в 2 ч. Часть 2 : учебное пособие для вузов / Н. В. Богомолов. — 11-е изд., перераб. и доп. — Москва : Издательство Юрайт, 2023. — 251 с. — (Высшее образование). — ISBN 978-5-534-06895-5. — Текст : электронный // Образовательная платформа Юрайт [сайт]. — URL: <https://urait.ru/bcode/512667> (дата обращения: 27.02.2023).

### Задания для подготовки к контрольным работам Раздела 13

1. Десяти подросткам, отобранным случайным образом, показали блок телевизионной рекламы о новых сортах жевательных резинок и попросили оценить рекламу в баллах от 0 до 10. Результаты оценки дали следующие баллы:

8 7 6 9 5 7 4 10 6 8

Найти оценку математического ожидания и несмещенную оценку дисперсии.

2. По данному распределению выборки из нормальной совокупности

$x_i$	1	4	5	8
-------	---	---	---	---

$m_i$	2	5	10	3
-------	---	---	----	---

- а) построить полигон относительных частот;  
 б) рассчитать  $\bar{x}$  и  $s^2$  ;  
 в) построить доверительный интервал для  $M(X)$  с надежностью  $\gamma=0.95$  .

3. В результате эксперимента получены следующие 25 значений:

15 16 8 12 20 10 6 18 4 6 16 4 19 17 10 3 5 21 20 14 22 14 18 24 0

- а) составить интервальный статистический ряд, разбив отрезок  $[0; 25]$  на 5 промежутков равной длины;  
 б) построить гистограмму относительных частот;  
 в) перейти к статистическому ряду, заменив интервалы их серединами, и вычислить  $\bar{x}$  и  $s^2$  ;  
 г) построить доверительный интервал для  $M(X)$  с надежностью  $\gamma=0.99$  .

4. По заданной выборке:

1,6	1,4	1,8	1,6	2,4	1,2	1,6	2,0	1,8	1,4
1,8	2,0	1,4	1,8	1,0	1,8	2,2	1,6	1,4	2,2
2,2	1,2	1,6	2,0	1,6	2,0	1,8	1,2	2,0	1,6

- составить статистический ряд,
- построить полигон частот;
- найти оценку математического ожидания;
- найти несмещённую оценку дисперсии  $s^2$  и оценку среднеквадратического отклонения  $s$  ;
- найти доверительный интервал для математического ожидания с доверительной вероятностью  $\gamma=0,95$  , считая дисперсию известной и равной  $s^2$  ;
- найти доверительный интервал для математического ожидания с доверительной вероятностью  $\gamma=0,95$  , считая дисперсию неизвестной и используя для неё оценку  $s^2$  .

### Литература для самостоятельного изучения к Разделу 13.

1. Богомолов, Н. В. Математика : учебник для вузов / Н. В. Богомолов, П. И. Самойленко. — 5-е изд., перераб. и доп. — Москва : Издательство Юрайт, 2023. — 401 с. — (Высшее образование). — ISBN 978-5-534-07001-9. — Текст : электронный // Образовательная платформа Юрайт [сайт]. — URL: <https://urait.ru/bcode/510750> (дата обращения: 27.02.2023).

2. Богомолов, Н. В. Практические занятия по математике в 2 ч. Часть 1 : учебное пособие для вузов / Н. В. Богомолов. — 11-е изд., перераб. и доп. — Москва : Издательство Юрайт, 2023. — 326 с. — (Высшее образование). — ISBN 978-5-534-06894-8. — Текст : электронный // Образовательная платформа Юрайт [сайт]. — URL: <https://urait.ru/bcode/512666> (дата обращения: 27.02.2023).

3. Богомолов, Н. В. Практические занятия по математике в 2 ч. Часть 2 : учебное пособие для вузов / Н. В. Богомолов. — 11-е изд., перераб. и доп. — Москва : Издательство Юрайт, 2023. — 251 с. — (Высшее образование). — ISBN 978-5-534-06895-5. — Текст : электронный // Образовательная платформа Юрайт [сайт]. — URL: <https://urait.ru/bcode/512667> (дата обращения: 27.02.2023).



### Задания для подготовки к контрольным работам Раздела 14

1. Исходя из гипотезы о нормальном распределении генеральной совокупности, вычислены теоретические частоты  $m'$ . Используя критерий Пирсона, при заданном уровне значимости проверить эту гипотезу ( $\alpha=0,01$ ).

M	3	5	10	12	9	7	4
$m'$	2	4	11	16	9	6	2

2. Используя критерий Пирсона, при заданном уровне значимости проверить гипотезу о нормальном распределении генеральной совокупности по выборке, извлеченной из этой совокупности:  $\alpha=0,05$

$a_i \div a_{i+1}$	$8 \div 12$	$12 \div 16$	$16 \div 20$	$20 \div 24$	$24 \div 28$
$m_i$	8	15	25	20	12

3. Проводится клиническое исследование препарата для снижения веса. При сравнении двух групп добровольцев выявлено, что в группе из 30 человек, получавших плацебо, вес снизился в среднем на 5,2кг, при среднеквадратическом отклонении 1,0кг. Группа получавших препарат насчитывала 36 человек и показала снижение веса в среднем на 7,8кг при среднеквадратическом отклонении 0,7кг. Проверьте при уровне значимости 0,01, имеет ли препарат положительный эффект.

4. Дискретная двумерная случайная величина задана законом распределения:

X \ Y	0	1	2	3
-2	0.05	p	0.2 5	0.15
2	0.15	0.15	0.0 5	0.1

а) Зависимы ли компоненты?

б) Выписать закон распределения с.в.  $X+Y$  и условный закон распределения с.в.  $X$  при условии, что  $Y=0$ .

в) Найти числовые характеристики распределения.

5. Дана таблица наблюдений

$x_i$	1,0	1,5	2,0	2,5	3,0	3,5
$y_i$	2,8	4,8	5,6	4,1	6,9	7,1

Требуется:

1. найти несмещенные оценки математических ожиданий  $M(X)$  и  $M(Y)$  ;

2. найти несмещенные оценки дисперсий  $S_x^2$  и  $S_y^2$  ;

3. найти оценку коэффициента корреляции;

4. проверить значимость коэффициента корреляции;

5. найти линейное уравнение регрессии  $Y$  на  $X$ :  $y = ax + b$  ; построить графики линейной регрессии с нанесенными точками наблюдений (корреляционное поле).

### Литература для самостоятельного изучения к Разделу 14.

1. Богомолов, Н. В. Математика : учебник для вузов / Н. В. Богомолов, П. И. Самойленко. — 5-е изд., перераб. и доп. — Москва : Издательство Юрайт, 2023. — 401 с. —

(Высшее образование). — ISBN 978-5-534-07001-9. — Текст : электронный // Образовательная платформа Юрайт [сайт]. — URL: <https://urait.ru/bcode/510750> (дата обращения: 27.02.2023).

2. Богомолов, Н. В. Практические занятия по математике в 2 ч. Часть 1 : учебное пособие для вузов / Н. В. Богомолов. — 11-е изд., перераб. и доп. — Москва : Издательство Юрайт, 2023. — 326 с. — (Высшее образование). — ISBN 978-5-534-06894-8. — Текст : электронный // Образовательная платформа Юрайт [сайт]. — URL: <https://urait.ru/bcode/512666> (дата обращения: 27.02.2023).

3. Богомолов, Н. В. Практические занятия по математике в 2 ч. Часть 2 : учебное пособие для вузов / Н. В. Богомолов. — 11-е изд., перераб. и доп. — Москва : Издательство Юрайт, 2023. — 251 с. — (Высшее образование). — ISBN 978-5-534-06895-5. — Текст : электронный // Образовательная платформа Юрайт [сайт]. — URL: <https://urait.ru/bcode/512667> (дата обращения: 27.02.2023).

## **2. МЕТОДИЧЕСКИЕ РЕКОМЕНДАЦИИ ДЛЯ ОБУЧАЮЩИХСЯ ПО ОСВОЕНИЮ ДИСЦИПЛИНЫ (МОДУЛЯ) И САМОСТОЯТЕЛЬНОЙ РАБОТЕ**

Освоение обучающимся дисциплины (модуля) «Технологии возможностей и безбарьерной среды» предполагает изучение материалов дисциплины на аудиторных занятиях и в ходе самостоятельной работы. Аудиторные занятия проходят в форме лекций, семинаров, практических и лабораторных занятий. Самостоятельная работа включает разнообразный комплекс видов и форм работы обучающихся.

Для успешного освоения дисциплины (модуля) и достижения поставленных целей необходимо внимательно ознакомиться с рабочей программы дисциплины (модуля), доступной в электронной информационно-образовательной среде РГСУ.

Следует обратить внимание на списки основной и дополнительной литературы, на предлагаемые преподавателем ресурсы информационно-телекоммуникационной сети Интернет. Эта информация необходима для самостоятельной работы обучающегося.

При подготовке к аудиторным занятиям необходимо помнить особенности каждой формы его проведения.

*Подготовка к учебному занятию лекционного типа заключается в следующем.*

С целью обеспечения успешного обучения обучающийся должен готовиться к лекции, поскольку она является важнейшей формой организации учебного процесса, поскольку:

- знакомит с новым учебным материалом;
- разъясняет учебные элементы, трудные для понимания;
- систематизирует учебный материал;
- ориентирует в учебном процессе.

С этой целью:

- внимательно прочитайте материал предыдущей лекции;
- ознакомьтесь с учебным материалом по учебнику и учебным пособиям с темой прочитанной лекции;
- внесите дополнения к полученным ранее знаниям по теме лекции на полях лекционной тетради;
- запишите возможные вопросы, которые вы зададите лектору на лекции по материалу изученной лекции;
- постарайтесь уяснить место изучаемой темы в своей подготовке;
- узнайте тему предстоящей лекции (по тематическому плану, по информации лектора) и запишите информацию, которой вы владеете по данному вопросу.

*Подготовка к занятию семинарского типа.*

При подготовке и работе во время проведения занятий семинарского типа следует обратить внимание на следующие моменты: на процесс предварительной подготовки, на работу во время занятия, обработку полученных результатов, исправление полученных замечаний.

Предварительная подготовка к учебному занятию семинарского типа заключается в изучении теоретического материала в отведенное для самостоятельной работы время, ознакомление с инструктивными материалами с целью осознания задач практического занятия, техники безопасности при работе с приборами, веществами.

Работа во время проведения учебного занятия семинарского типа включает:

– консультирование студентов преподавателями и вспомогательным персоналом с целью предоставления исчерпывающей информации, необходимой для самостоятельного выполнения предложенных преподавателем задач.

– самостоятельное выполнение заданий согласно обозначенной рабочей программой дисциплины (модуля) тематики.

*Самостоятельная работа.*

Самостоятельная работа - планируемая учебная, учебно-исследовательская, научно-исследовательская работа студентов, выполняемая во внеаудиторное (аудиторное) время по заданию и при методическом руководстве преподавателя, но без его непосредственного участия (при частичном непосредственном участии преподавателя, оставляющем ведущую роль за работой студентов).

Для более углубленного изучения темы задания для самостоятельной работы рекомендуется выполнять параллельно с изучением данной темы. При выполнении заданий по возможности используйте наглядное представление материала.

Самостоятельная работа студентов в ВУЗе является важным видом учебной и научной деятельности студента. Самостоятельная работа студентов играет значительную роль в рейтинговой технологии обучения.

К современному специалисту в области медицины общество предъявляет достаточно широкий перечень требований, среди которых немаловажное значение имеет наличие у выпускников определенных навыков (компетенций) и умения самостоятельно добывать знания из различных источников, систематизировать полученную информацию, давать оценку конкретной профессиональной ситуации. Формирование такого умения происходит в течение всего периода обучения.

В процессе самостоятельной работы студент приобретает необходимые для будущей специальности компетенции, навыки самоорганизации, самоконтроля, самоуправления, саморефлексии и становится активным самостоятельным субъектом учебной деятельности.

Самостоятельная работа студентов должна оказывать важное влияние на формирование личности будущего специалиста, его компетентность. Каждый студент самостоятельно определяет режим своей работы и меру труда, затрачиваемого на овладение учебным содержанием по каждой дисциплине. Он выполняет внеаудиторную работу по личному индивидуальному плану, в зависимости от его подготовки, времени и других условий.

***Виды самостоятельной работы.***

***Работа с литературой.***

При работе с книгой необходимо подобрать литературу, научиться правильно ее читать, вести записи. Для подбора литературы в библиотеке используются алфавитный и систематический каталоги. Важно помнить, что рациональные навыки работы с книгой - это всегда большая экономия времени и сил. Правильный подбор учебников рекомендуется преподавателем, читающим лекционный курс. Необходимая литература может быть также указана в методических разработках по данному курсу. Изучая материал по учебнику, следует переходить к следующему вопросу только после правильного уяснения предыдущего, описывая на бумаге все выкладки и вычисления (в том числе те, которые в учебнике опущены или на лекции даны для самостоятельного вывода). При изучении любой дисциплины большую и важную роль играет самостоятельная индивидуальная работа. Особое внимание следует обратить на определение основных понятий курса. Студент должен подробно разбирать примеры, которые поясняют такие определения, и уметь строить аналогичные примеры самостоятельно. Нужно добиваться точного представления о том, что изучаешь. Полезно составлять опорные конспекты. При изучении материала по учебнику полезно в

тетради (на специально отведенных полях) дополнять конспект лекций. Там же следует отмечать вопросы, выделенные студентом для консультации с преподавателем. Выводы, полученные в результате изучения, рекомендуется в конспекте выделять, чтобы они при перечитывании записей лучше запоминались. Опыт показывает, что многим студентам помогает составление листа опорных сигналов, содержащего важнейшие и наиболее часто употребляемые формулы и понятия. Такой лист помогает запомнить формулы, основные положения лекции, а также может служить постоянным справочником для студента. Различают два вида чтения: первичное и вторичное. Первичное - это внимательное, неторопливое чтение, при котором можно остановиться на трудных местах.

Задача вторичного чтения - полное усвоение смысла целого (по счету это чтение может быть и не вторым, а третьим или четвертым). Самостоятельная работа с учебниками и книгами (а также самостоятельное теоретическое исследование проблем, обозначенных преподавателем на лекциях) – это важнейшее условие формирования у себя научного способа познания.

Чтение научного текста является частью познавательной деятельности. Ее цель – извлечение из текста необходимой информации. От того насколько осознанна читающим собственная внутренняя установка при обращении к печатному слову (найти нужные сведения, усвоить информацию полностью или частично, критически проанализировать материал и т.п.) во многом зависит эффективность осуществляемого действия.

#### ***Методические рекомендации по составлению конспекта:***

1. Внимательно прочитайте текст. Уточните в справочной литературе непонятные слова. При записи не забудьте вынести справочные данные на поля конспекта;

2. Выделите главное, составьте план;

3. Кратко сформулируйте основные положения текста, отметьте аргументацию автора;

4. Законспектируйте материал, четко следуя пунктам плана. При конспектировании старайтесь выразить мысль своими словами. Записи следует вести четко, ясно.

5. Грамотно записывайте цитаты. Цитируя, учитывайте лаконичность, значимость мысли. В тексте конспекта желательно приводить не только тезисные положения, но и их доказательства. При оформлении конспекта необходимо стремиться к емкости каждого предложения. Мысли автора книги следует излагать кратко, заботясь о стиле и выразительности написанного. Число дополнительных элементов конспекта должно быть логически обоснованным, записи должны распределяться в определенной последовательности, отвечающей логической структуре произведения. Для уточнения и дополнения необходимо оставлять поля. Владение навыками конспектирования требует от студента целеустремленности, повседневной самостоятельной работы.

#### ***Методические материалы по самостоятельному решению задач***

При самостоятельном решении задач нужно обосновывать каждый этап решения, исходя из теоретических положений курса. Если студент видит несколько путей решения проблемы (задачи), то нужно сравнить их и выбрать самый рациональный. Полезно до начала вычислений составить краткий план решения проблемы (задачи). Решение проблемных задач или примеров следует излагать подробно, вычисления располагать в строгом порядке, отделяя вспомогательные вычисления от основных. Решения при необходимости нужно сопровождать комментариями, схемами, чертежами и рисунками. Следует помнить, что решение каждой учебной задачи должно доводиться до окончательного логического ответа, которого требует условие, и по возможности с выводом. Полученный ответ следует проверить способами, вытекающими из существа данной задачи. Полезно также (если возможно) решать несколькими способами и сравнить полученные результаты. Решение задач данного типа нужно продолжать до приобретения твердых навыков в их решении.

#### ***Методические материалы к выполнению реферата***

Реферат (от лат. referre – сообщать) – краткое изложение в письменном виде или в форме публикации доклада, содержания научного труда (трудов), литературы по теме. Работа над рефератом условно разделяется на выбор темы, подбор литературы, подготовку и защиту

плана; написание теоретической части и всего текста с указанием библиографических данных используемых источников, подготовку доклада, выступление с ним. Тематика рефератов полностью связана с основными вопросами изучаемого курса.

Список литературы к темам не дается, и обучающиеся самостоятельно ведут библиографический поиск, причем им не рекомендуется ограничиваться университетской библиотекой.

Важно учитывать, что написание реферата требует от обучающихся определенных усилий. Особое внимание следует уделить подбору литературы, методике ее изучения с целью отбора и обработки собранного материала, обоснованию актуальности темы и теоретического уровня обоснованности используемых в качестве примеров фактов какой-либо деятельности.

Выбрав тему реферата, начав работу над литературой, необходимо составить план. Изучая литературу, продолжается обдумывание темы, осмысливание прочитанного, делаются выписки, сопоставляются точки зрения разных авторов и т.д. Реферативная работа сводится к тому, чтобы в ней выделились две взаимосвязанные стороны: во-первых, ее следует рассматривать как учебное задание, которое должен выполнить обучаемый, а во-вторых, как форму научной работы, творческого воображения при выполнении учебного задания.

Наличие плана реферата позволяет контролировать ход работы, избежать формального переписывания текстов из первоисточников.

Оформление реферата включает титульный лист, оглавление и краткий список использованной литературы. Список использованной литературы размещается на последней странице рукописи или печатной форме реферата. Реферат выполняется в письменной или печатной форме на белых листах формата А4 (210 x 297 мм). Шрифт Times New Roman, кегель 14, через 1,5 интервала при соблюдении следующих размеров текста: верхнее поле – 25 мм, нижнее – 20 мм, левое – 30 мм, правое – 15 мм. Нумерация страниц производится вверху листа, по центру. Титульный лист нумерации не подлежит.

Рефераты должны быть написаны простым, ясным языком, без претензий на наукообразность. Следует избегать сложных грамматических оборотов, непривычных терминов и символов. Если же такие термины и символы все-таки приводятся, то необходимо разъяснять их значение при первом упоминании в тексте реферата.

Объем реферата предполагает тщательный отбор информации, необходимой для краткого изложения вопроса. Важнейший этап – редактирование готового текста реферата и подготовка к обсуждению. Обсуждение требует хорошей ориентации в материале темы, умения выделить главное, поставить дискуссионный вопрос, привлечь внимание слушателей к интересной литературе, логично и убедительно изложить свои мысли.

Рефераты обязательно подлежат защите. Процедура защиты начинается с определения оппонентов защищающего свою работу. Они стремятся дать основательный анализ работы обучающимся, обращают внимание на положительные моменты и недостатки реферата, дают общую оценку содержанию, форме преподнесения материала, характеру использованной литературы. Иногда они дополняют тот или иной раздел реферата. Последнее особенно ценно, ибо говорит о глубоком знании обучающимся-оппонентом изучаемой проблемы.

Обсуждение не ограничивается выслушиванием оппонентов. Другие обучающиеся имеют право уточнить или опровергнуть какое-либо утверждение. Преподаватель предлагает любому обучающемуся задать вопрос по существу доклада или попытаться подвести итог обсуждению.

### **Алгоритм работы над рефератом**

#### **1. Выбор темы**

Тема должна быть сформулирована грамотно (с литературной точки зрения);

В названии реферата следует поставить четкие рамки рассмотрения темы;

Желательно избегать слишком длинных названий;

Следует по возможности воздерживаться от использования в названии спорных с научной точки зрения терминов, излишней наукообразности, а также чрезмерного упрощения формулировок.

2. Реферат следует составлять из пяти основных частей: введения; основной части; заключения; списка литературы; приложений.

3. Основные требования к введению:

Во введении не следует концентрироваться на содержании; введение должно включать краткое обоснование актуальности темы реферата, где требуется показать, почему данный вопрос может представлять научный интерес и есть ли связь представляемого материала с современностью. Таким образом, тема реферата должна быть актуальна либо с научной точки зрения, либо с современных позиций.

Очень важно выделить цель, а также задачи, которые требуется решить для выполнения цели.

Введение должно содержать краткий обзор изученной литературы, в котором указывается взятый из того или иного источника материал, кратко анализируются изученные источники, показываются их сильные и слабые стороны;

Объем введения составляет две страницы текста.

4. Требования к основной части реферата:

Основная часть содержит материал, отобранный для рассмотрения проблемы;

Также основная часть должна включать в себя собственно мнение обучающихся и сформулированные самостоятельные выводы, опирающиеся на приведенные факты;

Материал, представленный в основной части, должен быть логически изложен и распределен по параграфам, имеющим свои названия;

В изложении основной части необходимо использовать сноски (в первую очередь, когда приводятся цифры и чьи-то цитаты);

Основная часть должна содержать иллюстративный материал (графики, таблицы и т. д.);

Объем основной части составляет около 10 страниц.

5. Требования к заключению:

В заключении формулируются выводы по параграфам, обращается внимание на выдвинутые во введении задачи и цели;

Заключение должно быть четким, кратким, вытекающим из содержания основной части.

6. Требования к оформлению списка литературы (по ГОСТу):

Необходимо соблюдать правильность последовательности записи источников: сначала следует писать фамилию, а после инициалы; название работы не ставится в кавычки; после названия сокращенно пишется место издания; затем идет год издания; наконец, называется процитированная страница.

### ***Критерии оценки реферата***

Обучающийся, защищающий реферат, должен рассказать о его актуальности, поставленных целях и задачах, изученной литературе, структуре основной части, сделанных в ходе работы выводах.

По окончании выступления ему может быть задано несколько вопросов по представленной проблеме.

Оценка складывается из соблюдения требований к реферату, грамотного раскрытия темы, умения четко рассказывать о представленном реферате, способности понять суть задаваемых по работе вопросов и найти точные ответы на них.

### ***Методические материалы к выполнению эссе***

Эссе – литературное произведение небольшого объема, обычно прозаическое, свободной композиции, передающее индивидуальные впечатления, суждения, соображения автора о той или иной проблеме, теме, о том или ином событии или явлении. Это вид самостоятельной исследовательской работы обучающихся, с целью углубления и закрепления теоретических знаний и освоения практических навыков. Цель эссе состоит в развитии самостоятельного творческого мышления и письменного изложения собственных мыслей. При написании эссе обучающийся должен представить развернутый письменный ответ на

теоретический или практический актуальный вопрос, объявленный преподавателем в аудитории непосредственно перед ее написанием. В процессе написания эссе разрешается пользоваться нормативно-правовыми актами, конспектом лекций (в печатном виде). Использование интернет-ресурсов не допускается. Темы эссе преподаватель предлагает из числа тех, которые обучающиеся уже рассматривали на лекциях или семинарских занятиях, исходя из содержания заданий в составе оценочных средств. По решению преподавателя, в качестве темы эссе может быть выбрана одна или несколько тем, которые могут быть распределены между обучающимися по желанию.

Требования к выполнению эссе:

1. Проводится письменно.

2. Эссе выполняется на компьютере (гарнитура Times New Roman, шрифт 14) через 1,5 интервала с полями: верхнее, нижнее – 2; правое – 3; левое – 1,5. Отступ первой строки абзаца – 1,25. Сноски – постраничные. Таблицы и рисунки встраиваются в текст работы. При этом обязательный заголовок таблицы надо размещать над табличным полем, а рисунки сопровождать подрисуночными подписями. При включении в эссе нескольких таблиц и/или рисунков их нумерация обязательна. Обязательна и нумерация страниц. Их целесообразно проставлять внизу страницы – по середине или в правом углу. Номер страницы не ставится на титульном листе, но в общее число страниц он включается. Объем эссе, без учета приложений, не должен превышать 5 страниц. Значительное превышение установленного объема является недостатком работы и указывает на то, что обучающийся не сумел отобрать и переработать необходимый материал.

3. Работа должна содержать собственные умозаключения по сути поставленной проблемы, включать самостоятельно проведенный анализ по сути этой проблемы, выводы, обобщающие авторскую позицию по поставленной проблеме.

**Критерии оценки эссе:**

«Отлично» – исключительные знания материала, абсолютное понимание сути, безукоризненное знание основных понятий и положений, логически и лексически грамотно изложенный, содержательный, аргументированный, конкретный и исчерпывающий ответ.

«Хорошо» – глубокие знания материала, правильное понимание сути, знание основных понятий и положений, содержательный, полный и конкретный ответ.

«Удовлетворительно» – твердые, но недостаточно полные знания, верное понимание сути, в целом правильный ответ.

«Неудовлетворительно» – непонимание сущности задания, грубые ошибки в ответе.

**Методические материалы по выполнению тестирования.**

Тестовые задания содержат вопросы и 3-4 варианта ответа по базовым положениям изучаемой темы/раздела, составлены с расчетом на знания, полученные обучающимся в процессе изучения темы/раздела.

Тестовые задания выполняются в письменной форме и сдаются преподавателю, ведущему дисциплину (модуль). На выполнение тестовых заданий обучающимся отводится 45 минут.

При обработке результатов оценочной процедуры используются: критерии оценки по содержанию и качеству полученных ответов, ключи, оценочные листы.

**Критерии оценки теста:**

«Зачтено» - если обучающийся правильно выполнил не менее 2/3 всей работы или допустил не более одной грубой ошибки и двух недочетов, не более одной грубой и одной негрубой ошибки, не более трех негрубых ошибок, одной негрубой ошибки и трех недочетов, при наличии четырех-пяти недочетов.

«Не зачтено» - если число ошибок и недочетов превысило норму для оценки 3 или правильно выполнено менее 2/3 всей работы.

**Методические материалы по выполнению доклада.**

Рекомендуется следующая структура доклада:

1. титульный лист, содержание доклада;

2. краткое изложение;
3. цели и задачи;
4. изложение характера исследований и рассмотренных проблем, гипотезы, спорные вопросы;
5. источники информации, методы сбора и анализа данных, степень их полноты и достоверности;
6. анализ и толкование полученных в работе результатов;
7. выводы и оценки;
8. библиография и приложения.

Время выступления докладчика не должно превышать 10 минут.

Основные требования к оформлению доклада:

- титульный лист должен включать название доклада, наименование предметной (цикловой) комиссии, фамилию обучающегося;
- все использованные литературные источники сопровождаются библиографическим описанием;
- приводимая цитата из источника берется в кавычки (оформляются сноски);
- единицы измерения должны применяться в соответствии с действующими стандартами;
- все названия литературных источников следует приводить в соответствии с новейшими изданиями;
- рекомендуется включение таблиц, графиков, схем, если они отражают основное содержание или улучшают ее наглядность;
- названия фирм, учреждений, организаций и предприятий должны именоваться так, как они указываются в источнике;

#### ***Критерии оценки доклада***

При выполнении доклада обучающийся должен продемонстрировать умение кратко излагать прочитанный материал, а также умение обобщать и анализировать материал по теме доклада.

#### ***Презентация***

##### ***Методические материалы к презентациям***

1. Объем презентации 10 -20 слайдов.
2. На титульном слайде должно быть отражено:
  - наименование факультета;
  - тема презентации;
  - фамилия, имя, отчество, направление подготовки/ специальность, направленность (профиль)/ специализация, форма обучения, номер группы автора презентации;
  - фамилия, имя, отчество, степень, звание, должность руководитель работы;
  - год выполнения работы.
3. В презентации должны быть отражены обоснование актуальности представляемого материала, цели и задачи работы.
4. Содержание презентации должно включать наиболее значимый материал доклада, а также, при необходимости, таблицы, диаграммы, рисунки, фотографии, карты, видео – вставки, звуковое сопровождение.
5. Заключительный слайд должен содержать информацию об источниках информации для презентации.

#### ***Критерии оценки презентации***

1. Объем презентации 10 -20 слайдов.
2. Правильность оформления титульного слайда.
3. Актуальность отобранного материала, обоснованность формулировки цели и задач работы.



4. Наглядность и логичность презентации, обоснованность использования таблиц, диаграмм, рисунков, фотографий, карт, видео – вставок, звукового сопровождения; правильный выбор шрифтов, фона, других элементов дизайна слайда.

5. Объём и качество источников информации (не менее 2-х интернет – источников и не менее 2-х литературных источников).

#### ***Методические материалы по подготовке к опросу***

Самостоятельная работа обучающихся включает подготовку к опросу на практических занятиях. Для этого обучающийся изучает лекции, основную и дополнительную литературу, публикации, информацию из Интернет-ресурсов.

Тема и вопросы к практическим занятиям, вопросы для самоконтроля содержатся в рабочей программе и доводятся до студентов заранее.

Для подготовки к опросу обучающемуся необходимо ознакомиться с материалом, посвященным теме практического занятия, в учебнике или другой рекомендованной литературе, конспекте лекции, обратить внимание на усвоение основных понятий дисциплины, выявить неясные вопросы и подобрать дополнительную литературу для их освещения.

#### ***Критерии оценки опроса***

«Отлично»:

- дан полный, развернутый ответ на поставленный вопрос;
- в ответе прослеживается четкая структура, логическая последовательность, отражающая сущность раскрываемых понятий, теорий, явлений;
- знание по предмету демонстрируется на фоне понимания его в системе данной науки и междисциплинарных связей;
- свободное владение терминологией;
- ответы на дополнительные вопросы четкие, краткие;

«Хорошо»:

- дан полный, развернутый ответ на поставленный вопрос, показано умение выделять существенные и несущественные признаки, причинно-следственные связи;
- ответ недостаточно логичен с единичными ошибками в частности, исправленные студентом с помощью преподавателя;
- единичные ошибки в терминологии;
- ответы на дополнительные вопросы правильные, недостаточно полные и четкие.

«Удовлетворительно»:

- ответ не полный, с ошибками в деталях, умение раскрыть значение обобщённых знаний не показано, речевое оформление требует поправок, коррекции;
- логика и последовательность изложения имеют нарушения, студент не способен самостоятельно выделить существенные и несущественные признаки и причинно-следственные связи;
- ошибки в раскрываемых понятиях, терминах;
- студент не ориентируется в теме, допускает серьезные ошибки;
- студент не может ответить на большую часть дополнительных вопросов.

«Неудовлетворительно»:

- ответ представляет собой разрозненные знания с существенными ошибками по вопросу;
- присутствуют фрагментарность, нелогичность изложения, студент не осознает связь обсуждаемого вопроса с другими объектами дисциплины, речь неграмотная;
- незнание терминологии;
- ответы на дополнительные вопросы неправильные.

#### ***Методические материалы по выполнению практического задания***

При выполнении практического задания обучающийся придерживается следующего алгоритма:

1. Записать дату, тему и цель задания;

2. Ознакомиться с правилами и условия выполнения практического задания;
3. Повторить теоретические задания, необходимые для рациональной работы и других практических действий, используя конспекты лекций и рекомендованную литературу, представленной в программе;
4. Выполнить работу по предложенному алгоритму действий;
5. Обобщить результаты работы, сформулировать выводы / дать ответы на контрольные вопросы;

Работа должна быть выполнена грамотно, с соблюдением культуры изложения. При использовании данных из учебных, методических пособий и другой литературы, периодических изданий, Интернет-источников должны иметься ссылки на вышеперечисленные.

***Критерии оценки практического задания:***

«Отлично» – правильный ответ, дается четкое обоснование принятому решению; рассуждения четкие последовательные логические; используются ссылки на полученные при изучении дисциплины знания; правильно используются формулы, понятия, процедуры, имеющие прямое отношение к задаче для подтверждения принятого решения.

«Хорошо» – правильный ответ, дается обоснование принятому решению; но с не существенными ошибками, в рассуждениях отсутствует логическая последовательность; используются ссылки на полученные при изучении дисциплины знания, правильно используются формулы, понятия, процедуры, имеющие прямое отношение к задаче для подтверждения принятого решения.

«Удовлетворительно» – правильный ответ, допускаются грубые ошибки в обосновании принятого решения; рассуждения не последовательные сумбурные; используются ссылки на полученные при изучении дисциплины знания; используются формулы, процедуры, понятия, имеющие прямое значение для подтверждения принятого решения, однако, при обращении к ним допускаются серьезные ошибки, студент не может правильно ими воспользоваться.

«Неудовлетворительно, не зачтено» – ответ неверный, отсутствует обоснование принятому решению; студент демонстрирует полное непонимание сути вопроса.

***Для оценки решения ситуационной задачи (аналитического задания):***

Оценка «отлично» выставляется, если задача решена грамотно, ответы на вопросы сформулированы четко. Эталонный ответ полностью соответствует решению студента, которое хорошо обосновано теоретически.

Оценка «хорошо» выставляется, если задача решена, ответы на вопросы сформулированы не достаточно четко. Решение студента в целом соответствует эталонному ответу, но не достаточно хорошо обосновано теоретически.

Оценка «удовлетворительно» выставляется, если задача решена не полностью, ответы не содержат всех необходимых обоснований решения.

Оценка «неудовлетворительно» выставляется, если задача не решена или имеет грубые теоретические ошибки в ответе на поставленные вопросы.

***Методические материалы по выполнению лабораторного задания***

При выполнении лабораторного задания обучающийся придерживается следующего алгоритма:

1. Записать дату, тему и цель задания;
2. Ознакомиться с правилами и условия выполнения задания;
3. Повторить теоретические задания, необходимые для рациональной работы и других практических действий, используя конспекты лекций и рекомендованную литературу, представленной в программе;
4. Выполнить работу по предложенному алгоритму действий;
5. Обобщить результаты работы, сформулировать выводы / дать ответы на контрольные вопросы;

Работа должна быть выполнена грамотно, с соблюдением культуры изложения. При использовании данных из учебных, методических пособий и другой литературы, периодических изданий, Интернет-источников должны иметься ссылки на вышеперечисленные.

### ***Критерии оценки лабораторного задания:***

«Отлично» – правильный ответ, дается четкое обоснование принятому решению; рассуждения четкие последовательные логические; используются ссылки на полученные при изучении дисциплины знания; правильно используются формулы, понятия, процедуры, имеющие прямое отношение к задаче для подтверждения принятого решения.

«Хорошо» – правильный ответ, дается обоснование принятому решению; но с не существенными ошибками, в рассуждениях отсутствует логическая последовательность; используются ссылки на полученные при изучении дисциплины знания, правильно используются формулы, понятия, процедуры, имеющие прямое отношение к задаче для подтверждения принятого решения.

«Удовлетворительно» – правильный ответ, допускаются грубые ошибки в обосновании принятого решения; рассуждения не последовательные сумбурные; используются ссылки на полученные при изучении дисциплины знания; используются формулы, процедуры, понятия, имеющие прямое значение для подтверждения принятого решения, однако, при обращении к ним допускаются серьезные ошибки, студент не может правильно ими воспользоваться.

«Неудовлетворительно, не зачтено» – ответ неверный, отсутствует обоснование принятому решению; студент демонстрирует полное непонимание сути вопроса.

### ***Методические указания для подготовки к промежуточной аттестации.***

Изучение учебных дисциплин (модулей) завершается зачетом/зачетом с оценкой или экзаменом. Подготовка к промежуточной аттестации способствует закреплению, углублению и обобщению знаний, получаемых, в процессе обучения, а также применению их к решению практических задач. Готовясь к экзамену, студент ликвидирует имеющиеся пробелы в знаниях, углубляет, систематизирует и упорядочивает свои знания. На зачете или экзамене студент демонстрирует то, что он освоил в процессе обучения по дисциплине (модулю).

Вначале следует просмотреть весь материал по дисциплине (модулю), отметить для себя трудные вопросы. Обязательно в них разобраться. В заключение еще раз целесообразно повторить основные положения, используя при этом листы опорных сигналов. Систематическая подготовка к занятиям в течение семестра позволит использовать время промежуточной аттестации для систематизации знаний.

## **3. МЕТОДИЧЕСКИЕ МАТЕРИАЛЫ, ОПРЕДЕЛЯЮЩИЕ ПРОЦЕДУРЫ ОЦЕНИВАНИЯ ЗНАНИЙ, УМЕНИЙ, НАВЫКОВ И (ИЛИ) ОПЫТА ДЕЯТЕЛЬНОСТИ, ХАРАКТЕРИЗУЮЩИХ ЭТАПЫ ФОРМИРОВАНИЯ КОМПЕТЕНЦИЙ**

### ***3.1. Организационные основы применения балльно-рейтинговой системы оценки успеваемости обучающихся по дисциплине (модулю)***

Оценка качества освоения обучающимися дисциплины (модуля) реализуется в формате балльно-рейтинговой системы оценки успеваемости обучающихся (БРСО).

БРСО в ходе текущего контроля успеваемости и промежуточной аттестации осуществляется по 100-балльной шкале.

Академический рейтинг обучающегося по дисциплине (модулю) складывается из результатов:

- текущего контроля успеваемости (максимальный текущий рейтинг обучающегося 80 рейтинговых баллов);
- промежуточной аттестации (максимальный рубежный рейтинг обучающегося 20 рейтинговых баллов).

Условия оценки освоения обучающимся дисциплины (модуля) в формате БРСО доводятся преподавателем до сведения обучающихся на первом учебном занятии, а также размещены в свободном доступе в электронной информационно-образовательной среде Университета.

### 3.2. Проведение текущего контроля успеваемости обучающихся по дисциплине (модулю) в соответствии с балльно-рейтинговой системой оценки успеваемости обучающегося

В течение учебного семестра до промежуточной аттестации на основании утвержденной рабочей программы дисциплины (модуля) формируется текущий рейтинг обучающегося. Текущий рейтинг обучающегося складывается как сумма рейтинговых баллов, полученных им в течение учебного семестра по всем видам учебных занятий по учебной дисциплине.

В процессе текущего контроля оцениваются следующие действия обучающегося, направленные на освоение компетенций в рамках изучения учебной дисциплины:

– академическая активность (посещаемость учебных занятий, самостоятельное изучение содержания учебной дисциплины в электронной информационно-образовательной среде, соблюдение сроков сдачи практических заданий и текущих контрольных мероприятий и др.);

– выполнение и сдача текущих и итогового практических заданий (эссе, рефераты, творческие задания, кейс-задания, лабораторные работы, расчетные задания и др., активное участие в групповых интерактивных занятиях (дискуссии, WiKi-проекты и др.), защита проектов и др.);

– прохождение рубежей текущего контроля, включая соблюдение графика их прохождения в электронной информационно-образовательной среде.

Для планирования расчета текущего рейтинга обучающегося используются следующие пропорции:

<b>Вид учебного действия</b>	<b>Максимальная рейтинговая оценка, баллов</b>
академическая активность	10
практические задания	40
<i>из них: текущие практические задания</i>	20
<i>итоговое практическое задание</i>	20
рубежи текущего контроля	30
<b>ИТОГО:</b>	<b>80</b>

В течение учебного семестра по дисциплине (модулю) обучающимся должен быть накоплен текущий рейтинг не менее 52 рейтинговых баллов (65% от максимального значения текущего рейтинга).

Необходимыми условиями допуска обучающегося к промежуточной аттестации по дисциплине являются положительное прохождение обучающимся не менее 65% рубежей текущего контроля с накоплением не менее 65% максимального рейтингового балла за каждый рубеж текущего контроля и положительное выполнение итогового практического задания с накоплением не менее 65% максимального рейтингового балла, установленного за итоговое практическое задание.

Невыполнение вышеуказанных условий является текущей академической задолженностью, которая должна быть ликвидирована обучающимся до контрольного мероприятия промежуточной аттестации.

Сведения о наличии у обучающихся текущей академической задолженности, сроках и порядке добора рейтинговых баллов для её ликвидации доводятся до обучающихся педагогическим работником.

В случае неликвидации текущей академической задолженности, педагогический работник обязан во время контрольного мероприятия промежуточной аттестации поставить обучающемуся 0 рейтинговых баллов. В этом случае ликвидация текущей академической задолженности возможна в периоды проведения повторной промежуточной аттестации.

### **3.3. Проведение промежуточной аттестации обучающихся по дисциплине (модулю) в соответствии с балльно-рейтинговой системой оценки успеваемости обучающегося**

Промежуточная аттестация по дисциплине (модулю) проводится в соответствии с Положением о промежуточной аттестации обучающихся по основным профессиональным образовательным программам высшего образования – программ специалитета в Российском государственном социальном университете и Положением о балльно-рейтинговой системе оценки успеваемости обучающихся по основным профессиональным образовательным программам высшего образования - программам бакалавриата, программам специалитета, программам магистратуры в Российском государственном социальном университете.

На промежуточную аттестацию отводится 20 рейтинговых баллов.

Ответы обучающегося на контрольном мероприятии промежуточной аттестации оцениваются педагогическим работником по 20 - балльной шкале, а итоговая оценка по дисциплине (модулю) выставляется по системе зачтено/не зачтено.

Критерии выставления оценки определяются Положением о балльно-рейтинговой системе оценки успеваемости обучающихся по основным профессиональным образовательным программам высшего образования - программам бакалавриата, программам специалитета, программам магистратуры в Российском государственном социальном университете.

В процессе определения рубежного рейтинга обучающегося используется следующая шкала:

<b>Рубежный рейтинг</b>	<b>Критерии оценки освоения обучающимся учебной дисциплины в ходе контрольных мероприятий промежуточной аттестации</b>
19-20 рейтинговых баллов	обучающийся глубоко и прочно усвоил программный материал, исчерпывающе, последовательно, грамотно и логически стройно его излагает, тесно увязывает с задачами и будущей деятельностью, не затрудняется с ответом при видоизменении задания, свободно справляется с задачами и практическими заданиями, правильно обосновывает принятые решения, умеет самостоятельно обобщать и излагать материал, не допуская
16-18 рейтинговых баллов	обучающийся твердо знает программный материал, грамотно и по существу излагает его, не допуская существенных неточностей в ответе на вопрос, может правильно применять теоретические положения и владеет необходимыми умениями и навыками при выполнении практических
13-15 рейтинговых баллов	обучающийся освоил основной материал, но не знает отдельных деталей, допускает неточности, недостаточно правильные формулировки, нарушает последовательность в изложении программного материала и испытывает затруднения в выполнении практических заданий
1-12 рейтинговых баллов	обучающийся не знает значительной части программного материала, допускает существенные ошибки, с большими затруднениями выполняет практические задания
0 рейтинговых баллов	не аттестован

Если результат контроля успеваемости в рамках проведения контрольных мероприятий промежуточной аттестации (рубежный рейтинг обучающегося) неудовлетворительный (получено менее 13 рейтинговых баллов), то промежуточная аттестация по учебной дисциплине (модулю) невозможна даже при наличии высокого текущего рейтинга, полученного по итогам текущего контроля по учебной дисциплине (модулю).

## ЛИСТ РЕГИСТРАЦИИ ИЗМЕНЕНИЙ

№ п/ п	Содержание изменения	Реквизиты документа об утверждении изменения	Дата введения изменения
1.	Утверждены и введены в действие решением Ученого совета факультета на основании Федерального государственного образовательного стандарта (указываем реквизиты ФГОС)	Протокол заседания Ученого совета факультета № ____ от « ____ » ____ 20 ____ года	__ . __ . ____
2.	*	Протокол заседания Ученого совета факультета № ____ от « ____ » ____ 20 ____ года	__ . __ . ____
3.	*	Протокол заседания Ученого совета факультета № ____ от « ____ » ____ 20 ____ года	__ . __ . ____
4.	*	Протокол заседания Ученого совета факультета № ____ от « ____ » ____ 20 ____ года	__ . __ . ____



**Министерство науки и высшего образования Российской Федерации  
Федеральное государственное бюджетное образовательное учреждение  
высшего образования  
«Российский государственный социальный университет»**

**УТВЕРЖДАЮ**

**Зав. кафедрой комплекса естественно-научных  
дисциплин**

**/ С.В. Пивнева**

**«28» февраля 2023 г.**

**МЕТОДИЧЕСКИЕ МАТЕРИАЛЫ ПО ДИСЦИПЛИНЕ (МОДУЛЮ)**

**ПРОГРАММИРОВАНИЕ**

**Направление подготовки (специальность)  
«Программная инженерия»**

**Направленность (специализация)  
«Разработка и внедрение программного обеспечения»**

**ОБРАЗОВАТЕЛЬНАЯ ПРОГРАММА ВЫСШЕГО ОБРАЗОВАНИЯ - ПРОГРАММА  
БАКАЛАВРИАТА**

**Форма обучения  
Очная**

Москва 2023



Методические материалы по дисциплине (модулю) «Программирование» разработаны на основании федерального государственного образовательного стандарта высшего образования – бакалавриата по направлению подготовки 09.03.04 Программная инженерия утвержденного приказом Министерства образования и науки Российской Федерации от 14.08.2020 № 1032, учебного плана по основной профессиональной образовательной программе высшего образования - программы бакалавриата по направлению подготовки 09.03.04 Программная инженерия.

Методические материалы по дисциплине (модулю) разработаны рабочей группой в составе:

Методические материалы по дисциплине (модулю) обсуждены и утверждены на заседании кафедры комплекса естественно-научных дисциплин.

Протокол № 6 от «28» февраля 2023 года

Заведующий кафедрой  
кандидат педагогических  
наук, доцент



С.В. Пивнева

\_\_\_\_\_  
(подпись)

Методические материалы по дисциплине (модулю) рекомендованы к утверждению представителями организаций-работодателей:

Наименование организации-работодателя  
должность

\_\_\_\_\_  
(подпись) И.О. Фамилия

Наименование организации-работодателя  
должность

\_\_\_\_\_  
(подпись) И.О. Фамилия

Методические материалы по дисциплине (модулю) рецензированы и рекомендованы к утверждению:

Ученая степень, ученое звание,  
должность, место работы (*не РГСУ*)

\_\_\_\_\_  
(подпись) И.О. Фамилия

Ученая степень, ученое звание,  
должность, место работы (*РГСУ*)

\_\_\_\_\_  
(подпись) И.О. Фамилия

## СОДЕРЖАНИЕ

1. МЕТОДИЧЕСКИЕ МАТЕРИАЛЫ К ЛЕКЦИОННЫМ, ПРАКТИЧЕСКИМ, ЛАБОРАТОРНЫМ ЗАНЯТИЯМ .....	4
1.1. Методические материалы к проведению лекционных занятий по дисциплине (модулю).....	4
1.2. Методические материалы по подготовке к практическим занятиям по дисциплине (модулю).....	5
1.3. Учебно-наглядные пособия по разделам (темам) дисциплины (модуля).....	9
1.4. Методические материалы по подготовке к лабораторным занятиям по дисциплине (модулю).....	10
2. МЕТОДИЧЕСКИЕ РЕКОМЕНДАЦИИ ДЛЯ ОБУЧАЮЩИХСЯ ПО ОСВОЕНИЮ ДИСЦИПЛИНЫ (МОДУЛЯ) И САМОСТОЯТЕЛЬНОЙ РАБОТЕ.....	10
3. МЕТОДИЧЕСКИЕ МАТЕРИАЛЫ, ОПРЕДЕЛЯЮЩИЕ ПРОЦЕДУРЫ ОЦЕНИВАНИЯ ЗНАНИЙ, УМЕНИЙ, НАВЫКОВ И (ИЛИ) ОПЫТА ДЕЯТЕЛЬНОСТИ, ХАРАКТЕРИЗУЮЩИХ ЭТАПЫ ФОРМИРОВАНИЯ КОМПЕТЕНЦИЙ.....	20
3.1. Организационные основы применения балльно-рейтинговой системы оценки успеваемости обучающихся по дисциплине (модулю).....	20
3.2. Проведение текущего контроля успеваемости обучающихся по дисциплине (модулю) в соответствии с балльно-рейтинговой системой оценки успеваемости обучающегося.....	20
3.3. Проведение промежуточной аттестации обучающихся по дисциплине (модулю) в соответствии с балльно-рейтинговой системой оценки успеваемости обучающегося.....	21
Приложение № 1 к методическим материалам по дисциплине (модулю). Конспекты лекционных занятий по дисциплине (модулю).....	23
КОНСПЕКТЫ ЛЕКЦИОННЫХ ЗАНЯТИЙ ПО ДИСЦИПЛИНЕ (МОДУЛЮ).....	23
Приложение № 2 к методическим материалам по дисциплине (модулю). Конспекты практических (семинарских) занятий по дисциплине (модулю).....	24
КОНСПЕКТЫ ПРАКТИЧЕСКИХ (СЕМИНАРСКИХ) ЗАНЯТИЙ ПО ДИСЦИПЛИНЕ (МОДУЛЮ).....	24
Приложение № 3 к методическим материалам по дисциплине (модулю). Конспекты лабораторных занятий по дисциплине (модулю).....	25
КОНСПЕКТЫ ЛАБОРАТОРНЫХ ЗАНЯТИЙ ПО ДИСЦИПЛИНЕ (МОДУЛЮ).....	25
Приложение № 4 к методическим материалам по дисциплине (модулю). Учебно-наглядные пособия по дисциплине (модулю).....	26
УЧЕБНО-НАГЛЯДНЫЕ ПОСОБИЯ ПО ДИСЦИПЛИНЕ (МОДУЛЮ).....	26
ЛИСТ РЕГИСТРАЦИИ ИЗМЕНЕНИЙ.....	27

# 1. МЕТОДИЧЕСКИЕ МАТЕРИАЛЫ К ЛЕКЦИОННЫМ, ЛАБОРАТОРНЫМ ЗАНЯТИЯМ

## 1.1. Методические материалы к проведению лекционных занятий по дисциплине (модулю)

Лекция - один из методов обучения, одна из основных системообразующих форм организации учебного процесса в вузе. Лекционное занятие представляет собой систематическое, последовательное, монологическое изложение педагогическим работником учебного материала, как правило, теоретического характера. Такое занятие представляет собой элемент технологии представления учебного материала путем логически стройного, систематически последовательного и ясного изложения.

Цель лекции – организация целенаправленной познавательной деятельности обучающихся по овладению программным материалом дисциплины (модуля). Чтение курса лекций позволяет дать связанное, последовательное изложение материала в соответствии с новейшими данными науки, сообщить слушателям основное содержание предмета в целостном, систематизированном виде. В ряде случаев лекция выполняет функцию основного источника информации: при отсутствии учебников и учебных пособий, чаще по новым курсам; в случае, когда новые научные данные по той или иной теме не нашли отражения в учебниках; отдельные разделы и темы очень сложны для самостоятельного изучения. В таких случаях только лектор может методически помочь обучающимся в освоении сложного материала.

Возможные формы проведения лекций:

- Вводная лекция – один из наиболее важных и трудных видов лекции при чтении систематических курсов. От успеха этой лекции во многом зависит успех усвоения всего курса. Она может содержать: определение дисциплины (модуля); краткую историческую справку о дисциплине (модуле); цели и задачи дисциплины (модуля), ее роль в общей системе обучения и связь со смежными дисциплинами (модулями); основные проблемы (понятия и определения) данной науки; основную и дополнительную учебную литературу; особенности самостоятельной работы обучающихся над дисциплиной (модулем) и формы участия в научно-исследовательской работе; отчетность по курсу.

- Информационная лекция ориентирована на изложение и объяснение обучающимся научной информации, подлежащей осмыслению и запоминанию. Это самый традиционный тип лекций в практике высшей школы.

- Заключительная лекция предназначена для обобщения полученных знаний и раскрытия перспектив дальнейшего развития данной науки.

- Обзорная лекция – это систематизация научных знаний на высоком уровне, допускающая большое число ассоциативных связей в процессе осмысления информации, излагаемой при раскрытии внутрипредметной и межпредметной связей, исключая детализацию и конкретизацию. Как правило, стержень излагаемых теоретических положений составляет научно-понятийная и концептуальная основа всего курса или крупных его разделов.

- Лекция-беседа - непосредственный контакт педагогического работника с аудиторией - диалог. По ходу лекции педагогический работник задает вопросы для выяснения мнений и уровня осведомленности обучающихся по рассматриваемой проблеме.

- Лекция-дискуссия - свободный обмен мнениями в ходе изложения лекционного материала. Педагогический работник активизирует участие в обсуждении отдельными вопросами, сопоставляет между собой различные мнения и тем самым развивает дискуссию, стремясь направить ее в нужное русло.

- Лекция с применением обратной связи включает в себе то, что в начале и конце каждого раздела лекции задаются вопросы. Первый - для того, чтобы узнать, насколько обучающиеся ориентируются в излагаемом материале, вопрос в конце раздела предназначен для выяснения степени усвоения только что изложенного материала. При

неудовлетворительных результатах контрольного опроса педагогический работник возвращается к уже прочитанному разделу, изменив при этом методику подачи материала.

- Проблемная лекция опирается на логику последовательно моделируемых проблемных ситуаций путем постановки проблемных вопросов или предъявления проблемных задач. Проблемный вопрос - это диалектическое противоречие, требующее для своего решения размышления, сравнения, поиска, приобретения и применения новых знаний. Проблемная задача содержит дополнительную вводную информацию и при необходимости некоторые ориентиры поиска ее решения.

- Программированная лекция - консультация – педагогический работник сам составляет и предлагает обучающимся вопросы. На подготовленные вопросы педагогический работник сначала просит ответить обучающихся, а затем проводит анализ и обсуждение неправильных ответов. В лекциях можно использовать наглядные материалы, а также подготовить презентацию. Что касается презентации, то в качестве визуальной поддержки ее можно органично интегрировать во все вышеупомянутые лекции. В то же время лекцию-презентацию возможно выделить и в качестве самостоятельной формы. Лекция-презентация должна отражать суть основных и (или) проблемных вопросов лекции, на которые особо следует обратить внимание обучающихся. В условиях применения активного метода проведения занятий презентация представляется весьма удачным способом донесения информации до слушателей. Единственное, на что следует обратить внимание при подготовке слайдов, - это их оформление и текст. Слайд не должен быть перегружен картинками и лишней информацией, которая будет отвлекать от основного аспекта того или иного вопроса лекции. Во время лекции можно задавать вопросы аудитории в отношении того или иного слайда, тем самым еще больше вовлекая обучающихся в проблематику.

### Краткое содержание лекционных занятий

Наименование разделов и тем	Содержание учебного материала
<b>РАЗДЕЛ 1. Алгоритмы. Языки программирования.</b>	
<b>Тема 1.1. Основы алгоритмизации.</b>	Разработка алгоритма как один из начальных этапов программирования.
<b>Тема 1.2. Языки и системы программирования.</b>	Общее описание языков и систем программирования.
<b>РАЗДЕЛ 2. Теоретические основы разработки алгоритмов и программ.</b>	
<b>Тема 2.1. Программирование вычислительных алгоритмов на языке высокого уровня (по выбору: Паскаль, JAVA, C).</b>	Примеры разработки алгоритмов и программ на различных языках высокого уровня.
<b>Тема 2.2. Методы программирования.</b>	Изучение основных методик программирования
<b>РАЗДЕЛ 3. Сортировка данных.</b>	
<b>Тема 3.1. Пузырьковая сортировка. Метод декомпозиции.</b>	Реализация пузырьковой сортировки данных и метода декомпозиции в языках программирования.
<b>Тема 3.2. Оценки эффективности алгоритмов сортировки</b>	Критерии эффективности алгоритмов сортировки.
<b>РАЗДЕЛ 4. Структуры данных.</b>	

Тема 4.1. Стеки, очереди, списки и операции над ними.	Описание алгоритмов работы стеков, очередей, списков, а также связей их элементов друг с другом.
Тема 4.2. Бинарные деревья. Операции с бинарным деревом поиска.	Описание бинарных деревьев и алгоритмов работы с ними.
<b>РАЗДЕЛ 5. Основные понятия</b>	
Тема 5.1. Основные понятия языка С.	Основные понятия языка программирования С.
Тема 5.2. Современные системы программирования	Системы программирования для работы на языке С.
<b>РАЗДЕЛ 6. Переменные, выражения и работа с операторами</b>	
Тема 6.1. Переменные и типы данных. Выражения.	Имена и типы переменных, правила их объявления. Примеры выражений.
Тема 6.2. Операторы if, else, switch, while, do-while, for.	Правила и особенности работы с операторами ветвления и цикла
<b>РАЗДЕЛ 7. Структуры данных. Работа с указателями.</b>	
Тема 7.1. Массивы. Структуры.	Объявление массивов и структур. Принципы работы с ними.
Тема 7.2. Указатели. Строки.	Объявление указателей и правила работы с ними. Альтернативные представления строк как массивов символов и как указателей на элементы типа char.
<b>РАЗДЕЛ 8. Основы объектно-ориентированного программирования на языке С++</b>	
Тема 8.1. Понятие класса. Поля класса.	Класс как множество объектов с одинаковым поведением. Переменные в составе класса.
Тема 8.2. Методы в классе. Конструкторы класса.	Описание функций класса – методов. Принципы работы с конструкторами класса.
<b>РАЗДЕЛ 9. Работа с объектами</b>	
Тема 9.1. Создание объектов класса. Обращение к полям и методам класса.	Способы создания объектов класса. Способы обращения к полям и методам объектов классов.
Тема 9.2. Деструктор класса. Освобождение памяти, выделенной для объекта класса.	Описание деструктора класса. Способы очистки памяти в современном объектно-ориентированном программировании.
<b>РАЗДЕЛ 10. Наследование классов</b>	
Тема 10.1. Понятие о наследовании.	Наследование как способ создания новых классов на основе существующих.
Тема 10.2. Правила наследования полей и методов для различных модификаторов доступа.	Воздействие модификаторов на степень доступа к полям и классам базового класса для объекта производного класса.
<b>РАЗДЕЛ 11. Инкапсуляция и полиморфизм.</b>	
Тема 11.1. Инкапсуляция и способы её достижения в языке С++.	Инкапсуляция как основной способ сокрытия данных внутри класса.
Тема 11.2. Полиморфизм и его использование в языке С++.	Проявления полиморфизма и особенности перегрузки функций, а также методов классов в С++.
<b>РАЗДЕЛ 12. Основы программирования на языке С#.</b>	

<b>Тема 12.1. Структура программы на C#.</b>	Структура кода программы на языке C#.
<b>Тема 12.2. Особенности работы с объектами и классами на C#.</b>	Отличия синтаксиса C# от C++.
<b>РАЗДЕЛ 13. Обработка исключительных ситуаций.</b>	
<b>Тема 13.1. Исключительные ситуации и их классы.</b>	Понятие об исключительной ситуации как о критической ошибке. Классы и типы исключительных ситуаций.
<b>Тема 13.2. Блоки try, catch, finally, throw.</b>	Использование блоков try, catch, finally, throw в обработке исключительных ситуаций.
<b>РАЗДЕЛ 14. Интерфейсы. Делегаты и лямбда-выражения.</b>	
<b>Тема 14.1. Объявление интерфейсов. Реализация множественного наследования.</b>	Интерфейс как особый вид абстрактного класса. Реализация интерфейсов и множественного наследования с их применением.
<b>Тема 14.2. Объявление и применение делегатов. Работа с лямбда-выражениями.</b>	Делегаты и лямбда-выражения как альтернатива использованию функций в C#.
<b>РАЗДЕЛ 15. Разработка приложений с графическим интерфейсом.</b>	
<b>Тема 15.1. Создание приложений с графическим интерфейсом в Visual C#. Форма и проект программы.</b>	Принципы конструирования приложений с оконным интерфейсом. Свойства компонентов интерфейса и события.
<b>Тема 15.2. Работа с кнопками, меню, списками ListBox и ComboBox.</b>	Основные свойства и события для компонентов Button (кнопка), ListBox, ComboBox. Создание меню приложения.

### *1.2. Методические материалы по подготовке к практическим занятиям по дисциплине (модулю)*

Практические (семинарские) занятия - одна из форм учебного занятия, направленная на развитие самостоятельности обучающихся и приобретение умений и навыков. Данные учебные занятия углубляют, расширяют, детализируют полученные ранее знания. Практическое занятие предполагает выполнение обучающимися по заданию и под руководством преподавателей одной или нескольких практических работ.

Цель практических занятий и семинаров состоит в развитии познавательных способностей, самостоятельности мышления и творческой активности обучающихся; углублении, расширении, детализировании знаний, полученных на лекции в обобщенной форме, и содействии выработке навыков профессиональной деятельности. В отдельных случаях на практических занятиях и семинарах руководителем занятия сообщаются дополнительные знания.

Для достижения поставленных целей и решения требуемого перечня задач практические занятия и семинары проводятся традиционными технологиями или с использованием активных и интерактивных образовательных технологий.

Возможные формы проведения практических (семинарских) занятий:

- Деловая игра - это метод группового обучения совместной деятельности в процессе решения общих задач в условиях максимально возможного приближения к реальным проблемным ситуациям. Имитационные игры - на занятиях имитируется деятельность какой-либо организации, предприятия или его подразделения. Имитироваться могут события, конкретная деятельность людей (деловое совещание, обсуждение плана) и обстановка, условия, в которых происходит событие или осуществляется деятельность (кабинет начальника цеха, зал заседаний). Исполнение ролей (ролевые игры) - в этих играх

отрабатывается тактика поведения, действий, выполнение функций и обязанностей конкретного лица. Для проведения игр с исполнением роли разрабатывается модель-пьеса ситуации, между студентами распределяются роли с «обязательным содержанием», характеризующиеся различными интересами; в процессе их взаимодействия должно быть найдено компромиссное решение. «Деловой театр» (метод инсценировки) - в нем разыгрывается какая-либо ситуация, поведение человека в этой обстановке, обучающийся должен вжиться в образ определенного лица, понять его действия, оценить обстановку и найти правильную линию поведения. Основная задача метода инсценировки - научить ориентироваться в различных обстоятельствах, давать объективную оценку своему поведению, учитывать возможности других людей, влиять на их интересы, потребности и деятельность, не прибегая к формальным атрибутам власти, к приказу.

- Игровое проектирование - является практическим занятием или циклом занятий, суть которых состоит в разработке инженерного, конструкторского, технологического и других видов проектов в игровых условиях, максимально воссоздающих реальность. Этот метод отличается высокой степенью сочетания индивидуальной и совместной работы обучающихся.

- Познавательные-дидактические игры не относятся к деловым играм. Они предполагают лишь включение изучаемого материала в необычный игровой контекст и иногда содержат лишь элементы ролевых игр. Такие игры могут проводиться в виде копирования научных, культурных, социальных явлений (конкурс знатоков, «Поле чудес», КВН и т.д.) и в виде предметно-содержательных моделей, (например, игры-путешествия, когда надо разработать рациональный маршрут, пользуясь различными картами).

- Анализ конкретных ситуаций. Конкретная ситуация – это любое событие, которое содержит в себе противоречие или вступает в противоречие с окружающей средой. Ситуации могут нести в себе как позитивный, так и отрицательный опыт. Все ситуации делятся на простые, критические и экстремальные.

- Кейс-метод (от английского case – случай, ситуация) – усовершенствованный метод анализа конкретных ситуаций, метод активного проблемно-ситуационного анализа, основанный на обучении путем решения конкретных задач – ситуаций (решение кейсов). Непосредственная цель метода case-study - обучающиеся должны проанализировать ситуацию, разобраться в сути проблем, предложить возможные решения и выбрать лучшее из них. Кейсы делятся на практические (отражающие реальные жизненные ситуации), обучающие (искусственно созданные, содержащие значительные элементы условности при отражении в нем жизни) и исследовательские (ориентированные на проведение исследовательской деятельности посредством применения метода моделирования). Метод конкретных ситуаций (метод case-study) относится к неигровым имитационным активным методам обучения.

- Тренинг (англ. training от train — обучать, воспитывать) – метод активного обучения, направленный на развитие знаний, умений и навыков и социальных установок. Тренинг – форма интерактивного обучения, целью которого является развитие компетентности межличностного и профессионального поведения в общении. Достоинство тренинга заключается в том, что он обеспечивает активное вовлечение всех участников в процесс обучения. Можно выделить основные типы тренингов по критерию направленности воздействия и изменений – навыковый, психотерапевтический, социально-психологический, бизнес-тренинг.

- Метод Сократа (Майевтика) – метод вопросов, предполагающих критическое отношение к догматическим утверждениям, называется еще как метод «сократовской иронии». Это умение извлекать скрытое в человеке знание с помощью искусных наводящих вопросов, подразумевающего короткий, простой и заранее предсказуемый ответ.

- Интерактивная лекция – выступление ведущего обучающего перед большой аудиторией с применением следующих активных форм обучения: дискуссия, беседа, демонстрация слайдов или учебных фильмов, мозговой штурм.

- Групповая, научная дискуссия, диспут. Дискуссия — это целенаправленное обсуждение конкретного вопроса, сопровождающееся обменом мнениями, идеями между двумя и более лицами. Задача дискуссии - обнаружить различия в понимании вопроса и в споре установить истину. Дискуссии могут быть свободными и управляемыми. К технике управляемой дискуссии относятся: четкое определение цели, прогнозирование реакции оппонентов, планирование своего поведения, ограничение времени на выступления и их заданная очередность. Разновидностью свободной дискуссии является форум, где каждому желающему дается неограниченное время на выступление, при условии, что его выступление вызывает интерес аудитории. Каждый конкретный форум имеет свою тематику — достаточно широкую, чтобы в её пределах можно было вести многоплановое обсуждение.

- Дебаты – это чётко структурированный и специально организованный публичный обмен мыслями между двумя сторонами по актуальным темам. Это разновидность публичной дискуссии участников дебатов, направляющая на переубеждение в своей правоте третьей стороны, а не друг друга. Поэтому вербальные и невербальные средства, которые используются участниками дебатов, имеют целью получения определённого результата — сформировать у слушателей положительное впечатление от собственной позиции.

- Метод работы в малых группах. Групповое обсуждение кого-либо вопроса направлено на достижение лучшего взаимопонимания и нахождения истины. Групповое обсуждение способствует лучшему усвоению изучаемого материала. Оптимальное количество участников - 5-7 человек. Перед обучающимися ставится проблема, выделяется определенное время, в течение которого они должны подготовить аргументированный обдуманный ответ. Педагогический работник может устанавливать правила проведения группового обсуждения – задавать определенные рамки обсуждения, ввести алгоритм выработки общего мнения, назначить лидера и др.

- Круглый стол - общество, собрание в рамках более крупного мероприятия (съезда, симпозиума, конференции). Мероприятие, как правило, на которое приглашаются эксперты и специалисты из разных сфер деятельности для обсуждения актуальных вопросов. Данная модель обсуждения, основываясь на соглашениях, в качестве итогов даёт результаты, которые, в свою очередь, являются новыми соглашениями.

- Коллоквиум - (лат. colloquium — разговор, беседа) - одна из форм учебных занятий в системе образования, имеющая целью выяснение и повышение знаний обучающихся. На коллоквиумах обсуждаются: отдельные части, разделы, темы, вопросы изучаемого курса (обычно не включаемые в тематику семинарских и других практических учебных занятий), рефераты, проекты и др. работы обучающихся. Это научные собрания, на которых заслушиваются и обсуждаются доклады. Коллоквиум – это и форма контроля, массового опроса, позволяющая преподавателю в сравнительно небольшой срок выяснить уровень знаний студентов по данной теме дисциплины. Коллоквиум проходит обычно в форме дискуссии, в ходе которой обучающимся предоставляется возможность высказать свою точку зрения на рассматриваемую проблему, учиться обосновывать и защищать ее. Аргументируя и отстаивая свое мнение, обучающийся в то же время демонстрирует, насколько глубоко и осознанно он усвоил изученный материал.

- Метод «мозговой штурм» (мозговой штурм, мозговая атака, англ. brainstorming) — оперативный метод решения проблемы на основе стимулирования творческой активности, при котором участникам обсуждения предлагают высказывать как можно большее количество вариантов решения, в том числе самых фантастических. Затем из общего числа высказанных идей отбирают наиболее удачные, которые могут быть использованы на практике. Является методом экспертного оценивания.

- Метод проектов - это способ достижения дидактической цели через детальную разработку проблемы (технологию), которая должна завершиться вполне реальным, осязаемым практическим результатом, оформленным тем или иным образом; это совокупность приёмов, действий обучающихся в их определённой последовательности для достижения поставленной задачи – решения проблемы, лично значимой для учащихся и



оформленной в виде некоего конечного продукта. Основное предназначение метода проектов состоит в предоставлении учащимся возможности самостоятельного приобретения знаний в процессе решения практических задач или проблем, требующего интеграции знаний из различных предметных областей.

- Брифинг - (англ. briefing от англ. brief – короткий, недолгий) – краткая пресс-конференция, посвященная одному вопросу. Основное отличие: отсутствует презентационная часть. То есть практически сразу идут ответы на вопросы журналистов.

- Метод портфолио (итал. portfolio — 'портфель, англ. - папка для документов) - современная образовательная технология, в основе которой используется метод аутентичного оценивания результатов образовательной и профессиональной деятельности. Портфолио как подборка сертифицированных достижений, наиболее значимых работ и отзывов на них.

### **Вопросы для самоподготовки к практическим (семинарским) занятиям по разделам (темам) дисциплины (модуля)**

#### **РАЗДЕЛ 1. Алгоритмы. Языки программирования.**

##### **Тема 1.1. Основы алгоритмизации.**

###### **Вопросы для самоподготовки:**

1. Основные парадигмы программирования.
2. Определение алгоритма

##### **Тема 1.2. Языки и системы программирования.**

###### **Вопросы для самоподготовки:**

1. Цели использования современных языков программирования высокого уровня.
2. Особенности работы с Microsoft Visual Studio.

#### **РАЗДЕЛ 2. Теоретические основы разработки алгоритмов и программ.**

##### **Тема 2.1. Программирование вычислительных алгоритмов на языке высокого уровня (по выбору: Паскаль, JAVA, C).**

###### **Вопросы для самоподготовки:**

1. Классификация алгоритмов.

##### **Тема 2.2. Методы программирования.**

###### **Вопросы для самоподготовки:**

1. Основные понятия из программирования. Переменные, области видимости,

#### **РАЗДЕЛ 3. Сортировка данных.**

##### **Тема 3.1. Пузырьковая сортировка. Метод декомпозиции.**

###### **Вопросы для самоподготовки:**

1. Реализация пузырьковой сортировки данных и метода декомпозиции.

##### **Тема 3.2. Оценки эффективности алгоритмов сортировки.**

**Вопросы для самоподготовки:**

1. Реализация алгоритма пузырьковой сортировки и оценка его эффективности.

**РАЗДЕЛ 4. Структуры данных.**

**Тема 4.1. Стеки, очереди, списки и операции над ними.**

**Вопросы для самоподготовки:**

1. Стеки, очереди, списки. Принципы организации и отличия.

**Тема 4.2. Бинарные деревья. Операции с бинарным деревом поиска.**

**Вопросы для самоподготовки:**

1. Бинарные деревья. Алгоритмы поиска с использованием бинарных деревьев.

**РАЗДЕЛ 5. Основные понятия**

**Тема 5.1. Основные понятия языка C.**

**Вопросы для самоподготовки:**

3. Основные парадигмы программирования.
4. История создания и развития языка C.

**Тема 5.2. Современные системы программирования.**

**Вопросы для самоподготовки:**

3. Особенности работы с Borland Builder.
4. Особенности работы с Microsoft Visual Studio.

**РАЗДЕЛ 6. Переменные, выражения и работа с операторами**

**Тема 6.1. Переменные и типы данных. Выражения.**

**Вопросы для самоподготовки:**

1. Чем различаются типы данных?
2. Какими могут быть выражения?

**Тема 6.2. Операторы if, else, switch, while, do-while, for.**

**Вопросы для самоподготовки:**

1. Принципы работы с условными операторами и операторами ветвления.
2. В чём отличия друг от друга циклов в языке C?

**РАЗДЕЛ 7. Структуры данных. Работа с указателями.**

**Тема 7.1. Массивы. Структуры.**

**Вопросы для самоподготовки:**

1. Реализация операций на списках, стеках и очередях.

### **Тема 7.2. Указатели. Строки.**

#### **Вопросы для самоподготовки:**

1. Реализация и принципы использования указателей

## **РАЗДЕЛ 8. Основы объектно-ориентированного программирования на языке C++.**

### **Тема 8.1. Понятие класса. Поля класса.**

#### **Вопросы для самоподготовки:**

1. Принципы объектно-ориентированной парадигмы программирования
2. Основные понятия языка программирования C++.

### **Тема 8.2. Методы в классе. Конструкторы класса.**

#### **Вопросы для самоподготовки:**

5. Характеристики объектов.
6. Описание полей класса.
7. Описание методов класса.

## **РАЗДЕЛ 9. Работа с объектами.**

### **Тема 9.1. Создание объектов класса. Обращение к полям и методам класса.**

#### **Вопросы для самоподготовки:**

1. Принципы действия модификаторов доступа.
2. Обращение к полям класса.

### **Тема 9.2. Деструктор класса. Освобождение памяти, выделенной для объекта класса.**

#### **Вопросы для самоподготовки:**

1. Вызов методов класса
2. Способы описания методов класса

## **РАЗДЕЛ 10. Наследование классов**

### **Тема 10.1. Понятие о наследовании.**

#### **Вопросы для самоподготовки:**

1. Наследование как способ образования новых классов на основе объявленных.

**Тема 10.2. Правила наследования полей и методов для различных модификаторов доступа.**

**Вопросы для самоподготовки:**

1. Влияние модификаторов доступа на работу с полями и методами.

**РАЗДЕЛ 11. Инкапсуляция и полиморфизм.**

**Тема 11.1. Инкапсуляция и способы её достижения в языке C++.**

**Вопросы для самоподготовки:**

1. Значение сокрытия данных для объектно-ориентированного программирования.

**Тема 11.2. Полиморфизм и его использование в языке C++.**

**Вопросы для самоподготовки:**

1. Примеры реализации полиморфизма

**РАЗДЕЛ 12. Основы программирования на языке C#.**

**Тема 12.1. Структура программы на C#.**

**Вопросы для самоподготовки:**

1. Основные принципы программирования на C#.

**Тема 12.2. Особенности работы с объектами и классами на C#.**

**Вопросы для самоподготовки:**

1. Отличия синтаксиса C# от C++.

**РАЗДЕЛ 13. Обработка исключительных ситуаций.**

**Тема 13.1. Исключительные ситуации и их классы.**

**Вопросы для самоподготовки:**

1. Основные классы исключительных ситуаций.

**Тема 13.2. Блоки try, catch, finally, throw.**

**Вопросы для самоподготовки:**

1. Роль блоков try, catch, finally, throw в работе механизма обработки исключительных ситуаций.

**РАЗДЕЛ 14. Интерфейсы. Делегаты и лямбда-выражения.**

## **Тема 14.1. Объявление интерфейсов. Реализация множественного наследования.**

### **Вопросы для самоподготовки:**

1. Интерфейсы как особый вид абстрактных классов.

## **Тема 14.2. Объявление и применение делегатов. Работа с лямбда-выражениями.**

### **Вопросы для самоподготовки:**

1. Делегаты и лямбда-функции как альтернативы традиционным функциям в C#.

## **РАЗДЕЛ 15. Разработка приложений с графическим интерфейсом.**

### **Тема 15.1. Создание приложений с графическим интерфейсом в Visual C#. Форма и проект программы.**

#### **Вопросы для самоподготовки:**

1. Принципы конструирования приложений с оконным интерфейсом. Свойства компонентов интерфейса и события.

### **Тема 15.2. Работа с кнопками, меню, списками ListBox и ComboBox.**

#### **Вопросы для самоподготовки:**

1. Основные свойства и события для компонентов Button (кнопка), ListBox, ComboBox. Создание меню приложения.

### ***1.3. Учебно-наглядные пособия по разделам (темам) дисциплины (модуля)<sup>1</sup>***

## **РАЗДЕЛ 1. Алгоритмы. Языки программирования.**

### **Тема 1.1. Основы алгоритмизации.**

Зыков, С. В. Программирование : учебник и практикум для вузов / С. В. Зыков. — Москва : Издательство Юрайт, 2023. — 320 с. — (Высшее образование). — ISBN 978-5-534-02444-9. — Текст : электронный // Образовательная платформа Юрайт [сайт]. — URL: <https://urait.ru/bcode/511712> (дата обращения: 07.03.2023).

### **Тема 1.2. Языки и системы программирования.**

Зыков, С. В. Программирование : учебник и практикум для вузов / С. В. Зыков. — Москва : Издательство Юрайт, 2023. — 320 с. — (Высшее образование). — ISBN 978-5-534-02444-9. — Текст : электронный // Образовательная платформа Юрайт [сайт]. — URL: <https://urait.ru/bcode/511712> (дата обращения: 07.03.2023).

## **РАЗДЕЛ 2. Теоретические основы разработки алгоритмов и программ.**

### **Тема 2.1. Программирование вычислительных алгоритмов на языке высокого уровня (по выбору: Паскаль, JAVA, C).**

---

<sup>1</sup> Раздел может быть оформлен в виде приложения к методическим материалам по дисциплине (модулю).

Зыков, С. В. Программирование : учебник и практикум для вузов / С. В. Зыков. — Москва : Издательство Юрайт, 2023. — 320 с. — (Высшее образование). — ISBN 978-5-534-02444-9. — Текст : электронный // Образовательная платформа Юрайт [сайт]. — URL: <https://urait.ru/bcode/511712> (дата обращения: 07.03.2023).

## **Тема 2.2. Методы программирования.**

Зыков, С. В. Программирование : учебник и практикум для вузов / С. В. Зыков. — Москва : Издательство Юрайт, 2023. — 320 с. — (Высшее образование). — ISBN 978-5-534-02444-9. — Текст : электронный // Образовательная платформа Юрайт [сайт]. — URL: <https://urait.ru/bcode/511712> (дата обращения: 07.03.2023).

## **РАЗДЕЛ 3. Сортировка данных.**

### **Тема 3.1. Пузырьковая сортировка. Метод декомпозиции.**

Зыков, С. В. Программирование : учебник и практикум для вузов / С. В. Зыков. — Москва : Издательство Юрайт, 2023. — 320 с. — (Высшее образование). — ISBN 978-5-534-02444-9. — Текст : электронный // Образовательная платформа Юрайт [сайт]. — URL: <https://urait.ru/bcode/511712> (дата обращения: 07.03.2023).

### **Тема 3.2. Оценки эффективности алгоритмов сортировки.**

Зыков, С. В. Программирование : учебник и практикум для вузов / С. В. Зыков. — Москва : Издательство Юрайт, 2023. — 320 с. — (Высшее образование). — ISBN 978-5-534-02444-9. — Текст : электронный // Образовательная платформа Юрайт [сайт]. — URL: <https://urait.ru/bcode/511712> (дата обращения: 07.03.2023).

## **РАЗДЕЛ 4. Структуры данных.**

### **Тема 4.1. Стеки, очереди, списки и операции над ними.**

Зыков, С. В. Программирование : учебник и практикум для вузов / С. В. Зыков. — Москва : Издательство Юрайт, 2023. — 320 с. — (Высшее образование). — ISBN 978-5-534-02444-9. — Текст : электронный // Образовательная платформа Юрайт [сайт]. — URL: <https://urait.ru/bcode/511712> (дата обращения: 07.03.2023).

### **Тема 4.2. Бинарные деревья. Операции с бинарным деревом поиска.**

Зыков, С. В. Программирование : учебник и практикум для вузов / С. В. Зыков. — Москва : Издательство Юрайт, 2023. — 320 с. — (Высшее образование). — ISBN 978-5-534-02444-9. — Текст : электронный // Образовательная платформа Юрайт [сайт]. — URL: <https://urait.ru/bcode/511712> (дата обращения: 07.03.2023).

## **РАЗДЕЛ 5. Основные понятия**

### **Тема 5.1. Основные понятия языка С.**

Б. Керниган, Д. Ритчи «Язык программирования С» с примечаниями.

### **Тема 5.2. Современные системы программирования.**

Б. Керниган, Д. Ритчи «Язык программирования С» с примечаниями.

## **РАЗДЕЛ 6. Переменные, выражения и работа с операторами**

### **Тема 6.1. Переменные и типы данных. Выражения.**

Б. Керниган, Д. Ритчи «Язык программирования С» с примечаниями.

### **Тема 6.2. Операторы if, else, switch, while, do-while, for.**

Б. Керниган, Д. Ритчи «Язык программирования С» с примечаниями.

## **РАЗДЕЛ 7. Структуры данных. Работа с указателями.**

### **Тема 7.1. Массивы. Структуры.**

Б. Керниган, Д. Ритчи «Язык программирования С» с примечаниями.

### **Тема 7.2. Указатели. Строки.**

Б. Керниган, Д. Ритчи «Язык программирования С» с примечаниями.

## **РАЗДЕЛ 8. Основы объектно-ориентированного программирования на языке С++.**

### **Тема 8.1. Понятие класса. Поля класса.**

Х. Дейтел, П. Дейтел «Как программировать на С++» с примечаниями.

### **Тема 8.2. Методы в классе. Конструкторы класса.**

Х. Дейтел, П. Дейтел «Как программировать на С++» с примечаниями.

## **РАЗДЕЛ 9. Работа с объектами.**

### **Тема 9.1. Создание объектов класса. Обращение к полям и методам класса.**

Х. Дейтел, П. Дейтел «Как программировать на С++» с примечаниями.

### **Тема 9.2. Деструктор класса. Освобождение памяти, выделенной для объекта класса.**

Х. Дейтел, П. Дейтел «Как программировать на С++» с примечаниями.

## **РАЗДЕЛ 10. Наследование классов**

### **Тема 10.1. Понятие о наследовании.**

Х. Дейтел, П. Дейтел «Как программировать на С++» с примечаниями.

### **Тема 10.2. Правила наследования полей и методов для различных модификаторов доступа.**

Х. Дейтел, П. Дейтел «Как программировать на С++» с примечаниями.

## **РАЗДЕЛ 11. Инкапсуляция и полиморфизм.**

Х. Дейтел, П. Дейтел «Как программировать на С++» с примечаниями.

### **Тема 11.2. Полиморфизм и его использование в языке С++.**

Х. Дейтел, П. Дейтел «Как программировать на С++» с примечаниями.

## **РАЗДЕЛ 12. Основы программирования на языке С#.**

### **Тема 12.1. Структура программы на С#.**

Х. Дейтел, П. Дейтел «Как программировать на Visual С# 2012» с примечаниями.

### **Тема 12.2. Особенности работы с объектами и классами на С#.**

Х. Дейтел, П. Дейтел «Как программировать на Visual С# 2012» с примечаниями.

## **РАЗДЕЛ 13. Обработка исключительных ситуаций.**

### **Тема 13.1. Исключительные ситуации и их классы.**

Х. Дейтел, П. Дейтел «Как программировать на Visual С# 2012» с примечаниями.

### **Тема 13.2. Блоки try, catch, finally, throw.**

Х. Дейтел, П. Дейтел «Как программировать на Visual С# 2012» с примечаниями.

## **РАЗДЕЛ 14. Интерфейсы. Делегаты и лямбда-выражения.**

### **Тема 14.1. Объявление интерфейсов. Реализация множественного наследования.**

Х. Дейтел, П. Дейтел «Как программировать на Visual С# 2012» с примечаниями.

### **Тема 14.2. Объявление и применение делегатов. Работа с лямбда-выражениями.**

Х. Дейтел, П. Дейтел «Как программировать на Visual С# 2012» с примечаниями.

## **РАЗДЕЛ 15. Разработка приложений с графическим интерфейсом.**

### **Тема 15.1. Создание приложений с графическим интерфейсом в Visual С#. Форма и проект программы.**



Х. Дейтел, П. Дейтел «Как программировать на Visual C# 2012» с примечаниями.

## **Тема 15.2. Работа с кнопками, меню, списками ListBox и ComboBox.**

Х. Дейтел, П. Дейтел «Как программировать на Visual C# 2012» с примечаниями.

### ***1.4. Методические материалы по подготовке к лабораторным занятиям по дисциплине (модулю)***

Лабораторные занятия - одна из форм учебного занятия, направленная на развитие самостоятельности обучающихся и приобретение умений и навыков. Данные учебные занятия углубляют, расширяют, детализируют полученные ранее знания. Лабораторное занятие предполагает выполнение обучающимися по заданию и под руководством преподавателей одной или нескольких работ.

Цель лабораторных занятий состоит в развитии познавательных способностей, самостоятельности мышления и творческой активности обучающихся; углублении, расширении, детализировании знаний, полученных на лекции в обобщенной форме, и содействии выработке навыков профессиональной деятельности. В отдельных случаях на лабораторных занятиях руководителем занятия сообщаются дополнительные знания.

Для достижения поставленных целей и решения требуемого перечня задач лабораторные занятия проводятся традиционными технологиями или с использованием активных и интерактивных образовательных технологий.

При подготовке и работе во время проведения лабораторных занятий следует обратить внимание на следующие моменты: на процесс предварительной подготовки, на работу во время занятия, обработку полученных результатов, исправление полученных замечаний.

Предварительная подготовка к лабораторному занятию заключается в изучении теоретического материала в отведенное для самостоятельной работы время, ознакомление с инструктивными материалами с целью осознания задач занятия, техники безопасности при работе с приборами, веществами.

Работа во время проведения занятия включает:

– консультирование студентов преподавателями и вспомогательным персоналом с целью предоставления исчерпывающей информации, необходимой для самостоятельного выполнения предложенных преподавателем задач.

– самостоятельное выполнение заданий согласно обозначенной рабочей программой дисциплины (модуля) тематики.

## **2. МЕТОДИЧЕСКИЕ РЕКОМЕНДАЦИИ ДЛЯ ОБУЧАЮЩИХСЯ ПО ОСВОЕНИЮ ДИСЦИПЛИНЫ (МОДУЛЯ) И САМОСТОЯТЕЛЬНОЙ РАБОТЕ**

Освоение обучающимся дисциплины (модуля) «*Наименование дисциплины (модуля)*» предполагает изучение материалов дисциплины на аудиторных занятиях и в ходе самостоятельной работы. Аудиторные занятия проходят в форме лекций, семинаров, практических и лабораторных занятий. Самостоятельная работа включает разнообразный комплекс видов и форм работы обучающихся.

Для успешного освоения дисциплины (модуля) и достижения поставленных целей необходимо внимательно ознакомиться с рабочей программы дисциплины (модуля), доступной в электронной информационно-образовательной среде РГСУ.

Следует обратить внимание на списки основной и дополнительной литературы, на предлагаемые преподавателем ресурсы информационно-телекоммуникационной сети Интернет. Эта информация необходима для самостоятельной работы обучающегося.

При подготовке к аудиторным занятиям необходимо помнить особенности каждой формы его проведения.

*Подготовка к учебному занятию лекционного типа заключается в следующем.*

С целью обеспечения успешного обучения обучающийся должен готовиться к лекции, поскольку она является важнейшей формой организации учебного процесса, поскольку:

- знакомит с новым учебным материалом;
- разъясняет учебные элементы, трудные для понимания;
- систематизирует учебный материал;
- ориентирует в учебном процессе.

С этой целью:

- внимательно прочитайте материал предыдущей лекции;
- ознакомьтесь с учебным материалом по учебнику и учебным пособиям с темой прочитанной лекции;
- внесите дополнения к полученным ранее знаниям по теме лекции на полях лекционной тетради;
- запишите возможные вопросы, которые вы зададите лектору на лекции по материалу изученной лекции;
- постарайтесь уяснить место изучаемой темы в своей подготовке;
- узнайте тему предстоящей лекции (по тематическому плану, по информации лектора) и запишите информацию, которой вы владеете по данному вопросу.

*Подготовка к занятию семинарского типа.*

При подготовке и работе во время проведения занятий семинарского типа следует обратить внимание на следующие моменты: на процесс предварительной подготовки, на работу во время занятия, обработку полученных результатов, исправление полученных замечаний.

Предварительная подготовка к учебному занятию семинарского типа заключается в изучении теоретического материала в отведенное для самостоятельной работы время, ознакомление с инструктивными материалами с целью осознания задач практического занятия, техники безопасности при работе с приборами, веществами.

Работа во время проведения учебного занятия семинарского типа включает:

- консультирование студентов преподавателями и вспомогательным персоналом с целью предоставления исчерпывающей информации, необходимой для самостоятельного выполнения предложенных преподавателем задач.
- самостоятельное выполнение заданий согласно обозначенной рабочей программой дисциплины (модуля) тематики.

*Самостоятельная работа.*

Самостоятельная работа - планируемая учебная, учебно-исследовательская, научно-исследовательская работа студентов, выполняемая во внеаудиторное (аудиторное) время по заданию и при методическом руководстве преподавателя, но без его непосредственного участия (при частичном непосредственном участии преподавателя, оставляющем ведущую роль за работой студентов).

Для более углубленного изучения темы задания для самостоятельной работы рекомендуется выполнять параллельно с изучением данной темы. При выполнении заданий по возможности используйте наглядное представление материала.

Самостоятельная работа студентов в ВУЗе является важным видом учебной и научной деятельности студента. Самостоятельная работа студентов играет значительную роль в рейтинговой технологии обучения.

К современному специалисту в области медицины общество предъявляет достаточно широкий перечень требований, среди которых немаловажное значение имеет наличие у выпускников определенных навыков (компетенций) и умения самостоятельно добывать знания из различных источников, систематизировать полученную информацию, давать оценку конкретной профессиональной ситуации. Формирование такого умения происходит в течение всего периода обучения.

В процессе самостоятельной работы студент приобретает необходимые для будущей специальности компетенции, навыки самоорганизации, самоконтроля, самоуправления, саморефлексии и становится активным самостоятельным субъектом учебной деятельности.

Самостоятельная работа студентов должна оказывать важное влияние на формирование личности будущего специалиста, его компетентность. Каждый студент самостоятельно определяет режим своей работы и меру труда, затрачиваемого на овладение учебным содержанием по каждой дисциплине. Он выполняет внеаудиторную работу по личному индивидуальному плану, в зависимости от его подготовки, времени и других условий.

#### ***Виды самостоятельной работы.***

##### ***Работа с литературой.***

При работе с книгой необходимо подобрать литературу, научиться правильно ее читать, вести записи. Для подбора литературы в библиотеке используются алфавитный и систематический каталоги. Важно помнить, что рациональные навыки работы с книгой - это всегда большая экономия времени и сил. Правильный подбор учебников рекомендуется преподавателем, читающим лекционный курс. Необходимая литература может быть также указана в методических разработках по данному курсу. Изучая материал по учебнику, следует переходить к следующему вопросу только после правильного уяснения предыдущего, описывая на бумаге все выкладки и вычисления (в том числе те, которые в учебнике опущены или на лекции даны для самостоятельного вывода). При изучении любой дисциплины большую и важную роль играет самостоятельная индивидуальная работа. Особое внимание следует обратить на определение основных понятий курса. Студент должен подробно разбирать примеры, которые поясняют такие определения, и уметь строить аналогичные примеры самостоятельно. Нужно добиваться точного представления о том, что изучаешь. Полезно составлять опорные конспекты. При изучении материала по учебнику полезно в тетради (на специально отведенных полях) дополнять конспект лекций. Там же следует отмечать вопросы, выделенные студентом для консультации с преподавателем. Выводы, полученные в результате изучения, рекомендуется в конспекте выделять, чтобы они при перечитывании записей лучше запоминались. Опыт показывает, что многим студентам помогает составление листа опорных сигналов, содержащего важнейшие и наиболее часто употребляемые формулы и понятия. Такой лист помогает запомнить формулы, основные положения лекции, а также может служить постоянным справочником для студента. Различают два вида чтения: первичное и вторичное. Первичное - это внимательное, неторопливое чтение, при котором можно остановиться на трудных местах.

Задача вторичного чтения - полное усвоение смысла целого (по счету это чтение может быть и не вторым, а третьим или четвертым). Самостоятельная работа с учебниками и книгами (а также самостоятельное теоретическое исследование проблем, обозначенных преподавателем на лекциях) – это важнейшее условие формирования у себя научного способа познания.

Чтение научного текста является частью познавательной деятельности. Ее цель – извлечение из текста необходимой информации. От того насколько осознанно читающим собственная внутренняя установка при обращении к печатному слову (найти нужные сведения, усвоить информацию полностью или частично, критически проанализировать материал и т.п.) во многом зависит эффективность осуществляемого действия.

##### ***Методические рекомендации по составлению конспекта:***

1. Внимательно прочитайте текст. Уточните в справочной литературе непонятные слова. При записи не забудьте вынести справочные данные на поля конспекта;
2. Выделите главное, составьте план;
3. Кратко сформулируйте основные положения текста, отметьте аргументацию автора;
4. Законспектируйте материал, четко следуя пунктам плана. При конспектировании старайтесь выразить мысль своими словами. Записи следует вести четко, ясно.
5. Грамотно записывайте цитаты. Цитируя, учитывайте лаконичность, значимость мысли. В тексте конспекта желательно приводить не только тезисные положения, но и их

доказательства. При оформлении конспекта необходимо стремиться к емкости каждого предложения. Мысли автора книги следует излагать кратко, заботясь о стиле и выразительности написанного. Число дополнительных элементов конспекта должно быть логически обоснованным, записи должны распределяться в определенной последовательности, отвечающей логической структуре произведения. Для уточнения и дополнения необходимо оставлять поля. Овладение навыками конспектирования требует от студента целеустремленности, повседневной самостоятельной работы.

#### ***Методические материалы по самостоятельному решению задач***

При самостоятельном решении задач нужно обосновывать каждый этап решения, исходя из теоретических положений курса. Если студент видит несколько путей решения проблемы (задачи), то нужно сравнить их и выбрать самый рациональный. Полезно до начала вычислений составить краткий план решения проблемы (задачи). Решение проблемных задач или примеров следует излагать подробно, вычисления располагать в строгом порядке, отделяя вспомогательные вычисления от основных. Решения при необходимости нужно сопровождать комментариями, схемами, чертежами и рисунками. Следует помнить, что решение каждой учебной задачи должно доводиться до окончательного логического ответа, которого требует условие, и по возможности с выводом. Полученный ответ следует проверить способами, вытекающими из существа данной задачи. Полезно также (если возможно) решать несколькими способами и сравнить полученные результаты. Решение задач данного типа нужно продолжать до приобретения твердых навыков в их решении.

#### ***Методические материалы к выполнению реферата***

Реферат (от лат. referre – сообщать) – краткое изложение в письменном виде или в форме публикации доклада, содержания научного труда (трудов), литературы по теме. Работа над рефератом условно разделяется на выбор темы, подбор литературы, подготовку и защиту плана; написание теоретической части и всего текста с указанием библиографических данных используемых источников, подготовку доклада, выступление с ним. Тематика рефератов полностью связана с основными вопросами изучаемого курса.

Список литературы к темам не дается, и обучающиеся самостоятельно ведут библиографический поиск, причем им не рекомендуется ограничиваться университетской библиотекой.

Важно учитывать, что написание реферата требует от обучающихся определенных усилий. Особое внимание следует уделить подбору литературы, методике ее изучения с целью отбора и обработки собранного материала, обоснованию актуальности темы и теоретического уровня обоснованности используемых в качестве примеров фактов какой-либо деятельности.

Выбрав тему реферата, начав работу над литературой, необходимо составить план. Изучая литературу, продолжается обдумывание темы, осмысливание прочитанного, делаются выписки, сопоставляются точки зрения разных авторов и т.д. Реферативная работа сводится к тому, чтобы в ней выделились две взаимосвязанные стороны: во-первых, ее следует рассматривать как учебное задание, которое должен выполнить обучаемый, а во-вторых, как форму научной работы, творческого воображения при выполнении учебного задания.

Наличие плана реферата позволяет контролировать ход работы, избежать формального переписывания текстов из первоисточников.

Оформление реферата включает титульный лист, оглавление и краткий список использованной литературы. Список использованной литературы размещается на последней странице рукописи или печатной форме реферата. Реферат выполняется в письменной или печатной форме на белых листах формата А4 (210 x 297 мм). Шрифт Times New Roman, кегель 14, через 1,5 интервала при соблюдении следующих размеров текста: верхнее поле – 25 мм, нижнее – 20 мм, левое – 30 мм, правое – 15 мм. Нумерация страниц производится вверху листа, по центру. Титульный лист нумерации не подлежит.

Рефераты должны быть написаны простым, ясным языком, без претензий на наукообразность. Следует избегать сложных грамматических оборотов, непривычных

терминов и символов. Если же такие термины и символы все-таки приводятся, то необходимо разъяснить их значение при первом упоминании в тексте реферата.

Объем реферата предполагает тщательный отбор информации, необходимой для краткого изложения вопроса. Важнейший этап – редактирование готового текста реферата и подготовка к обсуждению. Обсуждение требует хорошей ориентации в материале темы, умения выделить главное, поставить дискуссионный вопрос, привлечь внимание слушателей к интересной литературе, логично и убедительно изложить свои мысли.

Рефераты обязательно подлежат защите. Процедура защиты начинается с определения оппонентов защищающего свою работу. Они стремятся дать основательный анализ работы обучающимся, обращают внимание на положительные моменты и недостатки реферата, дают общую оценку содержанию, форме преподнесения материала, характеру использованной литературы. Иногда они дополняют тот или иной раздел реферата. Последнее особенно ценно, ибо говорит о глубоком знании обучающимся-оппонентом изучаемой проблемы.

Обсуждение не ограничивается выслушиванием оппонентов. Другие обучающиеся имеют право уточнить или опровергнуть какое-либо утверждение. Преподаватель предлагает любому обучающемуся задать вопрос по существу доклада или попытаться подвести итог обсуждению.

### **Алгоритм работы над рефератом**

#### **1. Выбор темы**

Тема должна быть сформулирована грамотно (с литературной точки зрения);

В названии реферата следует поставить четкие рамки рассмотрения темы;

Желательно избегать слишком длинных названий;

Следует по возможности воздерживаться от использования в названии спорных с научной точки зрения терминов, излишней наукообразности, а также чрезмерного упрощения формулировок.

2. Реферат следует составлять из пяти основных частей: введения; основной части; заключения; списка литературы; приложений.

#### **3. Основные требования к введению:**

Во введении не следует концентрироваться на содержании; введение должно включать краткое обоснование актуальности темы реферата, где требуется показать, почему данный вопрос может представлять научный интерес и есть ли связь представляемого материала с современностью. Таким образом, тема реферата должна быть актуальна либо с научной точки зрения, либо с современных позиций.

Очень важно выделить цель, а также задачи, которые требуется решить для выполнения цели.

Введение должно содержать краткий обзор изученной литературы, в котором указывается взятый из того или иного источника материал, кратко анализируются изученные источники, показываются их сильные и слабые стороны;

Объем введения составляет две страницы текста.

#### **4. Требования к основной части реферата:**

Основная часть содержит материал, отобранный для рассмотрения проблемы;

Также основная часть должна включать в себя собственно мнение обучающихся и сформулированные самостоятельные выводы, опирающиеся на приведенные факты;

Материал, представленный в основной части, должен быть логически изложен и распределен по параграфам, имеющим свои названия;

В изложении основной части необходимо использовать сноски (в первую очередь, когда приводятся цифры и что-то цитаты);

Основная часть должна содержать иллюстративный материал (графики, таблицы и т. д.);

Объем основной части составляет около 10 страниц.

#### **5. Требования к заключению:**

В заключении формулируются выводы по параграфам, обращается внимание на выдвинутые во введении задачи и цели;

Заключение должно быть четким, кратким, вытекающим из содержания основной части.

#### 6. Требования к оформлению списка литературы (по ГОСТу):

Необходимо соблюдать правильность последовательности записи источников: сначала следует писать фамилию, а после инициалы; название работы не ставится в кавычки; после названия сокращенно пишется место издания; затем идет год издания; наконец, называется процитированная страница.

#### ***Критерии оценки реферата***

Обучающийся, защищающий реферат, должен рассказать о его актуальности, поставленных целях и задачах, изученной литературе, структуре основной части, сделанных в ходе работы выводах.

По окончании выступления ему может быть задано несколько вопросов по представленной проблеме.

Оценка складывается из соблюдения требований к реферату, грамотного раскрытия темы, умения четко рассказывать о представленном реферате, способности понять суть задаваемых по работе вопросов и найти точные ответы на них.

#### ***Методические материалы к выполнению эссе***

Эссе – литературное произведение небольшого объема, обычно прозаическое, свободной композиции, передающее индивидуальные впечатления, суждения, соображения автора о той или иной проблеме, теме, о том или ином событии или явлении. Это вид самостоятельной исследовательской работы обучающихся, с целью углубления и закрепления теоретических знаний и освоения практических навыков. Цель эссе состоит в развитии самостоятельного творческого мышления и письменного изложения собственных мыслей. При написании эссе обучающийся должен представить развернутый письменный ответ на теоретический или практический актуальный вопрос, объявленный преподавателем в аудитории непосредственно перед ее написанием. В процессе написания эссе разрешается пользоваться нормативно-правовыми актами, конспектом лекций (в печатном виде). Использование интернет-ресурсов не допускается. Темы эссе преподаватель предлагает из числа тех, которые обучающиеся уже рассматривали на лекциях или семинарских занятиях, исходя из содержания заданий в составе оценочных средств. По решению преподавателя, в качестве темы эссе может быть выбрана одна или несколько тем, которые могут быть распределены между обучающимися по желанию.

Требования к выполнению эссе:

1. Проводится письменно.

2. Эссе выполняется на компьютере (гарнитура Times New Roman, шрифт 14) через 1,5 интервала с полями: верхнее, нижнее – 2; правое – 3; левое – 1,5. Отступ первой строки абзаца – 1,25. Сноски – постраничные. Таблицы и рисунки встраиваются в текст работы. При этом обязательный заголовок таблицы надо размещать над табличным полем, а рисунки сопровождать подрисуночными подписями. При включении в эссе нескольких таблиц и/или рисунков их нумерация обязательна. Обязательна и нумерация страниц. Их целесообразно проставлять внизу страницы – по середине или в правом углу. Номер страницы не ставится на титульном листе, но в общее число страниц он включается. Объем эссе, без учета приложений, не должен превышать 5 страниц. Значительное превышение установленного объема является недостатком работы и указывает на то, что обучающийся не сумел отобрать и переработать необходимый материал.

3. Работа должна содержать собственные умозаключения по сути поставленной проблемы, включать самостоятельно проведенный анализ по сути этой проблемы, выводы, обобщающие авторскую позицию по поставленной проблеме.

#### ***Критерии оценки эссе:***

«Отлично» – исключительные знания материала, абсолютное понимание сути, безукоризненное знание основных понятий и положений, логически и лексически грамотно изложенный, содержательный, аргументированный, конкретный и исчерпывающий ответ.

«Хорошо» – глубокие знания материала, правильное понимание сути, знание основных понятий и положений, содержательный, полный и конкретный ответ.

«Удовлетворительно» – твердые, но недостаточно полные знания, верное понимание сути, в целом правильный ответ.

«Неудовлетворительно» – непонимание сущности задания, грубые ошибки в ответе.

#### ***Методические материалы по выполнению тестирования.***

Тестовые задания содержат вопросы и 3-4 варианта ответа по базовым положениям изучаемой темы/раздела, составлены с расчетом на знания, полученные обучающимся в процессе изучения темы/раздела.

Тестовые задания выполняются в письменной форме и сдаются преподавателю, ведущему дисциплину (модуль). На выполнение тестовых заданий обучающимся отводится 45 минут.

При обработке результатов оценочной процедуры используются: критерии оценки по содержанию и качеству полученных ответов, ключи, оценочные листы.

#### ***Критерии оценки теста:***

«Зачтено» - если обучающийся правильно выполнил не менее 2/3 всей работы или допустил не более одной грубой ошибки и двух недочетов, не более одной грубой и одной негрубой ошибки, не более трех негрубых ошибок, одной негрубой ошибки и трех недочетов, при наличии четырех-пяти недочетов.

«Не зачтено» - если число ошибок и недочетов превысило норму для оценки 3 или правильно выполнено менее 2/3 всей работы.

#### ***Методические материалы по выполнению доклада.***

Рекомендуется следующая структура доклада:

1. титульный лист, содержание доклада;
2. краткое изложение;
3. цели и задачи;
4. изложение характера исследований и рассмотренных проблем, гипотезы, спорные вопросы;
5. источники информации, методы сбора и анализа данных, степень их полноты и достоверности;
6. анализ и толкование полученных в работе результатов;
7. выводы и оценки;
8. библиография и приложения.

Время выступления докладчика не должно превышать 10 минут.

Основные требования к оформлению доклада:

- титульный лист должен включать название доклада, наименование предметной (цикловой) комиссии, фамилию обучающегося;
- все использованные литературные источники сопровождаются библиографическим описанием;
- приводимая цитата из источника берется в кавычки (оформляются сноски);
- единицы измерения должны применяться в соответствии с действующими стандартами;
- все названия литературных источников следует приводить в соответствии с новейшими изданиями;
- рекомендуется включение таблиц, графиков, схем, если они отражают основное содержание или улучшают ее наглядность;
- названия фирм, учреждений, организаций и предприятий должны именоваться так, как они указываются в источнике;

#### ***Критерии оценки доклада***

При выполнении доклада обучающийся должен продемонстрировать умение кратко излагать прочитанный материал, а также умение обобщать и анализировать материал по теме доклада.

### ***Презентация***

#### ***Методические материалы к презентациям***

1. Объём презентации 10 -20 слайдов.
2. На титульном слайде должно быть отражено:
  - наименование факультета;
  - тема презентации;
  - фамилия, имя, отчество, направление подготовки/ специальность, направленность (профиль)/ специализация, форма обучения, номер группы автора презентации;
  - фамилия, имя, отчество, степень, звание, должность руководитель работы;
  - год выполнения работы.
3. В презентации должны быть отражены обоснование актуальности представляемого материала, цели и задачи работы.
4. Содержание презентации должно включать наиболее значимый материал доклада, а также, при необходимости, таблицы, диаграммы, рисунки, фотографии, карты, видео – вставки, звуковое сопровождение.
5. Заключительный слайд должен содержать информацию об источниках информации для презентации.

#### ***Критерии оценки презентации***

1. Объём презентации 10 -20 слайдов.
2. Правильность оформления титульного слайда.
3. Актуальность отобранного материала, обоснованность формулировки цели и задач работы.
4. Наглядность и логичность презентации, обоснованность использования таблиц, диаграмм, рисунков, фотографий, карт, видео – вставок, звукового сопровождения; правильный выбор шрифтов, фона, других элементов дизайна слайда.
5. Объём и качество источников информации (не менее 2-х интернет – источников и не менее 2-х литературных источников).

#### ***Методические материалы по подготовке к опросу***

Самостоятельная работа обучающихся включает подготовку к опросу на практических занятиях. Для этого обучающийся изучает лекции, основную и дополнительную литературу, публикации, информацию из Интернет-ресурсов.

Тема и вопросы к практическим занятиям, вопросы для самоконтроля содержатся в рабочей программе и доводятся до студентов заранее.

Для подготовки к опросу обучающемуся необходимо ознакомиться с материалом, посвященным теме практического занятия, в учебнике или другой рекомендованной литературе, конспекте лекции, обратить внимание на усвоение основных понятий дисциплины, выявить неясные вопросы и подобрать дополнительную литературу для их освещения.

#### ***Критерии оценки опроса***

«Отлично»:

- дан полный, развернутый ответ на поставленный вопрос;
- в ответе прослеживается четкая структура, логическая последовательность, отражающая сущность раскрываемых понятий, теорий, явлений;
- знание по предмету демонстрируются на фоне понимания его в системе данной науки и междисциплинарных связей;
- свободное владение терминологией;
- ответы на дополнительные вопросы четкие, краткие;

«Хорошо»:



– дан полный, развернутый ответ на поставленный вопрос, показано умение выделять существенные и несущественные признаки, причинно-следственные связи;

– ответ недостаточно логичен с единичными ошибками в частностях, исправленные студентом с помощью преподавателя;

– единичные ошибки в терминологии;

– ответы на дополнительные вопросы правильные, недостаточно полные и четкие.

«Удовлетворительно»:

– ответ не полный, с ошибками в деталях, умение раскрыть значение обобщённых знаний не показано, речевое оформление требует поправок, коррекции;

– логика и последовательность изложения имеют нарушения, студент не способен самостоятельно выделить существенные и несущественные признаки и причинно-следственные связи;

– ошибки в раскрываемых понятиях, терминах;

– студент не ориентируется в теме, допускает серьезные ошибки;

– студент не может ответить на большую часть дополнительных вопросов.

«Неудовлетворительно»:

– ответ представляет собой разрозненные знания с существенными ошибками по вопросу;

– присутствуют фрагментарность, нелогичность изложения, студент не осознает связь обсуждаемого вопроса с другими объектами дисциплины, речь неграмотная;

– незнание терминологии;

– ответы на дополнительные вопросы неправильные.

### ***Методические материалы по выполнению практического задания***

При выполнении практического задания обучающийся придерживается следующего алгоритма:

1. Записать дату, тему и цель задания;

2. Ознакомиться с правилами и условия выполнения практического задания;

3. Повторить теоретические задания, необходимые для рациональной работы и других практических действий, используя конспекты лекций и рекомендованную литературу, представленной в программе;

4. Выполнить работу по предложенному алгоритму действий;

5. Обобщить результаты работы, сформулировать выводы / дать ответы на контрольные вопросы;

Работа должна быть выполнена грамотно, с соблюдением культуры изложения. При использовании данных из учебных, методических пособий и другой литературы, периодических изданий, Интернет-источников должны иметься ссылки на вышеперечисленные.

### ***Критерии оценки практического задания:***

«Отлично» – правильный ответ, дается четкое обоснование принятому решению; рассуждения четкие последовательные логические; используются ссылки на полученные при изучении дисциплины знания; правильно используются формулы, понятия, процедуры, имеющие прямое отношение к задаче для подтверждения принятого решения.

«Хорошо» – правильный ответ, дается обоснование принятому решению; но с не существенными ошибками, в рассуждениях отсутствует логическая последовательность; используются ссылки на полученные при изучении дисциплины знания, правильно используются формулы, понятия, процедуры, имеющие прямое отношение к задаче для подтверждения принятого решения.

«Удовлетворительно» – правильный ответ, допускаются грубые ошибки в обосновании принятого решения; рассуждения не последовательные сумбурные; используются ссылки на полученные при изучении дисциплины знания; используются формулы, процедуры, понятия, имеющие прямое значение для подтверждения принятого решения, однако, при обращении к ним допускаются серьезные ошибки, студент не может правильно ими воспользоваться.

«Неудовлетворительно, не зачтено» – ответ неверный, отсутствует обоснование принятому решению; студент демонстрирует полное непонимание сути вопроса.

***Для оценки решения ситуационной задачи (аналитического задания):***

Оценка «отлично» выставляется, если задача решена грамотно, ответы на вопросы сформулированы четко. Эталонный ответ полностью соответствует решению студента, которое хорошо обосновано теоретически.

Оценка «хорошо» выставляется, если задача решена, ответы на вопросы сформулированы не достаточно четко. Решение студента в целом соответствует эталонному ответу, но не достаточно хорошо обосновано теоретически.

Оценка «удовлетворительно» выставляется, если задача решена не полностью, ответы не содержат всех необходимых обоснований решения.

Оценка «неудовлетворительно» выставляется, если задача не решена или имеет грубые теоретические ошибки в ответе на поставленные вопросы.

***Методические материалы по выполнению лабораторного задания***

При выполнении лабораторного задания обучающийся придерживается следующего алгоритма:

1. Записать дату, тему и цель задания;
2. Ознакомиться с правилами и условия выполнения задания;
3. Повторить теоретические задания, необходимые для рациональной работы и других практических действий, используя конспекты лекций и рекомендованную литературу, представленной в программе;
4. Выполнить работу по предложенному алгоритму действий;
5. Обобщить результаты работы, сформулировать выводы / дать ответы на контрольные вопросы;

Работа должна быть выполнена грамотно, с соблюдением культуры изложения. При использовании данных из учебных, методических пособий и другой литературы, периодических изданий, Интернет-источников должны иметься ссылки на вышеперечисленные.

***Критерии оценки лабораторного задания:***

«Отлично» – правильный ответ, дается четкое обоснование принятому решению; рассуждения четкие последовательные логические; используются ссылки на полученные при изучении дисциплины знания; правильно используются формулы, понятия, процедуры, имеющие прямое отношение к задаче для подтверждения принятого решения.

«Хорошо» – правильный ответ, дается обоснование принятому решению; но с не существенными ошибками, в рассуждениях отсутствует логическая последовательность; используются ссылки на полученные при изучении дисциплины знания, правильно используются формулы, понятия, процедуры, имеющие прямое отношение к задаче для подтверждения принятого решения.

«Удовлетворительно» – правильный ответ, допускаются грубые ошибки в обосновании принятого решения; рассуждения не последовательные сумбурные; используются ссылки на полученные при изучении дисциплины знания; используются формулы, процедуры, понятия, имеющие прямое значение для подтверждения принятого решения, однако, при обращении к ним допускаются серьезные ошибки, студент не может правильно ими воспользоваться.

«Неудовлетворительно, не зачтено» – ответ неверный, отсутствует обоснование принятому решению; студент демонстрирует полное непонимание сути вопроса.

***Методические указания для подготовки к промежуточной аттестации.***

Изучение учебных дисциплин (модулей) завершается зачетом/зачетом с оценкой или экзаменом. Подготовка к промежуточной аттестации способствует закреплению, углублению и обобщению знаний, получаемых, в процессе обучения, а также применению их к решению практических задач. Готовясь к экзамену, студент ликвидирует имеющиеся пробелы в знаниях, углубляет, систематизирует и упорядочивает свои знания. На зачете или экзамене студент демонстрирует то, что он освоил в процессе обучения по дисциплине (модулю).

Вначале следует просмотреть весь материал по дисциплине (модулю), отметить для себя трудные вопросы. Обязательно в них разобраться. В заключение еще раз целесообразно повторить основные положения, используя при этом листы опорных сигналов. Систематическая подготовка к занятиям в течение семестра позволит использовать время промежуточной аттестации для систематизации знаний.

### **3. МЕТОДИЧЕСКИЕ МАТЕРИАЛЫ, ОПРЕДЕЛЯЮЩИЕ ПРОЦЕДУРЫ ОЦЕНИВАНИЯ ЗНАНИЙ, УМЕНИЙ, НАВЫКОВ И (ИЛИ) ОПЫТА ДЕЯТЕЛЬНОСТИ, ХАРАКТЕРИЗУЮЩИХ ЭТАПЫ ФОРМИРОВАНИЯ КОМПЕТЕНЦИЙ**

#### **3.1. Организационные основы применения балльно-рейтинговой системы оценки успеваемости обучающихся по дисциплине (модулю)**

Оценка качества освоения обучающимися дисциплины (модуля) реализуется в формате балльно-рейтинговой системы оценки успеваемости обучающихся (БРСО).

БРСО в ходе текущего контроля успеваемости и промежуточной аттестации осуществляется по 100-балльной шкале.

Академический рейтинг обучающегося по дисциплине (модулю) складывается из результатов:

– текущего контроля успеваемости (максимальный текущий рейтинг обучающегося 80 рейтинговых баллов);

– промежуточной аттестации (максимальный рубежный рейтинг обучающегося 20 рейтинговых баллов).

Условия оценки освоения обучающимся дисциплины (модуля) в формате БРСО доводятся преподавателем до сведения обучающихся на первом учебном занятии, а также размещены в свободном доступе в электронной информационно-образовательной среде Университета.

#### **3.2. Проведение текущего контроля успеваемости обучающихся по дисциплине (модулю) в соответствии с балльно-рейтинговой системой оценки успеваемости обучающегося**

В течение учебного семестра до промежуточной аттестации на основании утвержденной рабочей программы дисциплины (модуля) формируется текущий рейтинг обучающегося. Текущий рейтинг обучающегося складывается как сумма рейтинговых баллов, полученных им в течение учебного семестра по всем видам учебных занятий по учебной дисциплине.

В процессе текущего контроля оцениваются следующие действия обучающегося, направленные на освоение компетенций в рамках изучения учебной дисциплины:

– академическая активность (посещаемость учебных занятий, самостоятельное изучение содержания учебной дисциплины в электронной информационно-образовательной среде, соблюдение сроков сдачи практических заданий и текущих контрольных мероприятий и др.);

– выполнение и сдача текущих и итогового практических заданий (эссе, рефераты, творческие задания, кейс-задания, лабораторные работы, расчетные задания и др., активное участие в групповых интерактивных занятиях (дискуссии, WiKi-проекты и др.), защита проектов и др.);

– прохождение рубежей текущего контроля, включая соблюдение графика их прохождения в электронной информационно-образовательной среде.

Для планирования расчета текущего рейтинга обучающегося используются следующие пропорции:

<b>Вид учебного действия</b>	<b>Максимальная рейтинговая оценка, баллов</b>
академическая активность	10
практические задания	40
<i>из них: текущие практические задания</i>	20
<i>итоговое практическое задание</i>	20
рубежи текущего контроля	30

В течение учебного семестра по дисциплине (модулю) обучающимся должен быть накоплен текущий рейтинг не менее 52 рейтинговых баллов (65% от максимального значения текущего рейтинга).

Необходимыми условиями допуска обучающегося к промежуточной аттестации по дисциплине являются положительное прохождение обучающимся не менее 65% рубежей текущего контроля с накоплением не менее 65% максимального рейтингового балла за каждый рубеж текущего контроля и положительное выполнение итогового практического задания с накоплением не менее 65% максимального рейтингового балла, установленного за итоговое практическое задание.

Невыполнение вышеуказанных условий является текущей академической задолженностью, которая должна быть ликвидирована обучающимся до контрольного мероприятия промежуточной аттестации.

Сведения о наличии у обучающихся текущей академической задолженности, сроках и порядке добора рейтинговых баллов для её ликвидации доводятся до обучающихся педагогическим работником.

В случае неликвидации текущей академической задолженности, педагогический работник обязан во время контрольного мероприятия промежуточной аттестации поставить обучающемуся 0 рейтинговых баллов. В этом случае ликвидация текущей академической задолженности возможна в периоды проведения повторной промежуточной аттестации.

### ***3.3. Проведение промежуточной аттестации обучающихся по дисциплине (модулю) в соответствии с балльно-рейтинговой системой оценки успеваемости обучающегося***

Промежуточная аттестация по дисциплине (модулю) проводится в соответствии с Положением о промежуточной аттестации обучающихся по основным профессиональным образовательным программам высшего образования – программ специалитета в Российском государственном социальном университете и Положением о балльно-рейтинговой системе оценки успеваемости обучающихся по основным профессиональным образовательным программам высшего образования - программам бакалавриата, программам специалитета, программам магистратуры в Российском государственном социальном университете.

На промежуточную аттестацию отводится 20 рейтинговых баллов.

Ответы обучающегося на контрольном мероприятии промежуточной аттестации оцениваются педагогическим работником по 20 - балльной шкале, а итоговая оценка по дисциплине (модулю) выставляется по пятибалльной системе для дифференцированного зачета.

Критерии выставления оценки определяются Положением о балльно-рейтинговой системе оценки успеваемости обучающихся по основным профессиональным образовательным программам высшего образования - программам бакалавриата, программам специалитета, программам магистратуры в Российском государственном социальном университете.

В процессе определения рубежного рейтинга обучающегося используется следующая шкала:

<b>Рубежный рейтинг</b>	<b>Критерии оценки освоения обучающимся учебной дисциплины в ходе контрольных мероприятий промежуточной аттестации</b>
-------------------------	------------------------------------------------------------------------------------------------------------------------

19-20 рейтинговых баллов	обучающийся глубоко и прочно усвоил программный материал, исчерпывающе, последовательно, грамотно и логически стройно его излагает, тесно увязывает с задачами и будущей деятельностью, не затрудняется с ответом при видоизменении задания, свободно справляется с задачами и практическими заданиями, правильно обосновывает принятые решения, умеет самостоятельно обобщать и излагать материал, не допуская
16-18 рейтинговых баллов	обучающийся твердо знает программный материал, грамотно и по существу излагает его, не допуская существенных неточностей в ответе на вопрос, может правильно применять теоретические положения и владеет необходимыми умениями и навыками при выполнении практических
13-15 рейтинговых баллов	обучающийся освоил основной материал, но не знает отдельных деталей, допускает неточности, недостаточно правильные формулировки, нарушает последовательность в изложении программного материала и испытывает затруднения в выполнении практических заданий
1-12 рейтинговых баллов	обучающийся не знает значительной части программного материала, допускает существенные ошибки, с большими затруднениями выполняет практические задания
0 рейтинговых баллов	не аттестован

Если результат контроля успеваемости в рамках проведения контрольных мероприятий промежуточной аттестации (рубежный рейтинг обучающегося) неудовлетворительный (получено менее 13 рейтинговых баллов), то промежуточная аттестация по учебной дисциплине (модулю) невозможна даже при наличии высокого текущего рейтинга, полученного по итогам текущего контроля по учебной дисциплине (модулю).

**Приложение № 1 к методическим материалам  
по дисциплине (модулю). Конспекты  
лекционных занятий по дисциплине (модулю)**

**КОНСПЕКТЫ ЛЕКЦИОННЫХ ЗАНЯТИЙ ПО ДИСЦИПЛИНЕ (МОДУЛЮ)**

1. Учебная дисциплина.

2. Раздел/Тема лекционного занятия.

3. Цели занятия.

(Цели занятия можно формулировать следующим образом: сформировать представление о ... , сформировать понимание ..., раскрыть основные положения ... , раскрыть сущность ...)

4. Структура лекционного занятия.

№ п/п	Содержание (кратко)	Методы и средства обучения

5. Содержание лекционного занятия и взаимодействие с аудиторией.

Введение.

Формулирование темы занятия. Использование вводного примера, описание ситуации, демонстрация какого-либо процесса и т. д. (в зависимости от вида, замысла лекции и её структуры)

1. Тема лекционного занятия.

Текст лекции.

Примеры, иллюстрации, демонстрация, видео и т. д.

Взаимодействие с аудиторией (указания, вопросы, проблемные ситуации, эвристическая беседа и т. д.)

2. Тема лекционного занятия.

Текст лекции.

Примеры, иллюстрации, демонстрация, видео и т. д.

Взаимодействие с аудиторией (вопросы, вкрапленные задания, активное резюмирование, проблемные ситуации, эвристическая беседа и т. д.)

**Приложение № 2 к методическим материалам  
по дисциплине (модулю). Конспекты  
практических (семинарских) занятий по  
дисциплине (модулю)**

**КОНСПЕКТЫ ПРАКТИЧЕСКИХ (СЕМИНАРСКИХ) ЗАНЯТИЙ ПО  
ДИСЦИПЛИНЕ (МОДУЛЮ)**

1. Учебная дисциплина.

2. Тема практического (семинарского) занятия.

3. Цели занятия.

(Цели занятия можно формулировать следующим образом: сформировать представление о ... , сформировать понимание ... , раскрыть основные положения ... , раскрыть сущность ...)

4. Структура практического (семинарского) занятия.

№ п/п	Содержание (кратко)	Методы и средства обучения

5. Содержание практического (семинарского) занятия и взаимодействие с аудиторией.

Введение.

Формулирование темы занятия. Использование вводного примера, описание ситуации, демонстрация какого-либо процесса и т. д. (в зависимости от вида, замысла лекции и её структуры)

1. Тема практического (семинарского) занятия.

Вопросы к обсуждению:

Практические задания:

Требования к выполнению практического задания:

2. Тема практического (семинарского) занятия.

Вопросы к обсуждению:

Практические задания:

Требования к выполнению практического задания:

**Приложение № 3 к методическим материалам  
по дисциплине (модулю). Конспекты  
лабораторных занятий по дисциплине  
(модулю)**

**КОНСПЕКТЫ ЛАБОРАТОРНЫХ ЗАНЯТИЙ ПО ДИСЦИПЛИНЕ (МОДУЛЮ)**

1. Учебная дисциплина.
2. Тема лабораторного занятия.
3. Цели занятия.

(Цели занятия можно формулировать следующим образом: сформировать представление о ... , сформировать понимание ... , раскрыть основные положения ... , раскрыть сущность ...)

4. Структура практического (семинарского) занятия.

№ п/п	Содержание (кратко)	Методы и средства обучения

5. Содержание лабораторного занятия и взаимодействие с аудиторией.

Введение.

Формулирование темы занятия. Использование вводного примера, описание ситуации, демонстрация какого-либо процесса и т. д. (в зависимости от вида, замысла лекции и её структуры)

1. Тема лабораторно занятия  
Вопросы к обсуждению:

Практические задания:

Требования к выполнению практического задания:

2. Тема лабораторно занятия  
Вопросы к обсуждению:

Практические задания:

Требования к выполнению практического задания:



**Приложение № 4 к методическим материалам  
по дисциплине (модулю). Учебно-наглядные  
пособия по дисциплине (модулю)**

**УЧЕБНО-НАГЛЯДНЫЕ ПОСОБИЯ ПО ДИСЦИПЛИНЕ (МОДУЛЮ)**

**РАЗДЕЛ 1. Алгоритмы. Языки программирования.**

**Тема 1.1. Основы алгоритмизации.**

Зыков, С. В. Программирование : учебник и практикум для вузов / С. В. Зыков. — Москва : Издательство Юрайт, 2023. — 320 с. — (Высшее образование). — ISBN 978-5-534-02444-9. — Текст : электронный // Образовательная платформа Юрайт [сайт]. — URL: <https://urait.ru/bcode/511712> (дата обращения: 07.03.2023).

**Тема 1.2. Языки и системы программирования.**

Зыков, С. В. Программирование : учебник и практикум для вузов / С. В. Зыков. — Москва : Издательство Юрайт, 2023. — 320 с. — (Высшее образование). — ISBN 978-5-534-02444-9. — Текст : электронный // Образовательная платформа Юрайт [сайт]. — URL: <https://urait.ru/bcode/511712> (дата обращения: 07.03.2023).

**РАЗДЕЛ 2. Теоретические основы разработки алгоритмов и программ.**

**Тема 2.1. Программирование вычислительных алгоритмов на языке высокого уровня (по выбору: Паскаль, JAVA, C).**

Зыков, С. В. Программирование : учебник и практикум для вузов / С. В. Зыков. — Москва : Издательство Юрайт, 2023. — 320 с. — (Высшее образование). — ISBN 978-5-534-02444-9. — Текст : электронный // Образовательная платформа Юрайт [сайт]. — URL: <https://urait.ru/bcode/511712> (дата обращения: 07.03.2023).

**Тема 2.2. Методы программирования.**

Зыков, С. В. Программирование : учебник и практикум для вузов / С. В. Зыков. — Москва : Издательство Юрайт, 2023. — 320 с. — (Высшее образование). — ISBN 978-5-534-02444-9. — Текст : электронный // Образовательная платформа Юрайт [сайт]. — URL: <https://urait.ru/bcode/511712> (дата обращения: 07.03.2023).

**РАЗДЕЛ 3. Сортировка данных.**

**Тема 3.1. Пузырьковая сортировка. Метод декомпозиции.**

Зыков, С. В. Программирование : учебник и практикум для вузов / С. В. Зыков. — Москва : Издательство Юрайт, 2023. — 320 с. — (Высшее образование). — ISBN 978-5-

534-02444-9. — Текст : электронный // Образовательная платформа Юрайт [сайт]. — URL: <https://urait.ru/bcode/511712> (дата обращения: 07.03.2023).

### **Тема 3.2. Оценки эффективности алгоритмов сортировки.**

Зыков, С. В. Программирование : учебник и практикум для вузов / С. В. Зыков. — Москва : Издательство Юрайт, 2023. — 320 с. — (Высшее образование). — ISBN 978-5-534-02444-9. — Текст : электронный // Образовательная платформа Юрайт [сайт]. — URL: <https://urait.ru/bcode/511712> (дата обращения: 07.03.2023).

## **РАЗДЕЛ 4. Структуры данных.**

### **Тема 4.1. Стеки, очереди, списки и операции над ними.**

Зыков, С. В. Программирование : учебник и практикум для вузов / С. В. Зыков. — Москва : Издательство Юрайт, 2023. — 320 с. — (Высшее образование). — ISBN 978-5-534-02444-9. — Текст : электронный // Образовательная платформа Юрайт [сайт]. — URL: <https://urait.ru/bcode/511712> (дата обращения: 07.03.2023).

### **Тема 4.2. Бинарные деревья. Операции с бинарным деревом поиска.**

Зыков, С. В. Программирование : учебник и практикум для вузов / С. В. Зыков. — Москва : Издательство Юрайт, 2023. — 320 с. — (Высшее образование). — ISBN 978-5-534-02444-9. — Текст : электронный // Образовательная платформа Юрайт [сайт]. — URL: <https://urait.ru/bcode/511712> (дата обращения: 07.03.2023).

## **РАЗДЕЛ 5. Основные понятия**

### **Тема 5.1. Основные понятия языка C.**

Б. Керниган, Д. Ритчи «Язык программирования C» с примечаниями.

### **Тема 5.2. Современные системы программирования.**

Б. Керниган, Д. Ритчи «Язык программирования C» с примечаниями.

## **РАЗДЕЛ 6. Переменные, выражения и работа с операторами**

### **Тема 6.1. Переменные и типы данных. Выражения.**

Б. Керниган, Д. Ритчи «Язык программирования C» с примечаниями.

### **Тема 6.2. Операторы if, else, switch, while, do-while, for.**

Б. Керниган, Д. Ритчи «Язык программирования C» с примечаниями.

## **РАЗДЕЛ 7. Структуры данных. Работа с указателями.**

### **Тема 7.1. Массивы. Структуры.**

Б. Керниган, Д. Ритчи «Язык программирования С» с примечаниями.

### **Тема 7.2. Указатели. Строки.**

Б. Керниган, Д. Ритчи «Язык программирования С» с примечаниями.

## **РАЗДЕЛ 8. Основы объектно-ориентированного программирования на языке С++.**

### **Тема 8.1. Понятие класса. Поля класса.**

Х. Дейтел, П. Дейтел «Как программировать на С++» с примечаниями.

### **Тема 8.2. Методы в классе. Конструкторы класса.**

Х. Дейтел, П. Дейтел «Как программировать на С++» с примечаниями.

## **РАЗДЕЛ 9. Работа с объектами.**

### **Тема 9.1. Создание объектов класса. Обращение к полям и методам класса.**

Х. Дейтел, П. Дейтел «Как программировать на С++» с примечаниями.

### **Тема 9.2. Деструктор класса. Освобождение памяти, выделенной для объекта класса.**

Х. Дейтел, П. Дейтел «Как программировать на С++» с примечаниями.

## **РАЗДЕЛ 10. Наследование классов**

### **Тема 10.1. Понятие о наследовании.**

Х. Дейтел, П. Дейтел «Как программировать на С++» с примечаниями.

### **Тема 10.2. Правила наследования полей и методов для различных модификаторов доступа.**

Х. Дейтел, П. Дейтел «Как программировать на С++» с примечаниями.

## **РАЗДЕЛ 11. Инкапсуляция и полиморфизм.**

Х. Дейтел, П. Дейтел «Как программировать на С++» с примечаниями.

### **Тема 11.2. Полиморфизм и его использование в языке С++.**

Х. Дейтел, П. Дейтел «Как программировать на С++» с примечаниями.

## **РАЗДЕЛ 12. Основы программирования на языке С#.**

### **Тема 12.1. Структура программы на С#.**

Х. Дейтел, П. Дейтел «Как программировать на Visual C# 2012» с примечаниями.

**Тема 12.2. Особенности работы с объектами и классами на C#.**

Х. Дейтел, П. Дейтел «Как программировать на Visual C# 2012» с примечаниями.

**РАЗДЕЛ 13. Обработка исключительных ситуаций.**

**Тема 13.1. Исключительные ситуации и их классы.**

Х. Дейтел, П. Дейтел «Как программировать на Visual C# 2012» с примечаниями.

**Тема 13.2. Блоки try, catch, finally, throw.**

Х. Дейтел, П. Дейтел «Как программировать на Visual C# 2012» с примечаниями.

**РАЗДЕЛ 14. Интерфейсы. Делегаты и лямбда-выражения.**

**Тема 14.1. Объявление интерфейсов. Реализация множественного наследования.**

Х. Дейтел, П. Дейтел «Как программировать на Visual C# 2012» с примечаниями.

**Тема 14.2. Объявление и применение делегатов. Работа с лямбда-выражениями.**

Х. Дейтел, П. Дейтел «Как программировать на Visual C# 2012» с примечаниями.

**РАЗДЕЛ 15. Разработка приложений с графическим интерфейсом.**

**Тема 15.1. Создание приложений с графическим интерфейсом в Visual C#. Форма и проект программы.**

Х. Дейтел, П. Дейтел «Как программировать на Visual C# 2012» с примечаниями.

**Тема 15.2. Работа с кнопками, меню, списками ListBox и ComboBox.**

Х. Дейтел, П. Дейтел «Как программировать на Visual C# 2012» с примечаниями.

## ЛИСТ РЕГИСТРАЦИИ ИЗМЕНЕНИЙ

№ п/ п	Содержание изменения	Реквизиты документа об утверждении изменения	Дата введения изменения
1.	Утверждены и введены в действие решением Ученого совета факультета на основании Федерального государственного образовательного стандарта (указываем реквизиты ФГОС)	Протокол заседания Ученого совета факультета № ____ от « ____ » ____ 20 ____ года	__ . __ . ____
2.	*	Протокол заседания Ученого совета факультета № ____ от « ____ » ____ 20 ____ года	__ . __ . ____
3.	*	Протокол заседания Ученого совета факультета № ____ от « ____ » ____ 20 ____ года	__ . __ . ____
4.	*	Протокол заседания Ученого совета факультета № ____ от « ____ » ____ 20 ____ года	__ . __ . ____



**Министерство науки и высшего образования Российской Федерации  
Федеральное государственное бюджетное образовательное учреждение  
высшего образования  
«Российский государственный социальный университет»**

**УТВЕРЖДАЮ**  
и.о. декана факультета политических и  
социальных технологий

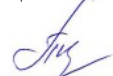
 / С.В. Пивнева  
«28» марта 2023 г.

**МЕТОДИЧЕСКИЕ МАТЕРИАЛЫ ПО ДИСЦИПЛИНЕ (МОДУЛЮ)**

**«ФИЗИКА»**

**Направление подготовки**  
**«Программная инженерия»**

**Направленность**  
**«Разработка и внедрение программного обеспечения»**

**ОБРАЗОВАТЕЛЬНАЯ ПРОГРАММА ВЫСШЕГО ОБРАЗОВАНИЯ - ПРОГРАММА  
БАКАЛАВРИАТА**

**Форма обучения**  
**Очная, заочная**

Москва, 2023 г.

Методические материалы по дисциплине (модулю) «Физика» разработаны на основании федерального государственного образовательного стандарта высшего образования – бакалавриата по направлению подготовки 09.03.04 «Программная инженерия», утвержденного приказом Министерства образования и науки Российской Федерации от 19.09.2017г. № 929, учебного плана по основной профессиональной образовательной программе высшего образования - программе бакалавриата по направлению подготовки 09.03.04 «Программная инженерия» (далее – «ОПОП»).

Методические материалы по дисциплине (модулю) разработаны рабочей группой в составе: канд. пед. наук, доцент Пивнева С.В., старший преподаватель Бекбулатов Д.Р.

Методические материалы по дисциплине (модулю) обсуждены и утверждены на заседании кафедры комплекса естественно-научных дисциплин.

Протокол № 7 от «28» марта 2023 г.

Заведующий кафедрой  
канд. пед. наук, доцент

  
(подпись)

С.В. Пивнева

Методические материалы по дисциплине (модулю) рецензированы и рекомендованы к утверждению:

Д-р техн. наук, ведущий научный  
сотрудник ФГБУН Институт проблем  
управления им. В.А. Трапезникова  
Российской академии наук

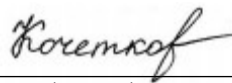
  
(подпись)

С.А. Кочетков

Д-р техн. наук, профессор, заместитель  
директора по научной работе  
ФГБУН Институт проблем управления  
им. В.А. Трапезникова Российской  
академии наук

  
(подпись)

С.А. Краснова

## СОДЕРЖАНИЕ

1. МЕТОДИЧЕСКИЕ МАТЕРИАЛЫ К ЛЕКЦИОННЫМ И ЛАБОРАТОРНЫМ ЗАНЯТИЯМ.....	4
1.1. Методические материалы к проведению лекционных занятий по дисциплине (модулю).....	4
1.2. Методические материалы по подготовке к лабораторным занятиям по дисциплине (модулю).....	6
2. МЕТОДИЧЕСКИЕ РЕКОМЕНДАЦИИ ДЛЯ ОБУЧАЮЩИХСЯ ПО ОСВОЕНИЮ ДИСЦИПЛИНЫ (МОДУЛЯ) И САМОСТОЯТЕЛЬНОЙ РАБОТЕ.....	11
3. МЕТОДИЧЕСКИЕ МАТЕРИАЛЫ, ОПРЕДЕЛЯЮЩИЕ ПРОЦЕДУРЫ ОЦЕНИВАНИЯ ЗНАНИЙ, УМЕНИЙ, НАВЫКОВ И (ИЛИ) ОПЫТА ДЕЯТЕЛЬНОСТИ, ХАРАКТЕРИЗУЮЩИХ ЭТАПЫ ФОРМИРОВАНИЯ КОМПЕТЕНЦИЙ.....	20
3.1. Организационные основы применения балльно-рейтинговой системы оценки успеваемости обучающихся по дисциплине (модулю).....	20
3.2. Проведение текущего контроля успеваемости обучающихся по дисциплине (модулю) в соответствии с балльно-рейтинговой системой оценки успеваемости обучающегося.....	20
3.3. Проведение промежуточной аттестации обучающихся по дисциплине (модулю) в соответствии с балльно-рейтинговой системой оценки успеваемости обучающегося.....	21
ЛИСТ РЕГИСТРАЦИИ ИЗМЕНЕНИЙ.....	23



# 1. МЕТОДИЧЕСКИЕ МАТЕРИАЛЫ К ЛЕКЦИОННЫМ И ЛАБОРАТОРНЫМ ЗАНЯТИЯМ

## 1.1. Методические материалы к проведению лекционных занятий по дисциплине (модулю)

Лекция - один из методов обучения, одна из основных системообразующих форм организации учебного процесса в вузе. Лекционное занятие представляет собой систематическое, последовательное, монологическое изложение педагогическим работником учебного материала, как правило, теоретического характера. Такое занятие представляет собой элемент технологии представления учебного материала путем логически стройного, систематически последовательного и ясного изложения.

Цель лекции – организация целенаправленной познавательной деятельности обучающихся по овладению программным материалом дисциплины (модуля). Чтение курса лекций позволяет дать связанное, последовательное изложение материала в соответствии с новейшими данными науки, сообщить слушателям основное содержание предмета в целостном, систематизированном виде. В ряде случаев лекция выполняет функцию основного источника информации: при отсутствии учебников и учебных пособий, чаще по новым курсам; в случае, когда новые научные данные по той или иной теме не нашли отражения в учебниках; отдельные разделы и темы очень сложны для самостоятельного изучения. В таких случаях только лектор может методически помочь обучающимся в освоении сложного материала.

Возможные формы проведения лекций:

- Вводная лекция – один из наиболее важных и трудных видов лекции при чтении систематических курсов. От успеха этой лекции во многом зависит успех усвоения всего курса. Она может содержать: определение дисциплины (модуля); краткую историческую справку о дисциплине (модуле); цели и задачи дисциплины (модуля), ее роль в общей системе обучения и связь со смежными дисциплинами (модулями); основные проблемы (понятия и определения) данной науки; основную и дополнительную учебную литературу; особенности самостоятельной работы обучающихся над дисциплиной (модулем) и формы участия в научно-исследовательской работе; отчетность по курсу.

- Информационная лекция ориентирована на изложение и объяснение обучающимся научной информации, подлежащей осмыслению и запоминанию. Это самый традиционный тип лекций в практике высшей школы.

- Заключительная лекция предназначена для обобщения полученных знаний и раскрытия перспектив дальнейшего развития данной науки.

- Обзорная лекция – это систематизация научных знаний на высоком уровне, допускающая большое число ассоциативных связей в процессе осмысления информации, излагаемой при раскрытии внутрисубъектной и межпредметной связей, исключая детализацию и конкретизацию. Как правило, стержень излагаемых теоретических положений составляет научно-понятийная и концептуальная основа всего курса или крупных его разделов.

- Лекция-беседа - непосредственный контакт педагогического работника с аудиторией - диалог. По ходу лекции педагогический работник задает вопросы для выяснения мнений и уровня осведомленности обучающихся по рассматриваемой проблеме.

- Лекция-дискуссия - свободный обмен мнениями в ходе изложения лекционного материала. Педагогический работник активизирует участие в обсуждении отдельными вопросами, сопоставляет между собой различные мнения и тем самым развивает дискуссию, стремясь направить ее в нужное русло.

- Лекция с применением обратной связи включает в себе то, что в начале и конце каждого раздела лекции задаются вопросы. Первый - для того, чтобы узнать, насколько обучающиеся ориентируются в излагаемом материале, вопрос в конце раздела предназначен для выяснения степени усвоения только что изложенного материала. При

неудовлетворительных результатах контрольного опроса педагогический работник возвращается к уже прочитанному разделу, изменив при этом методику подачи материала.

- Проблемная лекция опирается на логику последовательно моделируемых проблемных ситуаций путем постановки проблемных вопросов или предъявления проблемных задач. Проблемный вопрос - это диалектическое противоречие, требующее для своего решения размышления, сравнения, поиска, приобретения и применения новых знаний. Проблемная задача содержит дополнительную вводную информацию и при необходимости некоторые ориентиры поиска ее решения.

- Программированная лекция - консультация – педагогический работник сам составляет и предлагает обучающимся вопросы. На подготовленные вопросы педагогический работник сначала просит ответить обучающихся, а затем проводит анализ и обсуждение неправильных ответов. В лекциях можно использовать наглядные материалы, а также подготовить презентацию. Что касается презентации, то в качестве визуальной поддержки ее можно органично интегрировать во все вышеупомянутые лекции. В то же время лекцию-презентацию возможно выделить и в качестве самостоятельной формы. Лекция-презентация должна отражать суть основных и (или) проблемных вопросов лекции, на которые особо следует обратить внимание обучающихся. В условиях применения активного метода проведения занятий презентация представляется весьма удачным способом донесения информации до слушателей. Единственное, на что следует обратить внимание при подготовке слайдов, - это их оформление и текст. Слайд не должен быть перегружен картинками и лишней информацией, которая будет отвлекать от основного аспекта того или иного вопроса лекции. Во время лекции можно задавать вопросы аудитории в отношении того или иного слайда, тем самым еще больше вовлекая обучающихся в проблематику.

### Краткое содержание лекционных занятий

Наименование разделов	Содержание учебного материала
<b>Раздел 1. Постоянный ток</b>	
<b>Тема 1.1. Природа электрического тока</b>	Закон сохранения электрического заряда. Закон Кулона. Напряженность электростатического поля.
<b>Тема 1.2. Законы Ома. Правила Кирхгофа</b>	Принцип суперпозиции электростатических полей. Теорема Гаусса для электростатического поля. Циркуляция вектора напряженности электростатического поля.
<b>Тема 1.3 Соединения проводников</b>	Потенциал электростатического поля. Связь напряженности с потенциалом. Эквипотенциальные поверхности. Энергия взаимодействия системы зарядов.
<b>Раздел 2. Законы постоянного тока</b>	
<b>Тема 2.1. Электрическое сопротивление. Удельное сопротивление вещества</b>	Электрический ток, сила и плотность тока. Сторонние силы. Электродвижущая Постоянный электрический ток: сила и напряжение.
<b>Тема 2.2. Электродвижущая сила. Удельное сопротивление проводника</b>	Закон Ома для однородного и неоднородного участков цепи. Работа и мощность тока. Закон Джоуля-Ленца. Правила Кирхгофа для разветвленных цепей.
<b>Тема 2.3 Работа электрического тока. Закон Джоуля-Ленца</b>	Равновесие зарядов на проводнике. Проводник во внешнем электрическом поле. Электроемкость уединенного проводника. Конденсаторы.
<b>Раздел 3. Электромагнитные колебания</b>	
<b>Тема 3.1. Свободные электромагнитные колебания.</b>	Намагничивание вещества. Напряженность магнитного поля. Магнитная восприимчивость и

<b>Колебательный контур</b>	магнитная проницаемость.
<b>Тема 3.2. Вынужденные электромагнитные колебания. Резонанс</b>	Законы Кирхгофа в комплексной форме. Характеристики элементов цепи в установившемся синусоидальном режиме. Метод комплексных амплитуд.
<b>Тема 3.3. Гармонические электромагнитные колебания</b>	Расчет установившегося синусоидального режима в простых цепях; векторные диаграммы; простейшие резонансы напряжений и токов. Мощность в установившемся синусоидальном режиме.
<b>Раздел 4. Переменный ток</b>	
<b>Тема 4.1. Переменный ток. Производство, передача и потребление электрической энергии</b>	Резонанс в электрических цепях общего вида. Частотные характеристики цепи, методы определения и построения амплитудно-частотной и фазочастотной характеристик.
<b>Тема 4.2. Емкостное сопротивление. Электромагнитное поле</b>	Общая характеристика трехфазных цепей. Соединение звездой и треугольником. Свойства симметричных трехфазных цепей. Векторные диаграммы.
<b>Тема 4.3. Свойства электромагнитных волн. Различные виды электромагнитных излучений и их применение</b>	Понятие о переходных процессах; коммутация, собственные колебания цепи и вынужденный режим. Переходные процессы в цепях первого порядка при включении источников постоянных сигналов. Переходные процессы в цепи, содержащей индуктивный, емкостной и резистивный элементы (колебательный, апериодический и критический режимы).

### ***1.2. Методические материалы по подготовке к лабораторным занятиям по дисциплине (модулю)***

Лабораторные занятия - одна из форм учебного занятия, направленная на развитие самостоятельности обучающихся и приобретение умений и навыков. Данные учебные занятия углубляют, расширяют, детализируют полученные ранее знания. Лабораторное занятие предполагает выполнение обучающимися по заданию и под руководством преподавателей одной или нескольких работ.

Цель лабораторных занятий состоит в развитии познавательных способностей, самостоятельности мышления и творческой активности обучающихся; углублении, расширении, детализировании знаний, полученных на лекции в обобщенной форме, и содействии выработке навыков профессиональной деятельности. В отдельных случаях на лабораторных занятиях руководителем занятия сообщаются дополнительные знания.

Для достижения поставленных целей и решения требуемого перечня задач лабораторные занятия проводятся традиционными технологиями или с использованием активных и интерактивных образовательных технологий.

При подготовке и работе во время проведения лабораторных занятий следует обратить внимание на следующие моменты: на процесс предварительной подготовки, на работу во время занятия, обработку полученных результатов, исправление полученных замечаний.

Предварительная подготовка к лабораторному занятию заключается в изучении теоретического материала в отведенное для самостоятельной работы время, ознакомление с инструктивными материалами с целью осознания задач занятия, техники безопасности при работе с приборами, веществами.

Работа во время проведения занятия включает:

- консультирование студентов преподавателями и вспомогательным персоналом с целью предоставления исчерпывающей информации, необходимой для самостоятельного выполнения предложенных преподавателем задач.
- самостоятельное выполнение заданий согласно обозначенной рабочей программой дисциплины (модуля) тематики.

### **Задания для самостоятельной работы к Разделу 1**

1. ЭДС источника тока 2 В, внутреннее сопротивление 1 Ом. Определить силу тока в цепи, если внешняя цепь потребляет мощность 0,75 Вт.
2. Имеется катушка медной проволоки сечением 0,1 мм<sup>2</sup>. Масса проволоки 0,3 кг. Определить сопротивление проволоки. Удельное сопротивление меди 0,017 · 10<sup>-6</sup> Ом · м, а плотность меди равна 8900 кг/м<sup>3</sup>.
3. Две электрические лампочки включены в сеть параллельно. Сопротивление первой лампочки 360 Ом, второй – 240 Ом. Какая из лампочек поглощает большую мощность и во сколько раз?
4. В бытовой электроплитке, рассчитанной на напряжение 220 В, имеются две спирали, сопротивление каждой из которых 80,7 Ом. Найти мощность электроплитки, если спирали включены параллельно.

### **Вопросы для самостоятельной работы к Разделу 1**

Постоянный ток. Законы постоянного тока. Сила тока. Условия, необходимые для существования тока. Виды соединения проводников. Понятие постоянного тока. Параллельное и последовательное соединение проводников. Взаимодействие проводников с током. Сила электрического тока. Электрическое напряжение. Энергия электрического поля. Тепловые двигатели. Необратимость тепловых процессов. Напряженность электрического поля. Принцип суперпозиции. Графическое изображение полей

### **Литература для самостоятельного изучения к Разделу 1.**

1. Интеллектуальные информационные системы и технологии. Айзензон, А. Е. Физика: учебник и практикум для вузов / А. Е. Айзензон. — Москва: Издательство Юрайт, 2023. — 335 с. — (Высшее образование). — ISBN 978-5-534-00487-8. — Текст: электронный // Образовательная платформа Юрайт [сайт]. — URL: <https://www.urait.ru/bcode/511373> (дата обращения: 07.03.2023).
2. Бондарев, Б. В. Курс общей физики в 3 кн. Книга 1: механика: учебник для бакалавров / Б. В. Бондарев, Н. П. Калашников, Г. Г. Спиринов. — Москва: Издательство Юрайт, 2022. — 353 с. — (Бакалавр. Академический курс). — ISBN 978-5-9916-1753-6. — Текст: электронный // Образовательная платформа Юрайт [сайт]. — URL: <https://urait.ru/bcode/509098> (дата обращения: 07.03.2023).
3. Бондарев, Б. В. Курс общей физики в 3 кн. Книга 2: электромагнетизм, оптика, квантовая физика: учебник для бакалавров / Б. В. Бондарев, Н. П. Калашников, Г. Г. Спиринов. — 2-е изд. — Москва: Издательство Юрайт, 2022. — 441 с. — (Бакалавр. Академический курс). — ISBN 978-5-9916-1754-3. — Текст: электронный // Образовательная платформа Юрайт [сайт]. — URL: <https://urait.ru/bcode/509100> (дата обращения: 07.03.2023).
4. Бондарев, Б. В. Курс общей физики в 3 кн. Книга 3: термодинамика, статистическая физика, строение вещества: учебник для бакалавров / Б. В. Бондарев, Н. П. Калашников, Г. Г. Спиринов. — 2-е изд. — Москва: Издательство Юрайт, 2022. — 369 с. — (Бакалавр.

Академический курс). — ISBN 978-5-9916-1755-0. — Текст: электронный // Образовательная платформа Юрайт [сайт]. — URL: <https://urait.ru/bcode/508976> (дата обращения: 07.03.2023).

### Задания для самостоятельной работы к Разделу 2

1. Цепь состоит из трех последовательно соединенных проводников. Сопротивление первого проводника 4 Ом, второго — 6 Ом. Напряжение на концах третьего проводника равно 4 В. Общее напряжение на проводниках 24 В. Найти силу тока в цепи и напряжение на концах первого и второго проводников.

2. Сопротивление  $R_1 = 2$  Ом и  $R_2 = 3$  Ом соединены параллельно. К ним последовательно присоединено сопротивление  $R_3 = 1$  Ом. Определить мощность, выделяющуюся на каждом сопротивлении, если общее напряжение в цепи равно  $U = 4,4$  В.

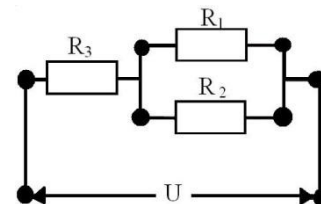

### Вопросы для самостоятельной работы к Разделу 2

Понятие постоянного тока. Параллельное и последовательное соединение проводников. Взаимодействие проводников с током. Сила электрического тока. Электрическое напряжение. Энергия электрического поля.

### Литература для самостоятельного изучения к Разделу 2.

1. Интеллектуальные информационные системы и технологии. Айзензон, А. Е. Физика: учебник и практикум для вузов / А. Е. Айзензон. — Москва: Издательство Юрайт, 2023. — 335 с. — (Высшее образование). — ISBN 978-5-534-00487-8. — Текст: электронный // Образовательная платформа Юрайт [сайт]. — URL: <https://www.urait.ru/bcode/511373> (дата обращения: 07.03.2023).

2. Бондарев, Б. В. Курс общей физики в 3 кн. Книга 1: механика: учебник для бакалавров / Б. В. Бондарев, Н. П. Калашников, Г. Г. Спиринов. — Москва: Издательство Юрайт, 2022. — 353 с. — (Бакалавр. Академический курс). — ISBN 978-5-9916-1753-6. — Текст: электронный // Образовательная платформа Юрайт [сайт]. — URL: <https://urait.ru/bcode/509098> (дата обращения: 07.03.2023).

3. Бондарев, Б. В. Курс общей физики в 3 кн. Книга 2: электромагнетизм, оптика, квантовая физика: учебник для бакалавров / Б. В. Бондарев, Н. П. Калашников, Г. Г. Спиринов. — 2-е изд. — Москва: Издательство Юрайт, 2022. — 441 с. — (Бакалавр. Академический курс). — ISBN 978-5-9916-1754-3. — Текст: электронный // Образовательная платформа Юрайт [сайт]. — URL: <https://urait.ru/bcode/509100> (дата обращения: 07.03.2023).

4. Бондарев, Б. В. Курс общей физики в 3 кн. Книга 3: термодинамика, статистическая физика, строение вещества: учебник для бакалавров / Б. В. Бондарев, Н. П. Калашников, Г. Г. Спиринов. — 2-е изд. — Москва: Издательство Юрайт, 2022. — 369 с. — (Бакалавр. Академический курс). — ISBN 978-5-9916-1755-0. — Текст: электронный // Образовательная платформа Юрайт [сайт]. — URL: <https://urait.ru/bcode/508976> (дата обращения: 07.03.2023).

### Задания для самостоятельной работы к Разделу 3

1. Электрический чайник, содержащий 0,6 л воды при температуре  $10^{\circ}\text{C}$ , включили и забыли выключить. Через сколько времени после включения выкипит вся вода? Сопротивление нагревательного элемента чайника 14,4 Ом, напряжение в цепи 110В, КПД

чайника 60 %. Удельная теплоемкость воды  $4,2 \text{ кДж}/(\text{кг}\cdot\text{Л})$ , удельная теплота парообразования равна  $2260 \text{ кДж}/\text{кг}$ .

2. Какой длины надо взять никелиновую проволоку сечением  $0,84 \text{ мм}^2$ , чтобы изготовить нагреватель, при помощи которого можно было бы нагреть 2 л воды от температуры  $20^\circ$  до кипения за 10 мин при КПД, равном 80 %? Удельное сопротивление никелина  $\rho = 0,420 \cdot 10^{-6} \text{ Ом}\cdot\text{м}$ , напряжение в сети 220В

3. При замыкании на проводник сопротивлением 5 Ом сила тока равна 1А. Сила тока короткого замыкания батареи равна 6А. Какую наибольшую полезную мощность может дать батарея?

### **Вопросы для самостоятельной работы к Разделу 3**

1. Что такое переменный ток?
2. Как можно получить переменный ток?
3. Активное сопротивление в цепи переменного тока.
4. В чем суть резонанса напряжений и токов?
5. Как определить мгновенную мощность тока?
6. Чему равна мгновенная мощность при наличии переменного тока на участке цепи, имеющей: а) только активное сопротивление; б) только реактивное сопротивление?
7. Чему равна средняя мощность, если на участке включены: а) активное сопротивление; б) реактивное сопротивление; в) активное и реактивное сопротивления?
8. Как определить активное сопротивление участка цепи переменному току, зная мощность, выделяющуюся на этом участке, и показания амперметра?

### **Литература для самостоятельного изучения к Разделу 3.**

1. Интеллектуальные информационные системы и технологии. Айзензон, А. Е. Физика: учебник и практикум для вузов / А. Е. Айзензон. — Москва: Издательство Юрайт, 2023. — 335 с. — (Высшее образование). — ISBN 978-5-534-00487-8. — Текст: электронный // Образовательная платформа Юрайт [сайт]. — URL: <https://www.urait.ru/bcode/511373> (дата обращения: 07.03.2023).

2. Бондарев, Б. В. Курс общей физики в 3 кн. Книга 1: механика: учебник для бакалавров / Б. В. Бондарев, Н. П. Калашников, Г. Г. Спирин. — Москва: Издательство Юрайт, 2022. — 353 с. — (Бакалавр. Академический курс). — ISBN 978-5-9916-1753-6. — Текст: электронный // Образовательная платформа Юрайт [сайт]. — URL: <https://urait.ru/bcode/509098> (дата обращения: 07.03.2023).

3. Бондарев, Б. В. Курс общей физики в 3 кн. Книга 2: электромагнетизм, оптика, квантовая физика: учебник для бакалавров / Б. В. Бондарев, Н. П. Калашников, Г. Г. Спирин. — 2-е изд. — Москва: Издательство Юрайт, 2022. — 441 с. — (Бакалавр. Академический курс). — ISBN 978-5-9916-1754-3. — Текст: электронный // Образовательная платформа Юрайт [сайт]. — URL: <https://urait.ru/bcode/509100> (дата обращения: 07.03.2023).

4. Бондарев, Б. В. Курс общей физики в 3 кн. Книга 3: термодинамика, статистическая физика, строение вещества: учебник для бакалавров / Б. В. Бондарев, Н. П. Калашников, Г. Г. Спирин. — 2-е изд. — Москва: Издательство Юрайт, 2022. — 369 с. — (Бакалавр. Академический курс). — ISBN 978-5-9916-1755-0. — Текст: электронный // Образовательная платформа Юрайт [сайт]. — URL: <https://urait.ru/bcode/508976> (дата обращения: 07.03.2023).

### **Задания для самостоятельной работы к Разделу 4**

1. На деревянное кольцо, диаметр которого  $d=30$  см, а поперечное сечение имеет вид круга, навита обмотка из медной проволоки массой  $m=2$  кг. Обмотку присоединяют сначала к сети постоянного тока, затем к сети переменного тока (50 Гц), причем действующее напряжение равно напряжению постоянного тока. В каком случае потребляется большая мощность?

2. Какое сопротивление переменному току в 1000 Гц представляет реостат, если его активное сопротивление 100 Ом, число витков 2000, длина 50 см и площадь витка 15 см<sup>2</sup>?

3. В сеть переменного тока (частота 50 Гц) включены последовательно соединенные реостат с сопротивлением  $R=103$  Ом и катушка индуктивности, состоящая из железного цилиндрического сердечника с обмоткой из  $N=400$  витков медной проволоки сечением 0,5 мм<sup>2</sup>. Катушка имеет длину 40 см и диаметр  $d=4$  см. В цепи наблюдается сдвиг фаз между напряжением и током  $\varphi = 30^\circ$ . Определите среднюю магнитную проницаемость железа сердечника.

4. В цепь переменного тока с частотой  $f=50$  Гц включена катушка с индуктивностью  $L=0,01$  Гн и активным сопротивлением  $R=2$  Ом. Пользуясь методом комплексных амплитуд, определите: а) напряжение, обеспечивающее в катушке ток с амплитудой  $I_m=0,5$  А; б) сдвиг фаз между током и напряжением.

5. В цепь с амплитудой напряжения 440 В и частотой 50 Гц включены последовательно нормально горящая лампочка накаливания и конденсатор. Какова емкость конденсатора, если на лампочке написано: «55 Вт, 110 В»? Какова разность фаз между током и напряжением в цепи?

#### Литература для самостоятельного изучения к Разделу 4.

1. Интеллектуальные информационные системы и технологии. Айзензон, А. Е. Физика: учебник и практикум для вузов / А. Е. Айзензон. — Москва: Издательство Юрайт, 2023. — 335 с. — (Высшее образование). — ISBN 978-5-534-00487-8. — Текст: электронный // Образовательная платформа Юрайт [сайт]. — URL: <https://www.urait.ru/bcode/511373> (дата обращения: 07.03.2023).

2. Бондарев, Б. В. Курс общей физики в 3 кн. Книга 1: механика: учебник для бакалавров / Б. В. Бондарев, Н. П. Калашников, Г. Г. Спирин. — Москва: Издательство Юрайт, 2022. — 353 с. — (Бакалавр. Академический курс). — ISBN 978-5-9916-1753-6. — Текст: электронный // Образовательная платформа Юрайт [сайт]. — URL: <https://urait.ru/bcode/509098> (дата обращения: 07.03.2023).

3. Бондарев, Б. В. Курс общей физики в 3 кн. Книга 2: электромагнетизм, оптика, квантовая физика: учебник для бакалавров / Б. В. Бондарев, Н. П. Калашников, Г. Г. Спирин. — 2-е изд. — Москва: Издательство Юрайт, 2022. — 441 с. — (Бакалавр. Академический курс). — ISBN 978-5-9916-1754-3. — Текст: электронный // Образовательная платформа Юрайт [сайт]. — URL: <https://urait.ru/bcode/509100> (дата обращения: 07.03.2023).

4. Бондарев, Б. В. Курс общей физики в 3 кн. Книга 3: термодинамика, статистическая физика, строение вещества: учебник для бакалавров / Б. В. Бондарев, Н. П. Калашников, Г. Г. Спирин. — 2-е изд. — Москва: Издательство Юрайт, 2022. — 369 с. — (Бакалавр. Академический курс). — ISBN 978-5-9916-1755-0. — Текст: электронный // Образовательная платформа Юрайт [сайт]. — URL: <https://urait.ru/bcode/508976> (дата обращения: 07.03.2023).

## 2. МЕТОДИЧЕСКИЕ РЕКОМЕНДАЦИИ ДЛЯ ОБУЧАЮЩИХСЯ ПО ОСВОЕНИЮ ДИСЦИПЛИНЫ (МОДУЛЯ) И САМОСТОЯТЕЛЬНОЙ РАБОТЕ

Освоение обучающимся дисциплины (модуля) «Технологии возможностей и безбарьерной среды» предполагает изучение материалов дисциплины на аудиторных занятиях и в ходе самостоятельной работы. Аудиторные занятия проходят в форме лекций, семинаров, практических и лабораторных занятий. Самостоятельная работа включает разнообразный комплекс видов и форм работы обучающихся.

Для успешного освоения дисциплины (модуля) и достижения поставленных целей необходимо внимательно ознакомиться с рабочей программы дисциплины (модуля), доступной в электронной информационно-образовательной среде РГСУ.

Следует обратить внимание на списки основной и дополнительной литературы, на предлагаемые преподавателем ресурсы информационно-телекоммуникационной сети Интернет. Эта информация необходима для самостоятельной работы обучающегося.

При подготовке к аудиторным занятиям необходимо помнить особенности каждой формы его проведения.

*Подготовка к учебному занятию лекционного типа заключается в следующем.*

С целью обеспечения успешного обучения обучающийся должен готовиться к лекции, поскольку она является важнейшей формой организации учебного процесса, поскольку:

- знакомит с новым учебным материалом;
- разъясняет учебные элементы, трудные для понимания;
- систематизирует учебный материал;
- ориентирует в учебном процессе.

С этой целью:

- внимательно прочитайте материал предыдущей лекции;
- ознакомьтесь с учебным материалом по учебнику и учебным пособиям с темой прочитанной лекции;
- внесите дополнения к полученным ранее знаниям по теме лекции на полях лекционной тетради;
- запишите возможные вопросы, которые вы зададите лектору на лекции по материалу изученной лекции;
- постарайтесь уяснить место изучаемой темы в своей подготовке;
- узнайте тему предстоящей лекции (по тематическому плану, по информации лектора) и запишите информацию, которой вы владеете по данному вопросу.

*Подготовка к занятию семинарского типа.*

При подготовке и работе во время проведения занятий семинарского типа следует обратить внимание на следующие моменты: на процесс предварительной подготовки, на работу во время занятия, обработку полученных результатов, исправление полученных замечаний.

Предварительная подготовка к учебному занятию семинарского типа заключается в изучении теоретического материала в отведенное для самостоятельной работы время, ознакомление с инструктивными материалами с целью осознания задач практического занятия, техники безопасности при работе с приборами, веществами.

Работа во время проведения учебного занятия семинарского типа включает:

- консультирование студентов преподавателями и вспомогательным персоналом с целью предоставления исчерпывающей информации, необходимой для самостоятельного выполнения предложенных преподавателем задач.
- самостоятельное выполнение заданий согласно обозначенной рабочей программой дисциплины (модуля) тематики.

*Самостоятельная работа.*

Самостоятельная работа - планируемая учебная, учебно-исследовательская, научно-исследовательская работа студентов, выполняемая во внеаудиторное (аудиторное) время по заданию и при методическом руководстве преподавателя, но без его непосредственного



участия (при частичном непосредственном участии преподавателя, оставляющем ведущую роль за работой студентов).

Для более углубленного изучения темы задания для самостоятельной работы рекомендуется выполнять параллельно с изучением данной темы. При выполнении заданий по возможности используйте наглядное представление материала.

Самостоятельная работа студентов в ВУЗе является важным видом учебной и научной деятельности студента. Самостоятельная работа студентов играет значительную роль в рейтинговой технологии обучения.

К современному специалисту в области медицины общество предъявляет достаточно широкий перечень требований, среди которых немаловажное значение имеет наличие у выпускников определенных навыков (компетенций) и умения самостоятельно добывать знания из различных источников, систематизировать полученную информацию, давать оценку конкретной профессиональной ситуации. Формирование такого умения происходит в течение всего периода обучения.

В процессе самостоятельной работы студент приобретает необходимые для будущей специальности компетенции, навыки самоорганизации, самоконтроля, самоуправления, саморефлексии и становится активным самостоятельным субъектом учебной деятельности.

Самостоятельная работа студентов должна оказывать важное влияние на формирование личности будущего специалиста, его компетентность. Каждый студент самостоятельно определяет режим своей работы и меру труда, затрачиваемого на овладение учебным содержанием по каждой дисциплине. Он выполняет внеаудиторную работу по личному индивидуальному плану, в зависимости от его подготовки, времени и других условий.

#### ***Виды самостоятельной работы.***

##### ***Работа с литературой.***

При работе с книгой необходимо подобрать литературу, научиться правильно ее читать, вести записи. Для подбора литературы в библиотеке используются алфавитный и систематический каталоги. Важно помнить, что рациональные навыки работы с книгой - это всегда большая экономия времени и сил. Правильный подбор учебников рекомендуется преподавателем, читающим лекционный курс. Необходимая литература может быть также указана в методических разработках по данному курсу. Изучая материал по учебнику, следует переходить к следующему вопросу только после правильного уяснения предыдущего, описывая на бумаге все выкладки и вычисления (в том числе те, которые в учебнике опущены или на лекции даны для самостоятельного вывода). При изучении любой дисциплины большую и важную роль играет самостоятельная индивидуальная работа. Особое внимание следует обратить на определение основных понятий курса. Студент должен подробно разбирать примеры, которые поясняют такие определения, и уметь строить аналогичные примеры самостоятельно. Нужно добиваться точного представления о том, что изучаешь. Полезно составлять опорные конспекты. При изучении материала по учебнику полезно в тетради (на специально отведенных полях) дополнять конспект лекций. Там же следует отмечать вопросы, выделенные студентом для консультации с преподавателем. Выводы, полученные в результате изучения, рекомендуется в конспекте выделять, чтобы они при перечитывании записей лучше запоминались. Опыт показывает, что многим студентам помогает составление листа опорных сигналов, содержащего важнейшие и наиболее часто употребляемые формулы и понятия. Такой лист помогает запомнить формулы, основные положения лекции, а также может служить постоянным справочником для студента. Различают два вида чтения: первичное и вторичное. Первичное - это внимательное, неторопливое чтение, при котором можно остановиться на трудных местах.

Задача вторичного чтения - полное усвоение смысла целого (по счету это чтение может быть и не вторым, а третьим или четвертым). Самостоятельная работа с учебниками и книгами (а также самостоятельное теоретическое исследование проблем, обозначенных преподавателем на лекциях) – это важнейшее условие формирования у себя научного способа познания.

Чтение научного текста является частью познавательной деятельности. Ее цель – извлечение из текста необходимой информации. От того насколько осознанна читающим собственная внутренняя установка при обращении к печатному слову (найти нужные сведения, усвоить информацию полностью или частично, критически проанализировать материал и т.п.) во многом зависит эффективность осуществляемого действия.

#### ***Методические рекомендации по составлению конспекта:***

1. Внимательно прочитайте текст. Уточните в справочной литературе непонятные слова. При записи не забудьте вынести справочные данные на поля конспекта;
2. Выделите главное, составьте план;
3. Кратко сформулируйте основные положения текста, отметьте аргументацию автора;
4. Законспектируйте материал, четко следуя пунктам плана. При конспектировании старайтесь выразить мысль своими словами. Записи следует вести четко, ясно.
5. Грамотно записывайте цитаты. Цитируя, учитывайте лаконичность, значимость мысли. В тексте конспекта желательно приводить не только тезисные положения, но и их доказательства. При оформлении конспекта необходимо стремиться к емкости каждого предложения. Мысли автора книги следует излагать кратко, заботясь о стиле и выразительности написанного. Число дополнительных элементов конспекта должно быть логически обоснованным, записи должны распределяться в определенной последовательности, отвечающей логической структуре произведения. Для уточнения и дополнения необходимо оставлять поля. Овладение навыками конспектирования требует от студента целеустремленности, повседневной самостоятельной работы.

#### ***Методические материалы по самостоятельному решению задач***

При самостоятельном решении задач нужно обосновывать каждый этап решения, исходя из теоретических положений курса. Если студент видит несколько путей решения проблемы (задачи), то нужно сравнить их и выбрать самый рациональный. Полезно до начала вычислений составить краткий план решения проблемы (задачи). Решение проблемных задач или примеров следует излагать подробно, вычисления располагать в строгом порядке, отделяя вспомогательные вычисления от основных. Решения при необходимости нужно сопровождать комментариями, схемами, чертежами и рисунками. Следует помнить, что решение каждой учебной задачи должно доводиться до окончательного логического ответа, которого требует условие, и по возможности с выводом. Полученный ответ следует проверить способами, вытекающими из существа данной задачи. Полезно также (если возможно) решать несколькими способами и сравнить полученные результаты. Решение задач данного типа нужно продолжать до приобретения твердых навыков в их решении.

#### ***Методические материалы к выполнению реферата***

Реферат (от лат. referre – сообщать) – краткое изложение в письменном виде или в форме публикации доклада, содержания научного труда (трудов), литературы по теме. Работа над рефератом условно разделяется на выбор темы, подбор литературы, подготовку и защиту плана; написание теоретической части и всего текста с указанием библиографических данных используемых источников, подготовку доклада, выступление с ним. Тематика рефератов полностью связана с основными вопросами изучаемого курса.

Список литературы к темам не дается, и обучающиеся самостоятельно ведут библиографический поиск, причем им не рекомендуется ограничиваться университетской библиотекой.

Важно учитывать, что написание реферата требует от обучающихся определенных усилий. Особое внимание следует уделить подбору литературы, методике ее изучения с целью отбора и обработки собранного материала, обоснованию актуальности темы и теоретического уровня обоснованности используемых в качестве примеров фактов какой-либо деятельности.

Выбрав тему реферата, начав работу над литературой, необходимо составить план. Изучая литературу, продолжается обдумывание темы, осмысливание прочитанного, делаются выписки, сопоставляются точки зрения разных авторов и т.д. Реферативная работа сводится к тому, чтобы в ней выделились две взаимосвязанные стороны: во-первых, ее следует

рассматривать как учебное задание, которое должен выполнить обучаемый, а во-вторых, как форму научной работы, творческого воображения при выполнении учебного задания.

Наличие плана реферата позволяет контролировать ход работы, избежать формального переписывания текстов из первоисточников.

Оформление реферата включает титульный лист, оглавление и краткий список использованной литературы. Список использованной литературы размещается на последней странице рукописи или печатной форме реферата. Реферат выполняется в письменной или печатной форме на белых листах формата А4 (210 x 297 мм). Шрифт Times New Roman, кегель 14, через 1,5 интервала при соблюдении следующих размеров текста: верхнее поле – 25 мм, нижнее – 20 мм, левое – 30 мм, правое – 15 мм. Нумерация страниц производится сверху листа, по центру. Титульный лист нумерации не подлежит.

Рефераты должны быть написаны простым, ясным языком, без претензий на наукообразность. Следует избегать сложных грамматических оборотов, непривычных терминов и символов. Если же такие термины и символы все-таки приводятся, то необходимо разъяснять их значение при первом упоминании в тексте реферата.

Объем реферата предполагает тщательный отбор информации, необходимой для краткого изложения вопроса. Важнейший этап – редактирование готового текста реферата и подготовка к обсуждению. Обсуждение требует хорошей ориентации в материале темы, умения выделить главное, поставить дискуссионный вопрос, привлечь внимание слушателей к интересной литературе, логично и убедительно изложить свои мысли.

Рефераты обязательно подлежат защите. Процедура защиты начинается с определения оппонентов защищающего свою работу. Они стремятся дать основательный анализ работы обучающимся, обращают внимание на положительные моменты и недостатки реферата, дают общую оценку содержанию, форме преподнесения материала, характеру использованной литературы. Иногда они дополняют тот или иной раздел реферата. Последнее особенно ценно, ибо говорит о глубоком знании обучающимся-оппонентом изучаемой проблемы.

Обсуждение не ограничивается выслушиванием оппонентов. Другие обучающиеся имеют право уточнить или опровергнуть какое-либо утверждение. Преподаватель предлагает любому обучающемуся задать вопрос по существу доклада или попытаться подвести итог обсуждению.

#### **Алгоритм работы над рефератом**

##### **1. Выбор темы**

Тема должна быть сформулирована грамотно (с литературной точки зрения);

В названии реферата следует поставить четкие рамки рассмотрения темы;

Желательно избегать слишком длинных названий;

Следует по возможности воздерживаться от использования в названии спорных с научной точки зрения терминов, излишней наукообразности, а также чрезмерного упрощения формулировок.

2. Реферат следует составлять из пяти основных частей: введения; основной части; заключения; списка литературы; приложений.

##### **3. Основные требования к введению:**

Во введении не следует концентрироваться на содержании; введение должно включать краткое обоснование актуальности темы реферата, где требуется показать, почему данный вопрос может представлять научный интерес и есть ли связь представляемого материала с современностью. Таким образом, тема реферата должна быть актуальна либо с научной точки зрения, либо с современных позиций.

Очень важно выделить цель, а также задачи, которые требуется решить для выполнения цели.

Введение должно содержать краткий обзор изученной литературы, в котором указывается взятый из того или иного источника материал, кратко анализируются изученные источники, показываются их сильные и слабые стороны;

Объем введения составляет две страницы текста.

#### 4. Требования к основной части реферата:

Основная часть содержит материал, отобранный для рассмотрения проблемы;

Также основная часть должна включать в себя собственно мнение обучающихся и сформулированные самостоятельные выводы, опирающиеся на приведенные факты;

Материал, представленный в основной части, должен быть логически изложен и распределен по параграфам, имеющим свои названия;

В изложении основной части необходимо использовать сноски (в первую очередь, когда приводятся цифры и чьи-то цитаты);

Основная часть должна содержать иллюстративный материал (графики, таблицы и т. д.);

Объем основной части составляет около 10 страниц.

#### 5. Требования к заключению:

В заключении формулируются выводы по параграфам, обращается внимание на выдвинутые во введении задачи и цели;

Заключение должно быть четким, кратким, вытекающим из содержания основной части.

#### 6. Требования к оформлению списка литературы (по ГОСТу):

Необходимо соблюдать правильность последовательности записи источников: сначала следует писать фамилию, а после инициалы; название работы не ставится в кавычки; после названия сокращенно пишется место издания; затем идет год издания; наконец, называется процитированная страница.

#### ***Критерии оценки реферата***

Обучающийся, защищающий реферат, должен рассказать о его актуальности, поставленных целях и задачах, изученной литературе, структуре основной части, сделанных в ходе работы выводах.

По окончании выступления ему может быть задано несколько вопросов по представленной проблеме.

Оценка складывается из соблюдения требований к реферату, грамотного раскрытия темы, умения четко рассказывать о представленном реферате, способности понять суть задаваемых по работе вопросов и найти точные ответы на них.

#### ***Методические материалы к выполнению эссе***

Эссе – литературное произведение небольшого объема, обычно прозаическое, свободной композиции, передающее индивидуальные впечатления, суждения, соображения автора о той или иной проблеме, теме, о том или ином событии или явлении. Это вид самостоятельной исследовательской работы обучающихся, с целью углубления и закрепления теоретических знаний и освоения практических навыков. Цель эссе состоит в развитии самостоятельного творческого мышления и письменного изложения собственных мыслей. При написании эссе обучающийся должен представить развернутый письменный ответ на теоретический или практический актуальный вопрос, объявленный преподавателем в аудитории непосредственно перед ее написанием. В процессе написания эссе разрешается пользоваться нормативно-правовыми актами, конспектом лекций (в печатном виде). Использование интернет-ресурсов не допускается. Темы эссе преподаватель предлагает из числа тех, которые обучающиеся уже рассматривали на лекциях или семинарских занятиях, исходя из содержания заданий в составе оценочных средств. По решению преподавателя, в качестве темы эссе может быть выбрана одна или несколько тем, которые могут быть распределены между обучающимися по желанию.

Требования к выполнению эссе:

1. Проводится письменно.

2. Эссе выполняется на компьютере (гарнитура Times New Roman, шрифт 14) через 1,5 интервала с полями: верхнее, нижнее – 2; правое – 3; левое – 1,5. Отступ первой строки абзаца – 1,25. Сноски – постраничные. Таблицы и рисунки встраиваются в текст работы. При этом обязательный заголовок таблицы надо размещать над табличным полем, а рисунки

сопровождать подрисуночными подписями. При включении в эссе нескольких таблиц и/или рисунков их нумерация обязательна. Обязательна и нумерация страниц. Их целесообразно проставлять внизу страницы – по середине или в правом углу. Номер страницы не ставится на титульном листе, но в общее число страниц он включается. Объем эссе, без учета приложений, не должен превышать 5 страниц. Значительное превышение установленного объема является недостатком работы и указывает на то, что обучающийся не сумел отобрать и переработать необходимый материал.

3. Работа должна содержать собственные умозаключения по сути поставленной проблемы, включать самостоятельно проведенный анализ по сути этой проблемы, выводы, обобщающие авторскую позицию по поставленной проблеме.

***Критерии оценки эссе:***

«Отлично» – исключительные знания материала, абсолютное понимание сути, безукоризненное знание основных понятий и положений, логически и лексически грамотно изложенный, содержательный, аргументированный, конкретный и исчерпывающий ответ.

«Хорошо» – глубокие знания материала, правильное понимание сути, знание основных понятий и положений, содержательный, полный и конкретный ответ.

«Удовлетворительно» – твердые, но недостаточно полные знания, верное понимание сути, в целом правильный ответ.

«Неудовлетворительно» – непонимание сущности задания, грубые ошибки в ответе.

***Методические материалы по выполнению тестирования.***

Тестовые задания содержат вопросы и 3-4 варианта ответа по базовым положениям изучаемой темы/раздела, составлены с расчетом на знания, полученные обучающимся в процессе изучения темы/раздела.

Тестовые задания выполняются в письменной форме и сдаются преподавателю, ведущему дисциплину (модуль). На выполнение тестовых заданий обучающимся отводится 45 минут.

При обработке результатов оценочной процедуры используются: критерии оценки по содержанию и качеству полученных ответов, ключи, оценочные листы.

***Критерии оценки теста:***

«Зачтено» - если обучающийся правильно выполнил не менее 2/3 всей работы или допустил не более одной грубой ошибки и двух недочетов, не более одной грубой и одной негрубой ошибки, не более трех негрубых ошибок, одной негрубой ошибки и трех недочетов, при наличии четырех-пяти недочетов.

«Не зачтено» - если число ошибок и недочетов превысило норму для оценки 3 или правильно выполнено менее 2/3 всей работы.

***Методические материалы по выполнению доклада.***

Рекомендуется следующая структура доклада:

1. титульный лист, содержание доклада;
2. краткое изложение;
3. цели и задачи;
4. изложение характера исследований и рассмотренных проблем, гипотезы, спорные вопросы;
5. источники информации, методы сбора и анализа данных, степень их полноты и достоверности;
6. анализ и толкование полученных в работе результатов;
7. выводы и оценки;
8. библиография и приложения.

Время выступления докладчика не должно превышать 10 минут.

Основные требования к оформлению доклада:

- титульный лист должен включать название доклада, наименование предметной (цикловой) комиссии, фамилию обучающегося;

- все использованные литературные источники сопровождаются библиографическим описанием;
- приводимая цитата из источника берется в кавычки (оформляются сноски);
- единицы измерения должны применяться в соответствии с действующими стандартами;
- все названия литературных источников следует приводить в соответствии с новейшими изданиями;
- рекомендуется включение таблиц, графиков, схем, если они отражают основное содержание или улучшают ее наглядность;
- названия фирм, учреждений, организаций и предприятий должны именоваться так, как они указываются в источнике;

#### ***Критерии оценки доклада***

При выполнении доклада обучающийся должен продемонстрировать умение кратко излагать прочитанный материал, а также умение обобщать и анализировать материал по теме доклада.

#### ***Презентация***

##### ***Методические материалы к презентациям***

1. Объем презентации 10 -20 слайдов.
2. На титульном слайде должно быть отражено:
  - наименование факультета;
  - тема презентации;
  - фамилия, имя, отчество, направление подготовки/ специальность, направленность (профиль)/ специализация, форма обучения, номер группы автора презентации;
  - фамилия, имя, отчество, степень, звание, должность руководитель работы;
  - год выполнения работы.
3. В презентации должны быть отражены обоснование актуальности представляемого материала, цели и задачи работы.
4. Содержание презентации должно включать наиболее значимый материал доклада, а также, при необходимости, таблицы, диаграммы, рисунки, фотографии, карты, видео – вставки, звуковое сопровождение.
5. Заключительный слайд должен содержать информацию об источниках информации для презентации.

#### ***Критерии оценки презентации***

1. Объем презентации 10 -20 слайдов.
2. Правильность оформления титульного слайда.
3. Актуальность отобранного материала, обоснованность формулировки цели и задач работы.
4. Наглядность и логичность презентации, обоснованность использования таблиц, диаграмм, рисунков, фотографий, карт, видео – вставок, звукового сопровождения; правильный выбор шрифтов, фона, других элементов дизайна слайда.
5. Объем и качество источников информации (не менее 2-х интернет – источников и не менее 2-х литературных источников).

#### ***Методические материалы по подготовке к опросу***

Самостоятельная работа обучающихся включает подготовку к опросу на практических занятиях. Для этого обучающийся изучает лекции, основную и дополнительную литературу, публикации, информацию из Интернет-ресурсов.

Тема и вопросы к практическим занятиям, вопросы для самоконтроля содержатся в рабочей программе и доводятся до студентов заранее.

Для подготовки к опросу обучающемуся необходимо ознакомиться с материалом, посвященным теме практического занятия, в учебнике или другой рекомендованной литературе, конспекте лекции, обратить внимание на усвоение основных понятий

дисциплины, выявить неясные вопросы и подобрать дополнительную литературу для их освещения.

#### ***Критерии оценки опроса***

«Отлично»:

- дан полный, развернутый ответ на поставленный вопрос;
- в ответе прослеживается четкая структура, логическая последовательность, отражающая сущность раскрываемых понятий, теорий, явлений;
- знание по предмету демонстрируется на фоне понимания его в системе данной науки и междисциплинарных связей;
- свободное владение терминологией;
- ответы на дополнительные вопросы четкие, краткие;

«Хорошо»:

- дан полный, развернутый ответ на поставленный вопрос, показано умение выделять существенные и несущественные признаки, причинно-следственные связи;
- ответ недостаточно логичен с единичными ошибками в частностях, исправленные студентом с помощью преподавателя;
- единичные ошибки в терминологии;
- ответы на дополнительные вопросы правильные, недостаточно полные и четкие.

«Удовлетворительно»:

- ответ не полный, с ошибками в деталях, умение раскрыть значение обобщённых знаний не показано, речевое оформление требует поправок, коррекции;
- логика и последовательность изложения имеют нарушения, студент не способен самостоятельно выделить существенные и несущественные признаки и причинно-следственные связи;
- ошибки в раскрываемых понятиях, терминах;
- студент не ориентируется в теме, допускает серьезные ошибки;
- студент не может ответить на большую часть дополнительных вопросов.

«Неудовлетворительно»:

- ответ представляет собой разрозненные знания с существенными ошибками по вопросу;
- присутствуют фрагментарность, нелогичность изложения, студент не осознает связь обсуждаемого вопроса с другими объектами дисциплины, речь неграмотная;
- незнание терминологии;
- ответы на дополнительные вопросы неправильные.

#### ***Методические материалы по выполнению практического задания***

При выполнении практического задания обучающийся придерживается следующего алгоритма:

1. Записать дату, тему и цель задания;
2. Ознакомиться с правилами и условия выполнения практического задания;
3. Повторить теоретические задания, необходимые для рациональной работы и других практических действий, используя конспекты лекций и рекомендованную литературу, представленной в программе;
4. Выполнить работу по предложенному алгоритму действий;
5. Обобщить результаты работы, сформулировать выводы / дать ответы на контрольные вопросы;

Работа должна быть выполнена грамотно, с соблюдением культуры изложения. При использовании данных из учебных, методических пособий и другой литературы, периодических изданий, Интернет-источников должны иметься ссылки на вышеперечисленные.

#### ***Критерии оценки практического задания:***

«Отлично» – правильный ответ, дается четкое обоснование принятому решению; рассуждения четкие последовательные логические; используются ссылки на полученные при

изучении дисциплины знания; правильно используются формулы, понятия, процедуры, имеющие прямое отношение к задаче для подтверждения принятого решения.

«Хорошо» – правильный ответ, дается обоснование принятому решению; но с не существенными ошибками, в рассуждениях отсутствует логическая последовательность; используются ссылки на полученные при изучении дисциплины знания, правильно используются формулы, понятия, процедуры, имеющие прямое отношение к задаче для подтверждения принятого решения.

«Удовлетворительно» – правильный ответ, допускаются грубые ошибки в обосновании принятого решения; рассуждения не последовательные сумбурные; используются ссылки на полученные при изучении дисциплины знания; используются формулы, процедуры, понятия, имеющие прямое значение для подтверждения принятого решения, однако, при обращении к ним допускаются серьезные ошибки, студент не может правильно ими воспользоваться.

«Неудовлетворительно, не зачтено» – ответ неверный, отсутствует обоснование принятому решению; студент демонстрирует полное непонимание сути вопроса.

#### ***Для оценки решения ситуационной задачи (аналитического задания):***

Оценка «отлично» выставляется, если задача решена грамотно, ответы на вопросы сформулированы четко. Эталонный ответ полностью соответствует решению студента, которое хорошо обосновано теоретически.

Оценка «хорошо» выставляется, если задача решена, ответы на вопросы сформулированы не достаточно четко. Решение студента в целом соответствует эталонному ответу, но не достаточно хорошо обосновано теоретически.

Оценка «удовлетворительно» выставляется, если задача решена не полностью, ответы не содержат всех необходимых обоснований решения.

Оценка «неудовлетворительно» выставляется, если задача не решена или имеет грубые теоретические ошибки в ответе на поставленные вопросы.

#### ***Методические материалы по выполнению лабораторного задания***

При выполнении лабораторного задания обучающийся придерживается следующего алгоритма:

1. Записать дату, тему и цель задания;
2. Ознакомиться с правилами и условия выполнения задания;
3. Повторить теоретические задания, необходимые для рациональной работы и других практических действий, используя конспекты лекций и рекомендованную литературу, представленной в программе;
4. Выполнить работу по предложенному алгоритму действий;
5. Обобщить результаты работы, сформулировать выводы / дать ответы на контрольные вопросы;

Работа должна быть выполнена грамотно, с соблюдением культуры изложения. При использовании данных из учебных, методических пособий и другой литературы, периодических изданий, Интернет-источников должны иметься ссылки на вышеперечисленные.

#### ***Критерии оценки лабораторного задания:***

«Отлично» – правильный ответ, дается четкое обоснование принятому решению; рассуждения четкие последовательные логические; используются ссылки на полученные при изучении дисциплины знания; правильно используются формулы, понятия, процедуры, имеющие прямое отношение к задаче для подтверждения принятого решения.

«Хорошо» – правильный ответ, дается обоснование принятому решению; но с не существенными ошибками, в рассуждениях отсутствует логическая последовательность; используются ссылки на полученные при изучении дисциплины знания, правильно используются формулы, понятия, процедуры, имеющие прямое отношение к задаче для подтверждения принятого решения.

«Удовлетворительно» – правильный ответ, допускаются грубые ошибки в обосновании принятого решения; рассуждения не последовательные сумбурные; используются ссылки на полученные при изучении дисциплины знания; используются формулы, процедуры, понятия, имеющие прямое значение для подтверждения принятого решения, однако, при обращении к ним допускаются серьезные ошибки, студент не может правильно ими воспользоваться.



«Неудовлетворительно, не зачтено» – ответ неверный, отсутствует обоснование принятому решению; студент демонстрирует полное непонимание сути вопроса.

#### ***Методические указания для подготовки к промежуточной аттестации.***

Изучение учебных дисциплин (модулей) завершается зачетом/зачетом с оценкой или экзаменом. Подготовка к промежуточной аттестации способствует закреплению, углублению и обобщению знаний, получаемых, в процессе обучения, а также применению их к решению практических задач. Готовясь к экзамену, студент ликвидирует имеющиеся пробелы в знаниях, углубляет, систематизирует и упорядочивает свои знания. На зачете или экзамене студент демонстрирует то, что он освоил в процессе обучения по дисциплине (модулю).

Вначале следует просмотреть весь материал по дисциплине (модулю), отметить для себя трудные вопросы. Обязательно в них разобраться. В заключение еще раз целесообразно повторить основные положения, используя при этом листы опорных сигналов. Систематическая подготовка к занятиям в течение семестра позволит использовать время промежуточной аттестации для систематизации знаний.

### **3. МЕТОДИЧЕСКИЕ МАТЕРИАЛЫ, ОПРЕДЕЛЯЮЩИЕ ПРОЦЕДУРЫ ОЦЕНИВАНИЯ ЗНАНИЙ, УМЕНИЙ, НАВЫКОВ И (ИЛИ) ОПЫТА ДЕЯТЕЛЬНОСТИ, ХАРАКТЕРИЗУЮЩИХ ЭТАПЫ ФОРМИРОВАНИЯ КОМПЕТЕНЦИЙ**

#### ***3.1. Организационные основы применения балльно-рейтинговой системы оценки успеваемости обучающихся по дисциплине (модулю)***

Оценка качества освоения обучающимися дисциплины (модуля) реализуется в формате балльно-рейтинговой системы оценки успеваемости обучающихся (БРСО).

БРСО в ходе текущего контроля успеваемости и промежуточной аттестации осуществляется по 100-балльной шкале.

Академический рейтинг обучающегося по дисциплине (модулю) складывается из результатов:

- текущего контроля успеваемости (максимальный текущий рейтинг обучающегося 80 рейтинговых баллов);
- промежуточной аттестации (максимальный рубежный рейтинг обучающегося 20 рейтинговых баллов).

Условия оценки освоения обучающимся дисциплины (модуля) в формате БРСО доводятся преподавателем до сведения обучающихся на первом учебном занятии, а также размещены в свободном доступе в электронной информационно-образовательной среде Университета.

#### ***3.2. Проведение текущего контроля успеваемости обучающихся по дисциплине (модулю) в соответствии с балльно-рейтинговой системой оценки успеваемости обучающегося***

В течение учебного семестра до промежуточной аттестации на основании утвержденной рабочей программы дисциплины (модуля) формируется текущий рейтинг обучающегося. Текущий рейтинг обучающегося складывается как сумма рейтинговых баллов, полученных им в течение учебного семестра по всем видам учебных занятий по учебной дисциплине.

В процессе текущего контроля оцениваются следующие действия обучающегося, направленные на освоение компетенций в рамках изучения учебной дисциплины:

- академическая активность (посещаемость учебных занятий, самостоятельное изучение содержания учебной дисциплины в электронной информационно-образовательной среде, соблюдение сроков сдачи практических заданий и текущих контрольных мероприятий и др.);

– выполнение и сдача текущих и итогового практических заданий (эссе, рефераты, творческие задания, кейс-задания, лабораторные работы, расчетные задания и др., активное участие в групповых интерактивных занятиях (дискуссии, WiKi-проекты и др.), защита проектов и др.);

– прохождение рубежей текущего контроля, включая соблюдение графика их прохождения в электронной информационно-образовательной среде.

Для планирования расчета текущего рейтинга обучающегося используются следующие пропорции:

<b>Вид учебного действия</b>	<b>Максимальная рейтинговая оценка, баллов</b>
академическая активность	10
практические задания	40
<i>из них: текущие практические задания</i>	20
<i>итоговое практическое задание</i>	20
рубежи текущего контроля	30
<b>ИТОГО:</b>	<b>80</b>

В течение учебного семестра по дисциплине (модулю) обучающимся должен быть накоплен текущий рейтинг не менее 52 рейтинговых баллов (65% от максимального значения текущего рейтинга).

Необходимыми условиями допуска обучающегося к промежуточной аттестации по дисциплине являются положительное прохождение обучающимся не менее 65% рубежей текущего контроля с накоплением не менее 65% максимального рейтингового балла за каждый рубеж текущего контроля и положительное выполнение итогового практического задания с накоплением не менее 65% максимального рейтингового балла, установленного за итоговое практическое задание.

Невыполнение вышеуказанных условий является текущей академической задолженностью, которая должна быть ликвидирована обучающимся до контрольного мероприятия промежуточной аттестации.

Сведения о наличии у обучающихся текущей академической задолженности, сроках и порядке добора рейтинговых баллов для её ликвидации доводятся до обучающихся педагогическим работником.

В случае неликвидации текущей академической задолженности, педагогический работник обязан во время контрольного мероприятия промежуточной аттестации поставить обучающемуся 0 рейтинговых баллов. В этом случае ликвидация текущей академической задолженности возможна в периоды проведения повторной промежуточной аттестации.

### **3.3. Проведение промежуточной аттестации обучающихся по дисциплине (модулю) в соответствии с балльно-рейтинговой системой оценки успеваемости обучающегося**

Промежуточная аттестация по дисциплине (модулю) проводится в соответствии с Положением о промежуточной аттестации обучающихся по основным профессиональным образовательным программам высшего образования – программ специалитета в Российском государственном социальном университете и Положением о балльно-рейтинговой системе оценки успеваемости обучающихся по основным профессиональным образовательным программам высшего образования - программам бакалавриата, программам специалитета, программам магистратуры в Российском государственном социальном университете.

На промежуточную аттестацию отводится 20 рейтинговых баллов.

Ответы обучающегося на контрольном мероприятии промежуточной аттестации оцениваются педагогическим работником по 20 - балльной шкале, а итоговая оценка по дисциплине (модулю) выставляется по системе зачтено/не зачтено.

Критерии выставления оценки определяются Положением о балльно-рейтинговой системе оценки успеваемости обучающихся по основным профессиональным образовательным программам высшего образования - программам бакалавриата, программам специалитета, программам магистратуры в Российском государственном социальном университете.

В процессе определения рубежного рейтинга обучающегося используется следующая шкала:

<b>Рубежный рейтинг</b>	<b>Критерии оценки освоения обучающимся учебной дисциплины в ходе контрольных мероприятий промежуточной аттестации</b>
19-20 рейтинговых баллов	обучающийся глубоко и прочно усвоил программный материал, исчерпывающе, последовательно, грамотно и логически стройно его излагает, тесно увязывает с задачами и будущей деятельностью, не затрудняется с ответом при видоизменении задания, свободно справляется с задачами и практическими заданиями, правильно обосновывает принятые решения, умеет самостоятельно обобщать и излагать материал, не допуская
16-18 рейтинговых баллов	обучающийся твердо знает программный материал, грамотно и по существу излагает его, не допуская существенных неточностей в ответе на вопрос, может правильно применять теоретические положения и владеет необходимыми умениями и навыками при выполнении практических
13-15 рейтинговых баллов	обучающийся освоил основной материал, но не знает отдельных деталей, допускает неточности, недостаточно правильные формулировки, нарушает последовательность в изложении программного материала и испытывает затруднения в выполнении практических заданий
1-12 рейтинговых баллов	обучающийся не знает значительной части программного материала, допускает существенные ошибки, с большими затруднениями выполняет практические задания
0 рейтинговых баллов	не аттестован

Если результат контроля успеваемости в рамках проведения контрольных мероприятий промежуточной аттестации (рубежный рейтинг обучающегося) неудовлетворительный (получено менее 13 рейтинговых баллов), то промежуточная аттестация по учебной дисциплине (модулю) невозможна даже при наличии высокого текущего рейтинга, полученного по итогам текущего контроля по учебной дисциплине (модулю).

## ЛИСТ РЕГИСТРАЦИИ ИЗМЕНЕНИЙ

№ п/ п	Содержание изменения	Реквизиты документа об утверждении изменения	Дата введения изменения
1.	Утверждены и введены в действие решением Ученого совета факультета на основании Федерального государственного образовательного стандарта (указываем реквизиты ФГОС)	Протокол заседания Ученого совета факультета № ____ от « ____ » ____ 20 ____ года	__ . __ . ____
2.	*	Протокол заседания Ученого совета факультета № ____ от « ____ » ____ 20 ____ года	__ . __ . ____
3.	*	Протокол заседания Ученого совета факультета № ____ от « ____ » ____ 20 ____ года	__ . __ . ____
4.	*	Протокол заседания Ученого совета факультета № ____ от « ____ » ____ 20 ____ года	__ . __ . ____



**Министерство науки и высшего образования Российской Федерации  
Федеральное государственное бюджетное образовательное учреждение  
высшего образования  
«Российский государственный социальный университет»**

УТВЕРЖДАЮ

Декан факультета / Заведующий кафедрой  
/Директор филиала

\_\_\_\_\_ 20\_\_ г.

**МЕТОДИЧЕСКИЕ МАТЕРИАЛЫ ПО ДИСЦИПЛИНЕ (МОДУЛЮ)**

**ПРОЕКТИРОВАНИЕ БАЗ ДАННЫХ**

**Направление подготовки**  
**«Программная инженерия»**

**Направленность**  
**«Разработка и внедрение программного обеспечения»**

**ОБРАЗОВАТЕЛЬНАЯ ПРОГРАММА ВЫСШЕГО ОБРАЗОВАНИЯ - ПРОГРАММА БАКАЛАВРИАТА**

**Форма обучения**  
**Очная**

Москва 2023



Методические материалы по дисциплине (модулю) «Проектирование баз данных» разработаны на основании федерального государственного образовательного стандарта высшего образования – *бакалавриата* по направлению подготовки 09.03.04 Программная инженерия, утвержденного приказом Министерства образования и науки Российской Федерации от 19.09.2017г. № 926 учебного плана по основной профессиональной образовательной программе высшего образования - программе *бакалавриата* по направлению подготовки 09.03.04 Программная инженерия (далее – «ОПОП»).

Методические материалы по дисциплине (модулю) разработаны рабочей группой в составе:

Методические материалы по дисциплине (модулю) обсуждены и утверждены на заседании кафедры информационных технологий, искусственного интеллекта и общественно-социальных технологий цифрового общества факультета социальных и политических технологий.

Протокол № 7 от «28» марта 2023 года

Заведующий кафедрой  
канд. пед. наук, доцент



С.В. Крапивка

Методические материалы по дисциплине (модулю) рекомендованы к утверждению представителями организаций-работодателей:

Наименование организации-  
работодателя должность

\_\_\_\_\_

И.О. Фамилия

(подпись)

Наименование организации-  
работодателя должность

\_\_\_\_\_

И.О. Фамилия

(подпись)

Методические материалы по дисциплине (модулю) рецензированы и рекомендованы к утверждению:

Ученая степень, ученое звание,  
должность, место работы (*не РГСУ*)

\_\_\_\_\_

И.О. Фамилия

(подпись)

Ученая степень, ученое звание,  
должность, место работы (*РГСУ*)

\_\_\_\_\_

И.О. Фамилия

(подпись)

## СОДЕРЖАНИЕ

1. МЕТОДИЧЕСКИЕ МАТЕРИАЛЫ К ЛЕКЦИОННЫМ, ПРАКТИЧЕСКИМ, ЛАБОРАТОРНЫМ ЗАНЯТИЯМ .....	4
1.1. Методические материалы к проведению лекционных занятий по дисциплине (модулю).....	4
1.2. Методические материалы по подготовке к практическим занятиям по дисциплине (модулю).....	5
1.3. Учебно-наглядные пособия по разделам (темам) дисциплины (модуля).....	9
1.4. Методические материалы по подготовке к лабораторным занятиям по дисциплине (модулю).....	10
2. МЕТОДИЧЕСКИЕ РЕКОМЕНДАЦИИ ДЛЯ ОБУЧАЮЩИХСЯ ПО ОСВОЕНИЮ ДИСЦИПЛИНЫ (МОДУЛЯ) И САМОСТОЯТЕЛЬНОЙ РАБОТЕ.....	10
3. МЕТОДИЧЕСКИЕ МАТЕРИАЛЫ, ОПРЕДЕЛЯЮЩИЕ ПРОЦЕДУРЫ ОЦЕНИВАНИЯ ЗНАНИЙ, УМЕНИЙ, НАВЫКОВ И (ИЛИ) ОПЫТА ДЕЯТЕЛЬНОСТИ, ХАРАКТЕРИЗУЮЩИХ ЭТАПЫ ФОРМИРОВАНИЯ КОМПЕТЕНЦИЙ.....	20
3.1. Организационные основы применения балльно-рейтинговой системы оценки успеваемости обучающихся по дисциплине (модулю).....	20
3.2. Проведение текущего контроля успеваемости обучающихся по дисциплине (модулю) в соответствии с балльно-рейтинговой системой оценки успеваемости обучающегося.....	20
3.3. Проведение промежуточной аттестации обучающихся по дисциплине (модулю) в соответствии с балльно-рейтинговой системой оценки успеваемости обучающегося.....	21
Приложение № 1 к методическим материалам по дисциплине (модулю). Конспекты лекционных занятий по дисциплине (модулю).....	23
КОНСПЕКТЫ ЛЕКЦИОННЫХ ЗАНЯТИЙ ПО ДИСЦИПЛИНЕ (МОДУЛЮ).....	23
Приложение № 2 к методическим материалам по дисциплине (модулю). Конспекты практических (семинарских) занятий по дисциплине (модулю).....	24
КОНСПЕКТЫ ПРАКТИЧЕСКИХ (СЕМИНАРСКИХ) ЗАНЯТИЙ ПО ДИСЦИПЛИНЕ (МОДУЛЮ).....	24
Приложение № 3 к методическим материалам по дисциплине (модулю). Конспекты лабораторных занятий по дисциплине (модулю).....	25
КОНСПЕКТЫ ЛАБОРАТОРНЫХ ЗАНЯТИЙ ПО ДИСЦИПЛИНЕ (МОДУЛЮ).....	25
Приложение № 4 к методическим материалам по дисциплине (модулю). Учебно-наглядные пособия по дисциплине (модулю).....	26
УЧЕБНО-НАГЛЯДНЫЕ ПОСОБИЯ ПО ДИСЦИПЛИНЕ (МОДУЛЮ).....	26
ЛИСТ РЕГИСТРАЦИИ ИЗМЕНЕНИЙ.....	27



# 1. МЕТОДИЧЕСКИЕ МАТЕРИАЛЫ К ЛЕКЦИОННЫМ, ЛАБОРАТОРНЫМ ЗАНЯТИЯМ

## 1.1. Методические материалы к проведению лекционных занятий по дисциплине (модулю)

Лекция - один из методов обучения, одна из основных системообразующих форм организации учебного процесса в вузе. Лекционное занятие представляет собой систематическое, последовательное, монологическое изложение педагогическим работником учебного материала, как правило, теоретического характера. Такое занятие представляет собой элемент технологии представления учебного материала путем логически стройного, систематически последовательного и ясного изложения.

Цель лекции – организация целенаправленной познавательной деятельности обучающихся по овладению программным материалом дисциплины (модуля). Чтение курса лекций позволяет дать связанное, последовательное изложение материала в соответствии с новейшими данными науки, сообщить слушателям основное содержание предмета в целостном, систематизированном виде. В ряде случаев лекция выполняет функцию основного источника информации: при отсутствии учебников и учебных пособий, чаще по новым курсам; в случае, когда новые научные данные по той или иной теме не нашли отражения в учебниках; отдельные разделы и темы очень сложны для самостоятельного изучения. В таких случаях только лектор может методически помочь обучающимся в освоении сложного материала.

Возможные формы проведения лекций:

- Вводная лекция – один из наиболее важных и трудных видов лекции при чтении систематических курсов. От успеха этой лекции во многом зависит успех усвоения всего курса. Она может содержать: определение дисциплины (модуля); краткую историческую справку о дисциплине (модуле); цели и задачи дисциплины (модуля), ее роль в общей системе обучения и связь со смежными дисциплинами (модулями); основные проблемы (понятия и определения) данной науки; основную и дополнительную учебную литературу; особенности самостоятельной работы обучающихся над дисциплиной (модулем) и формы участия в научно-исследовательской работе; отчетность по курсу.

- Информационная лекция ориентирована на изложение и объяснение обучающимся научной информации, подлежащей осмыслению и запоминанию. Это самый традиционный тип лекций в практике высшей школы.

- Заключительная лекция предназначена для обобщения полученных знаний и раскрытия перспектив дальнейшего развития данной науки.

- Обзорная лекция – это систематизация научных знаний на высоком уровне, допускающая большое число ассоциативных связей в процессе осмысления информации, излагаемой при раскрытии внутрисубъектной и межпредметной связей, исключая детализацию и конкретизацию. Как правило, стержень излагаемых теоретических положений составляет научно-понятийная и концептуальная основа всего курса или крупных его разделов.

- Лекция-беседа - непосредственный контакт педагогического работника с аудиторией - диалог. По ходу лекции педагогический работник задает вопросы для выяснения мнений и уровня осведомленности обучающихся по рассматриваемой проблеме.

- Лекция-дискуссия - свободный обмен мнениями в ходе изложения лекционного материала. Педагогический работник активизирует участие в обсуждении отдельными вопросами, сопоставляет между собой различные мнения и тем самым развивает дискуссию, стремясь направить ее в нужное русло.

- Лекция с применением обратной связи включает в себе то, что в начале и конце каждого раздела лекции задаются вопросы. Первый - для того, чтобы узнать, насколько обучающиеся ориентируются в излагаемом материале, вопрос в конце раздела предназначен для выяснения степени усвоения только что изложенного материала. При

неудовлетворительных результатах контрольного опроса педагогический работник возвращается к уже прочитанному разделу, изменив при этом методику подачи материала.

- Проблемная лекция опирается на логику последовательно моделируемых проблемных ситуаций путем постановки проблемных вопросов или предъявления проблемных задач. Проблемный вопрос - это диалектическое противоречие, требующее для своего решения размышления, сравнения, поиска, приобретения и применения новых знаний. Проблемная задача содержит дополнительную вводную информацию и при необходимости некоторые ориентиры поиска ее решения.

- Программированная лекция - консультация – педагогический работник сам составляет и предлагает обучающимся вопросы. На подготовленные вопросы педагогический работник сначала просит ответить обучающихся, а затем проводит анализ и обсуждение неправильных ответов. В лекциях можно использовать наглядные материалы, а также подготовить презентацию. Что касается презентации, то в качестве визуальной поддержки ее можно органично интегрировать во все вышеупомянутые лекции. В то же время лекцию-презентацию возможно выделить и в качестве самостоятельной формы. Лекция-презентация должна отражать суть основных и (или) проблемных вопросов лекции, на которые особо следует обратить внимание обучающихся. В условиях применения активного метода проведения занятий презентация представляется весьма удачным способом донесения информации до слушателей. Единственное, на что следует обратить внимание при подготовке слайдов, - это их оформление и текст. Слайд не должен быть перегружен картинками и лишней информацией, которая будет отвлекать от основного аспекта того или иного вопроса лекции. Во время лекции можно задавать вопросы аудитории в отношении того или иного слайда, тем самым еще больше вовлекая обучающихся в проблематику.

### Краткое содержание лекционных занятий

Наименование разделов и тем	Содержание учебного материала
<b>РАЗДЕЛ 1. Теория баз данных</b>	
<b>Тема 1.1. Введение в базы данных. Общая характеристика основных понятий</b>	Основные понятия теории баз данных
<b>Тема 1.2. Системы управления базами данных</b>	Описание целей и задач СУБД.
<b>РАЗДЕЛ 2. Общие принципы построения (архитектура) баз данных</b>	
<b>Тема 2.1. Различные архитектурные решения, используемые при реализации многопользовательских СУБД.</b>	Типы архитектур СУБД
<b>Тема 2.2. Краткий обзор СУБД</b>	Обзор СУБД
<b>РАЗДЕЛ 3. Модели данных</b>	
<b>Тема 3.1. Различные представления о данных в базах данных. Основные этапы проектирования баз данных</b>	Проектирование баз данных.
<b>Тема 3.2. Первая стадия концептуального проектирования базы данных (концептуальное моделирование. Вторая стадия концептуального проектирования (Модели данных СУБД. Представление концептуальной модели средствами модели данных СУБД)</b>	Первая стадия концептуального проектирования базы данных (концептуальное моделирование). Вторая стадия концептуального проектирования (Модели данных СУБД. Представление концептуальной модели средствами модели данных СУБД).
<b>РАЗДЕЛ 4. Базисные операции с реляционными данными</b>	
<b>Тема 4.1. Формализация реляционной модели</b>	Правила применения и принципы организации РБД. Использование

	формального аппарата для оптимизации схем отношений.
<b>РАЗДЕЛ 5. Нормальные формы в реляционных базах данных</b>	
<b>Тема 5.1. Использование формального аппарата для оптимизации схем отношений</b>	Использования формальных методов построения оптимальной (по определенным показателям) структуры реляционной <i>базы данных</i> путем нормализации схем отношений.
<b>РАЗДЕЛ 6. Проектирование баз данных с использованием семантического подхода</b>	
<b>Тема 6.1. Физические модели данных (внутренний уровень)</b>	Основные типовые способы организации данных в памяти ЭВМ в <i>СУБД</i> с оценкой соответствующих моделей по времени доступа к данным в базе данных и по объему занимаемой памяти
<b>РАЗДЕЛ 7. Проектирование баз данных</b>	
<b>Тема 7.1. Программное обеспечение работы с современными базами данных</b>	Основные задачи программного обеспечения баз данных, существующих подходов к решению этих задач, в том числе и о структурированном языке запросов <i>SQL</i> .
<b>Тема 7.2. Основные операторы языка <i>SQL</i>. Интерактивный <i>SQL</i>. Использование языка <i>SQL</i> в прикладных программах</b>	Общая характеристика операторов языка <i>SQL</i> и показать, как записываются основные запросы к базе данных на языке <i>SQL</i> (в интерактивном режиме).
<b>РАЗДЕ 8. Физическое проектирование БД</b>	
<b>Тема 8.1. Направления развития баз данных</b>	Основные черты в новых направлениях развития теории и практики создания баз данных (новые свойства, присущие объектно-ориентированным и распределенным базам данных) и хранилищ данных

### **1.2. Методические материалы по подготовке к практическим занятиям по дисциплине (модулю)**

Практические (семинарские) занятия - одна из форм учебного занятия, направленная на развитие самостоятельности обучающихся и приобретение умений и навыков. Данные учебные занятия углубляют, расширяют, детализируют полученные ранее знания. Практическое занятие предполагает выполнение обучающимися по заданию и под руководством преподавателей одной или нескольких практических работ.

Цель практических занятий и семинаров состоит в развитии познавательных способностей, самостоятельности мышления и творческой активности обучающихся; углублении, расширении, детализировании знаний, полученных на лекции в обобщенной форме, и содействии выработке навыков профессиональной деятельности. В отдельных случаях на практических занятиях и семинарах руководителем занятия сообщаются дополнительные знания.

Для достижения поставленных целей и решения требуемого перечня задач практические занятия и семинары проводятся традиционными технологиями или с использованием активных и интерактивных образовательных технологий.

Возможные формы проведения практических (семинарских) занятий:

- Деловая игра - это метод группового обучения совместной деятельности в процессе решения общих задач в условиях максимально возможного приближения к реальным

проблемным ситуациям. Имитационные игры - на занятиях имитируется деятельность какой-либо организации, предприятия или его подразделения. Имитироваться могут события, конкретная деятельность людей (деловое совещание, обсуждение плана) и обстановка, условия, в которых происходит событие или осуществляется деятельность (кабинет начальника цеха, зал заседаний). Исполнение ролей (ролевые игры) - в этих играх отрабатывается тактика поведения, действий, выполнение функций и обязанностей конкретного лица. Для проведения игр с исполнением роли разрабатывается модель-пьеса ситуации, между студентами распределяются роли с «обязательным содержанием», характеризующиеся различными интересами; в процессе их взаимодействия должно быть найдено компромиссное решение. «Деловой театр» (метод инсценировки) - в нем разыгрывается какая-либо ситуация, поведение человека в этой обстановке, обучающийся должен вжиться в образ определенного лица, понять его действия, оценить обстановку и найти правильную линию поведения. Основная задача метода инсценировки - научить ориентироваться в различных обстоятельствах, давать объективную оценку своему поведению, учитывать возможности других людей, влиять на их интересы, потребности и деятельность, не прибегая к формальным атрибутам власти, к приказу.

- Игровое проектирование - является практическим занятием или циклом занятий, суть которых состоит в разработке инженерного, конструкторского, технологического и других видов проектов в игровых условиях, максимально воссоздающих реальность. Этот метод отличается высокой степенью сочетания индивидуальной и совместной работы обучающихся.

- Познавательные-дидактические игры не относятся к деловым играм. Они предполагают лишь включение изучаемого материала в необычный игровой контекст и иногда содержат лишь элементы ролевых игр. Такие игры могут проводиться в виде копирования научных, культурных, социальных явлений (конкурс знатоков, «Поле чудес», КВН и т.д.) и в виде предметно-содержательных моделей, (например, игры-путешествия, когда надо разработать рациональный маршрут, пользуясь различными картами).

- Анализ конкретных ситуаций. Конкретная ситуация – это любое событие, которое содержит в себе противоречие или вступает в противоречие с окружающей средой. Ситуации могут нести в себе как позитивный, так и отрицательный опыт. Все ситуации делятся на простые, критические и экстремальные.

- Кейс-метод (от английского case – случай, ситуация) – усовершенствованный метод анализа конкретных ситуаций, метод активного проблемно-ситуационного анализа, основанный на обучении путем решения конкретных задач – ситуаций (решение кейсов). Непосредственная цель метода case-study - обучающиеся должны проанализировать ситуацию, разобраться в сути проблем, предложить возможные решения и выбрать лучшее из них. Кейсы делятся на практические (отражающие реальные жизненные ситуации), обучающие (искусственно созданные, содержащие значительные элементы условности при отражении в нем жизни) и исследовательские (ориентированные на проведение исследовательской деятельности посредством применения метода моделирования). Метод конкретных ситуаций (метод case-study) относится к неигровым имитационным активным методам обучения.

- Тренинг (англ. training от train — обучать, воспитывать) – метод активного обучения, направленный на развитие знаний, умений и навыков и социальных установок. Тренинг – форма интерактивного обучения, целью которого является развитие компетентности межличностного и профессионального поведения в общении. Достоинство тренинга заключается в том, что он обеспечивает активное вовлечение всех участников в процесс обучения. Можно выделить основные типы тренингов по критерию направленности воздействия и изменений – навыковый, психотерапевтический, социально-психологический, бизнес-тренинг.

- Метод Сократа (Майевтика) – метод вопросов, предполагающих критическое отношение к догматическим утверждениям, называется еще как метод «сократовской

иронии». Это умение извлекать скрытое в человеке знание с помощью искусных наводящих вопросов, подразумевающего короткий, простой и заранее предсказуемый ответ.

- Интерактивная лекция – выступление ведущего обучающего перед большой аудиторией с применением следующих активных форм обучения: дискуссия, беседа, демонстрация слайдов или учебных фильмов, мозговой штурм.

- Групповая, научная дискуссия, диспут. Дискуссия — это целенаправленное обсуждение конкретного вопроса, сопровождающееся обменом мнениями, идеями между двумя и более лицами. Задача дискуссии - обнаружить различия в понимании вопроса и в споре установить истину. Дискуссии могут быть свободными и управляемыми. К технике управляемой дискуссии относятся: четкое определение цели, прогнозирование реакции оппонентов, планирование своего поведения, ограничение времени на выступления и их заданная очередность. Разновидностью свободной дискуссии является форум, где каждому желающему дается неограниченное время на выступление, при условии, что его выступление вызывает интерес аудитории. Каждый конкретный форум имеет свою тематику — достаточно широкую, чтобы в её пределах можно было вести многоплановое обсуждение.

- Дебаты – это четко структурированный и специально организованный публичный обмен мыслями между двумя сторонами по актуальным темам. Это разновидность публичной дискуссии участников дебатов, направляющая на переубеждение в своей правоте третьей стороны, а не друг друга. Поэтому вербальные и невербальные средства, которые используются участниками дебатов, имеют целью получения определённого результата — сформировать у слушателей положительное впечатление от собственной позиции.

- Метод работы в малых группах. Групповое обсуждение кого-либо вопроса направлено на достижение лучшего взаимопонимания и нахождения истины. Групповое обсуждение способствует лучшему усвоению изучаемого материала. Оптимальное количество участников - 5-7 человек. Перед обучающимися ставится проблема, выделяется определенное время, в течение которого они должны подготовить аргументированный обдуманный ответ. Педагогический работник может устанавливать правила проведения группового обсуждения – задавать определенные рамки обсуждения, ввести алгоритм выработки общего мнения, назначить лидера и др.

- Круглый стол - общество, собрание в рамках более крупного мероприятия (съезда, симпозиума, конференции). Мероприятие, как правило, на которое приглашаются эксперты и специалисты из разных сфер деятельности для обсуждения актуальных вопросов. Данная модель обсуждения, основываясь на соглашениях, в качестве итогов даёт результаты, которые, в свою очередь, являются новыми соглашениями.

- Коллоквиум - (лат. colloquium — разговор, беседа) - одна из форм учебных занятий в системе образования, имеющая целью выяснение и повышение знаний обучающихся. На коллоквиумах обсуждаются: отдельные части, разделы, темы, вопросы изучаемого курса (обычно не включаемые в тематику семинарских и других практических учебных занятий), рефераты, проекты и др. работы обучающихся. Это научные собрания, на которых заслушиваются и обсуждаются доклады. Коллоквиум – это и форма контроля, массового опроса, позволяющая преподавателю в сравнительно небольшой срок выяснить уровень знаний студентов по данной теме дисциплины. Коллоквиум проходит обычно в форме дискуссии, в ходе которой обучающимся предоставляется возможность высказать свою точку зрения на рассматриваемую проблему, учиться обосновывать и защищать ее. Аргументируя и отстаивая свое мнение, обучающийся в то же время демонстрирует, насколько глубоко и осознанно он усвоил изученный материал.

- Метод «мозговой штурм» (мозговой штурм, мозговая атака, англ. brainstorming) — оперативный метод решения проблемы на основе стимулирования творческой активности, при котором участникам обсуждения предлагают высказывать как можно большее количество вариантов решения, в том числе самых фантастических. Затем из общего числа высказанных идей отбирают наиболее удачные, которые могут быть использованы на практике. Является методом экспертного оценивания.

- Метод проектов - это способ достижения дидактической цели через детальную разработку проблемы (технология), которая должна завершиться вполне реальным, осязаемым практическим результатом, оформленным тем или иным образом; это совокупность приёмов, действий обучающихся в их определённой последовательности для достижения поставленной задачи – решения проблемы, лично значимой для учащихся и оформленной в виде некоего конечного продукта. Основное предназначение метода проектов состоит в предоставлении учащимся возможности самостоятельного приобретения знаний в процессе решения практических задач или проблем, требующего интеграции знаний из различных предметных областей.

- Брифинг - (англ. briefing от англ. brief – короткий, недолгий) – краткая пресс-конференция, посвященная одному вопросу. Основное отличие: отсутствует презентационная часть. То есть практически сразу идут ответы на вопросы журналистов.

- Метод портфолио (итал. portfolio — 'портфель, англ. - папка для документов) - современная образовательная технология, в основе которой используется метод аутентичного оценивания результатов образовательной и профессиональной деятельности. Портфолио как подборка сертифицированных достижений, наиболее значимых работ и отзывов на них.

### **Вопросы для самоподготовки к практическим (семинарским) занятиям по разделам (темам) дисциплины (модуля)**

#### **РАЗДЕЛ 1. Теория баз данных**

##### **Тема 1.1. Введение в базы данных. Общая характеристика основных понятий**

###### **Вопросы для самоподготовки:**

1. Назначение БД
2. Виды связей между таблицами
3. Технология ввода и редактирования данных.
4. Сортировка данных
5. Поиск и замена данных.
6. Технология применения Автофильтра
7. Технология применения Расширенного фильтра.
8. Технология создания запроса на выборку
9. Групповые операции в запросах
10. Технология создания перекрестного запроса

##### **Тема 1.2. Системы управления базами данных**

###### **Вопросы для самоподготовки:**

1. Назначение БД
2. Виды связей между таблицами
3. Технология ввода и редактирования данных.
4. Сортировка данных
5. Поиск и замена данных.
6. Технология применения Автофильтра
7. Технология применения Расширенного фильтра.
8. Технология создания запроса на выборку
9. Групповые операции в запросах
10. Технология создания перекрестного запроса

## **РАЗДЕЛ 2. Общие принципы построения (архитектура) баз данных**

### **Тема 2.1. Различные архитектурные решения, используемые при реализации многопользовательских СУБД. Краткий обзор СУБД**

#### **Вопросы для самоподготовки:**

1. Типы данных в БД
2. Понятие ключевого поля.
3. Создание схемы данных
4. Средства контроля ввода данных
5. Средства автоматизации ввода данных.
6. Создание списков.
7. Виды стандартных автоформ.
8. Создание подчиненных форм.
9. Технология создания запроса на добавление.
10. Технология создания запроса на удаление данных

### **Тема 2.2. Краткий обзор СУБД**

#### **Вопросы для самоподготовки:**

1. Типы данных в БД
2. Понятие ключевого поля.
3. Создание схемы данных
4. Средства контроля ввода данных
5. Средства автоматизации ввода данных.
6. Создание списков.
7. Виды стандартных автоформ.
8. Создание подчиненных форм.
9. Технология создания запроса на добавление.
10. Технология создания запроса на удаление данных

## **РАЗДЕЛ 3. Модели данных**

### **Тема 3.1. Различные представления о данных в базах данных. Основные этапы проектирования баз данных**

#### **Вопросы для самоподготовки:**

1. Технология построения запроса на создание таблиц.
2. Технология создания запроса на обновление данных.
3. Виды соединения таблиц в запросах
4. Свойства запроса.
5. Запросы с параметром.
6. Построитель выражений.
7. Страницы доступа данных
8. Виды стандартных отчетов
9. Группировка в отчетах
10. Макросы

### **Тема 3.2. Первая стадия концептуального проектирования базы данных (концептуальное моделирование. Вторая стадия концептуального проектирования (Модели данных СУБД. Представление концептуальной модели средствами модели данных СУБД)**

**Вопросы для самоподготовки:**

1. Технология построения запроса на создание таблиц.
2. Технология создания запроса на обновление данных.
3. Виды соединения таблиц в запросах
4. Свойства запроса.
5. Запросы с параметром.
6. Построитель выражений.
7. Страницы доступа данных
8. Виды стандартных отчетов
9. Группировка в отчетах
10. Макросы

**РАЗДЕЛ 4. Базисные операции с реляционными данными****Тема 4.1. Формализация реляционной модели****Вопросы для самоподготовки:**

1. Формат команды на выборку SELECT.
2. Основные опции команды SELECT.
3. Формат команды редактирования данных INSERT
4. Форматы команды редактирования данных UPDATE.
5. Форматы команды редактирования данных DELETE
6. Формат команды создания таблиц SELECT INTO.
7. Формат команды создания таблиц CREATE TABLE.
8. Опции соединения таблиц в запросах.
9. Формат команды объединения данных UNION
10. Формат команды перекрестного запроса TRANSFORM

**РАЗДЕЛ 5. Нормальные формы в реляционных базах данных****Тема 5.1. Использование формального аппарата для оптимизации схем отношений****Вопросы для самоподготовки:**

1. Информация и данные, база данных, система управления базами данных (СУБД).
2. Эволюция концепции обработки данных, СУБД.
3. Требования к СУБД, основные особенности СУБД, составные части СУБД.
4. Системы быстрой разработки приложений. Модели данных.
5. Реляционная БД, история появления, принципы организации данных, достоинства и недостатки.
6. Базовые понятия реляционных БД: тип данных, домен, атрибут, кортеж, отношение, схема отношений.
7. Проектирование баз данных.
8. Нормализация БД, цели нормализации, 1НФ.
9. Нормализация БД, определение 1НФ, 2НФ, 3НФ.
10. Разработка приложений в среде MS Windows

**РАЗДЕЛ 6. Проектирование баз данных с использованием семантического подхода****Тема 6.1. Физические модели данных (внутренний уровень)**



### **Вопросы для самоподготовки:**

1. Архитектура Microsoft Access.
2. Назначение объектов MS Access
3. Построение таблиц в MS Access.
4. Формы ввода-вывода данных.
5. Основные операции реляционной алгебры.
6. Дополнительные операции реляционной алгебры.
7. Запросы в MS Access.
8. Параметры запросов на выборку данных.
9. Перекрестные запросы.
10. Многотабличные запросы и схема данных.

## **РАЗДЕЛ 7. Проектирование баз данных**

### **Тема 7.1. Программное обеспечение работы с современными базами данных**

#### **Вопросы для самоподготовки:**

1. Понятие технологии "клиент-сервер".
2. Общие сведения о языке запросов SQL.
3. Сетевые БД, архитектура «файл-сервер», «клиент-сервер».
4. Язык SQL: общие сведения о языке, роль и место в современных СУБД, стандарт ANSI.
5. Запрос выборки данных в SQL, простейшая выборка из одной таблицы.
6. Специальные операторы SQL IN, BETWEEN, LIKE, IS NULL.
7. Соединение таблиц с использованием операции JOIN.
8. SQL: запрос выборки данных, функции агрегирования AVG, SUM, MAX, MIN.
9. Форматирование выходных данных запроса, секции GROUP BY и HAVING.
10. Соединение таблиц.

#### *1.3. Учебно-наглядные пособия по разделам (темам) дисциплины (модуля)<sup>1</sup>*

## **РАЗДЕЛ 1. Теория баз данных**

### **Тема 1.1. Введение в базы данных. Общая характеристика основных понятий**

1. Гутгарц, Р. Д. Проектирование автоматизированных систем обработки информации и управления : учебное пособие для вузов / Р. Д. Гутгарц. — 2-е изд., перераб. и доп. — Москва : Издательство Юрайт, 2023. — 351 с. — (Высшее образование). — ISBN 978-5-534-15761-1. — Текст : электронный // Образовательная платформа Юрайт [сайт]. — URL: <https://urait.ru/bcode/509638> (дата обращения: 07.03.2023).
2. Грекул, В. И. Проектирование информационных систем : учебник и практикум для вузов / В. И. Грекул, Н. Л. Коровкина, Г. А. Левочкина. — Москва : Издательство Юрайт, 2023. — 385 с. — (Высшее образование). — ISBN 978-5-9916-8764-5. — Текст : электронный // Образовательная платформа Юрайт [сайт]. — URL: <https://urait.ru/bcode/511889> (дата обращения: 07.03.2023).

### **Тема 1.2. Системы управления базами данных**

1. Гутгарц, Р. Д. Проектирование автоматизированных систем обработки информации и управления : учебное пособие для вузов / Р. Д. Гутгарц. — 2-е изд., перераб. и доп. — Москва : Издательство Юрайт, 2023. — 351 с. — (Высшее образование). — ISBN 978-5-534-15761-1. — Текст : электронный // Образовательная платформа Юрайт [сайт]. — URL: <https://urait.ru/bcode/509638> (дата обращения: 07.03.2023).
2. Грекул, В. И. Проектирование информационных систем : учебник и практикум для вузов / В. И. Грекул, Н. Л. Коровкина, Г. А. Левочкина. — Москва : Издательство Юрайт, 2023. — 385 с. — (Высшее образование). — ISBN 978-5-9916-8764-5. — Текст : электронный // Образовательная платформа Юрайт [сайт]. — URL: <https://urait.ru/bcode/511889> (дата обращения: 07.03.2023).

## **РАЗДЕЛ 2. Общие принципы построения (архитектура) баз данных**

### **Тема 2.1. Различные архитектурные решения, используемые при реализации многопользовательских СУБД. Краткий обзор СУБД**

1. Гутгарц, Р. Д. Проектирование автоматизированных систем обработки информации и управления : учебное пособие для вузов / Р. Д. Гутгарц. — 2-е изд., перераб. и доп. — Москва : Издательство Юрайт, 2023. — 351 с. — (Высшее образование). — ISBN 978-5-534-15761-1. — Текст : электронный // Образовательная платформа Юрайт [сайт]. — URL: <https://urait.ru/bcode/509638> (дата обращения: 07.03.2023).
2. Грекул, В. И. Проектирование информационных систем : учебник и практикум для вузов / В. И. Грекул, Н. Л. Коровкина, Г. А. Левочкина. — Москва : Издательство Юрайт, 2023. — 385 с. — (Высшее образование). — ISBN 978-5-9916-8764-5. — Текст : электронный // Образовательная платформа Юрайт [сайт]. — URL: <https://urait.ru/bcode/511889> (дата обращения: 07.03.2023).

### **Тема 2.2. Краткий обзор СУБД**

1. Гутгарц, Р. Д. Проектирование автоматизированных систем обработки информации и управления : учебное пособие для вузов / Р. Д. Гутгарц. — 2-е изд., перераб. и доп. — Москва : Издательство Юрайт, 2023. — 351 с. — (Высшее образование). — ISBN 978-5-534-15761-1. — Текст : электронный // Образовательная платформа Юрайт [сайт]. — URL: <https://urait.ru/bcode/509638> (дата обращения: 07.03.2023).
2. Грекул, В. И. Проектирование информационных систем : учебник и практикум для вузов / В. И. Грекул, Н. Л. Коровкина, Г. А. Левочкина. — Москва : Издательство Юрайт, 2023. — 385 с. — (Высшее образование). — ISBN 978-5-9916-8764-5. — Текст : электронный // Образовательная платформа Юрайт [сайт]. — URL: <https://urait.ru/bcode/511889> (дата обращения: 07.03.2023).

## **РАЗДЕЛ 3. Модели данных**

### **Тема 3.1. Различные представления о данных в базах данных. Основные этапы проектирования баз данных**

1. Гутгарц, Р. Д. Проектирование автоматизированных систем обработки информации и управления : учебное пособие для вузов / Р. Д. Гутгарц. — 2-е изд., перераб. и доп. — Москва : Издательство Юрайт, 2023. — 351 с. — (Высшее образование). — ISBN 978-5-534-15761-1. — Текст : электронный // Образовательная платформа Юрайт [сайт]. — URL: <https://urait.ru/bcode/509638> (дата обращения: 07.03.2023).

2. Грекул, В. И. Проектирование информационных систем : учебник и практикум для вузов / В. И. Грекул, Н. Л. Коровкина, Г. А. Левочкина. — Москва : Издательство Юрайт, 2023. — 385 с. — (Высшее образование). — ISBN 978-5-9916-8764-5. — Текст : электронный // Образовательная платформа Юрайт [сайт]. — URL: <https://urait.ru/bcode/511889> (дата обращения: 07.03.2023).

### **Тема 3.2. Первая стадия концептуального проектирования базы данных (концептуальное моделирование. Вторая стадия концептуального проектирования (Модели данных СУБД. Представление концептуальной модели средствами модели данных СУБД)**

1. Гутгарц, Р. Д. Проектирование автоматизированных систем обработки информации и управления : учебное пособие для вузов / Р. Д. Гутгарц. — 2-е изд., перераб. и доп. — Москва : Издательство Юрайт, 2023. — 351 с. — (Высшее образование). — ISBN 978-5-534-15761-1. — Текст : электронный // Образовательная платформа Юрайт [сайт]. — URL: <https://urait.ru/bcode/509638> (дата обращения: 07.03.2023).
2. Грекул, В. И. Проектирование информационных систем : учебник и практикум для вузов / В. И. Грекул, Н. Л. Коровкина, Г. А. Левочкина. — Москва : Издательство Юрайт, 2023. — 385 с. — (Высшее образование). — ISBN 978-5-9916-8764-5. — Текст : электронный // Образовательная платформа Юрайт [сайт]. — URL: <https://urait.ru/bcode/511889> (дата обращения: 07.03.2023).

## **РАЗДЕЛ 4. Базисные операции с реляционными данными**

### **Тема 4.1. Формализация реляционной модели**

1. Гутгарц, Р. Д. Проектирование автоматизированных систем обработки информации и управления : учебное пособие для вузов / Р. Д. Гутгарц. — 2-е изд., перераб. и доп. — Москва : Издательство Юрайт, 2023. — 351 с. — (Высшее образование). — ISBN 978-5-534-15761-1. — Текст : электронный // Образовательная платформа Юрайт [сайт]. — URL: <https://urait.ru/bcode/509638> (дата обращения: 07.03.2023).
2. Грекул, В. И. Проектирование информационных систем : учебник и практикум для вузов / В. И. Грекул, Н. Л. Коровкина, Г. А. Левочкина. — Москва : Издательство Юрайт, 2023. — 385 с. — (Высшее образование). — ISBN 978-5-9916-8764-5. — Текст : электронный // Образовательная платформа Юрайт [сайт]. — URL: <https://urait.ru/bcode/511889> (дата обращения: 07.03.2023).

## **РАЗДЕЛ 5. Нормальные формы в реляционных базах данных**

### **Тема 5.1. Использование формального аппарата для оптимизации схем отношений**

1. Гутгарц, Р. Д. Проектирование автоматизированных систем обработки информации и управления : учебное пособие для вузов / Р. Д. Гутгарц. — 2-е изд., перераб. и доп. — Москва : Издательство Юрайт, 2023. — 351 с. — (Высшее образование). — ISBN 978-5-534-15761-1. — Текст : электронный // Образовательная платформа Юрайт [сайт]. — URL: <https://urait.ru/bcode/509638> (дата обращения: 07.03.2023).
2. Грекул, В. И. Проектирование информационных систем : учебник и практикум для вузов / В. И. Грекул, Н. Л. Коровкина, Г. А. Левочкина. — Москва : Издательство Юрайт, 2023. — 385 с. — (Высшее образование). — ISBN 978-5-9916-8764-5. — Текст : электронный // Образовательная платформа Юрайт [сайт]. — URL: <https://urait.ru/bcode/511889> (дата обращения: 07.03.2023).

## **РАЗДЕЛ 6. Проектирование баз данных с использованием семантического подхода**

### **Тема 6.1. Физические модели данных (внутренний уровень)**

1. Гутгарц, Р. Д. Проектирование автоматизированных систем обработки информации и управления : учебное пособие для вузов / Р. Д. Гутгарц. — 2-е изд., перераб. и доп. — Москва : Издательство Юрайт, 2023. — 351 с. — (Высшее образование). — ISBN 978-5-534-15761-1. — Текст : электронный // Образовательная платформа Юрайт [сайт]. — URL: <https://urait.ru/bcode/509638> (дата обращения: 07.03.2023).
2. Грекул, В. И. Проектирование информационных систем : учебник и практикум для вузов / В. И. Грекул, Н. Л. Коровкина, Г. А. Левочкина. — Москва : Издательство Юрайт, 2023. — 385 с. — (Высшее образование). — ISBN 978-5-9916-8764-5. — Текст : электронный // Образовательная платформа Юрайт [сайт]. — URL: <https://urait.ru/bcode/511889> (дата обращения: 07.03.2023).

## **РАЗДЕЛ 7. Проектирование баз данных**

### **Тема 7.1. Программное обеспечение работы с современными базами данных**

1. Гутгарц, Р. Д. Проектирование автоматизированных систем обработки информации и управления : учебное пособие для вузов / Р. Д. Гутгарц. — 2-е изд., перераб. и доп. — Москва : Издательство Юрайт, 2023. — 351 с. — (Высшее образование). — ISBN 978-5-534-15761-1. — Текст : электронный // Образовательная платформа Юрайт [сайт]. — URL: <https://urait.ru/bcode/509638> (дата обращения: 07.03.2023).
2. Грекул, В. И. Проектирование информационных систем : учебник и практикум для вузов / В. И. Грекул, Н. Л. Коровкина, Г. А. Левочкина. — Москва : Издательство Юрайт, 2023. — 385 с. — (Высшее образование). — ISBN 978-5-9916-8764-5. — Текст : электронный // Образовательная платформа Юрайт [сайт]. — URL: <https://urait.ru/bcode/511889> (дата обращения: 07.03.2023).

## **РАЗДЕЛ 7. Проектирование баз данных**

### **Тема 7.1. Программное обеспечение работы с современными базами данных**

3. Гутгарц, Р. Д. Проектирование автоматизированных систем обработки информации и управления : учебное пособие для вузов / Р. Д. Гутгарц. — 2-е изд., перераб. и доп. — Москва : Издательство Юрайт, 2023. — 351 с. — (Высшее образование). — ISBN 978-5-534-15761-1. — Текст : электронный // Образовательная платформа Юрайт [сайт]. — URL: <https://urait.ru/bcode/509638> (дата обращения: 07.03.2023).
4. Грекул, В. И. Проектирование информационных систем : учебник и практикум для вузов / В. И. Грекул, Н. Л. Коровкина, Г. А. Левочкина. — Москва : Издательство Юрайт, 2023. — 385 с. — (Высшее образование). — ISBN 978-5-9916-8764-5. — Текст : электронный // Образовательная платформа Юрайт [сайт]. — URL: <https://urait.ru/bcode/511889> (дата обращения: 07.03.2023).

### **Тема 7.2. Основные операторы языка SQL. Интерактивный SQL. Использование языка SQL в прикладных программах**

1. Гутгарц, Р. Д. Проектирование автоматизированных систем обработки информации и управления : учебное пособие для вузов / Р. Д. Гутгарц. — 2-е изд., перераб. и доп. — Москва : Издательство Юрайт, 2023. — 351 с. — (Высшее образование). — ISBN 978-5-

534-15761-1. — Текст : электронный // Образовательная платформа Юрайт [сайт]. — URL: <https://urait.ru/bcode/509638> (дата обращения: 07.03.2023).

2. Грекул, В. И. Проектирование информационных систем : учебник и практикум для вузов / В. И. Грекул, Н. Л. Коровкина, Г. А. Левочкина. — Москва : Издательство Юрайт, 2023. — 385 с. — (Высшее образование). — ISBN 978-5-9916-8764-5. — Текст : электронный // Образовательная платформа Юрайт [сайт]. — URL: <https://urait.ru/bcode/511889> (дата обращения: 07.03.2023).

## **РАЗДЕЛ 8. Физическое проектирование БД**

### **Тема 8.1. Направления развития баз данных**

1. Гутгарц, Р. Д. Проектирование автоматизированных систем обработки информации и управления : учебное пособие для вузов / Р. Д. Гутгарц. — 2-е изд., перераб. и доп. — Москва : Издательство Юрайт, 2023. — 351 с. — (Высшее образование). — ISBN 978-5-534-15761-1. — Текст : электронный // Образовательная платформа Юрайт [сайт]. — URL: <https://urait.ru/bcode/509638> (дата обращения: 07.03.2023).
2. Грекул, В. И. Проектирование информационных систем : учебник и практикум для вузов / В. И. Грекул, Н. Л. Коровкина, Г. А. Левочкина. — Москва : Издательство Юрайт, 2023. — 385 с. — (Высшее образование). — ISBN 978-5-9916-8764-5. — Текст : электронный // Образовательная платформа Юрайт [сайт]. — URL: <https://urait.ru/bcode/511889> (дата обращения: 07.03.2023).

#### **1.4. Методические материалы по подготовке к лабораторным занятиям по дисциплине (модулю)**

Лабораторные занятия - одна из форм учебного занятия, направленная на развитие самостоятельности обучающихся и приобретение умений и навыков. Данные учебные занятия углубляют, расширяют, детализируют полученные ранее знания. Лабораторное занятие предполагает выполнение обучающимися по заданию и под руководством преподавателей одной или нескольких работ.

Цель лабораторных занятий состоит в развитии познавательных способностей, самостоятельности мышления и творческой активности обучающихся; углублении, расширении, детализировании знаний, полученных на лекции в обобщенной форме, и содействии выработке навыков профессиональной деятельности. В отдельных случаях на лабораторных занятиях руководителем занятия сообщаются дополнительные знания.

Для достижения поставленных целей и решения требуемого перечня задач лабораторные занятия проводятся традиционными технологиями или с использованием активных и интерактивных образовательных технологий.

При подготовке и работе во время проведения лабораторных занятий следует обратить внимание на следующие моменты: на процесс предварительной подготовки, на работу во время занятия, обработку полученных результатов, исправление полученных замечаний.

Предварительная подготовка к лабораторному занятию заключается в изучении теоретического материала в отведенное для самостоятельной работы время, ознакомление с инструктивными материалами с целью осознания задач занятия, техники безопасности при работе с приборами, веществами.

Работа во время проведения занятия включает:

– консультирование студентов преподавателями и вспомогательным персоналом с целью предоставления исчерпывающей информации, необходимой для самостоятельного выполнения предложенных преподавателем задач.

– самостоятельное выполнение заданий согласно обозначенной рабочей программой дисциплины (модуля) тематики.

## **2. МЕТОДИЧЕСКИЕ РЕКОМЕНДАЦИИ ДЛЯ ОБУЧАЮЩИХСЯ ПО ОСВОЕНИЮ ДИСЦИПЛИНЫ (МОДУЛЯ) И САМОСТОЯТЕЛЬНОЙ РАБОТЕ**

Освоение обучающимся дисциплины (модуля) «*Наименование дисциплины (модуля)*» предполагает изучение материалов дисциплины на аудиторных занятиях и в ходе самостоятельной работы. Аудиторные занятия проходят в форме лекций, семинаров, практических и лабораторных занятий. Самостоятельная работа включает разнообразный комплекс видов и форм работы обучающихся.

Для успешного освоения дисциплины (модуля) и достижения поставленных целей необходимо внимательно ознакомиться с рабочей программой дисциплины (модуля), доступной в электронной информационно-образовательной среде РГСУ.

Следует обратить внимание на списки основной и дополнительной литературы, на предлагаемые преподавателем ресурсы информационно-телекоммуникационной сети Интернет. Эта информация необходима для самостоятельной работы обучающегося.

При подготовке к аудиторным занятиям необходимо помнить особенности каждой формы его проведения.

*Подготовка к учебному занятию лекционного типа заключается в следующем.*

С целью обеспечения успешного обучения обучающийся должен готовиться к лекции, поскольку она является важнейшей формой организации учебного процесса, поскольку:

- знакомит с новым учебным материалом;
- разъясняет учебные элементы, трудные для понимания;
- систематизирует учебный материал;
- ориентирует в учебном процессе.

С этой целью:

- внимательно прочитайте материал предыдущей лекции;
- ознакомьтесь с учебным материалом по учебнику и учебным пособиям с темой прочитанной лекции;
- внесите дополнения к полученным ранее знаниям по теме лекции на полях лекционной тетради;
- запишите возможные вопросы, которые вы зададите лектору на лекции по материалу изученной лекции;
- постарайтесь уяснить место изучаемой темы в своей подготовке;
- узнайте тему предстоящей лекции (по тематическому плану, по информации лектора) и запишите информацию, которой вы владеете по данному вопросу.

*Подготовка к занятию семинарского типа.*

При подготовке и работе во время проведения занятий семинарского типа следует обратить внимание на следующие моменты: на процесс предварительной подготовки, на работу во время занятия, обработку полученных результатов, исправление полученных замечаний.

Предварительная подготовка к учебному занятию семинарского типа заключается в изучении теоретического материала в отведенное для самостоятельной работы время, ознакомление с инструктивными материалами с целью осознания задач практического занятия, техники безопасности при работе с приборами, веществами.

Работа во время проведения учебного занятия семинарского типа включает:

- консультирование студентов преподавателями и вспомогательным персоналом с целью предоставления исчерпывающей информации, необходимой для самостоятельного выполнения предложенных преподавателем задач.
- самостоятельное выполнение заданий согласно обозначенной рабочей программой дисциплины (модуля) тематики.

### *Самостоятельная работа.*

Самостоятельная работа - планируемая учебная, учебно-исследовательская, научно-исследовательская работа студентов, выполняемая во внеаудиторное (аудиторное) время по заданию и при методическом руководстве преподавателя, но без его непосредственного участия (при частичном непосредственном участии преподавателя, оставляющем ведущую роль за работой студентов).

Для более углубленного изучения темы задания для самостоятельной работы рекомендуется выполнять параллельно с изучением данной темы. При выполнении заданий по возможности используйте наглядное представление материала.

Самостоятельная работа студентов в ВУЗе является важным видом учебной и научной деятельности студента. Самостоятельная работа студентов играет значительную роль в рейтинговой технологии обучения.

К современному специалисту в области медицины общество предъявляет достаточно широкий перечень требований, среди которых немаловажное значение имеет наличие у выпускников определенных навыков (компетенций) и умения самостоятельно добывать знания из различных источников, систематизировать полученную информацию, давать оценку конкретной профессиональной ситуации. Формирование такого умения происходит в течение всего периода обучения.

В процессе самостоятельной работы студент приобретает необходимые для будущей специальности компетенции, навыки самоорганизации, самоконтроля, самоуправления, саморефлексии и становится активным самостоятельным субъектом учебной деятельности.

Самостоятельная работа студентов должна оказывать важное влияние на формирование личности будущего специалиста, его компетентность. Каждый студент самостоятельно определяет режим своей работы и меру труда, затрачиваемого на овладение учебным содержанием по каждой дисциплине. Он выполняет внеаудиторную работу по личному индивидуальному плану, в зависимости от его подготовки, времени и других условий.

### ***Виды самостоятельной работы.***

#### ***Работа с литературой.***

При работе с книгой необходимо подобрать литературу, научиться правильно ее читать, вести записи. Для подбора литературы в библиотеке используются алфавитный и систематический каталоги. Важно помнить, что рациональные навыки работы с книгой - это всегда большая экономия времени и сил. Правильный подбор учебников рекомендуется преподавателем, читающим лекционный курс. Необходимая литература может быть также указана в методических разработках по данному курсу. Изучая материал по учебнику, следует переходить к следующему вопросу только после правильного уяснения предыдущего, описывая на бумаге все выкладки и вычисления (в том числе те, которые в учебнике опущены или на лекции даны для самостоятельного вывода). При изучении любой дисциплины большую и важную роль играет самостоятельная индивидуальная работа. Особое внимание следует обратить на определение основных понятий курса. Студент должен подробно разбирать примеры, которые поясняют такие определения, и уметь строить аналогичные примеры самостоятельно. Нужно добиваться точного представления о том, что изучаешь. Полезно составлять опорные конспекты. При изучении материала по учебнику полезно в тетради (на специально отведенных полях) дополнять конспект лекций. Там же следует отмечать вопросы, выделенные студентом для консультации с преподавателем. Выводы, полученные в результате изучения, рекомендуется в конспекте выделять, чтобы они при перечитывании записей лучше запоминались. Опыт показывает, что многим студентам помогает составление листа опорных сигналов, содержащего важнейшие и наиболее часто употребляемые формулы и понятия. Такой лист помогает запомнить формулы, основные положения лекции, а также может служить постоянным справочником для студента. Различают два вида чтения: первичное и вторичное. Первичное - это внимательное, неторопливое чтение, при котором можно остановиться на трудных местах.

Задача вторичного чтения - полное усвоение смысла целого (по счету это чтение может быть и не вторым, а третьим или четвертым). Самостоятельная работа с учебниками и книгами (а также самостоятельное теоретическое исследование проблем, обозначенных преподавателем на лекциях) – это важнейшее условие формирования у себя научного способа познания.

Чтение научного текста является частью познавательной деятельности. Ее цель – извлечение из текста необходимой информации. От того насколько осознанно читающим собственная внутренняя установка при обращении к печатному слову (найти нужные сведения, усвоить информацию полностью или частично, критически проанализировать материал и т.п.) во многом зависит эффективность осуществляемого действия.

#### ***Методические рекомендации по составлению конспекта:***

1. Внимательно прочитайте текст. Уточните в справочной литературе непонятные слова. При записи не забудьте вынести справочные данные на поля конспекта;
2. Выделите главное, составьте план;
3. Кратко сформулируйте основные положения текста, отметьте аргументацию автора;
4. Законспектируйте материал, четко следуя пунктам плана. При конспектировании старайтесь выразить мысль своими словами. Записи следует вести четко, ясно.

5. Грамотно записывайте цитаты. Цитируя, учитывайте лаконичность, значимость мысли. В тексте конспекта желательно приводить не только тезисные положения, но и их доказательства. При оформлении конспекта необходимо стремиться к емкости каждого предложения. Мысли автора книги следует излагать кратко, заботясь о стиле и выразительности написанного. Число дополнительных элементов конспекта должно быть логически обоснованным, записи должны распределяться в определенной последовательности, отвечающей логической структуре произведения. Для уточнения и дополнения необходимо оставлять поля. Овладение навыками конспектирования требует от студента целеустремленности, повседневной самостоятельной работы.

#### ***Методические материалы по самостоятельному решению задач***

При самостоятельном решении задач нужно обосновывать каждый этап решения, исходя из теоретических положений курса. Если студент видит несколько путей решения проблемы (задачи), то нужно сравнить их и выбрать самый рациональный. Полезно до начала вычислений составить краткий план решения проблемы (задачи). Решение проблемных задач или примеров следует излагать подробно, вычисления располагать в строгом порядке, отделяя вспомогательные вычисления от основных. Решения при необходимости нужно сопровождать комментариями, схемами, чертежами и рисунками. Следует помнить, что решение каждой учебной задачи должно доводиться до окончательного логического ответа, которого требует условие, и по возможности с выводом. Полученный ответ следует проверить способами, вытекающими из существа данной задачи. Полезно также (если возможно) решать несколькими способами и сравнить полученные результаты. Решение задач данного типа нужно продолжать до приобретения твердых навыков в их решении.

#### ***Методические материалы к выполнению реферата***

Реферат (от лат. referre – сообщать) – краткое изложение в письменном виде или в форме публикации доклада, содержания научного труда (трудов), литературы по теме. Работа над рефератом условно разделяется на выбор темы, подбор литературы, подготовку и защиту плана; написание теоретической части и всего текста с указанием библиографических данных используемых источников, подготовку доклада, выступление с ним. Тематика рефератов полностью связана с основными вопросами изучаемого курса.

Список литературы к темам не дается, и обучающиеся самостоятельно ведут библиографический поиск, причем им не рекомендуется ограничиваться университетской библиотекой.

Важно учитывать, что написание реферата требует от обучающихся определенных усилий. Особое внимание следует уделить подбору литературы, методике ее изучения с целью



отбора и обработки собранного материала, обоснованию актуальности темы и теоретического уровня обоснованности используемых в качестве примеров фактов какой-либо деятельности.

Выбрав тему реферата, начав работу над литературой, необходимо составить план. Изучая литературу, продолжается обдумывание темы, осмысливание прочитанного, делаются выписки, сопоставляются точки зрения разных авторов и т.д. Реферативная работа сводится к тому, чтобы в ней выделились две взаимосвязанные стороны: во-первых, ее следует рассматривать как учебное задание, которое должен выполнить обучаемый, а во-вторых, как форму научной работы, творческого воображения при выполнении учебного задания.

Наличие плана реферата позволяет контролировать ход работы, избежать формального переписывания текстов из первоисточников.

Оформление реферата включает титульный лист, оглавление и краткий список использованной литературы. Список использованной литературы размещается на последней странице рукописи или печатной форме реферата. Реферат выполняется в письменной или печатной форме на белых листах формата А4 (210 x 297 мм). Шрифт Times New Roman, кегель 14, через 1,5 интервала при соблюдении следующих размеров текста: верхнее поле – 25 мм, нижнее – 20 мм, левое – 30 мм, правое – 15 мм. Нумерация страниц производится сверху листа, по центру. Титульный лист нумерации не подлежит.

Рефераты должны быть написаны простым, ясным языком, без претензий на наукообразность. Следует избегать сложных грамматических оборотов, непривычных терминов и символов. Если же такие термины и символы все-таки приводятся, то необходимо разъяснять их значение при первом упоминании в тексте реферата.

Объем реферата предполагает тщательный отбор информации, необходимой для краткого изложения вопроса. Важнейший этап – редактирование готового текста реферата и подготовка к обсуждению. Обсуждение требует хорошей ориентации в материале темы, умения выделить главное, поставить дискуссионный вопрос, привлечь внимание слушателей к интересной литературе, логично и убедительно изложить свои мысли.

Рефераты обязательно подлежат защите. Процедура защиты начинается с определения оппонентов защищающего свою работу. Они стремятся дать основательный анализ работы обучающимся, обращают внимание на положительные моменты и недостатки реферата, дают общую оценку содержанию, форме преподнесения материала, характеру использованной литературы. Иногда они дополняют тот или иной раздел реферата. Последнее особенно ценно, ибо говорит о глубоком знании обучающимся-оппонентом изучаемой проблемы.

Обсуждение не ограничивается выслушиванием оппонентов. Другие обучающиеся имеют право уточнить или опровергнуть какое-либо утверждение. Преподаватель предлагает любому обучающемуся задать вопрос по существу доклада или попытаться подвести итог обсуждению.

#### **Алгоритм работы над рефератом**

##### **1. Выбор темы**

Тема должна быть сформулирована грамотно (с литературной точки зрения);

В названии реферата следует поставить четкие рамки рассмотрения темы;

Желательно избегать слишком длинных названий;

Следует по возможности воздерживаться от использования в названии спорных с научной точки зрения терминов, излишней наукообразности, а также чрезмерного упрощения формулировок.

2. Реферат следует составлять из пяти основных частей: введения; основной части; заключения; списка литературы; приложений.

##### **3. Основные требования к введению:**

Во введении не следует концентрироваться на содержании; введение должно включать краткое обоснование актуальности темы реферата, где требуется показать, почему данный вопрос может представлять научный интерес и есть ли связь представляемого материала с современностью. Таким образом, тема реферата должна быть актуальна либо с научной точки зрения, либо с современных позиций.

Очень важно выделить цель, а также задачи, которые требуется решить для выполнения цели.

Введение должно содержать краткий обзор изученной литературы, в котором указывается взятый из того или иного источника материал, кратко анализируются изученные источники, показываются их сильные и слабые стороны;

Объем введения составляет две страницы текста.

#### 4. Требования к основной части реферата:

Основная часть содержит материал, отобранный для рассмотрения проблемы;

Также основная часть должна включать в себя собственно мнение обучающихся и сформулированные самостоятельные выводы, опирающиеся на приведенные факты;

Материал, представленный в основной части, должен быть логически изложен и распределен по параграфам, имеющим свои названия;

В изложении основной части необходимо использовать сноски (в первую очередь, когда приводятся цифры и чьи-то цитаты);

Основная часть должна содержать иллюстративный материал (графики, таблицы и т. д.);

Объем основной части составляет около 10 страниц.

#### 5. Требования к заключению:

В заключении формулируются выводы по параграфам, обращается внимание на выдвинутые во введении задачи и цели;

Заключение должно быть четким, кратким, вытекающим из содержания основной части.

#### 6. Требования к оформлению списка литературы (по ГОСТу):

Необходимо соблюдать правильность последовательности записи источников: сначала следует писать фамилию, а после инициалы; название работы не ставится в кавычки; после названия сокращенно пишется место издания; затем идет год издания; наконец, называется процитированная страница.

#### ***Критерии оценки реферата***

Обучающийся, защищающий реферат, должен рассказать о его актуальности, поставленных целях и задачах, изученной литературе, структуре основной части, сделанных в ходе работы выводах.

По окончании выступления ему может быть задано несколько вопросов по представленной проблеме.

Оценка складывается из соблюдения требований к реферату, грамотного раскрытия темы, умения четко рассказывать о представленном реферате, способности понять суть задаваемых по работе вопросов и найти точные ответы на них.

#### ***Методические материалы к выполнению эссе***

Эссе – литературное произведение небольшого объема, обычно прозаическое, свободной композиции, передающее индивидуальные впечатления, суждения, соображения автора о той или иной проблеме, теме, о том или ином событии или явлении. Это вид самостоятельной исследовательской работы обучающихся, с целью углубления и закрепления теоретических знаний и освоения практических навыков. Цель эссе состоит в развитии самостоятельного творческого мышления и письменного изложения собственных мыслей. При написании эссе обучающийся должен представить развернутый письменный ответ на теоретический или практический актуальный вопрос, объявленный преподавателем в аудитории непосредственно перед ее написанием. В процессе написания эссе разрешается пользоваться нормативно-правовыми актами, конспектом лекций (в печатном виде). Использование интернет-ресурсов не допускается. Темы эссе преподаватель предлагает из числа тех, которые обучающиеся уже рассматривали на лекциях или семинарских занятиях, исходя из содержания заданий в составе оценочных средств. По решению преподавателя, в качестве темы эссе может быть выбрана одна или несколько тем, которые могут быть распределены между обучающимися по желанию.

Требования к выполнению эссе:

1. Проводится письменно.

2. Эссе выполняется на компьютере (гарнитура Times New Roman, шрифт 14) через 1,5 интервала с полями: верхнее, нижнее – 2; правое – 3; левое – 1,5. Отступ первой строки абзаца – 1,25. Сноски – постраничные. Таблицы и рисунки встраиваются в текст работы. При этом обязательный заголовок таблицы надо размещать над табличным полем, а рисунки сопровождать подрисуночными подписями. При включении в эссе нескольких таблиц и/или рисунков их нумерация обязательна. Обязательна и нумерация страниц. Их целесообразно проставлять внизу страницы – по середине или в правом углу. Номер страницы не ставится на титульном листе, но в общее число страниц он включается. Объем эссе, без учета приложений, не должен превышать 5 страниц. Значительное превышение установленного объема является недостатком работы и указывает на то, что обучающийся не сумел отобрать и переработать необходимый материал.

3. Работа должна содержать собственные умозаключения по сути поставленной проблемы, включать самостоятельно проведенный анализ по сути этой проблемы, выводы, обобщающие авторскую позицию по поставленной проблеме.

***Критерии оценки эссе:***

«Отлично» – исключительные знания материала, абсолютное понимание сути, безукоризненное знание основных понятий и положений, логически и лексически грамотно изложенный, содержательный, аргументированный, конкретный и исчерпывающий ответ.

«Хорошо» – глубокие знания материала, правильное понимание сути, знание основных понятий и положений, содержательный, полный и конкретный ответ.

«Удовлетворительно» – твердые, но недостаточно полные знания, верное понимание сути, в целом правильный ответ.

«Неудовлетворительно» – непонимание сущности задания, грубые ошибки в ответе.

***Методические материалы по выполнению тестирования.***

Тестовые задания содержат вопросы и 3-4 варианта ответа по базовым положениям изучаемой темы/раздела, составлены с расчетом на знания, полученные обучающимся в процессе изучения темы/раздела.

Тестовые задания выполняются в письменной форме и сдаются преподавателю, ведущему дисциплину (модуль). На выполнение тестовых заданий обучающимся отводится 45 минут.

При обработке результатов оценочной процедуры используются: критерии оценки по содержанию и качеству полученных ответов, ключи, оценочные листы.

***Критерии оценки теста:***

«Зачтено» - если обучающийся правильно выполнил не менее 2/3 всей работы или допустил не более одной грубой ошибки и двух недочетов, не более одной грубой и одной негрубой ошибки, не более трех негрубых ошибок, одной негрубой ошибки и трех недочетов, при наличии четырех-пяти недочетов.

«Не зачтено» - если число ошибок и недочетов превысило норму для оценки 3 или правильно выполнено менее 2/3 всей работы.

***Методические материалы по выполнению доклада.***

Рекомендуется следующая структура доклада:

1. титульный лист, содержание доклада;
2. краткое изложение;
3. цели и задачи;
4. изложение характера исследований и рассмотренных проблем, гипотезы, спорные вопросы;
5. источники информации, методы сбора и анализа данных, степень их полноты и достоверности;
6. анализ и толкование полученных в работе результатов;
7. выводы и оценки;

## 8. библиография и приложения.

Время выступления докладчика не должно превышать 10 минут.

Основные требования к оформлению доклада:

- титульный лист должен включать название доклада, наименование предметной (цикловой) комиссии, фамилию обучающегося;
- все использованные литературные источники сопровождаются библиографическим описанием;
- приводимая цитата из источника берется в кавычки (оформляются сноски);
- единицы измерения должны применяться в соответствии с действующими стандартами;
- все названия литературных источников следует приводить в соответствии с новейшими изданиями;
- рекомендуется включение таблиц, графиков, схем, если они отражают основное содержание или улучшают ее наглядность;
- названия фирм, учреждений, организаций и предприятий должны именоваться так, как они указываются в источнике;

### ***Критерии оценки доклада***

При выполнении доклада обучающийся должен продемонстрировать умение кратко излагать прочитанный материал, а также умение обобщать и анализировать материал по теме доклада.

### ***Презентация***

#### ***Методические материалы к презентациям***

1. Объем презентации 10 -20 слайдов.
2. На титульном слайде должно быть отражено:
  - наименование факультета;
  - тема презентации;
  - фамилия, имя, отчество, направление подготовки/ специальность, направленность (профиль)/ специализация, форма обучения, номер группы автора презентации;
  - фамилия, имя, отчество, степень, звание, должность руководитель работы;
  - год выполнения работы.
3. В презентации должны быть отражены обоснование актуальности представляемого материала, цели и задачи работы.
4. Содержание презентации должно включать наиболее значимый материал доклада, а также, при необходимости, таблицы, диаграммы, рисунки, фотографии, карты, видео – вставки, звуковое сопровождение.
5. Заключительный слайд должен содержать информацию об источниках информации для презентации.

### ***Критерии оценки презентации***

1. Объем презентации 10 -20 слайдов.
2. Правильность оформления титульного слайда.
3. Актуальность отобранного материала, обоснованность формулировки цели и задач работы.
4. Наглядность и логичность презентации, обоснованность использования таблиц, диаграмм, рисунков, фотографий, карт, видео – вставок, звукового сопровождения; правильный выбор шрифтов, фона, других элементов дизайна слайда.
5. Объем и качество источников информации (не менее 2-х интернет – источников и не менее 2-х литературных источников).

### ***Методические материалы по подготовке к опросу***

Самостоятельная работа обучающихся включает подготовку к опросу на практических занятиях. Для этого обучающийся изучает лекции, основную и дополнительную литературу, публикации, информацию из Интернет-ресурсов.

Тема и вопросы к практическим занятиям, вопросы для самоконтроля содержатся в рабочей программе и доводятся до студентов заранее.

Для подготовки к опросу обучающемуся необходимо ознакомиться с материалом, посвященным теме практического занятия, в учебнике или другой рекомендованной литературе, конспекте лекции, обратить внимание на усвоение основных понятий дисциплины, выявить неясные вопросы и подобрать дополнительную литературу для их освещения.

#### ***Критерии оценки опроса***

«Отлично»:

- дан полный, развернутый ответ на поставленный вопрос;
- в ответе прослеживается четкая структура, логическая последовательность, отражающая сущность раскрываемых понятий, теорий, явлений;
- знание по предмету демонстрируется на фоне понимания его в системе данной науки и междисциплинарных связей;
- свободное владение терминологией;
- ответы на дополнительные вопросы четкие, краткие;

«Хорошо»:

- дан полный, развернутый ответ на поставленный вопрос, показано умение выделять существенные и несущественные признаки, причинно-следственные связи;
- ответ недостаточно логичен с единичными ошибками в частностях, исправленные студентом с помощью преподавателя;
- единичные ошибки в терминологии;
- ответы на дополнительные вопросы правильные, недостаточно полные и четкие.

«Удовлетворительно»:

- ответ не полный, с ошибками в деталях, умение раскрыть значение обобщенных знаний не показано, речевое оформление требует поправок, коррекции;
- логика и последовательность изложения имеют нарушения, студент не способен самостоятельно выделить существенные и несущественные признаки и причинно-следственные связи;
- ошибки в раскрываемых понятиях, терминах;
- студент не ориентируется в теме, допускает серьезные ошибки;
- студент не может ответить на большую часть дополнительных вопросов.

«Неудовлетворительно»:

- ответ представляет собой разрозненные знания с существенными ошибками по вопросу;
- присутствуют фрагментарность, нелогичность изложения, студент не осознает связь обсуждаемого вопроса с другими объектами дисциплины, речь неграмотная;
- незнание терминологии;
- ответы на дополнительные вопросы неправильные.

#### ***Методические материалы по выполнению практического задания***

При выполнении практического задания обучающийся придерживается следующего алгоритма:

1. Записать дату, тему и цель задания;
2. Ознакомиться с правилами и условия выполнения практического задания;
3. Повторить теоретические задания, необходимые для рациональной работы и других практических действий, используя конспекты лекций и рекомендованную литературу, представленной в программе;
4. Выполнить работу по предложенному алгоритму действий;
5. Обобщить результаты работы, сформулировать выводы / дать ответы на контрольные вопросы;

Работа должна быть выполнена грамотно, с соблюдением культуры изложения. При использовании данных из учебных, методических пособий и другой литературы, периодических изданий, Интернет-источников должны иметься ссылки на вышеперечисленные.

***Критерии оценки практического задания:***

«Отлично» – правильный ответ, дается четкое обоснование принятому решению; рассуждения четкие последовательные логические; используются ссылки на полученные при изучении дисциплины знания; правильно используются формулы, понятия, процедуры, имеющие прямое отношение к задаче для подтверждения принятого решения.

«Хорошо» – правильный ответ, дается обоснование принятому решению; но с не существенными ошибками, в рассуждениях отсутствует логическая последовательность; используются ссылки на полученные при изучении дисциплины знания, правильно используются формулы, понятия, процедуры, имеющие прямое отношение к задаче для подтверждения принятого решения.

«Удовлетворительно» – правильный ответ, допускаются грубые ошибки в обосновании принятого решения; рассуждения не последовательные сумбурные; используются ссылки на полученные при изучении дисциплины знания; используются формулы, процедуры, понятия, имеющие прямое значение для подтверждения принятого решения, однако, при обращении к ним допускаются серьезные ошибки, студент не может правильно ими воспользоваться.

«Неудовлетворительно, не зачтено» – ответ неверный, отсутствует обоснование принятому решению; студент демонстрирует полное непонимание сути вопроса.

***Для оценки решения ситуационной задачи (аналитического задания):***

Оценка «отлично» выставляется, если задача решена грамотно, ответы на вопросы сформулированы четко. Эталонный ответ полностью соответствует решению студента, которое хорошо обосновано теоретически.

Оценка «хорошо» выставляется, если задача решена, ответы на вопросы сформулированы не достаточно четко. Решение студента в целом соответствует эталонному ответу, но не достаточно хорошо обосновано теоретически.

Оценка «удовлетворительно» выставляется, если задача решена не полностью, ответы не содержат всех необходимых обоснований решения.

Оценка «неудовлетворительно» выставляется, если задача не решена или имеет грубые теоретические ошибки в ответе на поставленные вопросы.

***Методические материалы по выполнению лабораторного задания***

При выполнении лабораторного задания обучающийся придерживается следующего алгоритма:

1. Записать дату, тему и цель задания;
2. Ознакомиться с правилами и условия выполнения задания;
3. Повторить теоретические задания, необходимые для рациональной работы и других практических действий, используя конспекты лекций и рекомендованную литературу, представленной в программе;
4. Выполнить работу по предложенному алгоритму действий;
5. Обобщить результаты работы, сформулировать выводы / дать ответы на контрольные вопросы;

Работа должна быть выполнена грамотно, с соблюдением культуры изложения. При использовании данных из учебных, методических пособий и другой литературы, периодических изданий, Интернет-источников должны иметься ссылки на вышеперечисленные.

***Критерии оценки лабораторного задания:***

«Отлично» – правильный ответ, дается четкое обоснование принятому решению; рассуждения четкие последовательные логические; используются ссылки на полученные при изучении дисциплины знания; правильно используются формулы, понятия, процедуры, имеющие прямое отношение к задаче для подтверждения принятого решения.

«Хорошо» – правильный ответ, дается обоснование принятому решению; но с не существенными ошибками, в рассуждениях отсутствует логическая последовательность; используются ссылки на полученные при изучении дисциплины знания, правильно используются формулы, понятия, процедуры, имеющие прямое отношение к задаче для подтверждения принятого решения.

«Удовлетворительно» – правильный ответ, допускаются грубые ошибки в обосновании принятого решения; рассуждения не последовательные сумбурные; используются ссылки на полученные при изучении дисциплины знания; используются формулы, процедуры, понятия, имеющие прямое значение для подтверждения принятого решения, однако, при обращении к ним допускаются серьезные ошибки, студент не может правильно ими воспользоваться.

«Неудовлетворительно, не зачтено» – ответ неверный, отсутствует обоснование принятому решению; студент демонстрирует полное непонимание сути вопроса.

#### ***Методические указания для подготовки к промежуточной аттестации.***

Изучение учебных дисциплин (модулей) завершается зачетом/зачетом с оценкой или экзаменом. Подготовка к промежуточной аттестации способствует закреплению, углублению и обобщению знаний, получаемых, в процессе обучения, а также применению их к решению практических задач. Готовясь к экзамену, студент ликвидирует имеющиеся пробелы в знаниях, углубляет, систематизирует и упорядочивает свои знания. На зачете или экзамене студент демонстрирует то, что он освоил в процессе обучения по дисциплине (модулю).

Вначале следует просмотреть весь материал по дисциплине (модулю), отметить для себя трудные вопросы. Обязательно в них разобраться. В заключение еще раз целесообразно повторить основные положения, используя при этом листы опорных сигналов. Систематическая подготовка к занятиям в течение семестра позволит использовать время промежуточной аттестации для систематизации знаний.

### **3. МЕТОДИЧЕСКИЕ МАТЕРИАЛЫ, ОПРЕДЕЛЯЮЩИЕ ПРОЦЕДУРЫ ОЦЕНИВАНИЯ ЗНАНИЙ, УМЕНИЙ, НАВЫКОВ И (ИЛИ) ОПЫТА ДЕЯТЕЛЬНОСТИ, ХАРАКТЕРИЗУЮЩИХ ЭТАПЫ ФОРМИРОВАНИЯ КОМПЕТЕНЦИЙ**

#### ***3.1. Организационные основы применения балльно-рейтинговой системы оценки успеваемости обучающихся по дисциплине (модулю)***

Оценка качества освоения обучающимися дисциплины (модуля) реализуется в формате балльно-рейтинговой системы оценки успеваемости обучающихся (БРСО).

БРСО в ходе текущего контроля успеваемости и промежуточной аттестации осуществляется по 100-балльной шкале.

Академический рейтинг обучающегося по дисциплине (модулю) складывается из результатов:

- текущего контроля успеваемости (максимальный текущий рейтинг обучающегося 80 рейтинговых баллов);
- промежуточной аттестации (максимальный рубежный рейтинг обучающегося 20 рейтинговых баллов).

Условия оценки освоения обучающимся дисциплины (модуля) в формате БРСО доводятся преподавателем до сведения обучающихся на первом учебном занятии, а также размещены в свободном доступе в электронной информационно-образовательной среде Университета.

#### ***3.2. Проведение текущего контроля успеваемости обучающихся по дисциплине (модулю) в соответствии с балльно-рейтинговой системой оценки успеваемости обучающегося***

В течение учебного семестра до промежуточной аттестации на основании утвержденной рабочей программы дисциплины (модуля) формируется текущий рейтинг обучающегося. Текущий рейтинг обучающегося складывается как сумма рейтинговых баллов, полученных им в течение учебного семестра по всем видам учебных занятий по учебной дисциплине.

В процессе текущего контроля оцениваются следующие действия обучающегося, направленные на освоение компетенций в рамках изучения учебной дисциплины:

- академическая активность (посещаемость учебных занятий, самостоятельное изучение содержания учебной дисциплины в электронной информационно-образовательной

среде, соблюдение сроков сдачи практических заданий и текущих контрольных мероприятий и др.);

– выполнение и сдача текущих и итогового практических заданий (эссе, рефераты, творческие задания, кейс-задания, лабораторные работы, расчетные задания и др., активное участие в групповых интерактивных занятиях (дискуссии, WiKi-проекты и др.), защита проектов и др.);

– прохождение рубежей текущего контроля, включая соблюдение графика их прохождения в электронной информационно-образовательной среде.

Для планирования расчета текущего рейтинга обучающегося используются следующие пропорции:

<b>Вид учебного действия</b>	<b>Максимальная рейтинговая оценка, баллов</b>
академическая активность	10
практические задания	40
<i>из них: текущие практические задания</i>	20
<i>итоговое практическое задание</i>	20
рубежи текущего контроля	30
<b>ИТОГО:</b>	<b>80</b>

В течение учебного семестра по дисциплине (модулю) обучающимся должен быть накоплен текущий рейтинг не менее 52 рейтинговых баллов (65% от максимального значения текущего рейтинга).

Необходимыми условиями допуска обучающегося к промежуточной аттестации по дисциплине являются положительное прохождение обучающимся не менее 65% рубежей текущего контроля с накоплением не менее 65% максимального рейтингового балла за каждый рубеж текущего контроля и положительное выполнение итогового практического задания с накоплением не менее 65% максимального рейтингового балла, установленного за итоговое практическое задание.

Невыполнение вышеуказанных условий является текущей академической задолженностью, которая должна быть ликвидирована обучающимся до контрольного мероприятия промежуточной аттестации.

Сведения о наличии у обучающихся текущей академической задолженности, сроках и порядке добора рейтинговых баллов для её ликвидации доводятся до обучающихся педагогическим работником.

В случае неликвидации текущей академической задолженности, педагогический работник обязан во время контрольного мероприятия промежуточной аттестации поставить обучающемуся 0 рейтинговых баллов. В этом случае ликвидация текущей академической задолженности возможна в периоды проведения повторной промежуточной аттестации.

### **3.3. Проведение промежуточной аттестации обучающихся по дисциплине (модулю) в соответствии с балльно-рейтинговой системой оценки успеваемости обучающегося**

Промежуточная аттестация по дисциплине (модулю) проводится в соответствии с Положением о промежуточной аттестации обучающихся по основным профессиональным образовательным программам высшего образования – программ специалитета в Российском государственном социальном университете и Положением о балльно-рейтинговой системе оценки успеваемости обучающихся по основным профессиональным образовательным программам высшего образования - программам бакалавриата, программам специалитета, программам магистратуры в Российском государственном социальном университете.

На промежуточную аттестацию отводится 20 рейтинговых баллов.



Ответы обучающегося на контрольном мероприятии промежуточной аттестации оцениваются педагогическим работником по 20 - балльной шкале, а итоговая оценка по дисциплине (модулю) выставляется по пятибалльной системе для дифференцированного зачета.

Критерии выставления оценки определяются Положением о балльно-рейтинговой системе оценки успеваемости обучающихся по основным профессиональным образовательным программам высшего образования - программам бакалавриата, программам специалитета, программам магистратуры в Российском государственном социальном университете.

В процессе определения рубежного рейтинга обучающегося используется следующая шкала:

<b>Рубежный рейтинг</b>	<b>Критерии оценки освоения обучающимся учебной дисциплины в ходе контрольных мероприятий промежуточной аттестации</b>
19-20 рейтинговых баллов	обучающийся глубоко и прочно усвоил программный материал, исчерпывающе, последовательно, грамотно и логически стройно его излагает, тесно увязывает с задачами и будущей деятельностью, не затрудняется с ответом при видоизменении задания, свободно справляется с задачами и практическими заданиями, правильно обосновывает принятые решения, умеет самостоятельно обобщать и излагать материал, не допуская
16-18 рейтинговых баллов	обучающийся твердо знает программный материал, грамотно и по существу излагает его, не допуская существенных неточностей в ответе на вопрос, может правильно применять теоретические положения и владеет необходимыми умениями и навыками при выполнении практических
13-15 рейтинговых баллов	обучающийся освоил основной материал, но не знает отдельных деталей, допускает неточности, недостаточно правильные формулировки, нарушает последовательность в изложении программного материала и испытывает затруднения в выполнении практических заданий
1-12 рейтинговых баллов	обучающийся не знает значительной части программного материала, допускает существенные ошибки, с большими затруднениями выполняет практические задания
0 рейтинговых баллов	не аттестован

Если результат контроля успеваемости в рамках проведения контрольных мероприятий промежуточной аттестации (рубежный рейтинг обучающегося) неудовлетворительный (получено менее 13 рейтинговых баллов), то промежуточная аттестация по учебной дисциплине (модулю) невозможна даже при наличии высокого текущего рейтинга, полученного по итогам текущего контроля по учебной дисциплине (модулю).

## КОНСПЕКТЫ ЛЕКЦИОННЫХ ЗАНЯТИЙ ПО ДИСЦИПЛИНЕ (МОДУЛЮ)

### Проектирование баз данных

#### РАЗДЕЛ 1. Теория баз данных

##### Цели занятия.

Сформировать представление об основных понятиях объект, сущность, параметр, атрибут, таблица, запись, поле, домен, кортеж, первичный ключ и т.д. Три вида архитектур: локальная, «файл-сервер» и «клиент-сервер» (два варианта). Способы физического хранения данных и обмена данными. Сравнительный анализ и рекомендации по использованию каждого вида архитектур. Подробно рассматривается базовая технология СОМ. В краткой форме с указанием преимуществ и особенностей работы рассматриваются технологии ADO, CORBA и проч. Необходимость создания журнала аудита. Доступность и приемы заполнения журнала аудита. Назначение и использование просмотров. Просмотры редактируемые и не редактируемые. Область применения и преимущества каждого вида просмотра. Подробно рассматривается пять этапов проектирования базы данных. Состав работ, выполняемых на каждом этапе.

##### 4. Структура лекционного занятия.

№ п/п	Содержание (кратко)	Методы и средства обучения
1	Основные понятия теории баз данных	1. Персональные компьютеры;
2	Описание целей и задач СУБД.	2. Средства доступа в Интернет; 3. Проектор.

##### 5. Содержание лекционного занятия и взаимодействие с аудиторией.

###### Введение.

Формулирование темы занятия. Использование вводного примера, описание ситуации, демонстрация какого-либо процесса и т. д. (в зависимости от вида, замысла лекции и её структуры)

#### Тема 1.1. Введение в базы данных. Общая характеристика основных понятий Текст лекции.

**Цель 1 лекции:** показать, что с изменением вида решаемых на ЭВМ задач в программировании возникают новые виды представления данных, в том числе такой вид, как *базы данных*.

##### 1.1. Развитие основных понятий представления данных

Любой вычислительный процесс представляет собой *отображение* (по определенному алгоритму) некоторых входных данных в выходные.

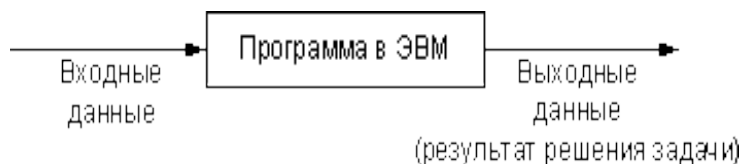

Соотношение сложности *представления обрабатываемых данных* и алгоритма вычислений определяет два класса задач:

- вычислительные задачи – достаточно простое представление данных и сложный, многооперационный процесс вычислений;
- задачи обработки данных (невывчислительные задачи) – простой алгоритм обработки данных и сложное *представление обрабатываемых данных*.

На начальной стадии обучения программированию основное внимание уделяется разработке алгоритма решения задачи. Однако часто оказывается, что возможность (или невозможность) решения конкретной задачи зависит не только от выбранного алгоритма, но и от того, какие понятия используются для представления обрабатываемых данных.

Рассмотрим простейший пример вычисления по формуле:

$$Y = X^2 + 5X,$$

где  $X$  и  $Y$  – определенные числа, которые являются здесь элементарными единицами данных (*элементами данных*).

При программировании алгоритма решения этой задачи (*программирование формулы*) используется простейший вид данных – простая *переменная* ( $X$  и  $Y$  представляются в программе простыми переменными). Заметим, что простая *переменная* в системах программирования характеризуется определенным типом ее значений, которые должны выбираться при программировании. Даже в этом простейшем случае необходимо правильно выбрать *тип переменной*, причем от этого выбора может зависеть возможность или невозможность решения конкретной прикладной задачи (например, для представления конкретных данных не хватит отведенных разрядов).

Рассмотрим другой пример:

$$S = a_1 + a_2 + \dots + a_N.$$

Решение этой задачи в общем случае невозможно получить используя только простые переменные. Здесь обрабатывается не отдельное число, а последовательность чисел. В этом случае при программировании используется такой вид данных, как *массив* – совокупность элементов, с каждым из которых связан упорядоченный набор целых чисел, называемых индексами. Все элементы должны иметь одинаковый тип их значений, который и будет *типом массива*. В этом случае числа  $a_1, a_2, \dots, a_N$  представляются в программе массивом  $A(1), A(2), \dots, A(N)$ . Приведенные примеры показывают, что изменение вида задач обуславливает необходимость использования других видов данных.

Ранние языки программирования (ФОРТРАН, АЛГОЛ-60) были предназначены для решения научно-технических вычислительных задач. В этих языках использовались только вышеуказанные виды данных (простые переменные и массивы) что было вполне достаточно.

Начиная с конца 60-х годов компьютеры начинают интенсивно использоваться для решения так называемых невывчислительных задач, связанных с обработкой различного рода документов. Рассмотрим появление новых видов данных на примере упрощенных задач обработки данных.

### Задача 1. Начисление заработной платы.

Рассматриваем задачу при двух упрощающих предположениях:

- сотруднику начисляется заработная плата на основе его оклада;
- никакие налоги и вычеты не учитываются.

Необходимые для решения этой задачи сведения о сотруднике представлены в следующей карточке НАЧИСЛЕНИЕ:

Фамилия, имя, отчество	Оклад	Количество отработанных дней в месяц	Начисленная сумма
FIO	O	$K_o$	S

Для каждого работника начисленная сумма за определенный месяц рассчитывается по следующей формуле:

$$S = K_o O / K_r,$$

где  $K_r$  – количество рабочих дней в данном месяце.

Для каждого сотрудника соответствующие данные имеют конкретное значение, например:

Иванов Иван Иванович	1800	24	1800
----------------------	------	----	------

Эти значения имеют смысл только во взаимосвязи друг с другом. Отдельно выбранное число 1800 теряет свой содержательный смысл, поэтому использовать такой вид данных, как простая *переменная*, здесь нельзя. В то же время набор соответствующих значений, характеризующих конкретного сотрудника, имеет разные типы (символьный и числовой), т.е. использовать для его представления такой вид данных, как *массив*, также нельзя. Таким образом, понятий "простая *переменная*" и "*массив*" недостаточно, чтобы представить соответствующую карточку.

Для описания аналогичных представлений данных в *предметной области* невычислительных задач вводится ряд новых понятий [ [ 1.1 ] ].

*Элемент данных* (поле) – наименьшая единица поименованных данных.

Для данного примера элементами данных являются FIO, O,  $K_o$ , S.

Для описания карточки сотрудника используется понятие " *Логическая запись* ".

*Логическая запись* – поименованная совокупность элементов данных (полей).

*Экземпляр логической записи* – текущее значение элементов записи.

Для представления всего набора карточек сотрудников используется понятие " *Логический файл* "

*Логический файл* - поименованная совокупность всех экземпляров записей заданного типа.

Пример *логического файла* НАЧИСЛЕНИЕ:

Иванов Иван Иванович	1800	24	1800
-------------------------	------	----	------

Петров Петр Петрович	2200	20	1830
-------------------------	------	----	------

-----

Сидоров Сидор Сидорович	2500	24	2500
----------------------------	------	----	------

Таким образом, с помощью введенных понятий можно описывать соответствующие данные. Для отображения этих понятий в современных языках программирования, предназначенных как для вычислительных задач, так и для задач обработки данных, введены новые виды данных.

В алгоритмическом языке *Паскаль* вводится такой вид данных, как *запись (RECORD)* – сложная *переменная* с несколькими компонентами, которые могут иметь разные типы. Кроме того, *доступ* к компонентам записи (полям) осуществляется не по индексу, а по имени. При программировании задачи 1 на языке *Паскаль логическая запись* НАЧИСЛЕНИЕ представляется видом данных *RECORD*, набор экземпляров логических записей сотрудников (*логический файл*) представляется "физическим" файлом, формируемым средствами языка *Паскаль* и операционной системы.

Salary = RECORD

    FIO: string;

    O: real;

    Ko: real;

    S: real;

END;

Отметим важную специфику таких невычислительных задач. Для этих задач характерны большие объемы данных (большое количество сотрудников, большое количество производимых изделий и т. п.). Указанные данные, как правило, используются для решения задачи многократно (зарплата начисляется постоянно каждый месяц), поэтому данные должны достаточно долго храниться в памяти ЭВМ. Для длительного хранения всегда используется внешняя *память*.

В связи с этим решение задачи 1 состоит из двух этапов.

1. Ввод исходных данных и занесение их во внешнюю *память*.

```

type
Salary = RECORD
FIO:      string;
O:        real;
Ko:       real;
S:real;
END;
FSalary = File of Salary;
var
    F: FSalary;
...
{ Ввод исходных данных }
repeat
    write('Введите количество сотрудников (не более',
        MaxN,'): ');
    readln(N);
until (N>0) AND (N<=MaxN);
For I := 1 to N do
Begin
    Write('Введите фамилию сотрудника с номером ',I,': ');
    ReadLn(Sotr[i].FIO);
    Write('Введите оклад сотрудника с номером ', I, ': ');
    ReadLn(Sotr[i].O);
    Write('Введите кол-во отработанных дней сотрудника с
        номером ', I, ': ');
    ReadLn(Sotr[i].Ko);
End;

```

{ Занесение данных во внешнюю память }

```
Assign(F, 'MyFile.fsf');
```

```
Rewrite(F);
```

```
For I := 1 to N do
```

```
  Write(F, Sotr[i]);
```

```
Close(F);
```

...

2. Чтение исходных данных из внешней памяти, расчет начисленных сумм и вывод на печать.

...

{ Чтение данных из внешней памяти }

```
Assign(F, 'MyFile.fsf');
```

```
Reset(F);
```

```
For I := 1 to N do
```

```
  Read(F, Sotr[i]);
```

```
Close(F);
```

{ Расчет и печать начисленных сумм }

```
For I := 1 to N do
```

```
Begin
```

```
  Sotr[i].S := Sotr[i].O * Sotr[i].Ko / Kr;
```

```
  WriteLn(Sotr[i].FIO, ': ', Sotr[i].S);
```

```
End;
```

...

Представленные программы решают поставленную задачу при сделанных предположениях. Необходимые для этого данные хранятся в файле *MyFile.fsf*, предназначенном только для решения этой задачи. Отметим, что в этом случае описание данных включено в прикладную программу. При изменении формата записей файла необходимо изменение прикладной программы. Таким образом, программная система, решающая поставленную задачу, определяет свои собственные данные и управляет ими. Такие программные системы называются файловыми системами [ [ 1.2 ] ], [ [ 1.3 ] ].

**Задача 2.** Учет кадрового состава.

Здесь обрабатываются сведения о сотруднике, представленные в карточке СОТРУДНИК:

Фамилия, имя, отчество	Должность	Год рождения	Оклад	Место жительства
<b>ФИО</b>	<b>Д</b>	<b>Г</b>	<b>О</b>	<b>М</b>

Решение задачи состоит из следующих этапов:

Ввод исходных данных и занесение их во внешнюю *память*.

Чтение исходных данных из внешней памяти с целью удаления, корректировки или добавления записи.

...

{ Чтение данных из внешней памяти }

Assign(F, 'MyFile.fsf');

Reset(F);

IsFound := False;

For I := 1 to N do

Begin

    Read(F, Sotr);

    If Sotr.FIO = KeyFio Then

        Begin

            IsFound := True;

            Sotr.D := 'Начальник отдела';

            Seek(F, FilePos(F)-1);

            Write(F, Sotr);

            Break;

        End;

    If IsFound Then

        WriteLn('Корректировка успешно произведена')

    Else WriteLn('Сотрудника ', KeyFio, ' не обнаружено');

    Close(F);



...

В рассматриваемом случае задача 2 решается независимо от задачи 1.

**Задача 3.** Учет экономии фонда оплаты труда (ФОТ) в связи с болезнью сотрудников.

Обрабатываются сведения, представленные записями ЭКОНОМИЯ ФОТ:

Фамилия, отчество	имя,	Оклад	Количество дней на больничном листе	на	Невыплаченная сумма
<b>FIO</b>		<b>O</b>	<b>K<sub>дв</sub></b>		<b>SN</b>

$$SN = K_{дв} O / K_r.$$

Программа решения задачи 3 аналогична программе решения задачи 1.

Рассмотрим типичный случай, когда все три вышеуказанные программные системы **функционируют в одной организации**. Отметим следующие принципиальные эксплуатационные недостатки:

*Информация дублируется.* В трех файлах присутствуют поля **FIO**, **O**, что приводит к существенному перерасходу памяти. При внесении изменений (например, изменении фамилии) приходится вносить одно и то же значение несколько раз в разные файлы, что приводит к увеличению затрат машинного времени. Существует потенциальная возможность противоречивости данных (в один *файл* изменения внесены, в другой – нет).

Устранить перечисленные недостатки можно, объединив соответствующие записи и создав единую информационную базу для всех вышеназванных задач. На первый взгляд наиболее естественно объединить все записи в одну, убрав дублирующие поля. Получаем возможный вариант объединения:

<b>FIO</b>	<b>D</b>	<b>O</b>	<b>G</b>	<b>K<sub>о</sub></b>	<b>M</b>	<b>K<sub>дв</sub></b>	<b>S</b>	<b>SN</b>
------------	----------	----------	----------	----------------------	----------	-----------------------	----------	-----------

Дублирование информации полностью убрано. Расход памяти минимален. Недостатки устранены. Рассмотрим, как в этом случае изменится время решения задач 1–3. Время решения задачи прямо пропорционально объему считываемых из внешней памяти данных.

Обозначим  $T_i$ ,  $l_i$ ,  $N_i$  соответственно время решения, длину записи, число записей  $i$ -й задачи ( $i = 1, 2, 3$ ) при использовании отдельных файлов для каждой задачи:

$$T_i \approx C \times l_i \times N_i$$

где  $C$  – некоторый коэффициент пропорциональности.

Обозначим  $R_i$ ,  $d$ ,  $N$  соответственно время решения  $i$ -й задачи ( $i = 1, 2, 3$ ) при использовании файла объединенных записей, длину записи, число записей:

$$R_i \approx C \times d \times N$$

Заметим, что  $N_1 = N_2 = N$ ,  $N_3 \ll N$ .

Тогда время решения  $i$ -й задачи ( $i = 1, 2$ ) при использовании объединенного файла увеличится в  $R_i/T_i \approx d/l_i$  раз.

Для нашего примера время решения задач в зависимости от выбранной длины полей может изменяться в 2–3 раза. Таким образом, платой за *исключение* дублирования информации является увеличение времени решаемых задач. Заметим, что такое увеличение, как правило, допустимо.

Время решения задачи 3 увеличится в  $R_3/T_3 \approx d \times N/l_3 \times N_3$  раз. Так как для данного примера  $N_3 \ll N$ , то  $R_3 \gg T_3$ . Время решения задачи 3 может увеличиться на несколько порядков, что совершенно недопустимо.

Рассмотрим другой вариант построения единой информационной базы. Объединим записи задач 1 и 2, запись задачи 3 оставим отдельно. Получим два типа записей:

FIO	D	O	G	K <sub>o</sub>	S	M
FIO	O	K <sub>дв</sub>	SN			

В этом случае дублирование остается (дублируются поля **FIO, O**). Но так как  $N_3 \ll N$ , то общий объем дублирования незначителен.

Время решения задачи 1 и 2 в этом случае незначительно возрастет по сравнению с вариантом отдельных файловых систем, время решения задачи 3 такое же, как и в начальном варианте отдельного файла. Такое *объединение* позволяет значительно уменьшить влияние недостатков и в то же время существенно увеличивает время решения всех задач. Все три задачи можно решать, используя общую информационную базу из двух типов записей. Отметим, что два приведенных типа записей связаны друг с другом по полю **FIO** (находятся в некотором отношении). Отметим, что приведенные варианты интеграции не исчерпывают все возможные способы *интеграции данных* для приведенных задач и к вопросу выбора наилучшего варианта вернемся в последующих лекциях.

Здесь очень важно, что в этом случае для решения вышеуказанных задач используется некоторый новый вид данных, формируемый на основе интеграции записей.

Для описания этого вида данных вводится новое понятие "База данных" [ [ 1.1 ] ].

*База данных* – совокупность экземпляров различных типов записей и отношений между записями и элементами.

*Базу данных* можно определить как совокупность взаимосвязанных хранящихся вместе данных при наличии такой минимальной избыточности, которая допускает их использование оптимальным образом для одного или нескольких приложений.

Таким образом, появление понятия "Базы данных" обусловлено возникновением нового класса невычислительных задач, при решении которых используются общие данные. В качестве основного критерия оптимальности функционирования *базы данных*, как правило, используются временные характеристики реализации запросов пользователей прикладными программами.

**Краткие итоги.** Рассмотрено развитие основных понятий представления данных. Описаны классические понятия программирования, связанные с данными (*переменная, массив*) и появление новых понятий программирования (*поле, запись, файл*) как следствие расширения круга решаемых задач и их отражения в системах программирования. Поставлена задача интегрирования данных при использовании несколькими задачами общих данных. Определено понятие *базы данных*.

## Тема 1.2. Системы управления базами данных

**Цель 2 лекции:** показать необходимость создания программного интерфейса между прикладными программами и базой данных, определить понятие системы управления базами данных и сформулировать основные *функции СУБД*, вытекающие из задачи взаимодействия многих пользователей с базой данных.

В прикладной программе, использующей при решении задачи один или несколько отдельных файлов, за сохранность и *достоверность* данных отвечал программист, работающий с этой задачей. *Использование базы данных* предполагает работу с ней нескольких прикладных программ, решающих задачи разных пользователей.

Естественно, что за сохранность и *достоверность* интегрированных данных программист, решающий одну из прикладных задач, отвечать уже не может. Кроме того, расширение круга решаемых с использованием *базы данных* задач может приводить к появлению новых типов записей и отношений между ними. Такое изменение структуры *базы данных* не должно вести к изменению *множества* ранее разработанных и успешно функционирующих прикладных программных систем, работающих с базой данных. С другой стороны, возможное изменение любой из прикладных программ, в свою *очередь*, не должно приводить к изменению структуры данных. Все вышесказанное обуславливает необходимость отделения данных от прикладных программ.

Роль интерфейса между прикладными программами и базой данных, обеспечивающего их независимость, играет программный комплекс – *система управления базами данных (СУБД)* (рис. 2.1).

*СУБД* – программный комплекс поддержки интегрированной совокупности данных, предназначенный для создания, ведения и использования базы данных многими пользователями (прикладными программами).

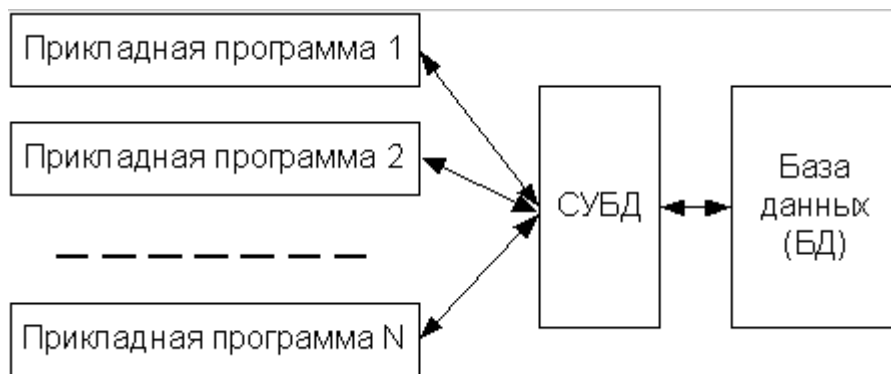

**Рис. 2.1.** Обеспечение независимости прикладных программ и базы данных. Определим еще одно понятие.

Банк данных – система языковых, алгоритмических, программных, технических и организационных средств поддержки интегрированной совокупности данных, а также сами эти данные, представленные в виде баз данных.

Перечислим основные функции системы управления базами данных.

1. *Определение* структуры создаваемой базы данных, ее инициализация и проведение начальной загрузки.

Как правило, создание структуры **базы данных** происходит в режиме диалога. СУБД последовательно запрашивает у пользователя необходимые данные. В большинстве современных СУБД база данных представляется в виде совокупности таблиц. Рассматриваемая функция позволяет описать и создать в памяти структуру таблицы, провести начальную загрузку данных в таблицы. Примеры таких действий для СУБД MS Access приведены на рисунке 2.2.



Рис. 2.2. Формирование структуры базы данных в СУБД Access

2. Предоставление пользователям возможности манипулирования данными (*выборка* необходимых данных, выполнение вычислений, разработка интерфейса ввода/вывода, *визуализация*).

Такие возможности в СУБД представляются либо на основе использования специального языка программирования, входящего в состав СУБД, либо с помощью графического интерфейса.

В MS Access реализация данной функции может быть реализована созданием запросов и форм ввода с помощью графического интерфейса (рис. 2.3).

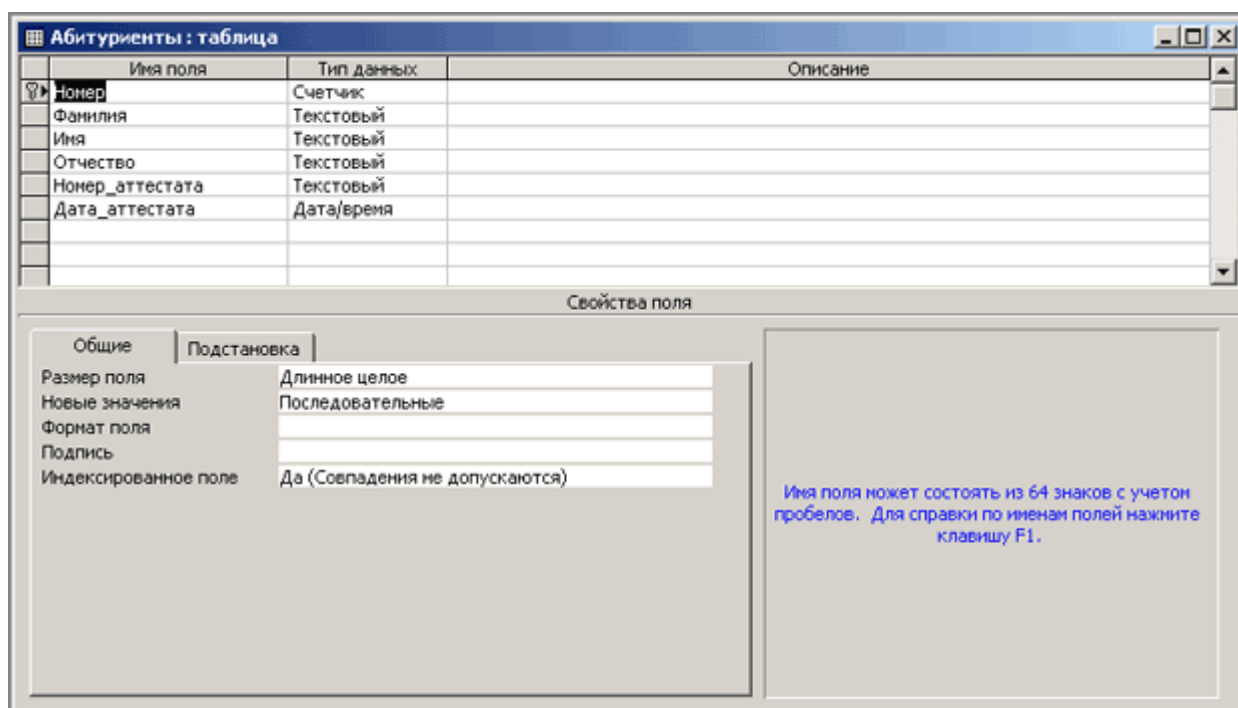
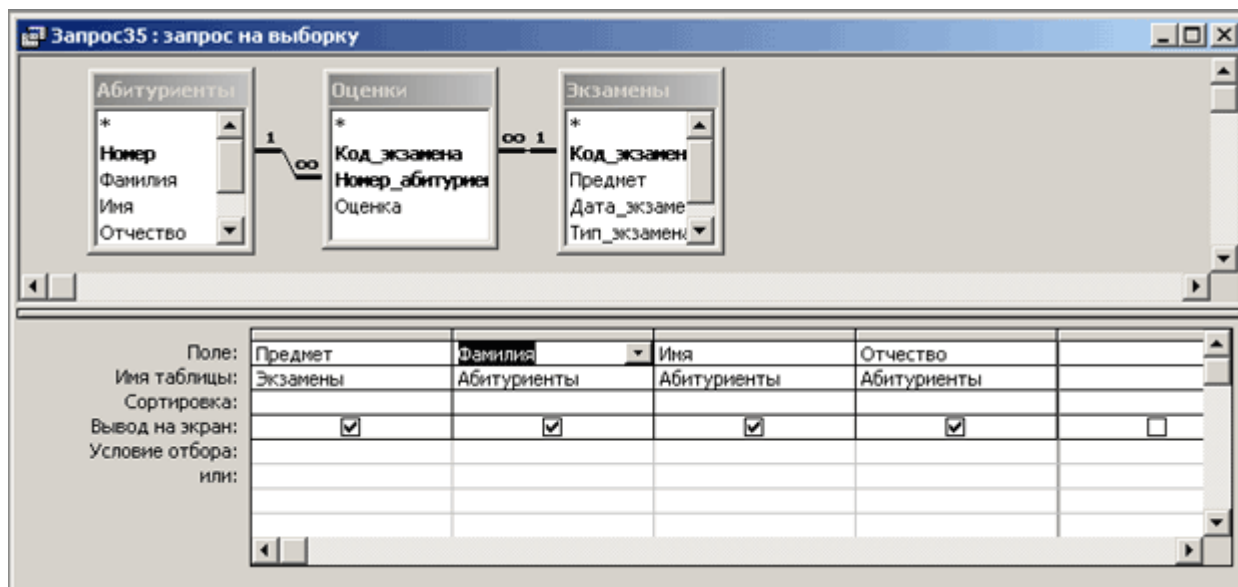

**Рис. 2.3.** Формирование запроса на выборку в СУБД Access

Для клиент-серверных СУБД существуют средства, позволяющие выполнять запросы, и *программные средства*, позволяющие создавать графический *интерфейс* пользователя.

3. Обеспечение независимости прикладных программ и данных (логической и физической независимости).

Важнейшим свойством СУБД является возможность поддерживать два независимых взгляда на базу данных – "взгляд пользователя", воплощаемый в логическом представлении данных, и его отражения в прикладных программах; и "взгляд системы" – физическое *представление* данных в памяти ЭВМ. Обеспечение логической независимости данных предоставляет возможность изменения (в определенных пределах) логического представления *базы данных* без необходимости изменения физических структур хранения данных. Таким образом, изменение логического представления данных в прикладных программах не приводит к изменению структур хранения данных. Обеспечение физической независимости данных предоставляет возможность изменять (в определенных пределах) способы организации *базы данных* в памяти ЭВМ не вызывая необходимости изменения "логического" представления данных. Таким образом, изменение способов организации *базы данных* не приводит к изменению прикладных программ.

4. Защита логической целостности **базы данных**.

Основной целью реализации этой функции является повышение достоверности данных в базе данных. *Достоверность* данных может быть нарушена при их вводе в БД или при неправомерных действиях процедур обработки данных, получающих и заносящих в БД неправильные данные. Для повышения достоверности данных в системе объявляются так называемые ограничения целостности, которые в определенных случаях "отлавливают" неверные данные. Так, во всех современных СУБД проверяется соответствие вводимых данных их типу, описанному при создании структуры. Система не позволит ввести символ в *поле* числового типа, не позволит ввести недопустимую дату и т.п. В развитых системах ограничения целостности описывает программист, исходя из содержательного смысла задачи, и их проверка осуществляется при каждом обновлении данных. Более подробно разные аспекты логической целостности *базы данных* будут рассматриваться в последующих разделах.

## 5. Защита физической целостности.

При работе ЭВМ возможны сбои в работе (например, из-за отключения электропитания), повреждение машинных носителей данных. При этом могут быть нарушены связи между данными, что приводит к невозможности дальнейшей работы. Развитые СУБД имеют средства восстановления *базы данных*. Важнейшим используемым понятием является понятие "*транзакции*". *Транзакция* – это единица действий, производимых с базой данных. В состав транзакции может входить несколько операторов изменения *базы данных*, но либо выполняются все эти *операторы*, либо не выполняется ни один. СУБД, кроме ведения собственно *базы данных*, ведет также журнал *транзакций*.

Необходимость использования *транзакций* в базах данных проиллюстрируем на упрощенном примере. Предположим, что *база данных* используется в некотором банке и один из клиентов желает перевести деньги на счет другого клиента банка. В базе данных хранится информация о количестве денег у каждого из клиентов. Нам нужно сделать два изменения в базе данных – уменьшить сумму денег на счете одного из клиентов и, соответственно, увеличить сумму денег на другом счете. Конечно, реальный перевод денег в банке представляет собой гораздо более сложный процесс, затрагивающий много таблиц, а возможно, и много баз данных. Однако суть остается та же – нужно либо совершить все действия (увеличить счет одного клиента и уменьшить счет другого), либо не выполнить ни одно из этих действий. Нельзя уменьшить сумму денег на одном счете, но не увеличить сумму денег на другом. Предположим также, что после выполнения первого из действий (уменьшения суммы денег на счете первого клиента) произошел сбой. Например, могла прерваться связь клиентского компьютера с базой данных или на клиентском компьютере мог произойти системный сбой, что привело к перезагрузке операционной системы. Что в этом случае стало с базой данных? Команда на уменьшение денег на счете первого клиента была выполнена, а вторая команда – на увеличение денег на другом счете – нет, что привело бы к противоречивому, неактуальному состоянию *базы данных*.

Использование механизма *транзакций* позволяет находить решение в этом и подобных случаях. Перед выполнением первого действия выдается команда начала транзакции. В транзакцию включается операция снятия денег на одном счете и увеличения суммы на другом счете. Оператор завершения транзакций обычно называется *COMMIT*. Поскольку после выполнения первого действия *транзакция* не была завершена, изменения не будут внесены в базу данных. Изменения вносятся (фиксируются) только после завершения транзакции. До выдачи данного оператора сохранения данных в базе не произойдет.

В нашем примере, поскольку оператор фиксации транзакции не был выдан, *база данных* "откатится" в первоначальное состояние – иными словами, суммы на счетах клиентов останутся те же, что и были до начала транзакции. Администратор *базы данных* может отслеживать состояние транзакций и в необходимых случаях вручную "откатывать" транзакции. Кроме того, в очевидных случаях СУБД самостоятельно принимает решение об "откате" транзакции.

Транзакции не обязательно могут быть короткими. Бывают транзакции, которые длятся несколько часов или даже несколько дней. Увеличение количества действий в рамках одной транзакции требует увеличения занимаемых системных ресурсов. Поэтому желательно делать транзакции по возможности короткими. В журнал *транзакций* заносятся все транзакции – и зафиксированные, и завершившиеся "откатом". Ведение журнала транзакций совместно с созданием резервных копий *базы данных* позволяет достичь высокой надежности *базы данных*.

Предположим, что *база данных* была испорчена в результате аппаратного сбоя компьютера, на котором был установлен *сервер СУБД*. В этом случае нужно использовать последнюю сделанную резервную копию *базы данных* и *журнал транзакций*. Причем применить к базе данных нужно только те транзакции, которые были зафиксированы после создания резервной копии. Большинство современных *СУБД* позволяют администратору воссоздать базу данных исходя из резервной копии и журнала транзакций. В таких системах в определенный момент *БД* копируется на резервные носители. Все обращения к *БД* записываются программно в *журнал изменений*. Если *база данных* разрушена, запускается процедура восстановления, в процессе которой в резервную копию из журнала изменений вносятся все произведенные изменения.

#### 6. Управление полномочиями пользователей на *доступ* к базе данных.

Разные пользователи могут иметь разные полномочия по работе с данными (некоторые данные должны быть недоступны; определенным пользователям не разрешается обновлять данные и т.п.). В *СУБД* предусматриваются *механизмы* разграничения полномочий доступа, основанные либо на принципах паролей, либо на описании полномочий.

#### 7. Синхронизация работы нескольких пользователей.

Достаточно часто может иметь *место* ситуация, когда несколько пользователей одновременно выполняют операцию обновления одних и тех же данных. Такие коллизии могут привести к нарушению логической целостности данных, поэтому система должна предусматривать меры, не допускающие обновление данных другим пользователям, пока работающий с этими данными *пользователь* полностью не закончит с ними работать. Основным используемым здесь понятием является понятие "*блокировка*". *Блокировки* необходимы для того, чтобы запретить различным пользователям возможность одновременно работать с базой данных, поскольку это может привести к ошибкам.

Для реализации этого запрета *СУБД* устанавливает *блокировку* на объекты, которые использует *транзакция*. Существуют разные типы *блокировок* – табличные, страничные, строчные и другие, которые отличаются друг от друга количеством заблокированных записей. Чаще других используется *строчная блокировка* – при обращении *транзакции* к одной строке *блокируется* только эта строка, остальные строки остаются доступными для изменения.

Таким образом, процесс внесения изменений в базу данных состоит из следующей последовательности действий: выдается оператор начала *транзакции*, выдается оператор изменения данных, *СУБД* анализирует оператор и пытается установить *блокировки*, необходимые для его выполнения, в случае успешной *блокировки* оператор выполняется, затем процесс повторяется для следующего оператора *транзакции*. После успешного выполнения всех операторов внутри *транзакции* выполняется оператор фиксации *транзакции*. *СУБД* фиксирует изменения, сделанные *транзакцией*, и снимает *блокировки*. В случае неуспеха выполнения какого-либо из операторов *транзакция* "*откатывается*", данные получают прежние значения, *блокировки* снимаются.

#### 8. Управление ресурсами среды хранения.

*БД* располагается во внешней памяти ЭВМ. При работе в *БД* заносятся новые данные (занимается *память*) и удаляются данные (освобождается *память*). *СУБД* выделяет ресурсы памяти для новых данных, перераспределяет освободившуюся *память*, организует ведение очереди запросов к внешней памяти и т.п.

#### 9. Поддержка деятельности системного персонала.

При эксплуатации *базы данных* может возникать необходимость изменения параметров *СУБД*, выбора новых методов доступа, изменения (в определенных пределах) структуры хранимых данных, а также выполнения ряда других общесистемных действий. *СУБД* предоставляет возможность выполнения этих и других действий для поддержки деятельности *БД* обслуживающему *БД* системному персоналу, называемому администратором *БД*.

**Краткие итоги.** Рассмотрено понятие системы управления базами данных как интерфейса между прикладными программами и базами данных. Введено понятие банка данных. Дана характеристика основных функций систем управления базами данных, вытекающих из задачи взаимодействия многих пользователей с базой данных:

- Определение структуры создаваемой базы данных, ее инициализация и проведение начальной загрузки
- Предоставление пользователям возможности манипулирования данными (выборка необходимых данных, выполнение вычислений, разработка интерфейса ввода/вывода, визуализация).
- Обеспечение независимости прикладных программ (логической и физической независимости).
  - Защита логической целостности базы данных.
  - Защита физической целостности.
  - Управление полномочиями пользователей на доступ к базе данных.
  - Синхронизация работы нескольких пользователей.
  - Управление ресурсами среды хранения.
  - Поддержка деятельности системного персонала.

## **РАЗДЕЛ 2. Общие принципы построения (архитектура) баз данных**

### **Цели занятия.**

Сформировать представление о способах создания файла базы данных: на уровне команд и диалоговый режим работы с утилитой *IVConsol*. Приемы модификации структуры базы данных на уровне команд, с рассмотрением последствий не корректных действий при выполнении данной операции. Команда удаления файла базы данных. Команды по созданию, модификации и удалению таблиц, с указанием особенностей работы каждой из команд. Допустимые типы полей и способы их задания и приемы указания дополнительных характеристик полей. Понятие целостности и достоверности данных. Опция *СНЕСК* в командах создания и модификации таблицы. Приемы создания вычисляемых (виртуальных) полей, установка и удаление условий ссылочной целостности данных. Понятия индекса и ключа, с указанием общих свойств и различий. Типы и виды ключей и два способа создания ключей. Приемы создания именованных и не именованных условий ссылочной целостности и особенностей их работы. Понятие набора данных, его размера. Методы перемещения курсора по записям набора данных. Четыре метода доступа к полям и их значениям. Методы поиска данных на стороне клиента, как по произвольному полю (полям), так и по индексному полю (полям), с указанием особенностей каждого вида поиска. Поиск на частичное совпадение и поиск без учета регистра. Поиск по индексному полю: на точное совпадение и пошаговое приближение (инкрементальный локатор). Варианты формирования запросов на добавление, редактирование и удаление записи: Особенности и преимущества каждого из вариантов. Методы сортировки данных на стороне сервера и клиента. Сортировка по-простому и сложному индексу. Запросы на извлечение записей с группировкой. Запросов с фильтрацией записей. Комбинированные запросы с сортировкой, группировкой и фильтрацией. Понятие отчета. Процедура формирования отчета. Отчеты с вычислениями, группировкой и сортировкой. Вывод отчета на экран и печать. Понятие и назначение генератора. Команды



создания, запуска, модификации, управления и удаления генератора. Понятие хранимой процедуры, её назначение. Создание различных типов хранимых процедур и их модификации. Назначение хранимых процедур, преимущества использования хранимых процедур. Вызов хранимых процедур. Понятие и назначение триггера. Создание, изменение и удаление триггера. Понятие отчета и его назначение. Компоненты, методы и свойства, с помощью которых формируется отчет. Редактирование отчета. Предварительный просмотр и вывод отчета на печать. Понятие транзакции. Излагаются методы создания и управления транзакциями (два способа). Сравнительная характеристика двух способов управления транзакциями. Состояния, в которых могут находиться транзакции. Конкурирующие транзакции. Понятие изоляции транзакций. Конфликты и приемы их разрешения.

#### 4. Структура лекционного занятия.

№ п/п	Содержание (кратко)	Методы и средства обучения
1	Типы архитектур СУБД	1. Персональные компьютеры;
2	Проектирование баз данных. Первая стадия концептуального проектирования базы данных (концептуальное моделирование). Вторая стадия концептуального проектирования (Модели данных СУБД. Представление концептуальной модели средствами модели данных СУБД).	2. Средства доступа в Интернет; 3. Проектор.

#### 5. Содержание лекционного занятия и взаимодействие с аудиторией.

Введение.

Формулирование темы занятия. Использование вводного примера, описание ситуации, демонстрация какого-либо процесса и т. д. (в зависимости от вида, замысла лекции и её структуры)

#### Тема 2.1. Различные архитектурные решения, используемые при реализации многопользовательских СУБД.

**Цель 3 лекции:** показать основные варианты технологии работы нескольких пользователей с одной базой данных, связанные как с основными свойствами вычислительной техники, так и с развитием программного обеспечения.

Как уже отмечалось, понятие *базы данных* изначально предполагало возможность решения многих задач несколькими пользователями. В связи с этим, важнейшей характеристикой *современных СУБД* является наличие многопользовательской технологии работы. Разная реализация таких технологий в разное время была связана как с основными свойствами вычислительной техники, так и с развитием программного обеспечения. Дадим краткую характеристику этих технологий в хронологическом порядке.

##### 3.1. Централизованная архитектура

При использовании этой технологии *база данных, СУБД* и *прикладная программа (приложение)* располагаются на одном компьютере (мэйнфрейме или персональном компьютере) ([рис.3.1.](#)). Для такого способа организации не требуется поддержки сети и все сводится к автономной работе. Работа построена следующим образом:

- База данных в виде набора файлов находится на жестком диске компьютера.

- На том же компьютере установлены СУБД и приложение для работы с БД .
- Пользователь запускает приложение. Используя предоставляемый приложением пользовательский интерфейс, он инициирует обращение к БД на выборку/обновление информации.
  - Все обращения к БД идут через СУБД, которая инкапсулирует внутри себя все сведения о физической структуре БД.
  - СУБД инициирует обращения к данным, обеспечивая выполнение запросов пользователя (осуществляя необходимые операции над данными).
  - Результат СУБД возвращает в приложение.
  - Приложение, используя пользовательский интерфейс, отображает результат выполнения запросов.

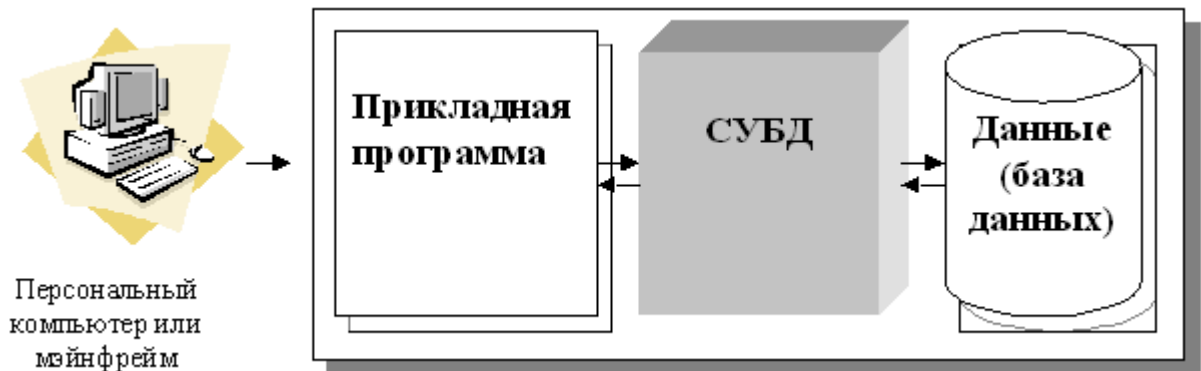

**Рис. 3.1.** Централизованная архитектура

Подобная архитектура использовалась в первых версиях СУБД *DB2, Oracle, Ingres* [ [ 3.1 ] ].

Многопользовательская технология работы обеспечивалась либо режимом мультипрограммирования (одновременно могли работать процессор и внешние устройства – например, пока в прикладной программе одного пользователя шло считывание данных из внешней памяти, программа другого пользователя обрабатывалась процессором), либо режимом разделения времени (пользователям по очереди выделялись кванты времени на выполнение их программ). Такая технология была распространена в период "господства" больших ЭВМ (IBM-370, ЕС-1045, ЕС-1060). Основным недостатком этой модели является резкое снижение производительности при увеличении числа пользователей.

### 3.2. Технология с сетью и файловым сервером (архитектура "файл-сервер")

Увеличение сложности задач, появление персональных компьютеров и локальных вычислительных сетей явились предпосылками появления новой архитектуры *файл-сервер*. Эта архитектура баз данных с сетевым доступом предполагает назначение одного из компьютеров сети в качестве выделенного сервера, на котором будут храниться файлы базы данных [ [ 3.2 ] ]. В соответствии с запросами пользователей файлы с *файл-сервера* передаются на рабочие станции пользователей, где и осуществляется основная часть обработки данных. Центральный сервер выполняет в основном только роль хранилища файлов, не участвуя в обработке самих данных ( рис. 3.2.).

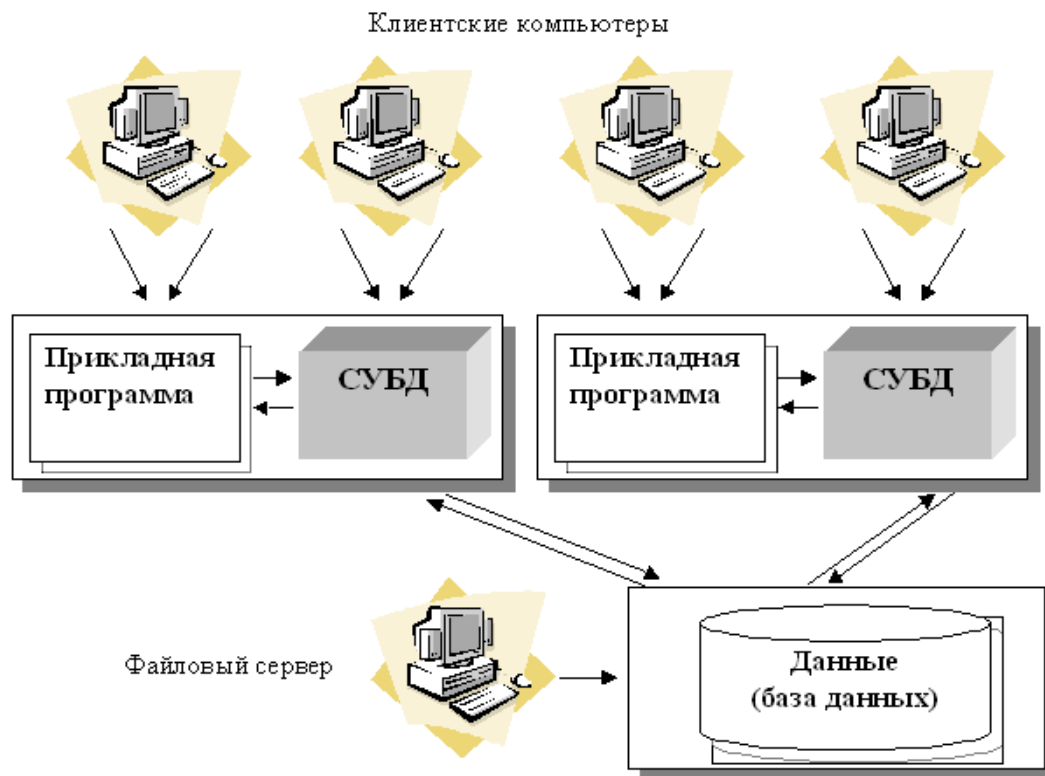

**Рис. 3.2.** Архитектура "файл-сервер"

Работа построена следующим образом:

- База данных в виде набора файлов находится на жестком диске специально выделенного компьютера (файлового сервера).
- Существует локальная сеть, состоящая из клиентских компьютеров, на каждом из которых установлены СУБД и приложение для работы с БД.
- На каждом из клиентских компьютеров пользователи имеют возможность запустить приложение. Используя предоставляемый приложением пользовательский интерфейс, он инициирует обращение к БД на выборку/обновление информации.
- Все обращения к БД идут через СУБД, которая инкапсулирует внутри себя все сведения о физической структуре БД, расположенной на файловом сервере.
- СУБД инициирует обращения к данным, находящимся на файловом сервере, в результате которых часть файлов БД копируется на клиентский компьютер и обрабатывается, что обеспечивает выполнение запросов пользователя (осуществляются необходимые операции над данными).
- При необходимости (в случае изменения данных) данные отправляются назад на файловый сервер с целью обновления БД.
- Результат СУБД возвращает в приложение.
- Приложение, используя пользовательский интерфейс, отображает результат выполнения запросов.

В рамках архитектуры " *файл-сервер* " были выполнены первые версии популярных так называемых настольных СУБД, таких, как dBase и Microsoft Access.

В литературе [[ 3.2 ]] указываются следующие основные недостатки данной архитектуры:

- При одновременном обращении множества пользователей к одним и тем же данным производительность работы резко падает, т.к. необходимо дождаться пока пользователь, работающий с данными, завершит свою работу. В противном случае возможно затирание исправлений, сделанных одними пользователями, изменениями других пользователей.

- Вся тяжесть вычислительной нагрузки при доступе к БД ложится на приложение клиента, так как при выдаче запроса на выборку информации из таблицы вся таблица БД копируется на клиентскую машину и выборка осуществляется на клиенте. Таким образом, неоптимально расходуются ресурсы клиентского компьютера и сети. В результате возрастает сетевой трафик и увеличиваются требования к аппаратным мощностям пользовательского компьютера.

- Как правило, используется навигационный подход, ориентированный на работу с отдельными записями.

- В БД на *файл-сервере* гораздо проще вносить изменения в отдельные таблицы, минуя приложения, непосредственно из инструментальных средств (например, из утилиты Database Desktop фирмы Borland для файлов Paradox и dBase); подобная возможность облегчается тем обстоятельством, что фактически у таких СУБД база данных – понятие более логическое, чем физическое, поскольку под БД понимается набор отдельных таблиц, сосуществующих в отдельном каталоге на диске. Все это позволяет говорить о низком уровне безопасности – как с точки зрения хищения и нанесения вреда, так и с точки зрения внесения ошибочных изменений.

- Недостаточно развитый аппарат транзакций служит потенциальным источником ошибок в плане нарушения смысловой и ссылочной целостности информации при одновременном внесении изменений в одну и ту же запись.

### 3.3. Технология "клиент – сервер"

Использование технологии "*клиент – сервер*" предполагает наличие некоторого количества компьютеров, объединенных в *сеть*, один из которых выполняет особые *управляющие* функции (является сервером сети).

Так, *архитектура "клиент – сервер"* разделяет функции приложения пользователя (называемого клиентом) и сервера. *Приложение-клиент* формирует *запрос* к серверу, на котором расположена *БД*, на структурном языке *запросов SQL* (Structured Query Language), являющемся промышленным стандартом в мире реляционных *БД*. Удаленный *сервер* принимает *запрос* и переадресует его *SQL-серверу БД*. *SQL-сервер* – специальная *программа*, управляющая удаленной базой данных. *SQL-сервер* обеспечивает интерпретацию запроса, его выполнение в базе данных, формирование результата выполнения запроса и выдачу его приложению-клиенту. При этом ресурсы клиентского компьютера не участвуют в физическом выполнении запроса; клиентский *компьютер* лишь отправляет *запрос* к серверной *БД* и получает результат, после чего интерпретирует его необходимым образом и представляет пользователю. Так как клиентскому приложению посылается результат выполнения запроса, по сети "путешествуют" только те данные, которые необходимы клиенту. В итоге снижается нагрузка на *сеть*. Поскольку выполнение запроса происходит там же, где хранятся данные (на сервере), нет необходимости в пересылке больших пакетов данных. Кроме того, *SQL-сервер*, если это возможно, оптимизирует полученный *запрос* таким образом, чтобы он был выполнен в минимальное время с наименьшими накладными расходами [ [ 3.2 ], [ 3.3 ] ]. *Архитектура* системы представлена на [рис. 3.3](#).

Все это повышает *быстродействие* системы и снижает *время ожидания* результата запроса. При выполнении запросов сервером существенно повышается степень безопасности данных, поскольку правила целостности данных определяются в базе данных на сервере и являются едиными для всех приложений, использующих эту *БД*. Таким образом, исключается возможность определения противоречивых правил поддержания целостности. Мощный аппарат транзакций, поддерживаемый *SQL-серверами*, позволяет исключить одновременное изменение одних и тех же данных различными пользователями и предоставляет возможность откатов к первоначальным значениям при внесении в *БД* изменений, закончившихся аварийно [ [ 3.2 ], [ 3.3 ] ].

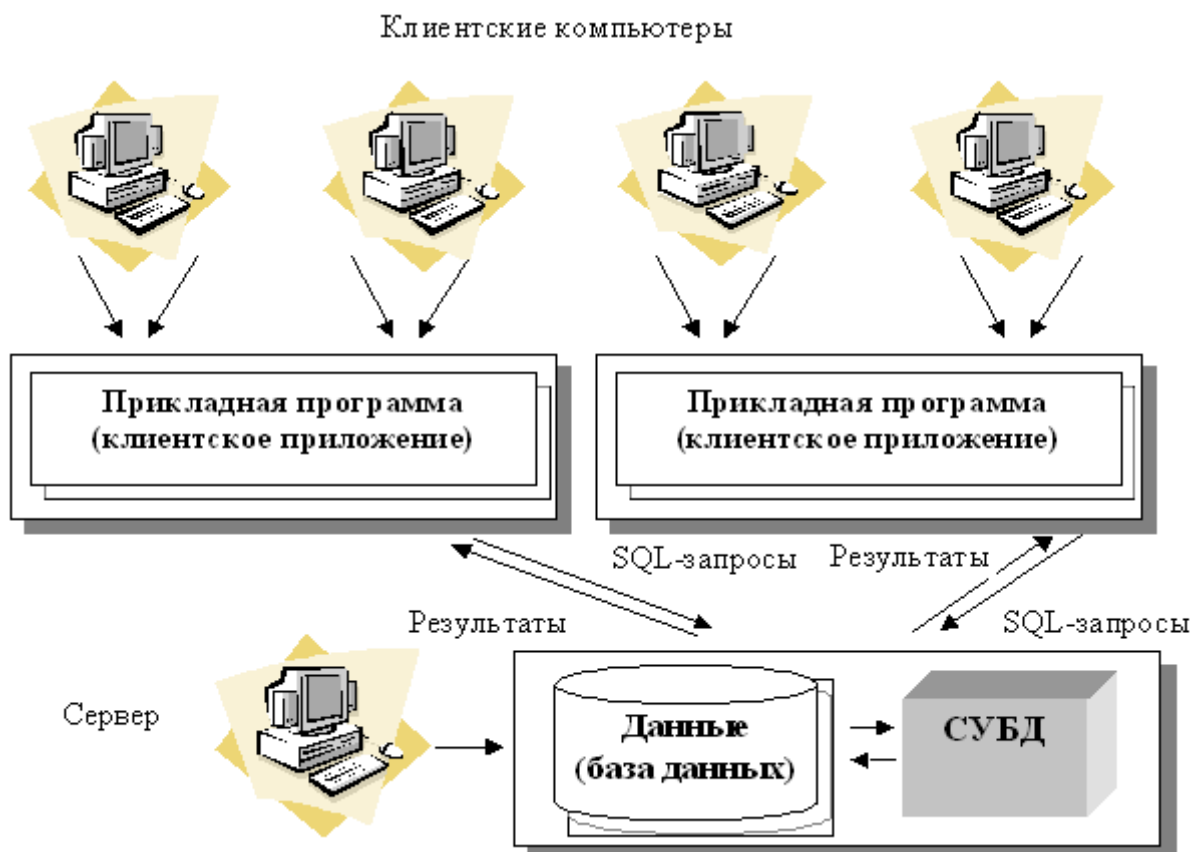

**Рис. 3.3.** Архитектура "клиент – сервер"

Итак, в результате работа построена следующим образом:

- База данных в виде набора файлов находится на жестком диске специально выделенного компьютера (сервера сети).
- СУБД располагается также на сервере сети.
- Существует локальная сеть, состоящая из клиентских компьютеров, на каждом из которых установлено клиентское приложение для работы с БД.
- На каждом из клиентских компьютеров пользователи имеют возможность запустить приложение. Используя предоставляемый приложением пользовательский интерфейс, он инициирует обращение к СУБД, расположенной на сервере, на выборку/обновление информации. Для общения используется специальный язык запросов *SQL*, т.е. по сети от клиента к серверу передается лишь текст запроса.
- СУБД инкапсулирует внутри себя все сведения о физической структуре БД, расположенной на сервере.
- СУБД инициирует обращения к данным, находящимся на сервере, в результате которых на сервере осуществляется вся обработка данных и лишь результат выполнения запроса копируется на клиентский компьютер. Таким образом СУБД возвращает результат в приложение.
- Приложение, используя пользовательский интерфейс, отображает результат выполнения запросов.

Рассмотрим, как выглядит разграничение функций между сервером и клиентом.

- Функции приложения-клиента:
  - Посылка запросов серверу.
  - Интерпретация результатов запросов, полученных от сервера.
  - Представление результатов пользователю в некоторой форме (интерфейс пользователя).
- Функции серверной части:
  - Прием запросов от приложений-клиентов.

- Интерпретация запросов.
- Оптимизация и выполнение запросов к БД.
- Отправка результатов приложению-клиенту.
- Обеспечение системы безопасности и разграничение доступа.
- Управление целостностью БД.
- Реализация стабильности многопользовательского режима работы.

В архитектуре "клиент – сервер" работают так называемые "промышленные" СУБД. Промышленными они называются из-за того, что именно СУБД этого класса могут обеспечить работу информационных систем масштаба среднего и крупного предприятия, организации, банка. К разряду промышленных СУБД принадлежат MS SQL Server, Oracle, Gupta, Informix, Sybase, DB2, InterBase и ряд других [ [ 3.2 ] ].

Как правило, SQL-сервер обслуживается отдельным сотрудником или группой сотрудников (администраторы SQL-сервера). Они управляют физическими характеристиками баз данных, производят оптимизацию, настройку и *переопределение* различных компонентов БД, создают новые БД, изменяют существующие и т.д., а также выдают привилегии (разрешения на *доступ* определенного уровня к конкретным БД, SQL-серверу) различным пользователям [ [ 3.2 ] ].

Рассмотрим основные достоинства данной архитектуры по сравнению с архитектурой "файл-сервер":

- Существенно уменьшается сетевой трафик.
- Уменьшается сложность клиентских приложений (большая часть нагрузки ложится на серверную часть), а, следовательно, снижаются требования к аппаратным мощностям клиентских компьютеров.
- Наличие специального программного средства – SQL-сервера – приводит к тому, что существенная часть проектных и программистских задач становится уже решенной.
- Существенно повышается целостность и безопасность БД.

К числу недостатков можно отнести более высокие финансовые *затраты* на аппаратное и *программное обеспечение*, а также то, что большое количество клиентских компьютеров, расположенных в разных местах, вызывает определенные трудности со своевременным обновлением клиентских приложений на всех компьютерах-клиентах. Тем не менее, архитектура "клиент – сервер" хорошо зарекомендовала себя на практике, в настоящий момент существует и функционирует большое количество БД, построенных в соответствии с данной архитектурой.

#### 3.4. Трехзвенная (многозвенная) архитектура "клиент – сервер".

*Трехзвенная* (в некоторых случаях *многозвенная*) архитектура (N-tier или multi-tier) представляет собой дальнейшее совершенствование технологии "клиент – сервер". Рассмотрев архитектуру "клиент – сервер", можно заключить, что она является 2-звенной: первое звено – клиентское приложение, второе звено – сервер БД + сама БД. В *трехзвенной архитектуре* вся бизнес-логика (деловая логика), ранее входившая в клиентские приложения, выделяется в отдельное звено, называемое сервером приложений. При этом клиентским приложениям остается лишь пользовательский *интерфейс*. Так, в качестве клиентского приложения в описанном выше примере выступает Web-браузер.

Что улучшается при использовании *трехзвенной архитектуры*? Теперь при изменении бизнес-логики более нет необходимости изменять клиентские приложения и обновлять их у всех пользователей. Кроме того, максимально снижаются требования к аппаратуре пользователей.

Итак, в результате работа построена следующим образом:

- База данных в виде набора файлов находится на жестком диске специально выделенного компьютера (сервера сети).
- СУБД располагается также на сервере сети.

- Существует специально выделенный сервер приложений, на котором располагается программное обеспечение (ПО) делового анализа (бизнес-логика) [ [ 3.1 ] ].
- Существует множество клиентских компьютеров, на каждом из которых установлен так называемый "тонкий клиент" – клиентское приложение, реализующее интерфейс пользователя.
- На каждом из клиентских компьютеров пользователи имеют возможность запустить приложение – тонкий клиент. Используя предоставляемый приложением пользовательский интерфейс, он инициирует обращение к ПО делового анализа, расположенному на сервере приложений.
- Сервер приложений анализирует требования пользователя и формирует запросы к БД. Для общения используется специальный язык запросов *SQL*, т.е. по сети от сервера приложений к серверу БД передается лишь текст запроса.
- СУБД инкапсулирует внутри себя все сведения о физической структуре БД, расположенной на сервере.
- СУБД инициирует обращения к данным, находящимся на сервере, в результате которых результат выполнения запроса копируется на сервер приложений.
- Сервер приложений возвращает результат в клиентское приложение (пользователю).
- Приложение, используя пользовательский интерфейс, отображает результат выполнения запросов.

## Тема 2.2. Краткий обзор СУБД

Многие авторы классифицируют *СУБД* на две большие категории: так называемые "настольные" и "серверные".

### 3.5.1. Настольные СУБД

Настольные СУБД используются для сравнительно небольших задач (небольшой объем обрабатываемых данных, малое количество пользователей). С учетом этого, указанные СУБД имеют относительно упрощенную архитектуру, в частности, функционируют в режиме файл-сервер, поддерживают не все возможные функции *СУБД* (например, не ведется журнал транзакций, отсутствует возможность автоматического восстановления базы данных после сбоев и т. п.). Тем не менее, такие системы имеют достаточно обширную область применения. Прежде всего, это государственные (муниципальные) учреждения, сфера образования, сфера обслуживания, малый и средний бизнес. Специфика возникающих там задач заключается в том, что объемы данных не являются катастрофически большими, частота обновлений не бывает слишком высокой, организация территориально обычно расположена в одном небольшом здании, количество пользователей колеблется от одного до 10–15 человек. В подобных условиях использование настольных СУБД для управления информационными системами является вполне оправданным, и они с успехом применяются.

Одними из первых СУБД были так называемые dBase-совместимые программные системы, разработанные разными фирмами. Первой широко распространенной системой такого рода была система dBase III – PLUS (фирма Achten-Tate). Развитый язык программирования, удобный интерфейс, доступный для массового пользователя, способствовали широкому распространению системы. В то же время работа системы в режиме интерпретации обуславливала низкую производительность на стадии выполнения. Это привело к появлению новых систем-компиляторов, близких к системе dBase III – PLUS: *Clipper* (фирма Nantucket Inc.), *FoxPro* (фирма Fox Software), *FoxBase+* (фирма Fox Software), *Visual FoxPro* (фирма Microsoft). Одно время достаточно широко использовалась СУБД PARADOX (фирма Borland International).

В последние годы очень широкое распространение получила система управления базами данных Microsoft Access, которая входит в целый ряд версий пакета Microsoft Office (фирма Microsoft).

### 3.5.2. Серверные СУБД

Для крупных организаций ситуация принципиально меняется. Там использование *файл-серверных* технологий является неудовлетворительным по описанным выше причинам. Поэтому на передний край борьбы за автоматизацию выходят так называемые серверные СУБД.

Основными производителями таких систем обработки и хранения данных являются 3 корпорации: Oracle, Microsoft и IBM. Диаграмма соотношения объемов продаж соответствующих систем (источник: *IDC Report*, Май 2006) приводится на [рис. 3.4](#).

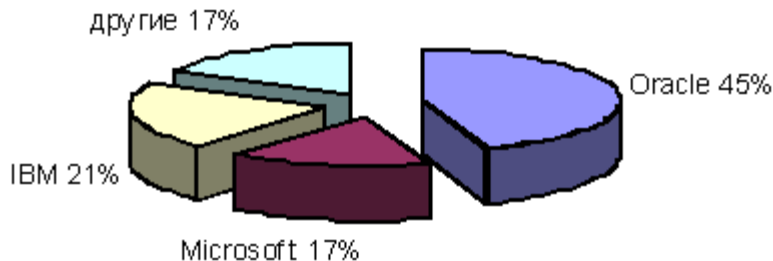

**Рис. 3.4.** Продажи ПО систем хранения данных в мире

Наиболее распространенными *клиент-серверными* системами здесь соответственно являются системы Oracle (разработчик компания Oracle), MS SQL Server (разработчик компания Microsoft), DB2, *Informix Dynamic Server* (компания IBM).

Дадим краткую характеристику этим системам.

MS SQL Server

К настоящему времени разработано несколько версий систем: MS SQL Server-2000, MS SQL Server -2005, MS SQL Server-2008. Приведем информацию о системе MS SQL Server-2008 с сервера Microsoft (<http://www.microsoft.com/rus/SQL/2008/default.mspx>)

Microsoft <sup>®</sup> SQL Server <sup>™</sup> 2008 - это законченное предложение в области баз данных и анализа данных для быстрого создания *масштабируемых решений* электронной коммерции, бизнес-приложений и хранилищ данных. Оно позволяет значительно сократить время выхода этих решений на рынок, одновременно обеспечивая масштабируемость, отвечающую самым высоким требованиям. В SQL Server включена поддержка языка XML и протокола HTTP, средства повышения быстродействия и доступности, позволяющие распределить нагрузку и обеспечить бесперебойную работу, функции для улучшения управления и настройки, снижающие совокупную стоимость владения.

Платформа бизнес-анализа SQL Server 2008, тесно интегрированная с Microsoft Office, предоставляет развитую масштабируемую инфраструктуру для внедрения мощных возможностей бизнес-анализа в рабочий процесс всех бизнес-подразделений вашей компании, открывая доступ к нужной бизнес-информации через знакомый интерфейс MS Excel и MS Word.

MS SQL Server-2008 поддерживает создание и работу с корпоративным хранилищем данных, объединяющим информацию со всех систем и приложений, позволяющим получить единую комплексную картину бизнеса вашей компании.

MS SQL Server-2008 предоставляет масштабируемый и высокопроизводительный "процессор данных" - для самых ответственных и требовательных бизнес-приложений, тем, кому необходим высочайший уровень надежности и защиты, позволяя при этом снизить совокупную стоимость владения за счет расширенных возможностей по управлению серверной инфраструктурой.

MS SQL Server-2008 предлагает разработчикам развитую, удобную и функциональную среду программирования, включая средства работы с веб службами, инновационные технологии доступа к данным – все, что необходимо для эффективной работы с данными любых типов и форматов.



Отдельные аспекты MS SQL Server – 2008 будут описаны в лекциях "[Структура современной СУБД на примере Microsoft SQL Server 2008](#)" и "[Направления развития баз данных](#)" 14.

Oracle

К настоящему времени разработано несколько версий систем, каждая из которых включает целую линейку продуктов, например Oracle 8, Oracle 9i, Oracle 10g.

Соответствующие линейки продуктов включают как собственно СУБД (например Oracle Database 10g, Oracle Database 11g), так и средства разработки и анализа данных.

Приведем информацию о системе с сервера Oracle ([http://www.oracle.com/global/ru/mid/oracle\\_products/database.html](http://www.oracle.com/global/ru/mid/oracle_products/database.html)).

Oracle предлагает комплексные, открытые, доступные и удобные в использовании технологические решения. Готовые пакетизируемые решения автоматически включают в свою стоимость базу данных, сервер приложений, интеграционную платформу, инструменты аналитики и управления неструктурированными данными. Масштабируемые бизнес-приложения Oracle могут быть легко интегрированы с ИТ-инфраструктурой предприятия без потери уже вложенных в ИТ инвестиций.

СУБД Oracle Database 11g обеспечивает улучшенные характеристики за счет автоматизации задач администрирования и обеспечения лучших в отрасли возможностей по безопасности и соответствию нормативно-правовым актам в области защиты информации. Появилось больше функций автоматизации, самодиагностики и управления. Среди характеристик системы можно отметить управление большими объемами данных с использованием распределенных таблиц и компрессии, эффективную защиту данных, возможность полного восстановления, возможность интеграции геофизических данных медиа-контента в бизнес-процесс и т.д.

Серверы баз данных компании IBM

К настоящему времени разработаны линейки продуктов DB2 и *Informix*, включающие как собственно СУБД так и средства разработки и анализа данных (DB2 Universal Database DB2 Personal Edition, DB2 Enterprise 9 и др., а также *Informix Dynamic Server*, *Informix Dynamic Server Express*, *Informix Extended Parallel Server* и др.

Приведем информацию о части таких систем с сервера (<http://www-01.ibm.com/software/ru/data/?pgel=ibmhzn>)

Универсальный сервер баз данных DB2 Universal Database - это масштабируемая, объектно-реляционная система управления базами данных с интегрированной поддержкой мультимедиа и Web, работающая на системах от персональных компьютеров и серверов на процессорах Intel до Unix, от однопроцессорных систем до симметричных многопроцессорных систем (SMP) и систем с массовым параллелизмом (MPP), на хостах AS/400 и мейнфреймах. DB2 Universal Database объединяет в себе высокую производительность систем обработки транзакций в режиме on-line, объектно-реляционные расширения, усовершенствованные средства оптимизации с возможностями параллельной обработки и поддержкой очень больших баз данных. DB2 Universal Database также имеет новые встроенные средства для облегчения переноса на свою базу приложений, разработанных на других системах управления базами данных, таких как Oracle, Microsoft, *Sybase* и *Informix*. Помимо этого, DB2 Universal Database включает в себя дополнительные средства поддержки систем аналитической обработки в реальном времени (OLAP) и систем поддержки принятия решений, множество простых в использовании расширений (DB2 extenders). DB2 Universal Database доступна на абсолютном большинстве ключевых платформ, что дает заказчикам ту гибкость, которая им необходима.

Кроме вышеуказанных зарубежных систем отметим и отечественную разработку – СУБД НИКА, преемницу широко распространенной в Советском Союзе СУБД ИНЕС для ЕС ЭВМ.

**Краткие итоги.** В лекции рассмотрены различные архитектурные решения, используемые при реализации *многопользовательских СУБД. Централизованная*

архитектура. Технология с сетью и файловым сервером (архитектура "файл-сервер"). Архитектура "клиент – сервер" (распределенная модель вычислений). Трехзвенная (многозвенная) архитектура клиент – сервер. Дан обзор современных СУБД (настольные СУБД, серверные СУБД).

### РАЗДЕЛ 3. Модели данных

#### Цели занятия.

Понятие модели данных. Объектные модели данных. Общая классификация моделей данных. Уровни моделирования баз данных. Общие и специальные критерии оценки качества логической и физической моделей данных. Основные принципы построения БД - 12 правил Кодда. Отношения в РБД. Их основные понятия. Соотношение основных понятий реляционного подхода. Ключи переменной отношения. Целостность реляционных данных. Функциональные зависимости между атрибутами в отношениях РБД. Связи в реляционных БД. Универсальное отношение. Избыточность данных. Аномалии.

#### 4. Структура лекционного занятия.

№ п/п	Содержание (кратко)	Методы и средства обучения
1	Проектирование баз данных.	1. Персональные компьютеры;
2	Первая стадия концептуального проектирования базы данных (концептуальное моделирование). Вторая стадия концептуального проектирования (Модели данных СУБД. Представление концептуальной модели средствами модели данных СУБД).	2. Средства доступа в Интернет; 3. Проектор.

#### 5. Содержание лекционного занятия и взаимодействие с аудиторией.

##### Введение.

Формулирование темы занятия. Использование вводного примера, описание ситуации, демонстрация какого-либо процесса и т. д. (в зависимости от вида, замысла лекции и её структуры)

#### Тема 3.1. Различные представления о данных в базах данных. Основные этапы проектирования баз данных

**Цель лекции:** Показать существование различных представлений о данных (различных моделей) у разных групп лиц, работающих с данными. Рассмотреть отражение этих представлений в трехуровневой архитектуре базы данных (внешний уровень, концептуальный уровень, внутренний уровень), сформулировать достоинство трехуровневой архитектуры. Выделить основные этапы проектирования базы данных как процесса построения вышеуказанных моделей.

#### 4.1. Различные представления о данных в базах данных

Создание *базы данных* предполагает интеграцию данных, предназначенных для решения нескольких прикладных задач разных пользователей. Соответственно, при интеграции данных должны учитываться требования к данным каждого пользователя, основанные на его представлении о данных и связях между ними. Далее эти требования должны обобщаться в единое *представление*, которое и будет служить основой для построения единой *базы данных* (рис. 4.1).

Обобщение представлений всех пользователей о данных называется *концептуальной моделью* (схемой) БД. *Концептуальная модель* представляет информационное описание предметной области с учетом логических взаимосвязей, поэтому её еще называют инфологической (информационно-логической) моделью. В модели отсутствуют какие-либо понятия, связанные с ЭВМ, памятью ЭВМ, способами размещения данных в памяти ЭВМ, и, по сути, это модель только *предметной области*.

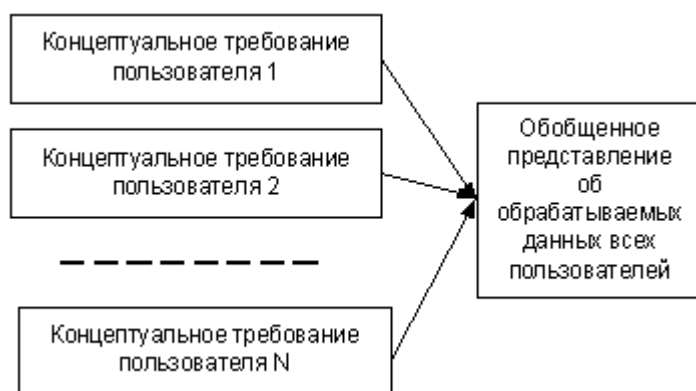

**Рис. 4.1.** Обобщение представления пользователей о данных

Как уже отмечалось, для создания *базы данных* и работы с ней используется система управления базами данных. Каждая конкретная СУБД поддерживает определенный вид данных (форматов записей и отношений), называемый *моделью данных СУБД*.

Следующий этап разработки *базы данных* предполагает выбор представления *концептуальной модели* с помощью модели данных конкретной СУБД. **Полученное таким образом представление концептуальной модели называется логической моделью БД. Или другими словами, логическая модель – это концептуальная схема, специфицированная в языке конкретной СУБД.** *Логическая модель* представляет данные и элементы данных вне зависимости от их содержания и среды хранения. Далее разработчик системы средствами СУБД отображает полученную логическую модель БД в *память* ЭВМ и определяет методы доступа. Полученное *представление данных* в памяти ЭВМ называется внутренним представлением или структурой хранения. Прикладные программы работают с логической моделью, причем каждому пользователю представляется *подмножество* этой логической модели (подсхема), отражающее его *представление о предметной области*. Каждая *прикладная программа* "видит" и обрабатывает только те данные, которые необходимы именно ей.

Соответствующее "видение" данных прикладными программами (пользователями) представляет собой *внешние представления*. Взаимосвязь вышеуказанных моделей изображена на рис. 4.2.

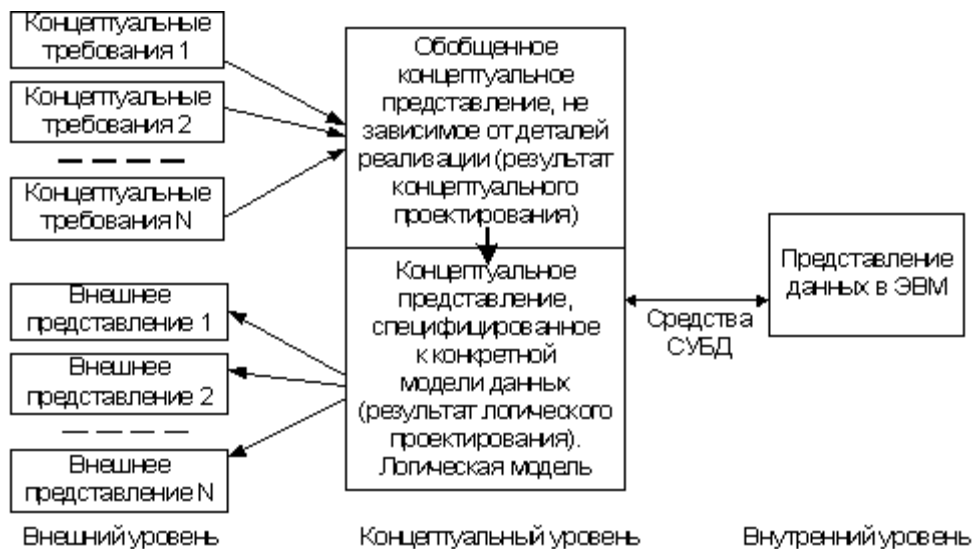

**Рис. 4.2.** Различные представления о данных в БД

На данной схеме выделены три различных уровня описания данных (внешний, концептуальный, внутренний). Эти уровни формируют так называемую *трехуровневую архитектуру ANSI/SPARC*, предложенную в 1975 г. Комитетом планирования стандартов и норм *SPARC* (Standards Planning and Requirements Committee) Национального института стандартизации США (American National Standards Institute – *ANSI*). Основная цель этой архитектуры состоит в отделении пользовательского представления о данных в базе данных от их физического представления. Использование таких представлений о данных позволяет обеспечить выполнение основного требования к *БД* – независимости программ и данных. При изменении прикладных программ может измениться соответствующее *внешнее представление*, *логическая модель* данных не изменяется и, соответственно, не будут изменяться другие прикладные программы. При изменении внутреннего представления (структур хранения) *логическая модель* не изменяется, соответственно, не изменяются прикладные программы.

Использование соответствующих представлений также позволяет четко разграничить полномочия различных лиц, работающих с базой данных.

Соответствующие представления позволяют описать "видение" *базы данных* разными лицами, работающими с ней:

- *внешнее представление* – представление специалиста предметной области (пользователя);
- *внешнее представление* и *логическая модель* – представление прикладного программиста, разрабатывающего конкретное приложение для пользователя;
- *логическая модель* и внутреннее представление – представление системного программиста, администрирующего базу данных.

#### 4.2. Основные этапы проектирования базы данных

*Проектирование данных (базы данных)* представляет собой процесс последовательного отображения исследуемых явлений реального мира в виде данных в памяти ЭВМ (рис. 4.3).



Рис. 4.3. Общая схема проектирования

Конкретные явления реального мира, представляющие интерес для проводимого исследования, будем называть предметной областью.

Проектирование (моделирование) базы данных представляет собой многоэтапный процесс. Основные этапы этого процесса приведены на рис. 4.4.).

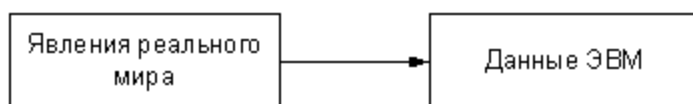

Рис. 4.4. Этапы проектирования базы данных

Подробно действия, отраженные на приведенном рисунке, будут рассмотрены в следующих лекциях. Здесь дадим лишь краткие комментарии к соответствующим блокам.

В блоках 1,2 необходимо особое внимание обратить на слово "абстрагирование". Имеется ввиду, что проектирование базы данных нужно вести не под конкретный документ, обрабатываемый пользователем, и не под конкретные действия пользователя с этим документом, а под обобщенный (абстрактный) образ документов и обобщенные (абстрактные) действия пользователей. Например, рассматривать документ не с конкретными числами строк и столбцов, а с абстрактными числами  $n$  и  $m$ ; вместо требуемого пользователем поиска по

конкретному полю (например, фамилии) рассматривать *поиск* по любому полю и т.д. Это очень важно, так как конкретные формы документов и действия пользователей при работе с ними достаточно часто изменяются. В этом случае при *проектировании базы данных* под конкретные формы документов и конкретные действия придется перепроектировать базу данных, что связано с существенными временными и стоимостными затратами.

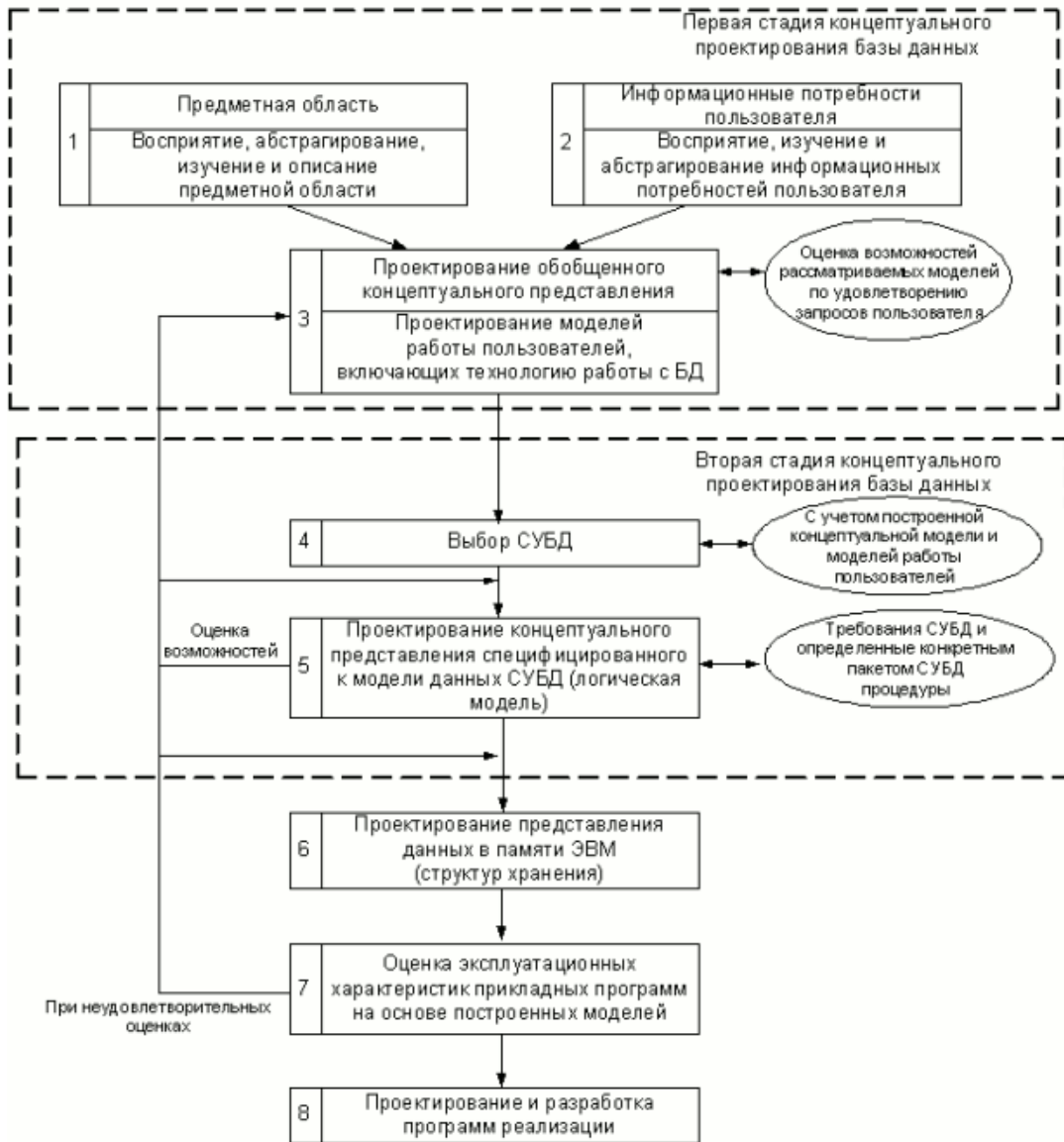
Очень важным является выбор *СУБД* (блок 4), от которого в значительной степени зависит работоспособность построенной *базы данных*. Проблема выбора *СУБД* уже обсуждалась в лекции 3. Заметим здесь, что выбор *СУБД* зависит от количества форм документов, от сложности связей между данными, от объема обрабатываемых данных, от количества пользователей, работающих с *БД* и т.д.

Ранее отмечалось, что *отображение* логической модели *базы данных* в структуру хранения (*представление данных* в памяти компьютера) осуществляется системой управления базой данных. Тем не менее, во многих *СУБД* для повышения эффективности функционирования *базы данных* представляется возможность выбора ряда параметров, управляющих представлением данных в памяти компьютера. Выбор таких параметров и подразумевается в блоке 6.

Заметим, что очень важно при *проектировании базы данных* делать оценки ее возможной работоспособности. Так, по завершении проектирования обобщенного концептуального представления нужно попытаться оценить необходимое число производимых операций с элементами моделей при реализации возможных запросов пользователей. При невозможности в рамках построенной модели ответить на какой-то *запрос* пользователя или при значительном числе производимых при этом операций (что приведет к невозможности реализации соответствующего запроса в реальном масштабе времени) необходим возврат по схеме [рис. 4.4.](#) на шаг назад (построение более эффективного обобщенного концептуального представления). Аналогичные оценки необходимо делать и при завершении других этапов проектирования (блоки 5, 7). При этом возможен возврат назад на один или несколько шагов. Так, например, при проектировании логической модели (блок 5) не удастся достичь адекватного представления *концептуальной модели* средствами *модели данных СУБД*. В этом случае необходимо либо вернуться на шаг назад и выбрать другую *СУБД*, либо вернуться к блоку 3 и изменить вид *концептуальной модели*. Так же, если полученные при реализации блока 7 оценки эксплуатационных характеристик не отвечают требованиям пользователя, возможны пересмотры всех ранее полученных решений (блоки 7, 6, 5, 4, 3). Кроме этого, необходим возврат на проектирование обобщенного концептуального представления при изменении внешних требований пользователей, а также при выявленных ошибках проектирования.

**Краткие итоги:** Рассмотрены различные представления о данных в базах данных - модели обрабатываемых данных (*внешнее представление, концептуальная модель*, структура хранения). Представлено отражение этих представлений в трехуровневой архитектуре *базы данных* (*внешний уровень, концептуальный уровень, внутренний уровень*), сформулировано достоинство трехуровневой архитектуры. Описаны основные *этапы проектирования базы данных* как процесса построения вышеуказанных моделей и *жизненный цикл* проектирования *базы данных* (создание, апробация, исправление ошибок и *улучшение* характеристик, *опытная эксплуатация*).

**Тема 3.2. Первая стадия концептуального проектирования базы данных (концептуальное моделирование. Вторая стадия концептуального проектирования (Модели данных СУБД. Представление концептуальной модели средствами модели данных СУБД)**

**Цель лекции:** показать, как описывается предметная область при концептуальном моделировании (с помощью каких понятий, средств представления и приемов построения) и как обеспечивается *достоверность* информации в базе данных за счет ограничений целостности концептуальной модели.

### 5.1. Описание информационного представления предметной области. ER-диаграмма

Иллюстрацию вводимых понятий и этапов проектирования *базы данных* будем проводить на примере близкой для читателя конкретной *предметной области*: *представление* данных о студентах вуза. Дадим краткое описание рассматриваемой *предметной области*. В вузе имеется несколько факультетов, на каждом из которых ведется подготовка по нескольким специальностям или направлениям. Для каждой специальности на факультете есть свой учебный план, в котором приводится перечень изучаемых учебных курсов с указанием количества часов занятий. Студенты изучают соответствующие дисциплины, сдают экзамены и зачеты, получают оценки.

**Чаще всего концептуальная модель представляется в виде диаграммы сущностей – связей (entity – relationship) или ER-диаграммы.** Процесс построения ER-диаграммы называется **ER-моделированием**.

Введем основные понятия, с помощью которых описывается предметная область.

*Сущность* (Entity) или объект – то, о чем будет накапливаться информация в информационной системе (нечто такое, за чем пользователь хотел бы наблюдать).

Если в системе обрабатывается *информация* о факультетах, *сущностью* будет являться факультет, если о студентах, сущность – студент и т.п.

Имя сущности при ER-моделировании, как правило, записывается заглавными буквами. Каждая *сущность* обладает определенным набором свойств (рассматриваем только свойства, представляющие интерес для пользователей в рамках проводимого исследования), которые запоминаются в информационной системе. Так, например, в качестве свойств сущности ФАКУЛЬТЕТ можно указать номер факультета, название факультета, в качестве свойств сущности СТУДЕНТ можно указать фамилию, дату рождения, *место* рождения, в качестве свойств сущности ЭКЗАМЕН – предмет, дату проведения экзамена, экзаменаторов.

Для информационного описания сущности вводится понятие атрибута.

*Атрибут* – поименованное свойство (характеристика) сущности. *Атрибут* представляет собой информационное *отображение* свойства сущности и принимает конкретное *значение* из множества допустимых значений. Так, например, для сущности ФАКУЛЬТЕТ *атрибут* "название" у конкретного экземпляра сущности принимает конкретное *значение* "вычислительной математики и кибернетики". Таким образом, *атрибут* представляет *информационное описание* количественных или качественных свойств сущности, описывает состояние сущности, позволяет идентифицировать *сущность*. *Информация* о сущности представляется совокупностью атрибутов. **Такую совокупность атрибутов часто называют записью об объекте.**

Совокупность сущностей, характеризующихся в информационной системе одним и тем же перечнем свойств, называется *классом сущностей* (набором объектов). Так, например, совокупность всех сущностей СТУДЕНТ составляет *класс сущностей* СТУДЕНТ, совокупность всех сущностей ФАКУЛЬТЕТ составляет *класс сущностей* ФАКУЛЬТЕТ. *Класс сущностей* описывается перечнем свойств сущностей, составляющих этот *класс*.

**Экземпляр сущности будем называть конкретной сущностью (сущность с конкретными значениями соответствующих свойств).** Выше мы определили сущность как то, о чем будет накапливаться *информация* в информационной системе. Это только одна сторона. *Информация* должна не просто храниться сама по себе, а использоваться для удовлетворения информационных потребностей пользователя. Для реализации подавляющего числа запросов пользователю прежде всего необходимо найти интересующий его *экземпляр сущности* (с целью обработки, корректировки, удаления). **Поэтому важнейшим свойством сущности является однозначная идентификация ее экземпляров по одному или группе**

**атрибутов (уникальному идентификатору).** У сущности ФАКУЛЬТЕТ это, например, номер факультета, у сущности СТУДЕНТ это может быть *атрибутом* "фамилия", если у всех студентов разные фамилии, *группа* атрибутов "фамилия", "имя", "отчество", или специально введенный *уникальный идентификатор*, например дополнительно введенный *атрибутом* "код студента".

Наиболее распространенным способом представления концептуальной модели является так называемая *ER-диаграмма*. В разных источниках используются разные системы обозначений в *ER-диаграммах*. На практике использование различных способов записи *ER-диаграмм* не представляет особой сложности – беглое ознакомление с соответствующим разделом документации позволяет быстро освоить используемую систему обозначений. В данном пособии в *ER-диаграмме класс сущностей* будем представлять в виде четырехугольника. В четырехугольнике записано уникальное *имя класса* сущности (прописными буквами) и имена атрибутов строчными буквами.

Пример класса сущностей СТУДЕНТ и конкретного экземпляра сущности показан на [рис. 5.1](#)

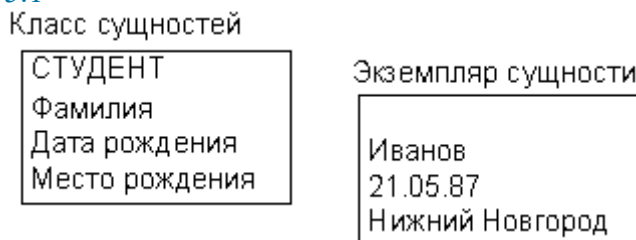

**Рис. 5.1.** Класс сущностей и экземпляр сущности

Для реализации информационных потребностей пользователя недостаточно найти интересующий его *экземпляр сущности*. Информационные потребности тесно связаны с функциональными взаимоотношениями, существующими в организации (например, необходимо определить, на каком факультете учится конкретный студент). Для реализации таких запросов (информационных потребностей пользователя) используются существующие в *предметной области* взаимоотношения между сущностями. **Соответствующие взаимоотношения сущностей выражаются связями (Relationships)**. Различают классы связей и экземпляры связей. **Классы связей – это взаимоотношения между классами сущностей, а экземпляры связи – взаимоотношения между экземплярами сущностей.**

*Класс* связей может затрагивать несколько *классов сущностей*. Число *классов сущностей*, участвующих в связи, называется *степенью связи*  $n = 2, 3, \dots$ . Так, например, *класс сущностей* СТУДЕНТ связан с *классом сущностей* ФАКУЛЬТЕТ *связью* "учится на факультете". Степень этой связи равна двум. При  $n=2$  *связь* называется бинарной. Заметим, что *связь* нужно рассматривать как двустороннюю: "студент учится на факультете" и "на факультете учатся студенты". Рассмотрим классификацию *бинарных связей*. В зависимости от того, сколько *экземпляров сущности* одного класса связаны со сколькими *экземплярами сущности* другого класса, различают следующие *типы связей*:

- **Связь 1:1.** Одиночный экземпляр сущности одного класса связан с одиночным экземпляром сущности другого класса. Примером является *связь* между классами сущностей ФАКУЛЬТЕТ и УЧЕБНЫЙ ПЛАН ПО СПЕЦИАЛЬНОСТИ ДЛЯ ФАКУЛЬТЕТА (каждому факультету соответствует свой учебный план по специальности или направлению).
- **Связь 1:M.** Единый экземпляр сущности одного класса связан со многими *экземплярами сущности* другого класса. Примером является *связь* между классами сущностей ФАКУЛЬТЕТ и СТУДЕНТ (на одном факультете учатся много студентов).
- **Связь M:N.** Несколько *экземпляров сущности* одного класса связаны с несколькими *экземплярами сущности* другого класса. Примером является *связь* между классами сущностей ФАКУЛЬТЕТ и СПЕЦИАЛЬНОСТЬ (на факультете может быть несколько специальностей и одна и та же специальность может быть на нескольких факультетах).



Числа, описывающие типы *бинарных связей* (1:1, 1:M, M:N), обозначают максимальное количество сущностей на каждой стороне связи. Эти числа называются максимальными кардинальными числами, а соответствующая пара чисел называется максимальной кардинальностью.

В данном пособии на *ER-диаграммах* связи между сущностями будем обозначать стрелками, рядом со стрелками указываем *имя связи*, а также *тип связи*. Пример *ER-диаграммы*, представляющей сущности СТУДЕНТ, ФАКУЛЬТЕТ, СПЕЦИАЛЬНОСТЬ и их взаимосвязи приводится нарис. 5.2.

Напомним, что каждый *экземпляр сущности* должен уникально идентифицироваться (иметь уникальный *идентификатор*). Так как могут быть несколько студентов с одинаковой фамилией, введем дополнительный *атрибут* "код студента". У сущностей ФАКУЛЬТЕТ и СПЕЦИАЛЬНОСТЬ *атрибут* "номер" является уникальным идентификатором.



**Рис. 5.2.** Пример фрагмента ER-диаграммы

Заметим, что по этой *ER-диаграмме* можно указать последовательность действий, производимых при реализации запроса пользователей. Например, для реализации запроса "на каком факультете учится студент Иванов" необходимо выполнить следующие действия: найти среди *экземпляров сущности* СТУДЕНТ экземпляр с фамилией Иванов, перейти по связи "Студент учится на факультете" к экземпляру сущности ФАКУЛЬТЕТ, значение атрибута "Название" этого экземпляра и есть искомое название факультета. Отметим также, что иногда на *ER-диаграммах* две связи между сущностями изображают одной двухсторонней стрелкой или просто линией. Заметим, что на приведенной *ER-диаграмме* не представлены какие-либо способы реализации этих связей (на логическом и, тем более, на физическом уровнях). Соответствующие способы реализации связей зависят от возможностей модели данных конкретной СУБД и будут рассмотрены в следующей лекции ("Вторая стадия концептуального проектирования (Модели данных СУБД. Представление концептуальной модели средствами модели данных СУБД)") на второй стадии концептуального проектирования при *представлении концептуальной модели* средствами *модели данных СУБД*.

## 5.2. Построение концептуальной модели в виде ER-диаграммы

### 5.2.1 Основные этапы построения

Как уже отмечалось, *концептуальная модель* представляет собой обобщение представлений разных пользователей о данных. В связи с этим *построение концептуальной модели*, как правило, происходит в два этапа. На первом этапе производится сбор и анализ характеристик данных и строятся так называемые *модели локальных представлений* (локальные модели). Чаще всего локальная модель отражает представление

отдельного пользователя (отдельной функциональной задачи). Иногда такая модель может описывать и некоторую независимую область данных нескольких функциональных задач (нескольких приложений). Здесь необходимо отметить, что моделирование представлений отдельных пользователей приводит к снижению уровня *интеграции данных*, а моделирование совместных представлений группы пользователей – к повышению сложности проектирования. В связи с этим при выборе области данных для локального моделирования приходится выбирать компромиссное решение между вышеуказанными вариантами.

При разработке концептуальной модели, прежде всего, следует определить сущности. С этой целью нужно сделать следующее:

- необходимо понять, какая информация должна храниться и обрабатываться и можно ли это определить как сущность;
- присвоить этой сущности имя;
- выявить *атрибуты сущности* и присвоить им имя;
- определить *уникальный идентификатор сущности*.

Выявив сущности, необходимо определить, какие связи имеются между ними.

При определении связей (естественно, рассматриваем только те связи, которые имеют отношение к решаемым задачам обработки данных) необходимо учитывать следующее:

- то, как экземпляр одной сущности связан с экземпляром другой сущности;
- то, как должны быть установлены связи, чтобы была возможность ответа на все запросы пользователей (исходя из их информационных потребностей).

Далее необходимо присвоить связям имена и определить тип связей.

На втором этапе построенные локальные модели объединяются в обобщенную концептуальную модель.

### **5.2.2. Моделирование локальных представлений**

Прежде всего, необходимо отметить, что построенная модель должна удовлетворять ряду требований:

- адекватно отражать представление пользователя о данных;
- давать возможность ответа на возможные запросы пользователя, причем делать это с минимальными затратами по количеству просматриваемых сущностей;
- представлять данные с минимальным дублированием.

Процесс построения модели, удовлетворяющей указанным требованиям, является творческим, и формализовать его, как правило, невозможно. Тем не менее можно указать некоторые способы порождения вариантов при моделировании. Выбор одного из таких вариантов на основе оценок объемов дублирования и числа просматриваемых объектов при ответах на запросы пользователей позволяет улучшить эксплуатационные характеристики проектируемой базы данных.

Вариативность моделирования обуславливается неоднозначностью выбора сущностей, атрибутов и связей. В одном варианте можно что-то взять за сущность, в другом варианте это же можно взять за атрибут (несколько атрибутов), в третьем варианте это можно определить как *связь*. Так, например, ранее мы определили сущность ФАКУЛЬТЕТ с атрибутами "номер факультета", "название факультета". Введем сущность КАФЕДРА с атрибутами "номер кафедры", "название кафедры". Между этими сущностями есть *связь* "факультет состоит из кафедр". Возможен другой вариант, в котором вышеуказанная *связь* представляется через *атрибуты сущности* (у сущности ФАКУЛЬТЕТ введем дополнительные атрибуты, представляющие номера и названия всех кафедр этого факультета).

После того как выбран рациональный вариант локальной модели, производится редактирование введенных наименований сущностей, атрибутов и связей. Здесь выполняются следующие действия:

- устраняются расплывчатые наименования (все наименования должны однозначно пониматься каждым пользователем);
- устраняются синонимы (различные наименования одного и того же понятия);
- устраняются омонимы (одно и то же наименование разных понятий).

Эти действия, вообще говоря, носят итерационный характер, т.к. после их выполнения вновь могут возникать и расплывчатые наименования, и синонимы, и омонимы.

### 5.2.3. Объединение локальных моделей

На этом этапе ранее построенные модели *локальных представлений* отдельных пользователей (или групп пользователей) объединяются в единую концептуальную модель. Объединение локальных моделей производится следующими путями:

- слияние идентичных элементов;
- установление связей между наборами сущностей разных моделей;
- введение новых агрегированных элементов для представления связей между элементами разных моделей;
- обобщение различных подобных *типов сущностей*, позволяющее трактовать эти сущности как одну обобщенную сущность.

Рассмотрим каждый из этих путей.

Слияние идентичных элементов

*Два или более элементов модели идентичны, если они имеют одинаковое смысловое значение.*

Объединение моделей с идентичными элементами осуществляется путем "слияния" этих элементов в один. Два набора сущностей СПЕЦИАЛЬНОСТЬ в модели 1 и 2 имеют одинаковое смысловое значение ( [рис. 5.3.](#)), и могут быть заменены одним набором сущностей ( [рис. 5.4.](#)).

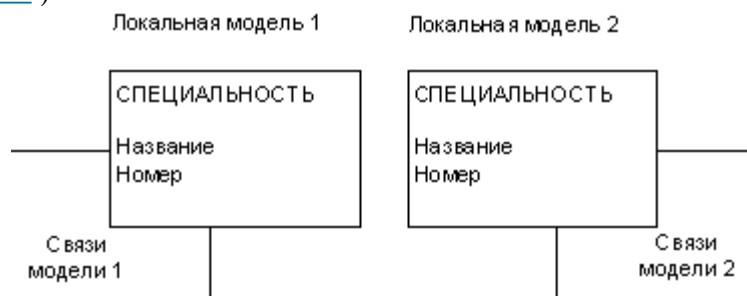

**Рис. 5.3.** Модели с идентичным элементом

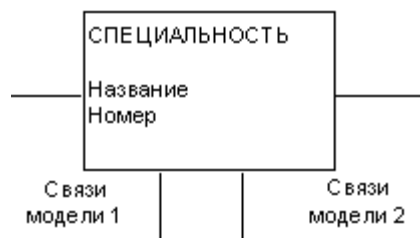

**Рис. 5.4.** Объединенная модель

Установление связей между наборами сущностей разных моделей

При рассмотрении наборов сущностей объединяемых моделей необходимо выявление связей между ними, т.к. именно эти связи и определяют в конечном итоге интегрированную базу данных.

Введение агрегированных элементов

*При объединении моделей связь между элементами разных моделей может рассматриваться как новый элемент.*

Рассмотрим в качестве примера моделирование информационного представления сдачи студентом экзаменов. Можно выделить ряд *локальных представлений* ( [рис. 5.5.](#)).

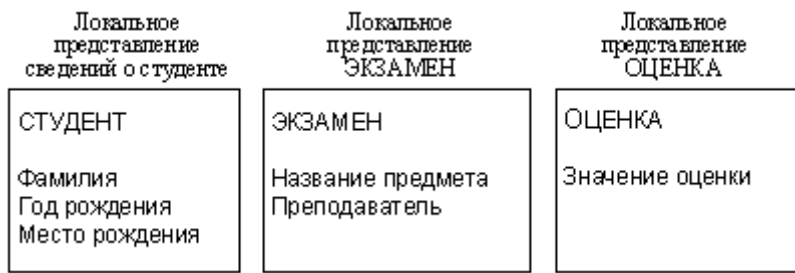

**Рис. 5.5.** Локальные представления

Объединяя локальные представления, устанавливаем новые связи (рис. 5.6.).

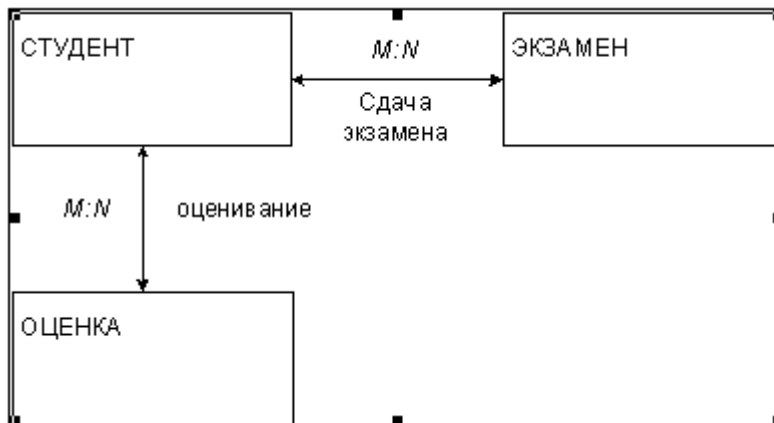

**Рис. 5.6.** Объединение локальных представлений

Как уже отмечалось, одним из показателей "зрелости" модели является возможность ответа на запросы пользователей, и установление связей преследует именно эту цель. Нетрудно видеть, что какие бы связи в рассматриваемой модели ни вводились, невозможно ответить на запрос "какую оценку получил студент А по дисциплине В". В таком случае необходимо использовать принцип агрегации – необходимую связь между элементами модели ввести как некоторый новый элемент. В данном примере можно определить этот новый агрегированный элемент как ЭКЗАМЕН СТУДЕНТА (рис. 5.7.).

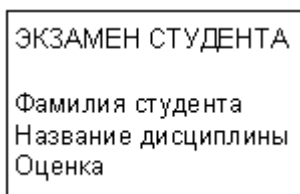

**Рис. 5.7.** Агрегированный элемент

Далее процесс объединения локальных моделей продолжается обычным образом.

Обобщение подобных типов сущностей

Рассмотрим локальные модели разных факультетов, например – модель факультета вычислительной математики и кибернетики (ВМК), модель экономического факультета и так далее. В локальную модель факультета ВМК входят сущности СПЕЦИАЛЬНОСТИ ФАКУЛЬТЕТА ВМК и СТУДЕНТЫ ФАКУЛЬТЕТА ВМК, в локальную модель экономического факультета входят, соответственно, сущности СПЕЦИАЛЬНОСТИ ЭКОНОМИЧЕСКОГО ФАКУЛЬТЕТА и СТУДЕНТЫ ЭКОНОМИЧЕСКОГО ФАКУЛЬТЕТА (рис. 5.8.).

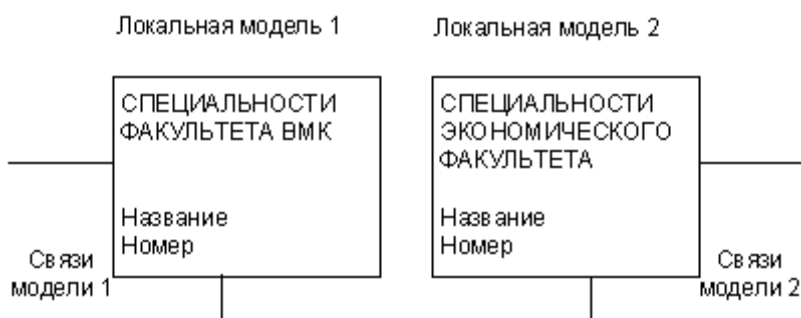

**Рис. 5.8.** Модели с подобным элементом

Два набора сущностей СПЕЦИАЛЬНОСТИ ФАКУЛЬТЕТА ВМК и СПЕЦИАЛЬНОСТИ ЭКОНОМИЧЕСКОГО ФАКУЛЬТЕТА в моделях 1 и 2 имеют одинаковое смысловое значение и могут быть заменены одним набором сущностей с добавлением нового атрибута – название факультета ([рис. 5.9.](#)).

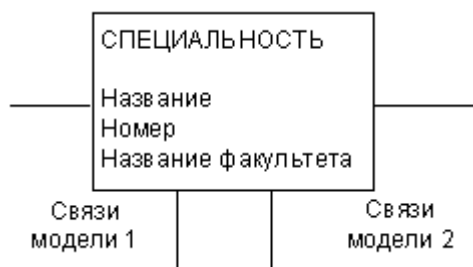

**Рис. 5.9.** Пример обобщенной сущности

Отметим, что в данном случае подобным образом можно слить и все остальные сущности локальных моделей факультетов, так как сущности СТУДЕНТЫ ЭКОНОМИЧЕСКОГО ФАКУЛЬТЕТА и СТУДЕНТЫ ВМК также имеют одинаковое смысловое значение и их также можно объединить. Однако в общем случае каждая локальная модель может содержать сущности и связи, которых нет в других локальных моделях.

Рассмотрим другой пример. Предположим, что мы храним данные о студентах (фамилия, имя, отчество, курс, группа) и о преподавателях (фамилия, имя, отчество, кафедра, должность). Соответственно, в предметной области выделяем две сущности – СТУДЕНТ и ПРЕПОДАВАТЕЛЬ.

Эти разные сущности можно в некоторых случаях трактовать как подобные. Для обобщения соответствующих сущностей необходимо, прежде всего, обобщить их атрибуты. Заметим, что атрибуты "Фамилия, Имя, Отчество" у обеих сущностей совпадают, атрибуты "Кафедра" и "Курс", "Группа" показывают место работы (учебы) и их можно заменить обобщенным атрибутом "Место работы (учебы)". Атрибут "Должность" можно использовать и у сущности СТУДЕНТ, если в качестве значения соответствующего атрибута использовать значение "студент". Тогда две сущности ПРЕПОДАВАТЕЛЬ и СТУДЕНТ можно трактовать как подобные и заменить их на обобщенную сущность. Дадим этой обобщенной сущности название КАДРОВАЯ ЕДИНИЦА ([рис. 5.10.](#)).

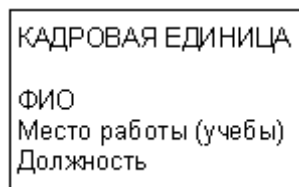

**Рис. 5.10.** Пример обобщенной сущности

У студента атрибут "Место работы (учебы)" будет принимать значение соответствующее атрибутам "Курс. Группа", у преподавателя – название кафедры. Обобщенная модель представлена на [рис. 5.11.](#)

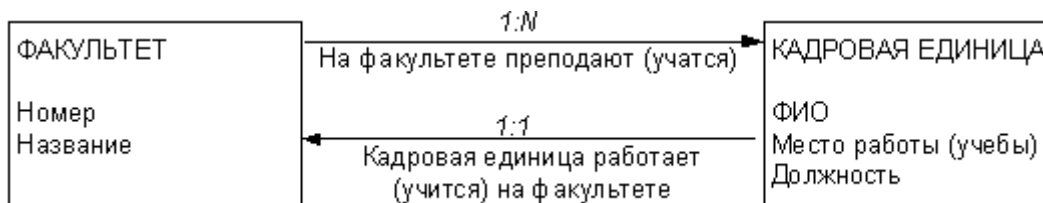

**Рис. 5.11.** Обобщенная модель

В этом случае почти в два раза упрощается структура концептуальной модели, и соответственно, структура базы данных. Для работы с данными о преподавателях и студентах достаточно одного набора программ. Таким образом, обобщение подобных типов объектов может существенно сократить последующие затраты на программирование.

В процессе объединения *локальных представлений*, как и при локальном моделировании, производится редактирование наименований (т.к. здесь появляются новые наименования). Процесс объединения также носит итерационный характер и продолжается до тех пор, пока не будут интегрированы все представления, согласованы и устранены все противоречия, отредактированы все наименования. Полученное в результате объединения *локальных представлений* обобщенное представление и является концептуальной моделью.

### 5.3. Ограничения целостности

Под целостностью *базы данных* понимается то, что в ней содержится полная, непротиворечивая и адекватно отражающая предметную область (правильная) *информация*.

Огромный объем данных, вводимых в базу данных (причем разные данные могут вводиться разными пользователями), обуславливает большое число ошибок ввода (занесения). Заметим, что при традиционной "бумажной" обработке информации также достаточно часто встречаются данные, записанные неверно. Но человек, работая с определенными данными, неявно использует для контроля имеющиеся у него представления об этих данных. Например, сотрудник отдела кадров, увидев в карточке работника год рождения 1693, сразу заметит эту ошибку и предположит, что просто переставлены две цифры и реальный год рождения 1963. То есть в представлениях сотрудника заключены некоторые логические ограничения на данные. Очевидно, что для контроля правильности вводимых данных при работе с базой данных целесообразно сформировать и использовать ограничения.

Соответствующие ограничения обычно разделяют на 3 группы: внешние, специально конструируемые и внутренние. К *предметной области* относятся первые две группы, которые мы кратко охарактеризуем в этом подразделе. Внутренние ограничения относятся уже к модели данных и будут рассматриваться в разделе, посвященном модели данных.

Внешние ограничения

**Эти ограничения связаны с адекватностью отражения предметной области.** Например, сотрудник организации не может быть моложе 17 и старше 90 лет. Соответствующее ограничение на год рождения (GR) можно записать следующим образом:

**Текущий год – 17 > GR > Текущий год – 90.**

Одним из способов задания таких ограничений является перечисление конечного множества допустимых значений какого-либо атрибута (так называемый "перечислимый" тип данных). Например, должность преподавателя в вузе может принимать одно из следующих значений: профессор, доцент, старший преподаватель, преподаватель, ассистент. Вводимое значение должности для конкретного экземпляра, не совпадающее с одним из перечисленных значений, является ошибкой.

Ограничения, описанные с помощью специальных конструкций

Например, в базу данных вуза вводятся данные о числе студентов и преподавателей. По нормативным документам задано конкретное *значение отношения* числа студентов к числу преподавателей. Проверку этого отношения можно использовать для контроля достоверности данных. Такие конструкции строятся исходя из специфики данных рассматриваемой предметной области. Можно, например, построить много конструкций следующего вида:

сумма значений по заданному атрибуту по всем экземплярам сущностей должна совпадать со значением определенного атрибута в экземпляре другой сущности.

Таким образом, на стадии ER-моделирования для повышения достоверности данных необходимо сформулировать соответствующие ограничения на данные. В идеальном случае каждое значение атрибута должно каким-то образом контролироваться. Использование этих ограничений позволяет существенно повысить достоверность данных в базе данных.

**Краткие итоги.** Рассмотрен процесс моделирования предметной области. Определены используемые при этом основные понятия (сущность, атрибут, идентификатор, связь, типы связей, ER-диаграмма).

Рассмотрены основные этапы моделирования сущностей и связей (моделирование локальных представлений, объединение локальных моделей с использованием понятий идентичность, агрегация, обобщение).

Дано понятие ограничений целостности, имеющих непосредственное отношение к предметной области (внешние ограничения; ограничения, описанные с помощью специальных конструкций).

Более подробно с материалом этой лекции можно познакомиться в [ [1.1](#) ], - [ [5.10](#) ].

## РАЗДЕЛ 4. Базисные операции с реляционными данными

### Цели занятия.

Специальные подходы к выполнению операций над множествами. Реляционная алгебра. Операции над отношениями. Теоретико-множественные операции над отношениями. Специальные реляционные операции. Реляционное исчисление.

### 4. Структура лекционного занятия.

№ п/п	Содержание (кратко)	Методы и средства обучения
1	Правила применения и принципы организации РБД. Использование формального аппарата для оптимизации схем отношений.	1. Персональные компьютеры; 2. Средства доступа в Интернет; 3. Проектор.

### 5. Содержание лекционного занятия и взаимодействие с аудиторией.

#### Введение.

Формулирование темы занятия. Использование вводного примера, описание ситуации, демонстрация какого-либо процесса и т. д. (в зависимости от вида, замысла лекции и её структуры)

### Тема 5.1. Использование формального аппарата для оптимизации схем отношений

#### Тема 4.1. Формализация реляционной модели

**Цель лекции:** дать общее представление о модели данных СУБД как средства для представления концептуальной модели при создании базы данных, рассмотреть типовые модели данных (сетевая модель, иерархическая модель, реляционная модель, многомерная модель), показать как представляется концептуальная модель в разных СУБД, рассмотреть основные принципы работы средств автоматизированного проектирования баз данных.

#### 6.1. Представление концептуальной модели средствами модели данных СУБД

## Общие представления о моделях данных СУБД

В соответствии с *основными этапами проектирования базы данных* после построения концептуальной модели выбирается *система управления базой данных*, с помощью которой будет организована *база данных* и работа с ней. Каждая *СУБД* поддерживает определенные виды и типы данных, а также средства представления связей между данными, составляющими *модель данных СУБД*. Вторая стадия проектирования *базы данных* состоит в представлении построенной на предыдущей стадии концептуальной модели средствами *модели данных СУБД* или в отображении концептуальной модели в *модель данных СУБД*. Этот этап часто называют *логическим проектированием базы данных*. Полученная при этом модель часто также называется концептуальной моделью или схемой (но специфицированной к понятиям *модели данных СУБД*). В некоторых источниках полученную модель называют логической структурой данных или моделью *данных базы данных*.

Можно по-разному характеризовать понятие *модели данных СУБД*. С одной стороны, *модель данных СУБД* – это способ структурирования данных, которые рассматриваются как некоторая абстракция в отрыве от предметной области. С другой стороны, *модель данных СУБД* – это инструмент *представления концептуальной модели* предметной области и динамики ее изменения в виде *базы данных*.

Учитывая обе вышеуказанные стороны, определим основные структуры моделей *данных СУБД*, используемые для *представления концептуальной модели предметной области* (сущностей, атрибутов, связей).

*Элемент данных (поле)* – наименьшая поименованная единица данных. Используется для *представления значения атрибута*.

С элементом данных неразрывно связано понятие "*тип данных*", который может принимать соответствующее *поле*. В разных *СУБД* могут использоваться разные типы данных, наиболее распространенными из которых (используемые во многих *СУБД*) являются следующие: числовой (*numeric*), символьный (*char*), дата (*date*) и т.д.

*Запись* – поименованная совокупность полей. Используется для *представления совокупности атрибутов сущности (записи о сущности)*.

*Экземпляр записи* – запись с конкретными значениями полей.

*Первичный ключ* – минимальный набор полей записи, однозначно идентифицирующий экземпляр записи файла.

*Файл* – поименованная совокупность экземпляров записей одного типа. Используется для *представления однородного набора сущностей*.

*Набор файлов* – поименованная совокупность файлов, обрабатываемых в системе. Используется для *представления нескольких наборов сущностей*.

Введем понятие "*группа*", обобщающее понятия "*файл*" и "*запись*".

*Группа* – это поименованная совокупность элементов данных и других групп.

Важнейшим понятием концептуальной модели является понятие связи между сущностями (наборами сущностей). В *моделях данных СУБД* соответствующее понятие отражается понятием "**групповое отношение**".

*Групповое отношение* – поименованное бинарное отношение, заданное на двух множествах экземпляров рассматриваемых групп. По характеру бинарных связей различают *групповые отношения вида 1:1, 1:M, M:1, M:N*. Пары чисел называют коэффициентами *группового отношения*. В *групповом отношении* один член группы назначается владельцем отношения, другой – членом.

*База данных* – поименованная совокупность экземпляров групп и групповых отношений.

Для представления группового отношения используется две формы:

а) **Графовая**. Группы изображаются вершинами графа, связи между группами – дугами, направленными от группы-владельца к группе-члену с указанием имени отношения и коэффициента.



По типу графов различают:

- иерархическую модель (граф без циклов – дерево) ;
- сетевую модель (ориентированный граф общего вида).

б) **Табличная.** Связь между группами изображается таблицей, столбцы которой представляют ключи соответствующих групп. Для формального описания таблицы используется математическое (теоретико-множественное) понятие отношения. Соответствующая модель данных называется реляционной моделью.

Модель данных СУБД описывается следующим образом:

- определены возможные типы и характеристики логических структур данных (полей, записей, файлов);
- заданы правила составления структур более общего типа из структур более простых типов (например, записей из полей, файлов из записей и т.д.);
- определен способ представления связей (отношений) между файлами и записями с помощью дополнительных полей ;
- определены возможные действия над структурами и правила их выполнения, включающие:
  - основные элементарные операции над данными;
  - обобщенные операции (процедуры);
  - средства контроля относительно простых условий корректности операций добавления, обновления или удаления данных (ограничения), реализуемые автоматически запускаемыми при выполнении вышеуказанных операций специальными процедурами (триггерами);
  - средства контроля сколь угодно сложных условий корректности выполнения определенных действий (правила);
  - специальный класс процедур (триггеры).

В качестве основных элементарных операций обычно рассматриваются следующие: поиск записи с заданным значением ключа, чтение нужной записи, добавление записи, корректировка, удаление. В моделях данных СУБД также предусматриваются специальные операции для установления групповых отношений.

Обобщенные операции или процедуры – последовательность операций, реализующая определенный алгоритм обработки данных. Процедуры могут инициироваться СУБД автоматически, а также могут запускаться пользователем. Примерами процедур являются процедуры копирования БД, восстановления БД, процедуры, вычисляющие значения определенных атрибутов в БД по значениям других атрибутов, и т.п.

Средства контроля используются для реализации ограничений целостности концептуальной модели. Простейшие средства контроля – ограничения – используются для реализации как внешних ограничений концептуальной модели, так и внутренних ограничений модели данных. В качестве последних ограничений, в частности, реализованы ограничения на ввод данных несоответствующего типа, несоответствующей характеристики (по числу битов, по числу полей, по количеству записей и т.п.). Более сложные средства контроля (правила) позволяют вызывать выполнение определенной последовательности операций (сколь угодно сложной) при изменении или добавлении данных в БД и тем самым реализовывать ограничения целостности, описанные с помощью специальных конструкций.

**Построение модели данных базы данных (отображение концептуальной модели в модель данных СУБД)**

После первой стадии концептуального проектирования у нас сформировано обобщенное представление пользователей о данных, как правило, представленное в виде ER-диаграммы. На следующей стадии (после того, как выбрана определенная СУБД с конкретной моделью данных) необходимо записать концептуальную схему в терминах и понятиях выбранной СУБД. На этой стадии каждая сущность концептуальной модели описывается как запись, состоящая из полей. Каждый атрибут описывается как поле с типом и характеристиками, возможными в выбранной СУБД. Описываются связи концептуальной

модели в понятиях, соответствующих выбранной СУБД, определяется порядок реализации запросов пользователей к базе данных с помощью типовых операций СУБД и т. д.

Результатом этой стадии проектирования будет *концептуальная модель*, специфицированная к конкретной СУБД.

## 6.2 Типовые модели данных СУБД и представление концептуальной модели

### 6.2.1. Сетевая модель данных

Это одна из наиболее ранних моделей данных СУБД. Типовая *сетевая модель* данных была предложена рабочей группой по базам данных (Data Base Task Group – DBTG) системного комитета CODASYL (*Conference of Data System Languages*), основными функциями которого были анализ известных фирменных систем обработки управленческих данных с единых позиций и в единой терминологии, обобщение опыта организации таких систем и разработка рекомендаций по созданию соответствующих систем. Структура данных *сетевой модели* определяется в терминах раздела 6.1 (элемент, запись, группа, групповое отношение, файл, база данных).

Реализация групповых отношений в *сетевой модели* осуществляется с использованием специально вводимых дополнительных полей - указателей (адресов связи или ссылок), которые устанавливают связь между владельцем и членом группового отношения. Запись может состоять в отношениях разных типов (1:1, 1:N, M:N). Заметим, что если один из вариантов установления связи 1:1 очевиден (в запись – владелец отношения, поля которой соответствуют *атрибутам сущности*, включается дополнительное поле – указатель на запись – член отношения), то возможность представления связей 1:N и M:N таким же образом весьма проблематична. Поэтому наиболее распространенным способом организации связей в сетевых СУБД является введение дополнительного типа записей (и соответственно, дополнительного файла), полями которых являются указатели.

Рассмотрим для примера представление группового отношения M:N. В модель вводится *дополнительная группа* (дополнительный вид записей). Элементы этой записи представляют собой указатели на две исходные группы и указатели на экземпляры рассматриваемой дополнительной записи, связывающие их в список (цепь), соответствующий M и (или) N членам группового отношения (рис. 6.1.).



Рис. 6.1. Представление связей типа M:N

Представление связей 1:1, 1:M, N:1 является частным случаем связи типа M:N и осуществляется аналогично рассмотренному выше.

Заметим, что группа может быть членом более чем одного группового отношения. В этом случае вводится несколько *дополнительных групп-указателей*, а в группе – владельце отношений вводится несколько полей – указателей на *дополнительные группы*. Тогда множество записей (групп) и связей между ними образует некую сетевую структуру (ориентированный граф общего вида). Вершинами графа являются группы; дугами графа, направленными от владельца к члену группового отношения, – связи между группами.

*Сетевая модель* данных поддерживает все необходимые операции над данными, реализованные как действия со *списковыми структурами*. *Сетевая модель* данных является, вероятно, наиболее общей по возможностям *представления концептуальной модели*. По сути, любая ER-диаграмма без каких-либо изменений представляется средствами *сетевой модели*. К недостаткам *сетевой модели* обычно относят сложность получаемой на её основе концептуальной схемы и большую трудоемкость понимания соответствующей схемы внешним пользователем.

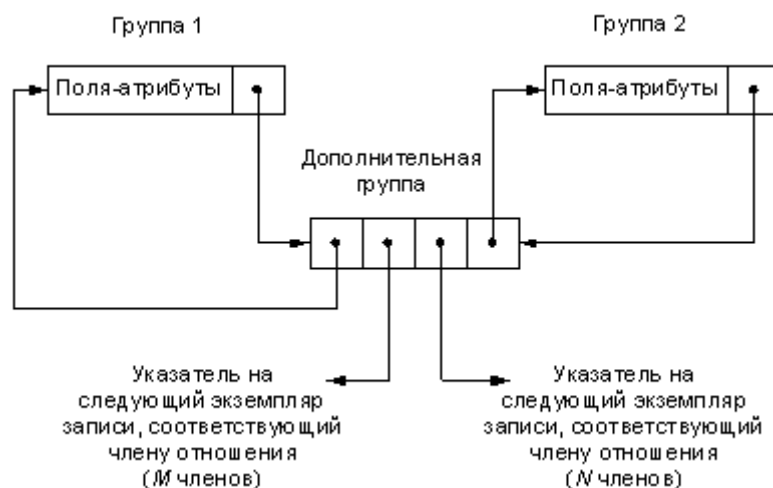
Рассмотрим пример записи части ER-диаграммы (СТУДЕНТ и ФАКУЛЬТЕТ) из предыдущей лекции в терминах сетевой СУБД. Для примера рассмотрим несколько экземпляров сущности СТУДЕНТ и сущности ФАКУЛЬТЕТ (рис. 6.2).

Экземпляры сущности СТУДЕНТ      Экземпляры сущности ФАКУЛЬТЕТ

121 Иванов 21.05.89 Н.Новгород	06 Мехмат
125 Петров 15.06.89 Рязань	08 ВМК
231 Сидоров 10.07.89 Чебоксары	
126 Мишин 23.02.89 Саранск	
235 Кашин 07.09.89 Н.Новгород	

**Рис. 6.2.** Примеры экземпляров сущностей

Пусть студенты Иванов, Петров, Мишин учатся на факультете ВМК, Сидоров и Кашин на механико-математическом факультете. Тогда *сетевая модель* соответствующего фрагмента ER-диаграммы будет выглядеть следующим образом (рис. 6.3).

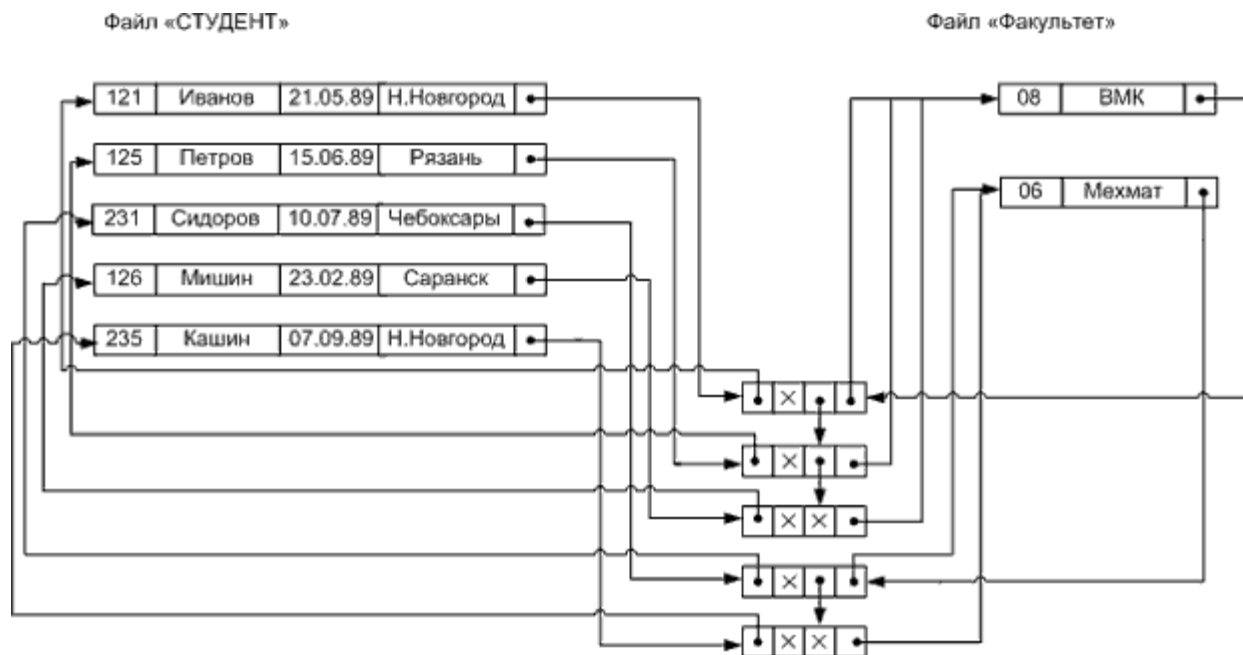

**Рис. 6.3.** Пример сетевой модели концептуального представления

Заметим, что в дополнительном файле один из указателей не потребовался, так как рассматриваемая связь имеет тип 1:N, а не M:N. Значок x обозначает отсутствие дальнейшей связи.

Наиболее существенным недостатком *сетевой модели* является "жесткость" получаемой концептуальной схемы. Связи закреплены в записях в виде указателей. При появлении новых аспектов использования этих же данных может возникнуть необходимость установления новых связей между ними. Это требует введения в записи новых указателей, т.е. изменения структуры БД, и, соответственно, реформирования всей базы данных.

СУБД, поддерживающие сетевую модель, широко использовались на вычислительных системах серии IBM 360/370 (ЕС ЭВМ). В качестве примеров таких систем можно указать *IDMS*, *UNIBAD* (БАНК), и их аналоги *СЕДАН*, *СЕТОР*. На персональных компьютерах сетевые СУБД не получили широкого распространения. Примером сетевой СУБД для персонального компьютера является *db\_VISTA III*. Отметим, что система *db\_VISTA* реализована на языке C и поэтому является переносимой. Система может эксплуатироваться на ПЭВМ типа IBM PC, SUN, Macintosh.

### 6.2.2. Иерархическая модель данных

Это также одна из наиболее ранних моделей данных. Реализация групповых отношений в *иерархической модели*, как и в *сетевой*, может осуществляться с помощью указателей и представляется в виде графа. Однако, в отличие от *сетевой модели*, здесь существует ряд принципиальных особенностей.

1. Групповые отношения являются отношениями соподчиненности. Группа (запись) – владелец отношения имеет подчиненные группы – члены отношений. Исходная группа называется предком, подчиненная – потомком.

2. Групповые отношения образуют иерархическую структуру, которую можно описать как ориентированный граф следующего вида:

- имеется единственная особая вершина (соответствующая группе), называемая корнем, в которую не заходит ни одно ребро (группа не имеет предков);
- во все остальные вершины входит только одно ребро (все остальные группы имеют одного предка), а исходит произвольное количество ребер (группы имеют произвольное количество потомков);
- отсутствуют циклы.

3. *Иерархическая модель* данных может представлять совокупность нескольких деревьев. В терминологии *иерархической модели* деревья, описывающие структуру

данных, называются деревьями описания данных, а сами структурированные данные (база данных) – деревьями данных.

Особенностью реализации операций поиска в *иерархической модели* является то, что операция всегда начинает поиск с корневой вершины и специфицирует иерархический путь (последовательность связанных вершин) от корня до вершины, экземпляры которой удовлетворяют условиям поиска.

Необходимо отметить, что программы, реализующие операции *иерархической модели*, существенно проще, чем аналогичные программы для *сетевой модели*, т.к. здесь много легче осуществлять навигацию по структуре. Целесообразность появления *иерархической модели* обусловлена, конечно, тем, что большинство организационных систем реального мира имеют иерархическую структуру (административное деление страны, организационная структура предприятия и т.п.). Соответствующее концептуальное представление также будет иметь иерархическую структуру и естественным образом может быть описано в терминах *иерархической модели*. В качестве недостатков *иерархической модели* можно назвать вышеуказанные недостатки сетевой.

СУБД, поддерживающие *иерархическую модель*, достаточно широко использовались на вычислительных системах IBM 360/370 (ЕС ЭВМ). В качестве примеров таких систем можно указать *IMS*, *ОКА* и широко тиражируемую в СССР отечественную разработку ИНЕС. Примером иерархической СУБД для *персональных ЭВМ* является отечественная система НИКА (адаптация системы ИНЕС к IBM PC).

### 6.2.3. Реляционная модель данных

Учитывая отмеченные в предыдущих разделах недостатки сетевых и иерархических моделей, можно сформулировать желательные требования к модели данных:

- модель должна быть понятна пользователю, не имеющему особых навыков в программировании;
- появление новых аспектов использования данных и необходимость введения новых связей не должны приводить к реструктуризации всей модели данных и базы данных в целом.

Моделью данных, удовлетворяющей вышеуказанным требованиям, является *реляционная модель*, часто называемая также **табличной**.

Основным используемым понятием здесь является понятие отношения, представляемого в виде таблицы, столбцы которой соответствуют *атрибутам сущности* (структура строки таблицы аналогична структуре записи). Каждый атрибут может принимать определенное множество значений, называемое доменом. Строка таблицы с конкретными значениями полей здесь называется кортежем (соответствует понятию "экземпляр записи"). Поля таблицы предполагаются элементарными (неделимыми). Таким образом, понятие "таблица" здесь соответствует понятию "файл" модели данных. Первичный ключ здесь – минимальный набор атрибутов, однозначно идентифицирующий кортеж в отношении.

Групповое отношение может представляться двумя способами. При первом способе в таблицы, соответствующие группам – членам отношения, добавляются столбцы ключевых полей (атрибутов) другого члена отношения (связь описывается через ключевые атрибуты). При втором способе групповое отношение определяется как *дополнительная группа* (дополнительная таблица). Столбцами этой дополнительной таблицы являются ключи групп – членов отношения. Таким образом, при любом способе соответствующая модель данных представляет собой совокупность структур таблиц.

Рассмотрим пример записи *ER-диаграммы* (см. [рис. 5.2.](#)) в терминах реляционных баз данных.

Сначала представим таблицы, соответствующие сущностям.

#### Таблица СТУДЕНТ

Код	Фамилия	Дата рождения	Место рождения
-----	---------	---------------	----------------

#### Таблица ФАКУЛЬТЕТ

Номер	Название
-------	----------

Таблица СПЕЦИАЛЬНОСТЬ

Номер	Название
-------	----------

Представим таблицы, описывающие связи.

Таблица "Студент учится на факультете"

Код студента	Номер факультета
--------------	------------------

Таблица "Студент учится по специальности"

Код студента	Номер специальности
--------------	---------------------

Таблица "На факультете имеются специальности"

Номер факультета	Номер специальности
------------------	---------------------

Заметим, что здесь реализован вышеописанный второй способ представления групповых отношений. Очевидно, что можно построить много вариантов таблиц, представляющих соответствующую ER-диаграмму.

Для приведенных таблиц не указаны домены атрибутов. Отсутствие указания доменов приводит к неоднозначной интерпретации содержания таблицы. Например, две таблицы с одинаковыми атрибутами

Код студента	Фамилия	Дата рождения	Место рождения
--------------	---------	---------------	----------------

могут иметь разное смысловое значение и, соответственно, разное содержание (в одной таблице содержатся сведения о всех студентах факультета, в другой таблице сведения только о старостах факультета). Для устранения неоднозначной интерпретации в случае отсутствия указания доменов используют имя таблицы (СТУДЕНТ; СТАРОСТА)

Для формального описания таблицы используется теоретико-множественное понятие отношения.

Схемой отношения  $R$  называется перечень имен атрибутов отношения (соответствующих столбцам таблицы) с указанием доменов этих атрибутов и обозначается  $R(A_1, A_2, \dots, A_n); \{A_i\} \subseteq D_i$ , где  $\{A_i\}$  – множество значений, принимаемых атрибутом  $A_i (i=1, n)$ .

Совокупность схем отношений, используемых для представления концептуальной модели, называется схемой реляционной базы данных, а текущие значения соответствующих отношений – реляционной базой данных.

В качестве основного недостатка реляционной модели можно указать дублирование информации при представлении связей.

Необходимо отметить, что большинство СУБД для персональных ЭВМ поддерживают именно реляционную модель данных. В качестве примеров таких наиболее распространенных СУБД можно указать все dBase-подобные системы, DB2, Paradox, Access, FoxPro, Oracle, MS SQL Server.

Более подробно реляционная модель данных будет рассмотрена в ["Формализация реляционной модели"](#).

#### 6.2.4. Многомерная модель данных

Вернемся к понятию "сущность" концептуальной модели.

Сущность – это то, о чем накапливается информация в информационной системе. Часто оказывается, что информация об определенной сущности зависит еще от ряда параметров. Рассмотрим, например, сущность УСПЕВАЕМОСТЬ СТУДЕНТОВ со следующими атрибутами: число двоек, число троек, число четверок, число пятюрок.

Значение атрибутов зависит от параметров "курс", "учебный год". Если использовать для описания соответствующей концептуальной схемы реляционную модель, то необходимо вводить множество таблиц УСПЕВАЕМОСТЬ СТУДЕНТОВ по каждому году для каждого курса. Так, при 5 курсах и необходимости анализировать данные за 10 лет число таблиц будет равно пятидесяти. Дублируются аналогичные структуры всех таблиц, достаточно сложна

обработка данных, связанная с анализом однотипных данных при изменении значения одного из параметров и т.д.

Наиболее подходящей моделью данных для этого случая является так называемая *многомерная модель*, используемая в технологии OLAP (OnLine Analytical Processing – оперативная аналитическая обработка). Отметим, что многомерность модели данных означает здесь многомерное логическое представление структуры информации и, вообще говоря, не связана с многомерностью визуализации.

*Многомерные структуры представляются как гиперкубы данных. Каждая грань куба является размерностью. Основными понятиями, используемыми в многомерных моделях данных, являются "измерение" (dimension) и "ячейка" (cell).*

*Измерение – упорядоченный набор значений, принимаемых конкретным параметром, соответствующий одной из граней гиперкуба.* Для нашего примера можно указать в качестве измерений: учебный год – 2006-2007, 2007-2008, 2008-2009; курсы – 1,2,3 и т.д.

*Ячейка или показатель – это поле, соответствующее атрибуту сущности, значение которого однозначно определяется фиксированным набором значений параметров (значениями "измерений", например, 2008-2009 учебный год, первый курс).*

*В многомерной модели данных определяется ряд дополнительных операций, среди которых можно выделить операции "формирование среза" и "агрегация".*

При формировании среза пользователю по его запросу предоставляется некоторое подмножество гиперкуба, полученное в результате фиксации пользователем одного или нескольких значений параметров. Операция "агрегация" обеспечивает переход к более общему представлению информации из гиперкуба пользователю, например суммируя значения показателей по всем значениям одного из параметров, допустим, по всем курсам.

Такая модель позволяет легко сравнивать данные при разных значениях параметров, строить графики зависимости значений конкретных атрибутов от значений определенных параметров (например, изменение атрибута по годам) и т.п. Поэтому основное назначение технологии OLAP – обработка информации для проведения анализа и принятия решения.

Массовое использование СУБД, поддерживающих многомерную модель данных, только начинается. В качестве наиболее известных СУБД такого типа можно указать Oracle Express Server.

### **6.3. Средства автоматизированного проектирования концептуальной модели**

**Средства автоматизированного проектирования** концептуальной модели привлекают к себе в настоящее время большой интерес и используются в процессе создания структуры *базы данных* и интерфейса пользователя для доступа к данным.

Причина применения этих средств состоит в использовании в подавляющем большинстве реальных разработок баз данных *спиральной модели жизненного цикла* программного обеспечения, что предусматривает последовательное создание нескольких версий программного обеспечения. Каждая следующая версия включает в себя предыдущую (возможно, не полностью) и является ответом на замечания пользователя, полученные в результате тестирования предыдущей версии. При создании баз данных первая модель программного обеспечения, к сожалению, очень редко является удачной. Чаще всего заказчик отвергает первую версию, так как она недостаточно полно отвечает его требованиям. Причина такой ситуации заключается в том, что заказчик не может сразу, до создания начальной версии программы, четко и полно сформулировать свои требования. Обычно после получения первого варианта программного обеспечения заказчик выдвигает дополнительные требования, которые нельзя реализовать в рамках созданной *базы данных*. Это вынуждает разработчиков вносить изменения в структуру *базы данных*, а также, соответственно, в *интерфейс* пользователя для доступа к базе данных. Таких итераций может быть несколько до момента получения решения, адекватного запросам заказчика. Но даже после получения удовлетворительного решения процесс разработки *базы данных* не завершается. Жизнь не стоит на месте, и запросы заказчика меняются с течением времени. Часть этих изменений можно реализовать без изменения структуры *базы данных*, изменяя

только *интерфейс*пользователя, другие же требуют изменения и интерфейса, и структуры *базы данных*. Надо заметить, что подобные изменения являются очень болезненными – работа *по* их внесению может оказаться трудоемкой и, что самое неприятное, потребовать замены большого количества отлаженного программного кода. Иными словами, замененный код был написан впустую, на самом деле его не нужно было писать.

Таким образом, создание работоспособной *базы данных* можно условно разделить на три этапа – проектирование *базы данных*, в процессе которого создаются рабочие прототипы, *кодирование* – создание структур баз данных и законченного интерфейса пользователя и сопровождение готовой *базы данных*.

Основная идея применения средств *автоматизированного проектирования баз данных* заключается в том, что процесс ручного кодирования начинается только после окончания процесса проектирования. На стадии проектирования *схема базы данных* и *интерфейс* пользователя для доступа к базе данных создаются автоматически, исходя из описания концептуальной модели, с помощью так называемых CASE-средств (*Computer Aided Software/System Engineering*). Конечно, созданный таким образом *интерфейс* не является законченным программным продуктом, однако он позволяет заказчику оценить возможности конечного продукта и внести свои коррективы. Только после одобрения заказчиком рабочего прототипа разработчики приступают к ручному кодированию – созданию законченного приложения.

При сопровождении все повторяется, за тем исключением, что генерируется не все *приложение* целиком, а только часть, которую надо изменять.

На практике чаще всего CASE-средства используются для создания *схемы базы данных* в виде ER-диаграмм и генерации структур баз данных для конкретной *СУБД*. После получения от заказчика изменений разработчики вносят соответствующие исправления в диаграмму "сущность – связь" и заново генерируют *структуры баз данных*. Средства автоматической генерации интерфейсов используются реже.

В настоящее время практически каждый производитель *СУБД* предлагает собственный *программный продукт* автоматизированного проектирования. Это *Oracle Designer (Oracle)*, *Power Designer (Sybase)* и другие. Демонстрационные версии данных программных продуктов можно загрузить с соответствующих сайтов (<http://www.oracle.com>, <http://www.sybase.com>).

Кроме того, на рынке представлены решения третьих фирм, не производящих *СУБД*. Одними из самых распространенных являются программные продукты фирмы AllFusion – AllFusion ERwin Data Modeler и AllFusion Process Modeler (ранее – BPwin) и другие. На российском рынке данные программы предлагает *фирма Interface Ltd.* (<http://www.interface.ru>). Создание диаграммы "сущность – связь" осуществляется с помощью AllFusion ERwin Data Modeler, дальнейшее *моделирование*, включая генерацию программного кода создания *базы данных* производится с помощью программы AllFusion Process Modeler.

Создав наглядную модель *базы данных* можно оптимизировать структуру *БД* и добиться её полного соответствия требованиям и задачам организации. Визуальное *моделирование* повышает качество создаваемой *базы данных*, продуктивность и скорость её разработки.

На сайте *Interface Ltd.* доступна для загрузки демонстрационная версия AllFusion ERwin Data Modeler, которая представляет собой полнофункциональную версию, ограниченную *по времени*.

**Краткие итоги.** В лекции рассмотрены вопросы, относящиеся ко второй стадии концептуального проектирования – представлению концептуальной модели в терминах модели данных определенной *СУБД*. Дано описание общего представления о модели данных (основные используемые понятия - элемент, *запись*, *файл*; основные составляющие описания). Рассмотрены *модели данных СУБД* как *инструмент представления концептуальной модели (сетевая модель данных, иерархическая модель данных, реляционная модель данных, многомерная модель данных и OLAP-технология)*. Приведены примеры записи



концептуальной модели в терминах конкретной модели данных СУБД. Приводятся сведения о средствах автоматизированного проектирования концептуальной модели.

Вопросы данной лекции рассматриваются в [ 1.1 ] - [ 6.8 ] .

**Цель лекции:** рассмотреть формализованное описание реляционной модели и операций манипулирования данными как основу для использования математических методов проектирования баз данных и основу создания языков запросов к базе данных.

## 7.1. Формализованное описание отношений и схемы отношений

Как уже отмечалось в п. 6.2.3, реляционная модель описывает представление данных в виде двумерной таблицы, называемой *отношением*. Наименованиями столбцов этой таблицы служат **имена атрибутов**. Рассмотрим **формализованное описание соответствующих понятий**.

Пусть  $A_1, A_2, \dots, A_n$  имена атрибутов. Каждому имени атрибута  $A_i$  соответствует допустимое множество значений, которые может принимать атрибут  $A_i$ . Это множество значений  $D_i$  называется *доменом атрибута  $A_i$* ,  $i=1, n$ . По определению, домены являются непустыми конечными или счетными множествами. Уточним, что в теории реляционных баз данных домен рассматривается как множество значений одного (причем простого) типа данных. Понятию домена  $D_i$  соответствует множество значений, стоящих в столбце  $A_i$  рассматриваемой таблицы.

Схемой отношения  $R = \{A_1, A_2, \dots, A_n\}$  называется конечное множество имен атрибутов  $\{A_1, A_2, \dots, A_n\}$ , причем атрибут  $A_i$  принимает значение из множества  $D_i$  ( $i=1, 2, \dots, n$ ), где  $n$  – арность отношения.

Понятию "схема отношения" соответствует описание структуры двумерной таблицы (имена столбцов и допустимые множества значений).

Пусть  $D = D_1 \cup D_2 \cup \dots \cup D_n$ .

Отношением  $r$  со схемой  $R$  называется конечное множество отображений  $\{t_1, t_2, \dots, t_p\}$  из множества  $R: \{A_1, A_2, \dots, A_n\}$  в множество  $D: \{D_1 \cup D_2 \cup \dots \cup D_n\}$ , таких, что  $t_k(A_i) \in D_i, k = \overline{1, p}; i = \overline{1, n}$ .

Отображение  $t_k$  называется  $k$ -м кортежем,  $n$  – размерность кортежа.

Понятию  $k$ -го кортежа соответствует множество значений, стоящих в  $k$ -й строке рассматриваемой таблицы.

Понятию отношения  $r$  соответствует множество значений, стоящих во всех строках рассматриваемой таблицы.

Ключом отношения  $r$  со схемой  $R$  называется минимальное подмножество  $K = \{A_{i_1}, A_{i_2}, \dots, A_{i_m}\} \subseteq \{A_1, A_2, \dots, A_n\}$ , где  $\{i_1, i_2, \dots, i_m\} \subseteq \{1, 2, \dots, n\}$ , такое, что любые два различных

кортежа  $t_1, t_2 \in r (t_1 \neq t_2)$  не совпадают по значениям множества  $K = \{A_{i1}, A_{i2}, \dots, A_{im}\}$ .

Возможны случаи, когда отношение  $r$  имеет несколько ключей. Такие ключи называются потенциальными (возможными). **Выбранный из них ключ для идентификации кортежей называется первичным ключом.** Таким образом, достаточно знать значение кортежа на множестве  $K$ , чтобы однозначно его идентифицировать. Ключ используется для представления связей между отношениями. С этой целью **первичный** ключ одного отношения включается в структуру (набор атрибутов) связанного с ним отношения. Для второго отношения соответствующий *ключ* называется внешним ключом.

Совокупность схем отношений, используемых для представления концептуальной модели, называется *схемой реляционной базы данных (реляционной моделью данных)*. Текущие значения соответствующих отношений называются *реляционной базой данных*.

Выпишем *реляционную модель данных* примера из "Вторая стадия концептуального проектирования (Модели данных СУБД. Представление концептуальной модели средствами модели данных СУБД)" (см. рис. 6.3.). Введем обозначения *атрибутов* всех соответствующих сущностей. Пусть  $A_1$  – код студента,  $A_2$  – фамилия,  $A_3$  – дата рождения,  $A_4$  – место рождения,  $A_5$  – номер факультета,  $A_6$  – название факультета,  $A_7$  – номер специальности,  $A_8$  – название специальности. Обозначим схему отношения СТУДЕНТ как  $R1$ , ФАКУЛЬТЕТ как  $R2$ , СПЕЦИАЛЬНОСТЬ как  $R3$ , СТУДЕНТ УЧИТСЯ НА ФАКУЛЬТЕТЕ как  $R4$ , СТУДЕНТ УЧИТСЯ ПО СПЕЦИАЛЬНОСТИ как  $R5$ , НА ФАКУЛЬТЕТЕ ИМЕЮТСЯ СПЕЦИАЛЬНОСТИ как  $R6$ .

Тогда реляционная модель соответствующего примера описывается следующей совокупностью схем отношений:

$R1(A_1, A_2, A_3, A_4)$

$R2(A_5, A_6)$

$R3(A_7, A_8)$

$R4(A_1, A_5)$

$R5(A_1, A_7)$

$R6(A_5, A_7)$

Напомним, что понятие "схема отношения" соответствует описанию структуры таблицы. Таблице с заполненными значениями (заполненными строками) соответствует понятие "отношение". Для данного примера отношения, соответствующие вышеуказанным схемам отношений будем обозначать

$r1, r2, r3, r4, r5, r6,$

Отметим следующие свойства отношения:

1. *Отношение* имеет имя, которое отличается от имен всех других отношений.
2. Каждое значение элементов кортежей представляется простым (атомарным) типом данных.
3. Каждый *атрибут* имеет уникальное имя.

4. Значения всех атрибутов являются атомарными (неделимыми). Это следует из определения *домена* как множества значений простого типа данных, т.е. среди значений *домена* не могут содержаться множества.

5. Порядок рассмотрения атрибутов в схеме отношения (отношении) не имеет значения, т.к. для ссылки на значение атрибута в *кортеже отношения* всегда используется имя атрибута.

6. Порядок рассмотрения кортежей в отношении не имеет значения, т.к. *отношение* представляет собой множество кортежей, а элементы множества, по определению теории множеств, неупорядочены.

## 7.2. Манипулирование данными в реляционной модели

Для манипулирования данными в реляционной модели используются два формальных аппарата:

- *реляционная алгебра*, основанная на теории множеств;
- *реляционное исчисление*, базирующееся на исчислении предикатов первого порядка.

*Механизмы реляционной алгебры и реляционного исчисления эквивалентны*, т.е. для любого допустимого выражения *реляционной алгебры* можно построить *эквивалентную формулу реляционного исчисления* и наоборот.

Отличаются два этих формальных аппарата уровнем процедурности. Выражения *реляционной алгебры* строятся на основе алгебраических операций (высокого уровня), и подобно тому, как интерпретируются арифметические и логические выражения, выражение *реляционной алгебры* также имеет процедурную интерпретацию. Другими словами, *запрос*, представленный на языке *реляционной алгебры*, может быть реализован как последовательность элементарных алгебраических операций с учетом их старшинства и возможного наличия скобок.

Для формулы *реляционного исчисления* однозначная *интерпретация* (соответствующая однозначная последовательность действий), вообще говоря, отсутствует. Формула только устанавливает условия, которым должны удовлетворять кортежи результирующего отношения. Поэтому языки *реляционного исчисления* являются более непроцедурными или декларативными.

*Операции*, реализуемые с помощью указанных аппаратов, обладают важным свойством: они замкнуты на множестве отношений. Это означает, что выражения *реляционной алгебры* и формулы *реляционного исчисления* определяются над отношениями реляционных БД и результатом вычисления также являются отношения. В результате любое *выражение* или формула могут интерпретироваться как *отношение*, что позволяет использовать их в других выражениях или формулах.

Как мы увидим, *алгебра* и исчисление обладают большой выразительной мощностью, очень сложные запросы к базе данных могут быть выражены с помощью одного выражения *реляционной алгебры* или одной формулы *реляционного исчисления*. Именно по этой причине такие механизмы включены в реляционную модель данных. Конкретный язык манипулирования реляционными БД называется *реляционно полным*, если любой запрос, выражаемый с помощью одной операции *реляционной алгебры* или одной формулы *реляционного исчисления*, может быть выражен с помощью одного оператора этого языка.

Заметим, что крайне редко алгебра или исчисление принимаются в качестве полной основы какого-либо языка БД. Обычно (как, например, в случае языка SQL) язык основывается на некоторой смеси алгебраических и логических конструкций. Тем не менее знание алгебраических и логических основ языков баз данных часто бывает полезно на практике.

### 7.3. Операции реляционной алгебры

Операции реляционной алгебры определены на множестве отношений и являются замкнутыми относительно этого множества (образуют алгебру). Оказывается, что любой произвольный запрос к БД можно представить в виде последовательности, составленной из пяти основных операций реляционной алгебры. Рассмотрим эти операции.

#### Объединение $r \cup s$

Объединением отношений  $r$  и  $s$  называется множество кортежей, которые принадлежат или  $r$ , или  $s$ , или им обоим. Для операции объединения требуется одинаковая арность отношений.

Для примера, пусть

$r$			$s$		
a	b	a	b	g	a
d	a	f	d	a	f
c	b	d			

тогда

$r \cup s$		
a	b	a
d	a	f
c	b	d
b	g	a

Заметим, что с помощью операции объединения может быть реализовано добавление нового кортежа к имеющемуся отношению. В этом случае  $r$  – исходное отношение,  $s$  – отношение, содержащее один добавляемый кортеж.

#### Разность $r - s$

Разностью отношений  $r$  и  $s$  называется множество кортежей, принадлежащих  $r$ , но не принадлежащих  $s$ . Для этой операции также требуется одинаковая арность отношений.

$r - s$		
a	b	a
c	b	d

Заметим, что с помощью операции разности может быть реализовано удаление кортежа из имеющегося отношения. В этом случае  $r$  – исходное отношение,  $s$  – отношение, содержащее один удаляемый кортеж.

**Декартово произведение  $r \times s$**

Пусть  $r$  и  $s$  – отношения *арности*  $k_1$  и  $k_2$  соответственно. *Декартовым произведением  $r \times s$*  называется множество кортежей длины  $k_1+k_2$ , первые  $k_1$  компонентов которых образуют кортежи, принадлежащие  $r$ , а последние  $k_2$  – кортежи, принадлежащие  $s$ .

<b><math>r \times s</math></b>					
a	b	a	b	g	a
a	b	a	d	a	f
d	a	f	b	g	a
d	a	f	d	a	f
c	b	d	b	g	a
c	b	d	d	a	f

**Проекция  $\pi_{A_{i1}, A_{i2}, \dots, A_{im}}(r)$**

Проекция  $\pi_{A_{i1}, A_{i2}, \dots, A_{im}}(r)$  есть множество кортежей, получаемых из кортежей отношения  $r$  выбором столбцов с именами  $A_{i1}, A_{i2}, \dots, A_{im}$ .

Другими словами, это операция построения "вертикального" подмножества, получаемого путем выбора определенных атрибутов и исключения остальных. Повторяющиеся кортежи исключаются.

<b><math>\pi_{1,3}(r)</math></b>	
a	a
d	f
c	d

**Выбор (селекция)  $\sigma_F(r)$**

Пусть  $F$  – формула, образованная: операндами, являющимися константами или именами атрибутов, *арифметическими операторами* сравнения, логическими операторами (и, или, не), тогда выбором (селекцией)  $\sigma_F$  называется множество кортежей, компоненты которого удовлетворяют условию, заданному формулой  $F$ .

$$\sigma_{(1)=(3)}(r) = \quad a \quad b \quad a$$

Здесь  $F:(1)=(3)$  – содержимое первого столбца равно содержимому третьего столбца.

Приведем ряд примеров представления запросов с помощью формальных операций для реляционной модели (СТУДЕНТ, ФАКУЛЬТЕТ, СПЕЦИАЛЬНОСТЬ), рассмотренной выше.

*Пример 1.*

Сформировать *список* студентов (фамилия).

Рассмотрим схему отношения СТУДЕНТ.

Атрибут "Фамилия" обозначен здесь  $A_2$ . Для ответа на *запрос* необходимо взять проекцию отношения  $r1$  на столбец  $A_2$ .

$$\pi_{A_2}(r1)$$

*Пример 2.*

Выдать *список* фамилий и дат рождений студентов, которым на текущую дату (*date*) больше 35 лет.

Рассмотрим то же *отношение*  $r1$ . Сначала выбираем студентов, которым больше 35 лет:

$$\sigma_{(A_3)+35 < date}(r1)$$

Затем берем проекцию полученного отношения на столбцы

$$\pi_{A_1, A_3}(\sigma_{(A_3)+35 < date}(r1))$$

Заметим, что можно было бы выполнить эти две *операции* в другой последовательности – сначала *проекция*, а затем *селекция*. Предлагается оценить, какой из этих вариантов лучше *по* оценке числа выполняемых элементарных действий и объему требуемой памяти.

*Пример 3.*

Выдать *список* фамилий студентов, обучающихся *по* специальности "Информационные технологии". Название специальности является атрибутом отношения  $r3$ . Если бы в этом отношении присутствовал *атрибут* "фамилия", то задача решалась бы аналогично примеру 2. В отношении  $r5$  присутствует *атрибут* "код студента", а "фамилия" присутствует в отношении  $r1$ . Для ответа на этот *запрос* необходимо связывать *по* "код студента" *отношение*  $r3$  и *отношение*  $r1$ .

Сначала выберем из отношения  $r3$  кортежи с названием специальности "Информационные технологии". Обозначим полученное *отношение*  $rp1$ . (Дальнейшие промежуточные отношения будем обозначать последовательно  $rp1$ ,  $rp2$ ,  $rp3$  и т.д.).

$$rp1 = \sigma_{(A_8) = \text{"Информационные технологии"}}(r3)$$

Далее нас будет интересовать только *атрибут*  $A_1$  – "код студента". Поэтому возьмем проекцию на эти столбцы.

$$rp2\pi_{A1}(rp1).$$

Далее необходимо связать отношения  $r1$  и  $rp2$  (склеить таблицы). Для склейки таблиц используется операция "декартово произведение":

$$rp3=r1 \times rp2$$

В отношении  $r3$  присутствуют два одинаковых столбца:  $A_1$  из отношения  $r1$  и  $A_1$  из отношения  $rp2$ . Выбирая из отношения  $rp3$  строки, в которых значения в соответствующих столбцах совпадают, получим сведения о студентах, обучающихся по специальности "Информационные технологии"

$$rp4 = \sigma_{(A1*r1)=(A1*rp2)}(rp3),$$

где  $A1 * r1$  и  $A1 * rp2$  обозначают соответственно столбец  $A_1$  соответствующей первой и второй составной части декартова произведения. Теперь осталось только выбрать фамилии соответствующих студентов

$$rp5 = \pi_{A1}(rp4)$$

Получаем требуемый результат. Заметим, что для экономии действий и памяти, перед тем как склеивать таблицы, целесообразно было сделать операцию проекции отношения  $r1$  на столбцы  $A_1, A_2$ . (чтобы не включать в декартово произведение лишние столбцы).

Введенные пять основных операций реляционной алгебры позволяют реализовать любой запрос к реляционной базе данных. Однако наряду с основными операциями достаточно часто удобно использовать так называемые дополнительные операции реляционной алгебры (которые могут быть выражены через основные).

### Пересечение $r \cap s$

Пересечением отношений  $r$  и  $s$  называется множество кортежей, принадлежащих как  $r$ , так и  $s$ . Пересечение может быть выражено через операции разности

$$r \cap s = r - (r - s).$$

$$\theta_{i \theta j} \text{ -соединение}$$

$\theta$ -соединение  $r$  и  $s$  по столбцам  $A_i$  и  $A_j$  представляет собой множество таких кортежей в декартовом произведении  $r$  и  $s$ , что  $i$ -й компонент  $r$  находится в отношении  $\theta$  с  $j$ -м компонентом  $s$ , где  $\theta$  – арифметический оператор сравнения. Если  $\theta$  является оператором равенства, то эта операция называется эквисоединением

$$r \bowtie_{i \theta j} s = \sigma_{i \theta (j)}(r \times s),$$

где  $l$  – арность отношения  $r$ .

Пример.		s
---------	--	---

<b>r</b>					
1	2	3		3	1
4	5	6		6	2
7	8	9			
$r \bowtie s$ $(2) < (1)$					
1	2	3		3	1
1	2	3		6	2
4	5	6		6	2

Заметим, что в примере 3 две последовательно идущие операции (декартово произведение и селекция) вместе как раз представляют операцию соединения. Причем использование декартова произведения для соединения таблиц обязательно обуславливает использование селекции как следующей операции для установления связи между таблицами. Поэтому целесообразно использовать такую объединенную операцию и программно реализовывать в СУБД именно операцию соединения.

Естественное соединение  $r \bowtie s$

Операция применима тогда и только тогда, когда столбцы имеют имена (являются атрибутами). Операция применима к отношениям, у которых есть одинаковые атрибуты.

Пусть

$r = (A_1, \dots, A_k, B_1, \dots, B_n), s = (A_1, \dots, A_k, C_1, \dots, C_m),$

имена  $A_1, \dots, A_k$  совпадают.

Тогда  $r \bowtie s$  определяется следующим образом

$$r \bowtie s = \pi_{B_1, \dots, B_n, A_1, \dots, A_k, C_1, \dots, C_m} (\sigma_{r.A_1=s.A_1 \& r.A_2=s.A_2 \& \dots \& r.A_k=s.A_k} (r \times s)).$$

Для подчеркивания важности приведенных операций реляционной алгебры, а также для уточнения понятия реляционной СУБД приведем следующее определение одного из ведущих специалистов в области реляционных баз данных К.Дж. Дейта: " Будем называть систему реляционной, если она поддерживает, по крайней мере, реляционные базы данных, т.е. базы данных, которые могут восприниматься пользователем как таблицы и только как таблицы, операции селекции, проекции и соединения реляционной алгебры, не требуя при этом, чтобы каким-то образом были предопределены физические пути доступа для поддержки этих операций ".



**Краткие итоги:** В лекции рассматриваются вопросы, связанные с формализацией наиболее распространенной в настоящее время *модели данных СУБД* – реляционной модели. Формальное описание реляционной модели и полученные на этой основе математические методы и алгоритмы позволяют формализовать ряд шагов проектирования реляционной *базы данных*, получить оптимальную (по определенным критериям) структуру *базы данных* и эффективные алгоритмы обработки. Здесь рассматривается формализованное описание отношений, формальные средства манипулирования данными в реляционной модели (дано понятие *реляционного исчисления* и *реляционной алгебры*, приводятся основные *операции реляционной алгебры*). Приводятся примеры представления запросов как последовательность формальных *операций реляционной алгебры*.

## РАЗДЕЛ 5. Нормальные формы в реляционных базах данных

### Цели занятия.

Нормальные формы в РБД. Нормализация. Функциональные зависимости атрибутов в отношениях. Первая нормальная форма (1НФ). Вторая нормальная форма (2НФ). Третья нормальная форма (3НФ). Алгоритм нормализации (приведение к 3НФ). Корректность процедуры нормализации. Теорема Хеза. Нормальная форма Бойса-Кодда, четвертая и пятая нормальные формы. Пример логического моделирования БД при помощи нормальных форм. Области применения и проблемы логического моделирования БД при помощи нормальных форм.

### 4. Структура лекционного занятия.

№ п/п	Содержание (кратко)	Методы и средства обучения
1	Использование формальных методов построения оптимальной (по определенным показателям) структуры реляционной <i>базы данных</i> путем нормализации схем отношений.	1. Персональные компьютеры; 2. Средства доступа в Интернет; 3. Проектор.

### 5. Содержание лекционного занятия и взаимодействие с аудиторией.

#### Введение.

Формулирование темы занятия. Использование вводного примера, описание ситуации, демонстрация какого-либо процесса и т. д. (в зависимости от вида, замысла лекции и её структуры)

### Тема 5.1. Использование формального аппарата для оптимизации схем отношений

**Цель лекции:** показать возможность эффективного использования формальных методов построения оптимальной (по определенным показателям) структуры реляционной *базы данных* путем нормализации схем отношений.

#### 8.1. Проблема выбора рациональных схем отношений

При представлении концептуальной схемы в виде реляционной модели возможны различные варианты выбора схем отношений. Одни варианты выбора рассматривались в предыдущих разделах (п. 6.2.3), другие получаются объединением (или разбиением)

некоторых схем отношений. От правильного выбора схем отношений, представляющих концептуальную схему, в значительной степени будет зависеть эффективность функционирования *базы данных*.

Рассмотрим для примера конкретную схему отношений и проанализируем её недостатки. Предположим, что данные о студентах, факультетах, специальностях, включены в таблицу со следующей схемой отношения: СТУДЕНТ (Код студента, Фамилия, Название факультета, Название специальности).

Эта схема отношений обуславливает следующие недостатки соответствующей *базы данных*:

- Дублирование информации (избыточность). У студентов, обучающихся на одном факультете, будет повторяться название факультета. Для разных факультетов будут повторяться специальности.
- Потенциальная противоречивость (*аномалии обновления*). Если, например, изменится название специальности, то изменяя её в одном кортеже (у одного студента), необходимо изменять и во всех других кортежах, где она присутствует.
- Потенциальная возможность потери сведений (*аномалии удаления*). При удалении информации о всех студентах, поступающих на определенную специальность, мы теряем все сведения об этой специальности.
- Потенциальная возможность невключения информации в базу данных (*аномалии включения*). В базе данных будут отсутствовать сведения о специальности, если на ней нет обучающихся студентов.

В теории реляционных баз данных существуют формальные методы построения реляционной модели *базы данных*, в которой отсутствует *избыточность* и *аномалии обновления, удаления и включения*.

### **Нормализация. Первая нормальная форма.**

*Построение рационального варианта схем отношений (обладающего лучшими свойствами при операциях включения, модификации и удаления данных, чем все остальные наборы схем) осуществляется путем так называемой нормализации схем отношений. Нормализация производится в несколько этапов. На начальном этапе схема отношений должна находиться в первой нормальной форме (1НФ).*

*Отношение находится в первой нормальной форме, если все атрибуты отношения принимают простые значения (атомарные или неделимые), не являющиеся множеством или кортежем из более элементарных составляющих.*

Рассмотрим следующий пример.

Таблица представляет сущность ЭКЗАМЕНАЦИОННАЯ ВЕДОМОСТЬ

Код студента	Фамилия	Код экзамена	Предмет и дата	Оценка
1	Сергеев	1	Математика 5.06.08	4
2	Иванов	1	Математика 5.06.08	5
1	Сергеев	2	Физика 9.06.08	5
2	Иванов	2	Физика 9.06.08	5

Теперь на пересечении любой строки и любого столбца находится одно значение и, следовательно, данная *таблица* находится в первой *нормальной форме*.

Далее *отношение*, представленное в первой *нормальной форме*, последовательно преобразуется во вторую и третью *нормальные формы*. Процесс построения второй и третьей *нормальных форм* будет описан в следующих подразделах. При некоторых предположениях о данных третья *нормальная форма* является искомым наилучшим вариантом.

Если эти предположения не выполняются, то процесс *нормализации* продолжается и *отношение* преобразуется в четвертую и пятую *нормальные формы*. Построение соответствующих форм описано в литературе и в данной книге не рассматривается.

Прежде чем перейти к построению второй *нормальной формы*, необходимо определить ряд формальных понятий.

## 8.2. Функциональные зависимости (зависимости между атрибутами отношения)

Пусть  $R(A_1, A_2, \dots, A_n)$  – схема отношения, а  $X$  и  $Y$  – подмножества  $\{A_1, A_2, \dots, A_n\}$ .

Функциональная зависимость на отношении  $R$  – это утверждение вида "Если два кортежа  $R$  совпадают по атрибутам множества  $X \subset \{A_1, A_2, \dots, A_n\}$  (т.е. эти кортежи имеют в соответствующих друг другу компонентах одни и те же значения для каждого атрибута множества  $X$ ), то они должны совпадать и по атрибутам множества  $Y \subset \{A_1, A_2, \dots, A_n\}$ . Формально эта зависимость записывается выражением  $X \rightarrow Y$ , причем говорится, что  $X$  функционально определяет  $Y$ . Часто используется другое утверждение:  $X$  функционально определяет  $Y$  или  $Y$  функционально зависит от  $X$  (обозначается  $X \rightarrow Y$ ) тогда и только тогда, когда каждое значение множества  $X$  отношения  $R$  связано с одним значением множества  $Y$  отношения  $R$ . Иначе говоря, если два кортежа  $R$  совпадают по значению  $X$ , они совпадают и по значению  $Y$ .

Замечание. Вообще говоря, под термином "отношение" могут подразумеваться два понятия:

- отношение как переменная, которая может принимать разные значения (таблица, в строки и столбцы которой могут быть вписаны разные значения);
- отношение, как набор конкретных значений (таблица с заполненными элементами).

Функциональные зависимости характеризуют все отношения, которые могут быть значениями схемы отношения  $R$  в принципе. Поэтому единственный способ определить функциональные зависимости – внимательно проанализировать семантику (смысл) атрибутов.

Функциональные зависимости являются, в частности, ограничениями целостности, поэтому целесообразно проверять их при каждом обновлении базы данных.

Пример функциональных зависимостей для отношения ЭКЗАМЕНАЦИОННАЯ ВЕДОМОСТЬ

Код студента  $\rightarrow$  Фамилия

Код студента, Код экзамена  $\rightarrow$  Оценка

Пример функциональных зависимостей для отношения СТУДЕНТ, приведенного в начале настоящей лекции

Код студента  $\rightarrow$  Фамилия,

Код студента  $\rightarrow$  Факультет

Заметим, что последняя зависимость существует при условии, что один студент не может обучаться на нескольких факультетах.

### Полное множество функциональных зависимостей

Для каждого отношения существует вполне определенное множество функциональных зависимостей между атрибутами данного отношения. Причем из одной или более функциональных зависимостей, присущих рассматриваемому отношению, можно вывести другие функциональные зависимости, также присущие этому отношению.

Заданное множество функциональных зависимостей для отношения  $R$  обозначим  $F$ , полное множество функциональных зависимостей, которые логически можно получить из  $F$ , называется замыканием  $F$  и обозначается  $F^+$ .

Если множество функциональных зависимостей совпадает с замыканием данного множества, то такое множество функциональных зависимостей называется полным.

Введенные понятия позволяют формально определить понятие ключа.

Пусть существует некоторая схема  $R$  с атрибутами  $A_1 A_2 \dots A_n$ ,  $F$  – некоторое множество функциональных зависимостей и  $X$  – некоторое подмножество  $R$ . Тогда  $X$  называется ключом, если, во-первых, в  $F^+$  существует зависимость  $X \rightarrow A_1 A_2 \dots A_n$  и, во-вторых, ни для какого подмножества  $Y$ , входящего в  $X$ , зависимость  $Y \rightarrow A_1 A_2 \dots A_n$  не принадлежит  $F^+$ .

Полной функциональной зависимостью называется зависимость неключевого атрибута от всего составного ключа.

Частичной функциональной зависимостью будем называть зависимость неключевого атрибута от части составного ключа.

Для вычисления замыкания множества функциональных зависимостей используются следующие **правила вывода** ( аксиомы Армстронга ):

Пусть известна некоторая схема отношения  $R\{A_1, A_2, \dots, A_n\}$  с множеством атрибутов  $U=\{A_1, A_2, \dots, A_n\}$  и множество функциональных зависимостей  $F$ , заданных на множестве  $U$ .

**Аксиома рефлексивности.** Если  $Y$  входит в  $X$ , а  $X$  входит в  $U(Y \subseteq X \subseteq U)$ , то  $X \rightarrow Y$  логически следует из  $F$ . Это правило дает тривиальные зависимости, так как в них правая часть содержится в левой части.

**Аксиома пополнения.** Если  $X \rightarrow Y$  и  $Z$  есть подмножество  $U$ , то  $XZ \rightarrow YZ$ . В данном случае функциональная зависимость  $X \rightarrow Y$  либо содержалась в исходном множестве  $F$ , либо может быть выведена из  $F$  с использованием описываемых аксиом.

**Аксиома транзитивности.** Если  $X \rightarrow Y$  и  $Y \rightarrow Z$ , то  $X \rightarrow Z$ .

Справедлива следующая **теорема**. Аксиомы Армстронга являются полными и надежными.

Это значит, что используя их мы выведем все возможные функциональные зависимости, логически следующие из  $F$ , и не выведем никаких лишних зависимостей.

Существует несколько других правил вывода, которые следуют из аксиом Армстронга.

**Правило самоопределения.**  $X \rightarrow X$ .

**Правило объединения.** Если  $X \rightarrow Y$  и  $X \rightarrow Z$ , то  $X \rightarrow Y \cup Z$ .

**Правило псевдотранзитивности.** Если  $X \rightarrow Y$  и  $W \cup Y \rightarrow Z$ , то  $X \cup W \rightarrow Z$ .

**Правило композиции.** Если  $X \rightarrow Y$  и  $Z \rightarrow W$ , то  $X \cup Z \rightarrow Y \cup W$ .

**Правило декомпозиции.** Если  $X \rightarrow Y$  и  $Z$  входит в  $Y$ , то  $X \rightarrow Z$ .

Надо отметить, что вычисление замыкания множества функциональных зависимостей является трудоемкой задачей при достаточно большом количестве атрибутов (за счет выписывания большого количества тривиальных зависимостей).

### 8.3. Декомпозиция схемы отношения

Последовательный переход от одной нормальной формы к другой при нормализации схем отношений реализуется через декомпозицию. Основной операцией, с помощью которой осуществляется декомпозиция, является проекция.

Декомпозицией схемы отношения  $R = \{A_1, A_2, \dots, A_n\}$  называется замена ее совокупностью подмножеств  $R$ , таких, что их объединение дает  $R$ . При этом допускается, чтобы подмножества были пересекающимися.

Алгоритм декомпозиции основан на следующей теореме.

**Теорема о декомпозиции.** Пусть  $R(A, B, C)$  – отношение,  $A, B, C$  – атрибуты.

Если  $R$  удовлетворяет зависимости  $A \rightarrow B$ , то  $R$  равно соединению его проекций  $A, B$  и  $A, C$

$$R(A, B, C) = R(A, B), R(A, C)$$

При нормализации необходимо выбирать такие декомпозиции, которые обладают свойством соединения без потерь. В этом случае, декомпозиция должна обеспечить то, что запросы (выборка данных по условию) к исходному отношению и отношениям, получаемым в результате декомпозиции, дадут одинаковый результат. Соответствующее условие будет выполняться, если каждый кортеж отношения  $R$  может быть представлен как естественное соединение его проекций на каждое из подмножеств. Для проверки, обладает ли декомпозиция данным свойством, используются специальные алгоритмы, описанные в литературе (в данной книге не рассматриваются).

Вторым важнейшим желательным свойством декомпозиции является свойство сохранения функциональных зависимостей. Стремление к тому, чтобы *декомпозиция* сохраняла зависимости, естественно. *Функциональные зависимости* являются некоторыми ограничениями на данные. Если *декомпозиция* не обладает этим свойством, то для того чтобы проверить, не нарушаются ли при вводе данных условия целостности (*функциональные зависимости*), нам приходится соединять все проекции.

Таким образом, для правильно построенного проекта *базы данных* необходимо, чтобы декомпозиции обладали свойством соединения без потерь, и желательно, чтобы они обладали свойством сохранения функциональных зависимостей.

#### **8.4. Выбор рационального набора схем отношений путем нормализации**

##### **Вторая нормальная форма (2НФ)**

*Отношение находится в 2НФ, если оно находится в 1НФ и каждый неключевой атрибут зависит от всего первичного ключа (не зависит от части ключа).*

Для перевода отношения в 2НФ необходимо, используя *операцию проекции*, разложить его на несколько отношений следующим образом:

1. построить проекцию без атрибутов, находящихся в *частичной функциональной зависимости* от первичного ключа;
2. построить проекции на части *составного ключа* и атрибуты, зависящие от этих частей.

##### **Третья нормальная форма (3НФ)**

*Отношение находится в 3НФ, если оно находится в 2НФ и каждый ключевой атрибут нетранзитивно зависит от первичного ключа.*

*Отношение находится в 3НФ в том и только том случае, если все неключевые атрибуты отношения взаимно независимы и полностью зависят от первичного ключа.*

*Оказывается, что любая схема отношений может быть приведена к 3НФ декомпозицией, обладающей свойствами соединения без потерь и сохраняющей зависимости.*

##### **Мотивировка третьей нормальной формы**

*Третья нормальная форма исключает избыточность и аномалии включения и удаления.*

К сожалению, 3НФ не предотвращает все возможные аномалии.

##### **Нормальная форма Бойса-Кодда (НФБК)**

*Если в  $R$  для каждой зависимости  $X \rightarrow A$ , где  $A$  не принадлежит  $X$ ,  $X$  включает в себя некоторый ключ, то говорят, что данное отношение находится в нормальной форме Бойса-Кодда.*

*Детерминантом функциональной зависимости называется минимальная группа атрибутов, от которой зависит некоторый другой атрибут или группа атрибутов, причем эта зависимость нетривиальная.*

*Отношение находится в НФБК тогда и только тогда, когда каждый его детерминант является потенциальным ключом.*

*НФБК является более строгой версией 3НФ. Иными словами, любое отношение, находящееся в НФБК, находится в 3НФ. Обратное неверно.*

##### **Мотивировка нормальной формы Бойса-Кодда**

*В нормальной форме Бойса-Кодда не существует избыточности и аномалий включения, удаления и модификации.* Оказывается, что любая схема отношения может быть приведена в нормальную форму Бойса-Кодда таким образом, чтобы *декомпозиция* обладала свойством соединения без потерь. Однако *схема отношения* может быть неприводимой в НФБК с сохранением зависимостей. В этом случае приходится довольствоваться третьей нормальной формой.

#### **8.5. Пример нормализации до 3НФ**

Для улучшения структуры реляционной *базы данных* (устранения возможных аномалий) необходимо привести все таблицы *базы данных* к третьей нормальной форме или в

более высокой форме (если это возможно). Таким образом, задача сводится к проверке *нормализации* всех сущностей, отображающихся в таблицы *базы данных*. Если *таблица*, получающаяся из некоторой сущности, не является таблицей в третьей *нормальной форме*, то она должна быть заменена на несколько таблиц, находящихся в третьей *нормальной форме*.

Продолжим рассмотрение примера с отношением ЭКЗАМЕНАЦИОННАЯ ВЕДОМОСТЬ

В начале этой лекции мы привели *отношение* к первой *нормальной форме*.

Код студента	Фамилия	Код экзамена	Предмет	Дата	Оценка
1	Сергеев	1	Математика	5.08.03	4
2	Иванов	1	Математика	5.08.03	5
1	Сергеев	2	Физика	9.08.03	5
2	Иванов	2	Физика	9.08.03	5

Ключом данного отношения будет совокупность атрибутов – Код студента и Код экзамена.

Для более краткой записи процесса нормализации введем следующие обозначения:

**КС** – код студента, **КЭ** – код экзамена, **Ф** – фамилия, **П** – предмет, **Д** – дата, **О** – оценка.

Выпишем *функциональные зависимости*

**КС, КЭ** -> **Ф, П, Д, О**

**КС, КЭ** -> **Ф**

**КС, КЭ** -> **П**

**КС, КЭ** -> **Д**

**КС, КЭ** -> **О**

**КЭ** -> **П**

**КЭ** -> **Д**

**КС** -> **Ф**

В соответствии с определением, *отношение* находится во второй *нормальной форме* (2НФ), если оно находится в *1НФ* и каждый неключевой *атрибут* зависит от первичного ключа и не зависит от части ключа. Здесь атрибуты **П, Д, Ф** зависят от части ключа. Чтобы избавиться от этих зависимостей необходимо произвести декомпозицию отношения. Для этого используем теорему о декомпозиции.

Имеем *отношение* **R(КС, Ф, КЭ, П, Д, О)**. Возьмем зависимость **КС -> Ф** в соответствии с формулировкой теоремы исходное *отношение* равно соединению его проекций **R1(КС, Ф)** и **R2(КС, КЭ, П, Д, О)**.

В отношении **R1(КС, Ф)** существует *функциональная зависимость* **КС -> Ф**, ключ **КС** – составной, не ключевой *атрибут* **Ф** не зависит от части ключа. Это *отношение* находится в 2НФ. Так как в этом отношении нет транзитивных зависимостей, *отношение* **R(КС, Ф)** находится в 3НФ, что и требовалось.

Рассмотрим *отношение* **R2(КС, КЭ, П, Д, О)** с составным ключом **КС, КЭ**. Здесь есть зависимость **КЭ -> П, КЭ -> Д, КЭ -> П, Д**. Атрибуты **П, Д** зависят от части ключа, следовательно *отношение* не находится в 2НФ. В соответствии с теоремой о декомпозиции исходное *отношение* (используем *функциональную зависимость* **КЭ -> П, Д**) равно соединению проекций **R3(КЭ, П, Д), R4(КС, КЭ, О)**. В отношении **R3(КЭ, П, Д)** существуют *функциональные зависимости* **КЭ -> П, КЭ -> Д, КЭ -> П, Д**. Зависимости неключевых атрибутов от части ключа нет, следовательно *отношение* находится в 2НФ. Транзитивных зависимостей в этом отношении так же нет, следовательно *отношение* находится в 3НФ.

Таким образом, исходное *отношение* приведено в к трем отношениям, каждое из которых находится в третьей *нормальной форме* **R1(КС, Ф), R3(КЭ, П, Д), R4(КС, КЭ, О)**.

Заметим, что в отношении **R4** атрибуты **КС, КЭ** являются внешними ключами, используемыми для установления связей с другими отношениями. Представим полученную модель в виде диаграммы объектов-связей (ER-диаграммы). Для наглядности и возможности

последующего программирования перейдем к английским названиям объектов (отношений) и атрибутов.

Отношение **R1** представляет объект **student** с атрибутами **id\_st** (первичный ключ), **surname**.

Отношение **R3** представляет объект **exam\_st** с атрибутами **id\_ex** (первичный ключ), **subject**, **date**.

Отношение **R4** представляет объект **mark\_st** с атрибутами **id\_st** (внешний ключ), **id\_ex** (внешний ключ), **mark**. Первичный ключ здесь **id\_st, id\_ex**.

Соответствующая ER-диаграмма изображена на [рис. 8.1](#).

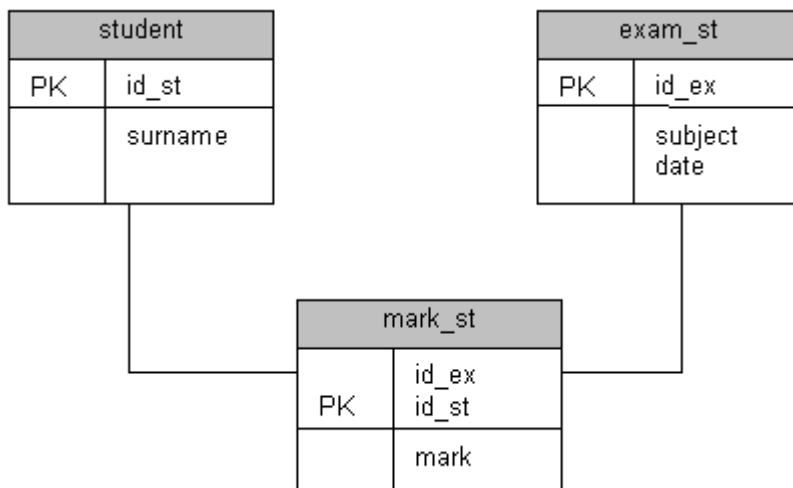

**Рис. 8.1.** ER-диаграмма, представляющая рассмотренный фрагмент предметной области

## 8.6. Целостная часть реляционной модели. Реализация условия целостности данных в современных СУБД

Напомним, что под целостностью *базы данных* понимается то, что в ней содержится полная, непротиворечивая и адекватно отражающая предметную часть (правильная) *информация*. Поддержка целостности в реляционных БД основана на выполнении следующих требований.

1. Первое требование называется **требованием целостности сущностей**. Объекту или сущности реального мира в реляционных БД соответствуют кортежи отношений. Конкретно требование состоит в том, что любой *кортеж* любого отношения отличим от любого другого кортежа этого отношения, т.е., другими словами, любое *отношение* должно обладать определенным первичным ключом. Это требование автоматически удовлетворяется, если в системе не нарушаются базовые свойства отношений.

2. Второе требование называется **требованием целостности по ссылкам**. Очевидно, что при соблюдении нормализованности отношений сложные сущности реального мира представляются в реляционной БД в виде нескольких кортежей нескольких отношений. *Связь* между отношениями осуществляется с помощью миграции ключа.

Пример внешнего ключа.

СТУДЕНТ (Код студента, Фамилия) сдает ЭКЗАМЕН (Код студента, Предмет, Оценка).

*Атрибут* Код студента сущности ЭКЗАМЕН называется *внешним ключом*, поскольку его значения однозначно характеризуют сущности, представленные кортежами некоторого другого отношения – отношения Студент (мы предполагаем, что *поле* Код студента является ключом отношения Студент).

Говорят, что *отношение*, в котором определен *внешний ключ*, ссылается на соответствующее *отношение*, в котором такой же *атрибут* является первичным ключом.

*Требование целостности по ссылкам* или *требование внешнего ключа* состоит в том, что для каждого значения внешнего ключа в *ссылающемся* отношении в *отношении*, на

которое ведет ссылка, должен найтись кортеж с таким же значением первичного ключа либо значение внешнего ключа должно быть неопределенным (т.е. ни на что не указывать).

Ограничения целостности сущности и по ссылкам должны поддерживаться СУБД. Для соблюдения целостности сущности достаточно гарантировать отсутствие в любом отношении кортежей с одним и тем же значением первичного ключа. (В Access для этого предназначена специальная реализация целочисленного поля – поле типа "Счетчик".) С целостностью по ссылкам дела обстоят несколько более сложно.

Понятно, что при обновлении ссылающегося отношения (вставке новых кортежей или модификации значения внешнего ключа в существующих кортежах) достаточно следить за тем, чтобы не появлялись некорректные значения внешнего ключа.

Но как быть при удалении кортежа из отношения, на которое ведет ссылка?

Здесь существуют три подхода, каждый из которых поддерживает целостность по ссылкам. Первый подход заключается в том, что запрещается производить удаление кортежа, на который существуют ссылки (т.е. сначала нужно либо удалить ссылающиеся кортежи, либо соответствующим образом изменить значения их внешнего ключа). При втором подходе при удалении кортежа, на который имеются ссылки, во всех ссылающихся кортежах значение внешнего ключа автоматически становится неопределенным. Наконец, третий подход (*каскадное удаление*) состоит в том, что при удалении кортежа из отношения, на которое ведет ссылка, из ссылающегося отношения автоматически удаляются все ссылающиеся кортежи.

В развитых реляционных СУБД обычно можно выбрать способ поддержания целостности по ссылкам для каждой отдельной ситуации определения внешнего ключа. Конечно, для принятия такого решения необходимо анализировать требования конкретной прикладной области.

Заметим, что все современные СУБД поддерживают и целостность сущностей, и целостность по ссылкам, но позволяют пользователям выключать данные ограничения и, таким образом, строить базы данных, не соответствующие реляционной модели. Опыт показывает, что отход от основных положений реляционной модели приводит к краткосрочному выигрышу – алгоритмы становятся проще, но впоследствии серьезно усложняют задачу, особенно ее сопровождение.

**Краткие итоги:** Лекция посвящена вопросам оптимизации схем отношений (структуры реляционной базы данных) на основе формальных методов теории реляционных баз данных. Здесь рассматривается ряд необходимых для этого понятий (*функциональная зависимость, нормальные формы, декомпозиция схем отношений*). Разбирается пример приведения таблицы к третьей нормальной форме, оптимальной по ряду показателей (*исключающей избыточность, аномалии включения и удаления*). Рассматриваются вопросы реализации целостности данных в реляционных СУБД.

В лекции рассматриваются вопросы использования формального аппарата для оптимизации схем отношений. Сформулирована проблема выбора рациональных схем отношений и пути реализации такого выбора путем нормализации (последовательного преобразования схемы отношения в ряд нормальных форм). Для формального описания соответствующего процесса определены понятие функциональной зависимости (зависимости между атрибутами отношения), ключа, сформулированы правила вывода множества функциональных зависимостей, понятие декомпозиции схемы отношения. Определены первая, вторая, третья нормальные формы и нормальная форма Бойса-Кодда. Приведен пример нормализации до 3НФ. Рассмотрены вопросы реализации условий целостности данных в реляционных СУБД.

Вопросы настоящей лекции рассматриваются в [ [5.4] - [4.5] ].

## РАЗДЕЛ 6. Проектирование баз данных с использованием семантического подхода

### Цели занятия.



Постановка задачи проектирования, предметная область будущей БД. Анализ предметной области, концептуальное (инфологическое) проектирование БД. Построение логической модели данных. Физическое проектирование БД. Синтез компьютерной модели объекта.

#### 4. Структура лекционного занятия.

№ п/п	Содержание (кратко)	Методы и средства обучения
1	Основные типовые способы организации данных в памяти ЭВМ в СУБД с оценкой соответствующих моделей по времени доступа к данным в базе данных и по объему занимаемой памяти	<ol style="list-style-type: none"> <li>1. Персональные компьютеры;</li> <li>2. Средства доступа в Интернет;</li> <li>3. Проектор.</li> </ol>

#### 5. Содержание лекционного занятия и взаимодействие с аудиторией.

Введение.

Формулирование темы занятия. Использование вводного примера, описание ситуации, демонстрация какого-либо процесса и т. д. (в зависимости от вида, замысла лекции и её структуры)

##### Тема 6.1. Физические модели данных (внутренний уровень)

**Цель лекции:** дать *представление* об основных типовых способах организации данных в памяти ЭВМ в СУБД с оценкой соответствующих моделей по времени доступа к данным в базе данных и по объему занимаемой памяти.

Как уже отмечалось, концептуальная схема, специфицированная к СУБД, автоматически отображается в *структуру хранения* программами СУБД. Внешний *пользователь* может ничего не знать о том, как его *представление* о данных физически организовано в памяти вычислительной системы. Тем не менее от физического *размещения данных в памяти ЭВМ* существенно зависит время решения прикладных задач. В связи с этим, даже на одном из начальных этапов проектирования *базы данных* – этапе выбора СУБД, желательно знать возможности физических *структур хранения*, представляемых конкретными СУБД, и оценивать временные характеристики проектируемой *базы данных* с учетом этих возможностей.

Способы физической организации данных в различных СУБД, как правило, различны и определяются типом используемой ЭВМ, инструментальными средствами разработки СУБД, а также критериями, которыми руководствуются разработчики СУБД при выборе методов размещения данных и способов доступа к этим данным. Заметим, что наиболее распространенным критерием служит *время доступа* к данным, однако в качестве критерия может выбираться, например, трудоемкость реализации соответствующих методов.

В настоящей лекции будут рассмотрены типовые физические модели организации данных в конкретных СУБД.

*Физические модели данных служат для отображения моделей данных.* Основными понятиями модели данных являются *поле, логическая запись, логический файл*. Слово "логический" введено, чтобы отличать понятия, относящиеся к *логической модели данных*, от понятий, относящихся к *физической модели данных*. Основными понятиями физической модели данных, используемыми для представления логической модели данных, являются *поле, физическая запись, физический файл*. В частности, *логическая запись*, состоящая из полей, может быть представлена в виде физической записи (из тех же

полей), *логический файл* – в виде физического файла. Прежде чем конкретизировать понятия, относящиеся к *физической модели данных*, рассмотрим структуру памяти ЭВМ.

### 9.1. Структура памяти ЭВМ

Важнейшей особенностью памяти ЭВМ, в значительной степени определяющей методы организации данных и доступа к ним, является её неоднородность. Существуют два разных типа памяти – оперативная (ОП) и внешняя (ВП), причем *процессор* работает только с данными из оперативной памяти (рис. 9.1.).



Рис. 9.1. Схема работы ЭВМ

Как уже многократно отмечалось, *базы данных* создаются для работы с большими объемами данных, что обуславливает необходимость использования внешней памяти. Поэтому организация данных и доступа к ним должна учитывать как специфику каждого типа памяти, так и способы их взаимодействия.

Отметим основные свойства оперативной памяти:

- единицей памяти является байт;
- память прямоадресуема (каждый байт имеет адрес);
- процессор выбирает для обработки нужные данные, непосредственно адресуясь к последовательности байтов, содержащих эти данные.

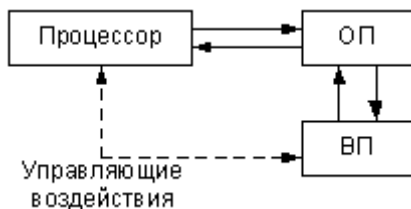
Отметим основные свойства внешней памяти:

- минимальной адресуемой единицей является *физическая запись* ;
- для последующей обработки (например, работы с полями) запись должна быть считана в оперативную память;
- время чтения записи в ОП на несколько порядков выше времени обработки процессором записи из ОП;
- организация обмена осуществляется порциями, т.к. невозможно считать сразу всю базу данных.

### 9.2. Представление экземпляра логической записи

*Логическая запись* представляется в оперативной памяти следующим образом:

Логическая запись				→	Последовательность байтов ОП			
Поле 1	Поле 2	...	Поле N		V1	V2	...	VN
Тип поля					V <sub>i</sub> – последовательность байтов ОП, используемая для хранения поля i			
Характеристика поля								
Длина								

*Прямая адресация* байтов позволяет процессору выбирать для обработки нужное *поле*.

Заметим, что указанное *представление* не делает различий для записей в сетевой, иерархической и реляционных моделях. В случае сетевой и *иерархической моделей* некоторые поля могут являться указателями, тогда последовательность байтов, используемая для хранения этих полей, содержит *адрес* начала последовательности байтов, соответствующей записи – члену отношения.

В большинстве современных *СУБД* используется формат записей фиксированной длины. В этом случае все записи имеют одинаковую длину, определяемую суммарной длиной полей, составляющих *запись*. В *СУБД* другие форматы записей (переменной длины, неопределенной длины) встречаются гораздо реже, поэтому в данной книге эти форматы не рассматриваются. Заметим, что поля записи, принимающие значения существенно разной длины в различных экземплярах записей, в *предметной области* встречаются достаточно

часто. Примером может служить *поле резюме* в записи СОТРУДНИК. *Резюме* может составлять полстраницы текста, страницу и т.д. Возникает проблема – как эту информацию переменной длины представить в записи фиксированной длины. Возможным вариантом является установление размера соответствующего поля по максимальному значению. В этом случае у многих экземпляров записи указанное *поле* будет заполнено не полностью и, таким образом, *память* ЭВМ будет использоваться неэффективно. Более эффективный и часто используемый в *СУБД* прием организации таких записей состоит в следующем. Вместо поля (полей), принимающего *значение* существенно разной длины, в *запись* включается *поле-указатель* на область памяти, где будет размещаться *значение* исходного поля. Как правило, эта область является областью внешней памяти прямого доступа. В процессе ввода соответствующего значения в выделенной области занимает столько памяти, какова *длина* этого значения.

На *рис. 9.2* представлен пример вышеуказанного представления *экземпляров записей* из *N* полей, причем *поле N* принимает значения соответственно разной длины у разных *экземпляров записей*.



**Рис. 9.2.** Представление полей переменной длины

Конкретной реализацией такой схемы является *поле* типа MEMO в *СУБД* (dBase III+, FoxPro, Access и т.д.).

### 9.3. Организация обмена между оперативной и внешней памятью

*Единицей обмена данными между оперативной и внешней памятью является физическая запись. Физическая запись* читается (записывается) за одно обращение к внешней памяти. В частности, *физическая запись* может соответствовать одному экземпляру логической записи. Число обращений к внешней памяти при работе с базой данных определяет время отклика системы. В связи с этим для уменьшения числа обращений к *БД* при работе с ней увеличивают длину *физической записи* (объединяют в одну *физическую запись* несколько экземпляров логических записей). В этом случае *физическую запись* называют также блоком, число *k* экземпляров логических записей, составляющих *физическую запись*, – коэффициентом блокировки.

Ввод исходных данных в *БД* осуществляется следующим образом:

- в ОП последовательно вводятся *k* экземпляров логических записей (кортежей);
- введенные *k* экземпляров объединяются в *физическую запись* (блок);
- *физическая запись* заносится во внешнюю память.

Ввод *k* экземпляров записей исходной таблицы, составляющих *i*-ю *физическую запись*, изображен на *рис. 9.3*.

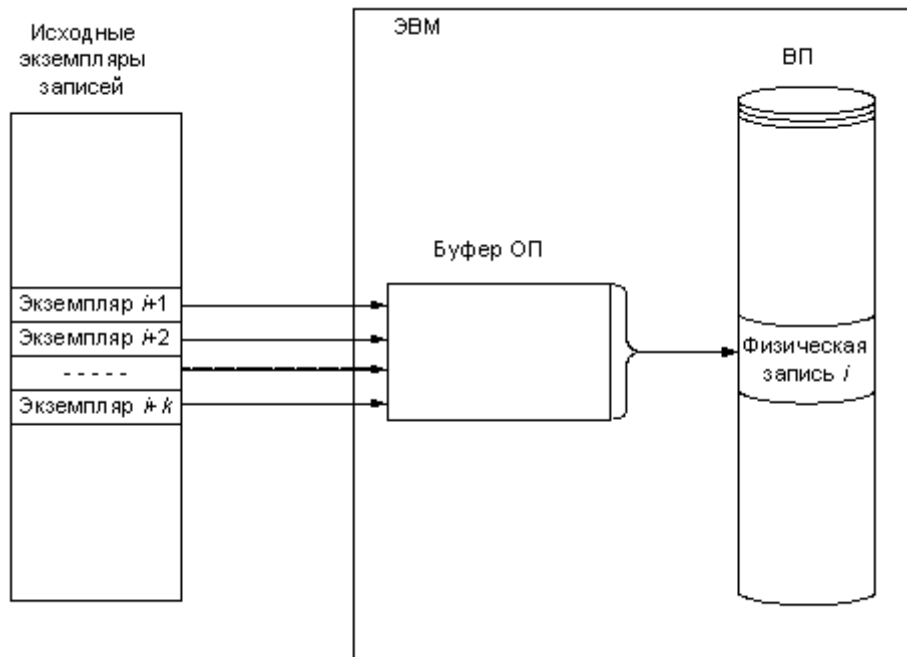

**Рис. 9.3.** Схема занесения записей во внешнюю память

Обработка данных, хранящихся во внешней памяти, осуществляется следующим образом:

- *физическая запись* (блок) считывается в оперативную память;
- обрабатываются экземпляры логических записей внутри блока (выбираются нужные поля, производится сравнение ключевого поля с заданным значением, осуществляется корректировка полей, выполняются операции удаления и т.п.).

В некоторых СУБД (например, MS SQL Server) единицей обмена между оперативной и внешней памятью является страница (вид физической записи, размер которой фиксирован и не зависит от длины логической записи). Организация обмена между оперативной и внешней памятью в этом случае аналогична описанной выше. Отличие здесь будет состоять в том, что экземпляры логических записей формируются в буфере, размером со страницу (если размер страницы не кратен длине логической записи, страница может быть заполнена неполностью, *физическая запись* на внешнем носителе, соответственно, будет заполнена не полностью).

#### 9.4. Структуры хранения данных во внешней памяти ЭВМ

В современных СУБД наибольшее распространение получили *табличные модели* данных. В связи с этим, а также для большей определенности в настоящем разделе мы будем говорить о *структурах хранения* для табличной модели. Однако отметим, что некоторые из рассматриваемых ниже *структур хранения* могут использоваться и для представления сетевых и *иерархических моделей*.

В качестве внешней памяти мы рассматриваем наиболее распространенную в современных ЭВМ *память прямого доступа*. *Память прямого доступа* дает возможность обращения к любой записи, если известен её *адрес*. Для упрощения изложения мы не будем конкретизировать ряд служебных полей, которые содержит *физическая запись*, и их рассмотрение опускаем.

##### 9.4.1. Последовательное размещение физических записей

В этой структуре хранения записи в памяти размещаются последовательно друг за другом. Как уже отмечалось, считаем, что все записи имеют равную длину. Физический адрес записи может быть легко вычислен по номеру записи (для вычисления необходимо знать формат соответствующей физической записи).

*Физическая запись* с номером  $I$  содержит логические записи с номерами

$$\begin{aligned}
 &(I-1)k + 1 \\
 &(I-1)k + 2 \\
 &\dots \\
 &(I-1)k + k \\
 &I = 1, 2, \dots, \lceil N/k \rceil;
 \end{aligned}$$

знаком  $\lceil N/k \rceil$  обозначим ближайшее целое, большее или равное  $N/k$ , – целое сверху.

Рассмотрим, как реализуются основные элементарные операции модели данных в этой структуре хранения, и оценим число этих операций. Напомним, что с точки зрения пользователя в табличной модели данных эти операции являются операциями над строками (столбцами) таблицы.

**Поиск записи с заданным значением ключа**

При последовательной структуре хранения поиск может осуществляться только перебором. Читается первая *физическая запись*, в ОП она разбивается на  $k$  логических записей (разблокируется), заданное значение ключа сравнивается со значением ключа каждой логической записи. При несовпадении читается следующая *физическая запись* и процесс повторяется. В лучшем случае нужная запись будет найдена за одно обращение, в худшем – необходимо считать все физические записи. Среднее число обращений к внешней памяти для поиска нужной записи  $TP$  определяется следующей формулой

$$TP = (1 + \lceil N/k \rceil) / 2,$$

где  $N$  – число логических записей,  $k$  – коэффициент блокировки,  $\lceil N/k \rceil$  – число физических записей.

**Чтение записи с заданным значением ключа**

Сначала необходимо найти нужную запись (смотри операцию "поиск"). После окончания операции "поиск" нужная запись уже считана в ОП. Число обращений к ВП равно  $TP$ .

**Корректировка записи**

Сначала необходимо найти нужную запись (смотри операцию "поиск"). После окончания операции "поиск" в ОП найденная *логическая запись* корректируется, формируется *физическая запись* (блок) и заносится во внешнюю память по тому адресу, откуда она была считана. Число обращений к ВП равно  $TP+1$ .

**Удаление записи**

Аналогична операции корректировки. Служебное поле соответствующей логической записи помечается как "удаленная запись". Число обращений к ВП равно  $TP+1$ .

**Добавление записи**

Рассмотрим два случая. В первом случае пользователь вводит новую *логическую запись* в конец таблицы. Тогда вводимая *логическая запись* добавляется в конец файла. Она заносится либо в последнюю *физическую запись* (если в ней меньше  $k$  логических записей – блок неполон), для чего эта запись должна быть считана в ОП, или формируется новая *физическая запись*, которая заносится в конец файла. Число обращений к ВП равно соответственно либо 2, либо 1.

Во втором случае пользователь вводит новую *логическую запись* в указываемую им  $i$ -ю строку таблицы ( $i=1, 2, \dots, n$ ). В этом случае читается *физическая запись* с номером  $\lceil (i-1)/k \rceil$ , содержащая  $i$ -ю *логическую запись*. Если соответствующая *физическая запись* содержит пустые логические записи, то добавляемая запись вставляется в этот блок, блок записывается на свое место в ВП. Число обращений к ВП равно 2. Если указанная *физическая запись* содержит  $k$  экземпляров логических записей

исходной таблицы, читается *физическая запись* с номером  $\lceil i/k \rceil$ . Если эта *физическая запись* содержит пустые логические записи, добавляемая запись вставляется в этот блок, блок записывается на свое место в ВП. Суммарное число обращений в этом случае будет на единицу больше и равно 3.

Если физические записи с номерами  $\lceil (i-1)/k \rceil$  и  $\lceil i/k \rceil$  содержат по  $k$  экземпляров исходных логических записей, необходимо формировать дополнительную *физическую запись*. Соответствующий блок будет содержать добавляемую *логическую запись* и  $k-1$  пустых логических записей. Блоки с номерами  $\lceil i/k \rceil, \lceil (i+1)/k \rceil, \dots, \lceil N/k \rceil$  переписываются на одну позицию ниже (сдвигаются). Сформированная *физическая запись* заносится на освободившееся место (место записи с номером  $\lceil i/k \rceil$ ).

В лучшем случае ( $i = N$ ) ни один блок не сдвигается. В худшем случае ( $i = 1$ ) сдвигаются все блоки. Среднее число обращений к ВП для перезаписи блоков (чтение + запись) составит  $2\lceil N/k \rceil/2$ . Тогда суммарное число обращений к ВП при добавлении записи в этом случае будет равно  $3 + \lceil N/k \rceil$ .

Заметим, что если записи упорядочены по значениям ключа поиск может производиться дихотомическим методом и число обращений к внешней памяти будет пропорционально не  $(1 + \lceil N/k \rceil)/2$ , а  $\log_2 \lceil N/k \rceil$ , т.е. существенно меньше. Однако добавление записи потребует для сохранения упорядоченности, как правило, сдвига большого числа записей. Поэтому размещение физических записей с упорядочением их по значениям ключа в СУБД не используется.

#### 9.4.2. Размещение физических записей в виде списковой структуры

Основная проблема в использовании изложенного в п. 9.4.1 способа организации записей состоит в отображении добавления логической записи в произвольное место таблицы. При этом приходится переписывать в памяти (сдвигать на одну позицию) физические записи, соответствующие логическим записям таблицы, расположенным ниже места вставки добавляемой строки. Соответствующую проблему можно устранить, используя для представления физических записей связный список (рис. 9.4).



Рис. 9.4. Список физических записей

Кроме этого списка в ВП формируется список свободных элементов ("пустых" физических записей), элементы которого используются при вводе новой записи с данными (рис. 9.5).

Напомним, что каждая *физическая запись* состоит, как и ранее, из  $k$  логических записей.

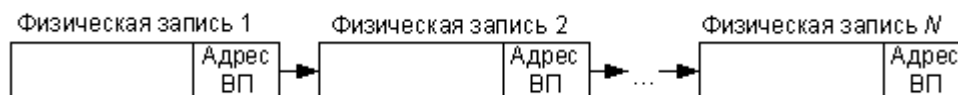

Рис. 9.5. Список свободных элементов

Рассмотрим, как реализуются основные элементарные операции модели данных в этой структуре хранения.

Поиск записи с заданным значением ключа

Заметим, что упорядочение записей по значениям ключа не дает здесь ускорения процедуры поиска. Это связано с тем, что после ряда добавлений новых записей и удаления каких-то имеющихся записей физическая и логическая последовательность записей в списке будут существенно различаться. При этом будет невозможно по номеру записи определить ее

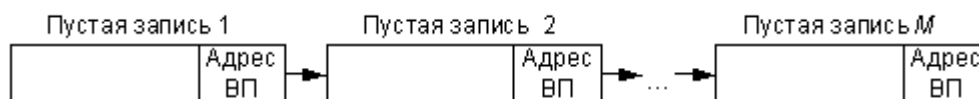
адрес и обращаться к записи, соответствующей середине таблицы, для реализации дихотомического метода поиска. Поэтому поиск можно вести только с помощью перебора. В ОП читается первая запись списка, разблокируется, значения ключевых полей логических записей этой физической записи сравниваются с заданным значением. Если значения совпали, нужная запись найдена, если не совпали, из записи выбирается адрес следующей записи списка, читается эта запись. Далее процедура повторяется. Среднее число обращений к ВП будет равно, как и в 9.4.1,  $(1 + \lceil N/k \rceil)/2$ .

Чтение записи

После завершения предыдущей операции запись считана в ОП. Оценка числа обращений к ВП та же.

Корректировка записи

Считанная запись корректируется и заносится в ВП на свое место (по своему адресу). Число обращений к ВП на единицу больше, чем при чтении.

Удаление записи

Заметим, что мы говорим об операциях над логическими записями. Операция удаления логической записи аналогична операции корректировки. Служебное поле соответствующей логической записи помечается как "удаленная запись". Сформированная *физическая запись* заносится в ВП. Число обращений к ВП равно  $TP+1$ .

Добавление записи

Для определенности будем считать, что задан ключ логической записи, после которой должна быть добавлена новая запись. Осуществляется операция поиска и чтения физической записи, в которой расположена запись с ключом **РК**. Если в этом блоке есть *логическая запись*, помеченная как удаленная, добавляемая запись заносится на ее место. Блок записывается в ВП. Число обращений к ВП равно  $TP+1$ . Если в этом блоке нет логических записей, помеченных как удаленные, необходимо добавлять новую *физическую запись*, выбираемую из списка свободных элементов. С этой целью адрес связи найденной ранее физической записи заменяется на адрес начала списка свободных элементов.

Читается первая *физическая запись* списка свободных элементов. Адрес связи этой записи заменяет адрес начала пустого списка. В ОП формируется новая *физическая запись*, содержащая добавляемую *логическую запись*. В качестве ее адреса связи заносится адрес связи из физической записи, предшествующей добавляемой. Каждая из этих записей заносится в ВП. Число обращений к ВП при добавлении записи будет примерно равно  $TP+3$ .

Рассмотренный метод организации *структуры хранения* достаточно эффективно решает проблемы добавления и удаления записей, но не уходит от перебора при поиске нужной записи.

#### 9.4.3. Использование индексов (индексирование)

Как уже отмечалось, упорядочение записей позволяет использовать дихотомический метод поиска нужной записи и тем самым существенно сократить одну из основных составляющих времени поиска – число обращений к ВП. Однако при этом возникают проблемы с добавлением записей, связанные с необходимостью перезаписи части физических записей (сдвига).

Для того чтобы использовать дихотомический поиск и не перемещать физические записи при добавлении новых записей, используется так называемое логическое упорядочение физических записей (индексирование). Основная структура хранения содержит записи исходной таблицы и представлена в виде неупорядоченной последовательности физических записей (см. п. 9.4.1). Для возможной реализации дихотомического поиска по определенному ключу создается дополнительная структура хранения (так называемый индекс). Число записей в индексе равно числу записей исходной таблицы (числу физических записей в основной структуре хранения). Каждая запись индекса имеет два поля: ключевое поле записи основной структуры и указатель – адрес записи основной структуры с соответствующим значением ключа.

Записи индекса (индексного файла) упорядочены по значению ключа. Адреса связи этих записей определяют логическое упорядочение записей основной *структуры хранения*. Пример соответствующей *структуры хранения* приводится в предположении  $k=1$  на [рис. 9.6](#).

Рассматриваемую *структуру хранения* называют еще инвертированным списком. Смысл этого термина состоит в следующем. Можно было бы упорядочить записи основной *структуры хранения*, не переставляя их, а объединив в соответствующий упорядоченный список. В нашем случае адреса связи как бы удаляются из списка и включаются в состав файла-индекса (инвертируются). Поэтому полученная структура интерпретируется как инвертированный список.

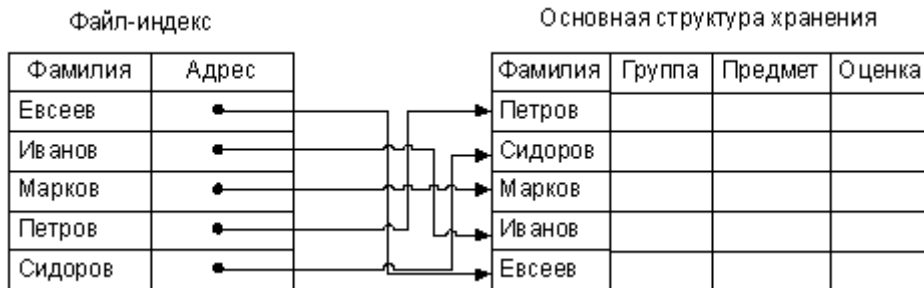

**Рис. 9.6.** Индексирование

Поиск нужной записи по заданному значению ключа осуществляется в индексном файле *методом половинного деления*. Заметим, что так как записи индекса содержат всего два поля, суммарный объем записей индекса невелик, поэтому индекс, как правило, целиком считывается для обработки в ОП за одно обращение к ВП. После того как в индексном файле обнаружена искомая запись, по адресу связи читается полная соответствующая запись основной *структуры хранения*. Если необходим поиск по другому ключу, строится еще один индекс по соответствующему ключу. Таким образом, по любому ключу поиск можно осуществлять дихотомическим методом.

Оценим число обращений к ВП при реализации элементарных операций. Соответствующие оценки сделаны для случая, когда *физическая запись* состоит из одной логической записи (коэффициент блокировки  $k$  равен 1). Расчет оценок для произвольного  $k$  производится по аналогии с расчетами пп. 9.4.1–9.4.2.

#### Поиск записи с заданным значением ключа

Из ВП читается индексный файл (число обращений к ВП для этого зависит от объема индексного файла, как правило, невелико и много меньше числа записей  $N$ ). После нахождения нужной записи в индексном файле читается соответствующая запись основного файла (одно обращение к ВП).

#### Чтение записи

В ходе операции поиска искомая запись считана в ОП.

#### Корректировка записи

Считанная запись корректируется и заносится на свое место (еще одно обращение к ВП).

#### Удаление записи

Найденная запись помечается как удаленная в основном файле, соответствующая запись в индексном файле удаляется, измененный индекс записывается в ВП. Число обращений к ВП в этом случае по сравнению с числом обращений к ВП при поиске увеличивается на два.

#### Добавление записи

Добавляемая запись заносится в конец основного файла. Формируется новая запись индекса, соответствующая добавляемой записи. Записи индекса переупорядочиваются по значениям ключа, и индекс заносится в ВП. Число обращений к ВП в этом случае, в основном, определяется чтением-записью индекса.

Таким образом, использование индексов позволяет ценой некоторого увеличения объема используемой памяти (за счет индекса) существенно сократить время реализации



основных операций. В связи с этим *индексирование* используется во многих современных СУБД.

#### 9.4.4. В-дерево

*Структура В-дерева (сбалансированное дерево) является следствием дальнейшего расширения концепции использования индексов (строится индекс над индексом) и представляет собой многоуровневые индексы.*

*В-дерево строится следующим образом. Последовательность записей, соответствующая записям исходной таблицы, упорядочивается по значениям первичного ключа. Логические записи объединяются в блоки (по  $k$  записей в блоках).*

Значением ключа блока является минимальное значение ключа у записей, входящих в блок. Последовательность блоков представляет собой последний уровень *В-дерева*. Строится индекс предыдущего уровня. Записи этого уровня содержат значение ключа блока следующего уровня и указатель-адрес связи соответствующего блока; записи этого уровня также объединяются в блоки (по  $k$  записей). Затем аналогично строится индекс более высокого уровня и т.д., пока количество записей индекса на определенном уровне будет не более  $k$ .

Рассмотрим процедуру работы с В-деревом на примере. Пусть имеется файл экземпляров логических записей, ключи которых принимают значения 2, 7, 8, 12, 15, 27, 28, 40, 43, 50. Для определенности возьмем  $k=2$  (в блок объединяем по 2 экземпляра записей). Построенное для этого примера *В-дерево* изображено на [рис. 9.7](#) (для упрощения рисунка на уровне 4 представлены только ключи логических записей и не представлены значения других полей этих записей).

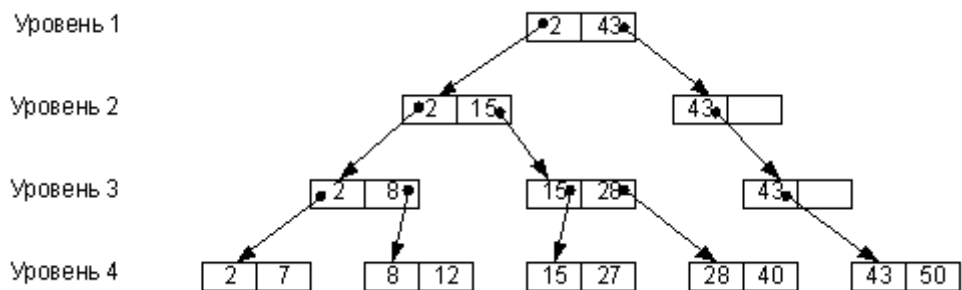

**Рис. 9.7.** В-дерево

В блоках указано значение ключа соответствующего блока. Значение  $k$  принято равным 2.

По построению *В-дерева* все исходные записи находятся на одном расстоянии от верхнего индекса (дерево является сбалансированным).

Рассмотрим реализацию основных операций.

Поиск и чтение записи с заданным значением ключа

Читается верхний индекс. Сравниваем заданное значение ключа со значением ключа последней записи индекса. Если заданное значение ключа больше, чем значение ключа очередной записи индекса (если такая запись имеется), или равно ему, то по адресу связи, указанному в текущей записи, читается блок записей индекса следующего уровня. Далее процесс повторяется.

Считаем, что все блоки расположены в ВП. Тогда число обращений к ВП при поиске информации будет равно числу уровней дерева. Число уровней дерева равно минимальному значению  $l$ , при котором выполняется условие  $k^l \geq N$  ( $N$  – число логических записей).

Модификация (корректировка) записи

После поиска и чтения записи изменяются корректируемые поля. Если корректируется не ключ записи, то измененная запись заносится на свое место. Если изменено значение ключа, то старая запись удаляется (в соответствующем блоке появляется "пустая" запись), а измененная запись заносится так же, как вновь добавляемая.

### Удаление записи

После поиска найденная запись удаляется (в соответствующий блок на место этой записи заносится "пустая" запись).

### Добавление записи

Прежде всего определяется, где должна быть расположена добавляемая запись с заданным значением ключа. Процедура поиска блока, где должна быть расположена эта запись, аналогична вышеописанной процедуре поиска записей с заданным значением ключа. Если в найденном блоке низшего уровня есть "пустая" запись, добавляемая запись заносится в этот блок (с необходимым переупорядочением записей внутри блока).

Если в соответствующем блоке низшего уровня нет пустого места, блок делится на два блока. В первый из них заносится  $\lfloor k/2 \rfloor$  записей, во второй заносятся остальные. Значением ключа каждого из указанных блоков будет являться, как и описано ранее, минимальное значение ключей у записей, входящих в блок. Добавляемая запись заносится в тот блок, значение ключа которого меньше значения ключа добавляемой записи. Появление нового блока с новым значением ключа обуславливает необходимость формирования соответствующей новой записи в индексе на предыдущем уровне. Эта запись содержит новое значение ключа нового блока и указатель на его месторасположение. Процедура добавления такой записи аналогична описанной выше. Находится блок предыдущего уровня, куда должна быть помещена эта запись. Если в блоке есть пустое место, запись добавляется в блок, если блок полон, он делится на два блока, запись заносится в один из блоков, формируется запись индекса предыдущего уровня и т.д.

Возможен вариант, когда придется делить блок самого верхнего уровня и формировать еще один уровень дерева.

Рассмотрим для примера, изображенного на [рис. 9.7](#), добавление записи с ключом 10.

1. Сравнение на первом уровне.

$$2 < 10 < 43$$

Движение по левой ветви.

2. Сравнение на втором уровне.

$$2 < 10 < 15$$

Движение по левой ветви.

3. Сравнение на третьем уровне.

$$2 < 8 < 10$$

Движение по правой ветви.

Искомый блок 

8	12
---	----

4. Блок заполнен.

Он делится на 2 блока

8		12	
---	--	----	--

Сравнение  $8 < 10 < 12$ .

Запись с ключом 10 заносится в блок 1

8	10	12	
---	----	----	--

На низшем уровне появилась новая запись с значением ключа 12. Необходимо добавление новой записи с ключом 12 и указателем на запись низшего уровня к индексу предыдущего уровня.

5. Запись с ключом 12 уровня 3 должна добавляться в блок 

2	8
---	---

. Блок полон, он делится на два блока

2		8	
---	--	---	--

Сравнение  $8 < 12$ .

Запись добавляется во второй блок 

8	12
---	----

6. На уровне 3 появился блок с новым ключом 8. Необходимо добавление новой записи с ключом 8 и указателем на соответствующий блок уровня 3 на уровне 2.

7. Запись с ключом 8 уровня 2 должна добавиться в блок 

2	15
---	----

. Блок полон, он делится на два блока.

2		15	
---	--	----	--

$2 < 8 < 15$

Запись добавляется в блок  $\begin{bmatrix} 2 & 8 \end{bmatrix}$ .

8. На уровне 2 появился блок с новым ключом 15, необходимо добавление новой записи с ключом 15 и указателем на соответствующий блок уровня 2 на уровне 1.

9. Запись с ключом 15 уровня 1 должна добавляться в блок  $\begin{bmatrix} 2 & 8 \end{bmatrix}$ . Блок полон, он делится на два блока.

$\begin{bmatrix} 2 & & 43 & \end{bmatrix}$

$2 < 15 < 43$

Запись с ключом 15 добавляется в первый блок

$\begin{bmatrix} 2 & 15 & 43 & \end{bmatrix}$

10. Необходимо сформировать еще один уровень дерева  $\begin{bmatrix} 2 & 43 \end{bmatrix}$ .

Полученная структура будет иметь вид, представленный на [рис. 9.8](#).

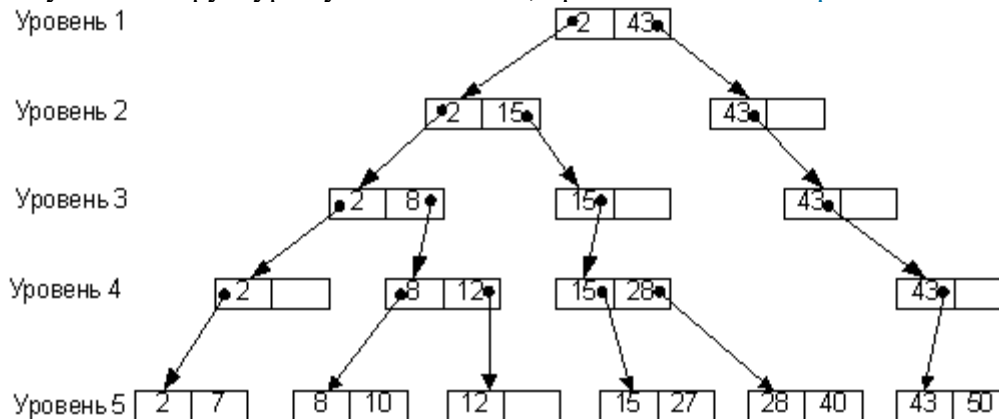

**Рис. 9.8.** В-дерево после добавления элемента

Необходимо заметить, что используемый прием деления пополам полностью заполненного блока при добавлении в него записи приведет к тому, что блоки будут заполнены, в среднем, наполовину. Тогда процедура добавления записи будет существенно менее трудоемкой (если в нужном блоке есть место, запись добавляется в этот блок и вышестоящие уровни не перестраиваются).

Структура хранения в виде В-дерева позволяет эффективно проводить операции поиска, чтения, удаления, модификации с оценкой числа обращений к внешней памяти числом уровней дерева  $l$  ( $l \approx \log_k N$ ), что существенно меньше числа обращений при переборе  $\lceil N/k \rceil$ .

Процедура добавления записи тоже достаточно эффективна. Соответствующая структура хранения, в частности, используется в отечественной СУБД НИКА (ранее использовалась в системе ИНЕС) и на реальных задачах показала высокую эффективность.

#### 9.4.5. Размещение записей с использованием хэширования

Как в любом другом способе организации структур хранения, логические записи группируются в физические записи (блоки) по  $k$  штук. Однако в отличие от всех других способов организации структур хранения здесь выбран особенный способ группировки. Определенным образом выбирается так называемая хэш-функция  $f$ . Аргументом этой функции является значение  $x$  первичного ключа логической записи. Тогда  $f(x)$  указывает адрес расположения блока, в котором должна находиться логическая запись со значением ключа  $x$ .

Функция  $f$  должна, по возможности, равномерно распределять значения  $x$  по физическим блокам. Обсуждению возможных хэш-функций посвящено достаточно много литературы, поэтому здесь мы не будем касаться этого вопроса. Можно лишь добавить, что иногда, исходя из специфики множества значений  $x$  первичного ключа, можно построить функцию  $f$ , удовлетворяющую всем необходимым условиям. Таким образом, логическая запись таблицы со значением  $x$  первичного ключа размещается в блоке внешней памяти по

адресу  $f(x)$ . В этом блоке может находиться не более  $k$  записей. Может оказаться, что выбранная функция отображает в один адрес памяти (один блок) более  $k$  записей. Возникает так называемая коллизия. Возможным способом разрешения коллизий является использование дополнительной области переполнения следующим образом. Если очередная запись распределяется с помощью функции хэширования в блок, а он полностью заполнен, то в области переполнения формируется список записей, соответствующих этому блоку, с включением в него указанной записи, а в сам блок заносится указатель – адрес связи на первую запись этого списка. Возможны и другие способы разрешения коллизий.

Рассмотрим реализацию основных операций и дадим оценку числа обращений к ВП при их выполнении.

Поиск записи с заданным значением ключа и чтение

По заданному значению ключа  $x$  подсчитывается значение функции  $f(x)$ . Далее из ВП считывается блок, находящийся по адресу  $f(x)$ . В ОП внутри этого блока перебором ищется нужная запись. Если записей в блоке нет, то по указателю в блоке (адресу связи) читается первая запись списка переполнения, относящаяся к этому блоку. Далее необходимая запись ищется по этому списку. Число обращений к ВП при этом равно:

- единице, если запись находится в блоке;
- единице плюс число записей в соответствующем этому блоку списке области переполнения (как правило, небольшое число).

Модификации записи

Осуществляется поиск и чтение записи, затем в ОП модифицируются поля записи (не являющиеся первичным ключом), запись заносится на свое место. Число обращений к ВП в этом случае на единицу больше, чем при чтении записи. Если модифицируется значение ключа, то занесение записи осуществляется как ввод новой записи (добавление).

Удаление записи

Осуществляется поиск и чтение записи. Если удаляемая запись находилась в блоке основной памяти, на ее место заносится "пустая" запись (или признак "пустой" записи). Если удаляемая запись находилась в списке области переполнения, удаление ее производится по правилам удаления элемента списка. Число обращений к ВП при удалении находится примерно в тех же пределах, что и для предыдущих операций.

Добавление записи

При добавлении записи со значением ключа  $x$  подсчитывается адрес соответствующего блока  $f(x)$ . Блок считывается в ОП. Если в нем есть место, запись заносится в блок, блок записывается в ВП по своему адресу. Если блок заполнен, из него выбирается адрес начала списка записей, переполняющих блок. Далее добавление записи в список производится по правилам добавления элемента в список. Число обращений к ВП при добавлении записей находится примерно в тех же пределах, что и для предыдущих операций.

Таким образом, описанная *структура хранения* с использованием хэширования является наиболее эффективной (из рассмотренных выше) по критерию минимизации числа обращений к ВП при реализации основных операций.

#### **9.4.6. Комбинированные структуры хранения**

Необходимо заметить, что в СУБД могут использоваться как каждая из вышерассмотренных структур в отдельности, так и их комбинация. Так, например, в ряде промышленных систем UNIBAD, БАНК для ЭВМ типа IBM 360/370 (ЕС ЭВМ), PARADOX для персональных ЭВМ используются следующие комбинации методов:

- размещение записей по первичному ключу организовано с использованием хэширования;
- последовательность записей по вторичному ключу задается с помощью списковой структуры.

**Краткие итоги:** Лекция посвящена вопросам физической организации данных в памяти компьютера (организации *структур хранения*). Физические модели представления данных жестко заложены в структуру конкретной СУБД и различны в различных системах

управления базами данных. Заметим, что в данной лекции рассматриваются не *структуры хранения* конкретной СУБД, а некоторые типовые *структуры хранения*, на основе которых и реализуются физические модели организации данных в конкретных СУБД. Здесь описывается двухуровневая структура памяти компьютера как среда размещения данных; организация обмена между внешней и оперативной памятью, определяющая специфику обработки данных. Представлены типовые физические модели (*структуры хранения* данных) во внешней памяти ЭВМ (последовательное размещение физических записей, размещение физических записей в виде *списковой структуры*, использование индексов, организация данных в виде *В-дерева*, размещение записей с использованием хэширования, а также комбинированные *структуры хранения*). Для основных *структур хранения* сделана оценка числа действий при выполнении операций поиска данных, чтения, занесения данных, модификации (корректировки), удаления.

## РАЗДЕЛ 7. Проектирование баз данных

### Цели занятия.

Постановка задачи проектирования, предметная область будущей БД. Анализ предметной области, концептуальное (инфологическое) проектирование БД. Построение логической модели данных. Физическое проектирование БД. Синтез компьютерной модели объекта.

### 4. Структура лекционного занятия.

№ п/п	Содержание (кратко)	Методы и средства обучения
1	Основные задачи программного обеспечения баз данных, существующих подходов к решению этих задач, в том числе и о структурированном языке запросов SQL.	1. Персональные компьютеры; 2. Средства доступа в Интернет; 3. Проектор.
2.	Общая характеристика операторов языка <i>SQL</i> и показать, как записываются основные запросы к базе данных на языке <i>SQL</i> (в интерактивном режиме).	

### 5. Содержание лекционного занятия и взаимодействие с аудиторией.

Введение.

Формулирование темы занятия. Использование вводного примера, описание ситуации, демонстрация какого-либо процесса и т. д. (в зависимости от вида, замысла лекции и её структуры)

## Тема 7.1. Программное обеспечение работы с современными базами данных

**Цель лекции:** дать общее представление об основных задачах программного обеспечения баз данных, существующих подходов к решению этих задач, в том числе и о структурированном языке запросов *SQL*.

### 11.1. Основные задачи программного обеспечения баз данных

При работе с реляционными базами данных можно условно выделить две основные задачи:

- собственно работа с базой данных, включающая создание и ведение базы данных (создание структур таблиц, добавление записи в таблицу, удаление записи, обновление, выборка нужной записи );
- создание пользовательских приложений, включающих разработку пользовательского интерфейса по работе с базой данных.

Для решения указанных задач современные СУБД в своем составе могут содержать следующие *программные средства*: языки процедурного пошагового программирования, средства визуального программирования (графический *интерфейс*, *диспетчер* проекта, мастера и построители), средства создания объектно-ориентированных приложений. Кроме этого, при разработке пользовательских программ во многих СУБД допускается использование других языков программирования, а также использование библиотек разного рода. Так, например, при работе с СУБД ACCESS можно использовать язык программирования ACCESS, мастер ACCESS и язык программирования VISUAL BASIC.

При работе с клиент-серверными системами ситуация немного сложнее. Здесь в работе участвуют два типа компьютеров (*сервер* и клиент) и, соответственно, различают клиентское и серверное *программное обеспечение*. Серверное *программное обеспечение* включает язык программирования, поддерживающий создание и ведение базы данных, также реализацию поступающих от клиентов запросов пользователей к базе данных. Пользовательские приложения создаются и работают на компьютерах-клиентах. Именно эти компьютеры должны иметь, наряду со средствами формирования запросов к базе данных, *средства разработки интерфейса*. В связи с этим, для клиент-серверных СУБД *программное обеспечение* разделяется на две части: *программное обеспечение – клиент* и *программное обеспечение – сервер*. Заметим, что наряду с программным обеспечением – клиент, при разработке пользовательских программ в конкретной СУБД могут использоваться другие языки программирования, специальные библиотеки, другие системы программирования (определенные для этой СУБД). В качестве примера в таблице приводятся возможные варианты использования программного обеспечения для организации клиент-серверного взаимодействия в СУБД Microsoft SQL Server.

Таблица 11.1. Возможные варианты использования программного обеспечения в СУБД MS SQL Server	
Средства ведения баз данных на сервере MS SQL	Средства разработки клиентских приложений
Службы SQL-сервер (MS SQL server и др.)	<ul style="list-style-type: none"> <li>• Программное обеспечение клиента SQL-сервер (Transact SQL, SQL Server Query Analyzer и др.)</li> <li>• MS Access (ODBC)</li> <li>• MS Visual Basic</li> <li>• MS Visual Studio</li> <li>• MS Visual FoxPro</li> <li>• Java (JDBC)</li> <li>• Borland Delphi</li> <li>• Borland C++Builder и др.</li> <li>• Библиотеки функций (API, ODBC и др.)</li> </ul>

Полное рассмотрение всего спектра программного обеспечения работы СУБД очень обширно и выходит за рамки данного пособия. Поэтому в данной работе будет рассмотрены только средства создания и ведения базы данных.

### 11.2. Проблемы создания и ведения реляционных баз данных

При создании базы данных и организации работы с ней возникают три основные проблемы:

- собственно создание базы данных (создание таблиц, индексов, ограничений целостности);

- обеспечение безопасности и разграничения доступа;
- организация доступа к элементам таблицы (выборка, редактирование, удаление, добавление).

Первая проблема может быть решена посредством создания в каждой конкретной *СУБД* некоторой утилиты, позволяющей пользователю в определенный момент осуществлять все необходимые действия *по* созданию *базы данных*. Однако это не полностью решает проблему. Такая *утилита* не позволяет создать таблицу динамически во время работы прикладной программы, не позволяет, например, добавить в таблицу сформированный во время работы пользовательской программы столбец. Необходимы средства, дающие возможность формирования во время работы прикладной программы запроса на изменение структуры и содержания *базы данных*. То же самое можно сказать и о решении второй проблемы.

Более подробно рассмотрим возможный *путь* решения третьей проблемы. Организация доступа к базе данных является важнейшей функцией информационной системы. Пользователи постоянно работают с данными. Рассмотрим простой пример. Пусть у нас есть *таблица* СТУДЕНТ, хранящая информацию следующего рода:

СТУДЕНТ (Код студента, Фамилия, Имя, Отчество, Дата поступления).

Теперь мы хотим выполнить некоторый *запрос* к базе данных, результатом которого должны стать те строки таблицы СТУДЕНТ, для которых дата поступления окажется больше 01.06.2006. Рассмотрим последовательность действий для реализации данного запроса.

1. Получаем доступ к таблице СТУДЕНТ и устанавливаем указатель текущей строки на первую строку таблицы.
2. Анализируем поле "Дата поступления" в текущей строке.
3. Если значение "Дата поступления" > "01.06.2006", распечатываем на экране данные об абитуриенте.
4. Если таблица не кончилась, перемещаем указатель текущей строки на следующую строку и переходим к шагу 2, иначе заканчиваем работу.

Любой человек, знакомый с программированием, легко представит себе реализацию подобного алгоритма на любом языке программирования высокого уровня. Вот, в частности, пример реализации на *Object Pascal*:

```
Table.First;
while (not Table.Eof) do
begin
  if FieldByName("Дата поступления").Value >
    "01.06.2006"
  then List.Add(FieldByName("Фамилия").AsString);
  Table.Next;
end;
```

В этом случае разработчик приложения сам организует работу *по* выборке данных, программируя каждое движение *по* таблице (осуществляет навигацию *по* таблице). Такой подход к обработке данных, ориентированный на последовательную работу с отдельными записями, называется *навигационным*. Здесь на конкретном языке программирования мы описываем процедуру - последовательность действий, необходимых для получения результата. Языки, в которых используется такой подход, называются *процедурными*. Очевидно, что с возрастанием сложности запроса существенно возрастает сложность процедуры и, соответственно, объем текста программы.

При работе с информационной системой *пользователь* реализует свои запросы к базе данных с помощью разработанных программистами прикладных программ. При навигационном подходе должны быть запрограммированы все возможные запросы. Очевидно, что заранее предугадать все запросы, потребность в которых может возникнуть и запрограммировать их, невозможно. С учетом того, что подавляющее большинство пользователей не владеет навыками программирования, это означает, что объем их действий

будет ограничен рамками написанных программ, а именно, теми запросами, реализация которых предусмотрена заранее.

Кроме того, должен учитываться механизм взаимодействия в рамках архитектуры "клиент – сервер". Пользовательская программа выполняется на компьютере–клиенте. Запрос к базе данных реализуется компьютером – сервером. Необходим механизм формирования в пользовательской программе клиента запроса к базе данных сервера. В этом случае навигационный подход неприемлем. В связи с этим, для работы с базами данных разработан и используется другой подход, основанный на использовании так называемых языков запросов, которые задают не последовательность необходимых действий, а условия, которым должен удовлетворять результат (при добавлении столбца, выборке записи, добавлении записи и т. п.). Такой подход решает все три вышеперечисленные проблемы.

С этой целью разработан и активно используется во всех базах данных – специальный язык запросов SQL. Особо отметим, что основой языка являются операции реляционной алгебры.

Язык SQL (*Structured Query Language* – структурированный язык запросов) применяется для общения пользователя с реляционной базой данных и состоит из трех частей [ [ 11.2 ] ]:

- DDL (*Data Definition Language*) – язык определения данных. Предназначен для создания базы данных (таблиц, индексов и т.д.) и редактирования ее схемы.
- DCL (*Data Control Language*) – язык управления данными. Содержит операторы для разграничения доступа пользователей к объектам базы данных.
- DML (*Data Manipulation Language*) – язык обработки данных. Содержит операторы для внесения изменений в содержимое таблиц базы данных.

Как видно из написанного выше, SQL решает все рассмотренные ранее вопросы, предоставляя пользователю достаточно простой и понятный механизм доступа к данным, не связанный с конструированием алгоритма и его описанием на языке программирования высокого уровня. Так, вместо указания того, как необходимо действовать, пользователь при помощи операторов SQL объясняет СУБД, что ему нужно сделать. Далее СУБД сама анализирует текст запроса и определяет, как именно его выполнять.

В архитектуре "клиент – сервер" язык SQL занимает очень важное место. Именно он используется как язык общения клиентского программного обеспечения с серверной СУБД, расположенной на удаленном компьютере. Так, клиент посылает серверу запрос на языке SQL, а сервер разбирает его, интерпретирует, выбирает план выполнения, выполняет запрос и отправляет клиенту результат.

Посмотрим, как выглядит запрос на языке SQL, решающий задачу о выборке студентов по дате поступления.

```
SELECT Фамилия  
FROM Студент  
WHERE Дата поступления > "01.06.2006"
```

Может сложиться ложное впечатление, что появление языка SQL является альтернативой языков программирования высокого уровня. Это не соответствует действительности. Выполнение запроса средствами SQL все равно сводится к работе с отдельными записями, и от этого никуда не уйти. Важно понимать, что появление языка SQL дало, по крайней мере, две новые возможности.

1. Появился новый уровень абстракции между пользователем и СУБД. Этот уровень находится ближе к пользователю, чем уровень программирования на языке высокого уровня, что снижает требования к квалификации пользователей.

2. Многие типовые задачи, возникающие при работе с базами данных, и ранее решаемые каждым программистом по-своему (зачастую дублируя действия другого программиста) решены реализацией языка SQL. Таким образом, отпала необходимость самостоятельного решения многих проблем, решенных в СУБД соответствующим



образом. Язык SQL предоставляет средства для доступа к этим типовым возможностям СУБД.

### 11.3. Понятие языка SQL и его основные части

#### 11.3.1. История возникновения и стандарты языка SQL

История возникновения языка SQL восходит к 1970 году [ 3.1 ], когда доктор Е.Ф. Кодд предложил реляционную модель в качестве новой модели базы данных. Для доказательства жизнеспособности новой модели данных внутри компании IBM был создан мощный исследовательский проект, получивший название System/R. Проект включал разработку собственно реляционной СУБД и специального языка запросов к базе данных. Так в начале 70-х годов появился первый исследовательский прототип реляционной СУБД. Для этого прототипа разрабатывались и опробовались разные языки запросов, один из которых получил название *SEQUEL* (Structured English Query Language). С момента создания и до наших дней этот язык претерпел массу изменений, но идеология осталась неизменной.

Период с 1979 года (окончание проекта System/R) до настоящего времени характеризуется развитием и совершенствованием языка SQL и его постоянно увеличивающейся ролью в индустрии, связанной с созданием и эксплуатацией баз данных. Совершенно очевидно, что язык никогда не получил бы мирового признания, если бы на него не было никаких стандартов. Стандартизация – важная часть технологических процессов конца XX века. Именно наличие разработанных и официально признанных стандартов позволило утвердиться многим современным технологиям (не только в индустрии разработки программного обеспечения, но и в многих других сферах человеческой деятельности). Как обстоит дело со стандартами языка SQL и их поддержкой в распространенных СУБД?

Когда ведут речь о стандартах в области, связанной с разработкой программного обеспечения, обычно подразумевают две организации:

- ANSI (American National Standards Institute) – Американский национальный институт стандартов;
- ISO (*International Standards Organization*) – Международную организацию по стандартизации.

Работа над официальным стандартом языка SQL началась в 1982 году [8] в рамках комитета ANSI. В 1986 году (обратите внимание, сколько времени ушло на разработку стандарта и согласование деталей!) был утвержден первый вариант стандарта ANSI, а в 1987 году этот стандарт был утвержден и ISO. В 1989 году стандарт претерпел незначительные изменения, но именно этот вариант получил название SQL-1 или *SQL-89*. В чем особенность *SQL-89*? За время разработки стандарта (1982–1989 гг.) были созданы, представлены на рынке и активно использовались несколько различных СУБД, в которых в том или ином виде был реализован некоторый диалект языка SQL. С учетом того, что разработкой стандартов занимались те же люди, кто внедрял SQL в СУБД, *стандарт SQL-89* представлял собой плод множества компромиссов, приведших к наличию в нем большого количества "белых пятен", т.е. мест, которые не были описаны, а отданы на усмотрение разработчиков диалекта. В результате чуть ли не все имеющиеся диалекты стали совместимыми со стандартом, но особой пользы это не принесло.

Следующая реализация стандарта была призвана решить эту проблему. В результате длительных обсуждений и согласований в 1992 году был принят новый стандарт ANSI SQL-2 или *SQL-92*. *SQL-92*, который заполнил многие "белые пятна", впервые добавив в стандарт возможности, еще не реализованные в существующих коммерческих СУБД.

Работа над стандартизацией продолжается и далее. Появились *стандарты SQL-1999*, *SQL-2003*. Тем не менее, все эти стандарты не решили всех проблем, связанных с наличием нескольких диалектов языка. Как правило, разработчики как игнорировали, так и игнорируют некоторые положения стандарта, с одной стороны, отказываясь реализовывать некоторые его части и, с другой стороны, реализуя то, что отсутствует в стандарте. Несмотря на имеющиеся отличия, все коммерческие СУБД поддерживают некоторое ядро языка, описанное в

стандарте, одинаково. Отличий не очень много, они не носят слишком принципиального характера. Хотя каждая СУБД по-прежнему поддерживает свой диалект языка.

В систему управления базами данных Microsoft SQL Server входит язык Transact-SQL, разработанный на основе одного из стандартов SQL.

### **11.3.2. Достоинства языка SQL**

Для ознакомления с достоинствами языка обратимся к соответствующей литературе [ [3.1] ]. Вот некоторые из них:

- межплатформенная переносимость;
- наличие стандартов;
- одобрение и поддержка компанией IBM (СУБД DB2);
- поддержка со стороны компании Microsoft (СУБД SQL Server, протокол ODBC и технология ADO);
- реляционная основа;
- высокоуровневая структура;
- возможность выполнения специальных *интерактивных запросов*;
- обеспечение программного доступа к базам данных;
- возможность различного представления данных;
- полноценность как языка, предназначенного для работы с базами данных;
- возможность динамического определения данных;
- поддержка архитектуры клиент/сервер;
- поддержка корпоративных приложений;
- расширяемость и поддержка объектно-ориентированных технологий;
- возможность доступа к данным в Интернете;
- интеграция с языком Java (протокол JDBC);
- промышленная инфраструктура.

### **11.3.2. Общая характеристика SQL**

*Язык запросов SQL* основан на операциях реляционной алгебры и, таким образом ориентирован на работу с множествами (отношениями), а не с отдельными записями. Как и в *реляционной алгебре*, операндами языка являются отношения (таблицы), результатами выполнения операции также являются отношения (таблицы). Таким образом, *язык SQL* предназначен для выполнения операций над таблицами, причем как над таблицами в целом (создание, удаление, изменение структуры), так и над данными таблиц (выборка, изменение, добавление и удаление). Отметим, что в явном виде *язык SQL* не является универсальным языком программирования в обычном понимании. В нем отсутствуют операторы условного перехода, организации циклов, позволяющие управлять ходом выполнения программы. Поэтому *язык SQL* относится к классу непроцедурных языков программирования. Это именно *язык запросов к базе данных*, который служит исключительно для организации базы данных и работы с ней. Как уже отмечалось выше, для разработки прикладных программ необходимо использовать другие базовые средства программирования, в который операторы языка SQL будут встраиваться. Языку SQL посвящено большое количество литературы, в том числе и учебников. Подробное изучение языка SQL не входит в задачи настоящего курса, это может занимать отдельный курс. Заметим, что этому языку посвящено большое количество литературы, в том числе и учебников. В связи с этим, здесь будут изложены только общие сведения о языке, как фундаментальном инструменте работы с базами данных.

Терминология

*Под запросом, реализуемым с помощью языка SQL- запросов к базе данных, понимается команда, предназначенная для выполнения (и выполняемая) системой управления базами данных определяемого этой командой действия с базой данных.*

*Запрос реализуется с помощью операторов языка SQL. Операторы состоят из отдельных логических частей, называемых предложениями. Стандарты языка SQL регламентируют синтаксис операторов. Несмотря на то, что язык SQL работает с*

реляционной базой данных, вместо термина "отношение" здесь используется термин "таблица", вместо терминов "кортеж" и "атрибут" используются соответственно термины "строка" и "столбец".

#### Разновидности SQL

Как отмечалось выше, в отличие от "обычных" языков программирования в SQL отсутствует возможность объявления переменных, нет инструкции IF, нет цикла FOR и т.д. Собственно программирование (разработка прикладных программ) на подобном языке практически невозможно. Поэтому к настоящему моменту используются следующие технологии (режимы) работы с базой данных на языке SQL (в некоторых источниках эти технологии называют разновидностями языка SQL):

- формирование непосредственно пользователем запроса на языке SQL в интерактивном режиме (**интерактивный SQL**);
- формирование запроса на языке SQL в прикладной программе (программный или встроенный SQL):
  - статическое формирование запроса (**статический SQL**);
  - динамическое формирование запроса (**динамический SQL**);
  - формирование запроса с помощью библиотек (**API – интерфейсы вызова подпрограмм**).

**В интерактивном режиме** работы с базой данных: пользователь работает с базой данных в прямом диалоге: вводит запрос на языке SQL – получает результат, вводит другой запрос – получает другой результат и т.д.

**Встроенный SQL** представляется операторами языка SQL, встроенные в прикладные программы, написанные на других языках программирования (в других программных средах). Это дает возможность работы с базой данных с помощью прикладных программ, написанных на других алгоритмических языках, но требует включения дополнительных средств, обеспечивающих интерфейс между операторами языка SQL и соответствующим языком программирования.

При статическом использовании языка (**статический SQL**) в текст прикладной программы включаются конкретные операторы SQL, и после компиляции исходной программы в выполняемый модуль жестко включаются соответствующие этим операторам функции SQL. Изменения в вызываемых функциях могут здесь определяться только изменениями параметров операторов SQL, иницируемых с помощью переменных языка программирования.

При динамическом использовании языка (**динамический SQL**) формирование SQL-запросов, соответствующие вызовы SQL-функций для обращения к базе данных осуществляется динамически в ходе выполнения программы.

Еще одним способом динамического формирования SQL-запросов в прикладной программе является обращение к соответствующим SQL-функциям с помощью специальных **интерфейсов программирования приложений** (библиотек функций, разработанных для связи прикладной программы и СУБД посредством SQL-запросов).

В настоящем пособии для всех указанных технологий (разновидностей SQL) будут приведены основные идеи и рассмотрены ключевые концепции. Интерактивный SQL будет рассмотрен более подробно, чем программный. Детальное рассмотрение статического, динамического SQL и различных API-интерфейсов (ODBC, JDBC, DB Library и др.) выходит за рамки нашего курса.

**Краткие итоги:** В лекции рассматриваются общие принципы организации программного обеспечения работы с реляционными базами данных, включающего

- создание и ведение базы данных;
- создание пользовательских приложений, включающих разработку пользовательского интерфейса по работе с базой данных.

Рассматриваются подходы к организации доступа к данным (навигационный подход и подход, основанный на использовании интерпретируемых языков запросов). Дается

общее представление о языке *SQL* (история возникновения и стандарты языка *SQL*, достоинства языка *SQL*, основная терминология, технологии работы).

По языку *SQL* написано достаточно много литературы. Для более подробного знакомства можно указать, в частности [ [3.1](#) ] - [ [5.4](#) ] .

## Тема 7.2. Основные операторы языка SQL. Интерактивный SQL. Использование языка SQL в прикладных программах

**Цель лекции:** дать общую характеристику операторов языка *SQL* и показать, как записываются основные запросы к базе данных на языке *SQL* (в интерактивном режиме).

### 12.1. Общее представление об основных операторах языка SQL

Как уже отмечалось в "[Программное обеспечение работы с современными базами данных](#)", все операторы языка *SQL* разделяются на три составные части: *DDL* – язык определения данных, *DCL* – язык управления данными, *DML* – язык обработки данных.

Приведем примеры основных операторов из вышеуказанных частей (без описания синтаксиса). Описание синтаксиса операторов *SQL* можно посмотреть в многочисленных книгах по языку *SQL*, в меню "Справка" конкретных *СУБД*.

#### Операторы разграничения доступа пользователей к объектам базы данных (DCL).

**GRANT** – создание в системе безопасности записи, разрешающей пользователю работать с данными или выполнять определенные операции *SQL*.

**DENY** - создание в системе безопасности записи, запрещающей доступ для определенной учетной записи.

#### Операторы определения данных (язык DDL).

Соответствующие операторы предназначены для создания, удаления, изменения основных объектов модели данных реляционных *СУБД*: таблиц, представлений, индексов.

**CREATE TABLE <имя>** - создание новой таблицы в базе данных.

**DROP TABLE <имя>** - удаление таблицы из базы данных.

**ALTER TABLE <имя>** - изменение структуры существующей таблицы или ограничений целостности, задаваемых для данной таблицы.

При выполнении аналогичных операций с представлениями или индексами в указанных операторах вместо служебного слова **TABLE** записывается слово **VIEW** (представление) или слово **INDEX** (индекс)

#### Операторы манипулирования данными (язык DML).

Операторы *DML* работают с базой данных и используются для изменения данных и получения необходимых сведений.

**SELECT** – выборка строк, удовлетворяющих заданным условиям. Оператор реализует, в частности, такие операции реляционной алгебры как "селекция" и "проекция".

**UPDATE** – изменение значений определенных полей в строках таблицы, удовлетворяющих заданным условиям.

**INSERT** – вставка новых строк в таблицу.

**DELETE** – удаление строк таблицы, удовлетворяющих заданным условиям. Применение этого оператора учитывает принципы поддержки целостности, поэтому он не всегда может быть выполнен корректно.

### 12.2 Интерактивный режим работы с SQL (интерактивный SQL)

Соответствующий режим предусматривает непосредственную работу пользователя с базой данных по следующему алгоритму: используя прикладную программу (клиентское приложение) или стандартную утилиту, входящую в *СУБД*, пользователь:

- устанавливает соединение с БД (подтверждая наличие прав доступа);

- вводит соответствующий оператор SQL, при необходимости в режиме диалога вводит дополнительную информацию;
  - инициирует выполнение команды.
- Текст запроса поступает в *СУБД*, которая:
- осуществляет синтаксический анализ запроса (проверяет, является ли запрос корректным);
  - проверяет, имеет ли пользователь право выполнять подобный запрос (например, пользователь, у которого определены права только на чтение, пытается что-то удалить);
  - выбирает, каким образом осуществлять выполнение запроса – *план выполнения* запроса;
  - выполняет запрос;
  - результат выполнения отправляет пользователю.

Схема взаимодействия пользователя и *СУБД* с использованием интерактивного *SQL* приводится на рис. 12.1.



Рис. 12.1. Схема работы интерактивного SQL

### 12.3. Использование языка SQL для выбора информации из таблицы

Выборка данных осуществляется с помощью оператора **SELECT**, который является самым часто используемым оператором языка *SQL*. Синтаксис оператора **SELECT** имеет следующий вид:

```
SELECT [ALL/DISTINCT] <список атрибутов>/*
FROM <список таблиц>
[WHERE <условие выборки>]
[ORDER BY <список атрибутов>]
[GROUP BY <список атрибутов>]
[HAVING <условие>]
[UNION<выражение с оператором SELECT>]
```

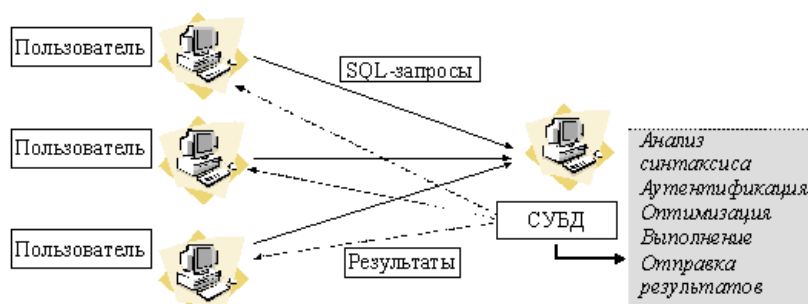
В квадратных скобках указываются элементы, которые могут в запросе отсутствовать.

Ключевое слово **ALL** означает, что результатом будут все строки, удовлетворяющие условию запроса, в том числе и одинаковые строки. **DISTINCT** означает, что в результирующий набор не включаются одинаковые строки. Далее идет *список* атрибутов исходной таблицы, которые будут включены в таблицу-результат. Символ **\*** означает, что в таблицу-результат включаются все атрибуты исходной таблицы.

Обязательным ключевым словом является слово **FROM**, за ним следуют имена таблиц, к которым осуществляется *запрос*.

В предложении с ключевым словом **WHERE** задаются условия выборки строк таблицы. В таблицу-результат включаются только те строки, для которых условие, указанное в предложении **WHERE**, принимает значение *истина*.

Ключевое слово **ORDER BY** задает операцию упорядочения строк таблицы-результата *по* указанному списку атрибутов.

В предложении с ключевым словом **GROUP BY** задается *список* атрибутов группировки (разъяснение этого и последующего ключевого слова будет представлено немного позднее).

В предложении **HAVING** задаются условия, накладываемые на каждую группу.

Отдельно отметим, что ключевые слова **FROM**, **WHERE**, **ORDER BY** используются аналогичным образом и в других операторах манипулирования данными языка *SQL*.

Рассмотрим реализацию запросов для конкретного примера, представленного в "Использование формального аппарата для оптимизации схем отношений" (см. рис. 8.1)

**Выдать список всех студентов.**

```
SELECT *  
FROM student
```

или

```
SELECT id_st, surname  
FROM student
```

Заметим, что если добавить к данному запросу предложение *ORDER BY* surname, то список будет упорядочен по фамилии. По умолчанию подразумевается, что сортировка производится по возрастанию. Если необходимо упорядочение по убыванию, после имени атрибута добавляется слово **DESC**.

**Выдать список оценок, которые получил студент с кодом "1".**

```
SELECT id_st, mark  
FROM mark_st  
WHERE id_st = 1
```

**Выдать список кодов студентов, которые получили на экзаменах хотя бы одну двойку или тройку.**

В предложении *WHERE* можно записывать выражение с использованием арифметических операторов сравнения (<, >, и т.д.) и логических операторов (**AND**, **OR**, **NOT**) как и в обычных языках программирования.

```
SELECT id_st, mark  
FROM mark_st  
WHERE ( MARK >= 2 ) AND ( MARK <= 3 )
```

Наряду с операторами сравнения и логическими операторами для составления условий в языке *SQL* (из-за специфики области применения) существуют ряд специальных операторов, которые, как правило, не имеют аналогов в других языках. Вот эти *операторы*:

- **IN** – вхождение в некоторое множество значений;
- **BETWEEN** – вхождение в некоторый диапазон значений;
- **LIKE** – проверка на совпадение с образцом;
- **IS NULL** – проверка на неопределенное значение.

Оператор **IN** используется для проверки вхождения в некоторое множество значений. Так, *запрос*

```
SELECT id_st, mark  
FROM mark_st  
WHERE mark IN (2,3)
```

дает тот же результат, что и вышеуказанный *запрос* (выведет идентификаторы всех абитуриентов, получивших хотя бы одну двойку или тройку на экзаменах).

Того же результата можно добиться, используя оператор **BETWEEN**:

```
SELECT id_st, mark  
FROM mark_st  
WHERE mark BETWEEN 2 AND 3
```

**Выдать список всех студентов, фамилии которых начинаются с буквы А.**

В этом случае удобно использовать оператор **LIKE**.

Оператор **LIKE** применим исключительно к символьным полям и позволяет устанавливать, соответствует ли значение поля образцу. Образец может содержать специальные символы:

**\_** (символ подчеркивания) – замещает любой одиночный символ;

**%** (знак процента) – замещает последовательность любого числа символов.

```
SELECT id_st, surname
```

```
FROM student
WHERE surname LIKE 'A%'
```

Очень часто возникает необходимость произвести *вычисление* минимальных, максимальных или средних значений в столбцах. Так, например, может понадобиться вычислить средний балл. Для осуществления подобных вычислений *SQL* предоставляет специальные *агрегатные функции*:

- **MIN** – минимальное значение в столбце;
- **MAX** – максимальное значение в столбце;
- **SUM** – сумма значений в столбце;
- **AVG** – среднее значение в столбце;
- **COUNT** – количество значений в столбце, отличных от NULL.

Следующий *запрос* считает среднее среди всех баллов, полученных студентами на экзаменах.

```
SELECT AVG(mark)
FROM mark_st
```

Естественно, можно использовать *агрегатные функции* совместно с предложением **WHERE**:

```
SELECT AVG(mark)
FROM mark_st
WHERE id_st = 100
```

Данный *запрос* вычислит средний балл студента с кодом 100 по результатам всех сданных им экзаменов.

```
SELECT AVG(mark)
FROM mark_st
WHERE id_ex = 10
```

Данный *запрос* вычислит средний балл студентов по результатам сдачи экзамена с кодом 10. В дополнение к рассмотренным механизмам *язык SQL* предоставляет мощный аппарат для вычисления агрегатных функций не для всей таблицы результатов запроса, а для разных значений по группам. Для этого в *SQL* существует специальная конструкция **GROUP BY**, предназначенная для указания того столбца, по значениям которого будет производиться группировка. Так, например, мы можем вычислить средний балл по всем экзаменам для каждого студента. Для этого достаточно выполнить следующий *запрос*:

```
SELECT id_st, AVG(mark)
FROM mark_st
GROUP BY id_st
```

Все это, как обычно, может быть совмещено с предложением **WHERE**. При этом, не вдаваясь в тонкости выполнения запроса внутри *СУБД*, можно считать, что сначала выполняется *выборка* тех строк таблицы, которые удовлетворяют условиям из предложения **WHERE**, а потом производится группировка и *агрегирование*.

Приведем *запрос*, который вычисляет средний балл по оценкам, полученным на экзамене с кодом 100, для каждого студента.

```
SELECT id_st, AVG(mark)
FROM mark_st
WHERE id_ex = 100
GROUP BY id_st
```

Заметим, что группировка может производиться более чем по одному полю.

Для запросов, содержащих секцию *GROUP BY* существует важное ограничение: такие запросы могут включать в качестве результата столбцы, по которым производится группировка, и столбцы, которые содержат собственно результаты агрегирования.

Для того чтобы форматировать *вывод*, существуют различные возможности *SQL*. Так, например, допустимым является включение текста в *запрос*. Рассмотрим пример того, как это делается:

```
SELECT 'Средний балл=', AVG(mark)
FROM mark_st
WHERE id_ex = 10
```

В результате данного запроса *пользователь* увидит не просто некоторое число, а число, сопровождаемое поясняющим текстом.

#### 12.4. Использование SQL для выбора информации из нескольких таблиц

До сих пор мы рассматривали выбор информации из единственной таблицы. Можно запрашивать информацию из нескольких таблиц, реализуя описанные в соответствующем разделе учебника *реляционные операции*. Стоит упомянуть, что полное рассмотрение темы выходит за рамки данного учебника. Подробно этот вопрос можно изучить при помощи, например, [ 3.1 ], [ 11.2 ]. Рассмотрим некоторые примеры того, как это делается.

Как правило, в тех случаях когда возникает необходимость выбирать информацию из разных таблиц, они тем или иным образом связаны друг с другом, например отношениями один к многим или один к одному *по* некоторому полю.

Еще раз вернемся к примеру из "[Физические модели данных \(внутренний уровень\)](#)". Рассмотрим соответствующую *ER-диаграмму* ( [рис. 12.2.](#) ).

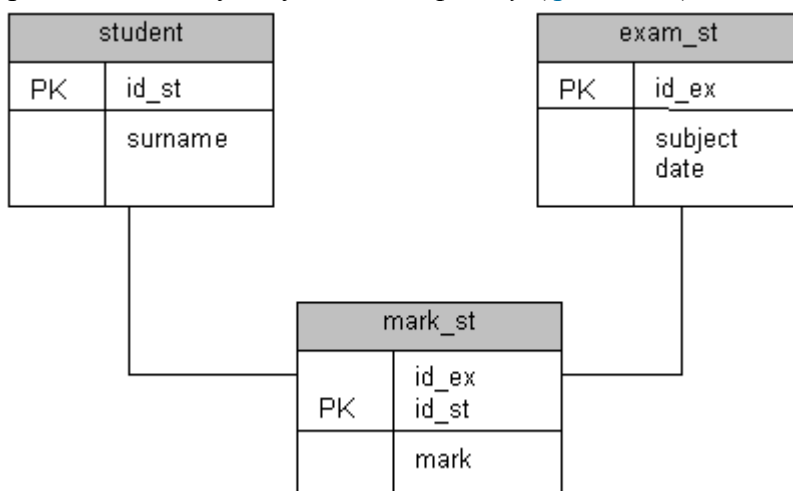

**Рис. 12.2.** Пример связанных таблиц

В этом примере тоже присутствуют связанные таблицы. Рассмотрим таблицы student, mark\_st и exam\_st.

*Таблица mark\_st* связана с таблицей exam\_st *по* полю id\_ex.

*Таблица mark\_st* связана с таблицей student *по* полю id\_st.

Допустим, требуется распечатать *список* студентов с оценками, которые они получили на экзаменах. Для этого необходимо выполнить следующий *запрос*:

```
SELECT student.surname, mark_st.id_ex, mark_st.mark
FROM student, mark_st
WHERE student.id_st = mark_st.id_st
```

Отметим следующие изменения *по* сравнению с запросами к одной таблице.

1. В секции **FROM** указаны две таблицы.

2. Так как таблиц стало больше одной, появилась некоторая неоднозначность при упоминании полей. Так, во многих случаях неизвестно, из какой таблицы из списка FROM брать поле. Для устранения неоднозначности имена полей указываются с префиксом – именем таблицы. Имя таблицы от имени поля отделяется точкой.

3. В предложении **WHERE** указано условие соединения таблиц.

Нетрудно заметить, что использование префиксов-имен таблиц сильно загромождает *запрос*. Для того чтобы избежать подобного загромождения, используются псевдонимы. Так, можно переписать предыдущий *запрос* следующим образом:

```
SELECT E.surname, M.id_ex, M.mark
FROM student E, mark_st M
```



```
WHERE E.id_st = M.id_st
```

## 12.5. Использование SQL для вставки, редактирования и удаления данных в таблицах

Для добавления данных в таблицу в стандарте *SQL* предусмотрена команда **INSERT**. Рассмотрим ряд примеров запросов.

```
INSERT INTO mark_st  
VALUES (1, 2, 5)
```

Данный *запрос* вставляет в таблицу **mark\_st** строку, содержащую значения, перечисленные в списке **VALUES**. Если не нужно указывать значение какого-то поля, можно присвоить ему **NULL**:

```
INSERT INTO mark  
VALUES (1, 2, NULL)
```

В случае если необходимо использование для некоторых полей значений *по умолчанию*, *SQL* позволяет явно указать, какие поля необходимо заполнить конкретными данными, а какие – значениями *по умолчанию*:

```
INSERT INTO mark_st (id_st, id_ex)  
VALUES (1, 2)
```

Для удаления данных из таблицы существует команда **DELETE**:

```
DELETE  
FROM student
```

Этот *запрос* удаляет все данные из таблицы **student**.

Можно ограничить *диапазон* удаляемой информации следующим образом:

```
DELETE  
FROM student  
WHERE surname > 'И'
```

Для обновления данных используется команда **UPDATE**.

```
UPDATE mark_st  
SET mark = '5'  
WHERE id_st = 100 AND id_ex = 10
```

При помощи этого запроса изменится на "5" оценка у студента с кодом 100 *по* экзамену с кодом 10.

## 12.5. Язык SQL и операции реляционной алгебры

*Язык SQL* является средством выражения мощного математического аппарата теории множеств и *реляционной алгебры*. В данном разделе рассматривается *связь* операторов языка *SQL* с операциями *реляционной алгебры* и теории множеств.

Операция объединения

Средствами языка *SQL* операция объединения представляется следующим образом:

```
SELECT *  
FROM A  
UNION  
SELECT *  
FROM B
```

Операция разности

Средствами языка *SQL* операция разности представляется следующим образом:

```
SELECT *  
FROM A  
EXCEPT  
SELECT *  
FROM B
```

Операция проекции

```
SELECT Field1, ..., Fieldn  
FROM A
```

Операция выборки (селекции)

```
SELECT *  
FROM A  
WHERE (<condition>)
```

Операция пересечения

```
SELECT *  
FROM A  
INTERSECT  
SELECT *  
FROM B
```

Операция соединения, эквисоединения

```
SELECT A.Field1, ..., A.Fieldn, B.Field1, ..., B.Fieldm  
FROM A, B  
WHERE(A.Fieldi  $\Theta$  B.Field1)
```

Если  $\Theta$  – операция "=", то это эквисоединение.

Операция естественного соединения

Пусть есть отношения  $A(X_1, \dots, X_n, A_1, \dots, A_m)$  и  $B(X_1, \dots, X_n, B_1, \dots, B_r)$ .

```
SELECT A.X1, ..., A.Xn, A.A1, ..., A.Am, B.B1, ..., B.Br  
FROM A, B  
WHERE (A.X1 = B.X1) AND ... AND (A.Xn = B.Xn)
```

**Краткие итоги:** В лекции дается общая характеристика операторов языка *SQL*, используемых, в частности, для работы с базой данных в интерактивном режиме (создание таблиц, выбор информации из таблиц, добавление, удаление и модификация элементов). Дается понятие интерактивного режима работы с *SQL*. Рассматриваются основные *операторы SQL*, используемые для манипулирования данными (выбор информации из таблиц, добавление, удаление и модификация элементов). Приводятся примеры записи запросов к базе данных на языке *SQL* с использованием операторов *select, insert, update, delete*. Рассматривается *связь* между операциями *реляционной алгебры* и операторами языка *SQL*.

Более подробно материалы лекции рассматриваются в [ [3.1](#) ] - [ [5.4](#) ].

**Цель лекции:** показать основные возможности формирования запросов к базе данных из прикладных программ.

### 13.1. Программный (встроенный) SQL

Основная работа с базой данных проводится с использованием прикладных программ, из которых и идут запросы к базам данных. В этом случае *интерактивный режим* работы не может быть использован, текст *SQL*-запроса должен быть либо включен в прикладную программу (если *запрос* полностью определен заранее), либо формироваться в процессе работы прикладной программы.

*Программный SQL* предназначен для того, чтобы *встраивать SQL-запросы* в прикладную программу, написанную на одном из языков программирования. При этом возникают следующие вопросы:

- компилятор с алгоритмического языка должен иметь возможность выделения в тексте прикладной программы последовательность операторов SQL.
- компилятор должен объединять возможности языка программирования высокого уровня (переменные, ветвления, циклы) и возможности SQL (запросы на языке, близком к естественному).

Решение этих проблем частично описано в стандарте *SQL*.

Рассмотрим *алгоритм* выполнения *SQL*-запросов в интерактивном режиме работы. Легко видеть, что *пользователь* вынужден ожидать результатов выполнения запроса в течение всего времени работы реализации *SQL*-запроса. Если через некоторое время пользователю

снова нужно будет выполнить тот же самый *запрос*, СУБД вновь проделает те же самые действия, что и при предыдущем обращении. Налицо некоторое несовершенство механизма:

- одни и те же этапы выполняются каждый раз заново для одинаковых запросов;
- СУБД не может обрабатывать *интерактивные запросы* с опережением.

Решение подобных проблем очевидно – часть действий по обработке запроса необходимо выполнять один раз, сохранять результат в некотором виде, а потом использовать столько раз, сколько необходимо. Эта идея является одной из основных идей программного *SQL*. Таким образом, программный *SQL* позволяет:

- использовать операторы *интерактивного SQL* в тексте программы на языке программирования высокого уровня;
- наряду с операторами *интерактивного SQL* использовать новые специальные конструкции, дополняющие *SQL* и увеличивающие его возможности;
- для передачи параметров в запрос использовать в тексте запроса переменные, объявленные в программе;
- для возврата в программу результатов запроса использовать специальные конструкции, отсутствующие в интерактивном *SQL*;
- осуществлять компиляцию запросов совместно с программой, обеспечивая впоследствии согласованную работу программы и СУБД. Заранее (на этапе компиляции) выполнять действия по анализу и *оптимизации запросов*, экономя время, затрачиваемое на этапе выполнения программы.

На настоящий момент используются три варианта *встраивания* запросов на языке *SQL* в прикладную программу (программного *SQL*): *статический SQL*, *динамический SQL* и метод, основанный на различных *интерфейсах программирования приложений (API)*. Рассмотрим соответствующие варианты.

### 13.2. Статический SQL

*Статический SQL* – разновидность программного *SQL*, предназначенная для *встраивания SQL-операторов в текст программы на языке программирования высокого уровня*.

*Основная особенность статического SQL определяется его названием: встраиваемые запросы должны быть четко определены на стадии написания прикладной программы, так как именно конкретный текст запросов вставляется в прикладную программу.*

Рассмотрим два основных этапа, связанных с работой *статического SQL*, – *компиляция* программы и работа (выполнение) программы.

Схема компиляции и сборки программы выглядит следующим образом ( [рис. 13.1](#)):

- Программа, включающая операторы языка программирования высокого уровня (ЯПВУ) вместе с операторами *SQL*, подается на вход специального препроцессора, который выделяет из нее части, связанные с *SQL*.
- Вместо инструкций *встроенного SQL* препроцессор подставляет вызовы специальных *функций СУБД*. Библиотеки таких функций для связи с языками программирования существуют для всех распространенных серверных СУБД. Стоит особо отметить, что эти библиотеки имеют "закрытый" интерфейс, т.е. разработчики библиотеки могут менять его по своему усмотрению, соответственно обновив препроцессор. Все это говорит о том, что программист не должен вмешиваться в этот процесс.
- Сами инструкции *SQL* препроцессор выделяет в отдельный файл.
- Программа поступает на вход обычного компилятора языка программирования, после чего получают объектные модули. Далее эти объектные модули вместе с *библиотеками СУБД* собираются в один исполняемый модуль – приложение.
- Наряду с этими операциями происходит работа с файлом, содержащим *SQL-инструкции*. В литературе этот модуль часто носит название "модуль запросов к базе данных" (Database Request Module, *DBRM*) [1]. Обработку этого модуля осуществляет специальная утилита, которая обычно носит название *BIND*. Для каждой инструкции *SQL* утилита выполняет следующие действия:

- осуществляет синтаксический анализ запроса (проверяет, является ли запрос корректным);
- проверяет, существуют ли в базе данных те объекты, на которые ссылается запрос;
- выбирает, каким образом осуществлять выполнение запроса – *план выполнения* запроса;
- Все *планы* выполнения запросов сохраняются в СУБД для последующего использования.



**Рис. 13.1.** Схема компиляции программы с встроенными инструкциями статического SQL

Схема выполнения программы выглядит следующим образом (рис. 13.2.):

Программа запускается на выполнение обычным образом. При необходимости выполнить *запрос* программой осуществляется вызов специальной *функции* СУБД, которая отыскивает уже сформированный ранее *план* выполнения запроса. СУБД выполняет *запрос* в соответствии с выбранным *планом*. Результат выполнения запроса поступает в *приложение*.

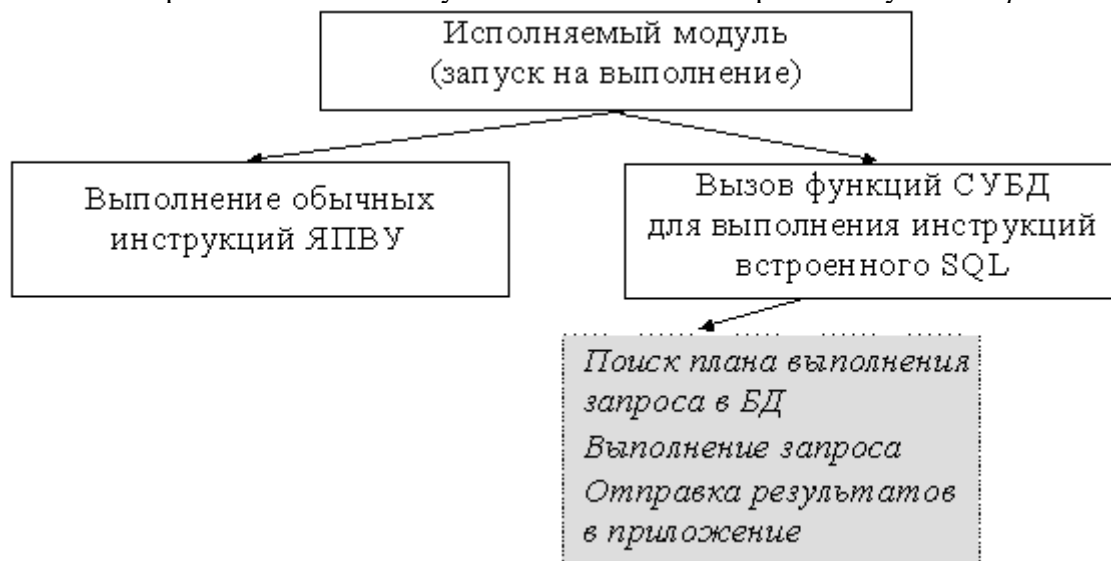

**Рис. 13.2.** Схема выполнения программы с встроенными инструкциями статического SQL

Для реализации вышеуказанных схем *статический SQL* должен содержать дополнительные *операторы* (по сравнению с *интерактивным SQL*), позволяющие компилятору выделить в тексте программы *SQL*-запросы, объявлять используемые в этих запросах таблицы, объявлять переменные для обработки ошибок, как результатов реализации запросов и т. п. Основные команды *статического SQL* приводятся в следующей таблице.

Таблица 13.1. Основные команды <i>статического SQL</i>	
<i>EXEC SQL</i>	Спецификатор, указывающий, что следующая за ним инструкция является инструкцией <i>встроенного SQL</i>
;	В языке C – признак окончания инструкции <i>встроенного SQL</i>
<i>DECLARE TABLE</i>	Объявляет таблицу, которая потом будет использоваться в инструкциях <i>встроенного SQL</i>
<i>SQLCODE</i>	Переменная для обработки ошибок
<i>SQLSTATE</i>	Переменная для обработки ошибок
<i>GET DIAGNOSTICS</i>	Инструкция для обработки ошибок
<i>WHENEVER SQLERROR SQLWARNING NOT FOUND GOTO CONTINUE</i>	Набор совместно используемых инструкций для упрощения обработки ошибок
<i>BEGIN DECLARE SECTION END DECLARE SECTION</i>	Инструкции для определения области, в которой будут объявлены переменные, впоследствии используемые в запросах SQL
<i>INTO</i>	Используется в операторе SELECT для указания переменной, в которую необходимо поместить результат выполнения запроса
<i>DECLARE CURSOR</i>	<b>Курсор</b> – специальный инструмент, предназначенный для обработки результатов запроса, содержащих более одной строки. Работа с курсором похожа на работу с файлами. Данная инструкция служит для создания курсора и связывания его с конкретным запросом
<i>OPEN</i>	Команда, открывающая курсор и побуждающая СУБД начать выполнение запроса. Устанавливает курсор перед первой строкой результата запроса
<i>FETCH</i>	Команда, перемещающая указатель текущей строки (курсor) на следующую строку. В некоторых СУБД <i>истандарте SQL-92</i> реализованы разные формы команды <i>FETCH</i> , перемещающие курсор на произвольную строку результатов запроса
<i>CLOSE</i>	Закрывает курсор и прекращает доступ к результатам запроса

Использование описанной выше схемы компиляции/сборки/выполнения программы позволяет:

- использовать SQL совместно с программой на языке программирования высокого уровня;
- заранее осуществлять проверку синтаксиса запросов и оптимизацию их выполнения (выбор плана). Понятно, что проверка синтаксиса выполняется быстро, но выбор *плана выполнения* – весьма трудоемкая процедура. Тот факт, что она выполняется один раз на этапе компиляции, позволяет говорить о существенном уменьшении накладных расходов.

Однако статическая разновидность программного *SQL* имеет некоторые существенные ограничения. Так, переменные в запросах могут использоваться только в тех местах, где в запросах обычно стоят *константы*. Например, нельзя задавать имя таблицы, из которой производится *выборка*, а также названия столбцов, как *параметр*. В связи с этим при использовании статического варианта вложенного (программного) *SQL* необходимо на этапе написания программы точно знать состав запросов, которые необходимо будет выполнять в прикладной программе. Во многих случаях это ограничение является существенным. Для его устранения была введена новая разновидность программного *SQL* – *динамический SQL*. Рассмотрим кратко основные идеи *динамического SQL*.

### 13.3. Динамический SQL

*Динамический SQL* – разновидность программного *SQL*, предназначенная для встраивания *SQL*-операторов в текст программы на языке программирования высокого уровня, допускающая динамическое формирование и выполнение запросов во время работы программы.

История возникновения *динамического SQL* во многом связана с компанией *IBM*, внедрившей этот мощный инструмент в свою *СУБД DB2*. Стандарты *SQL*, в частности *SQL-1*, не поддерживали *динамического SQL*. Лишь в 1992 году в стандарт *SQL-2* были включены спецификации *динамического SQL*. Основной концепцией *динамического SQL* является следующее утверждение: встроенная *инструкция SQL* не записывается в исходный текст программы, вместо этого программа формирует текст инструкции во время выполнения в одной из своих областей данных, а затем передает сформированную инструкцию в *СУБД* для динамического выполнения [ [ 3.1 ] ].

Напомним, что при использовании *статического SQL* схема реализации подразумевала два этапа – компиляцию программы и выполнение программы. При этом на этап компиляции ложилась основная нагрузка. Именно здесь решались вопросы проверки, разбора и *оптимизации запросов*, поскольку *запрос* был заранее известен. Совершенно очевидно, что подобную двухэтапную схему нельзя реализовать для *динамического SQL*, так как на этапе компиляции программы *запрос* неизвестен. Поэтому проверку, разборку и *оптимизацию запросов* здесь приходится выполнять непосредственно во время работы программы. Таким образом, если эти *операции* в статическом *SQL* выполнялись *вовремя компиляции* один раз, то в *динамическом SQL* они будут выполняться столько раз для одного запроса, сколько раз он будет сформирован в процессе работы прикладной программы. Это определяет существенный недостаток *динамического SQL* – *низкую производительность* по сравнению со статическим. Достоинство *динамического SQL* в том, что он позволяет формировать *запрос* к базе данных во время работы программы, реагируя на те или иные произошедшие события. Такая возможность является жизненно важной для клиент-серверной и *трехзвенной архитектур*, в которых структура *базы данных* и деловые правила имеют тенденцию к изменению, что требует определенной гибкости при организации процесса обработки данных.

Учитывая относительно *низкую производительность динамического SQL*, представляется правильным, там, где только возможно, рекомендовать использование статической разновидности *SQL*, применяя аппарат *динамического SQL* где это действительно необходимо.

*Динамический SQL* также должен содержать дополнительные *операторы* (по сравнению с *интерактивным SQL*). Основные *операторы динамического SQL* приводятся в следующей таблице.

Таблица 13.2. Основные команды <i>динамического SQL</i>	
<i>EXECUTE IMMEDIATE</i>	Немедленное выполнение инструкции
<i>PREPARE</i>	Подготовка инструкции к выполнению
<i>EXECUTE</i>	Выполнение подготовленной ранее инструкции
<i>DESCRIBE</i>	Специальная команда, участвующая при возврате результата выполнения инструкций <i>динамического SQL</i>

<i>DECLARE CURSOR</i>	Разновидность инструкции <i>DECLARE CURSOR</i> , применявшейся ранее в рамках <i>статического SQL</i> , содержащая вместо запроса его имя (связанное с запросом при помощи инструкции <i>PREPARE</i> )
<i>OPEN FETCH CLOSE</i>	Разновидности инструкций для работы с курсором в <i>динамическом SQL</i>

Рассмотрим схему функционирования *динамического SQL* (рис. 13.3). Схема предусматривает одноэтапное и двухэтапное выполнение инструкций.

Одноэтапное выполнение инструкций осуществляется командой *EXECUTE IMMEDIATE*.

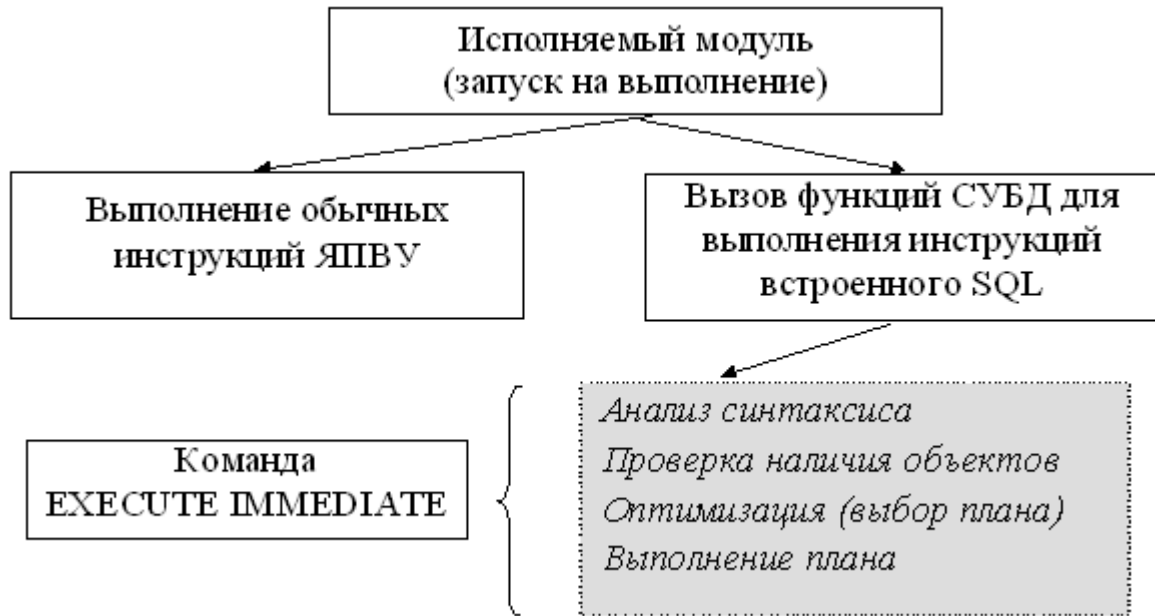

**Рис. 13.3.** Схема выполнения программы со встроенными инструкциями динамического SQL с применением одноэтапной схемы

Схема выполнения инструкции подразумевает:

- динамическое формирование команды SQL в строковом виде во время работы программы;
- передачу строкового вида инструкции в СУБД при помощи команды *EXECUTE IMMEDIATE*;
- выполнение инструкции системой управления БД, включающее синтаксический анализ, проверку параметров, оптимизацию (выбор плана) и выполнение этого плана.

Основные проблемы одноэтапной схемы заключаются в том, что она не позволяет выполнять инструкции *SELECT* (ибо нет средств для возврата в приложение результатов запроса) и приводит к нерациональному расходованию вычислительных ресурсов (т.к. при повторном выполнении той же инструкции вновь будет затрачено время на все те же действия по ее интерпретации и выполнению).

Двухэтапное выполнение инструкций основано на следующем соображении: скорее всего, команда *динамического SQL* в таком виде, как она поступает на выполнение, будет выполняться неоднократно. При этом могут меняться какие-то конкретные детали. А это значит, что инструкцию можно параметризовать. Использование параметризованных инструкций позволяет сделать схему выполнения двухэтапной, разделив процесс на "подготовку инструкции" и "выполнение инструкции" (рис. 13.4).



**Рис. 13.4.** Схема выполнения программы со встроенными инструкциями динамического SQL с применением двухэтапной схемы

На этапе подготовки можно осуществить синтаксический анализ инструкции, интерпретировать ее и подготовиться к выполнению, выбрав план выполнения.

На этапе выполнения СУБД подставляет значения параметров (полученные из программы) и использует сформированный ранее план выполнения для достижения результата.

При этом реализуется идея однократного выполнения тех действий, которые можно выполнить один раз. Так, подготовленная одна инструкция может быть выполнена десятки раз с разными параметрами.

### 13.4. Интерфейсы программирования приложений (API). DB-Library, ODBC, OCI, JDBC

Как замечено выше, программный SQL отличается от обычной, интерактивной формы наличием некоторых специальных инструкций, а также механизмом трансляции и выполнения запросов. Таким образом, для применения программного SQL в тексте своих программ программистам необходимо ознакомиться с некоторым специфическим набором инструкций. Стоит заметить, что в разных СУБД эти наборы инструкций, вообще говоря, могут несколько отличаться друг от друга. В результате возникает некоторая проблема, связанная с непереносимостью программы.

Наряду с описанным выше механизмом существует и активно применяется еще один подход, связанный с наличием специальных интерфейсов – API (application programming interface – интерфейс программирования приложений). Эти API представляют собой библиотеки функций, разработанные для обеспечения связи прикладной программы с СУБД посредством выполнения SQL-запросов. Прикладная программа вызывает специальные функции библиотеки для передачи в СУБД SQL-запроса в текстовом виде и для получения результатов выполнения запросов, а также различной служебной информации.

Применение подобного подхода приводит к тому, что программистам более не требуется изучать специальные наборы инструкций SQL, а необходимо лишь изучить специальную библиотеку функций. С учетом того, что механизм использования API является



широко используемым и стандартным подходом (чего только стоит использование мощного аппарата *Windows API*), для специалистов нет ничего нового в изучении еще одной библиотеки, в данном случае – для общения с *СУБД*.

Кроме этого, *программа*, содержащая вызовы некоторых функций специализированной библиотеки, ничем не отличается по схеме компиляции и выполнения от обычной программы. Так, подобная *программа* не требует применения специализированного препроцессора с механизмом раздельной компиляции. Может показаться, что подход, связанный с использованием библиотек *API*, является наиболее прогрессивным, на самом же деле такой *вывод* вряд ли верен. Так, на настоящий момент очень активно используются и *динамический SQL* и библиотеки *API*. В каждом из этих подходов существуют свои достоинства, недостатки и границы разумной применимости. Как обычно, выбор того, каким из подходов воспользоваться, лежит на административной группе разработчиков *базы данных*, которая принимает решения в зависимости от особенностей конкретной задачи и имеющихся специалистов.

В данном разделе рассматривается подход, основанный на *интерфейсе программирования приложений*.

Посмотрим, как работают прикладные программы, использующие различные *API*. Принципы работы разных библиотек аналогичны. Схема работы приложения совместно с *SQL API* выглядит следующим образом [ [\[3.1\]](#) ]:

- программа получает доступ к базе данных путем вызова одной или нескольких *API-функций*, подключающих программу к *СУБД* и к конкретной базе данных;
- для пересылки инструкций *SQL* в *СУБД* программа формирует инструкцию в виде текстовой строки и затем передает эту строку в качестве параметра при вызове *API-функции*;
- программа вызывает выполнение *API-функции* для проверки состояния переданной в *СУБД* инструкции и обработки ошибок;
- если инструкция *SQL* представляет собой запрос на выборку, то, вызывая *API-функции*, программа записывает результаты запроса в свои переменные; обычно за один вызов возвращается одна строка или столбец данных;
- свое обращение к базе данных программа заканчивает вызовом *API-функции*, отключающей ее от *СУБД*.

Из имеющихся для реализации *SQL-запросов* интерфейсов *API* на настоящий момент выделилось несколько библиотек, "стандартных" в том смысле, что они активно применяются множеством разработчиков по всему миру. Данное пособие не является подробным руководством по всем этим библиотекам. Более того, для их профессионального освоения необходимо серьезное изучение соответствующей литературы. В рамках данного курса мы лишь приведем обзор этих библиотек, рассмотрим основные заложенные в них идеи. Подробно эти *SQL API* описаны, например в [ [\[3.1\]](#) ].

Протокол ODBC

**ODBC (Open Database Connectivity – открытый доступ к базам данных) – разработанный компанией Microsoft универсальный интерфейс программирования приложений для доступа к базам данных** [ [\[3.1\]](#) ].

Основной целью разработки протокола ODBC считается стандартизация механизмов взаимодействия с различными *СУБД*. Основная проблема, связанная с разработкой приложений, взаимодействующих с базами данных на основе специальных *SQL API*, состояла в том, что каждая *СУБД* имела собственный программный интерфейс доступа, каждый из них имел свои особенности и функционировал не совсем так, как другие. В связи с этим разработка приложения существенно зависела от используемой *СУБД*. Компания Microsoft сделала важный шаг для решения этой проблемы. Основная идея заключалась в разработке универсального интерфейса на уровне семейства операционных систем Windows, который мог бы быть поддержан в разных *СУБД*.

Рассмотрим кратко структуру программного обеспечения ODBC [ [\[3.1\]](#) ]:

- **интерфейс вызовов функций ODBC**: это так называемый верхний уровень ODBC, содержащий *API*, который и используется непосредственно приложениями. Данный *API* реализован в виде библиотеки динамической компоновки *Dll* и входит в состав операционной системы *Windows*;

- **драйверы ODBC**: это так называемый нижний уровень ODBC, содержащий набор драйверов для СУБД, поддерживающих протокол ODBC. В рамках технологии для каждой СУБД может быть разработан соответствующий ODBC-драйвер, который будет являться промежуточным звеном между прикладной программой и СУБД, транслируя вызовы *функций СУБД* в вызовы внутренних специализированных *функций СУБД*. Таким образом решается проблема стандартизации. Для многих современных СУБД существуют специализированные *драйверы ODBC*, отдельно устанавливаемые в операционную систему;

- **диспетчер драйверов ODBC**: данный программный механизм представляет средний уровень ODBC, управляя процессом загрузки необходимых драйверов.

Схема выполнения программы с использованием протокола ODBC для доступа к данным приводится на [рис. 13.5](#).

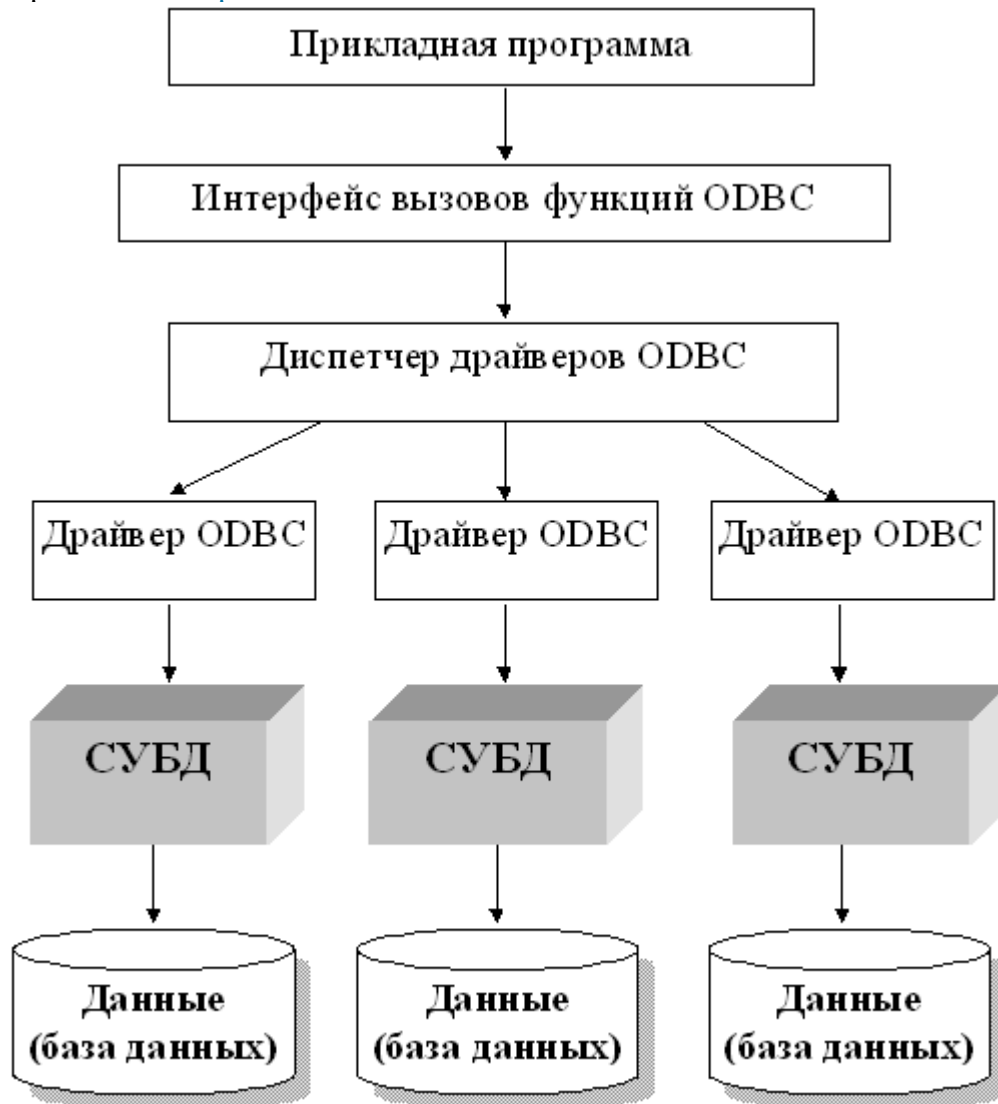

**Рис. 13.5.** Схема выполнения программы с использованием протокола ODBC для доступа к данным

Перечень некоторых базисных функций ODBC API приводится в следующей таблице.

Таблица 13.3. Базисные функции ODBC API

Назначение	Функция	Описание
------------	---------	----------

Соединение источником данных	<code>SQLAllocEnv</code>	Получает указатель окружения. Одно окружение может служить для создания нескольких соединений.
	<code>SQLAllocConnect</code>	Получает указатель соединения.
	<code>SQLConnect</code>	Соединяется с указанным драйвером, используя имя источника данных, идентификатор пользователя и пароль.
Подготовка запросов	<code>SQLAllocStmt</code>	Размещает указатель выражения.
	<code>SQLPrepare</code>	Подготавливает SQL выражение для дальнейшего использования.
	<code>SQLGetCursorName</code>	Возвращает имя, связанное с указателем выражения.
	<code>SQLSetCursorName</code>	Устанавливает имя курсора.
Выполнение запросов	<code>SQLExecute</code>	Выполняет заранее подготовленный запрос.
	<code>SQLExec Direct</code>	Выполняет запрос.
Выборка результатов и информации о результатах	<code>SQLRow Count</code>	Возвращает количество записей, задействованных в операциях вставки, удаления, модификации.
	<code>SQLNumResultCol</code>	Возвращает количество колонок в выбранном наборе данных.
	<code>SQLDescribeCol</code>	Описывает колонку в выбранном наборе данных.
	<code>SQLColAttributes</code>	Описывает атрибуты колонки в выбранном наборе данных.
	<code>SQLBindCol</code>	Присваивает место в памяти для колонки в выбранном наборе данных и указывает ее тип данных.
	<code>SQLFetch</code>	Возвращает несколько наборов данных.

### Протокол JDBC

JDBC (Java Database Connectivity) представляет собой *API* для выполнения SQL-запросов к базам данных из программ, написанных на языке Java [ [3.1] ].

Рассмотрим основные принципы JDBC.

С развитием глобальных сетей, в частности Интернета, и всех сопутствующих технологий стали появляться новые языки, специально предназначенные для работы в новых условиях. Одним из таких языков является язык программирования *Java*. В настоящее время Интернет-приложения занимают существенное место на рынке, работая в рамках 2-, 3- и многозвенной архитектуры. При этом значение языка *Java* как средства создания приложений, работающих с базами данных, существенно возрастает. Именно это и явилось одной из основных причин разработки нового программного интерфейса – JDBC. Первоначально интерфейс JDBC был разработан компанией Sun Microsystems, в настоящий момент этот *API* поддерживается всеми ведущими коммерческими СУБД.

Известно несколько различных версий JDBC. Так, версия 1.0 содержала некоторые средства доступа к данным:

- диспетчер драйверов (для подключения к разным СУБД);
- механизм управления сеансами (для одновременной работы с несколькими СУБД);
- механизм передачи инструкций SQL на выполнение в СУБД;

- механизм работы с курсорами (для передачи результатов выполнения запросов из СУБД в приложение).

Этот перечень определенным образом напоминает аналогичный функциональный аппарат протокола ODBC.

Версия JDBC 2.0 содержит существенные отличия. Так, вследствие увеличения возможностей интерфейса было проведено его идеологическое разделение на две основные части: Core API (основные возможности) и Extensions API (так называемые расширения).

В [ [3.1](#) ] указаны следующие возможности JDBC:

- **Пакетные операции.** Программа на Java может осуществить обновление базы данных в пакетном режиме, т.е. одна функция JDBC может добавить в базу данных несколько записей, что положительно сказывается на производительности программ.
- **Курсоры с произвольным доступом.** В JDBC 2.0 существует средство, позволяющее перемещаться по результатам запроса произвольным образом.
- **Обновляемые курсоры.** В JDBC 2.0 курсоры, наряду с функцией возврата результата запроса, используются и при обновлении базы данных. Обновления производятся при добавлении или изменении одной из строк в результатах запроса.
- **Организация связанного пула.** Несколько программ на языке Java могут пользоваться совместным доступом к базе данных, уменьшая затраты на подключения к базе данных и отключения от нее. Данный перечень можно продолжить (распределенные транзакции, поддержка JNDI и т.д.).

Версия JDBC 3.0 появилась совсем недавно и содержит такие новации, как объектно-реляционные расширения SQL и улучшенные механизмы обработки транзакций. Архитектура JDBC берет свое начало от ODBC и в существенной части повторяет ее, поэтому схема выполнения программы на Java с использованием протокола JDBC для доступа к данным полностью аналогична схеме на [рис. 13.5](#) (слова ODBC заменяются на слова JDBC). В отличие от ODBC, драйверы JDBC подразделяются на четыре типа. Основные отличия между этими типами связаны с местонахождением API СУБД (на клиентской или серверной СУБД) и способом доступа к базе данных (через собственный API СУБД или через ODBC).

Библиотека DB-Library

Библиотека DB-Library реализует *интерфейс программирования приложений* для совместной работы с широко распространенной СУБД Microsoft SQL Server. Данная библиотека является весьма обширной и содержит более 100 функций. Основными из них являются:

- **dblogin(); dbopen()** – подключение к БД;
- **dbopen(); dbexit()** – установка/разрыв соединения с БД;
- **dbcmd()** – передача инструкции (пакета инструкций) SQL в СУБД в текстовом виде;
- **dbSQLexec()** – требование к СУБД выполнить текущий пакет инструкций;
- **dbcancel()** – прекращение выполнения пакета инструкций SQL;
- **dbresults()** – получение результатов выполнения очередной инструкции SQL в текущем пакете;
- **dbbind(), dbdata(), dbnextrow(), dbnumcols(), dbdatlen()** и др. – обработка результатов запросов на выборку данных.

Логика работы прикладной программы, обрабатывающей данные, хранящиеся в базе данных под управлением Microsoft SQL Server, выглядит следующим образом:

- при помощи указанных выше функций (**dblogin(), dbopen()**) прикладная программа формирует сведение об авторизации и пытается установить соединение с СУБД;
- при помощи СУБД программа открывает конкретную базу данных, с которой будет происходить работа (**dbopen()**);
- при помощи специальной функции (**dbcmd()**) программа передает в СУБД текст SQL-инструкции, которую далее необходимо будет выполнить; в библиотеке DB-Library поддерживается так называемый пакетный режим работы. Данный режим подразумевает

возможность создания пакетов инструкций. Так, вызывая функцию `dbcmd()` несколько раз, вы можете передать в СУБД текст нескольких команд SQL, которые впоследствии будут выполнены как одна команда;

- используя функцию `dbSQLexec()`, программа вызывает выполнение инструкций, переданных ранее при помощи вызовов функций `dbcmd()` ;
- вызывая функцию `dbresults()`, программа может определить, удалось ли СУБД выполнить очередную инструкцию (как правило, число вызовов `dbresults()` соответствует числу инструкций в очередном пакете);
- в случае если мы имеем дело с запросом, возвращающим набор строк в качестве результата (запросом на выборку), программа при помощи вызовов функции `dbbind()` осуществляет связывание каждого поля результатов запроса с некоторой областью оперативной памяти. Далее при помощи функции `dbnextrow()` программа выполняет переход к следующей строке результатов запроса, что приводит к помещению в буфер новых данных;
- при помощи функции `dbexit()` программа разрывает соединение с базой данных. Библиотека DB-Library представляет собой большой и сложный механизм. Так, в библиотеке предусмотрены специальные механизмы обработки ошибок, разные способы передачи результатов выполнения запросов в прикладную программу и т.д.

**Краткие итоги:** В лекции рассматриваются разные технологии формирования запросов на языке *SQL* в прикладных программах (программный *SQL*). Дается понятие *статического SQL*, *динамического SQL* и приводятся соответствующие основные операторы. Рассматриваются *интерфейсы программирования приложений (API)* (протокол *ODBC*, протокол *JDBC*, библиотека DB-Library).

## РАЗДЕЛ 8. Физическое проектирование БД

### Цели занятия.

Постановка задачи проектирования, предметная область будущей БД. Анализ предметной области, концептуальное (инфологическое) проектирование БД. Построение логической модели данных. Физическое проектирование БД. Синтез компьютерной модели объекта.

### 4. Структура лекционного занятия.

№ п/п	Содержание (кратко)	Методы и средства обучения
1	Основные черты в новых направлениях развития теории и практики создания баз данных (новые свойства, присущие объектно-ориентированным и распределенным базам данных) и хранилищ данных	1. Персональные компьютеры; 2. Средства доступа в Интернет; 3. Проектор.

### 5. Содержание лекционного занятия и взаимодействие с аудиторией.

#### Введение.

Формулирование темы занятия. Использование вводного примера, описание ситуации, демонстрация какого-либо процесса и т. д. (в зависимости от вида, замысла лекции и её структуры)

### Тема 8.1. Направления развития баз данных

**Цель лекции:** выделить основные черты в новых направлениях развития теории и практики создания баз данных (новые свойства, присущие объектно-ориентированным и распределенным базам данных) и хранилищ данных.

#### 14.1. Объектно-ориентированный подход к организации баз данных

В начале 90-х годов XX века начались активные попытки по внедрению объектно-ориентированных технологий в отрасль проектирования и разработки баз данных. Бытовала точка зрения о том, что соответствующие технологии быстро вытеснят все остальные, так же как и во многих других программистских отраслях, но ничего подобного не произошло.

Объектно-ориентированное программирование

Рассмотрим термин "объектно-ориентированное программирование". Заметим, что это термин, принятый преимущественно в российской литературе. В западной литературе [ [14.2] ] под этим понимается сразу три аспекта:

- Объектно-ориентированный анализ – *ООА, object-oriented analysis*. **Объектно-ориентированный анализ – это методология, при которой требования к системе воспринимаются с точки зрения классов и объектов, выявленных в предметной области.**

- *Объектно-ориентированное проектирование – OOD, object-oriented design*. **Объектно-ориентированное проектирование – это методология проектирования, соединяющая в себе процесс объектной декомпозиции и приемы представления логической и физической, а также статической и динамической моделей проектируемой системы.**

- *Объектно-ориентированное программирование – OOP, object-oriented programming*. **Объектно-ориентированное программирование – это методология программирования, основанная на представлении программы в виде совокупности объектов, каждый из которых является экземпляром определенного класса, а классы образуют иерархию наследования.**

Здесь и далее по тексту условимся не отступать от традиций и понимать под объектно-ориентированным программированием (ООП) сразу три указанных выше аспекта.

*Основной объектно-ориентированной технологии является так называемая объектная модель, которая возникает как результат объектно-ориентированной декомпозиции.* Она выделяет основные абстракции предметной области, определяет классы абстракций и выясняет, какими данными (атрибутами) описывается каждая абстракция, какую функциональность эти абстракции должны обеспечивать. В отличие от традиционных технологий программирования объектно-ориентированная технология представляет программу как совокупность классов объектов, взаимодействующих друг с другом.

*Объект – конкретная материализация абстракции; сущность с хорошо определенными границами, в которой инкапсулированы состояние и поведение.*

*Объект ООП – инкапсулированная структура, имеющая атрибуты и методы.*

*Термин "инкапсулированная структура" означает, что объект является самодостаточным, программы, внешние по отношению к объекту, ничего "не знают" о его структуре и такое "знание" им не требуется. "Внешний" вид объекта называется его интерфейсом.*

В таком понимании *объект* – это черный ящик, нам неизвестно, что у него внутри, мы лишь можем вызвать его методы и только через них взаимодействовать с ним. Кроме этого, объекты могут принадлежать иерархии "от общего к частному", которая реализуется путем наследования. Инкапсулированные состояния объекта могут быть как простыми типами данных, так и другими объектами, или даже массивами объектов. Каждый *объект* содержит определенную совокупность методов, классы взаимодействуют друг с другом посредством механизма сообщений. *Объекты* идентифицируются с помощью специальных указателей – дескрипторов. Методы объектов ООП представляют собой последовательности инструкций, выполняемых объектом. Например, у объекта может быть метод, отображающий данный объект, создающий данный объект и изменяющий его.

*Предметная область моделируется как множество классов взаимодействующих объектов. Объект характеризуется набором свойств, которые являются как бы его пассивными характеристиками, и набором методов работы с этим объектом. Работать с объектом можно только с использованием его методов. Атрибуты объекта могут принимать множество допустимых значений, набор конкретных значений атрибутов определяет состояние объекта. Используя методы работы с объектом можно изменять значение его атрибутов и тем самым как бы изменить состояние самого объекта. Множество объектов с одним и тем же набором атрибутов и методов образует класс объектов. Класс, объекты которого могут служить значениями атрибута объектов другого класса, называется доменом этого атрибута.*

К числу основных идей объектно-ориентированной технологии, как правило, относят [ [ 14.1 ] ]: **абстрагирование, инкапсуляцию, модульность, иерархичность, типизацию, полиморфизм, наследование.**

*Инкапсуляция ограничивает область видимости имени атрибута пределами того объекта, в котором оно определено. Смысл этого атрибута будет определяться тем объектом, в котором оно инкапсулировано.*

*Полиморфизм – способность одного и того же программного кода работать с разнообразными данными. Другими словами, он допускает возможность в объектах разных типов иметь методы (процедуры или функции) с одинаковыми именами. Во время выполнения объектной программы одни и те же методы оперируют с разными объектами в зависимости от типа аргумента.*

*Наследование. Допускается порождение нового класса на основе уже существующего класса, и этот процесс называется наследованием. В этом случае новый класс, называемый подклассом существующего класса, наследует все атрибуты и методы класса. В подклассе, кроме того, могут быть определены дополнительные атрибуты и методы. Различают случаи простого и множественного наследования. В первом случае подкласс может определяться только на основе одного класса, во втором случае – на основе нескольких классов. Набор классов образует иерархическую структуру.*

Объектно-ориентированные базы данных

К настоящему моменту терминология еще не устоялась, существует много разных определений и трактовок. *Представляется, что объектно-ориентированная база данных (ООБД) – база данных, основанная на принципах объектно-ориентированной технологии. К основным описательным моментам, связанным с ООБД, в литературе [ [ 14.2 ] ] относят:*

- *объекты* (в ООБД любая сущность – объект и обрабатывается как объект); отметим, что здесь используется понятие "объект" объектно-ориентированного программирования, которое отличается от понятия "объект", рассматриваемого ранее в данном учебном пособии.
- *классы* (понятие "тип данных" реляционной модели заменяется понятиями "класс" и "подкласс");
- *наследование* (классы образуют иерархию наследования, заимствуя свойства друг друга);
- *атрибуты* (характеристики объекта моделируются его атрибутами);
- *сообщения и методы* (каждый класс имеет определенную совокупность методов, классы взаимодействуют друг с другом посредством механизма сообщений);
- *инкапсуляция* (внутренняя структура объектов скрыта);
- *идентификаторы объектов* – дескрипторы.

Схема представления объекта приводится на [рис. 14.1](#)

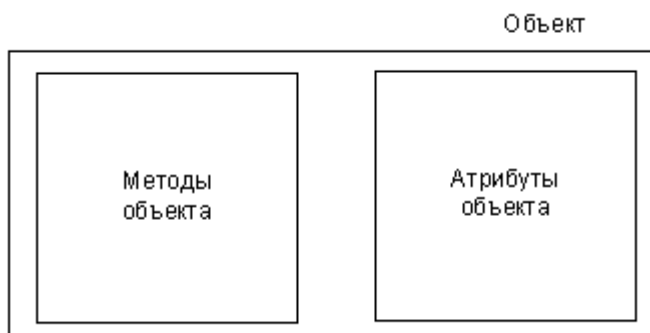

**Рис. 14.1.** Схема представления объекта

*Система управления объектно-ориентированной базой данных называется объектно-ориентированной СУБД (ООСУБД). Цель ООСУБД – обеспечение постоянного хранения объектов, причем в отличие от традиционной СУБД ООСУБД должна хранить в составе объекта данные и программы.*

Поскольку каждый объект данного класса имеет один и тот же набор методов, методы сохраняются только один раз – как *методы класса* (данные каждого экземпляра объекта хранятся отдельно).

Схема представления класса объектов приводится на [рис. 14.2](#)

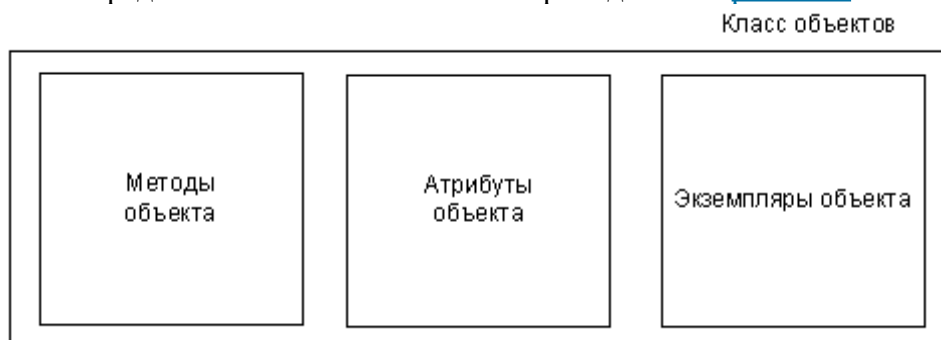

**Рис. 14.2.** Схема представления класса объектов

Используя *наследование*, всем объектам ПОДРАЗДЕЛЕНИЕ можно приписать свойство объекта-родителя (ФАКУЛЬТЕТ) – название факультета, номер факультета. Схема представления объектов ФАКУЛЬТЕТ и ПОДРАЗДЕЛЕНИЕ приводится на [рис. 14.3](#).



### Объект ФАКУЛЬТЕТ

МЕТОДЫ	АТТРИБУТЫ
Создать объект	Название
Модифицировать	Номер
Удалить	Декан
Вывести на экран	Подразделение - класс
Выдать значения атрибутов _____ у объекта _____	

### Объект ПОДРАЗДЕЛЕНИЕ

МЕТОДЫ	АТТРИБУТЫ
Создать объект	Название
Модифицировать	Зав. кафедрой
Удалить	Декан
Вывести на экран	Сотрудник- класс
Выдать значения атрибутов _____ у объекта _____	

**Рис. 14.3.** Фрагменты представления конкретных объектов

Сравнивая объектно-ориентированный и реляционный подходы к БД, можно отметить следующие особенности. В реляционных БД (РБД) реальные объекты представляются как структуры, состоящие из набора *элементарных типов* данных. Такое представление имеет понятную интерпретацию – строка в плоской таблице. В том случае, когда специфика предметной области позволяет работать с такого рода приближением реальных объектов, РБД отлично справляются со своей задачей. Довольно часто реляционная модель и ее способ описания предметной области в виде набора плоских таблиц не отражают внутренней структуры для многих предметных областей, являются искусственными и становятся совершенно непонятными при увеличении количества таблиц. Основная причина несостоятельности реляционного подхода заключается в слишком сильной абстракции реального объекта, что ведет к потере семантики.

В отличие от реляционных баз данных *объектно-ориентированные базы данных* обладают простой и естественной связью с предметной областью, представляя ее структуру и состав, что облегчает проектирование и положительно сказывается на понимании принципов функционирования программ. Так, в сложных неоднородных предметных областях использование ООБД (в частности, там, где разные объекты имеют разные методы) должно действительно упростить процесс проектирования и разработки.

К сожалению, в ООБД существуют свои проблемы. В ООБД отсутствует универсальная модель данных, и соответственно, отсутствует мощная математическая база, как, например, в реляционной модели. В связи с этим у ООБД нет языка запросов высокого уровня, аналогичного SQL, и при доступе к данным используется мало эффективный навигационный подход. ООСУБД отличаются от реляционных СУБД тем, что программный интерфейс создания приложения либо очень слаб, либо вообще отсутствует. Это означает, для написания приложения, работающего с ООБД, не существует мастеров и конструкторов (не считая, например, конструктора создания списка полей в объекте, который поставляется вместе с ООСУБД ObjectStore). Поэтому разработчик создает приложения на одном из алгоритмических языков.

По нашему мнению, существенным ограничением развития объектно-ориентированного подхода к созданию баз данных является то, что методы объекта содержатся внутри объекта и неразрывно связаны с ним. Это делает, по сути, невозможным создание для объектно-ориентированной базы данных соответствующей системы управления базой данных в традиционном понимании СУБД, функциями которой, в частности, является реализация операций обработки данных. Поэтому ООСУБД часто является не системой управления базами данных, а библиотекой программ, с помощью которой можно построить объектно-ориентированную базу данных. Примером такой библиотеки является ООСУБД ObjectStore. В связи с этим, возникает проблема реализации непредвиденных запросов.

Для перехода к *объектно-ориентированным БД* стандарт объектного программирования был дополнен стандартизованными средствами доступа к базам данных (стандарт ODMG 93; Object Database Management Group – группа управления *объектно-ориентированными базами данных*). К настоящему времени этот стандарт не реализован. Состояние проблемы подробно описано также в работах [ [14.2] , [2.1] , [1.2] , [6.5] , [1.3] и др.]. Отметим только, что ООБД используются, но пока не стали реальной альтернативой реляционным базам данных.

Объектно-ориентированные возможности появляются в ведущих современных СУБД, таких, как, например, Oracle. Предпринимаются попытки внесения изменений в стандарты языка SQL с целью его частичной адаптации к ООБД. Так, новый стандарт SQL-3 включает большой раздел, посвященный этому вопросу.

#### Объектно-реляционные СУБД

В настоящее время реляционные СУБД доминируют среди систем управления данными. Преимущества объектно-ориентированного подхода для создания сложных специализированных приложений с одной стороны, и стремление разработчиков систем управления базами данных с другой стороны расширить границы применения соответствующих СУБД обусловили *включение объектно-ориентированных компонент (расширяемая пользователем система типов, инкапсуляция, наследование, полиморфизм и т. п.) в модель данных реляционной СУБД. Соответствующие СУБД, называемые объектно-реляционными*, соединяют в себе лучшие качества реляционных и *объектно-ориентированных баз данных*. Отметим, что в разных СУБД реализован разный набор из перечисленных объектно-ориентированных компонент. Таким образом, не существует общепринятой объектно-реляционной модели, а скорее имеется несколько таких моделей, поддерживающих определенный набор объектно-ориентированных компонент. Однако, основой всех таких моделей являются реляционные таблицы, используется язык запросов, включено понятие объекта, а в некоторых дополнительно реализована возможность сохранения методов в базе данных.

Соответствующие изменения реляционной модели обусловили необходимость расширения стандарта языка запросов SQL. Первый вариант такого стандарта получил название *SQL3*. Работа над стандартом продолжается и в настоящее время.

В качестве примера в максимальной степени объектно-ориентированной СУБД можно указать исследовательскую СУБД *Postgres* [ [2.1] ].

Отметим считающиеся объектными расширениями элементы СУБД Microsoft Server 2008.

- **Пользовательские расширения.** Пользователи имеют возможность вмешиваться в изначально предоставляемый СУБД инструментарий, создавая, в частности, новые *пользовательские типы данных*.
- **Хранение больших объемов данных.** Наряду с теми данными, которые хранились в БД традиционно, *Microsoft SQL Server 2008* позволяет хранить в столбцах таблицы данные больших размеров (поддерживаются соответствующие типы данных).
- **Новые, ориентированные на определенные классы объектов, типы данных.** В системе определены новые типы данных (*geometry, geography*), характерные для тех направлений, в которых объектно-ориентированный подход весьма эффективен и часто

используется (картография и соответствующие приложения, геометрическое представление объектов самой разной природы).

- **Хранимые процедуры.** В определенном смысле хранимые процедуры также являются объектным расширением, осуществляя необходимые пользователю воздействия на данные (стандартный для ООП процедурный подход).

#### 14.2. Распределенные базы данных

*База данных* – интегрированная совокупность данных, с которой работают много пользователей. Изложение всех предыдущих разделов предполагало единую базу данных, размещаемую на одном компьютере. Напомним основные принципы, положенные в основу теории баз данных:

- централизованное хранение данных;
- централизованное обслуживание данных (ввод, корректировка, чтение, контроль целостности).

Заметим, что *базы данных* появились в период господства больших ЭВМ. *База данных* велась на одной ЭВМ, все пользователи работали именно на ЭВМ (возможные режимы работы описаны в "Различные архитектурные решения, используемые при реализации многопользовательских СУБД. Краткий обзор СУБД"). Других вариантов использования вычислительной техники в то время просто не существовало. Если проанализировать работу пользователей с данными в компаниях, организациях, предприятиях в "докомпьютерное" время, то нетрудно заметить, что на отдельных участках пользователи работали со "своими" данными (осуществляли сбор определенных данных, их хранение, обработку, передачу обработанных данных на другие участки или уровни управления).

У такой технологии были существенные недостатки, которые уже отмечались в предыдущих разделах: дублирование некоторых данных, отсутствие возможности сравнительного анализа данных всех участков. Однако у этой технологии были и существенные достоинства: данные вводились и хранились в местах их порождения; с этими данными работал *пользователь*, являющийся специалистом именно по этим данным, что позволяло ему вести эффективный *контроль* правильности данных на всех стадиях обработки; данные находились непосредственно у пользователя, что давало возможность их оперативной обработки. Централизация данных на одной ЭВМ, несомненно, дающая эффективные возможности хранения и обработки данных, не позволяла реализовывать вышеназванные достоинства.

Развитие вычислительных компьютерных сетей обусловило новые возможности в организации и ведении баз данных, позволяющие каждому пользователю иметь на своем компьютере свои данные и работать с ними и в то же время позволяющие работать всем пользователям со всей совокупностью данных как с единой централизованной базой данных. Соответствующая совокупность данных называется распределенной базой данных.

Термин "**распределенная база данных**" достаточно часто встречается в литературе [ [ 14.2 ], [ 2.1 ], [ 1.2 ], [ 6.5 ], [ 1.3 ]]. Однако в разных источниках под этим термином понимаются совершенно разные вещи. Часть авторов понимают под распределенной базой данных то, что имеется удаленный *сервер*, на котором расположены данные, а также клиентские компьютеры, расположенные территориально в другом месте. Такая трактовка нам представляется неправильной. Настоящая **распределенная база данных** располагается на нескольких компьютерах. При этом часть файлов расположена на одном компьютере, часть на другом и т.д. Более того, возможна и даже часто встречается ситуация, когда *информация* на этих компьютерах пересекается, дублируется.

*Распределенная база данных* – совокупность логически взаимосвязанных *разделяемых данных* (и описаний их структур), физически распределенных в компьютерной сети.

*Система управления распределенной базой данных* – программная система, обеспечивающая работу с распределенной базой данных и позволяющая пользователю работать как с его локальными данными, так и со всей базой данных в целом.

Система управления распределенной базой данных (PaСУБД) является распределенной системой. Каждый фрагмент базы данных работает под управлением отдельной СУБД, которая осуществляет доступ к данным этого фрагмента. Пользователи взаимодействуют с распределенной базой данных через локальные и глобальные приложения. Локальные приложения дают пользователю возможность работать со своими локальными данными и не требуют доступа к другим фрагментам. Глобальные приложения дают пользователю возможность работать с другими фрагментами базы данных, расположенными на других компьютерах сети. Общая схема распределенной базы данных представлена на рис. 14.4.

Объединение данных организуется виртуально. Соответствующий подход, по сути, отражает организационную структуру предприятия (и даже общества в целом), состоящего из отдельных подразделений. Причем, хотя каждое подразделение обрабатывает свой набор данных (эти наборы, как правило, пересекаются), существует необходимость доступа к этим данным как к единому целому (в частности, для управления всем предприятием).

Одним из примеров реализации такой модели может служить сеть Интернет: данные вводятся и хранятся на разных компьютерах по всему миру, любой пользователь может получить доступ к этим данным, не задумываясь о том, где они физически расположены.

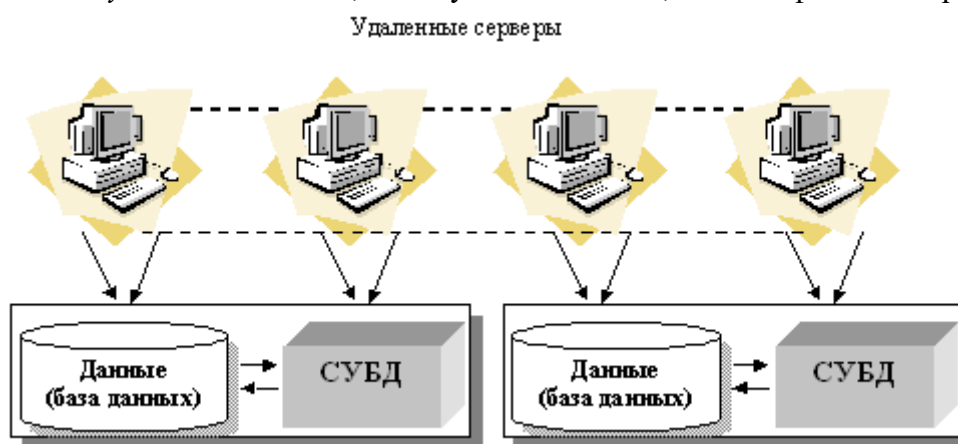

**Рис. 14.4.** Распределенная база данных

К.Дж. Дейт провозглашает следующий фундаментальный принцип распределенной базы данных [ [ 2.1 ] ]. Для пользователя распределенная система должна выглядеть точно так же, как нераспределенная. Из этого принципа следует ряд правил:

1. Локальная автономия.
2. Независимость от центрального узла.
3. Непрерывное функционирование.
4. Независимость от расположения.
5. Независимость от фрагментации.
6. Независимость от репликации.
7. Обработка распределенных запросов.
8. Управление распределенными транзакциями.
9. Независимость от аппаратного обеспечения.
10. Независимость от операционной системы.
11. Независимость от сети.
12. Независимость от СУБД.

Заметим, что понятие распределенной базы данных можно интерпретировать как следующий шаг в развитии понятий о данных (см. "Введение в базы данных. Общая характеристика основных понятий"), обусловленный распределенностью данных в реальных предметных областях, а также новым этапом развития средств вычислительной техники – широким использованием вычислительных сетей.

В этой интерпретации распределенную базу данных можно понимать как совокупность логически взаимосвязанных распределенных по разным компьютерам баз данных.

Перечислим основные проблемы создания распределенной базы данных.

1. Фрагментация данных и распределение по компьютерам.
2. Составление глобального каталога, содержащего информацию о каждом фрагменте БД и его местоположении в сети. (Каталог может храниться на одном узле или быть распределенным)
3. Организация обработки запросов (синхронизация нескольких запросов к одним и тем же данным, исключение аномалий удаления и обновления одних и тех же данных, расположенных на различных узлах, оптимизация последовательности шагов при обработке запроса и т.д.).

Значительным достоинством этой модели является приближение данных к месту их порождения, что позволяет существенно повысить их достоверность, недостатком – достаточно высокая сложность управления данными как единым целым.

К сожалению, процесс создания и обслуживания распределенных баз данных связан и с техническими трудностями, среди которых можно выделить жесткие требования к пропускной способности каналов связи, а также низкую производительность, обусловленную значительными затратами коммуникационных и вычислительных ресурсов при их синхронизации во время выполнения транзакций (особенно при интенсивных обращениях из разных узлов к одному фрагменту).

В задачу данного учебника не входит подробное изучение принципов построения распределенных баз данных. Интересующимся рекомендуем обратиться к соответствующей литературе, например [ [ 2.1 ], [ 1.2 ], [ 6.5 ], [ 1.3 ] ] Здесь мы хотим лишь обрисовать проблему и сделать некоторые выводы по перспективам ее решения. Технология, связанная с использованием распределенных баз данных, в наибольшей степени соответствует организационной человеческой деятельности (информация распределена по месту деятельности людей, и они обмениваются ей в процессе работы) и позволяет наиболее успешно решать важнейшие проблемы ведения баз данных:

- повысить достоверность информации (информация вводится в месте ее порождения лицом, которое лучше всех понимает ее смысловое значение);
- повысить оперативность локальной обработки информации (соответствующие вопросы решаются на локальном компьютере с фрагментом базы данных).

Поэтому очевидно, что задача проектирования, создания и функционирования распределенных баз данных является весьма существенной, активно изучается в настоящее время и будет решаться и далее.

### 14.3. Хранилища данных

Как уже неоднократно отмечалось, технологии баз данных предназначены, как правило, для решения текущих задач обработки данных организации. В базу данных постоянно вносятся изменения, то есть база данных отражает моментальный снимок определенной области деятельности предприятия. Для эффективного принятия решений руководством при управлении организацией важно не только знать текущее положение дел, но и иметь возможность анализировать динамику (изменение во времени) основных показателей, причем, зачастую из разных баз данных. Такую возможность дает технология так называемых хранилищ данных.

Приведем определение хранилища данных (Bill Inmon).

**Хранилище данных – предметно-ориентированный, интегрированный, привязанный ко времени и неизменяемый набор данных, предназначенный для поддержки принятия решений.**

Под предметной ориентированностью здесь понимается ориентированность на предметы (определенные группы данных), а не на конкретные приложения. Например, ориентация на данные о сотрудниках, а не только о расчете их заработной платы.

Под **интегрированностью** здесь понимается возможное *объединение* данных из разных источников (баз данных), имеющих разный формат и несогласованных.

**Привязка ко времени** предполагает, что для всех данных указан момент или промежуток времени, в который они корректны.

*Данные в хранилище не изменяются*, они лишь регулярно пополняются из оперативных баз данных.

Общая схема взаимодействия информационного хранилища и баз данных приводится на [рис. 14.5](#).

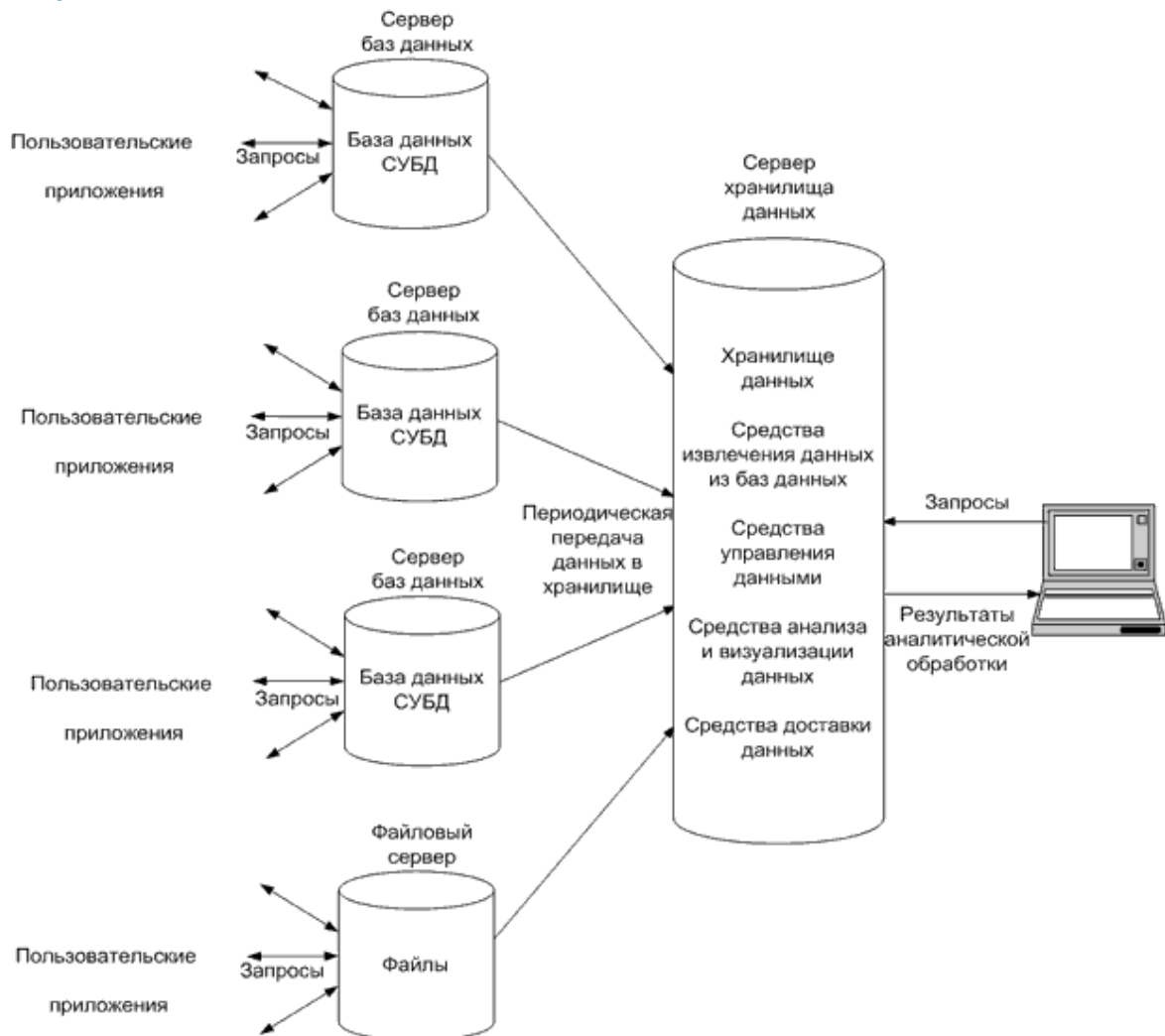

**Рис. 14.5.** Схема организации работы хранилища данных

Еще раз подчеркнем, что основной целью хранилищ данных является *бизнес-анализ* или информационная *поддержка* принятия управленческих решений.

Для реализации всей необходимой обработки информации в соответствии с этой схемой необходимы следующие *программные средства*:

- средства извлечения данных из баз данных;
- средства управления данными хранилища (система управления базой данных хранилища);
- средства анализа данных хранилища (используется OLAP-технология);
- средства доставки данных;
- средства визуализации результатов обработки для конечных пользователей.

Для работы соответствующих программных средств необходимо описание структуры содержимого информационного хранилища (метаописание).

Для самого общего случая, если данные берутся из баз данных, управляемых разными СУБД, из файлов разных типов, а данные разнородны, средства управления данными хранилища пока не созданы. Однако, если данные в информационное хранилище выбираются

только из реляционных баз данных, то в качестве средств управления данными хранилища может быть взята мощная реляционная СУБД. Поэтому разработчики современных СУБД включают в состав программного обеспечения СУБД средства организации работы с хранилищами данных.

Рассмотрим в качестве **примера возможности СУБД Microsoft SQL Server 2008 для организации хранилищ данных.**

*Microsoft SQL Server 2008* содержит в своем составе средства извлечения, преобразования и загрузки данных (*SQL Server 2008 Integration Services*), способные интегрировать данные из различных источников, проверять данные на допустимость и преобразовывать перед загрузкой в хранилище. Эти средства также способствуют перемещению данных, поддерживают текстовый *анализ* и нечеткий *поиск*. Нужно отметить также среду визуальной разработки (*Business Intelligence Development Studio*) для создания многомерных кубов, отчетов, пакетов извлечения, преобразования и загрузки данных.

Существенной особенностью хранилищ данных является их очень большой объем. *Microsoft SQL Server 2008* как средство управления данными хранилища позволяет работать с большими объемами данных, причем для сокращения времени обработки предусмотрена *поддержка* параллельных вычислений (путем разделения таблиц и индексов на секции и обеспечение параллельной обработки секций). В системе предусмотрена возможность сжатия данных (таблиц), что позволяет уменьшить физический размер таблиц и существенно сокращает время обмена между оперативной и внешней памятью.

В качестве средств анализа данных хранилища используется *SQL Server 2008 Analysis Services*, применяемый для построения многомерных кубов (многомерных моделей данных). Это средство содержит семь эффективных алгоритмов анализа данных с целью поддержки принятия управленческих решений, в том числе *анализ* тенденций и статистический *анализ данных*.

В качестве средств представления аналитических данных пользователям предлагается использовать средство генерации отчетов *SQL Server 2008 Reporting Services*.

Таким образом, *Microsoft SQL Server 2008* является эффективным средством реализации хранилищ данных на основе реляционных баз данных.

**Краткие итоги:** В лекции рассмотрены перспективные направления в теории и практике создания баз данных – объектно-ориентированные и распределенные *базы данных*. Здесь описываются основные идеи объектно-ориентированного программирования (*объект, класс, методы класса, наследование*) и их *приложение* к теории баз данных. Отмечены основные достоинства и недостатки *объектно-ориентированных баз данных*.

Рассматривается понятие распределенных баз данных как следующий шаг в развитии понятий о данных. Отмечены основные достоинства распределенных баз данных и проблемы, возникающие при их разработке.

Рассматривается понятие *хранилища данных*, в качестве примера системы управления данными хранилища приводится *СУБД Microsoft SQL Server 2008*.

**Приложение № 2 к методическим материалам  
по дисциплине (модулю). Конспекты  
практических (семинарских) занятий по  
дисциплине (модулю)**

**КОНСПЕКТЫ ПРАКТИЧЕСКИХ (СЕМИНАРСКИХ) ЗАНЯТИЙ ПО  
ДИСЦИПЛИНЕ (МОДУЛЮ)**

1. Учебная дисциплина.

2. Тема практического (семинарского) занятия.

3. Цели занятия.

(Цели занятия можно формулировать следующим образом: сформировать представление о ... , сформировать понимание ..., раскрыть основные положения ... , раскрыть сущность ...)

4. Структура практического (семинарского) занятия.

№  
п/п

Содержание (кратко)

Методы и средства  
обучения

5. Содержание практического (семинарского) занятия и взаимодействие с аудиторией.

Введение.

Формулирование темы занятия. Использование вводного примера, описание ситуации, демонстрация какого-либо процесса и т. д. (в зависимости от вида, замысла лекции и её структуры)

1. Тема практического (семинарского) занятия.

Вопросы к обсуждению:

Практические задания:

Требования к выполнению практического задания:

2. Тема практического (семинарского) занятия.

Вопросы к обсуждению:

Практические задания:

Требования к выполнению практического задания:



**Приложение № 3 к методическим материалам  
по дисциплине (модулю). Конспекты  
лабораторных занятий по дисциплине  
(модулю)**

**КОНСПЕКТЫ ЛАБОРАТОРНЫХ ЗАНЯТИЙ ПО ДИСЦИПЛИНЕ (МОДУЛЮ)**

**РАЗДЕЛ 1. ТЕОРИЯ БАЗ ДАННЫХ**

**ЗАДАНИЯ К ЛАБОРАТОРНЫМ ЗАНЯТИЯМ РАЗДЕЛА 1**

**Тема лабораторных занятий:** Знакомство с Access

**Перечень изучаемых элементов содержания**

Назначение баз данных. Основные понятия теории баз данных: сущность, предметная область. Система управления базами данных (СУБД). Классификация баз данных по форме хранимой информации, по способу организации, по модели данных, по степени распределённости хранения и передачи данных, по содержанию. Классификация СУБД по используемой модели данных, по степени распределённости, по способу доступа к БД, по языкам общения, по числу уровней в архитектуре, по степени универсальности. Основные функции СУБД. Критерии качества баз данных.

**Форма практического задания:** лабораторный практикум.

**Задания лабораторного практикума**

- 1.1 «Основные понятия БД. Объекты Access»
- 1.2 «Ввод и редактирование данных»
- 1.3 «Сортировка, Поиск и Замена»
- 1.4 «Фильтрация»
- 1.5 «Фильтр по выделенному»
- 1.6 «Автофильтр»
- 1.7 «Расширенный фильтр»
- 1.8 «Запросы»
- 1.9 «Групповые операции»
- 1.10 «Перекрестные запросы»

**РУБЕЖНЫЙ КОНТРОЛЬ К РАЗДЕЛУ 1**

**форма рубежного контроля – отчет к лабораторным работам с ответами на контрольные вопросы**

1. Назначение БД
2. Виды связей между таблицами
3. Технология ввода и редактирования данных.
4. Сортировка данных
5. Поиск и замена данных.

6. Технология применения Автофильтра
7. Технология применения Расширенного фильтра.
8. Технология создания запроса на выборку
9. Групповые операции в запросах
10. Технология создания перекрестного запроса

## **РАЗДЕЛ 2. Общие принципы построения (архитектура) баз данных**

### **Перечень изучаемых элементов содержания**

Трехуровневая модель системы управления базой данных ANSI. Схемы баз данных. Внешний уровень представления информации в БД. Внутренний уровень представления информации в БД. Концептуальный уровень представления информации в БД. Независимость данных в БД. Процесс прохождения пользовательского запроса. Пользователи банков данных. Основные типы архитектуры баз данных с сетевым доступом.

### **ЗАДАНИЯ К ЛАБОРАТОРНЫМ ЗАНЯТИЯМ РАЗДЕЛА 2**

#### **Темы лабораторных занятий:**

Проектирование БД

**Форма практического задания:** лабораторный практикум.

#### **Задания лабораторного практикума**

- 2.1 «Разработка инфологической модели и создание БД»
- 2.2 «Проектирование БД. Создание таблиц»
- 2.3 «Проектирование БД. Создание связей между таблицами»
- 2.4 «Средства контроля и автоматизации ввода данных»
- 2.5 «Создание экранных форм»
- 2.6 «Запросы на добавление данных»
- 2.7 «Запросы на удаление данных»

### **РУБЕЖНЫЙ КОНТРОЛЬ К РАЗДЕЛУ 2**

**форма рубежного контроля – отчет по лабораторной работе с ответами на контрольные вопросы.**

1. Типы данных в БД
2. Понятие ключевого поля.
3. Создание схемы данных
4. Средства контроля ввода данных
5. Средства автоматизации ввода данных.
6. Создание списков.
7. Виды стандартных автоформ.
8. Создание подчиненных форм.
9. Технология создания запроса на добавление.
10. Технология создания запроса на удаление данных

## **РАЗДЕЛ 3. МОДЕЛИ ДАННЫХ**

### **Перечень изучаемых элементов содержания**

Понятие модели данных. Объектные модели данных. Общая классификация моделей данных. Уровни моделирования баз данных. Общие и специальные критерии оценки качества логической и физической моделей данных. Основные принципы построения БД - 12 правил Кодда. Отношения в РБД. Их основные понятия. Соотношение основных понятий реляционного подхода. Ключи переменной отношения. Целостность реляционных данных.

Функциональные зависимости между атрибутами в отношениях РБД. Связи в реляционных БД. Универсальное отношение. Избыточность данных. Аномалии.

### **ЗАДАНИЯ К ЛАБОРАТОРНЫМ ЗАНЯТИЯМ РАЗДЕЛА 3**

**Темы лабораторных занятий:**

Обработка данных

**Форма практического задания:** лабораторный практикум.

**Задания лабораторного практикума**

- 3.1 «Запросы на создание таблиц»
- 3.2 «Виды соединения таблиц в запросах»
- 3.3 «Запросы на обновление данных»
- 3.4 «Создание отчетов»
- 3.5 «Создание страниц доступа к данным»
- 3.6 «Макросы»
- 3.7 «Кнопочная форма»

#### **РУБЕЖНЫЙ КОНТРОЛЬ К РАЗДЕЛУ 3**

**форма рубежного контроля – отчет по лабораторной работе с ответами на контрольные вопросы.**

1. Технология построения запроса на создание таблиц.
2. Технология создания запроса на обновление данных.
3. Виды соединения таблиц в запросах
4. Свойства запроса.
5. Запросы с параметром.
6. Построитель выражений.
7. Страницы доступа данных
8. Виды стандартных отчетов
9. Группировка в отчетах
10. Макросы

### **РАЗДЕЛ 4. БАЗИСНЫЕ ОПЕРАЦИИ С РЕЛЯЦИОННЫМИ ДАННЫМИ**

**Перечень изучаемых элементов содержания**

Специальные подходы к выполнению операций над множествами. Реляционная алгебра. Операции над отношениями. Теоретико-множественные операции над отношениями. Специальные реляционные операции. Реляционное исчисление.

### **ЗАДАНИЯ К ЛАБОРАТОРНЫМ ЗАНЯТИЯМ РАЗДЕЛА 4**

**Темы лабораторных занятий:**

Конструкции языка SQL

**Форма практического задания:** лабораторный практикум.

**Задания лабораторного практикума**

- 4.1 «Команда запроса на выборку SELECT»
- 4.2 «Команды редактирования данных INSERT, UPDATE, DELETE»
- 4.3 «Команды создания таблиц»

#### **РУБЕЖНЫЙ КОНТРОЛЬ К РАЗДЕЛУ 4**

**форма рубежного контроля – отчет по лабораторной работе с ответами на контрольные вопросы.**

1. Формат команды на выборку SELECT.

2. Основные опции команды SELECT.
3. Формат команды редактирования данных INSERT
4. Форматы команды редактирования данных UPDATE.
5. Форматы команды редактирования данных DELETE
6. Формат команды создания таблиц SELECT INTO.
7. Формат команды создания таблиц CREATE TABLE.
8. Опции соединения таблиц в запросах.
9. Формат команды объединения данных UNION
10. Формат команды перекрестного запроса TRANSFORM

## **РАЗДЕЛ 5. НОРМАЛЬНЫЕ ФОРМЫ В РЕЛЯЦИОННЫХ БАЗАХ ДАННЫХ**

### *Перечень изучаемых элементов содержания*

Нормальные формы в РБД. Нормализация. Функциональные зависимости атрибутов в отношениях. Первая нормальная форма (1НФ). Вторая нормальная форма (2НФ). Третья нормальная форма (3НФ). Алгоритм нормализации (приведение к 3НФ). Корректность процедуры нормализации. Теорема Хеза. Нормальная форма Бойса-Кодда, четвертая и пятая нормальные формы. Пример логического моделирования БД при помощи нормальных форм. Области применения и проблемы логического моделирования БД при помощи нормальных форм.

### **ЗАДАНИЯ К ЛАБОРАТОРНЫМ ЗАНЯТИЯМ РАЗДЕЛА 5**

#### **Темы лабораторных занятий:**

Конструкции языка SQL

**Форма практического задания:** лабораторный практикум.

#### **Задания лабораторного практикума**

- 5.1 «Соединение таблиц в запросах»
- 5.2 «Команда запроса объединения данных UNION»

### **РУБЕЖНЫЙ КОНТРОЛЬ К РАЗДЕЛУ 5**

**форма рубежного контроля – отчет по лабораторной работе с ответами на контрольные вопросы.**

1. Информация и данные, база данных, система управления базами данных (СУБД).
2. Эволюция концепции обработки данных, СУБД.
3. Требования к СУБД, основные особенности СУБД, составные части СУБД.
4. Системы быстрой разработки приложений. Модели данных.
5. Реляционная БД, история появления, принципы организации данных, достоинства и недостатки.
6. Базовые понятия реляционных БД: тип данных, домен, атрибут, кортеж, отношение, схема отношений.
7. Проектирование баз данных.
8. Нормализация БД, цели нормализации, 1НФ.
9. Нормализация БД, определение 1НФ, 2НФ, 3НФ.
10. Разработка приложений в среде MS Windows

## **РАЗДЕЛ 6. ПРОЕКТИРОВАНИЕ БАЗ ДАННЫХ С ИСПОЛЬЗОВАНИЕМ СЕМАНТИЧЕСКОГО ПОДХОДА**

### *Перечень изучаемых элементов содержания*

Постановка задачи проектирования, предметная область будущей БД. Анализ предметной области, концептуальное (инфологическое) проектирование БД. Построение логической модели данных. Физическое проектирование БД. Синтез компьютерной модели объекта

## **ЗАДАНИЯ К ЛАБОРАТОРНЫМ ЗАНЯТИЯМ РАЗДЕЛА 6**

### **Темы лабораторных занятий:**

Конструкции языка SQL

**Форма практического задания:** лабораторный практикум.

### **Задания лабораторного практикума**

- 6.1 «Групповые операции в запросах»
- 6.2 «Команда перекрестного запроса TRANSFORM»

## **РУБЕЖНЫЙ КОНТРОЛЬ К РАЗДЕЛУ 6**

**форма рубежного контроля – отчет по лабораторной работе с ответами на контрольные вопросы.**

- 11. Архитектура Microsoft Access.
- 12. Назначение объектов MS Access
- 13. Построение таблиц в MS Access.
- 14. Формы ввода-вывода данных.
- 15. Основные операции реляционной алгебры.
- 16. Дополнительные операции реляционной алгебры.
- 17. Запросы в MS Access.
- 18. Параметры запросов на выборку данных.
- 19. Перекрестные запросы.
- 20. Многотабличные запросы и схема данных.

## **РАЗДЕЛ 7. ПРОЕКТИРОВАНИЕ БАЗ ДАННЫХ**

### **Перечень изучаемых элементов содержания**

Постановка задачи проектирования, предметная область будущей БД. Анализ предметной области, концептуальное (инфологическое) проектирование БД. Построение логической модели данных. Физическое проектирование БД. Синтез компьютерной модели объекта.

## **ЗАДАНИЯ К ЛАБОРАТОРНЫМ ЗАНЯТИЯМ РАЗДЕЛА 7**

### **Темы лабораторных занятий:**

Проектирование БД

**Форма практического задания:** решение задач.

- 1. Записать SQL-запрос, обеспечивающий ...  
... извлечение кодов, названий и городов поставщиков со статусом 20 в алфавитном порядке названий городов, а для одинаковых городов — в порядке названий — из следующей таблицы:  
Поставщик (Код, Название, Город, Статус)
- 2. Записать SQL-запрос, обеспечивающий ...  
... извлечение кодов, названий и городов поставщиков, у которых название или город начинаются с буквы «А», из следующей таблицы:  
Поставщик (Код, Название, Город, Статус)
- 3. Записать SQL-запрос, обеспечивающий ...

... извлечение кодов, названий и городов поставщиков, у которых статус находится в диапазоне 20–70, из следующей таблицы:

Поставщик (Код, Название, Город, Статус)

4. Записать SQL-запрос, обеспечивающий ...

... извлечение кодов, названий и городов поставщиков, которые находятся в городах Москва, Петербург, Уфа или Стерлитамак, из следующей таблицы:

Поставщик (Код, Название, Город, Статус)

5. Записать SQL-запрос, обеспечивающий ...

... извлечение кодов и названий поставщиков, а также значений их статуса, умноженных на 100 (в столбец по имени «МСтатус»), из следующей таблицы:

Поставщик (Код, Название, Город, Статус)

6. Записать SQL-запрос, обеспечивающий ...

... извлечение списка городов (без дубликатов), в которых находятся поставщики, из следующей таблицы:

Поставщик (Код, Название, Город, Статус)

7. Записать SQL-запрос, обеспечивающий ...

... извлечение списка городов с указанием среднего статуса поставщиков из этого города, из следующей таблицы:

Поставщик (Код, Название, Город, Статус)

8. Записать SQL-запрос, обеспечивающий ...

... извлечение списка городов с указанием суммарного статуса всех поставщиков из этого города, из следующей таблицы:

Поставщик (Код, Название, Город, Статус)

9. Записать SQL-запрос, обеспечивающий ...

... извлечение списка городов с указанием минимального статуса среди поставщиков из этого города, из следующей таблицы:

Поставщик (Код, Название, Город, Статус)

10. Записать SQL-запрос, обеспечивающий ...

... извлечение списка городов с указанием максимального статуса среди поставщиков из этого города, из следующей таблицы:

Поставщик (Код, Название, Город, Статус)

11. Записать SQL-запрос, обеспечивающий ...

... извлечение списка городов с указанием числа поставщиков из этого города из следующей таблицы:

Поставщик (Код, Название, Город, Статус)

12. Записать SQL-запрос, обеспечивающий ...

... извлечение списка городов с указанием числа различных значений статуса среди поставщиков из этого города из следующей таблицы:

Поставщик (Код, Название, Город, Статус)

13. Записать SQL-запрос, обеспечивающий ...

... вставку полных сведений о новом поставщике: код «П007»; название «МММ»; город «Москва»; статус «20» в следующую таблицу:

Поставщик (Код, Название, Город, Статус)

14. Записать SQL-запрос, обеспечивающий ...

... вставку частичных сведений о новом поставщике: код «П007»; город «Москва» в следующую таблицу:

Поставщик (Код, Название, Город, Статус)

15. Записать SQL-запрос, обеспечивающий ...

... вставку полных сведений о *всех* новых поставщиках в таблицу

Поставщик (Код, Название, Город, Статус)

из таблицы НовыйПоставщик, имеющей ту же самую структуру.

16. Записать SQL-запрос, обеспечивающий ...

- ... вставку полных сведений о новом товаре: код «Т007»; название «Ггг»; город «Москва»; вес «20», цвет «Желтый» в следующую таблицу:  
Товар (Код, Название, Город, Вес, Цвет)
17. Записать SQL-запрос, обеспечивающий ...  
... вставку частичных сведений о новом товаре: код «Т007»; город «Москва»; цвет «Желтый» в следующую таблицу:  
Товар (Код, Название, Город, Вес, Цвет)
18. Записать SQL-запрос, обеспечивающий ...  
... вставку полных сведений о *всех* новых товарах в таблицу  
Товар (Код, Название, Город, Вес, Цвет)  
из таблицы НовыйТовар, имеющей ту же самую структуру.
19. Записать SQL-запрос, обеспечивающий ...  
... удаление всех записей из таблицы Поставщик.
20. Записать SQL-запрос, обеспечивающий ...  
... удаление всех записей из таблицы Товар.
21. Записать SQL-запрос, обеспечивающий ...  
... удаление из таблицы Поставщик записей о поставщиках из Парижа:  
Поставщик (Код, Название, Город, Статус)
22. Записать SQL-запрос, обеспечивающий ...  
... удаление из таблицы Товар записей о товарах из Парижа:  
Товар (Код, Название, Город, Вес, Цвет)
23. Записать SQL-запрос, обеспечивающий ...  
... удаление таблицы Поставщик (как содержимого, так и структуры).
24. Записать SQL-запрос, обеспечивающий ...  
... удаление таблицы Товар (как содержимого, так и структуры).
25. Записать SQL-запрос, обеспечивающий ...  
... *замену названия «Ленинград» на «С.-Петербург» в сведениях о поставщиках в таблице*  
Поставщик (Код, Название, Город, Статус)
26. Записать SQL-запрос, обеспечивающий ...  
... *замену цвета «голубой» на «циан» в сведениях о товарах в таблице*  
Товар (Код, Название, Город, Вес, Цвет)
27. Записать SQL-запрос, обеспечивающий ...  
... *увеличение в 2 раза значения статуса у всех поставщиков в таблице*  
Поставщик (Код, Название, Город, Статус)
28. Записать SQL-запрос, обеспечивающий ...  
... *переход от веса в граммах к весу в килограммах для всех товаров в таблице*  
Товар (Код, Название, Город, Вес, Цвет)
29. Записать SQL-запрос, обеспечивающий ...  
... *запись значения статуса «50» для существующего поставщика с кодом «П007» в таблице*  
Поставщик (Код, Название, Город, Статус)
30. Записать SQL-запрос, обеспечивающий ...  
... *запись значения веса «50» для существующего товара с кодом «Т007» в таблице*  
Товар (Код, Название, Город, Вес, Цвет)
31. Записать SQL-запрос, обеспечивающий ...  
... *создание структуры таблицы*  
Поставщик (Код, Название, Город, Статус) ,  
где Код является первичным ключом.
32. Записать SQL-запрос, обеспечивающий ...  
... *создание структуры таблицы*  
Поставка (КодПоставщика, КодТовара, Количество) ,  
где КодПоставщика и КодТовара составляют первичный ключ.
33. Записать SQL-запрос, обеспечивающий ...

- ... создание структуры таблицы  
Поставщик (Код, Название, Город, Статус) ,  
где Статус имеет по умолчанию значение 20.
34. Записать SQL-запрос, обеспечивающий ...  
... удаление из структуры существующей таблицы  
Поставщик (Код, Название, Город, Статус)  
столбца Город.  
alter table Поставщик drop column Город
35. Записать SQL-запрос, обеспечивающий ...  
... предоставление пользователю Boss все привилегии доступа к таблице Поставщик.
36. Записать SQL-запрос, обеспечивающий ...  
... предоставление пользователю Manager27 привилегии чтения таблицы Поставщик и  
обновления в ней столбца Статус.
37. Записать SQL-запрос, обеспечивающий ...  
... отменить все предоставленные пользователю Boss привилегии доступа к таблице  
Поставщик.
38. Записать SQL-запрос, обеспечивающий ...  
... отменить все предоставленные пользователю Boss привилегии доступа.
39. Записать SQL-запрос, обеспечивающий ...  
... отменить предоставленные пользователю Manager27 привилегии обновления таблицы  
Поставщик.

## **РУБЕЖНЫЙ КОНТРОЛЬ К РАЗДЕЛУ 7**

### **форма рубежного контроля – отчет по лабораторной работе с ответами на контрольные вопросы**

11. Понятие технологии "клиент-сервер".
12. Общие сведения о языке запросов SQL.
13. Сетевые БД, архитектура «файл-сервер», «клиент-сервер».
14. Язык SQL: общие сведения о языке, роль и место в современных СУБД, стандарт ANSI.
15. Запрос выборки данных в SQL, простейшая выборка из одной таблицы.
16. Специальные операторы SQL IN, BETWEEN, LIKE, IS NULL.
17. Соединение таблиц с использованием операции JOIN.
18. SQL: запрос выборки данных, функции агрегирования AVG, SUM, MAX, MIN.
19. Форматирование выходных данных запроса, секции GROUP BY и HAVING.
20. Соединение таблиц.

## **РАЗДЕЛ 8. ФИЗИЧЕСКОЕ ПРОЕКТИРОВАНИЕ БД**

### **Перечень изучаемых элементов содержания**

Постановка задачи проектирования, предметная область будущей БД. Анализ предметной области, концептуальное (инфологическое) проектирование БД. Построение логической модели данных. Физическое проектирование БД. Синтез компьютерной модели объекта.

## **ЗАДАНИЯ К ЛАБОРАТОРНЫМ ЗАНЯТИЯМ РАЗДЕЛА 8**

### **Темы лабораторных занятий:**

Проектирование БД



**Форма практического задания:** лабораторный практикум.

**Задания лабораторного практикума**

**Описание вариантов предметной области по вариантам, согласно номеру зачетной книжки**

#### **Вариант № 1**

Предметная область: Библиотека (учет читателей).

Основные предметно-значимые сущности: Книги, Читатели.

Основные предметно-значимые атрибуты сущностей:

-книги - автор книги, название, год издания, цена, является ли новым изданием, краткая аннотация;

-читатели - номер читательского билета, ФИО, адрес и телефон читателя.

Основные требования к функциям системы:

-выбрать книги, которые находятся у читателей или определенного читателя;

-выбрать читателей, которые брали ту или иную книгу с указанием даты выдачи книги и даты сдачи книги читателем;

-выбрать книги, пользующиеся наибольшим спросом.

#### **Вариант № 2**

Предметная область: Деканат (успеваемость студентов).

Основные предметно-значимые сущности: Студенты, Группы студентов, Дисциплины.

Основные предметно-значимые атрибуты сущностей:

-студенты – фамилия, имя, отчество, пол, дата рождения, адрес прописки, группа студентов;

-группы студентов – название, курс, семестр;

-дисциплины – название.

Основные требования к функциям системы:

-выбрать успеваемость студента по дисциплинам с указанием общего количества часов и вида контроля;

-выбрать успеваемость студентов по группам и дисциплинам;

-выбрать дисциплины, изучаемые группой студентов на определенном курсе или определенном семестре.

#### **Вариант № 3**

Предметная область: Отдел кадров (контингент сотрудников).

Основные предметно-значимые сущности: Сотрудники, Подразделения.

Основные предметно-значимые атрибуты сущностей:

-сотрудники – фамилия, имя, отчество, пол, дата рождения, адрес прописки, должность, подразделение;

-подразделения – название, вид подразделения.

Основные требования к функциям системы:

-выбрать список сотрудников по подразделениям или определенному подразделению;

-подсчитать средний возраст сотрудников по предприятиям;

-выбрать список сотрудников по составу (профессорско-преподавательский состав, учебно-вспомогательный состав, административно-хозяйственный состав и т.п.).

#### **Вариант № 4**

Предметная область: Приемная комиссия (абитуриенты).

Основные предметно-значимые сущности: Абитуриенты, Специальности, Предметы.

Основные предметно-значимые атрибуты сущностей:

-абитуриенты – фамилия, имя, отчество, пол, дата рождения, специальность;

-специальности – название специальности;

-предметы – название предмета, вид контроля.

Основные требования к функциям системы:

-выбрать всех абитуриентов по специальностям или определенной специальности;

-выбрать всех абитуриентов, сдавших вступительные экзамены, и их рейтинг (сумма баллов по всем сданным предметам) по специальностям или определенной специальности;

-подсчитать средний балл по дисциплинам и специальностям.

### **Вариант № 5**

Предметная область: Учебно-методическое управление (учет площади помещений).

Основные предметно-значимые сущности: Помещения, Подразделения. Основные предметно-значимые атрибуты сущностей:

- помещения – название или номер помещения, вид помещения (аудитория, кабинет и т.п.), площадь, количество посадочных мест, подразделение;
- подразделения – название, вид подразделения.

Основные требования к функциям системы:

- выбрать названия или номера помещений по подразделениям;
- подсчитать общую площадь учебных аудиторий по помещениям и в целом по учебному заведению;
- подсчитать общее количество посадочных мест для сотрудников по подразделениям.

### **Вариант № 6**

Предметная область: Поликлиника (учет пациентов).

Основные предметно-значимые сущности: Пациенты, Врачи.

Основные предметно-значимые атрибуты сущностей:

- пациенты – фамилия, имя, отчество, дата рождения;
- врачи – фамилия, имя, отчество, дата рождения, должность, специализация.

Основные требования к функциям системы:

- выбрать все диагнозы по пациентам или определенному пациенту;
- выбрать всех пациентов, записанных к определенному врачу на определенную дату;
- выбрать всех врачей, к которым записан определенный пациент.

### **Вариант № 7**

Предметная область: Телефонный узел связи (учет абонентов).

Основные предметно-значимые сущности: Абоненты, Подразделения, Помещения.

Основные предметно-значимые атрибуты сущностей:

- абоненты – фамилия, имя, отчество, дата рождения, подразделение;
- помещения – название или номер помещения, вид помещения (аудитория, кабинет и т.п.), подразделение;
- подразделения – название, вид подразделения.

Основные требования к функциям системы:

- выбрать номера абонента по подразделениям;
- выбрать номера абонента по помещениям;
- подсчитать количество абонентов по подразделениям, помещениям.

### **Вариант № 8**

Предметная область: Транспорт (движение общественного транспорта).

Основные предметно-значимые сущности: Станции, Маршруты.

Основные предметно-значимые атрибуты сущностей:

- станции – название;
- маршруты – название или номер маршрута.

Основные требования к функциям системы:

- выбрать все станции по маршрутам или определенному маршруту;
- выбрать все маршруты по станциям или определенной станции;
- подсчитать общее время движения по маршрутам.

### **Вариант № 9**

Предметная область: Студенческое общежитие.

Основные предметно-значимые сущности: Студенты, Общежития, Комнаты.

Основные предметно-значимые атрибуты сущностей:

- студенты – фамилия, имя, отчество, группа студентов;
- общежития – название или номер общежития, адрес;
- комнаты – название или номер комнаты, этаж.

Основные требования к функциям системы:

- выбрать всех студентов, проживающих в общежитии, с указанием комнаты по общежитиям или определенному общежитию;
- выбрать всех студентов, проживающих в общежитии, с указанием комнаты по группам студентов или определенной группе;
- подсчитать количество проживающих студентов по комнатам с указанием общежития.

**Вариант № 10 (цифра 0)**

Предметная область: Учебно-методический отдел (расписание занятий).

Основные предметно-значимые сущности: Дисциплины, Аудитории, Группы студентов, Преподаватели.

Основные предметно-значимые атрибуты сущностей:

- дисциплины – название;
- аудитории – название или номер аудитории;
- группы студентов – название или номер группы;
- преподаватели – фамилия, имя, отчество.

Основные требования к функциям системы:

- выбрать все занятия с указанием аудиторий по группам или определенной группе;
- выбрать все занятия с указанием аудиторий по преподавателям или определенному преподавателю;
- подсчитать общее количество часов занятий в неделю по аудиториям или определенной аудитории.

## **РУБЕЖНЫЙ КОНТРОЛЬ К РАЗДЕЛУ 8**

**форма рубежного контроля – отчет по лабораторным работам с ответами на контрольные вопросы**

1. Вложенные подзапросы.
2. Связанные подзапросы. Оператор EXISTS.
3. Вложенные и связанные подзапросы. Операторы ANY, SOME, ALL.
4. Объединение запросов.
5. SQL: запрос выборки данных по нескольким таблицам, оператор JOIN, левое, правое и внутреннее соединение.
6. Запросы обновления таблиц INSERT, UPDATE, DELETE..
7. Создание, модификация и уничтожение таблиц. Ограничения на множество допустимых значений данных. Значение по умолчанию.
8. Создание и уничтожение индексов. Поддержка ссылочной целостности
9. Создание представлений.
10. Определение прав доступа к данным.
11. Определение синонимов объектов. Понятие транзакций. Управление параллелизмом
12. Сервер баз данных, базовые понятия.
13. СУБД DB2. Иерархия объектов базы данных.
14. Объекты DB2, их назначение.
15. SQL: хранимые процедуры, область применения.

**Приложение № 4 к методическим материалам  
по дисциплине (модулю). Учебно-наглядные  
пособия по дисциплине (модулю)**

**УЧЕБНО-НАГЛЯДНЫЕ ПОСОБИЯ ПО ДИСЦИПЛИНЕ (МОДУЛЮ)**

**РАЗДЕЛ 1. Теория баз данных**

**Тема 1.1. Введение в базы данных. Общая характеристика основных понятий**

3. Гутгарц, Р. Д. Проектирование автоматизированных систем обработки информации и управления : учебное пособие для вузов / Р. Д. Гутгарц. — 2-е изд., перераб. и доп. — Москва : Издательство Юрайт, 2023. — 351 с. — (Высшее образование). — ISBN 978-5-534-15761-1. — Текст : электронный // Образовательная платформа Юрайт [сайт]. — URL: <https://urait.ru/bcode/509638> (дата обращения: 07.03.2023).
4. Грекул, В. И. Проектирование информационных систем : учебник и практикум для вузов / В. И. Грекул, Н. Л. Коровкина, Г. А. Левочкина. — Москва : Издательство Юрайт, 2023. — 385 с. — (Высшее образование). — ISBN 978-5-9916-8764-5. — Текст : электронный // Образовательная платформа Юрайт [сайт]. — URL: <https://urait.ru/bcode/511889> (дата обращения: 07.03.2023).

**Тема 1.2. Системы управления базами данных**

3. Гутгарц, Р. Д. Проектирование автоматизированных систем обработки информации и управления : учебное пособие для вузов / Р. Д. Гутгарц. — 2-е изд., перераб. и доп. — Москва : Издательство Юрайт, 2023. — 351 с. — (Высшее образование). — ISBN 978-5-534-15761-1. — Текст : электронный // Образовательная платформа Юрайт [сайт]. — URL: <https://urait.ru/bcode/509638> (дата обращения: 07.03.2023).
4. Грекул, В. И. Проектирование информационных систем : учебник и практикум для вузов / В. И. Грекул, Н. Л. Коровкина, Г. А. Левочкина. — Москва : Издательство Юрайт, 2023. — 385 с. — (Высшее образование). — ISBN 978-5-9916-8764-5. — Текст : электронный // Образовательная платформа Юрайт [сайт]. — URL: <https://urait.ru/bcode/511889> (дата обращения: 07.03.2023).

**РАЗДЕЛ 2. Общие принципы построения (архитектура) баз данных**

**Тема 2.1. Различные архитектурные решения, используемые при реализации многопользовательских СУБД. Краткий обзор СУБД**

3. Гутгарц, Р. Д. Проектирование автоматизированных систем обработки информации и управления : учебное пособие для вузов / Р. Д. Гутгарц. — 2-е изд., перераб. и доп. — Москва : Издательство Юрайт, 2023. — 351 с. — (Высшее образование). — ISBN 978-5-534-15761-1. — Текст : электронный // Образовательная платформа Юрайт [сайт]. — URL: <https://urait.ru/bcode/509638> (дата обращения: 07.03.2023).
4. Грекул, В. И. Проектирование информационных систем : учебник и практикум для вузов / В. И. Грекул, Н. Л. Коровкина, Г. А. Левочкина. — Москва : Издательство Юрайт, 2023. — 385 с. — (Высшее образование). — ISBN 978-5-9916-8764-5. — Текст : электронный // Образовательная платформа Юрайт [сайт]. — URL: <https://urait.ru/bcode/511889> (дата обращения: 07.03.2023).

## **Тема 2.2. Краткий обзор СУБД**

3. Гутгарц, Р. Д. Проектирование автоматизированных систем обработки информации и управления : учебное пособие для вузов / Р. Д. Гутгарц. — 2-е изд., перераб. и доп. — Москва : Издательство Юрайт, 2023. — 351 с. — (Высшее образование). — ISBN 978-5-534-15761-1. — Текст : электронный // Образовательная платформа Юрайт [сайт]. — URL: <https://urait.ru/bcode/509638> (дата обращения: 07.03.2023).
4. Грекул, В. И. Проектирование информационных систем : учебник и практикум для вузов / В. И. Грекул, Н. Л. Коровкина, Г. А. Левочкина. — Москва : Издательство Юрайт, 2023. — 385 с. — (Высшее образование). — ISBN 978-5-9916-8764-5. — Текст : электронный // Образовательная платформа Юрайт [сайт]. — URL: <https://urait.ru/bcode/511889> (дата обращения: 07.03.2023).

## **РАЗДЕЛ 3. Модели данных**

### **Тема 3.1. Различные представления о данных в базах данных. Основные этапы проектирования баз данных**

3. Гутгарц, Р. Д. Проектирование автоматизированных систем обработки информации и управления : учебное пособие для вузов / Р. Д. Гутгарц. — 2-е изд., перераб. и доп. — Москва : Издательство Юрайт, 2023. — 351 с. — (Высшее образование). — ISBN 978-5-534-15761-1. — Текст : электронный // Образовательная платформа Юрайт [сайт]. — URL: <https://urait.ru/bcode/509638> (дата обращения: 07.03.2023).
4. Грекул, В. И. Проектирование информационных систем : учебник и практикум для вузов / В. И. Грекул, Н. Л. Коровкина, Г. А. Левочкина. — Москва : Издательство Юрайт, 2023. — 385 с. — (Высшее образование). — ISBN 978-5-9916-8764-5. — Текст : электронный // Образовательная платформа Юрайт [сайт]. — URL: <https://urait.ru/bcode/511889> (дата обращения: 07.03.2023).

### **Тема 3.2. Первая стадия концептуального проектирования базы данных (концептуальное моделирование. Вторая стадия концептуального проектирования (Модели данных СУБД. Представление концептуальной модели средствами модели данных СУБД)**

3. Гутгарц, Р. Д. Проектирование автоматизированных систем обработки информации и управления : учебное пособие для вузов / Р. Д. Гутгарц. — 2-е изд., перераб. и доп. — Москва : Издательство Юрайт, 2023. — 351 с. — (Высшее образование). — ISBN 978-5-534-15761-1. — Текст : электронный // Образовательная платформа Юрайт [сайт]. — URL: <https://urait.ru/bcode/509638> (дата обращения: 07.03.2023).

4. Грекул, В. И. Проектирование информационных систем : учебник и практикум для вузов / В. И. Грекул, Н. Л. Коровкина, Г. А. Левочкина. — Москва : Издательство Юрайт, 2023. — 385 с. — (Высшее образование). — ISBN 978-5-9916-8764-5. — Текст : электронный // Образовательная платформа Юрайт [сайт]. — URL: <https://urait.ru/bcode/511889> (дата обращения: 07.03.2023).

## **РАЗДЕЛ 4. Базисные операции с реляционными данными**

### **Тема 4.1. Формализация реляционной модели**

3. Гутгарц, Р. Д. Проектирование автоматизированных систем обработки информации и управления : учебное пособие для вузов / Р. Д. Гутгарц. — 2-е изд., перераб. и доп. — Москва : Издательство Юрайт, 2023. — 351 с. — (Высшее образование). — ISBN 978-5-534-15761-1. — Текст : электронный // Образовательная платформа Юрайт [сайт]. — URL: <https://urait.ru/bcode/509638> (дата обращения: 07.03.2023).
4. Грекул, В. И. Проектирование информационных систем : учебник и практикум для вузов / В. И. Грекул, Н. Л. Коровкина, Г. А. Левочкина. — Москва : Издательство Юрайт, 2023. — 385 с. — (Высшее образование). — ISBN 978-5-9916-8764-5. — Текст : электронный // Образовательная платформа Юрайт [сайт]. — URL: <https://urait.ru/bcode/511889> (дата обращения: 07.03.2023).

## **РАЗДЕЛ 5. Нормальные формы в реляционных базах данных**

### **Тема 5.1. Использование формального аппарата для оптимизации схем отношений**

3. Гутгарц, Р. Д. Проектирование автоматизированных систем обработки информации и управления : учебное пособие для вузов / Р. Д. Гутгарц. — 2-е изд., перераб. и доп. — Москва : Издательство Юрайт, 2023. — 351 с. — (Высшее образование). — ISBN 978-5-534-15761-1. — Текст : электронный // Образовательная платформа Юрайт [сайт]. — URL: <https://urait.ru/bcode/509638> (дата обращения: 07.03.2023).
4. Грекул, В. И. Проектирование информационных систем : учебник и практикум для вузов / В. И. Грекул, Н. Л. Коровкина, Г. А. Левочкина. — Москва : Издательство Юрайт, 2023. — 385 с. — (Высшее образование). — ISBN 978-5-9916-8764-5. — Текст : электронный // Образовательная платформа Юрайт [сайт]. — URL: <https://urait.ru/bcode/511889> (дата обращения: 07.03.2023).

## **РАЗДЕЛ 6. Проектирование баз данных с использованием семантического подхода**

### **Тема 6.1. Физические модели данных (внутренний уровень)**

3. Гутгарц, Р. Д. Проектирование автоматизированных систем обработки информации и управления : учебное пособие для вузов / Р. Д. Гутгарц. — 2-е изд., перераб. и доп. — Москва : Издательство Юрайт, 2023. — 351 с. — (Высшее образование). — ISBN 978-5-534-15761-1. — Текст : электронный // Образовательная платформа Юрайт [сайт]. — URL: <https://urait.ru/bcode/509638> (дата обращения: 07.03.2023).
4. Грекул, В. И. Проектирование информационных систем : учебник и практикум для вузов / В. И. Грекул, Н. Л. Коровкина, Г. А. Левочкина. — Москва : Издательство Юрайт, 2023. — 385 с. — (Высшее образование). — ISBN 978-5-9916-8764-5. — Текст :

электронный // Образовательная платформа Юрайт [сайт]. — URL: <https://urait.ru/bcode/511889> (дата обращения: 07.03.2023).

## **РАЗДЕЛ 7. Проектирование баз данных**

### **Тема 7.1. Программное обеспечение работы с современными базами данных**

5. Гутгарц, Р. Д. Проектирование автоматизированных систем обработки информации и управления : учебное пособие для вузов / Р. Д. Гутгарц. — 2-е изд., перераб. и доп. — Москва : Издательство Юрайт, 2023. — 351 с. — (Высшее образование). — ISBN 978-5-534-15761-1. — Текст : электронный // Образовательная платформа Юрайт [сайт]. — URL: <https://urait.ru/bcode/509638> (дата обращения: 07.03.2023).
6. Грекул, В. И. Проектирование информационных систем : учебник и практикум для вузов / В. И. Грекул, Н. Л. Коровкина, Г. А. Левочкина. — Москва : Издательство Юрайт, 2023. — 385 с. — (Высшее образование). — ISBN 978-5-9916-8764-5. — Текст : электронный // Образовательная платформа Юрайт [сайт]. — URL: <https://urait.ru/bcode/511889> (дата обращения: 07.03.2023).

### **Тема 7.2. Основные операторы языка SQL. Интерактивный SQL. Использование языка SQL в прикладных программах**

3. Гутгарц, Р. Д. Проектирование автоматизированных систем обработки информации и управления : учебное пособие для вузов / Р. Д. Гутгарц. — 2-е изд., перераб. и доп. — Москва : Издательство Юрайт, 2023. — 351 с. — (Высшее образование). — ISBN 978-5-534-15761-1. — Текст : электронный // Образовательная платформа Юрайт [сайт]. — URL: <https://urait.ru/bcode/509638> (дата обращения: 07.03.2023).
4. Грекул, В. И. Проектирование информационных систем : учебник и практикум для вузов / В. И. Грекул, Н. Л. Коровкина, Г. А. Левочкина. — Москва : Издательство Юрайт, 2023. — 385 с. — (Высшее образование). — ISBN 978-5-9916-8764-5. — Текст : электронный // Образовательная платформа Юрайт [сайт]. — URL: <https://urait.ru/bcode/511889> (дата обращения: 07.03.2023).

## **РАЗДЕЛ 8. Физическое проектирование БД**

### **Тема 8.1. Направления развития баз данных**

3. Гутгарц, Р. Д. Проектирование автоматизированных систем обработки информации и управления : учебное пособие для вузов / Р. Д. Гутгарц. — 2-е изд., перераб. и доп. — Москва : Издательство Юрайт, 2023. — 351 с. — (Высшее образование). — ISBN 978-5-534-15761-1. — Текст : электронный // Образовательная платформа Юрайт [сайт]. — URL: <https://urait.ru/bcode/509638> (дата обращения: 07.03.2023).
4. Грекул, В. И. Проектирование информационных систем : учебник и практикум для вузов / В. И. Грекул, Н. Л. Коровкина, Г. А. Левочкина. — Москва : Издательство Юрайт, 2023. — 385 с. — (Высшее образование). — ISBN 978-5-9916-8764-5. — Текст : электронный // Образовательная платформа Юрайт [сайт]. — URL: <https://urait.ru/bcode/511889> (дата обращения: 07.03.2023).

### ЛИСТ РЕГИСТРАЦИИ ИЗМЕНЕНИЙ

№ п/п	Содержание изменения	Реквизиты документа об утверждении изменения	Дата введения изменения
1.	Утверждены и введены в действие решением Ученого совета факультета на основании Федерального государственного образовательного стандарта (указываем реквизиты ФГОС)	Протокол заседания Ученого совета факультета № _____ от «____» _____ 20__ года	__ . __ . ____
2.	*	Протокол заседания Ученого совета факультета № _____ от «____» _____ 20__ года	__ . __ . ____
3.	*	Протокол заседания Ученого совета факультета № _____ от «____» _____ 20__ года	__ . __ . ____
4.	*	Протокол заседания Ученого совета факультета № _____ от «____» _____ 20__ года	__ . __ . ____





**Министерство науки и высшего образования Российской Федерации  
Федеральное государственное бюджетное образовательное учреждение  
высшего образования  
«Российский государственный социальный университет»**

**УТВЕРЖДАЮ**  
и.о. декана факультета политических и  
социальных технологий

 / С.В. Пивнева

«28» марта 2023 г.

**МЕТОДИЧЕСКИЕ МАТЕРИАЛЫ ПО ДИСЦИПЛИНЕ (МОДУЛЮ)  
«ЧИСЛЕННЫЕ МЕТОДЫ»**

**Направление подготовки (специальность)**  
**09.03.01 «Информатика и вычислительная техника»**

**Направленность (специализация)**  
**«Цифровые технологии и искусственный интеллект»**

**ОБРАЗОВАТЕЛЬНАЯ ПРОГРАММА ВЫСШЕГО ОБРАЗОВАНИЯ - ПРОГРАММА  
БАКАЛАВРИАТА**

**Форма обучения**  
**Очная**

Москва, 2023 г.

Методические материалы по дисциплине (модулю) «Численные методы» разработаны на основании федерального государственного образовательного стандарта высшего образования – бакалавриата по направлению подготовки 09.03.01 «Информатика и вычислительная техника», утвержденного приказом Министерства образования и науки Российской Федерации от 19.09.2017г. № 929, учебного плана по основной профессиональной образовательной программе высшего образования - программе бакалавриата по направлению подготовки 09.03.01 «Информатика и вычислительная техника» (далее – «ОПОП»).

Методические материалы по дисциплине (модулю) разработаны канд. физ-мат. наук, доцентом Н.П. Третьяковым.

Методические материалы по дисциплине (модулю) обсуждены и утверждены на заседании кафедры информационных технологий, искусственного интеллекта и общественно-социальных технологий цифрового общества факультета социальных и политических технологий.

Протокол № 7 от «28» марта 2023 г.

Заведующий кафедрой  
канд. пед. наук, доцент



(подпись)

С.В. Крапивка

Методические материалы по дисциплине (модулю) рецензированы и рекомендованы к утверждению:

ФГБОУ ВО «Московский  
политехнический университет», НОЦ  
инфокогнитивных технологий, д-р техн.  
наук, профессор



(подпись)

Н.И. Гданский

канд. тех. наук, доцент кафедры  
информационных технологий,  
искусственного интеллекта и  
общественно-социальных технологий  
цифрового общества факультета  
политических и социальных технологий



(подпись)

В.Л. Симонов

Согласовано

Научная библиотека, директор



И.Г. Маляр

## СОДЕРЖАНИЕ

1. МЕТОДИЧЕСКИЕ МАТЕРИАЛЫ К ЛЕКЦИОННЫМ И ПРАКТИЧЕСКИМ ЗАНЯТИЯМ.....	4
1.1. Методические материалы к проведению лекционных занятий по дисциплине (модулю).....	4
1.2. Методические материалы по подготовке к практическим занятиям по дисциплине (модулю).....	6
2. МЕТОДИЧЕСКИЕ РЕКОМЕНДАЦИИ ДЛЯ ОБУЧАЮЩИХСЯ ПО ОСВОЕНИЮ ДИСЦИПЛИНЫ (МОДУЛЯ) И САМОСТОЯТЕЛЬНОЙ РАБОТЕ.....	10
3. МЕТОДИЧЕСКИЕ МАТЕРИАЛЫ, ОПРЕДЕЛЯЮЩИЕ ПРОЦЕДУРЫ ОЦЕНИВАНИЯ ЗНАНИЙ, УМЕНИЙ, НАВЫКОВ И (ИЛИ) ОПЫТА ДЕЯТЕЛЬНОСТИ, ХАРАКТЕРИЗУЮЩИХ ЭТАПЫ ФОРМИРОВАНИЯ КОМПЕТЕНЦИЙ.....	20
3.1. Организационные основы применения балльно-рейтинговой системы оценки успеваемости обучающихся по дисциплине (модулю).....	20
3.2. Проведение текущего контроля успеваемости обучающихся по дисциплине (модулю) в соответствии с балльно-рейтинговой системой оценки успеваемости обучающегося.....	20
3.3. Проведение промежуточной аттестации обучающихся по дисциплине (модулю) в соответствии с балльно-рейтинговой системой оценки успеваемости обучающегося.....	21
ЛИСТ РЕГИСТРАЦИИ ИЗМЕНЕНИЙ.....	23

# 1. МЕТОДИЧЕСКИЕ МАТЕРИАЛЫ К ЛЕКЦИОННЫМ И ПРАКТИЧЕСКИМ ЗАНЯТИЯМ

## 1.1. Методические материалы к проведению лекционных занятий по дисциплине (модулю)

Лекция - один из методов обучения, одна из основных системообразующих форм организации учебного процесса в вузе. Лекционное занятие представляет собой систематическое, последовательное, монологическое изложение педагогическим работником учебного материала, как правило, теоретического характера. Такое занятие представляет собой элемент технологии представления учебного материала путем логически стройного, систематически последовательного и ясного изложения.

Цель лекции – организация целенаправленной познавательной деятельности обучающихся по овладению программным материалом дисциплины (модуля). Чтение курса лекций позволяет дать связанное, последовательное изложение материала в соответствии с новейшими данными науки, сообщить слушателям основное содержание предмета в целостном, систематизированном виде. В ряде случаев лекция выполняет функцию основного источника информации: при отсутствии учебников и учебных пособий, чаще по новым курсам; в случае, когда новые научные данные по той или иной теме не нашли отражения в учебниках; отдельные разделы и темы очень сложны для самостоятельного изучения. В таких случаях только лектор может методически помочь обучающимся в освоении сложного материала.

Возможные формы проведения лекций:

- Вводная лекция – один из наиболее важных и трудных видов лекции при чтении систематических курсов. От успеха этой лекции во многом зависит успех усвоения всего курса. Она может содержать: определение дисциплины (модуля); краткую историческую справку о дисциплине (модуле); цели и задачи дисциплины (модуля), ее роль в общей системе обучения и связь со смежными дисциплинами (модулями); основные проблемы (понятия и определения) данной науки; основную и дополнительную учебную литературу; особенности самостоятельной работы обучающихся над дисциплиной (модулем) и формы участия в научно-исследовательской работе; отчетность по курсу.

- Информационная лекция ориентирована на изложение и объяснение обучающимся научной информации, подлежащей осмыслению и запоминанию. Это самый традиционный тип лекций в практике высшей школы.

- Заключительная лекция предназначена для обобщения полученных знаний и раскрытия перспектив дальнейшего развития данной науки.

- Обзорная лекция – это систематизация научных знаний на высоком уровне, допускающая большое число ассоциативных связей в процессе осмысления информации, излагаемой при раскрытии внутрисубъектной и межпредметной связей, исключая детализацию и конкретизацию. Как правило, стержень излагаемых теоретических положений составляет научно-понятийная и концептуальная основа всего курса или крупных его разделов.

- Лекция-беседа - непосредственный контакт педагогического работника с аудиторией - диалог. По ходу лекции педагогический работник задает вопросы для выяснения мнений и уровня осведомленности обучающихся по рассматриваемой проблеме.

- Лекция-дискуссия - свободный обмен мнениями в ходе изложения лекционного материала. Педагогический работник активизирует участие в обсуждении отдельными вопросами, сопоставляет между собой различные мнения и тем самым развивает дискуссию, стремясь направить ее в нужное русло.

- Лекция с применением обратной связи включает в себе то, что в начале и конце каждого раздела лекции задаются вопросы. Первый - для того, чтобы узнать, насколько обучающиеся ориентируются в излагаемом материале, вопрос в конце раздела предназначен для выяснения степени усвоения только что изложенного материала. При

неудовлетворительных результатах контрольного опроса педагогический работник возвращается к уже прочитанному разделу, изменив при этом методику подачи материала.

- Проблемная лекция опирается на логику последовательно моделируемых проблемных ситуаций путем постановки проблемных вопросов или предъявления проблемных задач. Проблемный вопрос - это диалектическое противоречие, требующее для своего решения размышления, сравнения, поиска, приобретения и применения новых знаний. Проблемная задача содержит дополнительную вводную информацию и при необходимости некоторые ориентиры поиска ее решения.

- Программированная лекция - консультация – педагогический работник сам составляет и предлагает обучающимся вопросы. На подготовленные вопросы педагогический работник сначала просит ответить обучающихся, а затем проводит анализ и обсуждение неправильных ответов. В лекциях можно использовать наглядные материалы, а также подготовить презентацию. Что касается презентации, то в качестве визуальной поддержки ее можно органично интегрировать во все вышеупомянутые лекции. В то же время лекцию-презентацию возможно выделить и в качестве самостоятельной формы. Лекция-презентация должна отражать суть основных и (или) проблемных вопросов лекции, на которые особо следует обратить внимание обучающихся. В условиях применения активного метода проведения занятий презентация представляется весьма удачным способом донесения информации до слушателей. Единственное, на что следует обратить внимание при подготовке слайдов, - это их оформление и текст. Слайд не должен быть перегружен картинками и лишней информацией, которая будет отвлекать от основного аспекта того или иного вопроса лекции. Во время лекции можно задавать вопросы аудитории в отношении того или иного слайда, тем самым еще больше вовлекая обучающихся в проблематику.

### Краткое содержание лекционных занятий

Наименование разделов и тем	Содержание учебного материала
<b>РАЗДЕЛ 1. Основные понятия и методы вычислительной математики</b>	
<b>Тема 1.1. Предмет вычислительной математики и ее место в практике</b>	Предмет, структура и задачи курса, его связь с другими дисциплинами. Этапы развития и классификация методов. Понятие алгоритма. Универсальные численные методы и программы и он-лайн средства специального назначения.
<b>Тема 1.2. Действия над приближенными величинами</b>	Основные источники и классификация погрешностей. Абсолютная и относительная погрешности. Особенности машинной арифметики. Абсолютные погрешности суммы и разности. Относительные погрешности произведения и частного. Устойчивость численных методов к накоплению погрешностей округления.
<b>РАЗДЕЛ 2. Основные алгоритмы вычислительной математики</b>	
<b>Тема 2.1. Пределы последовательностей и степенные ряды</b>	Определение предела последовательности и методы их вычисления.
<b>Тема 2.2. Решение нелинейных уравнений и систем уравнений</b>	Отделение корней алгебраических и трансцендентных уравнений Уточнение корня алгебраического уравнения методом половинного деления. Метод простой итерации Метод Ньютона, метод Хорд. Различные методы решения систем нелинейных уравнений: модификации метода Ньютона, гибридные методы.
<b>Тема 2.3. Аппроксимация функций</b>	Интерполяция. Интерполяционный полином в форме

	Лагранжа. Интерполяционный полином в форме Ньютона. Сплайн-интерполяция. Сглаживание. Метод наименьших квадратов.
<b>Тема 2.4. Численное интегрирование</b>	Метод прямоугольников. Метод трапеций. Метод парабол (Симпсона)
<b>Тема 2.5. Поиск собственных значений и векторов</b>	Определение собственных значений и векторов. Уравнение на собственные значения. Методы вычислений. Примеры применения.
<b>Тема 2.6. Решение обыкновенных дифференциальных уравнений</b>	Решение задачи Коши. Метод Эйлера. Модифицированный метод Эйлера. Метод Рунге-Кутты.
<b>Тема 2.7. Методы оптимизации и примеры</b>	Общая постановка задачи линейного программирования. Целевая функция. Методы вычислений. Примеры.

### ***1.2. Методические материалы по подготовке к практическим занятиям по дисциплине (модулю)***

Практические (семинарские) занятия - одна из форм учебного занятия, направленная на развитие самостоятельности обучающихся и приобретение умений и навыков. Данные учебные занятия углубляют, расширяют, детализируют полученные ранее знания. Практическое занятие предполагает выполнение обучающимися по заданию и под руководством преподавателей одной или нескольких практических работ.

Цель практических занятий и семинаров состоит в развитии познавательных способностей, самостоятельности мышления и творческой активности обучающихся; углублении, расширении, детализировании знаний, полученных на лекции в обобщенной форме, и содействии выработке навыков профессиональной деятельности. В отдельных случаях на практических занятиях и семинарах руководителем занятия сообщаются дополнительные знания.

Для достижения поставленных целей и решения требуемого перечня задач практические занятия и семинары проводятся традиционными технологиями или с использованием активных и интерактивных образовательных технологий.

Возможные формы проведения практических (семинарских) занятий:

- Деловая игра - это метод группового обучения совместной деятельности в процессе решения общих задач в условиях максимально возможного приближения к реальным проблемным ситуациям. Имитационные игры - на занятиях имитируется деятельность какой-либо организации, предприятия или его подразделения. Имитироваться могут события, конкретная деятельность людей (деловое совещание, обсуждение плана) и обстановка, условия, в которых происходит событие или осуществляется деятельность (кабинет начальника цеха, зал заседаний). Исполнение ролей (ролевые игры) - в этих играх отрабатывается тактика поведения, действий, выполнение функций и обязанностей конкретного лица. Для проведения игр с исполнением роли разрабатывается модель-пьеса ситуации, между студентами распределяются роли с «обязательным содержанием», характеризующиеся различными интересами; в процессе их взаимодействия должно быть найдено компромиссное решение. «Деловой театр» (метод инсценировки) - в нем разыгрывается какая-либо ситуация, поведение человека в этой обстановке, обучающийся должен вжиться в образ определенного лица, понять его действия, оценить обстановку и найти правильную линию поведения. Основная задача метода инсценировки - научить ориентироваться в различных обстоятельствах, давать объективную оценку своему поведению, учитывать возможности других людей, влиять на их интересы, потребности и деятельность, не прибегая к формальным атрибутам власти, к приказу.

- Игровое проектирование - является практическим занятием или циклом занятий, суть которых состоит в разработке инженерного, конструкторского, технологического и других

видов проектов в игровых условиях, максимально воссоздающих реальность. Этот метод отличается высокой степенью сочетания индивидуальной и совместной работы обучающихся.

- Познавательные-дидактические игры не относятся к деловым играм. Они предполагают лишь включение изучаемого материала в необычный игровой контекст и иногда содержат лишь элементы ролевых игр. Такие игры могут проводиться в виде копирования научных, культурных, социальных явлений (конкурс знатоков, «Поле чудес», КВН и т.д.) и в виде предметно-содержательных моделей, (например, игры-путешествия, когда надо разработать рациональный маршрут, пользуясь различными картами).

- Анализ конкретных ситуаций. Конкретная ситуация – это любое событие, которое содержит в себе противоречие или вступает в противоречие с окружающей средой. Ситуации могут нести в себе как позитивный, так и отрицательный опыт. Все ситуации делятся на простые, критические и экстремальные.

- Кейс-метод (от английского case – случай, ситуация) – усовершенствованный метод анализа конкретных ситуаций, метод активного проблемно-ситуационного анализа, основанный на обучении путем решения конкретных задач – ситуаций (решение кейсов). Непосредственная цель метода case-study - обучающиеся должны проанализировать ситуацию, разобраться в сути проблем, предложить возможные решения и выбрать лучшее из них. Кейсы делятся на практические (отражающие реальные жизненные ситуации), обучающие (искусственно созданные, содержащие значительные элементы условности при отражении в нем жизни) и исследовательские (ориентированные на проведение исследовательской деятельности посредством применения метода моделирования). Метод конкретных ситуаций (метод case-study) относится к неигровым имитационным активным методам обучения.

- Тренинг (англ. training от train — обучать, воспитывать) – метод активного обучения, направленный на развитие знаний, умений и навыков и социальных установок. Тренинг – форма интерактивного обучения, целью которого является развитие компетентности межличностного и профессионального поведения в общении. Достоинство тренинга заключается в том, что он обеспечивает активное вовлечение всех участников в процесс обучения. Можно выделить основные типы тренингов по критерию направленности воздействия и изменений – навыковый, психотерапевтический, социально-психологический, бизнес-тренинг.

- Метод Сократа (Майевтика) – метод вопросов, предполагающих критическое отношение к догматическим утверждениям, называется еще как метод «сократовской иронии». Это умение извлекать скрытое в человеке знание с помощью искусных наводящих вопросов, подразумевающего короткий, простой и заранее предсказуемый ответ.

- Интерактивная лекция – выступление ведущего обучающего перед большой аудиторией с применением следующих активных форм обучения: дискуссия, беседа, демонстрация слайдов или учебных фильмов, мозговой штурм.

- Групповая, научная дискуссия, диспут. Дискуссия — это целенаправленное обсуждение конкретного вопроса, сопровождающееся обменом мнениями, идеями между двумя и более лицами. Задача дискуссии - обнаружить различия в понимании вопроса и в споре установить истину. Дискуссии могут быть свободными и управляемыми. К технике управляемой дискуссии относятся: четкое определение цели, прогнозирование реакции оппонентов, планирование своего поведения, ограничение времени на выступления и их заданная очередность. Разновидностью свободной дискуссии является форум, где каждому желающему дается неограниченное время на выступление, при условии, что его выступление вызывает интерес аудитории. Каждый конкретный форум имеет свою тематику — достаточно широкую, чтобы в её пределах можно было вести многоплановое обсуждение.

- Дебаты – это четко структурированный и специально организованный публичный обмен мыслями между двумя сторонами по актуальным темам. Это разновидность публичной дискуссии участников дебатов, направляющая на переубеждение в своей правоте третьей стороны, а не друг друга. Поэтому вербальные и невербальные средства, которые

используются участниками дебатов, имеют целью получения определённого результата — сформировать у слушателей положительное впечатление от собственной позиции.

- Метод работы в малых группах. Групповое обсуждение кого-либо вопроса направлено на достижение лучшего взаимопонимания и нахождения истины. Групповое обсуждение способствует лучшему усвоению изучаемого материала. Оптимальное количество участников - 5-7 человек. Перед обучающимися ставится проблема, выделяется определенное время, в течение которого они должны подготовить аргументированный обдуманый ответ. Педагогический работник может устанавливать правила проведения группового обсуждения – задавать определенные рамки обсуждения, ввести алгоритм выработки общего мнения, назначить лидера и др.

- Круглый стол - общество, собрание в рамках более крупного мероприятия (съезда, симпозиума, конференции). Мероприятие, как правило, на которое приглашаются эксперты и специалисты из разных сфер деятельности для обсуждения актуальных вопросов. Данная модель обсуждения, основываясь на соглашениях, в качестве итогов даёт результаты, которые, в свою очередь, являются новыми соглашениями.

- Коллоквиум - (лат. colloquium — разговор, беседа) - одна из форм учебных занятий в системе образования, имеющая целью выяснение и повышение знаний обучающихся. На коллоквиумах обсуждаются: отдельные части, разделы, темы, вопросы изучаемого курса (обычно не включаемые в тематику семинарских и других практических учебных занятий), рефераты, проекты и др. работы обучающихся. Это научные собрания, на которых заслушиваются и обсуждаются доклады. Коллоквиум – это и форма контроля, массового опроса, позволяющая преподавателю в сравнительно небольшой срок выяснить уровень знаний студентов по данной теме дисциплины. Коллоквиум проходит обычно в форме дискуссии, в ходе которой обучающимся предоставляется возможность высказать свою точку зрения на рассматриваемую проблему, учиться обосновывать и защищать ее. Аргументируя и отстаивая свое мнение, обучающийся в то же время демонстрирует, насколько глубоко и осознанно он усвоил изученный материал.

- Метод «мозговой штурм» (мозговой штурм, мозговая атака, англ. brainstorming) — оперативный метод решения проблемы на основе стимулирования творческой активности, при котором участникам обсуждения предлагают высказывать как можно большее количество вариантов решения, в том числе самых фантастичных. Затем из общего числа высказанных идей отбирают наиболее удачные, которые могут быть использованы на практике. Является методом экспертного оценивания.

- Метод проектов - это способ достижения дидактической цели через детальную разработку проблемы (технологию), которая должна завершиться вполне реальным, осязаемым практическим результатом, оформленным тем или иным образом; это совокупность приёмов, действий обучающихся в их определённой последовательности для достижения поставленной задачи – решения проблемы, лично значимой для учащихся и оформленной в виде некоего конечного продукта. Основное предназначение метода проектов состоит в предоставлении учащимся возможности самостоятельного приобретения знаний в процессе решения практических задач или проблем, требующего интеграции знаний из различных предметных областей.

- Брифинг - (англ. briefing от англ. brief – короткий, недолгий) – краткая пресс-конференция, посвященная одному вопросу. Основное отличие: отсутствует презентационная часть. То есть практически сразу идут ответы на вопросы журналистов.

- Метод портфолио (итал. portfolio — 'портфель, англ. - папка для документов) - современная образовательная технология, в основе которой используется метод аутентичного оценивания результатов образовательной и профессиональной деятельности. Портфолио как подборка сертифицированных достижений, наиболее значимых работ и отзывов на них.

### **Вопросы для самоподготовки к практическим (семинарским) занятиям по разделам (темам) дисциплины (модуля)**



## Задания для самостоятельной работы к Разделу 1

### Вопросы для самостоятельной работы к Разделу 1

1. Основные источники и классификация погрешностей.
2. Абсолютная и относительная погрешности.
3. Особенности машинной арифметики.
4. Абсолютные погрешности суммы и разности.
5. Относительные погрешности произведения и частного.
6. Формула полной погрешности.
7. Устойчивость численных методов к накоплению погрешностей округления.

### Литература для самостоятельного изучения к Разделу 1.

#### Основная литература

1. Зенков, А. В. Численные методы : учебное пособие для вузов / А. В. Зенков. — Москва : Издательство Юрайт, 2020. — 122 с. — (Высшее образование). — ISBN 978-5-534-10893-4. — Текст : электронный // ЭБС Юрайт [сайт]. — URL: <https://urait.ru/bcode/452695> (дата обращения: 31.12.2022).
2. Зализняк, В. Е. Численные методы. Основы научных вычислений : учебник и практикум для вузов / В. Е. Зализняк. — 2-е изд., перераб. и доп. — Москва : Издательство Юрайт, 2020. — 356 с. — (Высшее образование). — ISBN 978-5-534-02714-3. — Текст : электронный // ЭБС Юрайт [сайт]. — URL: <https://urait.ru/bcode/449891> (дата обращения: 31.12.2020). А. П. Архитектура ЭВМ : учебное пособие для вузов / А. П. Толстобров. — 2-е изд., испр. и доп. — Москва : Издательство Юрайт, 2023. — 154 с. — (Высшее образование). — ISBN 978-5-534-12377-7. — Текст : электронный // Образовательная платформа Юрайт [сайт]. — URL: <https://urait.ru/bcode/518719>.

#### Дополнительная литература

1. Численные методы : учебник и практикум для академического бакалавриата / У. Г. Пирумов [и др.] ; под редакцией У. Г. Пирумова. — 5-е изд., перераб. и доп. — Москва : Издательство Юрайт, 2019. — 421 с. — (Бакалавр. Академический курс). — ISBN 978-5-534-03141-6. — Текст : электронный // ЭБС Юрайт [сайт]. — URL: <https://urait.ru/bcode/431961> (дата обращения: 31.12.2020).
2. Сухарев, А. Г. Численные методы оптимизации : учебник и практикум для академического бакалавриата / А. Г. Сухарев, А. В. Тимохов, В. В. Федоров. — 3-е изд., испр. и доп. — Москва : Издательство Юрайт, 2019. — 367 с. — (Бакалавр. Академический курс). — ISBN 978-5-534-04449-2. — Текст : электронный // ЭБС Юрайт [сайт]. — URL: <https://urait.ru/bcode/427001> (дата обращения: 31.12.2022).

## Задания для самостоятельной работы к Разделу 2

### Вопросы для самостоятельной работы к Разделу 2

1. Метод Гаусса решения систем линейных алгебраических уравнений.
2. Применение LU - разложения матрицы для решения систем линейных алгебраических уравнений, вычисления определителя и обратной матрицы.
3. Разложение симметричных матриц, метод квадратного корня (метод Холецкого).
4. Метод прогонки решения систем уравнений с трёхдиагональными матрицами.
5. Нормы векторов и матриц.

6. Обусловленность систем линейных алгебраических уравнений.
7. Корректные и некорректные задачи.
8. Двухслойные итерационные методы решения систем линейных алгебраических уравнений.
9. Методы Якоби и Зейделя. Метод простой итерации.
10. Исследование сходимости и оценка скорости сходимости итерационных методов.
11. Метод Гаусса.
12. Метод Крамера.
13. Вычисление определителей и обращение матриц Методы Якоби и Зейделя.
14. Метод простой итерации.
15. Метод простой итерации, метод Ньютона.
16. Решение систем уравнений с помощью инструментальных средств
17. Исследование сходимости и оценка скорости сходимости итерационных методов.

## **Литература для самостоятельного изучения к Разделу 2.**

### **Основная литература**

1. Зенков, А. В. Численные методы : учебное пособие для вузов / А. В. Зенков. — Москва : Издательство Юрайт, 2020. — 122 с. — (Высшее образование). — ISBN 978-5-534-10893-4. — Текст : электронный // ЭБС Юрайт [сайт]. — URL: <https://urait.ru/bcode/452695> (дата обращения: 31.12.2022).
2. Зализняк, В. Е. Численные методы. Основы научных вычислений : учебник и практикум для вузов / В. Е. Зализняк. — 2-е изд., перераб. и доп. — Москва : Издательство Юрайт, 2020. — 356 с. — (Высшее образование). — ISBN 978-5-534-02714-3. — Текст : электронный // ЭБС Юрайт [сайт]. — URL: <https://urait.ru/bcode/449891> (дата обращения: 31.12.2020).
- А. П. Архитектура ЭВМ : учебное пособие для вузов / А. П. Толстобров. — 2-е изд., испр. и доп. — Москва : Издательство Юрайт, 2023. — 154 с. — (Высшее образование). — ISBN 978-5-534-12377-7. — Текст : электронный // Образовательная платформа Юрайт [сайт]. — URL: <https://urait.ru/bcode/518719>.

### **Дополнительная литература**

1. Численные методы : учебник и практикум для академического бакалавриата / У. Г. Пирумов [и др.] ; под редакцией У. Г. Пирумова. — 5-е изд., перераб. и доп. — Москва : Издательство Юрайт, 2019. — 421 с. — (Бакалавр. Академический курс). — ISBN 978-5-534-03141-6. — Текст : электронный // ЭБС Юрайт [сайт]. — URL: <https://urait.ru/bcode/431961> (дата обращения: 31.12.2020).
- Сухарев, А. Г. Численные методы оптимизации : учебник и практикум для академического бакалавриата / А. Г. Сухарев, А. В. Тимохов, В. В. Федоров. — 3-е изд., испр. и доп. — Москва : Издательство Юрайт, 2019. — 367 с. — (Бакалавр. Академический курс). — ISBN 978-5-534-04449-2. — Текст : электронный // ЭБС Юрайт [сайт]. — URL: <https://urait.ru/bcode/427001> (дата обращения: 31.12.2022).

## **2. МЕТОДИЧЕСКИЕ РЕКОМЕНДАЦИИ ДЛЯ ОБУЧАЮЩИХСЯ ПО ОСВОЕНИЮ ДИСЦИПЛИНЫ (МОДУЛЯ) И САМОСТОЯТЕЛЬНОЙ РАБОТЕ**

Освоение обучающимся дисциплины (модуля) «Технологии возможностей и безбарьерной среды» предполагает изучение материалов дисциплины на аудиторных занятиях и в ходе самостоятельной работы. Аудиторные занятия проходят в форме лекций, семинаров, практических и лабораторных занятий. Самостоятельная работа включает разнообразный комплекс видов и форм работы обучающихся.

Для успешного освоения дисциплины (модуля) и достижения поставленных целей необходимо внимательно ознакомиться с рабочей программы дисциплины (модуля), доступной в электронной информационно-образовательной среде РГСУ.

Следует обратить внимание на списки основной и дополнительной литературы, на предлагаемые преподавателем ресурсы информационно-телекоммуникационной сети Интернет. Эта информация необходима для самостоятельной работы обучающегося.

При подготовке к аудиторным занятиям необходимо помнить особенности каждой формы его проведения.

*Подготовка к учебному занятию лекционного типа заключается в следующем.*

С целью обеспечения успешного обучения обучающийся должен готовиться к лекции, поскольку она является важнейшей формой организации учебного процесса, поскольку:

- знакомит с новым учебным материалом;
- разъясняет учебные элементы, трудные для понимания;
- систематизирует учебный материал;
- ориентирует в учебном процессе.

С этой целью:

- внимательно прочитайте материал предыдущей лекции;
- ознакомьтесь с учебным материалом по учебнику и учебным пособиям с темой прочитанной лекции;
- внесите дополнения к полученным ранее знаниям по теме лекции на полях лекционной тетради;
- запишите возможные вопросы, которые вы зададите лектору на лекции по материалу изученной лекции;
- постарайтесь уяснить место изучаемой темы в своей подготовке;
- узнайте тему предстоящей лекции (по тематическому плану, по информации лектора) и запишите информацию, которой вы владеете по данному вопросу.

*Подготовка к занятию семинарского типа.*

При подготовке и работе во время проведения занятий семинарского типа следует обратить внимание на следующие моменты: на процесс предварительной подготовки, на работу во время занятия, обработку полученных результатов, исправление полученных замечаний.

Предварительная подготовка к учебному занятию семинарского типа заключается в изучении теоретического материала в отведенное для самостоятельной работы время, ознакомление с инструктивными материалами с целью осознания задач практического занятия, техники безопасности при работе с приборами, веществами.

Работа во время проведения учебного занятия семинарского типа включает:

- консультирование студентов преподавателями и вспомогательным персоналом с целью предоставления исчерпывающей информации, необходимой для самостоятельного выполнения предложенных преподавателем задач.
- самостоятельное выполнение заданий согласно обозначенной рабочей программой дисциплины (модуля) тематики.

*Самостоятельная работа.*

Самостоятельная работа - планируемая учебная, учебно-исследовательская, научно-исследовательская работа студентов, выполняемая во внеаудиторное (аудиторное) время по заданию и при методическом руководстве преподавателя, но без его непосредственного участия (при частичном непосредственном участии преподавателя, оставляющем ведущую роль за работой студентов).

Для более углубленного изучения темы задания для самостоятельной работы рекомендуется выполнять параллельно с изучением данной темы. При выполнении заданий по возможности используйте наглядное представление материала.

Самостоятельная работа студентов в ВУЗе является важным видом учебной и научной деятельности студента. Самостоятельная работа студентов играет значительную роль в рейтинговой технологии обучения.

К современному специалисту в области медицины общество предъявляет достаточно широкий перечень требований, среди которых немаловажное значение имеет наличие у выпускников определенных навыков (компетенций) и умения самостоятельно добывать знания из различных источников, систематизировать полученную информацию, давать оценку конкретной профессиональной ситуации. Формирование такого умения происходит в течение всего периода обучения.

В процессе самостоятельной работы студент приобретает необходимые для будущей специальности компетенции, навыки самоорганизации, самоконтроля, самоуправления, саморефлексии и становится активным самостоятельным субъектом учебной деятельности.

Самостоятельная работа студентов должна оказывать важное влияние на формирование личности будущего специалиста, его компетентность. Каждый студент самостоятельно определяет режим своей работы и меру труда, затрачиваемого на овладение учебным содержанием по каждой дисциплине. Он выполняет внеаудиторную работу по личному индивидуальному плану, в зависимости от его подготовки, времени и других условий.

#### ***Виды самостоятельной работы.***

##### ***Работа с литературой.***

При работе с книгой необходимо подобрать литературу, научиться правильно ее читать, вести записи. Для подбора литературы в библиотеке используются алфавитный и систематический каталоги. Важно помнить, что рациональные навыки работы с книгой - это всегда большая экономия времени и сил. Правильный подбор учебников рекомендуется преподавателем, читающим лекционный курс. Необходимая литература может быть также указана в методических разработках по данному курсу. Изучая материал по учебнику, следует переходить к следующему вопросу только после правильного уяснения предыдущего, описывая на бумаге все выкладки и вычисления (в том числе те, которые в учебнике опущены или на лекции даны для самостоятельного вывода). При изучении любой дисциплины большую и важную роль играет самостоятельная индивидуальная работа. Особое внимание следует обратить на определение основных понятий курса. Студент должен подробно разбирать примеры, которые поясняют такие определения, и уметь строить аналогичные примеры самостоятельно. Нужно добиваться точного представления о том, что изучаешь. Полезно составлять опорные конспекты. При изучении материала по учебнику полезно в тетради (на специально отведенных полях) дополнять конспект лекций. Там же следует отмечать вопросы, выделенные студентом для консультации с преподавателем. Выводы, полученные в результате изучения, рекомендуется в конспекте выделять, чтобы они при перечитывании записей лучше запоминались. Опыт показывает, что многим студентам помогает составление листа опорных сигналов, содержащего важнейшие и наиболее часто употребляемые формулы и понятия. Такой лист помогает запомнить формулы, основные положения лекции, а также может служить постоянным справочником для студента. Различают два вида чтения: первичное и вторичное. Первичное - это внимательное, неторопливое чтение, при котором можно остановиться на трудных местах.

Задача вторичного чтения - полное усвоение смысла целого (по счету это чтение может быть и не вторым, а третьим или четвертым). Самостоятельная работа с учебниками и книгами (а также самостоятельное теоретическое исследование проблем, обозначенных преподавателем на лекциях) – это важнейшее условие формирования у себя научного способа познания.

Чтение научного текста является частью познавательной деятельности. Ее цель – извлечение из текста необходимой информации. От того насколько осознанно читающим собственная внутренняя установка при обращении к печатному слову (найти нужные сведения, усвоить информацию полностью или частично, критически проанализировать материал и т.п.) во многом зависит эффективность осуществляемого действия.

### ***Методические рекомендации по составлению конспекта:***

1. Внимательно прочитайте текст. Уточните в справочной литературе непонятные слова. При записи не забудьте вынести справочные данные на поля конспекта;
2. Выделите главное, составьте план;
3. Кратко сформулируйте основные положения текста, отметьте аргументацию автора;
4. Законспектируйте материал, четко следуя пунктам плана. При конспектировании старайтесь выразить мысль своими словами. Записи следует вести четко, ясно.

5. Грамотно записывайте цитаты. Цитируя, учитывайте лаконичность, значимость мысли. В тексте конспекта желательно приводить не только тезисные положения, но и их доказательства. При оформлении конспекта необходимо стремиться к емкости каждого предложения. Мысли автора книги следует излагать кратко, заботясь о стиле и выразительности написанного. Число дополнительных элементов конспекта должно быть логически обоснованным, записи должны распределяться в определенной последовательности, отвечающей логической структуре произведения. Для уточнения и дополнения необходимо оставлять поля. Овладение навыками конспектирования требует от студента целеустремленности, повседневной самостоятельной работы.

### ***Методические материалы по самостоятельному решению задач***

При самостоятельном решении задач нужно обосновывать каждый этап решения, исходя из теоретических положений курса. Если студент видит несколько путей решения проблемы (задачи), то нужно сравнить их и выбрать самый рациональный. Полезно до начала вычислений составить краткий план решения проблемы (задачи). Решение проблемных задач или примеров следует излагать подробно, вычисления располагать в строгом порядке, отделяя вспомогательные вычисления от основных. Решения при необходимости нужно сопровождать комментариями, схемами, чертежами и рисунками. Следует помнить, что решение каждой учебной задачи должно доводиться до окончательного логического ответа, которого требует условие, и по возможности с выводом. Полученный ответ следует проверить способами, вытекающими из существа данной задачи. Полезно также (если возможно) решать несколькими способами и сравнить полученные результаты. Решение задач данного типа нужно продолжать до приобретения твердых навыков в их решении.

### ***Методические материалы к выполнению реферата***

Реферат (от лат. referre – сообщать) – краткое изложение в письменном виде или в форме публикации доклада, содержания научного труда (трудов), литературы по теме. Работа над рефератом условно разделяется на выбор темы, подбор литературы, подготовку и защиту плана; написание теоретической части и всего текста с указанием библиографических данных используемых источников, подготовку доклада, выступление с ним. Тематика рефератов полностью связана с основными вопросами изучаемого курса.

Список литературы к темам не дается, и обучающиеся самостоятельно ведут библиографический поиск, причем им не рекомендуется ограничиваться университетской библиотекой.

Важно учитывать, что написание реферата требует от обучающихся определенных усилий. Особое внимание следует уделить подбору литературы, методике ее изучения с целью отбора и обработки собранного материала, обоснованию актуальности темы и теоретического уровня обоснованности используемых в качестве примеров фактов какой-либо деятельности.

Выбрав тему реферата, начав работу над литературой, необходимо составить план. Изучая литературу, продолжается обдумывание темы, осмысливание прочитанного, делаются выписки, сопоставляются точки зрения разных авторов и т.д. Реферативная работа сводится к тому, чтобы в ней выделились две взаимосвязанные стороны: во-первых, ее следует рассматривать как учебное задание, которое должен выполнить обучаемый, а во-вторых, как форму научной работы, творческого воображения при выполнении учебного задания.

Наличие плана реферата позволяет контролировать ход работы, избежать формального переписывания текстов из первоисточников.

Оформление реферата включает титульный лист, оглавление и краткий список использованной литературы. Список использованной литературы размещается на последней странице рукописи или печатной форме реферата. Реферат выполняется в письменной или печатной форме на белых листах формата А4 (210 x 297 мм). Шрифт Times New Roman, кегель 14, через 1,5 интервала при соблюдении следующих размеров текста: верхнее поле – 25 мм, нижнее – 20 мм, левое – 30 мм, правое – 15 мм. Нумерация страниц производится вверху листа, по центру. Титульный лист нумерации не подлежит.

Рефераты должны быть написаны простым, ясным языком, без претензий на наукообразность. Следует избегать сложных грамматических оборотов, непривычных терминов и символов. Если же такие термины и символы все-таки приводятся, то необходимо разъяснять их значение при первом упоминании в тексте реферата.

Объем реферата предполагает тщательный отбор информации, необходимой для краткого изложения вопроса. Важнейший этап – редактирование готового текста реферата и подготовка к обсуждению. Обсуждение требует хорошей ориентации в материале темы, умения выделить главное, поставить дискуссионный вопрос, привлечь внимание слушателей к интересной литературе, логично и убедительно изложить свои мысли.

Рефераты обязательно подлежат защите. Процедура защиты начинается с определения оппонентов защищающего свою работу. Они стремятся дать основательный анализ работы обучающимся, обращают внимание на положительные моменты и недостатки реферата, дают общую оценку содержанию, форме преподнесения материала, характеру использованной литературы. Иногда они дополняют тот или иной раздел реферата. Последнее особенно ценно, ибо говорит о глубоком знании обучающимся-оппонентом изучаемой проблемы.

Обсуждение не ограничивается выслушиванием оппонентов. Другие обучающиеся имеют право уточнить или опровергнуть какое-либо утверждение. Преподаватель предлагает любому обучающемуся задать вопрос по существу доклада или попытаться подвести итог обсуждению.

#### **Алгоритм работы над рефератом**

##### **1. Выбор темы**

Тема должна быть сформулирована грамотно (с литературной точки зрения);

В названии реферата следует поставить четкие рамки рассмотрения темы;

Желательно избегать слишком длинных названий;

Следует по возможности воздерживаться от использования в названии спорных с научной точки зрения терминов, излишней наукообразности, а также чрезмерного упрощения формулировок.

2. Реферат следует составлять из пяти основных частей: введения; основной части; заключения; списка литературы; приложений.

##### **3. Основные требования к введению:**

Во введении не следует концентрироваться на содержании; введение должно включать краткое обоснование актуальности темы реферата, где требуется показать, почему данный вопрос может представлять научный интерес и есть ли связь представляемого материала с современностью. Таким образом, тема реферата должна быть актуальна либо с научной точки зрения, либо с современных позиций.

Очень важно выделить цель, а также задачи, которые требуется решить для выполнения цели.

Введение должно содержать краткий обзор изученной литературы, в котором указывается взятый из того или иного источника материал, кратко анализируются изученные источники, показываются их сильные и слабые стороны;

Объем введения составляет две страницы текста.

##### **4. Требования к основной части реферата:**

Основная часть содержит материал, отобранный для рассмотрения проблемы;

Также основная часть должна включать в себя собственно мнение обучающихся и сформулированные самостоятельные выводы, опирающиеся на приведенные факты;

Материал, представленный в основной части, должен быть логически изложен и распределен по параграфам, имеющим свои названия;

В изложении основной части необходимо использовать сноски (в первую очередь, когда приводятся цифры и чьи-то цитаты);

Основная часть должна содержать иллюстративный материал (графики, таблицы и т. д.);

Объем основной части составляет около 10 страниц.

5. Требования к заключению:

В заключении формулируются выводы по параграфам, обращается внимание на выдвинутые во введении задачи и цели;

Заключение должно быть четким, кратким, вытекающим из содержания основной части.

6. Требования к оформлению списка литературы (по ГОСТу):

Необходимо соблюдать правильность последовательности записи источников: сначала следует писать фамилию, а после инициалы; название работы не ставится в кавычки; после названия сокращенно пишется место издания; затем идет год издания; наконец, называется процитированная страница.

#### ***Критерии оценки реферата***

Обучающийся, защищающий реферат, должен рассказать о его актуальности, поставленных целях и задачах, изученной литературе, структуре основной части, сделанных в ходе работы выводах.

По окончанию выступления ему может быть задано несколько вопросов по представленной проблеме.

Оценка складывается из соблюдения требований к реферату, грамотного раскрытия темы, умения четко рассказывать о представленном реферате, способности понять суть задаваемых по работе вопросов и найти точные ответы на них.

#### ***Методические материалы к выполнению эссе***

Эссе – литературное произведение небольшого объема, обычно прозаическое, свободной композиции, передающее индивидуальные впечатления, суждения, соображения автора о той или иной проблеме, теме, о том или ином событии или явлении. Это вид самостоятельной исследовательской работы обучающихся, с целью углубления и закрепления теоретических знаний и освоения практических навыков. Цель эссе состоит в развитии самостоятельного творческого мышления и письменного изложения собственных мыслей. При написании эссе обучающийся должен представить развернутый письменный ответ на теоретический или практический актуальный вопрос, объявленный преподавателем в аудитории непосредственно перед ее написанием. В процессе написания эссе разрешается пользоваться нормативно-правовыми актами, конспектом лекций (в печатном виде). Использование интернет-ресурсов не допускается. Темы эссе преподаватель предлагает из числа тех, которые обучающиеся уже рассматривали на лекциях или семинарских занятиях, исходя из содержания заданий в составе оценочных средств. По решению преподавателя, в качестве темы эссе может быть выбрана одна или несколько тем, которые могут быть распределены между обучающимися по желанию.

Требования к выполнению эссе:

1. Проводится письменно.

2. Эссе выполняется на компьютере (гарнитура Times New Roman, шрифт 14) через 1,5 интервала с полями: верхнее, нижнее – 2; правое – 3; левое – 1,5. Отступ первой строки абзаца – 1,25. Сноски – постраничные. Таблицы и рисунки встраиваются в текст работы. При этом обязательный заголовок таблицы надо размещать над табличным полем, а рисунки сопровождать подрисовочными подписями. При включении в эссе нескольких таблиц и/или рисунков их нумерация обязательна. Обязательна и нумерация страниц. Их целесообразно проставлять внизу страницы – по середине или в правом углу. Номер страницы не ставится на титульном листе, но в общее число страниц он включается. Объем эссе, без учета

приложений, не должен превышать 5 страниц. Значительное превышение установленного объема является недостатком работы и указывает на то, что обучающийся не сумел отобрать и переработать необходимый материал.

3. Работа должна содержать собственные умозаключения по сути поставленной проблемы, включать самостоятельно проведенный анализ по сути этой проблемы, выводы, обобщающие авторскую позицию по поставленной проблеме.

***Критерии оценки эссе:***

«Отлично» – исключительные знания материала, абсолютное понимание сути, безукоризненное знание основных понятий и положений, логически и лексически грамотно изложенный, содержательный, аргументированный, конкретный и исчерпывающий ответ.

«Хорошо» – глубокие знания материала, правильное понимание сути, знание основных понятий и положений, содержательный, полный и конкретный ответ.

«Удовлетворительно» – твердые, но недостаточно полные знания, верное понимание сути, в целом правильный ответ.

«Неудовлетворительно» – непонимание сущности задания, грубые ошибки в ответе.

***Методические материалы по выполнению тестирования.***

Тестовые задания содержат вопросы и 3-4 варианта ответа по базовым положениям изучаемой темы/раздела, составлены с расчетом на знания, полученные обучающимся в процессе изучения темы/раздела.

Тестовые задания выполняются в письменной форме и сдаются преподавателю, ведущему дисциплину (модуль). На выполнение тестовых заданий обучающимся отводится 45 минут.

При обработке результатов оценочной процедуры используются: критерии оценки по содержанию и качеству полученных ответов, ключи, оценочные листы.

***Критерии оценки теста:***

«Зачтено» - если обучающийся правильно выполнил не менее 2/3 всей работы или допустил не более одной грубой ошибки и двух недочетов, не более одной грубой и одной негрубой ошибки, не более трех негрубых ошибок, одной негрубой ошибки и трех недочетов, при наличии четырех-пяти недочетов.

«Не зачтено» - если число ошибок и недочетов превысило норму для оценки 3 или правильно выполнено менее 2/3 всей работы.

***Методические материалы по выполнению доклада.***

Рекомендуется следующая структура доклада:

1. титульный лист, содержание доклада;
2. краткое изложение;
3. цели и задачи;
4. изложение характера исследований и рассмотренных проблем, гипотезы, спорные вопросы;
5. источники информации, методы сбора и анализа данных, степень их полноты и достоверности;
6. анализ и толкование полученных в работе результатов;
7. выводы и оценки;
8. библиография и приложения.

Время выступления докладчика не должно превышать 10 минут.

Основные требования к оформлению доклада:

- титульный лист должен включать название доклада, наименование предметной (цикловой) комиссии, фамилию обучающегося;
- все использованные литературные источники сопровождаются библиографическим описанием;
- приводимая цитата из источника берется в кавычки (оформляются сноски);
- единицы измерения должны применяться в соответствии с действующими стандартами;



- все названия литературных источников следует приводить в соответствии с новейшими изданиями;
- рекомендуется включение таблиц, графиков, схем, если они отражают основное содержание или улучшают ее наглядность;
- названия фирм, учреждений, организаций и предприятий должны именоваться так, как они указываются в источнике;

#### ***Критерии оценки доклада***

При выполнении доклада обучающийся должен продемонстрировать умение кратко излагать прочитанный материал, а также умение обобщать и анализировать материал по теме доклада.

#### ***Презентация***

##### ***Методические материалы к презентациям***

1. Объём презентации 10 -20 слайдов.
2. На титульном слайде должно быть отражено:
  - наименование факультета;
  - тема презентации;
  - фамилия, имя, отчество, направление подготовки/ специальность, направленность (профиль)/ специализация, форма обучения, номер группы автора презентации;
  - фамилия, имя, отчество, степень, звание, должность руководитель работы;
  - год выполнения работы.
3. В презентации должны быть отражены обоснование актуальности представляемого материала, цели и задачи работы.
4. Содержание презентации должно включать наиболее значимый материал доклада, а также, при необходимости, таблицы, диаграммы, рисунки, фотографии, карты, видео – вставки, звуковое сопровождение.
5. Заключительный слайд должен содержать информацию об источниках информации для презентации.

##### ***Критерии оценки презентации***

1. Объём презентации 10 -20 слайдов.
2. Правильность оформления титульного слайда.
3. Актуальность отобранного материала, обоснованность формулировки цели и задач работы.
4. Наглядность и логичность презентации, обоснованность использования таблиц, диаграмм, рисунков, фотографий, карт, видео – вставок, звукового сопровождения; правильный выбор шрифтов, фона, других элементов дизайна слайда.
5. Объём и качество источников информации (не менее 2-х интернет – источников и не менее 2-х литературных источников).

##### ***Методические материалы по подготовке к опросу***

Самостоятельная работа обучающихся включает подготовку к опросу на практических занятиях. Для этого обучающийся изучает лекции, основную и дополнительную литературу, публикации, информацию из Интернет-ресурсов.

Тема и вопросы к практическим занятиям, вопросы для самоконтроля содержатся в рабочей программе и доводятся до студентов заранее.

Для подготовки к опросу обучающемуся необходимо ознакомиться с материалом, посвященным теме практического занятия, в учебнике или другой рекомендованной литературе, конспекте лекции, обратить внимание на усвоение основных понятий дисциплины, выявить неясные вопросы и подобрать дополнительную литературу для их освещения.

##### ***Критерии оценки опроса***

«Отлично»:

- дан полный, развернутый ответ на поставленный вопрос;

– в ответе прослеживается четкая структура, логическая последовательность, отражающая сущность раскрываемых понятий, теорий, явлений;

– знание по предмету демонстрируются на фоне понимания его в системе данной науки и междисциплинарных связей;

- свободное владение терминологией;
- ответы на дополнительные вопросы четкие, краткие;

«Хорошо»:

– дан полный, развернутый ответ на поставленный вопрос, показано умение выделять существенные и несущественные признаки, причинно-следственные связи;

– ответ недостаточно логичен с единичными ошибками в частностях, исправленные студентом с помощью преподавателя;

- единичные ошибки в терминологии;
- ответы на дополнительные вопросы правильные, недостаточно полные и четкие.

«Удовлетворительно»:

– ответ не полный, с ошибками в деталях, умение раскрыть значение обобщённых знаний не показано, речевое оформление требует поправок, коррекции;

– логика и последовательность изложения имеют нарушения, студент не способен самостоятельно выделить существенные и несущественные признаки и причинно-следственные связи;

- ошибки в раскрываемых понятиях, терминах;
- студент не ориентируется в теме, допускает серьезные ошибки;
- студент не может ответить на большую часть дополнительных вопросов.

«Неудовлетворительно»:

– ответ представляет собой разрозненные знания с существенными ошибками по вопросу;

– присутствуют фрагментарность, нелогичность изложения, студент не осознает связь обсуждаемого вопроса с другими объектами дисциплины, речь неграмотная;

- незнание терминологии;
- ответы на дополнительные вопросы неправильные.

### ***Методические материалы по выполнению практического задания***

При выполнении практического задания обучающийся придерживается следующего алгоритма:

1. Записать дату, тему и цель задания;
2. Ознакомиться с правилами и условия выполнения практического задания;
3. Повторить теоретические задания, необходимые для рациональной работы и других практических действий, используя конспекты лекций и рекомендованную литературу, представленной в программе;
4. Выполнить работу по предложенному алгоритму действий;
5. Обобщить результаты работы, сформулировать выводы / дать ответы на контрольные вопросы;

Работа должна быть выполнена грамотно, с соблюдением культуры изложения. При использовании данных из учебных, методических пособий и другой литературы, периодических изданий, Интернет-источников должны иметься ссылки на вышеперечисленные.

### ***Критерии оценки практического задания:***

«Отлично» – правильный ответ, дается четкое обоснование принятому решению; рассуждения четкие последовательные логические; используются ссылки на полученные при изучении дисциплины знания; правильно используются формулы, понятия, процедуры, имеющие прямое отношение к задаче для подтверждения принятого решения.

«Хорошо» – правильный ответ, дается обоснование принятому решению; но с не существенными ошибками, в рассуждениях отсутствует логическая последовательность; используются ссылки на полученные при изучении дисциплины знания, правильно

используются формулы, понятия, процедуры, имеющие прямое отношение к задаче для подтверждения принятого решения.

«Удовлетворительно» – правильный ответ, допускаются грубые ошибки в обосновании принятого решения; рассуждения не последовательные сумбурные; используются ссылки на полученные при изучении дисциплины знания; используются формулы, процедуры, понятия, имеющие прямое значение для подтверждения принятого решения, однако, при обращении к ним допускаются серьезные ошибки, студент не может правильно ими воспользоваться.

«Неудовлетворительно, не зачтено» – ответ неверный, отсутствует обоснование принятому решению; студент демонстрирует полное непонимание сути вопроса.

***Для оценки решения ситуационной задачи (аналитического задания):***

Оценка «отлично» выставляется, если задача решена грамотно, ответы на вопросы сформулированы четко. Эталонный ответ полностью соответствует решению студента, которое хорошо обосновано теоретически.

Оценка «хорошо» выставляется, если задача решена, ответы на вопросы сформулированы не достаточно четко. Решение студента в целом соответствует эталонному ответу, но не достаточно хорошо обосновано теоретически.

Оценка «удовлетворительно» выставляется, если задача решена не полностью, ответы не содержат всех необходимых обоснований решения.

Оценка «неудовлетворительно» выставляется, если задача не решена или имеет грубые теоретические ошибки в ответе на поставленные вопросы.

***Методические материалы по выполнению лабораторного задания***

При выполнении лабораторного задания обучающийся придерживается следующего алгоритма:

1. Записать дату, тему и цель задания;
2. Ознакомиться с правилами и условия выполнения задания;
3. Повторить теоретические задания, необходимые для рациональной работы и других практических действий, используя конспекты лекций и рекомендованную литературу, представленной в программе;
4. Выполнить работу по предложенному алгоритму действий;
5. Обобщить результаты работы, сформулировать выводы / дать ответы на контрольные вопросы;

Работа должна быть выполнена грамотно, с соблюдением культуры изложения. При использовании данных из учебных, методических пособий и другой литературы, периодических изданий, Интернет-источников должны иметься ссылки на вышеперечисленные.

***Критерии оценки лабораторного задания:***

«Отлично» – правильный ответ, дается четкое обоснование принятому решению; рассуждения четкие последовательные логические; используются ссылки на полученные при изучении дисциплины знания; правильно используются формулы, понятия, процедуры, имеющие прямое отношение к задаче для подтверждения принятого решения.

«Хорошо» – правильный ответ, дается обоснование принятому решению; но с не существенными ошибками, в рассуждениях отсутствует логическая последовательность; используются ссылки на полученные при изучении дисциплины знания, правильно используются формулы, понятия, процедуры, имеющие прямое отношение к задаче для подтверждения принятого решения.

«Удовлетворительно» – правильный ответ, допускаются грубые ошибки в обосновании принятого решения; рассуждения не последовательные сумбурные; используются ссылки на полученные при изучении дисциплины знания; используются формулы, процедуры, понятия, имеющие прямое значение для подтверждения принятого решения, однако, при обращении к ним допускаются серьезные ошибки, студент не может правильно ими воспользоваться.

«Неудовлетворительно, не зачтено» – ответ неверный, отсутствует обоснование принятому решению; студент демонстрирует полное непонимание сути вопроса.

***Методические указания для подготовки к промежуточной аттестации.***

Изучение учебных дисциплин (модулей) завершается зачетом/зачетом с оценкой или экзаменом. Подготовка к промежуточной аттестации способствует закреплению, углублению

и обобщению знаний, получаемых, в процессе обучения, а также применению их к решению практических задач. Готовясь к экзамену, студент ликвидирует имеющиеся пробелы в знаниях, углубляет, систематизирует и упорядочивает свои знания. На зачете или экзамене студент демонстрирует то, что он освоил в процессе обучения по дисциплине (модулю).

Вначале следует просмотреть весь материал по дисциплине (модулю), отметить для себя трудные вопросы. Обязательно в них разобраться. В заключение еще раз целесообразно повторить основные положения, используя при этом листы опорных сигналов. Систематическая подготовка к занятиям в течение семестра позволит использовать время промежуточной аттестации для систематизации знаний.

### **3. МЕТОДИЧЕСКИЕ МАТЕРИАЛЫ, ОПРЕДЕЛЯЮЩИЕ ПРОЦЕДУРЫ ОЦЕНИВАНИЯ ЗНАНИЙ, УМЕНИЙ, НАВЫКОВ И (ИЛИ) ОПЫТА ДЕЯТЕЛЬНОСТИ, ХАРАКТЕРИЗУЮЩИХ ЭТАПЫ ФОРМИРОВАНИЯ КОМПЕТЕНЦИЙ**

#### ***3.1. Организационные основы применения балльно-рейтинговой системы оценки успеваемости обучающихся по дисциплине (модулю)***

Оценка качества освоения обучающимися дисциплины (модуля) реализуется в формате балльно-рейтинговой системы оценки успеваемости обучающихся (БРСО).

БРСО в ходе текущего контроля успеваемости и промежуточной аттестации осуществляется по 100-балльной шкале.

Академический рейтинг обучающегося по дисциплине (модулю) складывается из результатов:

- текущего контроля успеваемости (максимальный текущий рейтинг обучающегося 80 рейтинговых баллов);
- промежуточной аттестации (максимальный рубежный рейтинг обучающегося 20 рейтинговых баллов).

Условия оценки освоения обучающимся дисциплины (модуля) в формате БРСО доводятся преподавателем до сведения обучающихся на первом учебном занятии, а также размещены в свободном доступе в электронной информационно-образовательной среде Университета.

#### ***3.2. Проведение текущего контроля успеваемости обучающихся по дисциплине (модулю) в соответствии с балльно-рейтинговой системой оценки успеваемости обучающегося***

В течение учебного семестра до промежуточной аттестации на основании утвержденной рабочей программы дисциплины (модуля) формируется текущий рейтинг обучающегося. Текущий рейтинг обучающегося складывается как сумма рейтинговых баллов, полученных им в течение учебного семестра по всем видам учебных занятий по учебной дисциплине.

В процессе текущего контроля оцениваются следующие действия обучающегося, направленные на освоение компетенций в рамках изучения учебной дисциплины:

- академическая активность (посещаемость учебных занятий, самостоятельное изучение содержания учебной дисциплины в электронной информационно-образовательной среде, соблюдение сроков сдачи практических заданий и текущих контрольных мероприятий и др.);
- выполнение и сдача текущих и итогового практических заданий (эссе, рефераты, творческие задания, кейс-задания, лабораторные работы, расчетные задания и др., активное участие в групповых интерактивных занятиях (дискуссии, WiKi-проекты и др.), защита проектов и др.);
- прохождение рубежей текущего контроля, включая соблюдение графика их прохождения в электронной информационно-образовательной среде.

Для планирования расчета текущего рейтинга обучающегося используются следующие пропорции:

<b>Вид учебного действия</b>	<b>Максимальная рейтинговая оценка, баллов</b>
академическая активность	10
практические задания	40
<i>из них: текущие практические задания</i>	20
<i>итоговое практическое задание</i>	20
рубежи текущего контроля	30
<b>ИТОГО:</b>	<b>80</b>

В течение учебного семестра по дисциплине (модулю) обучающимся должен быть накоплен текущий рейтинг не менее 52 рейтинговых баллов (65% от максимального значения текущего рейтинга).

Необходимыми условиями допуска обучающегося к промежуточной аттестации по дисциплине являются положительное прохождение обучающимся не менее 65% рубежей текущего контроля с накоплением не менее 65% максимального рейтингового балла за каждый рубеж текущего контроля и положительное выполнение итогового практического задания с накоплением не менее 65% максимального рейтингового балла, установленного за итоговое практическое задание.

Невыполнение вышеуказанных условий является текущей академической задолженностью, которая должна быть ликвидирована обучающимся до контрольного мероприятия промежуточной аттестации.

Сведения о наличии у обучающихся текущей академической задолженности, сроках и порядке добора рейтинговых баллов для её ликвидации доводятся до обучающихся педагогическим работником.

В случае неликвидации текущей академической задолженности, педагогический работник обязан во время контрольного мероприятия промежуточной аттестации поставить обучающемуся 0 рейтинговых баллов. В этом случае ликвидация текущей академической задолженности возможна в периоды проведения повторной промежуточной аттестации.

### **3.3. Проведение промежуточной аттестации обучающихся по дисциплине (модулю) в соответствии с балльно-рейтинговой системой оценки успеваемости обучающегося**

Промежуточная аттестация по дисциплине (модулю) проводится в соответствии с Положением о промежуточной аттестации обучающихся по основным профессиональным образовательным программам высшего образования – программ специалитета в Российском государственном социальном университете и Положением о балльно-рейтинговой системе оценки успеваемости обучающихся по основным профессиональным образовательным программам высшего образования - программам бакалавриата, программам специалитета, программам магистратуры в Российском государственном социальном университете.

На промежуточную аттестацию отводится 20 рейтинговых баллов.

Ответы обучающегося на контрольном мероприятии промежуточной аттестации оцениваются педагогическим работником по 20 - балльной шкале, а итоговая оценка по дисциплине (модулю) выставляется по системе зачтено/не зачтено.

Критерии выставления оценки определяются Положением о балльно-рейтинговой системе оценки успеваемости обучающихся по основным профессиональным образовательным программам высшего образования - программам бакалавриата, программам специалитета, программам магистратуры в Российском государственном социальном университете.

В процессе определения рубежного рейтинга обучающегося используется следующая шкала:

<b>Рубежный рейтинг</b>	<b>Критерии оценки освоения обучающимся учебной дисциплины в ходе контрольных мероприятий промежуточной аттестации</b>
19-20 рейтинговых баллов	обучающийся глубоко и прочно усвоил программный материал, исчерпывающе, последовательно, грамотно и логически стройно его излагает, тесно увязывает с задачами и будущей деятельностью, не затрудняется с ответом при видоизменении задания, свободно справляется с задачами и практическими заданиями, правильно обосновывает принятые решения, умеет самостоятельно обобщать и излагать материал, не допуская
16-18 рейтинговых баллов	обучающийся твердо знает программный материал, грамотно и по существу излагает его, не допуская существенных неточностей в ответе на вопрос, может правильно применять теоретические положения и владеет необходимыми умениями и навыками при выполнении практических
13-15 рейтинговых баллов	обучающийся освоил основной материал, но не знает отдельных деталей, допускает неточности, недостаточно правильные формулировки, нарушает последовательность в изложении программного материала и испытывает затруднения в выполнении практических заданий
1-12 рейтинговых баллов	обучающийся не знает значительной части программного материала, допускает существенные ошибки, с большими затруднениями выполняет практические задания
0 рейтинговых баллов	не аттестован

Если результат контроля успеваемости в рамках проведения контрольных мероприятий промежуточной аттестации (рубежный рейтинг обучающегося) неудовлетворительный (получено менее 13 рейтинговых баллов), то промежуточная аттестация по учебной дисциплине (модулю) невозможна даже при наличии высокого текущего рейтинга, полученного по итогам текущего контроля по учебной дисциплине (модулю).

## ЛИСТ РЕГИСТРАЦИИ ИЗМЕНЕНИЙ

№ п/ п	Содержание изменения	Реквизиты документа об утверждении изменения	Дата введения изменения
1.	Утверждены и введены в действие решением Ученого совета факультета на основании Федерального государственного образовательного стандарта (указываем реквизиты ФГОС)	Протокол заседания Ученого совета факультета № _____ от « _____ » _____ 20 _____ года	____.____.____
2.	*	Протокол заседания Ученого совета факультета № _____ от « _____ » _____ 20 _____ года	____.____.____
3.	*	Протокол заседания Ученого совета факультета № _____ от « _____ » _____ 20 _____ года	____.____.____
4.	*	Протокол заседания Ученого совета факультета № _____ от « _____ » _____ 20 _____ года	____.____.____



**Министерство науки и высшего образования Российской Федерации  
Федеральное государственное бюджетное образовательное учреждение  
высшего образования  
«Российский государственный социальный университет»**

УТВЕРЖДАЮ  
Заведующий кафедрой комплекса  
естественно-научных дисциплин

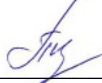
 / С.В. Пивнева

«28» марта 2023 г.

**МЕТОДИЧЕСКИЕ МАТЕРИАЛЫ ПО ДИСЦИПЛИНЕ (МОДУЛЮ)  
«ДИСКРЕТНАЯ МАТЕМАТИКА»**

**Направление подготовки (специальность)  
09.03.01 «Информатика и вычислительная техника»**

**Направленность (специализация)  
«Цифровые технологии и искусственный интеллект»**

**ОБРАЗОВАТЕЛЬНАЯ ПРОГРАММА ВЫСШЕГО ОБРАЗОВАНИЯ - ПРОГРАММА  
БАКАЛАВРИАТА**

**Форма обучения  
Очная, очно-заочная, заочная**

Москва, 2023 г.



Методические материалы по дисциплине (модулю) «Дискретная математика» разработаны на основании федерального государственного образовательного стандарта высшего образования – бакалавриата по направлению подготовки 09.03.01 «Информатика и вычислительная техника», утвержденного приказом Министерства образования и науки Российской Федерации от 17.11.2020г. № 1427, учебного плана по основной профессиональной образовательной программе высшего образования - программе бакалавриата по направлению подготовки 09.03.01 «Информатика и вычислительная техника» (далее – «ОПОП»).

Методические материалы по дисциплине (модулю) разработаны канд. пед. наук, доцентом Пивневой С.В.

Методические материалы по дисциплине (модулю) обсуждены и утверждены на заседании кафедры комплекса естественно-научных дисциплин.

Протокол № 7 от «28» марта 2023 г.

Заведующий кафедрой  
канд. пед. наук, доцент



С.В. Пивнева

(подпись)

Методические материалы по дисциплине (модулю) рецензированы и рекомендованы к утверждению:

Д-р техн. наук, ведущий научный  
сотрудник ФГБУН Институт проблем  
управления им. В.А. Трапезникова  
Российской академии наук

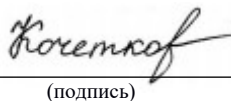

С.А. Кочетков

(подпись)

Д-р техн. наук, профессор, заместитель  
директора по научной работе  
ФГБУН Институт проблем управления  
им. В.А. Трапезникова Российской  
академии наук



С.А. Краснова

(подпись)

## СОДЕРЖАНИЕ

1. МЕТОДИЧЕСКИЕ МАТЕРИАЛЫ К ЛЕКЦИОННЫМ И ПРАКТИЧЕСКИМ ЗАНЯТИЯМ.....	4
1.1. Методические материалы к проведению лекционных занятий по дисциплине (модулю).....	4
1.2. Методические материалы по подготовке к практическим занятиям по дисциплине (модулю).....	6
2. МЕТОДИЧЕСКИЕ РЕКОМЕНДАЦИИ ДЛЯ ОБУЧАЮЩИХСЯ ПО ОСВОЕНИЮ ДИСЦИПЛИНЫ (МОДУЛЯ) И САМОСТОЯТЕЛЬНОЙ РАБОТЕ.....	10
3. МЕТОДИЧЕСКИЕ МАТЕРИАЛЫ, ОПРЕДЕЛЯЮЩИЕ ПРОЦЕДУРЫ ОЦЕНИВАНИЯ ЗНАНИЙ, УМЕНИЙ, НАВЫКОВ И (ИЛИ) ОПЫТА ДЕЯТЕЛЬНОСТИ, ХАРАКТЕРИЗУЮЩИХ ЭТАПЫ ФОРМИРОВАНИЯ КОМПЕТЕНЦИЙ.....	20
3.1. Организационные основы применения балльно-рейтинговой системы оценки успеваемости обучающихся по дисциплине (модулю).....	20
3.2. Проведение текущего контроля успеваемости обучающихся по дисциплине (модулю) в соответствии с балльно-рейтинговой системой оценки успеваемости обучающегося.....	20
3.3. Проведение промежуточной аттестации обучающихся по дисциплине (модулю) в соответствии с балльно-рейтинговой системой оценки успеваемости обучающегося.....	21
ЛИСТ РЕГИСТРАЦИИ ИЗМЕНЕНИЙ.....	23

# 1. МЕТОДИЧЕСКИЕ МАТЕРИАЛЫ К ЛЕКЦИОННЫМ И ПРАКТИЧЕСКИМ ЗАНЯТИЯМ

## 1.1. Методические материалы к проведению лекционных занятий по дисциплине (модулю)

Лекция - один из методов обучения, одна из основных системообразующих форм организации учебного процесса в вузе. Лекционное занятие представляет собой систематическое, последовательное, монологическое изложение педагогическим работником учебного материала, как правило, теоретического характера. Такое занятие представляет собой элемент технологии представления учебного материала путем логически стройного, систематически последовательного и ясного изложения.

Цель лекции – организация целенаправленной познавательной деятельности обучающихся по овладению программным материалом дисциплины (модуля). Чтение курса лекций позволяет дать связанное, последовательное изложение материала в соответствии с новейшими данными науки, сообщить слушателям основное содержание предмета в целостном, систематизированном виде. В ряде случаев лекция выполняет функцию основного источника информации: при отсутствии учебников и учебных пособий, чаще по новым курсам; в случае, когда новые научные данные по той или иной теме не нашли отражения в учебниках; отдельные разделы и темы очень сложны для самостоятельного изучения. В таких случаях только лектор может методически помочь обучающимся в освоении сложного материала.

Возможные формы проведения лекций:

- Вводная лекция – один из наиболее важных и трудных видов лекции при чтении систематических курсов. От успеха этой лекции во многом зависит успех усвоения всего курса. Она может содержать: определение дисциплины (модуля); краткую историческую справку о дисциплине (модуле); цели и задачи дисциплины (модуля), ее роль в общей системе обучения и связь со смежными дисциплинами (модулями); основные проблемы (понятия и определения) данной науки; основную и дополнительную учебную литературу; особенности самостоятельной работы обучающихся над дисциплиной (модулем) и формы участия в научно-исследовательской работе; отчетность по курсу.

- Информационная лекция ориентирована на изложение и объяснение обучающимся научной информации, подлежащей осмыслению и запоминанию. Это самый традиционный тип лекций в практике высшей школы.

- Заключительная лекция предназначена для обобщения полученных знаний и раскрытия перспектив дальнейшего развития данной науки.

- Обзорная лекция – это систематизация научных знаний на высоком уровне, допускающая большое число ассоциативных связей в процессе осмысления информации, излагаемой при раскрытии внутрисубъектной и межпредметной связей, исключая детализацию и конкретизацию. Как правило, стержень излагаемых теоретических положений составляет научно-понятийная и концептуальная основа всего курса или крупных его разделов.

- Лекция-беседа - непосредственный контакт педагогического работника с аудиторией - диалог. По ходу лекции педагогический работник задает вопросы для выяснения мнений и уровня осведомленности обучающихся по рассматриваемой проблеме.

- Лекция-дискуссия - свободный обмен мнениями в ходе изложения лекционного материала. Педагогический работник активизирует участие в обсуждении отдельными вопросами, сопоставляет между собой различные мнения и тем самым развивает дискуссию, стремясь направить ее в нужное русло.

- Лекция с применением обратной связи включает в себе то, что в начале и конце каждого раздела лекции задаются вопросы. Первый - для того, чтобы узнать, насколько обучающиеся ориентируются в излагаемом материале, вопрос в конце раздела предназначен для выяснения степени усвоения только что изложенного материала. При

неудовлетворительных результатах контрольного опроса педагогический работник возвращается к уже прочитанному разделу, изменив при этом методику подачи материала.

- Проблемная лекция опирается на логику последовательно моделируемых проблемных ситуаций путем постановки проблемных вопросов или предъявления проблемных задач. Проблемный вопрос - это диалектическое противоречие, требующее для своего решения размышления, сравнения, поиска, приобретения и применения новых знаний. Проблемная задача содержит дополнительную вводную информацию и при необходимости некоторые ориентиры поиска ее решения.

- Программированная лекция - консультация – педагогический работник сам составляет и предлагает обучающимся вопросы. На подготовленные вопросы педагогический работник сначала просит ответить обучающихся, а затем проводит анализ и обсуждение неправильных ответов. В лекциях можно использовать наглядные материалы, а также подготовить презентацию. Что касается презентации, то в качестве визуальной поддержки ее можно органично интегрировать во все вышеупомянутые лекции. В то же время лекцию-презентацию возможно выделить и в качестве самостоятельной формы. Лекция-презентация должна отражать суть основных и (или) проблемных вопросов лекции, на которые особо следует обратить внимание обучающихся. В условиях применения активного метода проведения занятий презентация представляется весьма удачным способом донесения информации до слушателей. Единственное, на что следует обратить внимание при подготовке слайдов, - это их оформление и текст. Слайд не должен быть перегружен картинками и лишней информацией, которая будет отвлекать от основного аспекта того или иного вопроса лекции. Во время лекции можно задавать вопросы аудитории в отношении того или иного слайда, тем самым еще больше вовлекая обучающихся в проблематику.

### Краткое содержание лекционных занятий

Наименование разделов	Содержание учебного материала
<b>Раздел 1. Комбинаторика</b>	
<b>Тема 1.1. Комбинаторные формулы для сочетаний, размещений, перестановок</b>	Элементы комбинаторики. Основные принципы комбинаторики. Перестановки, размещения, сочетания. Свойства сочетаний.
<b>Тема 1.2. Комбинаторные формулы для сочетаний, размещений, перестановок с повторениями</b>	Перестановки с повторениями, размещения с повторениями, сочетания с повторениями.
<b>Раздел 2. Функции алгебры логики</b>	
<b>Тема 2.1. Логические операции</b>	Конъюнкция. Дизъюнкция. Отрицание. Импликация. Эквивалентность.
<b>Тема 2.2. Булевы функции</b>	Булева функция. Фиктивные и существенные переменные.
<b>Раздел 3. Элементы теории графов</b>	
<b>Тема 3.1. Основы теории графов</b>	Возникновение дискретной математики. Задачи на графах. Понятие графа, методы представления графа. Примеры. Свойства матриц графа. Изоморфизм графов. Мультиграф, орграф, взвешенный граф. Степень вершины. Свойства степеней вершин графа. Полный граф. Дополнение к графу. Цепь и путь в графе. Примеры. Связность графа. Циклы графа. Деревья. Свойства деревьев. Остовное дерево графа. Конъюнкция. Дизъюнкция. Отрицание. Импликация. Эквивалентность.
<b>Тема 3.2. Эйлеровы и Гамильтоновы графы</b>	Задача о Кенигсберских мостах. Эйлеров цикл. Уникурсальная линия. Теорема Эйлера. Алгоритм

	построения Эйлера цикла. Гамильтонов путь и цикл. Задача Гамильтона. Признаки существования Гамильтонова пути и цикла в графе. Задача коммивояжера. Путь и цепь в орграфе.
<b>Раздел 4. Элементы теории автоматов и вычислимых функций</b>	
<b>Тема 4.1. Понятие конечного автомата и способы его задания</b>	Понятие автомата, способы задания автоматов. Эквивалентность автоматов. Автоматы Мура и их связь с автоматами Мили. Минимизация конечных автоматов.
<b>Тема 4.2. Машины Тьюринга</b>	Понятие машины Тьюринга. Тезис Тьюринга.

### ***1.2. Методические материалы по подготовке к практическим занятиям по дисциплине (модулю)***

Практические (семинарские) занятия - одна из форм учебного занятия, направленная на развитие самостоятельности обучающихся и приобретение умений и навыков. Данные учебные занятия углубляют, расширяют, детализируют полученные ранее знания. Практическое занятие предполагает выполнение обучающимися по заданию и под руководством преподавателей одной или нескольких практических работ.

Цель практических занятий и семинаров состоит в развитии познавательных способностей, самостоятельности мышления и творческой активности обучающихся; углублении, расширении, детализировании знаний, полученных на лекции в обобщенной форме, и содействии выработке навыков профессиональной деятельности. В отдельных случаях на практических занятиях и семинарах руководителем занятия сообщаются дополнительные знания.

Для достижения поставленных целей и решения требуемого перечня задач практические занятия и семинары проводятся традиционными технологиями или с использованием активных и интерактивных образовательных технологий.

Возможные формы проведения практических (семинарских) занятий:

- Деловая игра - это метод группового обучения совместной деятельности в процессе решения общих задач в условиях максимально возможного приближения к реальным проблемным ситуациям. Имитационные игры - на занятиях имитируется деятельность какой-либо организации, предприятия или его подразделения. Имитироваться могут события, конкретная деятельность людей (деловое совещание, обсуждение плана) и обстановка, условия, в которых происходит событие или осуществляется деятельность (кабинет начальника цеха, зал заседаний). Исполнение ролей (ролевые игры) - в этих играх отрабатывается тактика поведения, действий, выполнение функций и обязанностей конкретного лица. Для проведения игр с исполнением роли разрабатывается модель-пьеса ситуации, между студентами распределяются роли с «обязательным содержанием», характеризующиеся различными интересами; в процессе их взаимодействия должно быть найдено компромиссное решение. «Деловой театр» (метод инсценировки) - в нем разыгрывается какая-либо ситуация, поведение человека в этой обстановке, обучающийся должен вжиться в образ определенного лица, понять его действия, оценить обстановку и найти правильную линию поведения. Основная задача метода инсценировки - научить ориентироваться в различных обстоятельствах, давать объективную оценку своему поведению, учитывать возможности других людей, влиять на их интересы, потребности и деятельность, не прибегая к формальным атрибутам власти, к приказу.

- Игровое проектирование - является практическим занятием или циклом занятий, суть которых состоит в разработке инженерного, конструкторского, технологического и других видов проектов в игровых условиях, максимально воссоздающих реальность. Этот метод отличается высокой степенью сочетания индивидуальной и совместной работы обучающихся.

- Познавательные-дидактические игры не относятся к деловым играм. Они предполагают лишь включение изучаемого материала в необычный игровой контекст и иногда содержат лишь элементы ролевых игр. Такие игры могут проводиться в виде копирования научных, культурных, социальных явлений (конкурс знатоков, «Поле чудес», КВН и т.д.) и в виде предметно-содержательных моделей, (например, игры-путешествия, когда надо разработать рациональный маршрут, пользуясь различными картами).

- Анализ конкретных ситуаций. Конкретная ситуация – это любое событие, которое содержит в себе противоречие или вступает в противоречие с окружающей средой. Ситуации могут нести в себе как позитивный, так и отрицательный опыт. Все ситуации делятся на простые, критические и экстремальные.

- Кейс-метод (от английского case – случай, ситуация) – усовершенствованный метод анализа конкретных ситуаций, метод активного проблемно-ситуационного анализа, основанный на обучении путем решения конкретных задач – ситуаций (решение кейсов). Непосредственная цель метода case-study - обучающиеся должны проанализировать ситуацию, разобраться в сути проблем, предложить возможные решения и выбрать лучшее из них. Кейсы делятся на практические (отражающие реальные жизненные ситуации), обучающие (искусственно созданные, содержащие значительные элементы условности при отражении в нем жизни) и исследовательские (ориентированные на проведение исследовательской деятельности посредством применения метода моделирования). Метод конкретных ситуаций (метод case-study) относится к неигровым имитационным активным методам обучения.

- Тренинг (англ. training от train — обучать, воспитывать) – метод активного обучения, направленный на развитие знаний, умений и навыков и социальных установок. Тренинг – форма интерактивного обучения, целью которого является развитие компетентности межличностного и профессионального поведения в общении. Достоинство тренинга заключается в том, что он обеспечивает активное вовлечение всех участников в процесс обучения. Можно выделить основные типы тренингов по критерию направленности воздействия и изменений – навыковый, психотерапевтический, социально-психологический, бизнес-тренинг.

- Метод Сократа (Майевтика) – метод вопросов, предполагающих критическое отношение к догматическим утверждениям, называется еще как метод «сократовской иронии». Это умение извлекать скрытое в человеке знание с помощью искусных наводящих вопросов, подразумевающего короткий, простой и заранее предсказуемый ответ.

- Интерактивная лекция – выступление ведущего обучающего перед большой аудиторией с применением следующих активных форм обучения: дискуссия, беседа, демонстрация слайдов или учебных фильмов, мозговой штурм.

- Групповая, научная дискуссия, диспут. Дискуссия — это целенаправленное обсуждение конкретного вопроса, сопровождающееся обменом мнениями, идеями между двумя и более лицами. Задача дискуссии - обнаружить различия в понимании вопроса и в споре установить истину. Дискуссии могут быть свободными и управляемыми. К технике управляемой дискуссии относятся: четкое определение цели, прогнозирование реакции оппонентов, планирование своего поведения, ограничение времени на выступления и их заданная очередность. Разновидностью свободной дискуссии является форум, где каждому желающему дается неограниченное время на выступление, при условии, что его выступление вызывает интерес аудитории. Каждый конкретный форум имеет свою тематику — достаточно широкую, чтобы в её пределах можно было вести многоплановое обсуждение.

- Дебаты – это четко структурированный и специально организованный публичный обмен мыслями между двумя сторонами по актуальным темам. Это разновидность публичной дискуссии участников дебатов, направляющая на переубеждение в своей правоте третьей стороны, а не друг друга. Поэтому вербальные и невербальные средства, которые используются участниками дебатов, имеют целью получения определённого результата — сформировать у слушателей положительное впечатление от собственной позиции.

- Метод работы в малых группах. Групповое обсуждение кого-либо вопроса направлено на достижение лучшего взаимопонимания и нахождения истины. Групповое обсуждение способствует лучшему усвоению изучаемого материала. Оптимальное количество участников - 5-7 человек. Перед обучающимися ставится проблема, выделяется определенное время, в течение которого они должны подготовить аргументированный обдуманный ответ. Педагогический работник может устанавливать правила проведения группового обсуждения – задавать определенные рамки обсуждения, ввести алгоритм выработки общего мнения, назначить лидера и др.

- Круглый стол - общество, собрание в рамках более крупного мероприятия (съезда, симпозиума, конференции). Мероприятие, как правило, на которое приглашаются эксперты и специалисты из разных сфер деятельности для обсуждения актуальных вопросов. Данная модель обсуждения, основываясь на соглашениях, в качестве итогов даёт результаты, которые, в свою очередь, являются новыми соглашениями.

- Коллоквиум - (лат. colloquium — разговор, беседа) - одна из форм учебных занятий в системе образования, имеющая целью выяснение и повышение знаний обучающихся. На коллоквиумах обсуждаются: отдельные части, разделы, темы, вопросы изучаемого курса (обычно не включаемые в тематику семинарских и других практических учебных занятий), рефераты, проекты и др. работы обучающихся. Это научные собрания, на которых заслушиваются и обсуждаются доклады. Коллоквиум – это и форма контроля, массового опроса, позволяющая преподавателю в сравнительно небольшой срок выяснить уровень знаний студентов по данной теме дисциплины. Коллоквиум проходит обычно в форме дискуссии, в ходе которой обучающимся предоставляется возможность высказать свою точку зрения на рассматриваемую проблему, учиться обосновывать и защищать ее. Аргументируя и отстаивая свое мнение, обучающийся в то же время демонстрирует, насколько глубоко и осознанно он усвоил изученный материал.

- Метод «мозговой штурм» (мозговой штурм, мозговая атака, англ. brainstorming) — оперативный метод решения проблемы на основе стимулирования творческой активности, при котором участникам обсуждения предлагают высказывать как можно большее количество вариантов решения, в том числе самых фантастичных. Затем из общего числа высказанных идей отбирают наиболее удачные, которые могут быть использованы на практике. Является методом экспертного оценивания.

- Метод проектов - это способ достижения дидактической цели через детальную разработку проблемы (технология), которая должна завершиться вполне реальным, осязаемым практическим результатом, оформленным тем или иным образом; это совокупность приёмов, действий обучающихся в их определённой последовательности для достижения поставленной задачи – решения проблемы, лично значимой для учащихся и оформленной в виде некоего конечного продукта. Основное предназначение метода проектов состоит в предоставлении учащимся возможности самостоятельного приобретения знаний в процессе решения практических задач или проблем, требующего интеграции знаний из различных предметных областей.

- Брифинг - (англ. briefing от англ. brief – короткий, недолгий) – краткая пресс-конференция, посвященная одному вопросу. Основное отличие: отсутствует презентационная часть. То есть практически сразу идут ответы на вопросы журналистов.

- Метод портфолио (итал. portfolio — 'портфель, англ. - папка для документов) - современная образовательная технология, в основе которой используется метод аутентичного оценивания результатов образовательной и профессиональной деятельности. Портфолио как подборка сертифицированных достижений, наиболее значимых работ и отзывов на них.

### **Вопросы для самоподготовки к практическим (семинарским) занятиям по разделам (темам) дисциплины (модуля)**

#### **Задания для самостоятельной работы к Разделу 1**

### **Литература для самостоятельного изучения к Разделу 1.**

1. Дискретная математика : учебное пособие для вузов / Д. С. Ананичев [и др.] ; под научной редакцией А. Н. Сесекина. — Москва : Издательство Юрайт, 2022. — 108 с. — (Высшее образование). — ISBN 978-5-534-08214-2. — Текст : электронный // Образовательная платформа Юрайт [сайт]. — URL: <https://urait.ru/bcode/492307> (дата обращения: 03.03.2023).
2. Гашков, С. Б. Дискретная математика : учебник и практикум для вузов / С. Б. Гашков, А. Б. Фролов. — 3-е изд., испр. и доп. — Москва : Издательство Юрайт, 2023. — 483 с. — (Высшее образование). — ISBN 978-5-534-11613-7. — Текст : электронный // Образовательная платформа Юрайт [сайт]. — URL: <https://urait.ru/bcode/511483> (дата обращения: 03.03.2023).
3. Таранников, Ю. В. Дискретная математика. Задачник : учебное пособие для вузов / Ю. В. Таранников. — Москва : Издательство Юрайт, 2023. — 385 с. — (Высшее образование). — ISBN 978-5-534-01180-7. — Текст : электронный // Образовательная платформа Юрайт [сайт]. — URL: <https://urait.ru/bcode/511496> (дата обращения: 03.03.2023).
4. Палий, И. А. Дискретная математика и математическая логика : учебное пособие для вузов / И. А. Палий. — 3-е изд., испр. и доп. — Москва : Издательство Юрайт, 2023. — 370 с. — (Высшее образование). — ISBN 978-5-534-12446-0. — Текст : электронный // Образовательная платформа Юрайт [сайт]. — URL: <https://urait.ru/bcode/515003> (дата обращения: 03.03.2023).

### **Задания для самостоятельной работы к Разделу 2**

#### **Литература для самостоятельного изучения к Разделу 2.**

1. Дискретная математика : учебное пособие для вузов / Д. С. Ананичев [и др.] ; под научной редакцией А. Н. Сесекина. — Москва : Издательство Юрайт, 2022. — 108 с. — (Высшее образование). — ISBN 978-5-534-08214-2. — Текст : электронный // Образовательная платформа Юрайт [сайт]. — URL: <https://urait.ru/bcode/492307> (дата обращения: 03.03.2023).
2. Гашков, С. Б. Дискретная математика : учебник и практикум для вузов / С. Б. Гашков, А. Б. Фролов. — 3-е изд., испр. и доп. — Москва : Издательство Юрайт, 2023. — 483 с. — (Высшее образование). — ISBN 978-5-534-11613-7. — Текст : электронный // Образовательная платформа Юрайт [сайт]. — URL: <https://urait.ru/bcode/511483> (дата обращения: 03.03.2023).
3. Таранников, Ю. В. Дискретная математика. Задачник : учебное пособие для вузов / Ю. В. Таранников. — Москва : Издательство Юрайт, 2023. — 385 с. — (Высшее образование). — ISBN 978-5-534-01180-7. — Текст : электронный // Образовательная платформа Юрайт [сайт]. — URL: <https://urait.ru/bcode/511496> (дата обращения: 03.03.2023).
4. Палий, И. А. Дискретная математика и математическая логика : учебное пособие для вузов / И. А. Палий. — 3-е изд., испр. и доп. — Москва : Издательство Юрайт, 2023. — 370 с. — (Высшее образование). — ISBN 978-5-534-12446-0. — Текст : электронный // Образовательная платформа Юрайт [сайт]. — URL: <https://urait.ru/bcode/515003> (дата обращения: 03.03.2023).

### **Задания для самостоятельной работы к Разделу 3**

#### **Литература для самостоятельного изучения к Разделу 3.**

1. Дискретная математика : учебное пособие для вузов / Д. С. Ананичев [и др.] ; под научной редакцией А. Н. Сесекина. — Москва : Издательство Юрайт, 2022. — 108 с. —



(Высшее образование). — ISBN 978-5-534-08214-2. — Текст : электронный // Образовательная платформа Юрайт [сайт]. — URL: <https://urait.ru/bcode/492307> (дата обращения: 03.03.2023).

2. Гашков, С. Б. Дискретная математика : учебник и практикум для вузов / С. Б. Гашков, А. Б. Фролов. — 3-е изд., испр. и доп. — Москва : Издательство Юрайт, 2023. — 483 с. — (Высшее образование). — ISBN 978-5-534-11613-7. — Текст : электронный // Образовательная платформа Юрайт [сайт]. — URL: <https://urait.ru/bcode/511483> (дата обращения: 03.03.2023).

3. Таранников, Ю. В. Дискретная математика. Задачник : учебное пособие для вузов / Ю. В. Таранников. — Москва : Издательство Юрайт, 2023. — 385 с. — (Высшее образование). — ISBN 978-5-534-01180-7. — Текст : электронный // Образовательная платформа Юрайт [сайт]. — URL: <https://urait.ru/bcode/511496> (дата обращения: 03.03.2023).

4. Палий, И. А. Дискретная математика и математическая логика : учебное пособие для вузов / И. А. Палий. — 3-е изд., испр. и доп. — Москва : Издательство Юрайт, 2023. — 370 с. — (Высшее образование). — ISBN 978-5-534-12446-0. — Текст : электронный // Образовательная платформа Юрайт [сайт]. — URL: <https://urait.ru/bcode/515003> (дата обращения: 03.03.2023).

#### **Задания для самостоятельной работы к Разделу 4**

##### **Литература для самостоятельного изучения к Разделу 4.**

1. Дискретная математика : учебное пособие для вузов / Д. С. Ананичев [и др.] ; под научной редакцией А. Н. Сесекина. — Москва : Издательство Юрайт, 2022. — 108 с. — (Высшее образование). — ISBN 978-5-534-08214-2. — Текст : электронный // Образовательная платформа Юрайт [сайт]. — URL: <https://urait.ru/bcode/492307> (дата обращения: 03.03.2023).

2. Гашков, С. Б. Дискретная математика : учебник и практикум для вузов / С. Б. Гашков, А. Б. Фролов. — 3-е изд., испр. и доп. — Москва : Издательство Юрайт, 2023. — 483 с. — (Высшее образование). — ISBN 978-5-534-11613-7. — Текст : электронный // Образовательная платформа Юрайт [сайт]. — URL: <https://urait.ru/bcode/511483> (дата обращения: 03.03.2023).

3. Таранников, Ю. В. Дискретная математика. Задачник : учебное пособие для вузов / Ю. В. Таранников. — Москва : Издательство Юрайт, 2023. — 385 с. — (Высшее образование). — ISBN 978-5-534-01180-7. — Текст : электронный // Образовательная платформа Юрайт [сайт]. — URL: <https://urait.ru/bcode/511496> (дата обращения: 03.03.2023).

4. Палий, И. А. Дискретная математика и математическая логика : учебное пособие для вузов / И. А. Палий. — 3-е изд., испр. и доп. — Москва : Издательство Юрайт, 2023. — 370 с. — (Высшее образование). — ISBN 978-5-534-12446-0. — Текст : электронный // Образовательная платформа Юрайт [сайт]. — URL: <https://urait.ru/bcode/515003> (дата обращения: 03.03.2023).

## **2. МЕТОДИЧЕСКИЕ РЕКОМЕНДАЦИИ ДЛЯ ОБУЧАЮЩИХСЯ ПО ОСВОЕНИЮ ДИСЦИПЛИНЫ (МОДУЛЯ) И САМОСТОЯТЕЛЬНОЙ РАБОТЕ**

Освоение обучающимся дисциплины (модуля) «Технологии возможностей и безбарьерной среды» предполагает изучение материалов дисциплины на аудиторных занятиях и в ходе самостоятельной работы. Аудиторные занятия проходят в форме лекций, семинаров, практических и лабораторных занятий. Самостоятельная работа включает разнообразный комплекс видов и форм работы обучающихся.

Для успешного освоения дисциплины (модуля) и достижения поставленных целей необходимо внимательно ознакомиться с рабочей программы дисциплины (модуля), доступной в электронной информационно-образовательной среде РГСУ.

Следует обратить внимание на списки основной и дополнительной литературы, на предлагаемые преподавателем ресурсы информационно-телекоммуникационной сети Интернет. Эта информация необходима для самостоятельной работы обучающегося.

При подготовке к аудиторным занятиям необходимо помнить особенности каждой формы его проведения.

*Подготовка к учебному занятию лекционного типа заключается в следующем.*

С целью обеспечения успешного обучения обучающийся должен готовиться к лекции, поскольку она является важнейшей формой организации учебного процесса, поскольку:

- знакомит с новым учебным материалом;
- разъясняет учебные элементы, трудные для понимания;
- систематизирует учебный материал;
- ориентирует в учебном процессе.

С этой целью:

- внимательно прочитайте материал предыдущей лекции;
- ознакомьтесь с учебным материалом по учебнику и учебным пособиям с темой прочитанной лекции;
- внесите дополнения к полученным ранее знаниям по теме лекции на полях лекционной тетради;
- запишите возможные вопросы, которые вы зададите лектору на лекции по материалу изученной лекции;
- постарайтесь уяснить место изучаемой темы в своей подготовке;
- узнайте тему предстоящей лекции (по тематическому плану, по информации лектора) и запишите информацию, которой вы владеете по данному вопросу.

*Подготовка к занятию семинарского типа.*

При подготовке и работе во время проведения занятий семинарского типа следует обратить внимание на следующие моменты: на процесс предварительной подготовки, на работу во время занятия, обработку полученных результатов, исправление полученных замечаний.

Предварительная подготовка к учебному занятию семинарского типа заключается в изучении теоретического материала в отведенное для самостоятельной работы время, ознакомление с инструктивными материалами с целью осознания задач практического занятия, техники безопасности при работе с приборами, веществами.

Работа во время проведения учебного занятия семинарского типа включает:

- консультирование студентов преподавателями и вспомогательным персоналом с целью предоставления исчерпывающей информации, необходимой для самостоятельного выполнения предложенных преподавателем задач.
- самостоятельное выполнение заданий согласно обозначенной рабочей программой дисциплины (модуля) тематики.

*Самостоятельная работа.*

Самостоятельная работа - планируемая учебная, учебно-исследовательская, научно-исследовательская работа студентов, выполняемая во внеаудиторное (аудиторное) время по заданию и при методическом руководстве преподавателя, но без его непосредственного участия (при частичном непосредственном участии преподавателя, оставляющем ведущую роль за работой студентов).

Для более углубленного изучения темы задания для самостоятельной работы рекомендуется выполнять параллельно с изучением данной темы. При выполнении заданий по возможности используйте наглядное представление материала.

Самостоятельная работа студентов в ВУЗе является важным видом учебной и научной деятельности студента. Самостоятельная работа студентов играет значительную роль в рейтинговой технологии обучения.

К современному специалисту в области медицины общество предъявляет достаточно широкий перечень требований, среди которых немаловажное значение имеет наличие у выпускников определенных навыков (компетенций) и умения самостоятельно добывать знания из различных источников, систематизировать полученную информацию, давать оценку конкретной профессиональной ситуации. Формирование такого умения происходит в течение всего периода обучения.

В процессе самостоятельной работы студент приобретает необходимые для будущей специальности компетенции, навыки самоорганизации, самоконтроля, самоуправления, саморефлексии и становится активным самостоятельным субъектом учебной деятельности.

Самостоятельная работа студентов должна оказывать важное влияние на формирование личности будущего специалиста, его компетентность. Каждый студент самостоятельно определяет режим своей работы и меру труда, затрачиваемого на овладение учебным содержанием по каждой дисциплине. Он выполняет внеаудиторную работу по личному индивидуальному плану, в зависимости от его подготовки, времени и других условий.

#### ***Виды самостоятельной работы.***

##### ***Работа с литературой.***

При работе с книгой необходимо подобрать литературу, научиться правильно ее читать, вести записи. Для подбора литературы в библиотеке используются алфавитный и систематический каталоги. Важно помнить, что рациональные навыки работы с книгой - это всегда большая экономия времени и сил. Правильный подбор учебников рекомендуется преподавателем, читающим лекционный курс. Необходимая литература может быть также указана в методических разработках по данному курсу. Изучая материал по учебнику, следует переходить к следующему вопросу только после правильного уяснения предыдущего, описывая на бумаге все выкладки и вычисления (в том числе те, которые в учебнике опущены или на лекции даны для самостоятельного вывода). При изучении любой дисциплины большую и важную роль играет самостоятельная индивидуальная работа. Особое внимание следует обратить на определение основных понятий курса. Студент должен подробно разбирать примеры, которые поясняют такие определения, и уметь строить аналогичные примеры самостоятельно. Нужно добиваться точного представления о том, что изучаешь. Полезно составлять опорные конспекты. При изучении материала по учебнику полезно в тетради (на специально отведенных полях) дополнять конспект лекций. Там же следует отмечать вопросы, выделенные студентом для консультации с преподавателем. Выводы, полученные в результате изучения, рекомендуется в конспекте выделять, чтобы они при перечитывании записей лучше запоминались. Опыт показывает, что многим студентам помогает составление листа опорных сигналов, содержащего важнейшие и наиболее часто употребляемые формулы и понятия. Такой лист помогает запомнить формулы, основные положения лекции, а также может служить постоянным справочником для студента. Различают два вида чтения: первичное и вторичное. Первичное - это внимательное, неторопливое чтение, при котором можно остановиться на трудных местах.

Задача вторичного чтения - полное усвоение смысла целого (по счету это чтение может быть и не вторым, а третьим или четвертым). Самостоятельная работа с учебниками и книгами (а также самостоятельное теоретическое исследование проблем, обозначенных преподавателем на лекциях) – это важнейшее условие формирования у себя научного способа познания.

Чтение научного текста является частью познавательной деятельности. Ее цель – извлечение из текста необходимой информации. От того насколько осознанна читающим собственная внутренняя установка при обращении к печатному слову (найти нужные сведения, усвоить информацию полностью или частично, критически проанализировать материал и т.п.) во многом зависит эффективность осуществляемого действия.

### ***Методические рекомендации по составлению конспекта:***

1. Внимательно прочитайте текст. Уточните в справочной литературе непонятные слова. При записи не забудьте вынести справочные данные на поля конспекта;
2. Выделите главное, составьте план;
3. Кратко сформулируйте основные положения текста, отметьте аргументацию автора;
4. Законспектируйте материал, четко следуя пунктам плана. При конспектировании старайтесь выразить мысль своими словами. Записи следует вести четко, ясно.

5. Грамотно записывайте цитаты. Цитируя, учитывайте лаконичность, значимость мысли. В тексте конспекта желательно приводить не только тезисные положения, но и их доказательства. При оформлении конспекта необходимо стремиться к емкости каждого предложения. Мысли автора книги следует излагать кратко, заботясь о стиле и выразительности написанного. Число дополнительных элементов конспекта должно быть логически обоснованным, записи должны распределяться в определенной последовательности, отвечающей логической структуре произведения. Для уточнения и дополнения необходимо оставлять поля. Овладение навыками конспектирования требует от студента целеустремленности, повседневной самостоятельной работы.

### ***Методические материалы по самостоятельному решению задач***

При самостоятельном решении задач нужно обосновывать каждый этап решения, исходя из теоретических положений курса. Если студент видит несколько путей решения проблемы (задачи), то нужно сравнить их и выбрать самый рациональный. Полезно до начала вычислений составить краткий план решения проблемы (задачи). Решение проблемных задач или примеров следует излагать подробно, вычисления располагать в строгом порядке, отделяя вспомогательные вычисления от основных. Решения при необходимости нужно сопровождать комментариями, схемами, чертежами и рисунками. Следует помнить, что решение каждой учебной задачи должно доводиться до окончательного логического ответа, которого требует условие, и по возможности с выводом. Полученный ответ следует проверить способами, вытекающими из существа данной задачи. Полезно также (если возможно) решать несколькими способами и сравнить полученные результаты. Решение задач данного типа нужно продолжать до приобретения твердых навыков в их решении.

### ***Методические материалы к выполнению реферата***

Реферат (от лат. referre – сообщать) – краткое изложение в письменном виде или в форме публикации доклада, содержания научного труда (трудов), литературы по теме. Работа над рефератом условно разделяется на выбор темы, подбор литературы, подготовку и защиту плана; написание теоретической части и всего текста с указанием библиографических данных используемых источников, подготовку доклада, выступление с ним. Тематика рефератов полностью связана с основными вопросами изучаемого курса.

Список литературы к темам не дается, и обучающиеся самостоятельно ведут библиографический поиск, причем им не рекомендуется ограничиваться университетской библиотекой.

Важно учитывать, что написание реферата требует от обучающихся определенных усилий. Особое внимание следует уделить подбору литературы, методике ее изучения с целью отбора и обработки собранного материала, обоснованию актуальности темы и теоретического уровня обоснованности используемых в качестве примеров фактов какой-либо деятельности.

Выбрав тему реферата, начав работу над литературой, необходимо составить план. Изучая литературу, продолжается обдумывание темы, осмысливание прочитанного, делаются выписки, сопоставляются точки зрения разных авторов и т.д. Реферативная работа сводится к тому, чтобы в ней выделились две взаимосвязанные стороны: во-первых, ее следует рассматривать как учебное задание, которое должен выполнить обучаемый, а во-вторых, как форму научной работы, творческого воображения при выполнении учебного задания.

Наличие плана реферата позволяет контролировать ход работы, избежать формального переписывания текстов из первоисточников.

Оформление реферата включает титульный лист, оглавление и краткий список использованной литературы. Список использованной литературы размещается на последней странице рукописи или печатной форме реферата. Реферат выполняется в письменной или печатной форме на белых листах формата А4 (210 x 297 мм). Шрифт Times New Roman, кегель 14, через 1,5 интервала при соблюдении следующих размеров текста: верхнее поле – 25 мм, нижнее – 20 мм, левое – 30 мм, правое – 15 мм. Нумерация страниц производится вверху листа, по центру. Титульный лист нумерации не подлежит.

Рефераты должны быть написаны простым, ясным языком, без претензий на наукообразность. Следует избегать сложных грамматических оборотов, непривычных терминов и символов. Если же такие термины и символы все-таки приводятся, то необходимо разъяснять их значение при первом упоминании в тексте реферата.

Объем реферата предполагает тщательный отбор информации, необходимой для краткого изложения вопроса. Важнейший этап – редактирование готового текста реферата и подготовка к обсуждению. Обсуждение требует хорошей ориентации в материале темы, умения выделить главное, поставить дискуссионный вопрос, привлечь внимание слушателей к интересной литературе, логично и убедительно изложить свои мысли.

Рефераты обязательно подлежат защите. Процедура защиты начинается с определения оппонентов защищающего свою работу. Они стремятся дать основательный анализ работы обучающимся, обращают внимание на положительные моменты и недостатки реферата, дают общую оценку содержанию, форме преподнесения материала, характеру использованной литературы. Иногда они дополняют тот или иной раздел реферата. Последнее особенно ценно, ибо говорит о глубоком знании обучающимся-оппонентом изучаемой проблемы.

Обсуждение не ограничивается выслушиванием оппонентов. Другие обучающиеся имеют право уточнить или опровергнуть какое-либо утверждение. Преподаватель предлагает любому обучающемуся задать вопрос по существу доклада или попытаться подвести итог обсуждению.

#### **Алгоритм работы над рефератом**

##### **1. Выбор темы**

Тема должна быть сформулирована грамотно (с литературной точки зрения);

В названии реферата следует поставить четкие рамки рассмотрения темы;

Желательно избегать слишком длинных названий;

Следует по возможности воздерживаться от использования в названии спорных с научной точки зрения терминов, излишней наукообразности, а также чрезмерного упрощения формулировок.

2. Реферат следует составлять из пяти основных частей: введения; основной части; заключения; списка литературы; приложений.

##### **3. Основные требования к введению:**

Во введении не следует концентрироваться на содержании; введение должно включать краткое обоснование актуальности темы реферата, где требуется показать, почему данный вопрос может представлять научный интерес и есть ли связь представляемого материала с современностью. Таким образом, тема реферата должна быть актуальна либо с научной точки зрения, либо с современных позиций.

Очень важно выделить цель, а также задачи, которые требуется решить для выполнения цели.

Введение должно содержать краткий обзор изученной литературы, в котором указывается взятый из того или иного источника материал, кратко анализируются изученные источники, показываются их сильные и слабые стороны;

Объем введения составляет две страницы текста.

##### **4. Требования к основной части реферата:**

Основная часть содержит материал, отобранный для рассмотрения проблемы;

Также основная часть должна включать в себя собственно мнение обучающихся и сформулированные самостоятельные выводы, опирающиеся на приведенные факты;

Материал, представленный в основной части, должен быть логически изложен и распределен по параграфам, имеющим свои названия;

В изложении основной части необходимо использовать сноски (в первую очередь, когда приводятся цифры и чьи-то цитаты);

Основная часть должна содержать иллюстративный материал (графики, таблицы и т. д.);

Объем основной части составляет около 10 страниц.

#### 5. Требования к заключению:

В заключении формулируются выводы по параграфам, обращается внимание на выдвинутые во введении задачи и цели;

Заключение должно быть четким, кратким, вытекающим из содержания основной части.

#### 6. Требования к оформлению списка литературы (по ГОСТу):

Необходимо соблюдать правильность последовательности записи источников: сначала следует писать фамилию, а после инициалы; название работы не ставится в кавычки; после названия сокращенно пишется место издания; затем идет год издания; наконец, называется процитированная страница.

#### ***Критерии оценки реферата***

Обучающийся, защищающий реферат, должен рассказать о его актуальности, поставленных целях и задачах, изученной литературе, структуре основной части, сделанных в ходе работы выводах.

По окончанию выступления ему может быть задано несколько вопросов по представленной проблеме.

Оценка складывается из соблюдения требований к реферату, грамотного раскрытия темы, умения четко рассказывать о представленном реферате, способности понять суть задаваемых по работе вопросов и найти точные ответы на них.

#### ***Методические материалы к выполнению эссе***

Эссе – литературное произведение небольшого объема, обычно прозаическое, свободной композиции, передающее индивидуальные впечатления, суждения, соображения автора о той или иной проблеме, теме, о том или ином событии или явлении. Это вид самостоятельной исследовательской работы обучающихся, с целью углубления и закрепления теоретических знаний и освоения практических навыков. Цель эссе состоит в развитии самостоятельного творческого мышления и письменного изложения собственных мыслей. При написании эссе обучающийся должен представить развернутый письменный ответ на теоретический или практический актуальный вопрос, объявленный преподавателем в аудитории непосредственно перед ее написанием. В процессе написания эссе разрешается пользоваться нормативно-правовыми актами, конспектом лекций (в печатном виде). Использование интернет-ресурсов не допускается. Темы эссе преподаватель предлагает из числа тех, которые обучающиеся уже рассматривали на лекциях или семинарских занятиях, исходя из содержания заданий в составе оценочных средств. По решению преподавателя, в качестве темы эссе может быть выбрана одна или несколько тем, которые могут быть распределены между обучающимися по желанию.

Требования к выполнению эссе:

1. Проводится письменно.

2. Эссе выполняется на компьютере (гарнитура Times New Roman, шрифт 14) через 1,5 интервала с полями: верхнее, нижнее – 2; правое – 3; левое – 1,5. Отступ первой строки абзаца – 1,25. Сноски – постраничные. Таблицы и рисунки встраиваются в текст работы. При этом обязательный заголовок таблицы надо размещать над табличным полем, а рисунки сопровождать подрисовочными подписями. При включении в эссе нескольких таблиц и/или рисунков их нумерация обязательна. Обязательна и нумерация страниц. Их целесообразно проставлять внизу страницы – по середине или в правом углу. Номер страницы не ставится на титульном листе, но в общее число страниц он включается. Объем эссе, без учета

приложений, не должен превышать 5 страниц. Значительное превышение установленного объема является недостатком работы и указывает на то, что обучающийся не сумел отобрать и переработать необходимый материал.

3. Работа должна содержать собственные умозаключения по сути поставленной проблемы, включать самостоятельно проведенный анализ по сути этой проблемы, выводы, обобщающие авторскую позицию по поставленной проблеме.

***Критерии оценки эссе:***

«Отлично» – исключительные знания материала, абсолютное понимание сути, безукоризненное знание основных понятий и положений, логически и лексически грамотно изложенный, содержательный, аргументированный, конкретный и исчерпывающий ответ.

«Хорошо» – глубокие знания материала, правильное понимание сути, знание основных понятий и положений, содержательный, полный и конкретный ответ.

«Удовлетворительно» – твердые, но недостаточно полные знания, верное понимание сути, в целом правильный ответ.

«Неудовлетворительно» – непонимание сущности задания, грубые ошибки в ответе.

***Методические материалы по выполнению тестирования.***

Тестовые задания содержат вопросы и 3-4 варианта ответа по базовым положениям изучаемой темы/раздела, составлены с расчетом на знания, полученные обучающимся в процессе изучения темы/раздела.

Тестовые задания выполняются в письменной форме и сдаются преподавателю, ведущему дисциплину (модуль). На выполнение тестовых заданий обучающимся отводится 45 минут.

При обработке результатов оценочной процедуры используются: критерии оценки по содержанию и качеству полученных ответов, ключи, оценочные листы.

***Критерии оценки теста:***

«Зачтено» - если обучающийся правильно выполнил не менее 2/3 всей работы или допустил не более одной грубой ошибки и двух недочетов, не более одной грубой и одной негрубой ошибки, не более трех негрубых ошибок, одной негрубой ошибки и трех недочетов, при наличии четырех-пяти недочетов.

«Не зачтено» - если число ошибок и недочетов превысило норму для оценки 3 или правильно выполнено менее 2/3 всей работы.

***Методические материалы по выполнению доклада.***

Рекомендуется следующая структура доклада:

1. титульный лист, содержание доклада;
2. краткое изложение;
3. цели и задачи;
4. изложение характера исследований и рассмотренных проблем, гипотезы, спорные вопросы;
5. источники информации, методы сбора и анализа данных, степень их полноты и достоверности;
6. анализ и толкование полученных в работе результатов;
7. выводы и оценки;
8. библиография и приложения.

Время выступления докладчика не должно превышать 10 минут.

Основные требования к оформлению доклада:

- титульный лист должен включать название доклада, наименование предметной (цикловой) комиссии, фамилию обучающегося;
- все использованные литературные источники сопровождаются библиографическим описанием;
- приводимая цитата из источника берется в кавычки (оформляются сноски);
- единицы измерения должны применяться в соответствии с действующими стандартами;

- все названия литературных источников следует приводить в соответствии с новейшими изданиями;
- рекомендуется включение таблиц, графиков, схем, если они отражают основное содержание или улучшают ее наглядность;
- названия фирм, учреждений, организаций и предприятий должны именоваться так, как они указываются в источнике;

#### ***Критерии оценки доклада***

При выполнении доклада обучающийся должен продемонстрировать умение кратко излагать прочитанный материал, а также умение обобщать и анализировать материал по теме доклада.

#### ***Презентация***

##### ***Методические материалы к презентациям***

1. Объём презентации 10 -20 слайдов.
2. На титульном слайде должно быть отражено:
  - наименование факультета;
  - тема презентации;
  - фамилия, имя, отчество, направление подготовки/ специальность, направленность (профиль)/ специализация, форма обучения, номер группы автора презентации;
  - фамилия, имя, отчество, степень, звание, должность руководитель работы;
  - год выполнения работы.
3. В презентации должны быть отражены обоснование актуальности представляемого материала, цели и задачи работы.
4. Содержание презентации должно включать наиболее значимый материал доклада, а также, при необходимости, таблицы, диаграммы, рисунки, фотографии, карты, видео – вставки, звуковое сопровождение.
5. Заключительный слайд должен содержать информацию об источниках информации для презентации.

##### ***Критерии оценки презентации***

1. Объём презентации 10 -20 слайдов.
2. Правильность оформления титульного слайда.
3. Актуальность отобранного материала, обоснованность формулировки цели и задач работы.
4. Наглядность и логичность презентации, обоснованность использования таблиц, диаграмм, рисунков, фотографий, карт, видео – вставок, звукового сопровождения; правильный выбор шрифтов, фона, других элементов дизайна слайда.
5. Объём и качество источников информации (не менее 2-х интернет – источников и не менее 2-х литературных источников).

##### ***Методические материалы по подготовке к опросу***

Самостоятельная работа обучающихся включает подготовку к опросу на практических занятиях. Для этого обучающийся изучает лекции, основную и дополнительную литературу, публикации, информацию из Интернет-ресурсов.

Тема и вопросы к практическим занятиям, вопросы для самоконтроля содержатся в рабочей программе и доводятся до студентов заранее.

Для подготовки к опросу обучающемуся необходимо ознакомиться с материалом, посвященным теме практического занятия, в учебнике или другой рекомендованной литературе, конспекте лекции, обратить внимание на усвоение основных понятий дисциплины, выявить неясные вопросы и подобрать дополнительную литературу для их освещения.

##### ***Критерии оценки опроса***

«Отлично»:

- дан полный, развернутый ответ на поставленный вопрос;



– в ответе прослеживается четкая структура, логическая последовательность, отражающая сущность раскрываемых понятий, теорий, явлений;  
– знание по предмету демонстрируются на фоне понимания его в системе данной науки и междисциплинарных связей;

- свободное владение терминологией;
- ответы на дополнительные вопросы четкие, краткие;

«Хорошо»:

– дан полный, развернутый ответ на поставленный вопрос, показано умение выделять существенные и несущественные признаки, причинно-следственные связи;

– ответ недостаточно логичен с единичными ошибками в частности, исправленные студентом с помощью преподавателя;

- единичные ошибки в терминологии;
- ответы на дополнительные вопросы правильные, недостаточно полные и четкие.

«Удовлетворительно»:

– ответ не полный, с ошибками в деталях, умение раскрыть значение обобщённых знаний не показано, речевое оформление требует поправок, коррекции;

– логика и последовательность изложения имеют нарушения, студент не способен самостоятельно выделить существенные и несущественные признаки и причинно-следственные связи;

- ошибки в раскрываемых понятиях, терминах;
- студент не ориентируется в теме, допускает серьезные ошибки;
- студент не может ответить на большую часть дополнительных вопросов.

«Неудовлетворительно»:

– ответ представляет собой разрозненные знания с существенными ошибками по вопросу;

– присутствуют фрагментарность, нелогичность изложения, студент не осознает связь обсуждаемого вопроса с другими объектами дисциплины, речь неграмотная;

- незнание терминологии;
- ответы на дополнительные вопросы неправильные.

### ***Методические материалы по выполнению практического задания***

При выполнении практического задания обучающийся придерживается следующего алгоритма:

1. Записать дату, тему и цель задания;
2. Ознакомиться с правилами и условия выполнения практического задания;
3. Повторить теоретические задания, необходимые для рациональной работы и других практических действий, используя конспекты лекций и рекомендованную литературу, представленной в программе;
4. Выполнить работу по предложенному алгоритму действий;
5. Обобщить результаты работы, сформулировать выводы / дать ответы на контрольные вопросы;

Работа должна быть выполнена грамотно, с соблюдением культуры изложения. При использовании данных из учебных, методических пособий и другой литературы, периодических изданий, Интернет-источников должны иметься ссылки на вышеперечисленные.

### ***Критерии оценки практического задания:***

«Отлично» – правильный ответ, дается четкое обоснование принятому решению; рассуждения четкие последовательные логические; используются ссылки на полученные при изучении дисциплины знания; правильно используются формулы, понятия, процедуры, имеющие прямое отношение к задаче для подтверждения принятого решения.

«Хорошо» – правильный ответ, дается обоснование принятому решению; но с не существенными ошибками, в рассуждениях отсутствует логическая последовательность; используются ссылки на полученные при изучении дисциплины знания, правильно

используются формулы, понятия, процедуры, имеющие прямое отношение к задаче для подтверждения принятого решения.

«Удовлетворительно» – правильный ответ, допускаются грубые ошибки в обосновании принятого решения; рассуждения не последовательные сумбурные; используются ссылки на полученные при изучении дисциплины знания; используются формулы, процедуры, понятия, имеющие прямое значение для подтверждения принятого решения, однако, при обращении к ним допускаются серьезные ошибки, студент не может правильно ими воспользоваться.

«Неудовлетворительно, не зачтено» – ответ неверный, отсутствует обоснование принятому решению; студент демонстрирует полное непонимание сути вопроса.

***Для оценки решения ситуационной задачи (аналитического задания):***

Оценка «отлично» выставляется, если задача решена грамотно, ответы на вопросы сформулированы четко. Эталонный ответ полностью соответствует решению студента, которое хорошо обосновано теоретически.

Оценка «хорошо» выставляется, если задача решена, ответы на вопросы сформулированы не достаточно четко. Решение студента в целом соответствует эталонному ответу, но не достаточно хорошо обосновано теоретически.

Оценка «удовлетворительно» выставляется, если задача решена не полностью, ответы не содержат всех необходимых обоснований решения.

Оценка «неудовлетворительно» выставляется, если задача не решена или имеет грубые теоретические ошибки в ответе на поставленные вопросы.

***Методические материалы по выполнению лабораторного задания***

При выполнении лабораторного задания обучающийся придерживается следующего алгоритма:

1. Записать дату, тему и цель задания;
2. Ознакомиться с правилами и условия выполнения задания;
3. Повторить теоретические задания, необходимые для рациональной работы и других практических действий, используя конспекты лекций и рекомендованную литературу, представленной в программе;
4. Выполнить работу по предложенному алгоритму действий;
5. Обобщить результаты работы, сформулировать выводы / дать ответы на контрольные вопросы;

Работа должна быть выполнена грамотно, с соблюдением культуры изложения. При использовании данных из учебных, методических пособий и другой литературы, периодических изданий, Интернет-источников должны иметься ссылки на вышеперечисленные.

***Критерии оценки лабораторного задания:***

«Отлично» – правильный ответ, дается четкое обоснование принятому решению; рассуждения четкие последовательные логические; используются ссылки на полученные при изучении дисциплины знания; правильно используются формулы, понятия, процедуры, имеющие прямое отношение к задаче для подтверждения принятого решения.

«Хорошо» – правильный ответ, дается обоснование принятому решению; но с не существенными ошибками, в рассуждениях отсутствует логическая последовательность; используются ссылки на полученные при изучении дисциплины знания, правильно используются формулы, понятия, процедуры, имеющие прямое отношение к задаче для подтверждения принятого решения.

«Удовлетворительно» – правильный ответ, допускаются грубые ошибки в обосновании принятого решения; рассуждения не последовательные сумбурные; используются ссылки на полученные при изучении дисциплины знания; используются формулы, процедуры, понятия, имеющие прямое значение для подтверждения принятого решения, однако, при обращении к ним допускаются серьезные ошибки, студент не может правильно ими воспользоваться.

«Неудовлетворительно, не зачтено» – ответ неверный, отсутствует обоснование принятому решению; студент демонстрирует полное непонимание сути вопроса.

***Методические указания для подготовки к промежуточной аттестации.***

Изучение учебных дисциплин (модулей) завершается зачетом/зачетом с оценкой или экзаменом. Подготовка к промежуточной аттестации способствует закреплению, углублению

и обобщению знаний, получаемых, в процессе обучения, а также применению их к решению практических задач. Готовясь к экзамену, студент ликвидирует имеющиеся пробелы в знаниях, углубляет, систематизирует и упорядочивает свои знания. На зачете или экзамене студент демонстрирует то, что он освоил в процессе обучения по дисциплине (модулю).

Вначале следует просмотреть весь материал по дисциплине (модулю), отметить для себя трудные вопросы. Обязательно в них разобраться. В заключение еще раз целесообразно повторить основные положения, используя при этом листы опорных сигналов. Систематическая подготовка к занятиям в течение семестра позволит использовать время промежуточной аттестации для систематизации знаний.

### **3. МЕТОДИЧЕСКИЕ МАТЕРИАЛЫ, ОПРЕДЕЛЯЮЩИЕ ПРОЦЕДУРЫ ОЦЕНИВАНИЯ ЗНАНИЙ, УМЕНИЙ, НАВЫКОВ И (ИЛИ) ОПЫТА ДЕЯТЕЛЬНОСТИ, ХАРАКТЕРИЗУЮЩИХ ЭТАПЫ ФОРМИРОВАНИЯ КОМПЕТЕНЦИЙ**

#### ***3.1. Организационные основы применения балльно-рейтинговой системы оценки успеваемости обучающихся по дисциплине (модулю)***

Оценка качества освоения обучающимися дисциплины (модуля) реализуется в формате балльно-рейтинговой системы оценки успеваемости обучающихся (БРСО).

БРСО в ходе текущего контроля успеваемости и промежуточной аттестации осуществляется по 100-балльной шкале.

Академический рейтинг обучающегося по дисциплине (модулю) складывается из результатов:

- текущего контроля успеваемости (максимальный текущий рейтинг обучающегося 80 рейтинговых баллов);
- промежуточной аттестации (максимальный рубежный рейтинг обучающегося 20 рейтинговых баллов).

Условия оценки освоения обучающимся дисциплины (модуля) в формате БРСО доводятся преподавателем до сведения обучающихся на первом учебном занятии, а также размещены в свободном доступе в электронной информационно-образовательной среде Университета.

#### ***3.2. Проведение текущего контроля успеваемости обучающихся по дисциплине (модулю) в соответствии с балльно-рейтинговой системой оценки успеваемости обучающегося***

В течение учебного семестра до промежуточной аттестации на основании утвержденной рабочей программы дисциплины (модуля) формируется текущий рейтинг обучающегося. Текущий рейтинг обучающегося складывается как сумма рейтинговых баллов, полученных им в течение учебного семестра по всем видам учебных занятий по учебной дисциплине.

В процессе текущего контроля оцениваются следующие действия обучающегося, направленные на освоение компетенций в рамках изучения учебной дисциплины:

- академическая активность (посещаемость учебных занятий, самостоятельное изучение содержания учебной дисциплины в электронной информационно-образовательной среде, соблюдение сроков сдачи практических заданий и текущих контрольных мероприятий и др.);
- выполнение и сдача текущих и итогового практических заданий (эссе, рефераты, творческие задания, кейс-задания, лабораторные работы, расчетные задания и др., активное участие в групповых интерактивных занятиях (дискуссии, WiKi-проекты и др.), защита проектов и др.);
- прохождение рубежей текущего контроля, включая соблюдение графика их прохождения в электронной информационно-образовательной среде.

Для планирования расчета текущего рейтинга обучающегося используются следующие пропорции:

<b>Вид учебного действия</b>	<b>Максимальная рейтинговая оценка, баллов</b>
академическая активность	10
практические задания	40
<i>из них: текущие практические задания</i>	20
<i>итоговое практическое задание</i>	20
рубежи текущего контроля	30
<b>ИТОГО:</b>	<b>80</b>

В течение учебного семестра по дисциплине (модулю) обучающимся должен быть накоплен текущий рейтинг не менее 52 рейтинговых баллов (65% от максимального значения текущего рейтинга).

Необходимыми условиями допуска обучающегося к промежуточной аттестации по дисциплине являются положительное прохождение обучающимся не менее 65% рубежей текущего контроля с накоплением не менее 65% максимального рейтингового балла за каждый рубеж текущего контроля и положительное выполнение итогового практического задания с накоплением не менее 65% максимального рейтингового балла, установленного за итоговое практическое задание.

Невыполнение вышеуказанных условий является текущей академической задолженностью, которая должна быть ликвидирована обучающимся до контрольного мероприятия промежуточной аттестации.

Сведения о наличии у обучающихся текущей академической задолженности, сроках и порядке добора рейтинговых баллов для её ликвидации доводятся до обучающихся педагогическим работником.

В случае неликвидации текущей академической задолженности, педагогический работник обязан во время контрольного мероприятия промежуточной аттестации поставить обучающемуся 0 рейтинговых баллов. В этом случае ликвидация текущей академической задолженности возможна в периоды проведения повторной промежуточной аттестации.

### **3.3. Проведение промежуточной аттестации обучающихся по дисциплине (модулю) в соответствии с балльно-рейтинговой системой оценки успеваемости обучающегося**

Промежуточная аттестация по дисциплине (модулю) проводится в соответствии с Положением о промежуточной аттестации обучающихся по основным профессиональным образовательным программам высшего образования – программ специалитета в Российском государственном социальном университете и Положением о балльно-рейтинговой системе оценки успеваемости обучающихся по основным профессиональным образовательным программам высшего образования - программам бакалавриата, программам специалитета, программам магистратуры в Российском государственном социальном университете.

На промежуточную аттестацию отводится 20 рейтинговых баллов.

Ответы обучающегося на контрольном мероприятии промежуточной аттестации оцениваются педагогическим работником по 20 - балльной шкале, а итоговая оценка по дисциплине (модулю) выставляется по системе зачтено/не зачтено.

Критерии выставления оценки определяются Положением о балльно-рейтинговой системе оценки успеваемости обучающихся по основным профессиональным образовательным программам высшего образования - программам бакалавриата, программам специалитета, программам магистратуры в Российском государственном социальном университете.

В процессе определения рубежного рейтинга обучающегося используется следующая шкала:

<b>Рубежный рейтинг</b>	<b>Критерии оценки освоения обучающимся учебной дисциплины в ходе контрольных мероприятий промежуточной аттестации</b>
19-20 рейтинговых баллов	обучающийся глубоко и прочно усвоил программный материал, исчерпывающе, последовательно, грамотно и логически стройно его излагает, тесно увязывает с задачами и будущей деятельностью, не затрудняется с ответом при видоизменении задания, свободно справляется с задачами и практическими заданиями, правильно обосновывает принятые решения, умеет самостоятельно обобщать и излагать материал, не допуская
16-18 рейтинговых баллов	обучающийся твердо знает программный материал, грамотно и по существу излагает его, не допуская существенных неточностей в ответе на вопрос, может правильно применять теоретические положения и владеет необходимыми умениями и навыками при выполнении практических
13-15 рейтинговых баллов	обучающийся освоил основной материал, но не знает отдельных деталей, допускает неточности, недостаточно правильные формулировки, нарушает последовательность в изложении программного материала и испытывает затруднения в выполнении практических заданий
1-12 рейтинговых баллов	обучающийся не знает значительной части программного материала, допускает существенные ошибки, с большими затруднениями выполняет практические задания
0 рейтинговых баллов	не аттестован

Если результат контроля успеваемости в рамках проведения контрольных мероприятий промежуточной аттестации (рубежный рейтинг обучающегося) неудовлетворительный (получено менее 13 рейтинговых баллов), то промежуточная аттестация по учебной дисциплине (модулю) невозможна даже при наличии высокого текущего рейтинга, полученного по итогам текущего контроля по учебной дисциплине (модулю).

## ЛИСТ РЕГИСТРАЦИИ ИЗМЕНЕНИЙ

№ п/ п	Содержание изменения	Реквизиты документа об утверждении изменения	Дата введения изменения
1.	Утверждены и введены в действие решением Ученого совета факультета на основании Федерального государственного образовательного стандарта (указываем реквизиты ФГОС)	Протокол заседания Ученого совета факультета № ____ от « ____ » ____ 20 ____ года	__ . __ . ____
2.	*	Протокол заседания Ученого совета факультета № ____ от « ____ » ____ 20 ____ года	__ . __ . ____
3.	*	Протокол заседания Ученого совета факультета № ____ от « ____ » ____ 20 ____ года	__ . __ . ____
4.	*	Протокол заседания Ученого совета факультета № ____ от « ____ » ____ 20 ____ года	__ . __ . ____



**Министерство науки и высшего образования Российской Федерации  
Федеральное государственное бюджетное образовательное учреждение  
высшего образования  
«Российский государственный социальный университет»**

УТВЕРЖДАЮ

и.о. декана факультета политических и  
социальных технологий

/Пивнева С.В./

28 марта 2023 г.

**МЕТОДИЧЕСКИЕ МАТЕРИАЛЫ ПО ДИСЦИПЛИНЕ (МОДУЛЮ)  
ИНТЕЛЛЕКТУАЛЬНЫЕ ИНФОРМАЦИОННЫЕ СИСТЕМЫ**

**Направление подготовки  
«Программная инженерия»**

**Направленность  
«Разработка и внедрение программного обеспечения»**

**ОБРАЗОВАТЕЛЬНАЯ ПРОГРАММА ВЫСШЕГО ОБРАЗОВАНИЯ - ПРОГРАММА  
БАКАЛАВРИАТА**

**Форма обучения  
Очная**

Москва, 2023 г.

Методические материалы по дисциплине (модулю) «Интеллектуальные информационные системы» разработаны на основании федерального государственного образовательного стандарта высшего образования – *бакалавриата* по направлению подготовки 09.03.04 *Программная инженерия*, утвержденного приказом Министерства образования и науки Российской Федерации от 19.09.2017 № 920, учебного плана по основной профессиональной образовательной программе высшего образования - программы *бакалавриата* по направлению подготовки 09.03.04 *Программная инженерия*.

Методические материалы по дисциплине (модулю) разработаны рабочей группой в составе: канд. техн. наук А.О. Блинов.

Методические материалы по дисциплине (модулю) обсуждены и утверждены на заседании кафедры информационных технологий, искусственного интеллекта и общественно-социальных технологий цифрового общества факультета социальных и политических технологий.

Протокол № 7 от «28» марта 2023 г.

Заведующий кафедрой  
канд. пед. наук, доцент

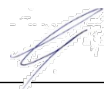

\_\_\_\_\_  
(подпись)

С.В. Крапивка

Методические материалы по дисциплине (модулю) рецензированы и рекомендованы к утверждению:

ФГБОУ ВО «Московский  
политехнический университет»,  
НОЦ инфокогнитивных технологий,  
доктор технических наук, профессор



\_\_\_\_\_  
(подпись)

Н.И. Гданский

канд. техн. наук, доцент кафедры  
информационных технологий,  
искусственного интеллекта и  
общественно-социальных  
технологий цифрового общества  
факультета политических и  
социальных технологий



\_\_\_\_\_  
(подпись)

В.Л. Симонов



## СОДЕРЖАНИЕ

1. МЕТОДИЧЕСКИЕ МАТЕРИАЛЫ К ЛЕКЦИОННЫМ, ЛАБОРАТОРНЫМ ЗАНЯТИЯМ.....	4
1.1. Методические материалы к проведению лекционных занятий по дисциплине (модулю).....	4
1.2. Методические материалы по подготовке к лабораторным занятиям по дисциплине (модулю).....	7
2. МЕТОДИЧЕСКИЕ РЕКОМЕНДАЦИИ ДЛЯ ОБУЧАЮЩИХСЯ ПО ОСВОЕНИЮ ДИСЦИПЛИНЫ (МОДУЛЯ) И САМОСТОЯТЕЛЬНОЙ РАБОТЕ.....	8
3. МЕТОДИЧЕСКИЕ МАТЕРИАЛЫ, ОПРЕДЕЛЯЮЩИЕ ПРОЦЕДУРЫ ОЦЕНИВАНИЯ ЗНАНИЙ, УМЕНИЙ, НАВЫКОВ И (ИЛИ) ОПЫТА ДЕЯТЕЛЬНОСТИ, ХАРАКТЕРИЗУЮЩИХ ЭТАПЫ ФОРМИРОВАНИЯ КОМПЕТЕНЦИЙ.....	17
3.1. Организационные основы применения балльно-рейтинговой системы оценки успеваемости обучающихся по дисциплине (модулю).....	17
3.2. Проведение текущего контроля успеваемости обучающихся по дисциплине (модулю) в соответствии с балльно-рейтинговой системой оценки успеваемости обучающегося.....	17
3.3. Проведение промежуточной аттестации обучающихся по дисциплине (модулю) в соответствии с балльно-рейтинговой системой оценки успеваемости обучающегося.....	18
ЛИСТ РЕГИСТРАЦИИ ИЗМЕНЕНИЙ.....	20

# 1. МЕТОДИЧЕСКИЕ МАТЕРИАЛЫ К ЛЕКЦИОННЫМ, ЛАБОРАТОРНЫМ ЗАНЯТИЯМ

## 1.1. Методические материалы к проведению лекционных занятий по дисциплине (модулю)

Лекция – один из методов обучения, одна из основных системообразующих форм организации учебного процесса в вузе. Лекционное занятие представляет собой систематическое, последовательное, монологическое изложение педагогическим работником учебного материала, как правило, теоретического характера. Такое занятие представляет собой элемент технологии представления учебного материала путем логически стройного, систематически последовательного и ясного изложения.

Цель лекции – организация целенаправленной познавательной деятельности обучающихся по овладению программным материалом дисциплины (модуля). Чтение курса лекций позволяет дать связанное, последовательное изложение материала в соответствии с новейшими данными науки, сообщить слушателям основное содержание предмета в целостном, систематизированном виде. В ряде случаев лекция выполняет функцию основного источника информации: при отсутствии учебников и учебных пособий, чаще по новым курсам; в случае, когда новые научные данные по той или иной теме не нашли отражения в учебниках; отдельные разделы и темы очень сложны для самостоятельного изучения. В таких случаях только лектор может методически помочь обучающимся в освоении сложного материала.

Возможные формы проведения лекций:

- Вводная лекция – один из наиболее важных и трудных видов лекции при чтении систематических курсов. От успеха этой лекции во многом зависит успех усвоения всего курса. Она может содержать: определение дисциплины (модуля); краткую историческую справку о дисциплине (модуле); цели и задачи дисциплины (модуля), ее роль в общей системе обучения и связь со смежными дисциплинами (модулями); основные проблемы (понятия и определения) данной науки; основную и дополнительную учебную литературу; особенности самостоятельной работы обучающихся над дисциплиной (модулем) и формы участия в научно-исследовательской работе; отчетность по курсу.

- Информационная лекция ориентирована на изложение и объяснение обучающимся научной информации, подлежащей осмыслению и запоминанию. Это самый традиционный тип лекций в практике высшей школы.

- Заключительная лекция предназначена для обобщения полученных знаний и раскрытия перспектив дальнейшего развития данной науки.

- Обзорная лекция – это систематизация научных знаний на высоком уровне, допускающая большое число ассоциативных связей в процессе осмысления информации, излагаемой при раскрытии внутрисубъектной и межпредметной связей, исключая детализацию и конкретизацию. Как правило, стержень излагаемых теоретических положений составляет научно-понятийная и концептуальная основа всего курса или крупных его разделов.

- Лекция-беседа - непосредственный контакт педагогического работника с аудиторией - диалог. По ходу лекции педагогический работник задает вопросы для выяснения мнений и уровня осведомленности обучающихся по рассматриваемой проблеме.

- Лекция-дискуссия - свободный обмен мнениями в ходе изложения лекционного материала. Педагогический работник активизирует участие в обсуждении отдельными вопросами, сопоставляет между собой различные мнения и тем самым развивает дискуссию, стремясь направить ее в нужное русло.

- Лекция с применением обратной связи включает в себе то, что в начале и конце каждого раздела лекции задаются вопросы. Первый - для того, чтобы узнать, насколько обучающиеся ориентируются в излагаемом материале, вопрос в конце раздела предназначен для выяснения степени усвоения только что изложенного материала. При

неудовлетворительных результатах контрольного опроса педагогический работник возвращается к уже прочитанному разделу, изменив при этом методику подачи материала.

- Проблемная лекция опирается на логику последовательно моделируемых проблемных ситуаций путем постановки проблемных вопросов или предъявления проблемных задач. Проблемный вопрос - это диалектическое противоречие, требующее для своего решения размышления, сравнения, поиска, приобретения и применения новых знаний. Проблемная задача содержит дополнительную вводную информацию и при необходимости некоторые ориентиры поиска ее решения.

- Программированная лекция - консультация – педагогический работник сам составляет и предлагает обучающимся вопросы. На подготовленные вопросы педагогический работник сначала просит ответить обучающихся, а затем проводит анализ и обсуждение неправильных ответов. В лекциях можно использовать наглядные материалы, а также подготовить презентацию. Что касается презентации, то в качестве визуальной поддержки ее можно органично интегрировать во все вышеупомянутые лекции. В то же время лекцию-презентацию возможно выделить и в качестве самостоятельной формы. Лекция-презентация должна отражать суть основных и (или) проблемных вопросов лекции, на которые особо следует обратить внимание обучающихся. В условиях применения активного метода проведения занятий презентация представляется весьма удачным способом донесения информации до слушателей. Единственное, на что следует обратить внимание при подготовке слайдов, - это их оформление и текст. Слайд не должен быть перегружен картинками и лишней информацией, которая будет отвлекать от основного аспекта того или иного вопроса лекции. Во время лекции можно задавать вопросы аудитории в отношении того или иного слайда, тем самым еще больше вовлекая обучающихся в проблематику.

### Краткое содержание лекционных занятий

Наименование разделов и тем	Содержание учебного материала
<b>Модуль 1 (Семестр 5)</b>	
<b>Раздел 1. Введение в искусственный интеллект</b>	Определение искусственного интеллекта. История развития искусственного интеллекта. Основные элементы современных технологий искусственного интеллекта. Направления исследований в области искусственного интеллекта. Основные цели работ по развитию искусственного интеллекта. Теоретические основы технологий искусственного интеллекта. Понятие экспертных систем. Понятие машинного обучения. Наиболее популярные реализации технологии машинного обучения. Перспективные направления развития искусственного интеллекта. Главные ограничения технологий искусственного интеллекта. Сферы применения технологий искусственного интеллекта. Ключевые компании в мире в области технологий искусственного интеллекта. Ключевые компании в России в области технологий искусственного интеллекта. Ключевые мировые университеты в области технологий искусственного интеллекта. Ключевые российские университеты в области технологий искусственного интеллекта. Рынок искусственного интеллекта. Национальные стратегии в области технологий искусственного интеллекта.
<b>Раздел 2. Интеллектуальные системы</b>	Понятие, архитектура, классификация интеллектуальных информационных систем. Логические интеллектуальные системы. Системы на предикатах. Системы на продукциях. Системы с планированием. Интеллектуальные системы с неопределенностями. Нечеткие продукционные системы. Вероятностные продукционные системы. Системы с коэффициентами уверенности. Объектные интеллектуальные системы. Системы на семантических сетях. Системы на сетях

	<p>фреймов. Онтологические системы. Обучаемые интеллектуальные системы. Логические обучаемые системы. Системы на прямонаправленных нейронных сетях. Системы на нейронных сетях с обратными связями. Когнитивные системы. Логические когнитивные системы. Нейросетевые когнитивные системы. Нейрологические когнитивные системы. Распределенные интеллектуальные системы. Интеллектуальные агенты. Когнитивные агенты. Взаимодействие агентов в системе.</p>
<b>Раздел 3. Интеллектуальные технологии</b>	<p>Интеллектуальные технологии и их применение. Технология экспертных систем. Статические и динамические экспертные системы. Среда разработки экспертных систем CLIPS. Диагностическая экспертная система на CLIPS. Технология нечетко-логических систем. Средства программирования нечетко-логических систем. Пакет fuzzyTECH. Нечетко-логическая система управления дорожным трафиком. Адаптивные нечеткие системы. Технология нейросетевых систем. Средства разработки нейросетевых систем. Пакет JavaNNS. Нейросетевая система для распознавания образов. Технология многоагентных систем. Средства разработки многоагентных систем. Платформа JADE. Многоагентная система управления транспортными потоками. Другие интеллектуальные технологии.</p>
<b>Раздел 4. Интеллектуальные задачи и методы их решения</b>	<p>Общение с интеллектуальными системами. Организация диалогового общения. Распознавание речи. Интерпретация и понимание речевых сообщений. Восприятие информации. Процесс обработки информации в интеллектуальных системах. Слияние информации и распознавание образов. Распознавание визуальных образов. Распознавание лиц. Распознавание трехмерных объектов. Формирование и исполнение поведений. Типы поведений. Поведенческие сети. Исполнение поведений. Обработка данных и поиск информации. Интеллектуальный анализ данных. Категоризация и классификация документов. Поиск информации. Распределенная обработка информации. Распределенный поиск информации. Распределенное управление. Управление командной работой. Когнитивные и креативные задачи. Когнитивное управление. Построение гипотез и самообучение принятию решений. Автоматическое построение моделей.</p>
<b>Модуль 2 (Семестр 6)</b>	
<b>Раздел 1. Системы основанные на знаниях</b>	<p>Данные и знания. Классификация знаний. Интеллектуальные системы, основанные на знаниях: архитектура, особенности реализации, классификация. Модели представления знаний. Логическая форма представления знаний. Продукционная форма представления знаний. Сетевые формы представления знаний. Представление знаний в виде фреймов. Представление знаний в виде онтологий.</p>
<b>Раздел 2. Элементы теории нечетких множеств</b>	<p>Примеры обычных и нечетких множеств. Множества альфа-уровня. Методы построения функций принадлежности. Меры нечеткости множества. Отношение включения нечетких множеств. Операции над нечеткими множествами. Нечеткие числа. Нечеткие бинарные отношения.</p>
<b>Раздел 3. Технологии нечетких интеллектуальных систем</b>	<p>Элементы нечеткой логики. Нечеткий логический вывод. Понятие лингвистической переменной. Синтаксическое и семантическое правила. Понятие «профессионализм» как лингвистическая переменная. Нечеткая модель специалиста с учетом понятия «инвариант профессионализма».</p>

<b>Раздел 4. Экспертные системы</b>	Понятие экспертных систем. Области применения экспертных систем. Архитектура экспертных систем. Технологии экспертных систем. Примеры экспертных систем.
<b>Модуль 3 (Семестр 7)</b>	
<b>Раздел 1. Введение в искусственные нейронные сети (ИНС)</b>	Биологические и искусственные нейронные сети. История развития искусственных нейронных сетей. Достоинства искусственных нейронных сетей и их применимость. Спектр применения искусственных нейронных сетей. Средства реализации искусственных нейронных сетей.
<b>Раздел 2. Структура ИНС</b>	Устройство нейронной сети. Персептрон. Сеть искусственных нейронов. Общая структура искусственной нейронной сети. Слои искусственной нейронной сети. Скрытые слои. Влияние структуры искусственной нейронной сети на ее свойства. Настройка весовых коэффициентов. Входы и выходы искусственной нейронной сети. Функция активации.
<b>Раздел 3. Обучение ИНС</b>	Обучение искусственной нейронной сети. Обучающая выборка. Обучение искусственной нейронной сети с учителем. Обучение искусственной нейронной сети без учителя.
<b>Раздел 4. Функционирование ИНС</b>	Задачи, решаемые искусственными нейронными сетями. Различные конфигурации искусственных нейронных сетей и их применение в решении задач.

### ***1.2. Методические материалы по подготовке к лабораторным занятиям по дисциплине (модулю)***

Лабораторные занятия – одна из форм учебного занятия, направленная на развитие самостоятельности обучающихся и приобретение умений и навыков. Данные учебные занятия углубляют, расширяют, детализируют полученные ранее знания. Лабораторное занятие предполагает выполнение обучающимися по заданию и под руководством преподавателей одной или нескольких работ.

Цель лабораторных занятий состоит в развитии познавательных способностей, самостоятельности мышления и творческой активности обучающихся; углублении, расширении, детализировании знаний, полученных на лекции в обобщенной форме, и содействии выработке навыков профессиональной деятельности. В отдельных случаях на лабораторных занятиях руководителем занятия сообщаются дополнительные знания.

Для достижения поставленных целей и решения требуемого перечня задач лабораторные занятия проводятся традиционными технологиями или с использованием активных и интерактивных образовательных технологий.

При подготовке и работе во время проведения лабораторных занятий следует обратить внимание на следующие моменты: на процесс предварительной подготовки, на работу во время занятия, обработку полученных результатов, исправление полученных замечаний.

Предварительная подготовка к лабораторному занятию заключается в изучении теоретического материала в отведенное для самостоятельной работы время, ознакомление с инструктивными материалами с целью осознания задач занятия, техники безопасности при работе с приборами, веществами.

Работа во время проведения занятия включает:

- консультирование студентов преподавателями и вспомогательным персоналом с целью предоставления исчерпывающей информации, необходимой для самостоятельного выполнения предложенных преподавателем задач.

- самостоятельное выполнение заданий согласно обозначенной рабочей программой дисциплины (модуля) тематики.

## **2. МЕТОДИЧЕСКИЕ РЕКОМЕНДАЦИИ ДЛЯ ОБУЧАЮЩИХСЯ ПО ОСВОЕНИЮ ДИСЦИПЛИНЫ (МОДУЛЯ) И САМОСТОЯТЕЛЬНОЙ РАБОТЕ**

Освоение обучающимся дисциплины (модуля) «*Интеллектуальные информационные системы*» предполагает изучение материалов дисциплины на аудиторных занятиях и в ходе самостоятельной работы. Аудиторные занятия проходят в форме лекций и лабораторных занятий. Самостоятельная работа включает разнообразный комплекс видов и форм работы обучающихся.

Для успешного освоения дисциплины (модуля) и достижения поставленных целей необходимо внимательно ознакомиться с рабочей программой дисциплины (модуля), доступной в электронной информационно-образовательной среде РГСУ.

Следует обратить внимание на списки основной и дополнительной литературы, на предлагаемые преподавателем ресурсы информационно-телекоммуникационной сети Интернет. Эта информация необходима для самостоятельной работы обучающегося.

При подготовке к аудиторным занятиям необходимо помнить особенности каждой формы его проведения.

*Подготовка к учебному занятию лекционного типа заключается в следующем.*

С целью обеспечения успешного обучения обучающийся должен готовиться к лекции, поскольку она является важнейшей формой организации учебного процесса, поскольку:

- знакомит с новым учебным материалом;
- разъясняет учебные элементы, трудные для понимания;
- систематизирует учебный материал;
- ориентирует в учебном процессе.

С этой целью:

- внимательно прочитайте материал предыдущей лекции;
- ознакомьтесь с учебным материалом по учебнику и учебным пособиям с темой прочитанной лекции;
- внесите дополнения к полученным ранее знаниям по теме лекции на полях лекционной тетради;
- запишите возможные вопросы, которые вы зададите лектору на лекции по материалу изученной лекции;
- постарайтесь уяснить место изучаемой темы в своей подготовке;
- узнайте тему предстоящей лекции (по тематическому плану, по информации лектора) и запишите информацию, которой вы владеете по данному вопросу.

*Подготовка к лабораторному занятию.*

При подготовке и работе во время проведения лабораторного занятия следует обратить внимание на следующие моменты: на процесс предварительной подготовки, на работу во время занятия, обработку полученных результатов, исправление полученных замечаний.

Предварительная подготовка к лабораторному занятию заключается в изучении теоретического материала в отведенное для самостоятельной работы время, ознакомление с инструктивными материалами с целью осознания задач практического занятия, техники безопасности при работе с приборами, веществами.

Работа во время проведения лабораторного занятия включает:

- консультирование студентов преподавателями и вспомогательным персоналом с целью предоставления исчерпывающей информации, необходимой для самостоятельного выполнения предложенных преподавателем задач.
- самостоятельное выполнение заданий согласно обозначенной рабочей программой дисциплины (модуля) тематики.

*Самостоятельная работа.*

Самостоятельная работа – планируемая учебная, учебно-исследовательская, научно-исследовательская работа студентов, выполняемая во внеаудиторное (аудиторное) время по заданию и при методическом руководстве преподавателя, но без его непосредственного

участия (при частичном непосредственном участии преподавателя, оставляющем ведущую роль за работой студентов).

Для более углубленного изучения темы задания для самостоятельной работы рекомендуется выполнять параллельно с изучением данной темы. При выполнении заданий по возможности используйте наглядное представление материала.

Самостоятельная работа студентов в ВУЗе является важным видом учебной и научной деятельности студента. Самостоятельная работа студентов играет значительную роль в рейтинговой технологии обучения.

К современному специалисту в области медицины общество предъявляет достаточно широкий перечень требований, среди которых немаловажное значение имеет наличие у выпускников определенных навыков (компетенций) и умения самостоятельно добывать знания из различных источников, систематизировать полученную информацию, давать оценку конкретной профессиональной ситуации. Формирование такого умения происходит в течение всего периода обучения.

В процессе самостоятельной работы студент приобретает необходимые для будущей специальности компетенции, навыки самоорганизации, самоконтроля, самоуправления, саморефлексии и становится активным самостоятельным субъектом учебной деятельности.

Самостоятельная работа студентов должна оказывать важное влияние на формирование личности будущего специалиста, его компетентность. Каждый студент самостоятельно определяет режим своей работы и меру труда, затрачиваемого на овладение учебным содержанием по каждой дисциплине. Он выполняет внеаудиторную работу по личному индивидуальному плану, в зависимости от его подготовки, времени и других условий.

#### ***Виды самостоятельной работы.***

##### ***Работа с литературой.***

При работе с книгой необходимо подобрать литературу, научиться правильно ее читать, вести записи. Для подбора литературы в библиотеке используются алфавитный и систематический каталоги. Важно помнить, что рациональные навыки работы с книгой - это всегда большая экономия времени и сил. Правильный подбор учебников рекомендуется преподавателем, читающим лекционный курс. Необходимая литература может быть также указана в методических разработках по данному курсу. Изучая материал по учебнику, следует переходить к следующему вопросу только после правильного уяснения предыдущего, описывая на бумаге все выкладки и вычисления (в том числе те, которые в учебнике опущены или на лекции даны для самостоятельного вывода). При изучении любой дисциплины большую и важную роль играет самостоятельная индивидуальная работа. Особое внимание следует обратить на определение основных понятий курса. Студент должен подробно разбирать примеры, которые поясняют такие определения, и уметь строить аналогичные примеры самостоятельно. Нужно добиваться точного представления о том, что изучаешь. Полезно составлять опорные конспекты. При изучении материала по учебнику полезно в тетради (на специально отведенных полях) дополнять конспект лекций. Там же следует отмечать вопросы, выделенные студентом для консультации с преподавателем. Выводы, полученные в результате изучения, рекомендуется в конспекте выделять, чтобы они при перечитывании записей лучше запоминались. Опыт показывает, что многим студентам помогает составление листа опорных сигналов, содержащего важнейшие и наиболее часто употребляемые формулы и понятия. Такой лист помогает запомнить формулы, основные положения лекции, а также может служить постоянным справочником для студента. Различают два вида чтения: первичное и вторичное. Первичное - это внимательное, неторопливое чтение, при котором можно остановиться на трудных местах.

Задача вторичного чтения - полное усвоение смысла целого (по счету это чтение может быть и не вторым, а третьим или четвертым). Самостоятельная работа с учебниками и книгами (а также самостоятельное теоретическое исследование проблем, обозначенных преподавателем на лекциях) – это важнейшее условие формирования у себя научного способа познания.

Чтение научного текста является частью познавательной деятельности. Ее цель – извлечение из текста необходимой информации. От того насколько осознанна читающим собственная внутренняя установка при обращении к печатному слову (найти нужные сведения, усвоить информацию полностью или частично, критически проанализировать материал и т.п.) во многом зависит эффективность осуществляемого действия.

#### ***Методические рекомендации по составлению конспекта:***

1. Внимательно прочитайте текст. Уточните в справочной литературе непонятные слова. При записи не забудьте вынести справочные данные на поля конспекта;
2. Выделите главное, составьте план;
3. Кратко сформулируйте основные положения текста, отметьте аргументацию автора;
4. Законспектируйте материал, четко следуя пунктам плана. При конспектировании старайтесь выразить мысль своими словами. Записи следует вести четко, ясно.
5. Грамотно записывайте цитаты. Цитируя, учитывайте лаконичность, значимость мысли. В тексте конспекта желательно приводить не только тезисные положения, но и их доказательства. При оформлении конспекта необходимо стремиться к емкости каждого предложения. Мысли автора книги следует излагать кратко, заботясь о стиле и выразительности написанного. Число дополнительных элементов конспекта должно быть логически обоснованным, записи должны распределяться в определенной последовательности, отвечающей логической структуре произведения. Для уточнения и дополнения необходимо оставлять поля. Овладение навыками конспектирования требует от студента целеустремленности, повседневной самостоятельной работы.

#### ***Методические материалы по самостоятельному решению задач***

При самостоятельном решении задач нужно обосновывать каждый этап решения, исходя из теоретических положений курса. Если студент видит несколько путей решения проблемы (задачи), то нужно сравнить их и выбрать самый рациональный. Полезно до начала вычислений составить краткий план решения проблемы (задачи). Решение проблемных задач или примеров следует излагать подробно, вычисления располагать в строгом порядке, отделяя вспомогательные вычисления от основных. Решения при необходимости нужно сопровождать комментариями, схемами, чертежами и рисунками. Следует помнить, что решение каждой учебной задачи должно доводиться до окончательного логического ответа, которого требует условие, и по возможности с выводом. Полученный ответ следует проверить способами, вытекающими из существа данной задачи. Полезно также (если возможно) решать несколькими способами и сравнить полученные результаты. Решение задач данного типа нужно продолжать до приобретения твердых навыков в их решении.

#### ***Методические материалы к выполнению реферата***

Реферат (от лат. referre – сообщать) – краткое изложение в письменном виде или в форме публикации доклада, содержания научного труда (трудов), литературы по теме. Работа над рефератом условно разделяется на выбор темы, подбор литературы, подготовку и защиту плана; написание теоретической части и всего текста с указанием библиографических данных используемых источников, подготовку доклада, выступление с ним. Тематика рефератов полностью связана с основными вопросами изучаемого курса.

Список литературы к темам не дается, и обучающиеся самостоятельно ведут библиографический поиск, причем им не рекомендуется ограничиваться университетской библиотекой.

Важно учитывать, что написание реферата требует от обучающихся определенных усилий. Особое внимание следует уделить подбору литературы, методике ее изучения с целью отбора и обработки собранного материала, обоснованию актуальности темы и теоретического уровня обоснованности используемых в качестве примеров фактов какой-либо деятельности.

Выбрав тему реферата, начав работу над литературой, необходимо составить план. Изучая литературу, продолжается обдумывание темы, осмысливание прочитанного, делаются выписки, сопоставляются точки зрения разных авторов и т.д. Реферативная работа сводится к тому, чтобы в ней выделились две взаимосвязанные стороны: во-первых, ее следует



рассматривать как учебное задание, которое должен выполнить обучаемый, а во-вторых, как форму научной работы, творческого воображения при выполнении учебного задания.

Наличие плана реферата позволяет контролировать ход работы, избежать формального переписывания текстов из первоисточников.

Оформление реферата включает титульный лист, оглавление и краткий список использованной литературы. Список использованной литературы размещается на последней странице рукописи или печатной форме реферата. Реферат выполняется в письменной или печатной форме на белых листах формата А4 (210 x 297 мм). Шрифт Times New Roman, кегель 14, через 1,5 интервала при соблюдении следующих размеров текста: верхнее поле – 25 мм, нижнее – 20 мм, левое – 30 мм, правое – 15 мм. Нумерация страниц производится сверху листа, по центру. Титульный лист нумерации не подлежит.

Рефераты должны быть написаны простым, ясным языком, без претензий на наукообразность. Следует избегать сложных грамматических оборотов, непривычных терминов и символов. Если же такие термины и символы все-таки приводятся, то необходимо разъяснять их значение при первом упоминании в тексте реферата.

Объем реферата предполагает тщательный отбор информации, необходимой для краткого изложения вопроса. Важнейший этап – редактирование готового текста реферата и подготовка к обсуждению. Обсуждение требует хорошей ориентации в материале темы, умения выделить главное, поставить дискуссионный вопрос, привлечь внимание слушателей к интересной литературе, логично и убедительно изложить свои мысли.

Рефераты обязательно подлежат защите. Процедура защиты начинается с определения оппонентов защищающего свою работу. Они стремятся дать основательный анализ работы обучающимся, обращают внимание на положительные моменты и недостатки реферата, дают общую оценку содержанию, форме преподнесения материала, характеру использованной литературы. Иногда они дополняют тот или иной раздел реферата. Последнее особенно ценно, ибо говорит о глубоком знании обучающимся-оппонентом изучаемой проблемы.

Обсуждение не ограничивается выслушиванием оппонентов. Другие обучающиеся имеют право уточнить или опровергнуть какое-либо утверждение. Преподаватель предлагает любому обучающемуся задать вопрос по существу доклада или попытаться подвести итог обсуждению.

#### **Алгоритм работы над рефератом**

##### **1. Выбор темы**

Тема должна быть сформулирована грамотно (с литературной точки зрения);

В названии реферата следует поставить четкие рамки рассмотрения темы;

Желательно избегать слишком длинных названий;

Следует по возможности воздерживаться от использования в названии спорных с научной точки зрения терминов, излишней наукообразности, а также чрезмерного упрощения формулировок.

2. Реферат следует составлять из пяти основных частей: введения; основной части; заключения; списка литературы; приложений.

##### **3. Основные требования к введению:**

Во введении не следует концентрироваться на содержании; введение должно включать краткое обоснование актуальности темы реферата, где требуется показать, почему данный вопрос может представлять научный интерес и есть ли связь представляемого материала с современностью. Таким образом, тема реферата должна быть актуальна либо с научной точки зрения, либо с современных позиций.

Очень важно выделить цель, а также задачи, которые требуется решить для выполнения цели.

Введение должно содержать краткий обзор изученной литературы, в котором указывается взятый из того или иного источника материал, кратко анализируются изученные источники, показываются их сильные и слабые стороны;

Объем введения составляет две страницы текста.

#### 4. Требования к основной части реферата:

Основная часть содержит материал, отобранный для рассмотрения проблемы;

Также основная часть должна включать в себя собственно мнение обучающихся и сформулированные самостоятельные выводы, опирающиеся на приведенные факты;

Материал, представленный в основной части, должен быть логически изложен и распределен по параграфам, имеющим свои названия;

В изложении основной части необходимо использовать сноски (в первую очередь, когда приводятся цифры и чьи-то цитаты);

Основная часть должна содержать иллюстративный материал (графики, таблицы и т. д.);

Объем основной части составляет около 10 страниц.

#### 5. Требования к заключению:

В заключении формулируются выводы по параграфам, обращается внимание на выдвинутые во введении задачи и цели;

Заключение должно быть четким, кратким, вытекающим из содержания основной части.

#### 6. Требования к оформлению списка литературы (по ГОСТу):

Необходимо соблюдать правильность последовательности записи источников: сначала следует писать фамилию, а после инициалы; название работы не ставится в кавычки; после названия сокращенно пишется место издания; затем идет год издания; наконец, называется процитированная страница.

#### ***Критерии оценки реферата***

Обучающийся, защищающий реферат, должен рассказать о его актуальности, поставленных целях и задачах, изученной литературе, структуре основной части, сделанных в ходе работы выводах.

По окончании выступления ему может быть задано несколько вопросов по представленной проблеме.

Оценка складывается из соблюдения требований к реферату, грамотного раскрытия темы, умения четко рассказывать о представленном реферате, способности понять суть задаваемых по работе вопросов и найти точные ответы на них.

#### ***Методические материалы к выполнению эссе***

Эссе – литературное произведение небольшого объема, обычно прозаическое, свободной композиции, передающее индивидуальные впечатления, суждения, соображения автора о той или иной проблеме, теме, о том или ином событии или явлении. Это вид самостоятельной исследовательской работы обучающихся, с целью углубления и закрепления теоретических знаний и освоения практических навыков. Цель эссе состоит в развитии самостоятельного творческого мышления и письменного изложения собственных мыслей. При написании эссе обучающийся должен представить развернутый письменный ответ на теоретический или практический актуальный вопрос, объявленный преподавателем в аудитории непосредственно перед ее написанием. В процессе написания эссе разрешается пользоваться нормативно-правовыми актами, конспектом лекций (в печатном виде). Использование интернет-ресурсов не допускается. Темы эссе преподаватель предлагает из числа тех, которые обучающиеся уже рассматривали на лекциях или семинарских занятиях, исходя из содержания заданий в составе оценочных средств. По решению преподавателя, в качестве темы эссе может быть выбрана одна или несколько тем, которые могут быть распределены между обучающимися по желанию.

Требования к выполнению эссе:

1. Проводится письменно.

2. Эссе выполняется на компьютере (гарнитура Times New Roman, шрифт 14) через 1,5 интервала с полями: верхнее, нижнее – 2; правое – 3; левое – 1,5. Отступ первой строки абзаца – 1,25. Сноски – постраничные. Таблицы и рисунки встраиваются в текст работы. При этом обязательный заголовок таблицы надо размещать над табличным полем, а рисунки

сопровождать подрисуночными подписями. При включении в эссе нескольких таблиц и/или рисунков их нумерация обязательна. Обязательна и нумерация страниц. Их целесообразно проставлять внизу страницы – по середине или в правом углу. Номер страницы не ставится на титульном листе, но в общее число страниц он включается. Объем эссе, без учета приложений, не должен превышать 5 страниц. Значительное превышение установленного объема является недостатком работы и указывает на то, что обучающийся не сумел отобрать и переработать необходимый материал.

3. Работа должна содержать собственные умозаключения по сути поставленной проблемы, включать самостоятельно проведенный анализ по сути этой проблемы, выводы, обобщающие авторскую позицию по поставленной проблеме.

***Критерии оценки эссе:***

«Отлично» – исключительные знания материала, абсолютное понимание сути, безукоризненное знание основных понятий и положений, логически и лексически грамотно изложенный, содержательный, аргументированный, конкретный и исчерпывающий ответ.

«Хорошо» – глубокие знания материала, правильное понимание сути, знание основных понятий и положений, содержательный, полный и конкретный ответ.

«Удовлетворительно» – твердые, но недостаточно полные знания, верное понимание сути, в целом правильный ответ.

«Неудовлетворительно» – непонимание сущности задания, грубые ошибки в ответе.

***Методические материалы по выполнению тестирования.***

Тестовые задания содержат вопросы и 3-4 варианта ответа по базовым положениям изучаемой темы/раздела, составлены с расчетом на знания, полученные обучающимся в процессе изучения темы/раздела.

Тестовые задания выполняются в письменной форме и сдаются преподавателю, ведущему дисциплину (модуль). На выполнение тестовых заданий обучающимся отводится 45 минут.

При обработке результатов оценочной процедуры используются: критерии оценки по содержанию и качеству полученных ответов, ключи, оценочные листы.

***Критерии оценки теста:***

«Зачтено» - если обучающийся правильно выполнил не менее 2/3 всей работы или допустил не более одной грубой ошибки и двух недочетов, не более одной грубой и одной негрубой ошибки, не более трех негрубых ошибок, одной негрубой ошибки и трех недочетов, при наличии четырех-пяти недочетов.

«Не зачтено» - если число ошибок и недочетов превысило норму для оценки 3 или правильно выполнено менее 2/3 всей работы.

***Методические материалы по выполнению доклада.***

Рекомендуется следующая структура доклада:

1. титульный лист, содержание доклада;
2. краткое изложение;
3. цели и задачи;
4. изложение характера исследований и рассмотренных проблем, гипотезы, спорные вопросы;
5. источники информации, методы сбора и анализа данных, степень их полноты и достоверности;
6. анализ и толкование полученных в работе результатов;
7. выводы и оценки;
8. библиография и приложения.

Время выступления докладчика не должно превышать 10 минут.

Основные требования к оформлению доклада:

- титульный лист должен включать название доклада, наименование предметной (цикловой) комиссии, фамилию обучающегося;

- все использованные литературные источники сопровождаются библиографическим описанием;
- приводимая цитата из источника берется в кавычки (оформляются сноски);
- единицы измерения должны применяться в соответствии с действующими стандартами;
- все названия литературных источников следует приводить в соответствии с новейшими изданиями;
- рекомендуется включение таблиц, графиков, схем, если они отражают основное содержание или улучшают ее наглядность;
- названия фирм, учреждений, организаций и предприятий должны именоваться так, как они указываются в источнике;

#### ***Критерии оценки доклада***

При выполнении доклада обучающийся должен продемонстрировать умение кратко излагать прочитанный материал, а также умение обобщать и анализировать материал по теме доклада.

#### ***Презентация***

##### ***Методические материалы к презентациям***

1. Объем презентации 10 -20 слайдов.
2. На титульном слайде должно быть отражено:
  - наименование факультета;
  - тема презентации;
  - фамилия, имя, отчество, направление подготовки/ специальность, направленность (профиль)/ специализация, форма обучения, номер группы автора презентации;
  - фамилия, имя, отчество, степень, звание, должность руководитель работы;
  - год выполнения работы.
3. В презентации должны быть отражены обоснование актуальности представляемого материала, цели и задачи работы.
4. Содержание презентации должно включать наиболее значимый материал доклада, а также, при необходимости, таблицы, диаграммы, рисунки, фотографии, карты, видео – вставки, звуковое сопровождение.
5. Заключительный слайд должен содержать информацию об источниках информации для презентации.

#### ***Критерии оценки презентации***

1. Объем презентации 10 -20 слайдов.
2. Правильность оформления титульного слайда.
3. Актуальность отобранного материала, обоснованность формулировки цели и задач работы.
4. Наглядность и логичность презентации, обоснованность использования таблиц, диаграмм, рисунков, фотографий, карт, видео – вставок, звукового сопровождения; правильный выбор шрифтов, фона, других элементов дизайна слайда.
5. Объем и качество источников информации (не менее 2-х интернет – источников и не менее 2-х литературных источников).

#### ***Методические материалы по подготовке к опросу***

Самостоятельная работа обучающихся включает подготовку к опросу на практических занятиях. Для этого обучающийся изучает лекции, основную и дополнительную литературу, публикации, информацию из Интернет-ресурсов.

Тема и вопросы к практическим занятиям, вопросы для самоконтроля содержатся в рабочей программе и доводятся до студентов заранее.

Для подготовки к опросу обучающемуся необходимо ознакомиться с материалом, посвященным теме практического занятия, в учебнике или другой рекомендованной литературе, конспекте лекции, обратить внимание на усвоение основных понятий

дисциплины, выявить неясные вопросы и подобрать дополнительную литературу для их освещения.

#### ***Критерии оценки опроса***

«Отлично»:

- дан полный, развернутый ответ на поставленный вопрос;
- в ответе прослеживается четкая структура, логическая последовательность, отражающая сущность раскрываемых понятий, теорий, явлений;
- знание по предмету демонстрируется на фоне понимания его в системе данной науки и междисциплинарных связей;
- свободное владение терминологией;
- ответы на дополнительные вопросы четкие, краткие;

«Хорошо»:

- дан полный, развернутый ответ на поставленный вопрос, показано умение выделять существенные и несущественные признаки, причинно-следственные связи;
- ответ недостаточно логичен с единичными ошибками в частностях, исправленные студентом с помощью преподавателя;
- единичные ошибки в терминологии;
- ответы на дополнительные вопросы правильные, недостаточно полные и четкие.

«Удовлетворительно»:

- ответ не полный, с ошибками в деталях, умение раскрыть значение обобщённых знаний не показано, речевое оформление требует поправок, коррекции;
- логика и последовательность изложения имеют нарушения, студент не способен самостоятельно выделить существенные и несущественные признаки и причинно-следственные связи;
- ошибки в раскрываемых понятиях, терминах;
- студент не ориентируется в теме, допускает серьезные ошибки;
- студент не может ответить на большую часть дополнительных вопросов.

«Неудовлетворительно»:

- ответ представляет собой разрозненные знания с существенными ошибками по вопросу;
- присутствуют фрагментарность, нелогичность изложения, студент не осознает связь обсуждаемого вопроса с другими объектами дисциплины, речь неграмотная;
- незнание терминологии;
- ответы на дополнительные вопросы неправильные.

#### ***Методические материалы по выполнению практического задания***

При выполнении практического задания обучающийся придерживается следующего алгоритма:

1. Записать дату, тему и цель задания;
2. Ознакомиться с правилами и условия выполнения практического задания;
3. Повторить теоретические задания, необходимые для рациональной работы и других практических действий, используя конспекты лекций и рекомендованную литературу, представленной в программе;
4. Выполнить работу по предложенному алгоритму действий;
5. Обобщить результаты работы, сформулировать выводы / дать ответы на контрольные вопросы;

Работа должна быть выполнена грамотно, с соблюдением культуры изложения. При использовании данных из учебных, методических пособий и другой литературы, периодических изданий, Интернет-источников должны иметься ссылки на вышеперечисленные.

#### ***Критерии оценки практического задания:***

«Отлично» – правильный ответ, дается четкое обоснование принятому решению; рассуждения четкие последовательные логические; используются ссылки на полученные при

изучении дисциплины знания; правильно используются формулы, понятия, процедуры, имеющие прямое отношение к задаче для подтверждения принятого решения.

«Хорошо» – правильный ответ, дается обоснование принятому решению; но с не существенными ошибками, в рассуждениях отсутствует логическая последовательность; используются ссылки на полученные при изучении дисциплины знания, правильно используются формулы, понятия, процедуры, имеющие прямое отношение к задаче для подтверждения принятого решения.

«Удовлетворительно» – правильный ответ, допускаются грубые ошибки в обосновании принятого решения; рассуждения не последовательные сумбурные; используются ссылки на полученные при изучении дисциплины знания; используются формулы, процедуры, понятия, имеющие прямое значение для подтверждения принятого решения, однако, при обращении к ним допускаются серьезные ошибки, студент не может правильно ими воспользоваться.

«Неудовлетворительно, не зачтено» – ответ неверный, отсутствует обоснование принятому решению; студент демонстрирует полное непонимание сути вопроса.

***Для оценки решения ситуационной задачи (аналитического задания):***

Оценка «отлично» выставляется, если задача решена грамотно, ответы на вопросы сформулированы четко. Эталонный ответ полностью соответствует решению студента, которое хорошо обосновано теоретически.

Оценка «хорошо» выставляется, если задача решена, ответы на вопросы сформулированы не достаточно четко. Решение студента в целом соответствует эталонному ответу, но не достаточно хорошо обосновано теоретически.

Оценка «удовлетворительно» выставляется, если задача решена не полностью, ответы не содержат всех необходимых обоснований решения.

Оценка «неудовлетворительно» выставляется, если задача не решена или имеет грубые теоретические ошибки в ответе на поставленные вопросы.

***Методические материалы по выполнению лабораторного задания***

При выполнении лабораторного задания обучающийся придерживается следующего алгоритма:

1. Записать дату, тему и цель задания;
2. Ознакомиться с правилами и условия выполнения задания;
3. Повторить теоретические задания, необходимые для рациональной работы и других практических действий, используя конспекты лекций и рекомендованную литературу, представленной в программе;
4. Выполнить работу по предложенному алгоритму действий;
5. Обобщить результаты работы, сформулировать выводы / дать ответы на контрольные вопросы;

Работа должна быть выполнена грамотно, с соблюдением культуры изложения. При использовании данных из учебных, методических пособий и другой литературы, периодических изданий, Интернет-источников должны иметься ссылки на вышеперечисленные.

***Критерии оценки лабораторного задания:***

«Отлично» – правильный ответ, дается четкое обоснование принятому решению; рассуждения четкие последовательные логические; используются ссылки на полученные при изучении дисциплины знания; правильно используются формулы, понятия, процедуры, имеющие прямое отношение к задаче для подтверждения принятого решения.

«Хорошо» – правильный ответ, дается обоснование принятому решению; но с не существенными ошибками, в рассуждениях отсутствует логическая последовательность; используются ссылки на полученные при изучении дисциплины знания, правильно используются формулы, понятия, процедуры, имеющие прямое отношение к задаче для подтверждения принятого решения.

«Удовлетворительно» – правильный ответ, допускаются грубые ошибки в обосновании принятого решения; рассуждения не последовательные сумбурные; используются ссылки на полученные при изучении дисциплины знания; используются формулы, процедуры, понятия, имеющие прямое значение для подтверждения принятого решения, однако, при обращении к ним допускаются серьезные ошибки, студент не может правильно ими воспользоваться.

«Неудовлетворительно, не зачтено» – ответ неверный, отсутствует обоснование принятому решению; студент демонстрирует полное непонимание сути вопроса.

#### ***Методические указания для подготовки к промежуточной аттестации.***

Изучение учебных дисциплин (модулей) завершается зачетом/зачетом с оценкой или экзаменом. Подготовка к промежуточной аттестации способствует закреплению, углублению и обобщению знаний, получаемых, в процессе обучения, а также применению их к решению практических задач. Готовясь к экзамену, студент ликвидирует имеющиеся пробелы в знаниях, углубляет, систематизирует и упорядочивает свои знания. На зачете или экзамене студент демонстрирует то, что он освоил в процессе обучения по дисциплине (модулю).

Вначале следует просмотреть весь материал по дисциплине (модулю), отметить для себя трудные вопросы. Обязательно в них разобраться. В заключение еще раз целесообразно повторить основные положения, используя при этом листы опорных сигналов. Систематическая подготовка к занятиям в течение семестра позволит использовать время промежуточной аттестации для систематизации знаний.

### **3. МЕТОДИЧЕСКИЕ МАТЕРИАЛЫ, ОПРЕДЕЛЯЮЩИЕ ПРОЦЕДУРЫ ОЦЕНИВАНИЯ ЗНАНИЙ, УМЕНИЙ, НАВЫКОВ И (ИЛИ) ОПЫТА ДЕЯТЕЛЬНОСТИ, ХАРАКТЕРИЗУЮЩИХ ЭТАПЫ ФОРМИРОВАНИЯ КОМПЕТЕНЦИЙ**

#### ***3.1. Организационные основы применения балльно-рейтинговой системы оценки успеваемости обучающихся по дисциплине (модулю)***

Оценка качества освоения обучающимися дисциплины (модуля) реализуется в формате балльно-рейтинговой системы оценки успеваемости обучающихся (БРСО).

БРСО в ходе текущего контроля успеваемости и промежуточной аттестации осуществляется по 100-балльной шкале.

Академический рейтинг обучающегося по дисциплине (модулю) складывается из результатов:

- текущего контроля успеваемости (максимальный текущий рейтинг обучающегося 80 рейтинговых баллов);
- промежуточной аттестации (максимальный рубежный рейтинг обучающегося 20 рейтинговых баллов).

Условия оценки освоения обучающимся дисциплины (модуля) в формате БРСО доводятся преподавателем до сведения обучающихся на первом учебном занятии, а также размещены в свободном доступе в электронной информационно-образовательной среде Университета.

#### ***3.2. Проведение текущего контроля успеваемости обучающихся по дисциплине (модулю) в соответствии с балльно-рейтинговой системой оценки успеваемости обучающегося***

В течение учебного семестра до промежуточной аттестации на основании утвержденной рабочей программы дисциплины (модуля) формируется текущий рейтинг обучающегося. Текущий рейтинг обучающегося складывается как сумма рейтинговых баллов, полученных им в течение учебного семестра по всем видам учебных занятий по учебной дисциплине.

В процессе текущего контроля оцениваются следующие действия обучающегося, направленные на освоение компетенций в рамках изучения учебной дисциплины:

- академическая активность (посещаемость учебных занятий, самостоятельное изучение содержания учебной дисциплины в электронной информационно-образовательной среде, соблюдение сроков сдачи практических заданий и текущих контрольных мероприятий и др.);

– выполнение и сдача текущих и итогового практических заданий (эссе, рефераты, творческие задания, кейс-задания, лабораторные работы, расчетные задания и др., активное участие в групповых интерактивных занятиях (дискуссии, WiKi-проекты и др.), защита проектов и др.);

– прохождение рубежей текущего контроля, включая соблюдение графика их прохождения в электронной информационно-образовательной среде.

Для планирования расчета текущего рейтинга обучающегося используются следующие пропорции:

<b>Вид учебного действия</b>	<b>Максимальная рейтинговая оценка, баллов</b>
академическая активность	10
практические задания	40
<i>из них: текущие практические задания</i>	20
<i>итоговое практическое задание</i>	20
рубежи текущего контроля	30
<b>ИТОГО:</b>	<b>80</b>

В течение учебного семестра по дисциплине (модулю) обучающимся должен быть накоплен текущий рейтинг не менее 52 рейтинговых баллов (65% от максимального значения текущего рейтинга).

Необходимыми условиями допуска обучающегося к промежуточной аттестации по дисциплине являются положительное прохождение обучающимся не менее 65% рубежей текущего контроля с накоплением не менее 65% максимального рейтингового балла за каждый рубеж текущего контроля и положительное выполнение итогового практического задания с накоплением не менее 65% максимального рейтингового балла, установленного за итоговое практическое задание.

Невыполнение вышеуказанных условий является текущей академической задолженностью, которая должна быть ликвидирована обучающимся до контрольного мероприятия промежуточной аттестации.

Сведения о наличии у обучающихся текущей академической задолженности, сроках и порядке добора рейтинговых баллов для её ликвидации доводятся до обучающихся педагогическим работником.

В случае неликвидации текущей академической задолженности, педагогический работник обязан во время контрольного мероприятия промежуточной аттестации поставить обучающемуся 0 рейтинговых баллов. В этом случае ликвидация текущей академической задолженности возможна в периоды проведения повторной промежуточной аттестации.

### ***3.3. Проведение промежуточной аттестации обучающихся по дисциплине (модулю) в соответствии с балльно-рейтинговой системой оценки успеваемости обучающегося***

Промежуточная аттестация по дисциплине (модулю) проводится в соответствии с Положением о промежуточной аттестации обучающихся по основным профессиональным образовательным программам высшего образования – программ специалитета в Российском государственном социальном университете и Положением о балльно-рейтинговой системе оценки успеваемости обучающихся по основным профессиональным образовательным программам высшего образования - программам бакалавриата, программам специалитета, программам магистратуры в Российском государственном социальном университете.

На промежуточную аттестацию отводится 20 рейтинговых баллов.

Ответы обучающегося на контрольном мероприятии промежуточной аттестации оцениваются педагогическим работником по 20 - балльной шкале, а итоговая оценка по дисциплине (модулю) выставляется по пятибалльной системе для экзамена.



Критерии выставления оценки определяются Положением о балльно-рейтинговой системе оценки успеваемости обучающихся по основным профессиональным образовательным программам высшего образования - программам бакалавриата, программам специалитета, программам магистратуры в Российском государственном социальном университете.

В процессе определения рубежного рейтинга обучающегося используется следующая шкала:

<b>Рубежный рейтинг</b>	<b>Критерии оценки освоения обучающимся учебной дисциплины в ходе контрольных мероприятий промежуточной аттестации</b>
19-20 рейтинговых баллов	обучающийся глубоко и прочно усвоил программный материал, исчерпывающе, последовательно, грамотно и логически стройно его излагает, тесно увязывает с задачами и будущей деятельностью, не затрудняется с ответом при видоизменении задания, свободно справляется с задачами и практическими заданиями, правильно обосновывает принятые решения, умеет самостоятельно обобщать и излагать материал, не допуская
16-18 рейтинговых баллов	обучающийся твердо знает программный материал, грамотно и по существу излагает его, не допуская существенных неточностей в ответе на вопрос, может правильно применять теоретические положения и владеет необходимыми умениями и навыками при выполнении практических
13-15 рейтинговых баллов	обучающийся освоил основной материал, но не знает отдельных деталей, допускает неточности, недостаточно правильные формулировки, нарушает последовательность в изложении программного материала и испытывает затруднения в выполнении практических заданий
1-12 рейтинговых баллов	обучающийся не знает значительной части программного материала, допускает существенные ошибки, с большими затруднениями выполняет практические задания
0 рейтинговых баллов	не аттестован

Если результат контроля успеваемости в рамках проведения контрольных мероприятий промежуточной аттестации (рубежный рейтинг обучающегося) неудовлетворительный (получено менее 13 рейтинговых баллов), то промежуточная аттестация по учебной дисциплине (модулю) невозможна даже при наличии высокого текущего рейтинга, полученного по итогам текущего контроля по учебной дисциплине (модулю).

## ЛИСТ РЕГИСТРАЦИИ ИЗМЕНЕНИЙ

№ п/ п	Содержание изменения	Реквизиты документа об утверждении изменения	Дата введения изменения
1.	Утверждены и введены в действие решением Ученого совета факультета на основании Федерального государственного образовательного стандарта (указываем реквизиты ФГОС)	Протокол заседания Ученого совета факультета № ____ от « ____ » ____ 20 ____ года	__ . __ . ____
2.	*	Протокол заседания Ученого совета факультета № ____ от « ____ » ____ 20 ____ года	__ . __ . ____
3.	*	Протокол заседания Ученого совета факультета № ____ от « ____ » ____ 20 ____ года	__ . __ . ____
4.	*	Протокол заседания Ученого совета факультета № ____ от « ____ » ____ 20 ____ года	__ . __ . ____



**Министерство науки и высшего образования Российской Федерации  
Федеральное государственное бюджетное образовательное учреждение  
высшего образования  
«Российский государственный социальный университет»**

**УТВЕРЖДАЮ**

и.о. декана факультета политических и  
социальных технологий

\_\_\_\_\_/Пивнева С.В./

28.03.2023 г.

**МЕТОДИЧЕСКИЕ МАТЕРИАЛЫ ПО ДИСЦИПЛИНЕ (МОДУЛЮ)**

**ИНФОРМАЦИОННАЯ БЕЗОПАСНОСТЬ (МОДУЛЯ)**

**Направление подготовки**  
**«Программная инженерия»**

**Направленность**  
**«Разработка и внедрение программного обеспечения»**

**ОБРАЗОВАТЕЛЬНАЯ ПРОГРАММА ВЫСШЕГО ОБРАЗОВАНИЯ - ПРОГРАММА  
БАКАЛАВРИАТА**

**Форма обучения**  
**Очная**

Москва, 2023 г.

Методические материалы по дисциплине (модулю) «Наименование дисциплины (модуля)» разработаны на основании федерального государственного образовательного стандарта высшего образования – *бакалавриата* по направлению подготовки/специальности 09.03.04 Программная инженерия, утвержденного приказом Министерства образования и науки Российской Федерации от 19.09.2017г. № 920 учебного плана по основной профессиональной образовательной программе высшего образования - программе *бакалавриата* по направлению подготовки 09.03.04 *Программная инженерия* (далее – «ОПОП»).

Методические материалы по дисциплине (модулю) разработаны рабочей группой в составе: к.ф.-м.н., доцент Е.А.Мельникова.

Методические материалы по дисциплине (модулю) обсуждены и утверждены на заседании кафедры информационных технологий, искусственного интеллекта и общественно-социальных технологий цифрового общества факультета социальных и политических технологий (Протокол № 7 от «28» марта 2023 года)

Заведующий кафедрой  
канд. пед. наук, доцент

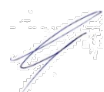

(подпись)

С.В. Крапивка

Методические материалы по дисциплине (модулю) рецензированы и рекомендованы к утверждению:

ФГБОУ ВО «Московский политехнический университет», НОЦ инфокогнитивных технологий, доктор технических наук, профессор



(подпись)

Н.И. Гданский

канд. техн. наук, доцент кафедры информационных технологий, искусственного интеллекта и общественно-социальных технологий цифрового общества факультета политических и социальных технологий



(подпись)

В.Л. Симонов

Согласовано

Научная библиотека, директор



И.Г. Маляр

## СОДЕРЖАНИЕ

1. МЕТОДИЧЕСКИЕ МАТЕРИАЛЫ К ЛЕКЦИОННЫМ, ПРАКТИЧЕСКИМ, ЛАБОРАТОРНЫМ ЗАНЯТИЯМ .....	4
1.1. Методические материалы к проведению лекционных занятий по дисциплине (модулю).....	4
1.2. Методические материалы по подготовке к практическим занятиям по дисциплине (модулю).....	5
1.4. Методические материалы по подготовке к лабораторным занятиям по дисциплине (модулю).....	9
2. МЕТОДИЧЕСКИЕ РЕКОМЕНДАЦИИ ДЛЯ ОБУЧАЮЩИХСЯ ПО ОСВОЕНИЮ ДИСЦИПЛИНЫ (МОДУЛЯ) И САМОСТОЯТЕЛЬНОЙ РАБОТЕ.....	10
3. МЕТОДИЧЕСКИЕ МАТЕРИАЛЫ, ОПРЕДЕЛЯЮЩИЕ ПРОЦЕДУРЫ ОЦЕНИВАНИЯ ЗНАНИЙ, УМЕНИЙ, НАВЫКОВ И (ИЛИ) ОПЫТА ДЕЯТЕЛЬНОСТИ, ХАРАКТЕРИЗУЮЩИХ ЭТАПЫ ФОРМИРОВАНИЯ КОМПЕТЕНЦИЙ.....	19
3.1. Организационные основы применения балльно-рейтинговой системы оценки успеваемости обучающихся по дисциплине (модулю).....	19
3.2. Проведение текущего контроля успеваемости обучающихся по дисциплине (модулю) в соответствии с балльно-рейтинговой системой оценки успеваемости обучающегося.....	19
3.3. Проведение промежуточной аттестации обучающихся по дисциплине (модулю) в соответствии с балльно-рейтинговой системой оценки успеваемости обучающегося.....	20
ЛИСТ РЕГИСТРАЦИИ ИЗМЕНЕНИЙ.....	22

# 1. МЕТОДИЧЕСКИЕ МАТЕРИАЛЫ К ЛЕКЦИОННЫМ, ЛАБОРАТОРНЫМ ЗАНЯТИЯМ

## 1.1. Методические материалы к проведению лекционных занятий по дисциплине (модулю)

Лекция - один из методов обучения, одна из основных системообразующих форм организации учебного процесса в вузе. Лекционное занятие представляет собой систематическое, последовательное, монологическое изложение педагогическим работником учебного материала, как правило, теоретического характера. Такое занятие представляет собой элемент технологии представления учебного материала путем логически стройного, систематически последовательного и ясного изложения.

Цель лекции – организация целенаправленной познавательной деятельности обучающихся по овладению программным материалом дисциплины (модуля). Чтение курса лекций позволяет дать связанное, последовательное изложение материала в соответствии с новейшими данными науки, сообщить слушателям основное содержание предмета в целостном, систематизированном виде. В ряде случаев лекция выполняет функцию основного источника информации: при отсутствии учебников и учебных пособий, чаще по новым курсам; в случае, когда новые научные данные по той или иной теме не нашли отражения в учебниках; отдельные разделы и темы очень сложны для самостоятельного изучения. В таких случаях только лектор может методически помочь обучающимся в освоении сложного материала.

Возможные формы проведения лекций:

- Вводная лекция – один из наиболее важных и трудных видов лекции при чтении систематических курсов. От успеха этой лекции во многом зависит успех усвоения всего курса. Она может содержать: определение дисциплины (модуля); краткую историческую справку о дисциплине (модуле); цели и задачи дисциплины (модуля), ее роль в общей системе обучения и связь со смежными дисциплинами (модулями); основные проблемы (понятия и определения) данной науки; основную и дополнительную учебную литературу; особенности самостоятельной работы обучающихся над дисциплиной (модулем) и формы участия в научно-исследовательской работе; отчетность по курсу.

- Информационная лекция ориентирована на изложение и объяснение обучающимся научной информации, подлежащей осмыслению и запоминанию. Это самый традиционный тип лекций в практике высшей школы.

- Заключительная лекция предназначена для обобщения полученных знаний и раскрытия перспектив дальнейшего развития данной науки.

- Обзорная лекция – это систематизация научных знаний на высоком уровне, допускающая большое число ассоциативных связей в процессе осмысления информации, излагаемой при раскрытии внутрисубъектной и межпредметной связей, исключая детализацию и конкретизацию. Как правило, стержень излагаемых теоретических положений составляет научно-понятийная и концептуальная основа всего курса или крупных его разделов.

- Лекция-беседа - непосредственный контакт педагогического работника с аудиторией - диалог. По ходу лекции педагогический работник задает вопросы для выяснения мнений и уровня осведомленности обучающихся по рассматриваемой проблеме.

- Лекция-дискуссия - свободный обмен мнениями в ходе изложения лекционного материала. Педагогический работник активизирует участие в обсуждении отдельными вопросами, сопоставляет между собой различные мнения и тем самым развивает дискуссию, стремясь направить ее в нужное русло.

- Лекция с применением обратной связи включает в себе то, что в начале и конце каждого раздела лекции задаются вопросы. Первый - для того, чтобы узнать, насколько обучающиеся ориентируются в излагаемом материале, вопрос в конце раздела предназначен для выяснения степени усвоения только что изложенного материала. При

неудовлетворительных результатах контрольного опроса педагогический работник возвращается к уже прочитанному разделу, изменив при этом методику подачи материала.

- Проблемная лекция опирается на логику последовательно моделируемых проблемных ситуаций путем постановки проблемных вопросов или предъявления проблемных задач. Проблемный вопрос - это диалектическое противоречие, требующее для своего решения размышления, сравнения, поиска, приобретения и применения новых знаний. Проблемная задача содержит дополнительную вводную информацию и при необходимости некоторые ориентиры поиска ее решения.

- Программированная лекция - консультация – педагогический работник сам составляет и предлагает обучающимся вопросы. На подготовленные вопросы педагогический работник сначала просит ответить обучающихся, а затем проводит анализ и обсуждение неправильных ответов. В лекциях можно использовать наглядные материалы, а также подготовить презентацию. Что касается презентации, то в качестве визуальной поддержки ее можно органично интегрировать во все вышеупомянутые лекции. В то же время лекцию-презентацию возможно выделить и в качестве самостоятельной формы. Лекция-презентация должна отражать суть основных и (или) проблемных вопросов лекции, на которые особо следует обратить внимание обучающихся. В условиях применения активного метода проведения занятий презентация представляется весьма удачным способом донесения информации до слушателей. Единственное, на что следует обратить внимание при подготовке слайдов, - это их оформление и текст. Слайд не должен быть перегружен картинками и лишней информацией, которая будет отвлекать от основного аспекта того или иного вопроса лекции. Во время лекции можно задавать вопросы аудитории в отношении того или иного слайда, тем самым еще больше вовлекая обучающихся в проблематику.

### Краткое содержание лекционных занятий

Наименование разделов и тем	Содержание учебного материала
<b>Модуль 1 (Семестр 5)</b>	
<b>РАЗДЕЛ 1. Основные понятия. Законодательный уровень обеспечения информационной безопасности</b>	
<b>Тема 1.1. Основные понятия. Классификация угроз информационной безопасности</b>	Понятия: информационная безопасность, защита информации, конфиденциальность, целостность, доступность информации, уязвимости информационных систем, угрозы и атаки, риски информационной безопасности. Виды угроз информационной безопасности и классификация источников угроз. Виды защищаемой информации
<b>Тема 1.2. Законодательный уровень обеспечения информационной безопасности</b>	Правовые акты общего назначения, затрагивающие вопросы информационной безопасности. Закон "Об информации, информационных технологиях и о защите информации". Закон «О критической информационной инфраструктуре». Руководящие документы ФСТЭК России. Обзор зарубежного законодательства в области информационной безопасности.
<b>РАЗДЕЛ 2. Тренды кибербезопасности</b>	
<b>Тема 2.1. Статистика, тенденции, эволюция киберугроз</b>	Ключевые угрозы на ближайшее будущее: Интернет вещей как площадка для реализации атак; мобильные приложения как разносчики вредоносного ПО и «воры» данных; программы-вымогатели и сопутствующие им технологии; целенаправленные угрозы, реализующие полный цикл «kill chain»; атаки на цепочки поставок (внедрение вредоносного кода в программное обеспечение в OpenSource); кража данных с последующим шантажом; рынок киберпреступности; «Призраки интернета прошлого» (угрозы от устаревшего программного и программно-аппаратного обеспечения, которое находится в интернете).

<b>Тема 2.2. Современные парадигмы кибербезопасности</b>	Модели контроля доступа. Методы и технологии борьбы с компьютерными вирусами. Технологии искусственного интеллекта в задачах кибербезопасности. Антифрод системы. DLP-системы
<b>РАЗДЕЛ 3. Обеспечение безопасности программного обеспечения на этапах</b>	
<b>Тема 3.1. Уязвимости программного обеспечения.</b>	Уязвимости программных приложений. База данных CVE. Безопасность веб-приложений. Проект OWASP Top 10. Категории уязвимостей баз данных: независящие и зависящие от данных.
<b>Тема 3.2. Практики и инструменты для обеспечения безопасности приложений</b>	Жизненный цикл безопасной разработки программного обеспечения (SSDLC). На этапе разработки: создание безопасной архитектуры, безопасного кода, автоматические проверки качества (Quality Gates), статический анализ кода (SAST), анализ open source компонент, Bytecode анализ (BCA), динамический анализ приложения (DAST) На этапе эксплуатации: практика Bug Bounty. Аспекты создания защищённых баз данных. Методы защиты программ от несанкционированного копирования. Методы защиты программ от несанкционированного исследования.
<b>Модуль 2 (Семестр 6)</b>	
<b>РАЗДЕЛ 1. Криптографические системы</b>	
<b>Тема 1.1. Симметричные криптосистемы</b>	Основные понятия криптографии. Классификация симметричных алгоритмов шифрования. Шифры подстановки, перестановки, гаммирования. Поточковые и блочные алгоритмы шифрования. Стандарты симметричного шифрования (DES, AES, ГОСТ 28147–89, ГОСТ Р 34.12–2015, ГОСТ 34.13–2018). Криптостойкость симметричных алгоритмов шифрования.
<b>Тема 1.2. Криптосистемы с открытым ключом</b>	Классы сложности алгоритмов. Односторонние функции. Шифрование с открытым ключом. Алгоритм RSA. Вероятностное шифрование. Алгоритм на основе эллиптических кривых. Криптостойкость асимметричных алгоритмов шифрования Угроза квантового взлома, постквантовая криптография.
<b>РАЗДЕЛ 2. Криптографические протоколы</b>	
<b>Тема 2.1. Протоколы электронной подписи, протоколы аутентификации</b>	Хэш-функции. Требования к криптографическим хэш-функциям. Применение функций хэширования для создания и проверки электронной подписи. Протокол электронной подписи. на основе RSA. Стандарты электронной подписи. Вилы электронной подписи. Правовые аспекты применения электронной подписи. Протокол идентификации/аутентификации с использованием хеш-функции. Протокол идентификации/аутентификации на основе шифрования с открытым ключом. Сервер аутентификации Kerberos.
<b>Тема 2.2. Модели инфраструктуры открытых ключей</b>	Инфраструктуры открытых ключей (PKI): назначение, состав. Типы PKI-инфраструктур: иерархическая, сетевая. Риски доверия в PKI. Глобальная система удостоверяющих центров инфраструктуры открытых ключей. Российская модель национальной инфраструктуры открытых ключей, проверки электронной подписи и сертификатов открытых ключей.
<b>РАЗДЕЛ 3. Защита информации в распределенных системах и сетях</b>	
<b>Тема 3.1. Основные принципы технологии блокчейн</b>	Технология блокчейн и децентрализованные приложения. Блокчейн: строение блока и его заголовка; процедура добавления блока в блокчейн. Назначение и принцип построения дерева Меркла. Схема управления ключами в сети Биткоин. Алгоритм получения биткоин-адреса. Структура



<b>Тема 3.2. Защита информации в сетях</b>	транзакции в сети Биткоин Угрозы безопасности локальных вычислительных сетей. Типовые удаленные угрозы в глобальных сетях и механизмы их реализации. Технология межсетевое экрана. TLS-протокол. Основные шаги процедуры создания защищённого сеанса связи. Алгоритмы, применяемые в TLS. Протокол авторизации OAuth. Обеспечение безопасности электронной почты. Обеспечение безопасности беспроводных сетей. Безопасность при использовании облачных сервисов. Безопасность при использовании мобильных устройств в корпоративных ИС.
--------------------------------------------	--------------------------------------------------------------------------------------------------------------------------------------------------------------------------------------------------------------------------------------------------------------------------------------------------------------------------------------------------------------------------------------------------------------------------------------------------------------------------------------------------------------------------------------------

### **1.2. Методические материалы по подготовке к практическим занятиям по дисциплине (модулю)**

Практические (семинарские) занятия - одна из форм учебного занятия, направленная на развитие самостоятельности обучающихся и приобретение умений и навыков. Данные учебные занятия углубляют, расширяют, детализируют полученные ранее знания. Практическое занятие предполагает выполнение обучающимися по заданию и под руководством преподавателей одной или нескольких практических работ.

Цель практических занятий и семинаров состоит в развитии познавательных способностей, самостоятельности мышления и творческой активности обучающихся; углублении, расширении, детализировании знаний, полученных на лекции в обобщенной форме, и содействии выработке навыков профессиональной деятельности. В отдельных случаях на практических занятиях и семинарах руководителем занятия сообщаются дополнительные знания.

Для достижения поставленных целей и решения требуемого перечня задач практические занятия и семинары проводятся традиционными технологиями или с использованием активных и интерактивных образовательных технологий.

Возможные формы проведения практических (семинарских) занятий:

- Деловая игра - это метод группового обучения совместной деятельности в процессе решения общих задач в условиях максимально возможного приближения к реальным проблемным ситуациям. Имитационные игры - на занятиях имитируется деятельность какой-либо организации, предприятия или его подразделения. Имитироваться могут события, конкретная деятельность людей (деловое совещание, обсуждение плана) и обстановка, условия, в которых происходит событие или осуществляется деятельность (кабинет начальника цеха, зал заседаний). Исполнение ролей (ролевые игры) - в этих играх отрабатывается тактика поведения, действий, выполнение функций и обязанностей конкретного лица. Для проведения игр с исполнением роли разрабатывается модель-пьеса ситуации, между студентами распределяются роли с «обязательным содержанием», характеризующиеся различными интересами; в процессе их взаимодействия должно быть найдено компромиссное решение. «Деловой театр» (метод инсценировки) - в нем разыгрывается какая-либо ситуация, поведение человека в этой обстановке, обучающийся должен вжиться в образ определенного лица, понять его действия, оценить обстановку и найти правильную линию поведения. Основная задача метода инсценировки - научить ориентироваться в различных обстоятельствах, давать объективную оценку своему поведению, учитывать возможности других людей, влиять на их интересы, потребности и деятельность, не прибегая к формальным атрибутам власти, к приказу.

- Игровое проектирование - является практическим занятием или циклом занятий, суть которых состоит в разработке инженерного, конструкторского, технологического и других видов проектов в игровых условиях, максимально воссоздающих реальность. Этот метод отличается высокой степенью сочетания индивидуальной и совместной работы обучающихся.

- Познавательно-дидактические игры не относятся к деловым играм. Они предполагают лишь включение изучаемого материала в необычный игровой контекст и иногда содержат

лишь элементы ролевых игр. Такие игры могут проводиться в виде копирования научных, культурных, социальных явлений (конкурс знатоков, «Поле чудес», КВН и т.д.) и в виде предметно-содержательных моделей, (например, игры-путешествия, когда надо разработать рациональный маршрут, пользуясь различными картами).

- Анализ конкретных ситуаций. Конкретная ситуация – это любое событие, которое содержит в себе противоречие или вступает в противоречие с окружающей средой. Ситуации могут нести в себе как позитивный, так и отрицательный опыт. Все ситуации делятся на простые, критические и экстремальные.

- Кейс-метод (от английского case – случай, ситуация) – усовершенствованный метод анализа конкретных ситуаций, метод активного проблемно-ситуационного анализа, основанный на обучении путем решения конкретных задач – ситуаций (решение кейсов). Непосредственная цель метода case-study - обучающиеся должны проанализировать ситуацию, разобраться в сути проблем, предложить возможные решения и выбрать лучшее из них. Кейсы делятся на практические (отражающие реальные жизненные ситуации), обучающие (искусственно созданные, содержащие значительные элемент условности при отражении в нем жизни) и исследовательские (ориентированные на проведение исследовательской деятельности посредством применения метода моделирования). Метод конкретных ситуаций (метод case-study) относится к неигровым имитационным активным методам обучения.

- Тренинг (англ. training от train — обучать, воспитывать) – метод активного обучения, направленный на развитие знаний, умений и навыков и социальных установок. Тренинг – форма интерактивного обучения, целью которого является развитие компетентности межличностного и профессионального поведения в общении. Достоинство тренинга заключается в том, что он обеспечивает активное вовлечение всех участников в процесс обучения. Можно выделить основные типы тренингов по критерию направленности воздействия и изменений – навыковый, психотерапевтический, социально-психологический, бизнес-тренинг.

- Метод Сократа (Майевтика) – метод вопросов, предполагающих критическое отношение к догматическим утверждениям, называется еще как метод «сократовской иронии». Это умение извлекать скрытое в человеке знание с помощью искусных наводящих вопросов, подразумевающего короткий, простой и заранее предсказуемый ответ.

- Интерактивная лекция – выступление ведущего обучающего перед большой аудиторией с применением следующих активных форм обучения: дискуссия, беседа, демонстрация слайдов или учебных фильмов, мозговой штурм.

- Групповая, научная дискуссия, диспут Дискуссия — это целенаправленное обсуждение конкретного вопроса, сопровождающееся обменом мнениями, идеями между двумя и более лицами. Задача дискуссии - обнаружить различия в понимании вопроса и в споре установить истину. Дискуссии могут быть свободными и управляемыми. К технике управляемой дискуссии относятся: четкое определение цели, прогнозирование реакции оппонентов, планирование своего поведения, ограничение времени на выступления и их заданная очередность. Разновидностью свободной дискуссии является форум, где каждому желающему дается неограниченное время на выступление, при условии, что его выступление вызывает интерес аудитории. Каждый конкретный форум имеет свою тематику — достаточно широкую, чтобы в её пределах можно было вести многоплановое обсуждение.

- Дебаты – это чётко структурированный и специально организованный публичный обмен мыслями между двумя сторонами по актуальным темам. Это разновидность публичной дискуссии участников дебатов, направляющая на переубеждение в своей правоте третьей стороны, а не друг друга. Поэтому вербальные и невербальные средства, которые используются участниками дебатов, имеют целью получения определённого результата — сформировать у слушателей положительное впечатление от собственной позиции.

- Метод работы в малых группах. Групповое обсуждение кого-либо вопроса направлено на достижение лучшего взаимопонимания и нахождения истины. Групповое обсуждение способствует лучшему усвоению изучаемого материала. Оптимальное количество

участников - 5-7 человек. Перед обучающимися ставится проблема, выделяется определенное время, в течение которого они должны подготовить аргументированный обдуманый ответ. Педагогический работник может устанавливать правила проведения группового обсуждения – задавать определенные рамки обсуждения, ввести алгоритм выработки общего мнения, назначить лидера и др.

- Круглый стол - общество, собрание в рамках более крупного мероприятия (съезда, симпозиума, конференции). Мероприятие, как правило, на которое приглашаются эксперты и специалисты из разных сфер деятельности для обсуждения актуальных вопросов. Данная модель обсуждения, основываясь на соглашениях, в качестве итогов даёт результаты, которые, в свою очередь, являются новыми соглашениями.

- Коллоквиум - (лат. colloquium — разговор, беседа) - одна из форм учебных занятий в системе образования, имеющая целью выяснение и повышение знаний обучающихся. На коллоквиумах обсуждаются: отдельные части, разделы, темы, вопросы изучаемого курса (обычно не включаемые в тематику семинарских и других практических учебных занятий), рефераты, проекты и др. работы обучающихся. Это научные собрания, на которых заслушиваются и обсуждаются доклады. Коллоквиум – это и форма контроля, массового опроса, позволяющая преподавателю в сравнительно небольшой срок выяснить уровень знаний студентов по данной теме дисциплины. Коллоквиум проходит обычно в форме дискуссии, в ходе которой обучающимся предоставляется возможность высказать свою точку зрения на рассматриваемую проблему, учиться обосновывать и защищать ее. Аргументируя и отстаивая свое мнение, обучающийся в то же время демонстрирует, насколько глубоко и осознанно он усвоил изученный материал.

- Метод «мозговой штурм» (мозговой штурм, мозговая атака, англ. brainstorming) — оперативный метод решения проблемы на основе стимулирования творческой активности, при котором участникам обсуждения предлагают высказывать как можно большее количество вариантов решения, в том числе самых фантастичных. Затем из общего числа высказанных идей отбирают наиболее удачные, которые могут быть использованы на практике. Является методом экспертного оценивания.

- Метод проектов - это способ достижения дидактической цели через детальную разработку проблемы (технологию), которая должна завершиться вполне реальным, осязаемым практическим результатом, оформленным тем или иным образом; это совокупность приёмов, действий обучающихся в их определённой последовательности для достижения поставленной задачи – решения проблемы, лично значимой для учащихся и оформленной в виде некоего конечного продукта. Основное предназначение метода проектов состоит в предоставлении учащимся возможности самостоятельного приобретения знаний в процессе решения практических задач или проблем, требующего интеграции знаний из различных предметных областей.

- Брифинг - (англ. briefing от англ. brief – короткий, недолгий) – краткая пресс-конференция, посвященная одному вопросу. Основное отличие: отсутствует презентационная часть. То есть практически сразу идут ответы на вопросы журналистов.

- Метод портфолио (итал. portfolio — 'портфель, англ. - папка для документов) - современная образовательная технология, в основе которой используется метод аутентичного оценивания результатов образовательной и профессиональной деятельности. Портфолио как подборка сертифицированных достижений, наиболее значимых работ и отзывов на них.

### **Вопросы для самоподготовки к практическим (семинарским) занятиям по разделам (темам) дисциплины (модуля)**

**Задания для самостоятельной работы к Модулю 1**

**Задания для самостоятельной работы к Разделу 1**

### **Вопросы для самостоятельной работы к Разделу 1**

1. Стандарты информационной безопасности: "Общие критерии". Критерии оценки безопасности информационных технологий. ГОСТ Р ИСО/МЭК 15408-1- 2012
2. Обеспечение безопасности коммерческой тайны на предприятии
3. Уязвимости компьютерной системы
4. Угрозы нарушения конфиденциальности в ИС
5. Угрозы нарушения целостности информации в ИС.
6. Угрозы нарушения работоспособности (отказ в обслуживании) в ИС
7. Сценарии реализации угроз информационной безопасности: разглашение конфиденциальной информации, кража конфиденциальной информации, нарушение авторских прав на информацию, нецелевое использование ресурсов
8. Вредоносное программное обеспечение: клавиатурные шпионы, AdWare программы, ВНО программы, Hijacker-программы, RootKit-технологии, Backdoor-программы, средства мониторинга, вымогательское ПО

### **Задания для самостоятельной работы к Разделу 2**

#### **Вопросы для самостоятельной работы к Разделу 2**

1. Эволюция киберугроз: расширение поверхности атаки
2. Эволюция киберугроз: атак на цепочки поставок.
3. Эволюция киберугроз: взлом устройств интернета вещей для организации дальнейших кибератак
4. Эволюция киберугроз: атаки с помощью вирусов шифровальщиков
5. Технологии ИИ в задачах кибербезопасности
6. Обеспечение ИБ информационных систем: протоколирование и аудит
7. Принципы организации защищенного документооборота
8. Предотвращение утечек конфиденциальной информации с помощью DLP-систем

### **Задания для самостоятельной работы к Разделу 3**

#### **Вопросы для самостоятельной работы к Разделу 3**

1. Уязвимости программных приложений. База данных CVE.
2. Безопасность веб-приложений. Проект OWASP Top 10
3. Жизненный цикл безопасной разработки программного обеспечения (SSDLC)
4. Обеспечение эксплуатационной безопасности программного обеспечения
5. Защита программного обеспечения от несанкционированного использования
6. Средства проверки целостности программ
7. Обфускация программного кода.

### **Литература для самостоятельного изучения к Модулю 1.**

#### **Основная литература**

1. Внуков, А. А. Защита информации : учебное пособие для вузов / А. А. Внуков. — 3-е изд., перераб. и доп. — Москва : Издательство Юрайт, 2023. — 161 с. — (Высшее образование). — ISBN 978-5-534-07248-8. — Текст : электронный // Образовательная платформа Юрайт [сайт]. — URL: <https://urait.ru/bcode/512268> (дата обращения: 08.03.2023)..
2. Щеглов, А. Ю. Защита информации: основы теории : учебник для вузов / А. Ю. Щеглов, К. А. Щеглов. — Москва : Издательство Юрайт, 2023. — 309 с. —

- (Высшее образование). — ISBN 978-5-534-04732-5. — Текст : электронный // Образовательная платформа Юрайт [сайт]. — URL: <https://www.ura.it.ru/bcode/511998> (дата обращения: 08.03.2023).
3. Информационная безопасность : учебное пособие / В. И. Лойко, В. Н. Лаптев, Г. А. Аршинов, С. Н. Лаптев. — Краснодар : КубГАУ, 2020. — 332 с. — ISBN 978-5-907346-50-5. — Текст : электронный // Лань : электронно-библиотечная система. — URL: <https://e.lanbook.com/book/254168> (дата обращения: 08.03.2023). — Режим доступа: для авториз. Пользователей

#### **Дополнительная литература**

1. Зенков, А. В. Информационная безопасность и защита информации : учебное пособие для вузов / А. В. Зенков. — Москва : Издательство Юрайт, 2023. — 104 с. — (Высшее образование). — ISBN 978-5-534-14590-8. — Текст : электронный // Образовательная платформа Юрайт [сайт]. — URL: <https://www.ura.it.ru/bcode/520063> (дата обращения: 08.03.2023).
2. Ищейнов, В. Я. Информационная безопасность и защита информации: теория и практика : учебное пособие : [16+] / В. Я. Ищейнов. — Москва ; Берлин : Директ-Медиа, 2020. — 271 с. : схем., табл. — Режим доступа: по подписке. — URL: <https://biblioclub.ru/index.php?page=book&id=571485> (дата обращения: 08.03.2023). — Библиогр. в кн. — ISBN 978-5-4499-0496-6. — DOI 10.23681/571485. — Текст : электронный.
3. Казарин, О. В. Надежность и безопасность программного обеспечения : учебное пособие для вузов / О. В. Казарин, И. Б. Шубинский. — Москва : Издательство Юрайт, 2023. — 342 с. — (Высшее образование). — ISBN 978-5-534-05142-1. — Текст : электронный // Образовательная платформа Юрайт [сайт]. — URL: <https://ura.it.ru/bcode/515435> (дата обращения: 08.03.2023).

### **Задания для самостоятельной работы к Модулю 2**

#### **Задания для самостоятельной работы к Разделу 1**

##### **Вопросы для самостоятельной работы к Разделу 1**

1. Поточные шифры
2. Стандарты симметричного шифрования DES, ГОСТ 28147-89, Магма
3. Стандарты симметричного шифрования AES, Кузнечик
4. Режимы шифрования в стандарте ГОСТ Р 34.13 2015

### **Задания для самостоятельной работы к Разделу 2**

##### **Вопросы для самостоятельной работы к Разделу 2**

1. Протоколы ЭП
2. Угрозы и атаки для протоколов ЭП
3. Стандарты электронной подписи
4. Виды электронной подписи
5. Правовые основы применения ЭП
6. Протоколы идентификации и аутентификации на основе асимметричного шифрования
7. Сервер аутентификации Kerberos
8. Инфраструктуры открытых ключей (PKI): назначение, состав, применение в электронном документообороте
9. Компоненты (функциональные элементы) инфраструктуры открытых ключей:
10. Типы PKI-инфраструктур
11. Североамериканская модель инфраструктуры открытых ключей

12. Западноевропейская модель инфраструктуры открытых ключей
13. Российская модель национальной инфраструктуры открытых ключей

### **Задания для самостоятельной работы к Разделу 3**

#### **Вопросы для самостоятельной работы к Разделу 3**

1. Технологические аспекты майнинга
2. Алгоритм достижения консенсуса в децентрализованных приложениях
3. Схема управления ключами в сети Биткоин. Алгоритм получения биткоин-адреса
4. Жизненный цикл транзакции в сети Биткоин
5. Примеры применения технологии блокчейн в разных областях
6. Особенности обеспечения информационной безопасности в компьютерных сетях
7. Обеспечение безопасности беспроводных сетей
8. Обеспечение безопасности электронной почты.
9. Безопасность при использовании облачных сервисов
10. Обеспечение безопасности при использовании мобильных устройств в корпоративных ИС

### **Литература для самостоятельного изучения к Модулю 2.**

#### **Основная литература**

4. Внуков, А. А. Защита информации : учебное пособие для вузов / А. А. Внуков. — 3-е изд., перераб. и доп. — Москва : Издательство Юрайт, 2023. — 161 с. — (Высшее образование). — ISBN 978-5-534-07248-8. — Текст : электронный // Образовательная платформа Юрайт [сайт]. — URL: <https://urait.ru/bcode/512268> (дата обращения: 08.03.2023)..
5. Щеглов, А. Ю. Защита информации: основы теории : учебник для вузов / А. Ю. Щеглов, К. А. Щеглов. — Москва : Издательство Юрайт, 2023. — 309 с. — (Высшее образование). — ISBN 978-5-534-04732-5. — Текст : электронный // Образовательная платформа Юрайт [сайт]. — URL: <https://www.urait.ru/bcode/511998> (дата обращения: 08.03.2023).
6. Информационная безопасность : учебное пособие / В. И. Лойко, В. Н. Лаптев, Г. А. Аршинов, С. Н. Лаптев. — Краснодар : КубГАУ, 2020. — 332 с. — ISBN 978-5-907346-50-5. — Текст : электронный // Лань : электронно-библиотечная система. — URL: <https://e.lanbook.com/book/254168> (дата обращения: 08.03.2023). — Режим доступа: для авториз. Пользователей

#### **Дополнительная литература**

4. Зенков, А. В. Информационная безопасность и защита информации : учебное пособие для вузов / А. В. Зенков. — Москва : Издательство Юрайт, 2023. — 104 с. — (Высшее образование). — ISBN 978-5-534-14590-8. — Текст : электронный // Образовательная платформа Юрайт [сайт]. — URL: <https://www.urait.ru/bcode/520063> (дата обращения: 08.03.2023).
5. Ищейнов, В. Я. Информационная безопасность и защита информации: теория и практика : учебное пособие : [16+] / В. Я. Ищейнов. — Москва ; Берлин : Директ-Медиа, 2020. — 271 с. : схем., табл. — Режим доступа: по подписке. — URL: <https://biblioclub.ru/index.php?page=book&id=571485> (дата обращения: 08.03.2023). —

Библиогр. в кн. – ISBN 978-5-4499-0496-6. – DOI 10.23681/571485. – Текст : электронный.

6. Казарин, О. В. Надежность и безопасность программного обеспечения : учебное пособие для вузов / О. В. Казарин, И. Б. Шубинский. — Москва : Издательство Юрайт, 2023. — 342 с. — (Высшее образование). — ISBN 978-5-534-05142-1. — Текст : электронный // Образовательная платформа Юрайт [сайт]. — URL: <https://urait.ru/bcode/515435> (дата обращения: 08.03.2023).

#### ***1.4. Методические материалы по подготовке к лабораторным занятиям по дисциплине (модулю)***

Лабораторные занятия - одна из форм учебного занятия, направленная на развитие самостоятельности обучающихся и приобретение умений и навыков. Данные учебные занятия углубляют, расширяют, детализируют полученные ранее знания. Лабораторное занятие предполагает выполнение обучающимися по заданию и под руководством преподавателей одной или нескольких работ.

Цель лабораторных занятий состоит в развитии познавательных способностей, самостоятельности мышления и творческой активности обучающихся; углублении, расширении, детализировании знаний, полученных на лекции в обобщенной форме, и содействии выработке навыков профессиональной деятельности. В отдельных случаях на лабораторных занятиях руководителем занятия сообщаются дополнительные знания.

Для достижения поставленных целей и решения требуемого перечня задач лабораторные занятия проводятся традиционными технологиями или с использованием активных и интерактивных образовательных технологий.

При подготовке и работе во время проведения лабораторных занятий следует обратить внимание на следующие моменты: на процесс предварительной подготовки, на работу во время занятия, обработку полученных результатов, исправление полученных замечаний.

Предварительная подготовка к лабораторному занятию заключается в изучении теоретического материала в отведенное для самостоятельной работы время, ознакомление с инструктивными материалами с целью осознания задач занятия, техники безопасности при работе с приборами, веществами.

Работа во время проведения занятия включает:

- консультирование студентов преподавателями и вспомогательным персоналом с целью предоставления исчерпывающей информации, необходимой для самостоятельного выполнения предложенных преподавателем задач.

- самостоятельное выполнение заданий согласно обозначенной рабочей программой дисциплины (модуля) тематики.

## **2. МЕТОДИЧЕСКИЕ РЕКОМЕНДАЦИИ ДЛЯ ОБУЧАЮЩИХСЯ ПО ОСВОЕНИЮ ДИСЦИПЛИНЫ (МОДУЛЯ) И САМОСТОЯТЕЛЬНОЙ РАБОТЕ**

Освоение обучающимся дисциплины (модуля) «Информационная безопасность (модуля)» предполагает изучение материалов дисциплины на аудиторных занятиях и в ходе самостоятельной работы. Аудиторные занятия проходят в форме лекций, семинаров, практических и лабораторных занятий. Самостоятельная работа включает разнообразный комплекс видов и форм работы обучающихся.

Для успешного освоения дисциплины (модуля) и достижения поставленных целей необходимо внимательно ознакомиться с рабочей программой дисциплины (модуля), доступной в электронной информационно-образовательной среде РГСУ.

Следует обратить внимание на списки основной и дополнительной литературы, на предлагаемые преподавателем ресурсы информационно-телекоммуникационной сети Интернет. Эта информация необходима для самостоятельной работы обучающегося.

При подготовке к аудиторным занятиям необходимо помнить особенности каждой формы его проведения.

*Подготовка к учебному занятию лекционного типа заключается в следующем.*

С целью обеспечения успешного обучения обучающийся должен готовиться к лекции, поскольку она является важнейшей формой организации учебного процесса, поскольку:

- знакомит с новым учебным материалом;
- разъясняет учебные элементы, трудные для понимания;
- систематизирует учебный материал;
- ориентирует в учебном процессе.

С этой целью:

- внимательно прочитайте материал предыдущей лекции;
- ознакомьтесь с учебным материалом по учебнику и учебным пособиям с темой прочитанной лекции;
- внесите дополнения к полученным ранее знаниям по теме лекции на полях лекционной тетради;
- запишите возможные вопросы, которые вы зададите лектору на лекции по материалу изученной лекции;
- постарайтесь уяснить место изучаемой темы в своей подготовке;
- узнайте тему предстоящей лекции (по тематическому плану, по информации лектора) и запишите информацию, которой вы владеете по данному вопросу.

*Подготовка к занятию семинарского типа.*

При подготовке и работе во время проведения занятий семинарского типа следует обратить внимание на следующие моменты: на процесс предварительной подготовки, на работу во время занятия, обработку полученных результатов, исправление полученных замечаний.

Предварительная подготовка к учебному занятию семинарского типа заключается в изучении теоретического материала в отведенное для самостоятельной работы время, ознакомление с инструктивными материалами с целью осознания задач практического занятия, техники безопасности при работе с приборами, веществами.

Работа во время проведения учебного занятия семинарского типа включает:

- консультирование студентов преподавателями и вспомогательным персоналом с целью предоставления исчерпывающей информации, необходимой для самостоятельного выполнения предложенных преподавателем задач.
- самостоятельное выполнение заданий согласно обозначенной рабочей программой дисциплины (модуля) тематики.

*Самостоятельная работа.*

Самостоятельная работа - планируемая учебная, учебно-исследовательская, научно-исследовательская работа студентов, выполняемая во внеаудиторное (аудиторное) время по заданию и при методическом руководстве преподавателя, но без его непосредственного участия (при частичном непосредственном участии преподавателя, оставляющем ведущую роль за работой студентов).

Для более углубленного изучения темы задания для самостоятельной работы рекомендуется выполнять параллельно с изучением данной темы. При выполнении заданий по возможности используйте наглядное представление материала.

Самостоятельная работа студентов в ВУЗе является важным видом учебной и научной деятельности студента. Самостоятельная работа студентов играет значительную роль в рейтинговой технологии обучения.

К современному специалисту в области медицины общество предъявляет достаточно широкий перечень требований, среди которых немаловажное значение имеет наличие у



выпускников определенных навыков (компетенций) и умения самостоятельно добывать знания из различных источников, систематизировать полученную информацию, давать оценку конкретной профессиональной ситуации. Формирование такого умения происходит в течение всего периода обучения.

В процессе самостоятельной работы студент приобретает необходимые для будущей специальности компетенции, навыки самоорганизации, самоконтроля, самоуправления, саморефлексии и становится активным самостоятельным субъектом учебной деятельности.

Самостоятельная работа студентов должна оказывать важное влияние на формирование личности будущего специалиста, его компетентность. Каждый студент самостоятельно определяет режим своей работы и меру труда, затрачиваемого на овладение учебным содержанием по каждой дисциплине. Он выполняет внеаудиторную работу по личному индивидуальному плану, в зависимости от его подготовки, времени и других условий.

#### ***Виды самостоятельной работы.***

##### ***Работа с литературой.***

При работе с книгой необходимо подобрать литературу, научиться правильно ее читать, вести записи. Для подбора литературы в библиотеке используются алфавитный и систематический каталоги. Важно помнить, что рациональные навыки работы с книгой - это всегда большая экономия времени и сил. Правильный подбор учебников рекомендуется преподавателем, читающим лекционный курс. Необходимая литература может быть также указана в методических разработках по данному курсу. Изучая материал по учебнику, следует переходить к следующему вопросу только после правильного уяснения предыдущего, описывая на бумаге все выкладки и вычисления (в том числе те, которые в учебнике опущены или на лекции даны для самостоятельного вывода). При изучении любой дисциплины большую и важную роль играет самостоятельная индивидуальная работа. Особое внимание следует обратить на определение основных понятий курса. Студент должен подробно разбирать примеры, которые поясняют такие определения, и уметь строить аналогичные примеры самостоятельно. Нужно добиваться точного представления о том, что изучаешь. Полезно составлять опорные конспекты. При изучении материала по учебнику полезно в тетради (на специально отведенных полях) дополнять конспект лекций. Там же следует отмечать вопросы, выделенные студентом для консультации с преподавателем. Выводы, полученные в результате изучения, рекомендуется в конспекте выделять, чтобы они при перечитывании записей лучше запоминались. Опыт показывает, что многим студентам помогает составление листа опорных сигналов, содержащего важнейшие и наиболее часто употребляемые формулы и понятия. Такой лист помогает запомнить формулы, основные положения лекции, а также может служить постоянным справочником для студента. Различают два вида чтения: первичное и вторичное. Первичное - это внимательное, неторопливое чтение, при котором можно остановиться на трудных местах.

Задача вторичного чтения - полное усвоение смысла целого (по счету это чтение может быть и не вторым, а третьим или четвертым). Самостоятельная работа с учебниками и книгами (а также самостоятельное теоретическое исследование проблем, обозначенных преподавателем на лекциях) – это важнейшее условие формирования у себя научного способа познания.

Чтение научного текста является частью познавательной деятельности. Ее цель – извлечение из текста необходимой информации. От того насколько осознанно читающим собственная внутренняя установка при обращении к печатному слову (найти нужные сведения, усвоить информацию полностью или частично, критически проанализировать материал и т.п.) во многом зависит эффективность осуществляемого действия.

##### ***Методические рекомендации по составлению конспекта:***

1. Внимательно прочитайте текст. Уточните в справочной литературе непонятные слова. При записи не забудьте вынести справочные данные на поля конспекта;
2. Выделите главное, составьте план;
3. Кратко сформулируйте основные положения текста, отметьте аргументацию автора;

4. Законспектируйте материал, четко следуя пунктам плана. При конспектировании старайтесь выразить мысль своими словами. Записи следует вести четко, ясно.

5. Грамотно записывайте цитаты. Цитируя, учитывайте лаконичность, значимость мысли. В тексте конспекта желательно приводить не только тезисные положения, но и их доказательства. При оформлении конспекта необходимо стремиться к емкости каждого предложения. Мысли автора книги следует излагать кратко, заботясь о стиле и выразительности написанного. Число дополнительных элементов конспекта должно быть логически обоснованным, записи должны распределяться в определенной последовательности, отвечающей логической структуре произведения. Для уточнения и дополнения необходимо оставлять поля. Овладение навыками конспектирования требует от студента целеустремленности, повседневной самостоятельной работы.

#### ***Методические материалы по самостоятельному решению задач***

При самостоятельном решении задач нужно обосновывать каждый этап решения, исходя из теоретических положений курса. Если студент видит несколько путей решения проблемы (задачи), то нужно сравнить их и выбрать самый рациональный. Полезно до начала вычислений составить краткий план решения проблемы (задачи). Решение проблемных задач или примеров следует излагать подробно, вычисления располагать в строгом порядке, отделяя вспомогательные вычисления от основных. Решения при необходимости нужно сопровождать комментариями, схемами, чертежами и рисунками. Следует помнить, что решение каждой учебной задачи должно доводиться до окончательного логического ответа, которого требует условие, и по возможности с выводом. Полученный ответ следует проверить способами, вытекающими из существа данной задачи. Полезно также (если возможно) решать несколькими способами и сравнить полученные результаты. Решение задач данного типа нужно продолжать до приобретения твердых навыков в их решении.

#### ***Методические материалы к выполнению реферата***

Реферат (от лат. referre – сообщать) – краткое изложение в письменном виде или в форме публикации доклада, содержания научного труда (трудов), литературы по теме. Работа над рефератом условно разделяется на выбор темы, подбор литературы, подготовку и защиту плана; написание теоретической части и всего текста с указанием библиографических данных используемых источников, подготовку доклада, выступление с ним. Тематика рефератов полностью связана с основными вопросами изучаемого курса.

Список литературы к темам не дается, и обучающиеся самостоятельно ведут библиографический поиск, причем им не рекомендуется ограничиваться университетской библиотекой.

Важно учитывать, что написание реферата требует от обучающихся определенных усилий. Особое внимание следует уделить подбору литературы, методике ее изучения с целью отбора и обработки собранного материала, обоснованию актуальности темы и теоретического уровня обоснованности используемых в качестве примеров фактов какой-либо деятельности.

Выбрав тему реферата, начав работу над литературой, необходимо составить план. Изучая литературу, продолжается обдумывание темы, осмысливание прочитанного, делаются выписки, сопоставляются точки зрения разных авторов и т.д. Реферативная работа сводится к тому, чтобы в ней выделились две взаимосвязанные стороны: во-первых, ее следует рассматривать как учебное задание, которое должен выполнить обучаемый, а во-вторых, как форму научной работы, творческого воображения при выполнении учебного задания.

Наличие плана реферата позволяет контролировать ход работы, избежать формального переписывания текстов из первоисточников.

Оформление реферата включает титульный лист, оглавление и краткий список использованной литературы. Список использованной литературы размещается на последней странице рукописи или печатной форме реферата. Реферат выполняется в письменной или печатной форме на белых листах формата А4 (210 x 297 мм). Шрифт Times New Roman, кегель 14, через 1,5 интервала при соблюдении следующих размеров текста: верхнее поле – 25

мм, нижнее – 20 мм, левое – 30 мм, правое – 15 мм. Нумерация страниц производится сверху листа, по центру. Титульный лист нумерации не подлежит.

Рефераты должны быть написаны простым, ясным языком, без претензий на наукообразность. Следует избегать сложных грамматических оборотов, непривычных терминов и символов. Если же такие термины и символы все-таки приводятся, то необходимо разъяснять их значение при первом упоминании в тексте реферата.

Объем реферата предполагает тщательный отбор информации, необходимой для краткого изложения вопроса. Важнейший этап – редактирование готового текста реферата и подготовка к обсуждению. Обсуждение требует хорошей ориентации в материале темы, умения выделить главное, поставить дискуссионный вопрос, привлечь внимание слушателей к интересной литературе, логично и убедительно изложить свои мысли.

Рефераты обязательно подлежат защите. Процедура защиты начинается с определения оппонентов защищающего свою работу. Они стремятся дать основательный анализ работы обучающимся, обращают внимание на положительные моменты и недостатки реферата, дают общую оценку содержанию, форме преподнесения материала, характеру использованной литературы. Иногда они дополняют тот или иной раздел реферата. Последнее особенно ценно, ибо говорит о глубоком знании обучающимся-оппонентом изучаемой проблемы.

Обсуждение не ограничивается выслушиванием оппонентов. Другие обучающиеся имеют право уточнить или опровергнуть какое-либо утверждение. Преподаватель предлагает любому обучающемуся задать вопрос по существу доклада или попытаться подвести итог обсуждению.

#### **Алгоритм работы над рефератом**

##### **1. Выбор темы**

Тема должна быть сформулирована грамотно (с литературной точки зрения);

В названии реферата следует поставить четкие рамки рассмотрения темы;

Желательно избегать слишком длинных названий;

Следует по возможности воздерживаться от использования в названии спорных с научной точки зрения терминов, излишней наукообразности, а также чрезмерного упрощения формулировок.

2. Реферат следует составлять из пяти основных частей: введения; основной части; заключения; списка литературы; приложений.

##### **3. Основные требования к введению:**

Во введении не следует концентрироваться на содержании; введение должно включать краткое обоснование актуальности темы реферата, где требуется показать, почему данный вопрос может представлять научный интерес и есть ли связь представляемого материала с современностью. Таким образом, тема реферата должна быть актуальна либо с научной точки зрения, либо с современных позиций.

Очень важно выделить цель, а также задачи, которые требуется решить для выполнения цели.

Введение должно содержать краткий обзор изученной литературы, в котором указывается взятый из того или иного источника материал, кратко анализируются изученные источники, показываются их сильные и слабые стороны;

Объем введения составляет две страницы текста.

##### **4. Требования к основной части реферата:**

Основная часть содержит материал, отобранный для рассмотрения проблемы;

Также основная часть должна включать в себя собственно мнение обучающихся и сформулированные самостоятельные выводы, опирающиеся на приведенные факты;

Материал, представленный в основной части, должен быть логически изложен и распределен по параграфам, имеющим свои названия;

В изложении основной части необходимо использовать сноски (в первую очередь, когда приводятся цифры и чьи-то цитаты);

Основная часть должна содержать иллюстративный материал (графики, таблицы и т. д.);

Объем основной части составляет около 10 страниц.

5. Требования к заключению:

В заключении формулируются выводы по параграфам, обращается внимание на выдвинутые во введении задачи и цели;

Заключение должно быть четким, кратким, вытекающим из содержания основной части.

6. Требования к оформлению списка литературы (по ГОСТу):

Необходимо соблюдать правильность последовательности записи источников: сначала следует писать фамилию, а после инициалы; название работы не ставится в кавычки; после названия сокращенно пишется место издания; затем идет год издания; наконец, называется процитированная страница.

### ***Критерии оценки реферата***

Обучающийся, защищающий реферат, должен рассказать о его актуальности, поставленных целях и задачах, изученной литературе, структуре основной части, сделанных в ходе работы выводах.

По окончании выступления ему может быть задано несколько вопросов по представленной проблеме.

Оценка складывается из соблюдения требований к реферату, грамотного раскрытия темы, умения четко рассказывать о представленном реферате, способности понять суть задаваемых по работе вопросов и найти точные ответы на них.

### ***Методические материалы к выполнению эссе***

Эссе – литературное произведение небольшого объема, обычно прозаическое, свободной композиции, передающее индивидуальные впечатления, суждения, соображения автора о той или иной проблеме, теме, о том или ином событии или явлении. Это вид самостоятельной исследовательской работы обучающихся, с целью углубления и закрепления теоретических знаний и освоения практических навыков. Цель эссе состоит в развитии самостоятельного творческого мышления и письменного изложения собственных мыслей. При написании эссе обучающийся должен представить развернутый письменный ответ на теоретический или практический актуальный вопрос, объявленный преподавателем в аудитории непосредственно перед ее написанием. В процессе написания эссе разрешается пользоваться нормативно-правовыми актами, конспектом лекций (в печатном виде). Использование интернет-ресурсов не допускается. Темы эссе преподаватель предлагает из числа тех, которые обучающиеся уже рассматривали на лекциях или семинарских занятиях, исходя из содержания заданий в составе оценочных средств. По решению преподавателя, в качестве темы эссе может быть выбрана одна или несколько тем, которые могут быть распределены между обучающимися по желанию.

Требования к выполнению эссе:

1. Проводится письменно.

2. Эссе выполняется на компьютере (гарнитура Times New Roman, шрифт 14) через 1,5 интервала с полями: верхнее, нижнее – 2; правое – 3; левое – 1,5. Отступ первой строки абзаца – 1,25. Сноски – постраничные. Таблицы и рисунки встраиваются в текст работы. При этом обязательный заголовок таблицы надо размещать над табличным полем, а рисунки сопровождать подрисуночными подписями. При включении в эссе нескольких таблиц и/или рисунков их нумерация обязательна. Обязательна и нумерация страниц. Их целесообразно проставлять внизу страницы – по середине или в правом углу. Номер страницы не ставится на титульном листе, но в общее число страниц он включается. Объем эссе, без учета приложений, не должен превышать 5 страниц. Значительное превышение установленного объема является недостатком работы и указывает на то, что обучающийся не сумел отобрать и переработать необходимый материал.

3. Работа должна содержать собственные умозаключения по сути поставленной проблемы, включать самостоятельно проведенный анализ по сути этой проблемы, выводы, обобщающие авторскую позицию по поставленной проблеме.

***Критерии оценки эссе:***

«Отлично» – исключительные знания материала, абсолютное понимание сути, безукоризненное знание основных понятий и положений, логически и лексически грамотно изложенный, содержательный, аргументированный, конкретный и исчерпывающий ответ.

«Хорошо» – глубокие знания материала, правильное понимание сути, знание основных понятий и положений, содержательный, полный и конкретный ответ.

«Удовлетворительно» – твердые, но недостаточно полные знания, верное понимание сути, в целом правильный ответ.

«Неудовлетворительно» – непонимание сущности задания, грубые ошибки в ответе.

***Методические материалы по выполнению тестирования.***

Тестовые задания содержат вопросы и 3-4 варианта ответа по базовым положениям изучаемой темы/раздела, составлены с расчетом на знания, полученные обучающимся в процессе изучения темы/раздела.

Тестовые задания выполняются в письменной форме и сдаются преподавателю, ведущему дисциплину (модуль). На выполнение тестовых заданий обучающимся отводится 45 минут.

При обработке результатов оценочной процедуры используются: критерии оценки по содержанию и качеству полученных ответов, ключи, оценочные листы.

***Критерии оценки теста:***

«Зачтено» - если обучающийся правильно выполнил не менее 2/3 всей работы или допустил не более одной грубой ошибки и двух недочетов, не более одной грубой и одной негрубой ошибки, не более трех негрубых ошибок, одной негрубой ошибки и трех недочетов, при наличии четырех-пяти недочетов.

«Не зачтено» - если число ошибок и недочетов превысило норму для оценки 3 или правильно выполнено менее 2/3 всей работы.

***Методические материалы по выполнению доклада.***

Рекомендуется следующая структура доклада:

1. титульный лист, содержание доклада;
2. краткое изложение;
3. цели и задачи;
4. изложение характера исследований и рассмотренных проблем, гипотезы, спорные вопросы;
5. источники информации, методы сбора и анализа данных, степень их полноты и достоверности;
6. анализ и толкование полученных в работе результатов;
7. выводы и оценки;
8. библиография и приложения.

Время выступления докладчика не должно превышать 10 минут.

Основные требования к оформлению доклада:

- титульный лист должен включать название доклада, наименование предметной (цикловой) комиссии, фамилию обучающегося;
- все использованные литературные источники сопровождаются библиографическим описанием;
- приводимая цитата из источника берется в кавычки (оформляются сноски);
- единицы измерения должны применяться в соответствии с действующими стандартами;
- все названия литературных источников следует приводить в соответствии с новейшими изданиями;

- рекомендуется включение таблиц, графиков, схем, если они отражают основное содержание или улучшают ее наглядность;

- названия фирм, учреждений, организаций и предприятий должны именоваться так, как они указываются в источнике;

#### ***Критерии оценки доклада***

При выполнении доклада обучающийся должен продемонстрировать умение кратко излагать прочитанный материал, а также умение обобщать и анализировать материал по теме доклада.

#### ***Презентация***

##### ***Методические материалы к презентациям***

1. Объем презентации 10 -20 слайдов.
2. На титульном слайде должно быть отражено:
  - наименование факультета;
  - тема презентации;
  - фамилия, имя, отчество, направление подготовки/ специальность, направленность (профиль)/ специализация, форма обучения, номер группы автора презентации;
  - фамилия, имя, отчество, степень, звание, должность руководитель работы;
  - год выполнения работы.
3. В презентации должны быть отражены обоснование актуальности представляемого материала, цели и задачи работы.
4. Содержание презентации должно включать наиболее значимый материал доклада, а также, при необходимости, таблицы, диаграммы, рисунки, фотографии, карты, видео – вставки, звуковое сопровождение.
5. Заключительный слайд должен содержать информацию об источниках информации для презентации.

#### ***Критерии оценки презентации***

1. Объем презентации 10 -20 слайдов.
2. Правильность оформления титульного слайда.
3. Актуальность отобранного материала, обоснованность формулировки цели и задач работы.
4. Наглядность и логичность презентации, обоснованность использования таблиц, диаграмм, рисунков, фотографий, карт, видео – вставок, звукового сопровождения; правильный выбор шрифтов, фона, других элементов дизайна слайда.
5. Объем и качество источников информации (не менее 2-х интернет – источников и не менее 2-х литературных источников).

#### ***Методические материалы по подготовке к опросу***

Самостоятельная работа обучающихся включает подготовку к опросу на практических занятиях. Для этого обучающийся изучает лекции, основную и дополнительную литературу, публикации, информацию из Интернет-ресурсов.

Тема и вопросы к практическим занятиям, вопросы для самоконтроля содержатся в рабочей программе и доводятся до студентов заранее.

Для подготовки к опросу обучающемуся необходимо ознакомиться с материалом, посвященным теме практического занятия, в учебнике или другой рекомендованной литературе, конспекте лекции, обратить внимание на усвоение основных понятий дисциплины, выявить неясные вопросы и подобрать дополнительную литературу для их освещения.

#### ***Критерии оценки опроса***

«Отлично»:

- дан полный, развернутый ответ на поставленный вопрос;
- в ответе прослеживается четкая структура, логическая последовательность, отражающая сущность раскрываемых понятий, теорий, явлений;

– знание по предмету демонстрируются на фоне понимания его в системе данной науки и междисциплинарных связей;

– свободное владение терминологией;

– ответы на дополнительные вопросы четкие, краткие;

«Хорошо»:

– дан полный, развернутый ответ на поставленный вопрос, показано умение выделять существенные и несущественные признаки, причинно-следственные связи;

– ответ недостаточно логичен с единичными ошибками в частностях, исправленные студентом с помощью преподавателя;

– единичные ошибки в терминологии;

– ответы на дополнительные вопросы правильные, недостаточно полные и четкие.

«Удовлетворительно»:

– ответ не полный, с ошибками в деталях, умение раскрыть значение обобщённых знаний не показано, речевое оформление требует поправок, коррекции;

– логика и последовательность изложения имеют нарушения, студент не способен самостоятельно выделить существенные и несущественные признаки и причинно-следственные связи;

– ошибки в раскрываемых понятиях, терминах;

– студент не ориентируется в теме, допускает серьезные ошибки;

– студент не может ответить на большую часть дополнительных вопросов.

«Неудовлетворительно»:

– ответ представляет собой разрозненные знания с существенными ошибками по вопросу;

– присутствуют фрагментарность, нелогичность изложения, студент не осознает связь обсуждаемого вопроса с другими объектами дисциплины, речь неграмотная;

– незнание терминологии;

– ответы на дополнительные вопросы неправильные.

### ***Методические материалы по выполнению практического задания***

При выполнении практического задания обучающийся придерживается следующего алгоритма:

1. Записать дату, тему и цель задания;

2. Ознакомиться с правилами и условия выполнения практического задания;

3. Повторить теоретические задания, необходимые для рациональной работы и других практических действий, используя конспекты лекций и рекомендованную литературу, представленной в программе;

4. Выполнить работу по предложенному алгоритму действий;

5. Обобщить результаты работы, сформулировать выводы / дать ответы на контрольные вопросы;

Работа должна быть выполнена грамотно, с соблюдением культуры изложения. При использовании данных из учебных, методических пособий и другой литературы, периодических изданий, Интернет-источников должны иметься ссылки на вышеперечисленные.

### ***Критерии оценки практического задания:***

«Отлично» – правильный ответ, дается четкое обоснование принятому решению; рассуждения четкие последовательные логические; используются ссылки на полученные при изучении дисциплины знания; правильно используются формулы, понятия, процедуры, имеющие прямое отношение к задаче для подтверждения принятого решения.

«Хорошо» – правильный ответ, дается обоснование принятому решению; но с не существенными ошибками, в рассуждениях отсутствует логическая последовательность; используются ссылки на полученные при изучении дисциплины знания, правильно используются формулы, понятия, процедуры, имеющие прямое отношение к задаче для подтверждения принятого решения.

«Удовлетворительно» – правильный ответ, допускаются грубые ошибки в обосновании принятого решения; рассуждения не последовательные сумбурные; используются ссылки на полученные при изучении дисциплины знания; используются формулы, процедуры, понятия, имеющие прямое значение для подтверждения принятого решения, однако, при обращении к ним допускаются серьезные ошибки, студент не может правильно ими воспользоваться.

«Неудовлетворительно, не зачтено» – ответ неверный, отсутствует обоснование принятому решению; студент демонстрирует полное непонимание сути вопроса.

***Для оценки решения ситуационной задачи (аналитического задания):***

Оценка «отлично» выставляется, если задача решена грамотно, ответы на вопросы сформулированы четко. Эталонный ответ полностью соответствует решению студента, которое хорошо обосновано теоретически.

Оценка «хорошо» выставляется, если задача решена, ответы на вопросы сформулированы не достаточно четко. Решение студента в целом соответствует эталонному ответу, но не достаточно хорошо обосновано теоретически.

Оценка «удовлетворительно» выставляется, если задача решена не полностью, ответы не содержат всех необходимых обоснований решения.

Оценка «неудовлетворительно» выставляется, если задача не решена или имеет грубые теоретические ошибки в ответе на поставленные вопросы.

***Методические материалы по выполнению лабораторного задания***

При выполнении лабораторного задания обучающийся придерживается следующего алгоритма:

1. Записать дату, тему и цель задания;
2. Ознакомиться с правилами и условия выполнения задания;
3. Повторить теоретические задания, необходимые для рациональной работы и других практических действий, используя конспекты лекций и рекомендованную литературу, представленной в программе;
4. Выполнить работу по предложенному алгоритму действий;
5. Обобщить результаты работы, сформулировать выводы / дать ответы на контрольные вопросы;

Работа должна быть выполнена грамотно, с соблюдением культуры изложения. При использовании данных из учебных, методических пособий и другой литературы, периодических изданий, Интернет-источников должны иметься ссылки на вышеперечисленные.

***Критерии оценки лабораторного задания:***

«Отлично» – правильный ответ, дается четкое обоснование принятому решению; рассуждения четкие последовательные логические; используются ссылки на полученные при изучении дисциплины знания; правильно используются формулы, понятия, процедуры, имеющие прямое отношение к задаче для подтверждения принятого решения.

«Хорошо» – правильный ответ, дается обоснование принятому решению; но с не существенными ошибками, в рассуждениях отсутствует логическая последовательность; используются ссылки на полученные при изучении дисциплины знания, правильно используются формулы, понятия, процедуры, имеющие прямое отношение к задаче для подтверждения принятого решения.

«Удовлетворительно» – правильный ответ, допускаются грубые ошибки в обосновании принятого решения; рассуждения не последовательные сумбурные; используются ссылки на полученные при изучении дисциплины знания; используются формулы, процедуры, понятия, имеющие прямое значение для подтверждения принятого решения, однако, при обращении к ним допускаются серьезные ошибки, студент не может правильно ими воспользоваться.

«Неудовлетворительно, не зачтено» – ответ неверный, отсутствует обоснование принятому решению; студент демонстрирует полное непонимание сути вопроса.

***Методические указания для подготовки к промежуточной аттестации.***

Изучение учебных дисциплин (модулей) завершается зачетом/зачетом с оценкой или экзаменом. Подготовка к промежуточной аттестации способствует закреплению, углублению и обобщению знаний, получаемых, в процессе обучения, а также применению их к решению практических задач. Готовясь к экзамену, студент ликвидирует имеющиеся пробелы в



знаниях, углубляет, систематизирует и упорядочивает свои знания. На зачете или экзамене студент демонстрирует то, что он освоил в процессе обучения по дисциплине (модулю).

Вначале следует просмотреть весь материал по дисциплине (модулю), отметить для себя трудные вопросы. Обязательно в них разобраться. В заключение еще раз целесообразно повторить основные положения, используя при этом листы опорных сигналов. Систематическая подготовка к занятиям в течение семестра позволит использовать время промежуточной аттестации для систематизации знаний.

### **3. МЕТОДИЧЕСКИЕ МАТЕРИАЛЫ, ОПРЕДЕЛЯЮЩИЕ ПРОЦЕДУРЫ ОЦЕНИВАНИЯ ЗНАНИЙ, УМЕНИЙ, НАВЫКОВ И (ИЛИ) ОПЫТА ДЕЯТЕЛЬНОСТИ, ХАРАКТЕРИЗУЮЩИХ ЭТАПЫ ФОРМИРОВАНИЯ КОМПЕТЕНЦИЙ**

#### ***3.1. Организационные основы применения балльно-рейтинговой системы оценки успеваемости обучающихся по дисциплине (модулю)***

Оценка качества освоения обучающимися дисциплины (модуля) реализуется в формате балльно-рейтинговой системы оценки успеваемости обучающихся (БРСО).

БРСО в ходе текущего контроля успеваемости и промежуточной аттестации осуществляется по 100-балльной шкале.

Академический рейтинг обучающегося по дисциплине (модулю) складывается из результатов:

- текущего контроля успеваемости (максимальный текущий рейтинг обучающегося 80 рейтинговых баллов);
- промежуточной аттестации (максимальный рубежный рейтинг обучающегося 20 рейтинговых баллов).

Условия оценки освоения обучающимся дисциплины (модуля) в формате БРСО доводятся преподавателем до сведения обучающихся на первом учебном занятии, а также размещены в свободном доступе в электронной информационно-образовательной среде Университета.

#### ***3.2. Проведение текущего контроля успеваемости обучающихся по дисциплине (модулю) в соответствии с балльно-рейтинговой системой оценки успеваемости обучающегося***

В течение учебного семестра до промежуточной аттестации на основании утвержденной рабочей программы дисциплины (модуля) формируется текущий рейтинг обучающегося. Текущий рейтинг обучающегося складывается как сумма рейтинговых баллов, полученных им в течение учебного семестра по всем видам учебных занятий по учебной дисциплине.

В процессе текущего контроля оцениваются следующие действия обучающегося, направленные на освоение компетенций в рамках изучения учебной дисциплины:

- академическая активность (посещаемость учебных занятий, самостоятельное изучение содержания учебной дисциплины в электронной информационно-образовательной среде, соблюдение сроков сдачи практических заданий и текущих контрольных мероприятий и др.);
- выполнение и сдача текущих и итогового практических заданий (эссе, рефераты, творческие задания, кейс-задания, лабораторные работы, расчетные задания и др., активное участие в групповых интерактивных занятиях (дискуссии, WiKi-проекты и др.), защита проектов и др.);
- прохождение рубежей текущего контроля, включая соблюдение графика их прохождения в электронной информационно-образовательной среде.

Для планирования расчета текущего рейтинга обучающегося используются следующие пропорции:

<b>Вид учебного действия</b>	<b>Максимальная рейтинговая оценка, баллов</b>
академическая активность	10
практические задания	40
<i>из них: текущие практические задания</i>	20
<i>итоговое практическое задание</i>	20
рубежи текущего контроля	30
<b>ИТОГО:</b>	<b>80</b>

В течение учебного семестра по дисциплине (модулю) обучающимся должен быть накоплен текущий рейтинг не менее 52 рейтинговых баллов (65% от максимального значения текущего рейтинга).

Необходимыми условиями допуска обучающегося к промежуточной аттестации по дисциплине являются положительное прохождение обучающимся не менее 65% рубежей текущего контроля с накоплением не менее 65% максимального рейтингового балла за каждый рубеж текущего контроля и положительное выполнение итогового практического задания с накоплением не менее 65% максимального рейтингового балла, установленного за итоговое практическое задание.

Невыполнение вышеуказанных условий является текущей академической задолженностью, которая должна быть ликвидирована обучающимся до контрольного мероприятия промежуточной аттестации.

Сведения о наличии у обучающихся текущей академической задолженности, сроках и порядке добора рейтинговых баллов для её ликвидации доводятся до обучающихся педагогическим работником.

В случае неликвидации текущей академической задолженности, педагогический работник обязан во время контрольного мероприятия промежуточной аттестации поставить обучающемуся 0 рейтинговых баллов. В этом случае ликвидация текущей академической задолженности возможна в периоды проведения повторной промежуточной аттестации.

### ***3.3. Проведение промежуточной аттестации обучающихся по дисциплине (модулю) в соответствии с балльно-рейтинговой системой оценки успеваемости обучающегося***

Промежуточная аттестация по дисциплине (модулю) проводится в соответствии с Положением о промежуточной аттестации обучающихся по основным профессиональным образовательным программам высшего образования – программ специалитета в Российском государственном социальном университете и Положением о балльно-рейтинговой системе оценки успеваемости обучающихся по основным профессиональным образовательным программам высшего образования - программам бакалавриата, программам специалитета, программам магистратуры в Российском государственном социальном университете.

На промежуточную аттестацию отводится 20 рейтинговых баллов.

Ответы обучающегося на контрольном мероприятии промежуточной аттестации оцениваются педагогическим работником по 20 - балльной шкале, а итоговая оценка по дисциплине (модулю) выставляется по пятибалльной системе для дифференцированного зачета и по системе зачтено/не зачтено.

Критерии выставления оценки определяются Положением о балльно-рейтинговой системе оценки успеваемости обучающихся по основным профессиональным образовательным программам высшего образования - программам бакалавриата, программам специалитета, программам магистратуры в Российском государственном социальном университете.

В процессе определения рубежного рейтинга обучающегося используется следующая шкала:

<b>Рубежный рейтинг</b>	<b>Критерии оценки освоения обучающимся учебной дисциплины в ходе контрольных мероприятий промежуточной аттестации</b>
19-20 рейтинговых баллов	обучающийся глубоко и прочно усвоил программный материал, исчерпывающе, последовательно, грамотно и логически стройно его излагает, тесно увязывает с задачами и будущей деятельностью, не затрудняется с ответом при видоизменении задания, свободно справляется с задачами и практическими заданиями, правильно обосновывает принятые решения, умеет самостоятельно обобщать и излагать материал, не допуская
16-18 рейтинговых баллов	обучающийся твердо знает программный материал, грамотно и по существу излагает его, не допуская существенных неточностей в ответе на вопрос, может правильно применять теоретические положения и владеет необходимыми умениями и навыками при выполнении практических
13-15 рейтинговых баллов	обучающийся освоил основной материал, но не знает отдельных деталей, допускает неточности, недостаточно правильные формулировки, нарушает последовательность в изложении программного материала и испытывает затруднения в выполнении практических заданий
1-12 рейтинговых баллов	обучающийся не знает значительной части программного материала, допускает существенные ошибки, с большими затруднениями выполняет практические задания
0 рейтинговых баллов	не аттестован

Если результат контроля успеваемости в рамках проведения контрольных мероприятий промежуточной аттестации (рубежный рейтинг обучающегося) неудовлетворительный (получено менее 13 рейтинговых баллов), то промежуточная аттестация по учебной дисциплине (модулю) невозможна даже при наличии высокого текущего рейтинга, полученного по итогам текущего контроля по учебной дисциплине (модулю).

## ЛИСТ РЕГИСТРАЦИИ ИЗМЕНЕНИЙ

№ п/ п	Содержание изменения	Реквизиты документа об утверждении изменения	Дата введения изменения
1.	Утверждены и введены в действие решением Ученого совета факультета на основании Федерального государственного образовательного стандарта (указываем реквизиты ФГОС)	Протокол заседания Ученого совета факультета № ____ от « ____ » ____ 20 ____ года	__ . __ . ____
2.	*	Протокол заседания Ученого совета факультета № ____ от « ____ » ____ 20 ____ года	__ . __ . ____
3.	*	Протокол заседания Ученого совета факультета № ____ от « ____ » ____ 20 ____ года	__ . __ . ____
4.	*	Протокол заседания Ученого совета факультета № ____ от « ____ » ____ 20 ____ года	__ . __ . ____



**Министерство науки и высшего образования Российской Федерации  
Федеральное государственное бюджетное образовательное учреждение  
высшего образования  
«Российский государственный социальный университет»**

**УТВЕРЖДАЮ**  
Декан факультета политических и  
социальных технологий

\_\_\_\_\_/Пивнева С.В./  
28.03.2023 г.

**МЕТОДИЧЕСКИЕ МАТЕРИАЛЫ ПО ДИСЦИПЛИНЕ (МОДУЛЮ)  
ЧЕЛОВЕКО-МАШИННОЕ ВЗАИМОДЕЙСТВИЕ**

**Направление подготовки  
«Программная инженерия»**

**Направленность  
«Разработка и внедрение программного обеспечения»**

**ОБРАЗОВАТЕЛЬНАЯ ПРОГРАММА ВЫСШЕГО ОБРАЗОВАНИЯ - ПРОГРАММА  
БАКАЛАВРИАТА**

**Форма обучения  
Очная**

Москва, 2023 г.

Методические материалы по дисциплине (модулю) «Наименование дисциплины (модуля)» разработаны на основании федерального государственного образовательного стандарта высшего образования – бакалавриата по направлению подготовки 09.03.04 «Программная инженерия», утвержденного приказом Министерства образования и науки Российской Федерации от 17.11.2020г. № 1427, учебного плана по основной профессиональной образовательной программе высшего образования - программе бакалавриата по направлению подготовки 09.03.04 «Программная инженерия» (далее – «ОПОП»).

Методические материалы по дисциплине (модулю) разработаны рабочей группой в составе: канд. тех. наук, доцент С.М. Бобровский.

Методические материалы по дисциплине (модулю) обсуждены и утверждены на заседании кафедры информационных технологий, искусственного интеллекта и общественно-социальных технологий цифрового общества факультета социальных и политических технологий (Протокол № 7 от «28» марта 2023 года)

Заведующий кафедрой  
канд. пед. наук, доцент



(подпись)

С.В. Крапивка

Методические материалы по дисциплине (модулю) рецензированы и рекомендованы к утверждению:

ФГБОУ ВО «Московский политехнический университет», НОЦ инфокогнитивных технологий, доктор технических наук, профессор



(подпись)

Н.И. Гданский

канд. техн. наук, доцент кафедры информационных технологий, искусственного интеллекта и общественно-социальных технологий цифрового общества факультета политических и социальных технологий



(подпись)

В.Л. Симонов

Согласовано

Научная библиотека, директор



И.Г. Маляр

## СОДЕРЖАНИЕ

1. МЕТОДИЧЕСКИЕ МАТЕРИАЛЫ К ЛЕКЦИОННЫМ, ПРАКТИЧЕСКИМ, ЛАБОРАТОРНЫМ ЗАНЯТИЯМ .....	4
1.1. Методические материалы к проведению лекционных занятий по дисциплине (модулю).....	4
1.2. Методические материалы по подготовке к практическим занятиям по дисциплине (модулю).....	5
1.4. Методические материалы по подготовке к лабораторным занятиям по дисциплине (модулю).....	9
2. МЕТОДИЧЕСКИЕ РЕКОМЕНДАЦИИ ДЛЯ ОБУЧАЮЩИХСЯ ПО ОСВОЕНИЮ ДИСЦИПЛИНЫ (МОДУЛЯ) И САМОСТОЯТЕЛЬНОЙ РАБОТЕ.....	10
3. МЕТОДИЧЕСКИЕ МАТЕРИАЛЫ, ОПРЕДЕЛЯЮЩИЕ ПРОЦЕДУРЫ ОЦЕНИВАНИЯ ЗНАНИЙ, УМЕНИЙ, НАВЫКОВ И (ИЛИ) ОПЫТА ДЕЯТЕЛЬНОСТИ, ХАРАКТЕРИЗУЮЩИХ ЭТАПЫ ФОРМИРОВАНИЯ КОМПЕТЕНЦИЙ.....	19
3.1. Организационные основы применения балльно-рейтинговой системы оценки успеваемости обучающихся по дисциплине (модулю).....	19
3.2. Проведение текущего контроля успеваемости обучающихся по дисциплине (модулю) в соответствии с балльно-рейтинговой системой оценки успеваемости обучающегося.....	19
3.3. Проведение промежуточной аттестации обучающихся по дисциплине (модулю) в соответствии с балльно-рейтинговой системой оценки успеваемости обучающегося.....	20
ЛИСТ РЕГИСТРАЦИИ ИЗМЕНЕНИЙ.....	22

# 1. МЕТОДИЧЕСКИЕ МАТЕРИАЛЫ К ЛЕКЦИОННЫМ, ЛАБОРАТОРНЫМ ЗАНЯТИЯМ

## 1.1. Методические материалы к проведению лекционных занятий по дисциплине (модулю)

Лекция - один из методов обучения, одна из основных системообразующих форм организации учебного процесса в вузе. Лекционное занятие представляет собой систематическое, последовательное, монологическое изложение педагогическим работником учебного материала, как правило, теоретического характера. Такое занятие представляет собой элемент технологии представления учебного материала путем логически стройного, систематически последовательного и ясного изложения.

Цель лекции – организация целенаправленной познавательной деятельности обучающихся по овладению программным материалом дисциплины (модуля). Чтение курса лекций позволяет дать связанное, последовательное изложение материала в соответствии с новейшими данными науки, сообщить слушателям основное содержание предмета в целостном, систематизированном виде. В ряде случаев лекция выполняет функцию основного источника информации: при отсутствии учебников и учебных пособий, чаще по новым курсам; в случае, когда новые научные данные по той или иной теме не нашли отражения в учебниках; отдельные разделы и темы очень сложны для самостоятельного изучения. В таких случаях только лектор может методически помочь обучающимся в освоении сложного материала.

Возможные формы проведения лекций:

- Вводная лекция – один из наиболее важных и трудных видов лекции при чтении систематических курсов. От успеха этой лекции во многом зависит успех усвоения всего курса. Она может содержать: определение дисциплины (модуля); краткую историческую справку о дисциплине (модуле); цели и задачи дисциплины (модуля), ее роль в общей системе обучения и связь со смежными дисциплинами (модулями); основные проблемы (понятия и определения) данной науки; основную и дополнительную учебную литературу; особенности самостоятельной работы обучающихся над дисциплиной (модулем) и формы участия в научно-исследовательской работе; отчетность по курсу.

- Информационная лекция ориентирована на изложение и объяснение обучающимся научной информации, подлежащей осмыслению и запоминанию. Это самый традиционный тип лекций в практике высшей школы.

- Заключительная лекция предназначена для обобщения полученных знаний и раскрытия перспектив дальнейшего развития данной науки.

- Обзорная лекция – это систематизация научных знаний на высоком уровне, допускающая большое число ассоциативных связей в процессе осмысления информации, излагаемой при раскрытии внутрисубъектной и межпредметной связей, исключая детализацию и конкретизацию. Как правило, стержень излагаемых теоретических положений составляет научно-понятийная и концептуальная основа всего курса или крупных его разделов.

- Лекция-беседа - непосредственный контакт педагогического работника с аудиторией - диалог. По ходу лекции педагогический работник задает вопросы для выяснения мнений и уровня осведомленности обучающихся по рассматриваемой проблеме.

- Лекция-дискуссия - свободный обмен мнениями в ходе изложения лекционного материала. Педагогический работник активизирует участие в обсуждении отдельными вопросами, сопоставляет между собой различные мнения и тем самым развивает дискуссию, стремясь направить ее в нужное русло.

- Лекция с применением обратной связи включает в себе то, что в начале и конце каждого раздела лекции задаются вопросы. Первый - для того, чтобы узнать, насколько обучающиеся ориентируются в излагаемом материале, вопрос в конце раздела предназначен для выяснения степени усвоения только что изложенного материала. При



неудовлетворительных результатах контрольного опроса педагогический работник возвращается к уже прочитанному разделу, изменив при этом методику подачи материала.

- Проблемная лекция опирается на логику последовательно моделируемых проблемных ситуаций путем постановки проблемных вопросов или предъявления проблемных задач. Проблемный вопрос - это диалектическое противоречие, требующее для своего решения размышления, сравнения, поиска, приобретения и применения новых знаний. Проблемная задача содержит дополнительную вводную информацию и при необходимости некоторые ориентиры поиска ее решения.

- Программированная лекция - консультация – педагогический работник сам составляет и предлагает обучающимся вопросы. На подготовленные вопросы педагогический работник сначала просит ответить обучающихся, а затем проводит анализ и обсуждение неправильных ответов. В лекциях можно использовать наглядные материалы, а также подготовить презентацию. Что касается презентации, то в качестве визуальной поддержки ее можно органично интегрировать во все вышеупомянутые лекции. В то же время лекцию-презентацию возможно выделить и в качестве самостоятельной формы. Лекция-презентация должна отражать суть основных и (или) проблемных вопросов лекции, на которые особо следует обратить внимание обучающихся. В условиях применения активного метода проведения занятий презентация представляется весьма удачным способом донесения информации до слушателей. Единственное, на что следует обратить внимание при подготовке слайдов, - это их оформление и текст. Слайд не должен быть перегружен картинками и лишней информацией, которая будет отвлекать от основного аспекта того или иного вопроса лекции. Во время лекции можно задавать вопросы аудитории в отношении того или иного слайда, тем самым еще больше вовлекая обучающихся в проблематику.

### Краткое содержание лекционных занятий

Наименование разделов и тем	Содержание учебного материала
<b>Раздел 1. Понятие человеко-машинного интерфейса</b>	Интерактивное взаимодействие. Интерфейс. Человеко-машинный интерфейс. Интерфейс пользователя 1. Определение интерфейса 2. Разработка интерфейса как часть общего цикла разработки 3. Определение человеко-ориентированного интерфейса
<b>Раздел 2. Процесс разработки интерфейсов</b>	Методологии разработки интерфейсов. Этапы разработки пользовательского интерфейса. Дизайн, ориентированный на деятельность. Целеориентированный дизайн. Стандартизация. Проектирование. Реализация. Тестирование. Определение требований к разработке. Функциональные требования. Нефункциональные требования. Системные требования.
<b>Раздел 3. Принципы проектирования пользовательского интерфейса</b>	Принципы проектирования пользовательского интерфейса. Подходы к проектированию интерфейсов. Структурный принцип. Принцип простоты. Принцип видимости. Принцип обратной связи. Принцип толерантности. Принцип повторного использования. Инженерно-технический подход. Когнитивный подход.
<b>Раздел 4. Визуальный дизайн интерфейсов</b>	Графический дизайн и пользовательские интерфейсы. Визуальный информационный дизайн. Процесс создания визуального дизайна интерфейса. Принципы визуального информационного дизайна. Визуальная структура и логические маршруты. Выравнивание. Сетка. Логические маршруты. Пиктограммы. Текст в графических интерфейсах. Цвет в графических интерфейсах.
<b>Раздел 5. Основы разработки</b>	Основные элементы графического интерфейса мобильных приложений и принципы их разработки. Строительные блоки визуального дизайна

<b>интерфейсов мобильных приложений</b>	интерфейсов. Элементы управления и дизайн навигации. Командные элементы управления. Элементы управления выбором. Элементы ввода. Элементы управления отображением
<b>Раздел 6. Основы разработки многооконных приложений</b>	Многооконные приложения. Работа с диалоговыми окнами. Особенности разработки приложения, содержащего несколько активностей. Уведомления. Всплывающие подсказки. Перелистывание.

### *1.2. Методические материалы по подготовке к практическим занятиям по дисциплине (модулю)*

Практические (семинарские) занятия - одна из форм учебного занятия, направленная на развитие самостоятельности обучающихся и приобретение умений и навыков. Данные учебные занятия углубляют, расширяют, детализируют полученные ранее знания. Практическое занятие предполагает выполнение обучающимися по заданию и под руководством преподавателей одной или нескольких практических работ.

Цель практических занятий и семинаров состоит в развитии познавательных способностей, самостоятельности мышления и творческой активности обучающихся; углублении, расширении, детализировании знаний, полученных на лекции в обобщенной форме, и содействии выработке навыков профессиональной деятельности. В отдельных случаях на практических занятиях и семинарах руководителем занятия сообщаются дополнительные знания.

Для достижения поставленных целей и решения требуемого перечня задач практические занятия и семинары проводятся традиционными технологиями или с использованием активных и интерактивных образовательных технологий.

Возможные формы проведения практических (семинарских) занятий:

- Деловая игра - это метод группового обучения совместной деятельности в процессе решения общих задач в условиях максимально возможного приближения к реальным проблемным ситуациям. Имитационные игры - на занятиях имитируется деятельность какой-либо организации, предприятия или его подразделения. Имитироваться могут события, конкретная деятельность людей (деловое совещание, обсуждение плана) и обстановка, условия, в которых происходит событие или осуществляется деятельность (кабинет начальника цеха, зал заседаний). Исполнение ролей (ролевые игры) - в этих играх отрабатывается тактика поведения, действий, выполнение функций и обязанностей конкретного лица. Для проведения игр с исполнением роли разрабатывается модель-пьеса ситуации, между студентами распределяются роли с «обязательным содержанием», характеризующиеся различными интересами; в процессе их взаимодействия должно быть найдено компромиссное решение. «Деловой театр» (метод инсценировки) - в нем разыгрывается какая-либо ситуация, поведение человека в этой обстановке, обучающийся должен вжиться в образ определенного лица, понять его действия, оценить обстановку и найти правильную линию поведения. Основная задача метода инсценировки - научить ориентироваться в различных обстоятельствах, давать объективную оценку своему поведению, учитывать возможности других людей, влиять на их интересы, потребности и деятельность, не прибегая к формальным атрибутам власти, к приказу.

- Игровое проектирование - является практическим занятием или циклом занятий, суть которых состоит в разработке инженерного, конструкторского, технологического и других видов проектов в игровых условиях, максимально воссоздающих реальность. Этот метод отличается высокой степенью сочетания индивидуальной и совместной работы обучающихся.

- Познавательно-дидактические игры не относятся к деловым играм. Они предполагают лишь включение изучаемого материала в необычный игровой контекст и иногда содержат лишь элементы ролевых игр. Такие игры могут проводиться в виде копирования научных, культурных, социальных явлений (конкурс знатоков, «Поле чудес», КВН и т.д.) и в виде

предметно-содержательных моделей, (например, игры-путешествия, когда надо разработать рациональный маршрут, пользуясь различными картами).

- Анализ конкретных ситуаций. Конкретная ситуация – это любое событие, которое содержит в себе противоречие или вступает в противоречие с окружающей средой. Ситуации могут нести в себе как позитивный, так и отрицательный опыт. Все ситуации делятся на простые, критические и экстремальные.

- Кейс-метод (от английского case – случай, ситуация) – усовершенствованный метод анализа конкретных ситуаций, метод активного проблемно-ситуационного анализа, основанный на обучении путем решения конкретных задач – ситуаций (решение кейсов). Непосредственная цель метода case-study - обучающиеся должны проанализировать ситуацию, разобраться в сути проблем, предложить возможные решения и выбрать лучшее из них. Кейсы делятся на практические (отражающие реальные жизненные ситуации), обучающие (искусственно созданные, содержащие значительные элемент условности при отражении в нем жизни) и исследовательские (ориентированные на проведение исследовательской деятельности посредством применения метода моделирования). Метод конкретных ситуаций (метод case-study) относится к неигровым имитационным активным методам обучения.

- Тренинг (англ. training от train — обучать, воспитывать) – метод активного обучения, направленный на развитие знаний, умений и навыков и социальных установок. Тренинг – форма интерактивного обучения, целью которого является развитие компетентности межличностного и профессионального поведения в общении. Достоинство тренинга заключается в том, что он обеспечивает активное вовлечение всех участников в процесс обучения. Можно выделить основные типы тренингов по критерию направленности воздействия и изменений – навыковый, психотерапевтический, социально-психологический, бизнес-тренинг.

- Метод Сократа (Майевтика) – метод вопросов, предполагающих критическое отношение к догматическим утверждениям, называется еще как метод «сократовской иронии». Это умение извлекать скрытое в человеке знание с помощью искусных наводящих вопросов, подразумевающего короткий, простой и заранее предсказуемый ответ.

- Интерактивная лекция – выступление ведущего обучающего перед большой аудиторией с применением следующих активных форм обучения: дискуссия, беседа, демонстрация слайдов или учебных фильмов, мозговой штурм.

- Групповая, научная дискуссия, диспут Дискуссия — это целенаправленное обсуждение конкретного вопроса, сопровождающееся обменом мнениями, идеями между двумя и более лицами. Задача дискуссии - обнаружить различия в понимании вопроса и в споре установить истину. Дискуссии могут быть свободными и управляемыми. К технике управляемой дискуссии относятся: четкое определение цели, прогнозирование реакции оппонентов, планирование своего поведения, ограничение времени на выступления и их заданная очередность. Разновидностью свободной дискуссии является форум, где каждому желающему дается неограниченное время на выступление, при условии, что его выступление вызывает интерес аудитории. Каждый конкретный форум имеет свою тематику — достаточно широкую, чтобы в её пределах можно было вести многоплановое обсуждение.

- Дебаты – это чётко структурированный и специально организованный публичный обмен мыслями между двумя сторонами по актуальным темам. Это разновидность публичной дискуссии участников дебатов, направляющая на переубеждение в своей правоте третьей стороны, а не друг друга. Поэтому вербальные и невербальные средства, которые используются участниками дебатов, имеют целью получения определённого результата — сформировать у слушателей положительное впечатление от собственной позиции.

- Метод работы в малых группах. Групповое обсуждение кого-либо вопроса направлено на достижение лучшего взаимопонимания и нахождения истины. Групповое обсуждение способствует лучшему усвоению изучаемого материала. Оптимальное количество участников - 5-7 человек. Перед обучающимися ставится проблема, выделяется определенное время, в течение которого они должны подготовить аргументированный обдуманный ответ.

Педагогический работник может устанавливать правила проведения группового обсуждения – задавать определенные рамки обсуждения, ввести алгоритм выработки общего мнения, назначить лидера и др.

- Круглый стол - общество, собрание в рамках более крупного мероприятия (съезда, симпозиума, конференции). Мероприятие, как правило, на которое приглашаются эксперты и специалисты из разных сфер деятельности для обсуждения актуальных вопросов. Данная модель обсуждения, основываясь на соглашениях, в качестве итогов даёт результаты, которые, в свою очередь, являются новыми соглашениями.

- Коллоквиум - (лат. colloquium — разговор, беседа) - одна из форм учебных занятий в системе образования, имеющая целью выяснение и повышение знаний обучающихся. На коллоквиумах обсуждаются: отдельные части, разделы, темы, вопросы изучаемого курса (обычно не включаемые в тематику семинарских и других практических учебных занятий), рефераты, проекты и др. работы обучающихся. Это научные собрания, на которых заслушиваются и обсуждаются доклады. Коллоквиум – это и форма контроля, массового опроса, позволяющая преподавателю в сравнительно небольшой срок выяснить уровень знаний студентов по данной теме дисциплины. Коллоквиум проходит обычно в форме дискуссии, в ходе которой обучающимся предоставляется возможность высказать свою точку зрения на рассматриваемую проблему, учиться обосновывать и защищать ее. Аргументируя и отстаивая свое мнение, обучающийся в то же время демонстрирует, насколько глубоко и осознанно он усвоил изученный материал.

- Метод «мозговой штурм» (мозговой штурм, мозговая атака, англ. brainstorming) — оперативный метод решения проблемы на основе стимулирования творческой активности, при котором участникам обсуждения предлагают высказывать как можно большее количество вариантов решения, в том числе самых фантастичных. Затем из общего числа высказанных идей отбирают наиболее удачные, которые могут быть использованы на практике. Является методом экспертного оценивания.

- Метод проектов - это способ достижения дидактической цели через детальную разработку проблемы (технологию), которая должна завершиться вполне реальным, осязаемым практическим результатом, оформленным тем или иным образом; это совокупность приёмов, действий обучающихся в их определённой последовательности для достижения поставленной задачи – решения проблемы, лично значимой для учащихся и оформленной в виде некоего конечного продукта. Основное предназначение метода проектов состоит в предоставлении учащимся возможности самостоятельного приобретения знаний в процессе решения практических задач или проблем, требующего интеграции знаний из различных предметных областей.

- Брифинг - (англ. briefing от англ. brief – короткий, недолгий) – краткая пресс-конференция, посвященная одному вопросу. Основное отличие: отсутствует презентационная часть. То есть практически сразу идут ответы на вопросы журналистов.

- Метод портфолио (итал. portfolio — 'портфель, англ. - папка для документов) - современная образовательная технология, в основе которой используется метод аутентичного оценивания результатов образовательной и профессиональной деятельности. Портфолио как подборка сертифицированных достижений, наиболее значимых работ и отзывов на них.

### **Вопросы для самоподготовки к практическим (семинарским) занятиям по разделам (темам) дисциплины (модуля)**

#### **Задания для самостоятельной работы к Разделу 1**

##### **Вопросы для самостоятельной работы к Разделу 1**

1. *Определите понятие «интерфейс».*
2. *Поясните, почему необходимо привлекать внимание пользователя при работе с пользовательским интерфейсом.*

3. Приведите системы поисковых систем, которые можно использовать при проверке имени программного продукта на уникальность.
4. Выполните обоснование проверки имени программы на уникальность.
5. Приведите примеры использования «золотого сечения» в окружающем мире, искусстве и программировании.
6. Приведите примеры программных продуктов, которые используют эффект «Лас-Вегаса». Какие эффекты используют эти программные продукты?
7. Определите понятие «модель пользователя».
8. Определите понятие «восприятие».
9. Как связано восприятие с моделью пользователя?
10. Определите элементы качества интерфейса.

## Литература для самостоятельного изучения к Разделу 1

### Основная литература

1. Чертыковцев, В. К. Организация человеко-машинного взаимодействия : учебное пособие для вузов / В. К. Чертыковцев. — Москва : Издательство Юрайт, 2023. — 114 с. — (Высшее образование). — ISBN 978-5-534-14755-1. — Текст : электронный // Образовательная платформа Юрайт [сайт]. — URL: <https://urait.ru/bcode/520290> (дата обращения: 08.03.2023).
2. Тузовский, А. Ф. Проектирование и разработка web-приложений : учебное пособие для вузов / А. Ф. Тузовский. — Москва : Издательство Юрайт, 2023. — 218 с. — (Высшее образование). — ISBN 978-5-534-00515-8. — Текст : электронный // Образовательная платформа Юрайт [сайт]. — URL: <https://urait.ru/bcode/512113> (дата обращения: 08.03.2023).
3. Соколова, В. В. Вычислительная техника и информационные технологии. Разработка мобильных приложений : учебное пособие для вузов / В. В. Соколова. — Москва : Издательство Юрайт, 2022. — 175 с. — (Высшее образование). — ISBN 978-5-9916-6525-4. — Текст : электронный // Образовательная платформа Юрайт [сайт]. — URL: <https://urait.ru/bcode/490305> (дата обращения: 08.03.2023).

### Дополнительная литература

1. Сысолетин, Е. Г. Разработка интернет-приложений : учебное пособие для вузов / Е. Г. Сысолетин, С. Д. Ростунцев ; под научной редакцией Л. Г. Доросинского. — Москва : Издательство Юрайт, 2023. — 90 с. — (Высшее образование). — ISBN 978-5-9916-9975-4. — Текст : электронный // Образовательная платформа Юрайт [сайт]. — URL: <https://urait.ru/bcode/514303> (дата обращения: 17.03.2023)
2. Грекул, В. И. Проектирование информационных систем : учебник и практикум для вузов / В. И. Грекул, Н. Л. Коровкина, Г. А. Левочкина. — Москва : Издательство Юрайт, 2023. — 385 с. — (Высшее образование). — ISBN 978-5-9916-8764-5. — Текст : электронный // Образовательная платформа Юрайт [сайт]. — URL: <https://urait.ru/bcode/511889> (дата обращения: 07.03.2023).
3. Гутгарц, Р. Д. Проектирование автоматизированных систем обработки информации и управления : учебное пособие для вузов / Р. Д. Гутгарц. — 2-е изд., перераб. и доп. — Москва : Издательство Юрайт, 2023. — 351 с. — (Высшее образование). — ISBN 978-5-534-15761-1. — Текст : электронный // Образовательная платформа Юрайт [сайт]. — URL: <https://urait.ru/bcode/509638> (дата обращения: 07.03.2023).
4. Григорьев, М. В. Проектирование информационных систем : учебное пособие для вузов / М. В. Григорьев, И. И. Григорьева. — Москва : Издательство Юрайт, 2022. — 318 с. — (Высшее образование). — ISBN 978-5-534-01305-4. — Текст : электронный // Образовательная платформа Юрайт [сайт]. — URL: <https://urait.ru/bcode/490725> (дата обращения: 07.03.2023).

5. Замятина, О. М. Человеко-машинное взаимодействие. Моделирование сетей : учебное пособие для вузов / О. М. Замятина. — Москва : Издательство Юрайт, 2022. — 159 с. — (Высшее образование). — ISBN 978-5-534-00335-2. — URL : <https://urait.ru/bcode/490257>

## **Задания для самостоятельной работы к Разделу 2**

### **Вопросы для самостоятельной работы к Разделу 2**

1. Поясните, для чего необходимо описать терминологию предметной области, используемой в программном продукте.
2. Перечислите формы диалога, которые реализуются при создании программного продукта.
3. Перечислите форматы представления меню на экране.
4. В чем особенности использования диалога на основе «экранных форм»?
5. В каких случаях используют диалог на основе командного языка.
6. Определите назначение позиционных параметров.
7. Перечислите назначение ключевых параметров.
8. Какие существуют способы обоснования выбора структуры диалога программного продукта.
9. Перечислите цели разработки сценария диалога.
10. Перечислите методы описания сценариев.
11. Определите понятие «шаг диалога».
12. Сколько шагов диалога может быть построено в программном продукте по выбранной теме?
13. Какие способы контроля выбираются при вводе исходных данных?

### **Литература для самостоятельного изучения к Разделу 2**

#### **Основная литература**

1. Чертыковцев, В. К. Организация человеко-машинного взаимодействия : учебное пособие для вузов / В. К. Чертыковцев. — Москва : Издательство Юрайт, 2023. — 114 с. — (Высшее образование). — ISBN 978-5-534-14755-1. — Текст : электронный // Образовательная платформа Юрайт [сайт]. — URL: <https://urait.ru/bcode/520290> (дата обращения: 08.03.2023).
2. Тузовский, А. Ф. Проектирование и разработка web-приложений : учебное пособие для вузов / А. Ф. Тузовский. — Москва : Издательство Юрайт, 2023. — 218 с. — (Высшее образование). — ISBN 978-5-534-00515-8. — Текст : электронный // Образовательная платформа Юрайт [сайт]. — URL: <https://urait.ru/bcode/512113> (дата обращения: 08.03.2023).
3. Соколова, В. В. Вычислительная техника и информационные технологии. Разработка мобильных приложений : учебное пособие для вузов / В. В. Соколова. — Москва : Издательство Юрайт, 2022. — 175 с. — (Высшее образование). — ISBN 978-5-9916-6525-4. — Текст : электронный // Образовательная платформа Юрайт [сайт]. — URL: <https://urait.ru/bcode/490305> (дата обращения: 08.03.2023).

#### **Дополнительная литература**

1. Сысолетин, Е. Г. Разработка интернет-приложений : учебное пособие для вузов / Е. Г. Сысолетин, С. Д. Ростунцев ; под научной редакцией Л. Г. Доросинского. — Москва : Издательство Юрайт, 2023. — 90 с. — (Высшее образование). — ISBN 978-5-9916-9975-4. — Текст : электронный // Образовательная платформа Юрайт [сайт]. — URL: <https://urait.ru/bcode/514303> (дата обращения: 17.03.2023)

2. Грекул, В. И. Проектирование информационных систем : учебник и практикум для вузов / В. И. Грекул, Н. Л. Коровкина, Г. А. Левочкина. — Москва : Издательство Юрайт, 2023. — 385 с. — (Высшее образование). — ISBN 978-5-9916-8764-5. — Текст : электронный // Образовательная платформа Юрайт [сайт]. — URL: <https://urait.ru/bcode/511889> (дата обращения: 07.03.2023).
3. Гутгарц, Р. Д. Проектирование автоматизированных систем обработки информации и управления : учебное пособие для вузов / Р. Д. Гутгарц. — 2-е изд., перераб. и доп. — Москва : Издательство Юрайт, 2023. — 351 с. — (Высшее образование). — ISBN 978-5-534-15761-1. — Текст : электронный // Образовательная платформа Юрайт [сайт]. — URL: <https://urait.ru/bcode/509638> (дата обращения: 07.03.2023).
4. Григорьев, М. В. Проектирование информационных систем : учебное пособие для вузов / М. В. Григорьев, И. И. Григорьева. — Москва : Издательство Юрайт, 2022. — 318 с. — (Высшее образование). — ISBN 978-5-534-01305-4. — Текст : электронный // Образовательная платформа Юрайт [сайт]. — URL: <https://urait.ru/bcode/490725> (дата обращения: 07.03.2023).
5. Замятина, О. М. Человеко-машинное взаимодействие. Моделирование сетей : учебное пособие для вузов / О. М. Замятина. — Москва : Издательство Юрайт, 2022. — 159 с. — (Высшее образование). — ISBN 978-5-534-00335-2. — URL : <https://urait.ru/bcode/490257>

### **Здания для самостоятельной работы к Разделу 3**

#### **Вопросы для самостоятельной работы к Разделу 3**

1. Что такое карта элементов use case?
2. Что означает роль на use case диаграмме?
3. В чем заключается суть отношения специализации? Приведите пример.
4. В чем заключается суть отношения расширения? Приведите пример.
5. В чем заключается суть отношения композиции? Приведите пример.
6. Чем отличается отношение специализации от расширения?
7. Что собой представляет диаграмма деятельности?
8. В чем заключаются отличия use case диаграммы от диаграммы деятельности?

#### **Литература для самостоятельного изучения к Разделу 3**

##### **Основная литература**

1. Чертыковцев, В. К. Организация человеко-машинного взаимодействия : учебное пособие для вузов / В. К. Чертыковцев. — Москва : Издательство Юрайт, 2023. — 114 с. — (Высшее образование). — ISBN 978-5-534-14755-1. — Текст : электронный // Образовательная платформа Юрайт [сайт]. — URL: <https://urait.ru/bcode/520290> (дата обращения: 08.03.2023).
2. Тузовский, А. Ф. Проектирование и разработка web-приложений : учебное пособие для вузов / А. Ф. Тузовский. — Москва : Издательство Юрайт, 2023. — 218 с. — (Высшее образование). — ISBN 978-5-534-00515-8. — Текст : электронный // Образовательная платформа Юрайт [сайт]. — URL: <https://urait.ru/bcode/512113> (дата обращения: 08.03.2023).
3. Соколова, В. В. Вычислительная техника и информационные технологии. Разработка мобильных приложений : учебное пособие для вузов / В. В. Соколова. — Москва : Издательство Юрайт, 2022. — 175 с. — (Высшее образование). — ISBN 978-5-9916-6525-4. — Текст : электронный // Образовательная платформа Юрайт [сайт]. — URL: <https://urait.ru/bcode/490305> (дата обращения: 08.03.2023).

##### **Дополнительная литература**

1. Сысолетин, Е. Г. Разработка интернет-приложений : учебное пособие для вузов / Е. Г. Сысолетин, С. Д. Ростунцев ; под научной редакцией Л. Г. Доросинского. — Москва : Издательство Юрайт, 2023. — 90 с. — (Высшее образование). — ISBN 978-5-9916-9975-4. — Текст : электронный // Образовательная платформа Юрайт [сайт]. — URL: <https://urait.ru/bcode/514303> (дата обращения: 17.03.2023)
2. Грекул, В. И. Проектирование информационных систем : учебник и практикум для вузов / В. И. Грекул, Н. Л. Коровкина, Г. А. Левочкина. — Москва : Издательство Юрайт, 2023. — 385 с. — (Высшее образование). — ISBN 978-5-9916-8764-5. — Текст : электронный // Образовательная платформа Юрайт [сайт]. — URL: <https://urait.ru/bcode/511889> (дата обращения: 07.03.2023).
3. Гутгарц, Р. Д. Проектирование автоматизированных систем обработки информации и управления : учебное пособие для вузов / Р. Д. Гутгарц. — 2-е изд., перераб. и доп. — Москва : Издательство Юрайт, 2023. — 351 с. — (Высшее образование). — ISBN 978-5-534-15761-1. — Текст : электронный // Образовательная платформа Юрайт [сайт]. — URL: <https://urait.ru/bcode/509638> (дата обращения: 07.03.2023).
4. Григорьев, М. В. Проектирование информационных систем : учебное пособие для вузов / М. В. Григорьев, И. И. Григорьева. — Москва : Издательство Юрайт, 2022. — 318 с. — (Высшее образование). — ISBN 978-5-534-01305-4. — Текст : электронный // Образовательная платформа Юрайт [сайт]. — URL: <https://urait.ru/bcode/490725> (дата обращения: 07.03.2023).
5. Замятина, О. М. Человеко-машинное взаимодействие. Моделирование сетей : учебное пособие для вузов / О. М. Замятина. — Москва : Издательство Юрайт, 2022. — 159 с. — (Высшее образование). — ISBN 978-5-534-00335-2. — URL : <https://urait.ru/bcode/490257>

#### **Задания для самостоятельной работы к Разделу 4**

##### **Вопросы для самостоятельной работы к Разделу 4**

1. В чем заключается структурный принцип? Каким образом он был использован в интерфейсе разработанной программы?
2. В чем заключается принцип простоты? Каким образом он был использован в интерфейсе разработанной программы?
3. В чем заключается принцип видимости? Каким образом он был использован в интерфейсе разработанной программы?
4. В чем заключается принцип обратной связи? Каким образом он был использован в интерфейсе разработанной программы?
5. В чем заключается принцип толерантности? Каким образом он был использован в интерфейсе разработанной программы?
6. Каким образом производится обработка событий для элементов интерфейса windows-приложения?
7. Каким образом следует проверять ошибки во введенных пользователем данных, и каким образом сообщать о них?

#### **Литература для самостоятельного изучения к Разделу 4**

##### **Основная литература**

1. Чертыковцев, В. К. Организация человеко-машинного взаимодействия : учебное пособие для вузов / В. К. Чертыковцев. — Москва : Издательство Юрайт, 2023. — 114 с. — (Высшее образование). — ISBN 978-5-534-14755-1. — Текст : электронный // Образовательная платформа Юрайт [сайт]. — URL: <https://urait.ru/bcode/520290> (дата обращения: 08.03.2023).
2. Тузовский, А. Ф. Проектирование и разработка web-приложений : учебное пособие для вузов / А. Ф. Тузовский. — Москва : Издательство Юрайт, 2023. — 218 с. — (Высшее образование). — ISBN 978-5-534-00515-8. — Текст : электронный // Образовательная



платформа Юрайт [сайт]. — URL: <https://urait.ru/bcode/512113> (дата обращения: 08.03.2023).

3. Соколова, В. В. Вычислительная техника и информационные технологии. Разработка мобильных приложений : учебное пособие для вузов / В. В. Соколова. — Москва : Издательство Юрайт, 2022. — 175 с. — (Высшее образование). — ISBN 978-5-9916-6525-4. — Текст : электронный // Образовательная платформа Юрайт [сайт]. — URL: <https://urait.ru/bcode/490305> (дата обращения: 08.03.2023).

### **Дополнительная литература**

1. Сысолетин, Е. Г. Разработка интернет-приложений : учебное пособие для вузов / Е. Г. Сысолетин, С. Д. Ростунцев ; под научной редакцией Л. Г. Доросинского. — Москва : Издательство Юрайт, 2023. — 90 с. — (Высшее образование). — ISBN 978-5-9916-9975-4. — Текст : электронный // Образовательная платформа Юрайт [сайт]. — URL: <https://urait.ru/bcode/514303> (дата обращения: 17.03.2023)
2. Грекул, В. И. Проектирование информационных систем : учебник и практикум для вузов / В. И. Грекул, Н. Л. Коровкина, Г. А. Левочкина. — Москва : Издательство Юрайт, 2023. — 385 с. — (Высшее образование). — ISBN 978-5-9916-8764-5. — Текст : электронный // Образовательная платформа Юрайт [сайт]. — URL: <https://urait.ru/bcode/511889> (дата обращения: 07.03.2023).
3. Гутгарц, Р. Д. Проектирование автоматизированных систем обработки информации и управления : учебное пособие для вузов / Р. Д. Гутгарц. — 2-е изд., перераб. и доп. — Москва : Издательство Юрайт, 2023. — 351 с. — (Высшее образование). — ISBN 978-5-534-15761-1. — Текст : электронный // Образовательная платформа Юрайт [сайт]. — URL: <https://urait.ru/bcode/509638> (дата обращения: 07.03.2023).
4. Григорьев, М. В. Проектирование информационных систем : учебное пособие для вузов / М. В. Григорьев, И. И. Григорьева. — Москва : Издательство Юрайт, 2022. — 318 с. — (Высшее образование). — ISBN 978-5-534-01305-4. — Текст : электронный // Образовательная платформа Юрайт [сайт]. — URL: <https://urait.ru/bcode/490725> (дата обращения: 07.03.2023).
5. Замятина, О. М. Человеко-машинное взаимодействие. Моделирование сетей : учебное пособие для вузов / О. М. Замятина. — Москва : Издательство Юрайт, 2022. — 159 с. — (Высшее образование). — ISBN 978-5-534-00335-2. — URL : <https://urait.ru/bcode/490257>

### **Задания для самостоятельной работы к Разделу 5**

#### **Вопросы для самостоятельной работы к Разделу 5**

1. В чем заключаются основные отличия веб-интерфейса от интерфейса windows-приложения?
2. Какими преимуществами обладает веб-интерфейса в сравнении с интерфейсом windows-приложения?
3. Какими недостатками обладает веб-интерфейса в сравнении с интерфейсом windows-приложения?
4. В каких случаях целесообразно применять веб-интерфейс?
5. Какие элементы интерфейса могут использоваться при построении веб-интерфейса?
6. Отличаются ли эти элементы веб-интерфейса от соответствующих элементов windows-приложения?
7. Каким образом производится обработка событий для элементов веб-интерфейса?
8. Какую роль играет HTML в построении веб-интерфейса?
9. Каким образом производится проверка вводимых пользователем данных в веб-приложении? В чем заключаются отличия данного способа проверки от проверки данных в windows-приложении?

## Литература для самостоятельного изучения к Разделу 5

### Основная литература

1. Чертыковцев, В. К. Организация человеко-машинного взаимодействия : учебное пособие для вузов / В. К. Чертыковцев. — Москва : Издательство Юрайт, 2023. — 114 с. — (Высшее образование). — ISBN 978-5-534-14755-1. — Текст : электронный // Образовательная платформа Юрайт [сайт]. — URL: <https://urait.ru/bcode/520290> (дата обращения: 08.03.2023).
2. Тузовский, А. Ф. Проектирование и разработка web-приложений : учебное пособие для вузов / А. Ф. Тузовский. — Москва : Издательство Юрайт, 2023. — 218 с. — (Высшее образование). — ISBN 978-5-534-00515-8. — Текст : электронный // Образовательная платформа Юрайт [сайт]. — URL: <https://urait.ru/bcode/512113> (дата обращения: 08.03.2023).
3. Соколова, В. В. Вычислительная техника и информационные технологии. Разработка мобильных приложений : учебное пособие для вузов / В. В. Соколова. — Москва : Издательство Юрайт, 2022. — 175 с. — (Высшее образование). — ISBN 978-5-9916-6525-4. — Текст : электронный // Образовательная платформа Юрайт [сайт]. — URL: <https://urait.ru/bcode/490305> (дата обращения: 08.03.2023).

### Дополнительная литература

1. Сысолетин, Е. Г. Разработка интернет-приложений : учебное пособие для вузов / Е. Г. Сысолетин, С. Д. Ростунцев ; под научной редакцией Л. Г. Доросинского. — Москва : Издательство Юрайт, 2023. — 90 с. — (Высшее образование). — ISBN 978-5-9916-9975-4. — Текст : электронный // Образовательная платформа Юрайт [сайт]. — URL: <https://urait.ru/bcode/514303> (дата обращения: 17.03.2023).
2. Грекул, В. И. Проектирование информационных систем : учебник и практикум для вузов / В. И. Грекул, Н. Л. Коровкина, Г. А. Левочкина. — Москва : Издательство Юрайт, 2023. — 385 с. — (Высшее образование). — ISBN 978-5-9916-8764-5. — Текст : электронный // Образовательная платформа Юрайт [сайт]. — URL: <https://urait.ru/bcode/511889> (дата обращения: 07.03.2023).
3. Гутгарц, Р. Д. Проектирование автоматизированных систем обработки информации и управления : учебное пособие для вузов / Р. Д. Гутгарц. — 2-е изд., перераб. и доп. — Москва : Издательство Юрайт, 2023. — 351 с. — (Высшее образование). — ISBN 978-5-534-15761-1. — Текст : электронный // Образовательная платформа Юрайт [сайт]. — URL: <https://urait.ru/bcode/509638> (дата обращения: 07.03.2023).
4. Григорьев, М. В. Проектирование информационных систем : учебное пособие для вузов / М. В. Григорьев, И. И. Григорьева. — Москва : Издательство Юрайт, 2022. — 318 с. — (Высшее образование). — ISBN 978-5-534-01305-4. — Текст : электронный // Образовательная платформа Юрайт [сайт]. — URL: <https://urait.ru/bcode/490725> (дата обращения: 07.03.2023).
5. Замятина, О. М. Человеко-машинное взаимодействие. Моделирование сетей : учебное пособие для вузов / О. М. Замятина. — Москва : Издательство Юрайт, 2022. — 159 с. — (Высшее образование). — ISBN 978-5-534-00335-2. — URL : <https://urait.ru/bcode/490257>

### Вопросы для самостоятельной работы к Разделу 6

1. Каким образом можно работать с базой данных в .Net?
2. Чем отличается реализация бизнес-логики для веб-приложения и windows-приложения?
3. Что такое DataAdapter, какие методы он реализует?
4. Что такое DataSet и DataView?
5. Что такое ODBC?
6. Какие классы входят в ADO .NET?

7. Каким образом используется объект Command?
8. Каким образом можно отобразить данные в виде таблицы?

## Литература для самостоятельного изучения к Разделу 6

### Основная литература

1. Чертыковцев, В. К. Организация человеко-машинного взаимодействия : учебное пособие для вузов / В. К. Чертыковцев. — Москва : Издательство Юрайт, 2023. — 114 с. — (Высшее образование). — ISBN 978-5-534-14755-1. — Текст : электронный // Образовательная платформа Юрайт [сайт]. — URL: <https://urait.ru/bcode/520290> (дата обращения: 08.03.2023).
2. Тузовский, А. Ф. Проектирование и разработка web-приложений : учебное пособие для вузов / А. Ф. Тузовский. — Москва : Издательство Юрайт, 2023. — 218 с. — (Высшее образование). — ISBN 978-5-534-00515-8. — Текст : электронный // Образовательная платформа Юрайт [сайт]. — URL: <https://urait.ru/bcode/512113> (дата обращения: 08.03.2023).
3. Соколова, В. В. Вычислительная техника и информационные технологии. Разработка мобильных приложений : учебное пособие для вузов / В. В. Соколова. — Москва : Издательство Юрайт, 2022. — 175 с. — (Высшее образование). — ISBN 978-5-9916-6525-4. — Текст : электронный // Образовательная платформа Юрайт [сайт]. — URL: <https://urait.ru/bcode/490305> (дата обращения: 08.03.2023).

### Дополнительная литература

1. Сысолетин, Е. Г. Разработка интернет-приложений : учебное пособие для вузов / Е. Г. Сысолетин, С. Д. Ростунцев ; под научной редакцией Л. Г. Доросинского. — Москва : Издательство Юрайт, 2023. — 90 с. — (Высшее образование). — ISBN 978-5-9916-9975-4. — Текст : электронный // Образовательная платформа Юрайт [сайт]. — URL: <https://urait.ru/bcode/514303> (дата обращения: 17.03.2023)
2. Грекул, В. И. Проектирование информационных систем : учебник и практикум для вузов / В. И. Грекул, Н. Л. Коровкина, Г. А. Левочкина. — Москва : Издательство Юрайт, 2023. — 385 с. — (Высшее образование). — ISBN 978-5-9916-8764-5. — Текст : электронный // Образовательная платформа Юрайт [сайт]. — URL: <https://urait.ru/bcode/511889> (дата обращения: 07.03.2023).
3. Гутгарц, Р. Д. Проектирование автоматизированных систем обработки информации и управления : учебное пособие для вузов / Р. Д. Гутгарц. — 2-е изд., перераб. и доп. — Москва : Издательство Юрайт, 2023. — 351 с. — (Высшее образование). — ISBN 978-5-534-15761-1. — Текст : электронный // Образовательная платформа Юрайт [сайт]. — URL: <https://urait.ru/bcode/509638> (дата обращения: 07.03.2023).
4. Григорьев, М. В. Проектирование информационных систем : учебное пособие для вузов / М. В. Григорьев, И. И. Григорьева. — Москва : Издательство Юрайт, 2022. — 318 с. — (Высшее образование). — ISBN 978-5-534-01305-4. — Текст : электронный // Образовательная платформа Юрайт [сайт]. — URL: <https://urait.ru/bcode/490725> (дата обращения: 07.03.2023).
5. Замятина, О. М. Человеко-машинное взаимодействие. Моделирование сетей : учебное пособие для вузов / О. М. Замятина. — Москва : Издательство Юрайт, 2022. — 159 с. — (Высшее образование). — ISBN 978-5-534-00335-2. — URL : <https://urait.ru/bcode/490257>

### *1.4. Методические материалы по подготовке к лабораторным занятиям по дисциплине (модулю)*

Лабораторные занятия - одна из форм учебного занятия, направленная на развитие самостоятельности обучающихся и приобретение умений и навыков. Данные учебные занятия

углубляют, расширяют, детализируют полученные ранее знания. Лабораторное занятие предполагает выполнение обучающимися по заданию и под руководством преподавателей одной или нескольких работ.

Цель лабораторных занятий состоит в развитии познавательных способностей, самостоятельности мышления и творческой активности обучающихся; углублении, расширении, детализировании знаний, полученных на лекции в обобщенной форме, и содействии выработке навыков профессиональной деятельности. В отдельных случаях на лабораторных занятиях руководителем занятия сообщаются дополнительные знания.

Для достижения поставленных целей и решения требуемого перечня задач лабораторные занятия проводятся традиционными технологиями или с использованием активных и интерактивных образовательных технологий.

При подготовке и работе во время проведения лабораторных занятий следует обратить внимание на следующие моменты: на процесс предварительной подготовки, на работу во время занятия, обработку полученных результатов, исправление полученных замечаний.

Предварительная подготовка к лабораторному занятию заключается в изучении теоретического материала в отведенное для самостоятельной работы время, ознакомление с инструктивными материалами с целью осознания задач занятия, техники безопасности при работе с приборами, веществами.

Работа во время проведения занятия включает:

- консультирование студентов преподавателями и вспомогательным персоналом с целью предоставления исчерпывающей информации, необходимой для самостоятельного выполнения предложенных преподавателем задач.
- самостоятельное выполнение заданий согласно обозначенной рабочей программой дисциплины (модуля) тематики.

## **2. МЕТОДИЧЕСКИЕ РЕКОМЕНДАЦИИ ДЛЯ ОБУЧАЮЩИХСЯ ПО ОСВОЕНИЮ ДИСЦИПЛИНЫ (МОДУЛЯ) И САМОСТОЯТЕЛЬНОЙ РАБОТЕ**

Освоение обучающимся дисциплины (модуля) «Человеко-машинное взаимодействие (модуля)» предполагает изучение материалов дисциплины на аудиторных занятиях и в ходе самостоятельной работы. Аудиторные занятия проходят в форме лекций, семинаров, практических и лабораторных занятий. Самостоятельная работа включает разнообразный комплекс видов и форм работы обучающихся.

Для успешного освоения дисциплины (модуля) и достижения поставленных целей необходимо внимательно ознакомиться с рабочей программы дисциплины (модуля), доступной в электронной информационно-образовательной среде РГСУ.

Следует обратить внимание на списки основной и дополнительной литературы, на предлагаемые преподавателем ресурсы информационно-телекоммуникационной сети Интернет. Эта информация необходима для самостоятельной работы обучающегося.

При подготовке к аудиторным занятиям необходимо помнить особенности каждой формы его проведения.

*Подготовка к учебному занятию лекционного типа заключается в следующем.*

С целью обеспечения успешного обучения обучающийся должен готовиться к лекции, поскольку она является важнейшей формой организации учебного процесса, поскольку:

- знакомит с новым учебным материалом;
- разъясняет учебные элементы, трудные для понимания;
- систематизирует учебный материал;
- ориентирует в учебном процессе.

С этой целью:

- внимательно прочитайте материал предыдущей лекции;
- ознакомьтесь с учебным материалом по учебнику и учебным пособиям с темой прочитанной лекции;

- внесите дополнения к полученным ранее знаниям по теме лекции на полях лекционной тетради;
- запишите возможные вопросы, которые вы зададите лектору на лекции по материалу изученной лекции;
- постарайтесь уяснить место изучаемой темы в своей подготовке;
- узнайте тему предстоящей лекции (по тематическому плану, по информации лектора) и запишите информацию, которой вы владеете по данному вопросу.

#### *Подготовка к занятию семинарского типа.*

При подготовке и работе во время проведения занятий семинарского типа следует обратить внимание на следующие моменты: на процесс предварительной подготовки, на работу во время занятия, обработку полученных результатов, исправление полученных замечаний.

Предварительная подготовка к учебному занятию семинарского типа заключается в изучении теоретического материала в отведенное для самостоятельной работы время, ознакомление с инструктивными материалами с целью осознания задач практического занятия, техники безопасности при работе с приборами, веществами.

Работа во время проведения учебного занятия семинарского типа включает:

- консультирование студентов преподавателями и вспомогательным персоналом с целью предоставления исчерпывающей информации, необходимой для самостоятельного выполнения предложенных преподавателем задач.
- самостоятельное выполнение заданий согласно обозначенной рабочей программой дисциплины (модуля) тематики.

#### *Самостоятельная работа.*

Самостоятельная работа - планируемая учебная, учебно-исследовательская, научно-исследовательская работа студентов, выполняемая во внеаудиторное (аудиторное) время по заданию и при методическом руководстве преподавателя, но без его непосредственного участия (при частичном непосредственном участии преподавателя, оставляющем ведущую роль за работой студентов).

Для более углубленного изучения темы задания для самостоятельной работы рекомендуется выполнять параллельно с изучением данной темы. При выполнении заданий по возможности используйте наглядное представление материала.

Самостоятельная работа студентов в ВУЗе является важным видом учебной и научной деятельности студента. Самостоятельная работа студентов играет значительную роль в рейтинговой технологии обучения.

К современному специалисту в области медицины общество предъявляет достаточно широкий перечень требований, среди которых немаловажное значение имеет наличие у выпускников определенных навыков (компетенций) и умения самостоятельно добывать знания из различных источников, систематизировать полученную информацию, давать оценку конкретной профессиональной ситуации. Формирование такого умения происходит в течение всего периода обучения.

В процессе самостоятельной работы студент приобретает необходимые для будущей специальности компетенции, навыки самоорганизации, самоконтроля, самоуправления, саморефлексии и становится активным самостоятельным субъектом учебной деятельности.

Самостоятельная работа студентов должна оказывать важное влияние на формирование личности будущего специалиста, его компетентность. Каждый студент самостоятельно определяет режим своей работы и меру труда, затрачиваемого на овладение учебным содержанием по каждой дисциплине. Он выполняет внеаудиторную работу по личному индивидуальному плану, в зависимости от его подготовки, времени и других условий.

#### *Виды самостоятельной работы.*

##### *Работа с литературой.*

При работе с книгой необходимо подобрать литературу, научиться правильно ее читать, вести записи. Для подбора литературы в библиотеке используются алфавитный и

систематический каталоги. Важно помнить, что рациональные навыки работы с книгой - это всегда большая экономия времени и сил. Правильный подбор учебников рекомендуется преподавателем, читающим лекционный курс. Необходимая литература может быть также указана в методических разработках по данному курсу. Изучая материал по учебнику, следует переходить к следующему вопросу только после правильного уяснения предыдущего, описывая на бумаге все выкладки и вычисления (в том числе те, которые в учебнике опущены или на лекции даны для самостоятельного вывода). При изучении любой дисциплины большую и важную роль играет самостоятельная индивидуальная работа. Особое внимание следует обратить на определение основных понятий курса. Студент должен подробно разбирать примеры, которые поясняют такие определения, и уметь строить аналогичные примеры самостоятельно. Нужно добиваться точного представления о том, что изучаешь. Полезно составлять опорные конспекты. При изучении материала по учебнику полезно в тетради (на специально отведенных полях) дополнять конспект лекций. Там же следует отмечать вопросы, выделенные студентом для консультации с преподавателем. Выводы, полученные в результате изучения, рекомендуется в конспекте выделять, чтобы они при перечитывании записей лучше запоминались. Опыт показывает, что многим студентам помогает составление листа опорных сигналов, содержащего важнейшие и наиболее часто употребляемые формулы и понятия. Такой лист помогает запомнить формулы, основные положения лекции, а также может служить постоянным справочником для студента. Различают два вида чтения: первичное и вторичное. Первичное - это внимательное, неторопливое чтение, при котором можно остановиться на трудных местах.

Задача вторичного чтения - полное усвоение смысла целого (по счету это чтение может быть и не вторым, а третьим или четвертым). Самостоятельная работа с учебниками и книгами (а также самостоятельное теоретическое исследование проблем, обозначенных преподавателем на лекциях) – это важнейшее условие формирования у себя научного способа познания.

Чтение научного текста является частью познавательной деятельности. Ее цель – извлечение из текста необходимой информации. От того на сколько осознанно читающим собственная внутренняя установка при обращении к печатному слову (найти нужные сведения, усвоить информацию полностью или частично, критически проанализировать материал и т.п.) во многом зависит эффективность осуществляемого действия.

***Методические рекомендации по составлению конспекта:***

1. Внимательно прочитайте текст. Уточните в справочной литературе непонятные слова. При записи не забудьте вынести справочные данные на поля конспекта;
2. Выделите главное, составьте план;
3. Кратко сформулируйте основные положения текста, отметьте аргументацию автора;
4. Законспектируйте материал, четко следуя пунктам плана. При конспектировании старайтесь выразить мысль своими словами. Записи следует вести четко, ясно.
5. Грамотно записывайте цитаты. Цитируя, учитывайте лаконичность, значимость мысли. В тексте конспекта желательно приводить не только тезисные положения, но и их доказательства. При оформлении конспекта необходимо стремиться к емкости каждого предложения. Мысли автора книги следует излагать кратко, заботясь о стиле и выразительности написанного. Число дополнительных элементов конспекта должно быть логически обоснованным, записи должны распределяться в определенной последовательности, отвечающей логической структуре произведения. Для уточнения и дополнения необходимо оставлять поля. Овладение навыками конспектирования требует от студента целеустремленности, повседневной самостоятельной работы.

***Методические материалы по самостоятельному решению задач***

При самостоятельном решении задач нужно обосновывать каждый этап решения, исходя из теоретических положений курса. Если студент видит несколько путей решения проблемы (задачи), то нужно сравнить их и выбрать самый рациональный. Полезно до начала вычислений составить краткий план решения проблемы (задачи). Решение проблемных задач

или примеров следует излагать подробно, вычисления располагать в строгом порядке, отделяя вспомогательные вычисления от основных. Решения при необходимости нужно сопровождать комментариями, схемами, чертежами и рисунками. Следует помнить, что решение каждой учебной задачи должно доводиться до окончательного логического ответа, которого требует условие, и по возможности с выводом. Полученный ответ следует проверить способами, вытекающими из существа данной задачи. Полезно также (если возможно) решать несколькими способами и сравнить полученные результаты. Решение задач данного типа нужно продолжать до приобретения твердых навыков в их решении.

### ***Методические материалы к выполнению реферата***

Реферат (от лат. referre – сообщать) – краткое изложение в письменном виде или в форме публикации доклада, содержания научного труда (трудов), литературы по теме. Работа над рефератом условно разделяется на выбор темы, подбор литературы, подготовку и защиту плана; написание теоретической части и всего текста с указанием библиографических данных используемых источников, подготовку доклада, выступление с ним. Тематика рефератов полностью связана с основными вопросами изучаемого курса.

Список литературы к темам не дается, и обучающиеся самостоятельно ведут библиографический поиск, причем им не рекомендуется ограничиваться университетской библиотекой.

Важно учитывать, что написание реферата требует от обучающихся определенных усилий. Особое внимание следует уделить подбору литературы, методике ее изучения с целью отбора и обработки собранного материала, обоснованию актуальности темы и теоретического уровня обоснованности используемых в качестве примеров фактов какой-либо деятельности.

Выбрав тему реферата, начав работу над литературой, необходимо составить план. Изучая литературу, продолжается обдумывание темы, осмысливание прочитанного, делаются выписки, сопоставляются точки зрения разных авторов и т.д. Реферативная работа сводится к тому, чтобы в ней выделились две взаимосвязанные стороны: во-первых, ее следует рассматривать как учебное задание, которое должен выполнить обучаемый, а во-вторых, как форму научной работы, творческого воображения при выполнении учебного задания.

Наличие плана реферата позволяет контролировать ход работы, избежать формального переписывания текстов из первоисточников.

Оформление реферата включает титульный лист, оглавление и краткий список использованной литературы. Список использованной литературы размещается на последней странице рукописи или печатной форме реферата. Реферат выполняется в письменной или печатной форме на белых листах формата А4 (210 x 297 мм). Шрифт Times New Roman, кегель 14, через 1,5 интервала при соблюдении следующих размеров текста: верхнее поле – 25 мм, нижнее – 20 мм, левое – 30 мм, правое – 15 мм. Нумерация страниц производится сверху листа, по центру. Титульный лист нумерации не подлежит.

Рефераты должны быть написаны простым, ясным языком, без претензий на наукообразность. Следует избегать сложных грамматических оборотов, непривычных терминов и символов. Если же такие термины и символы все-таки приводятся, то необходимо разъяснять их значение при первом упоминании в тексте реферата.

Объем реферата предполагает тщательный отбор информации, необходимой для краткого изложения вопроса. Важнейший этап – редактирование готового текста реферата и подготовка к обсуждению. Обсуждение требует хорошей ориентации в материале темы, умения выделить главное, поставить дискуссионный вопрос, привлечь внимание слушателей к интересной литературе, логично и убедительно изложить свои мысли.

Рефераты обязательно подлежат защите. Процедура защиты начинается с определения оппонентов защищающего свою работу. Они стремятся дать основательный анализ работы обучающимся, обращают внимание на положительные моменты и недостатки реферата, дают общую оценку содержанию, форме преподнесения материала, характеру использованной литературы. Иногда они дополняют тот или иной раздел реферата. Последнее особенно ценно, ибо говорит о глубоком знании обучающимся-оппонентом изучаемой проблемы.

Обсуждение не ограничивается выслушиванием оппонентов. Другие обучающиеся имеют право уточнить или опровергнуть какое-либо утверждение. Преподаватель предлагает любому обучающемуся задать вопрос по существу доклада или попытаться подвести итог обсуждению.

### **Алгоритм работы над рефератом**

#### **1. Выбор темы**

Тема должна быть сформулирована грамотно (с литературной точки зрения);

В названии реферата следует поставить четкие рамки рассмотрения темы;

Желательно избегать слишком длинных названий;

Следует по возможности воздерживаться от использования в названии спорных с научной точки зрения терминов, излишней наукообразности, а также чрезмерного упрощения формулировок.

2. Реферат следует составлять из пяти основных частей: введения; основной части; заключения; списка литературы; приложений.

#### **3. Основные требования к введению:**

Во введении не следует концентрироваться на содержании; введение должно включать краткое обоснование актуальности темы реферата, где требуется показать, почему данный вопрос может представлять научный интерес и есть ли связь представляемого материала с современностью. Таким образом, тема реферата должна быть актуальна либо с научной точки зрения, либо с современных позиций.

Очень важно выделить цель, а также задачи, которые требуется решить для выполнения цели.

Введение должно содержать краткий обзор изученной литературы, в котором указывается взятый из того или иного источника материал, кратко анализируются изученные источники, показываются их сильные и слабые стороны;

Объем введения составляет две страницы текста.

#### **4. Требования к основной части реферата:**

Основная часть содержит материал, отобранный для рассмотрения проблемы;

Также основная часть должна включать в себя собственно мнение обучающихся и сформулированные самостоятельные выводы, опирающиеся на приведенные факты;

Материал, представленный в основной части, должен быть логически изложен и распределен по параграфам, имеющим свои названия;

В изложении основной части необходимо использовать сноски (в первую очередь, когда приводятся цифры и чьи-то цитаты);

Основная часть должна содержать иллюстративный материал (графики, таблицы и т. д.);

Объем основной части составляет около 10 страниц.

#### **5. Требования к заключению:**

В заключении формулируются выводы по параграфам, обращается внимание на выдвинутые во введении задачи и цели;

Заключение должно быть четким, кратким, вытекающим из содержания основной части.

#### **6. Требования к оформлению списка литературы (по ГОСТу):**

Необходимо соблюдать правильность последовательности записи источников: сначала следует писать фамилию, а после инициалы; название работы не ставится в кавычки; после названия сокращенно пишется место издания; затем идет год издания; наконец, называется процитированная страница.

### ***Критерии оценки реферата***

Обучающийся, защищающий реферат, должен рассказать о его актуальности, поставленных целях и задачах, изученной литературе, структуре основной части, сделанных в ходе работы выводах.



По окончании выступления ему может быть задано несколько вопросов по представленной проблеме.

Оценка складывается из соблюдения требований к реферату, грамотного раскрытия темы, умения четко рассказывать о представленном реферате, способности понять суть задаваемых по работе вопросов и найти точные ответы на них.

#### ***Методические материалы к выполнению эссе***

Эссе – литературное произведение небольшого объема, обычно прозаическое, свободной композиции, передающее индивидуальные впечатления, суждения, соображения автора о той или иной проблеме, теме, о том или ином событии или явлении. Это вид самостоятельной исследовательской работы обучающихся, с целью углубления и закрепления теоретических знаний и освоения практических навыков. Цель эссе состоит в развитии самостоятельного творческого мышления и письменного изложения собственных мыслей. При написании эссе обучающийся должен представить развернутый письменный ответ на теоретический или практический актуальный вопрос, объявленный преподавателем в аудитории непосредственно перед ее написанием. В процессе написания эссе разрешается пользоваться нормативно-правовыми актами, конспектом лекций (в печатном виде). Использование интернет-ресурсов не допускается. Темы эссе преподаватель предлагает из числа тех, которые обучающиеся уже рассматривали на лекциях или семинарских занятиях, исходя из содержания заданий в составе оценочных средств. По решению преподавателя, в качестве темы эссе может быть выбрана одна или несколько тем, которые могут быть распределены между обучающимися по желанию.

Требования к выполнению эссе:

1. Проводится письменно.

2. Эссе выполняется на компьютере (гарнитура Times New Roman, шрифт 14) через 1,5 интервала с полями: верхнее, нижнее – 2; правое – 3; левое – 1,5. Отступ первой строки абзаца – 1,25. Сноски – постраничные. Таблицы и рисунки встраиваются в текст работы. При этом обязательный заголовок таблицы надо размещать над табличным полем, а рисунки сопровождать подрисуночными подписями. При включении в эссе нескольких таблиц и/или рисунков их нумерация обязательна. Обязательна и нумерация страниц. Их целесообразно проставлять внизу страницы – по середине или в правом углу. Номер страницы не ставится на титульном листе, но в общее число страниц он включается. Объем эссе, без учета приложений, не должен превышать 5 страниц. Значительное превышение установленного объема является недостатком работы и указывает на то, что обучающийся не сумел отобрать и переработать необходимый материал.

3. Работа должна содержать собственные умозаключения по сути поставленной проблемы, включать самостоятельно проведенный анализ по сути этой проблемы, выводы, обобщающие авторскую позицию по поставленной проблеме.

#### ***Критерии оценки эссе:***

«Отлично» – исключительные знания материала, абсолютное понимание сути, безукоризненное знание основных понятий и положений, логически и лексически грамотно изложенный, содержательный, аргументированный, конкретный и исчерпывающий ответ.

«Хорошо» – глубокие знания материала, правильное понимание сути, знание основных понятий и положений, содержательный, полный и конкретный ответ.

«Удовлетворительно» – твердые, но недостаточно полные знания, верное понимание сути, в целом правильный ответ.

«Неудовлетворительно» – непонимание сущности задания, грубые ошибки в ответе.

#### ***Методические материалы по выполнению тестирования.***

Тестовые задания содержат вопросы и 3-4 варианта ответа по базовым положениям изучаемой темы/раздела, составлены с расчетом на знания, полученные обучающимся в процессе изучения темы/раздела.

Тестовые задания выполняются в письменной форме и сдаются преподавателю, ведущему дисциплину (модуль). На выполнение тестовых заданий обучающимся отводится 45 минут.

При обработке результатов оценочной процедуры используются: критерии оценки по содержанию и качеству полученных ответов, ключи, оценочные листы.

#### ***Критерии оценки теста:***

«Зачтено» - если обучающийся правильно выполнил не менее 2/3 всей работы или допустил не более одной грубой ошибки и двух недочетов, не более одной грубой и одной негрубой ошибки, не более трех негрубых ошибок, одной негрубой ошибки и трех недочетов, при наличии четырех-пяти недочетов.

«Не зачтено» - если число ошибок и недочетов превысило норму для оценки 3 или правильно выполнено менее 2/3 всей работы.

#### ***Методические материалы по выполнению доклада.***

Рекомендуется следующая структура доклада:

1. титульный лист, содержание доклада;
2. краткое изложение;
3. цели и задачи;
4. изложение характера исследований и рассмотренных проблем, гипотезы, спорные вопросы;
5. источники информации, методы сбора и анализа данных, степень их полноты и достоверности;
6. анализ и толкование полученных в работе результатов;
7. выводы и оценки;
8. библиография и приложения.

Время выступления докладчика не должно превышать 10 минут.

Основные требования к оформлению доклада:

- титульный лист должен включать название доклада, наименование предметной (цикловой) комиссии, фамилию обучающегося;
- все использованные литературные источники сопровождаются библиографическим описанием;
- приводимая цитата из источника берется в кавычки (оформляются сноски);
- единицы измерения должны применяться в соответствии с действующими стандартами;
- все названия литературных источников следует приводить в соответствии с новейшими изданиями;
- рекомендуется включение таблиц, графиков, схем, если они отражают основное содержание или улучшают ее наглядность;
- названия фирм, учреждений, организаций и предприятий должны именоваться так, как они указываются в источнике;

#### ***Критерии оценки доклада***

При выполнении доклада обучающийся должен продемонстрировать умение кратко излагать прочитанный материал, а также умение обобщать и анализировать материал по теме доклада.

#### ***Презентация***

##### ***Методические материалы к презентациям***

1. Объем презентации 10 -20 слайдов.
2. На титульном слайде должно быть отражено:
  - наименование факультета;
  - тема презентации;
  - фамилия, имя, отчество, направление подготовки/ специальность, направленность (профиль)/ специализация, форма обучения, номер группы автора презентации;
  - фамилия, имя, отчество, степень, звание, должность руководитель работы;

- год выполнения работы.

3. В презентации должны быть отражены обоснование актуальности представляемого материала, цели и задачи работы.

4. Содержание презентации должно включать наиболее значимый материал доклада, а также, при необходимости, таблицы, диаграммы, рисунки, фотографии, карты, видео – вставки, звуковое сопровождение.

5. Заключительный слайд должен содержать информацию об источниках информации для презентации.

#### ***Критерии оценки презентации***

1. Объём презентации 10 -20 слайдов.

2. Правильность оформления титульного слайда.

3. Актуальность отобранного материала, обоснованность формулировки цели и задач работы.

4. Наглядность и логичность презентации, обоснованность использования таблиц, диаграмм, рисунков, фотографий, карт, видео – вставок, звукового сопровождения; правильный выбор шрифтов, фона, других элементов дизайна слайда.

5. Объём и качество источников информации (не менее 2-х интернет – источников и не менее 2-х литературных источников).

#### ***Методические материалы по подготовке к опросу***

Самостоятельная работа обучающихся включает подготовку к опросу на практических занятиях. Для этого обучающийся изучает лекции, основную и дополнительную литературу, публикации, информацию из Интернет-ресурсов.

Тема и вопросы к практическим занятиям, вопросы для самоконтроля содержатся в рабочей программе и доводятся до студентов заранее.

Для подготовки к опросу обучающемуся необходимо ознакомиться с материалом, посвященным теме практического занятия, в учебнике или другой рекомендованной литературе, конспекте лекции, обратить внимание на усвоение основных понятий дисциплины, выявить неясные вопросы и подобрать дополнительную литературу для их освещения.

#### ***Критерии оценки опроса***

«Отлично»:

– дан полный, развернутый ответ на поставленный вопрос;

– в ответе прослеживается четкая структура, логическая последовательность, отражающая сущность раскрываемых понятий, теорий, явлений;

– знание по предмету демонстрируется на фоне понимания его в системе данной науки и междисциплинарных связей;

– свободное владение терминологией;

– ответы на дополнительные вопросы четкие, краткие;

«Хорошо»:

– дан полный, развернутый ответ на поставленный вопрос, показано умение выделять существенные и несущественные признаки, причинно-следственные связи;

– ответ недостаточно логичен с единичными ошибками в частности, исправленные студентом с помощью преподавателя;

– единичные ошибки в терминологии;

– ответы на дополнительные вопросы правильные, недостаточно полные и четкие.

«Удовлетворительно»:

– ответ не полный, с ошибками в деталях, умение раскрыть значение обобщённых знаний не показано, речевое оформление требует поправок, коррекции;

– логика и последовательность изложения имеют нарушения, студент не способен самостоятельно выделить существенные и несущественные признаки и причинно-следственные связи;

– ошибки в раскрываемых понятиях, терминах;

- студент не ориентируется в теме, допускает серьезные ошибки;
- студент не может ответить на большую часть дополнительных вопросов.

«Неудовлетворительно»:

– ответ представляет собой разрозненные знания с существенными ошибками по вопросу;

– присутствуют фрагментарность, нелогичность изложения, студент не осознает связь обсуждаемого вопроса с другими объектами дисциплины, речь неграмотная;

– незнание терминологии;

– ответы на дополнительные вопросы неправильные.

### ***Методические материалы по выполнению практического задания***

При выполнении практического задания обучающийся придерживается следующего алгоритма:

1. Записать дату, тему и цель задания;
2. Ознакомиться с правилами и условия выполнения практического задания;
3. Повторить теоретические задания, необходимые для рациональной работы и других практических действий, используя конспекты лекций и рекомендованную литературу, представленной в программе;
4. Выполнить работу по предложенному алгоритму действий;
5. Обобщить результаты работы, сформулировать выводы / дать ответы на контрольные вопросы;

Работа должна быть выполнена грамотно, с соблюдением культуры изложения. При использовании данных из учебных, методических пособий и другой литературы, периодических изданий, Интернет-источников должны иметься ссылки на вышеперечисленные.

### ***Критерии оценки практического задания:***

«Отлично» – правильный ответ, дается четкое обоснование принятому решению; рассуждения четкие последовательные логические; используются ссылки на полученные при изучении дисциплины знания; правильно используются формулы, понятия, процедуры, имеющие прямое отношение к задаче для подтверждения принятого решения.

«Хорошо» – правильный ответ, дается обоснование принятому решению; но с не существенными ошибками, в рассуждениях отсутствует логическая последовательность; используются ссылки на полученные при изучении дисциплины знания, правильно используются формулы, понятия, процедуры, имеющие прямое отношение к задаче для подтверждения принятого решения.

«Удовлетворительно» – правильный ответ, допускаются грубые ошибки в обосновании принятого решения; рассуждения не последовательные сумбурные; используются ссылки на полученные при изучении дисциплины знания; используются формулы, процедуры, понятия, имеющие прямое значение для подтверждения принятого решения, однако, при обращении к ним допускаются серьезные ошибки, студент не может правильно ими воспользоваться.

«Неудовлетворительно, не зачтено» – ответ неверный, отсутствует обоснование принятому решению; студент демонстрирует полное непонимание сути вопроса.

### ***Для оценки решения ситуационной задачи (аналитического задания):***

Оценка «отлично» выставляется, если задача решена грамотно, ответы на вопросы сформулированы четко. Эталонный ответ полностью соответствует решению студента, которое хорошо обосновано теоретически.

Оценка «хорошо» выставляется, если задача решена, ответы на вопросы сформулированы не достаточно четко. Решение студента в целом соответствует эталонному ответу, но не достаточно хорошо обосновано теоретически.

Оценка «удовлетворительно» выставляется, если задача решена не полностью, ответы не содержат всех необходимых обоснований решения.

Оценка «неудовлетворительно» выставляется, если задача не решена или имеет грубые теоретические ошибки в ответе на поставленные вопросы.

### ***Методические материалы по выполнению лабораторного задания***

При выполнении лабораторного задания обучающийся придерживается следующего алгоритма:

1. Записать дату, тему и цель задания;
2. Ознакомиться с правилами и условия выполнения задания;
3. Повторить теоретические задания, необходимые для рациональной работы и других практических действий, используя конспекты лекций и рекомендованную литературу, представленной в программе;
4. Выполнить работу по предложенному алгоритму действий;
5. Обобщить результаты работы, сформулировать выводы / дать ответы на контрольные вопросы;

Работа должна быть выполнена грамотно, с соблюдением культуры изложения. При использовании данных из учебных, методических пособий и другой литературы, периодических изданий, Интернет-источников должны иметься ссылки на вышеперечисленные.

### ***Критерии оценки лабораторного задания:***

«Отлично» – правильный ответ, дается четкое обоснование принятому решению; рассуждения четкие последовательные логические; используются ссылки на полученные при изучении дисциплины знания; правильно используются формулы, понятия, процедуры, имеющие прямое отношение к задаче для подтверждения принятого решения.

«Хорошо» – правильный ответ, дается обоснование принятому решению; но с не существенными ошибками, в рассуждениях отсутствует логическая последовательность; используются ссылки на полученные при изучении дисциплины знания, правильно используются формулы, понятия, процедуры, имеющие прямое отношение к задаче для подтверждения принятого решения.

«Удовлетворительно» – правильный ответ, допускаются грубые ошибки в обосновании принятого решения; рассуждения не последовательные сумбурные; используются ссылки на полученные при изучении дисциплины знания; используются формулы, процедуры, понятия, имеющие прямое значение для подтверждения принятого решения, однако, при обращении к ним допускаются серьезные ошибки, студент не может правильно ими воспользоваться.

«Неудовлетворительно, не зачтено» – ответ неверный, отсутствует обоснование принятому решению; студент демонстрирует полное непонимание сути вопроса.

### ***Методические указания для подготовки к промежуточной аттестации.***

Изучение учебных дисциплин (модулей) завершается зачетом/зачетом с оценкой или экзаменом. Подготовка к промежуточной аттестации способствует закреплению, углублению и обобщению знаний, получаемых, в процессе обучения, а также применению их к решению практических задач. Готовясь к экзамену, студент ликвидирует имеющиеся пробелы в знаниях, углубляет, систематизирует и упорядочивает свои знания. На зачете или экзамене студент демонстрирует то, что он освоил в процессе обучения по дисциплине (модулю).

Вначале следует просмотреть весь материал по дисциплине (модулю), отметить для себя трудные вопросы. Обязательно в них разобраться. В заключение еще раз целесообразно повторить основные положения, используя при этом листы опорных сигналов. Систематическая подготовка к занятиям в течение семестра позволит использовать время промежуточной аттестации для систематизации знаний.

## **3. МЕТОДИЧЕСКИЕ МАТЕРИАЛЫ, ОПРЕДЕЛЯЮЩИЕ ПРОЦЕДУРЫ ОЦЕНИВАНИЯ ЗНАНИЙ, УМЕНИЙ, НАВЫКОВ И (ИЛИ) ОПЫТА ДЕЯТЕЛЬНОСТИ, ХАРАКТЕРИЗУЮЩИХ ЭТАПЫ ФОРМИРОВАНИЯ КОМПЕТЕНЦИЙ**

### ***3.1. Организационные основы применения балльно-рейтинговой системы оценки успеваемости обучающихся по дисциплине (модулю)***

Оценка качества освоения обучающимися дисциплины (модуля) реализуется в формате балльно-рейтинговой системы оценки успеваемости обучающихся (БРСО).

БРСО в ходе текущего контроля успеваемости и промежуточной аттестации осуществляется по 100-балльной шкале.

Академический рейтинг обучающегося по дисциплине (модулю) складывается из результатов:

- текущего контроля успеваемости (максимальный текущий рейтинг обучающегося 80 рейтинговых баллов);
- промежуточной аттестации (максимальный рубежный рейтинг обучающегося 20 рейтинговых баллов).

Условия оценки освоения обучающимся дисциплины (модуля) в формате БРСО доводятся преподавателем до сведения обучающихся на первом учебном занятии, а также размещены в свободном доступе в электронной информационно-образовательной среде Университета.

### **3.2. Проведение текущего контроля успеваемости обучающихся по дисциплине (модулю) в соответствии с балльно-рейтинговой системой оценки успеваемости обучающегося**

В течение учебного семестра до промежуточной аттестации на основании утвержденной рабочей программы дисциплины (модуля) формируется текущий рейтинг обучающегося. Текущий рейтинг обучающегося складывается как сумма рейтинговых баллов, полученных им в течение учебного семестра по всем видам учебных занятий по учебной дисциплине.

В процессе текущего контроля оцениваются следующие действия обучающегося, направленные на освоение компетенций в рамках изучения учебной дисциплины:

- академическая активность (посещаемость учебных занятий, самостоятельное изучение содержания учебной дисциплины в электронной информационно-образовательной среде, соблюдение сроков сдачи практических заданий и текущих контрольных мероприятий и др.);
- выполнение и сдача текущих и итогового практических заданий (эссе, рефераты, творческие задания, кейс-задания, лабораторные работы, расчетные задания и др., активное участие в групповых интерактивных занятиях (дискуссии, WiKi-проекты и др.), защита проектов и др.);
- прохождение рубежей текущего контроля, включая соблюдение графика их прохождения в электронной информационно-образовательной среде.

Для планирования расчета текущего рейтинга обучающегося используются следующие пропорции:

<b>Вид учебного действия</b>	<b>Максимальная рейтинговая оценка, баллов</b>
академическая активность	10
практические задания	40
<i>из них: текущие практические задания</i>	20
<i>итоговое практическое задание</i>	20
рубежи текущего контроля	30
<b>ИТОГО:</b>	<b>80</b>

В течение учебного семестра по дисциплине (модулю) обучающимся должен быть накоплен текущий рейтинг не менее 52 рейтинговых баллов (65% от максимального значения текущего рейтинга).

Необходимыми условиями допуска обучающегося к промежуточной аттестации по дисциплине являются положительное прохождение обучающимся не менее 65% рубежей текущего контроля с накоплением не менее 65% максимального рейтингового балла за каждый рубеж текущего контроля и положительное выполнение итогового практического задания с накоплением не менее 65% максимального рейтингового балла, установленного за итоговое практическое задание.

Невыполнение вышеуказанных условий является текущей академической задолженностью, которая должна быть ликвидирована обучающимся до контрольного мероприятия промежуточной аттестации.

Сведения о наличии у обучающихся текущей академической задолженности, сроках и порядке добора рейтинговых баллов для её ликвидации доводятся до обучающихся педагогическим работником.

В случае неликвидации текущей академической задолженности, педагогический работник обязан во время контрольного мероприятия промежуточной аттестации поставить обучающемуся 0 рейтинговых баллов. В этом случае ликвидация текущей академической задолженности возможна в периоды проведения повторной промежуточной аттестации.

### ***3.3. Проведение промежуточной аттестации обучающихся по дисциплине (модулю) в соответствии с балльно-рейтинговой системой оценки успеваемости обучающегося***

Промежуточная аттестация по дисциплине (модулю) проводится в соответствии с Положением о промежуточной аттестации обучающихся по основным профессиональным образовательным программам высшего образования – программ специалитета в Российском государственном социальном университете и Положением о балльно-рейтинговой системе оценки успеваемости обучающихся по основным профессиональным образовательным программам высшего образования - программам бакалавриата, программам специалитета, программам магистратуры в Российском государственном социальном университете.

На промежуточную аттестацию отводится 20 рейтинговых баллов.

Ответы обучающегося на контрольном мероприятии промежуточной аттестации оцениваются педагогическим работником по 20 - балльной шкале, а итоговая оценка по дисциплине (модулю) выставляется по пятибалльной системе для экзамена.

Критерии выставления оценки определяются Положением о балльно-рейтинговой системе оценки успеваемости обучающихся по основным профессиональным образовательным программам высшего образования - программам бакалавриата, программам специалитета, программам магистратуры в Российском государственном социальном университете.

В процессе определения рубежного рейтинга обучающегося используется следующая шкала:

<b>Рубежный рейтинг</b>	<b>Критерии оценки освоения обучающимся учебной дисциплины в ходе контрольных мероприятий промежуточной аттестации</b>
19-20 рейтинговых баллов	обучающийся глубоко и прочно усвоил программный материал, исчерпывающе, последовательно, грамотно и логически стройно его излагает, тесно увязывает с задачами и будущей деятельностью, не затрудняется с ответом при видоизменении задания, свободно справляется с задачами и практическими заданиями, правильно обосновывает принятые решения, умеет самостоятельно обобщать и излагать материал, не допуская
16-18 рейтинговых баллов	обучающийся твердо знает программный материал, грамотно и по существу излагает его, не допуская существенных неточностей в ответе на вопрос, может правильно применять теоретические положения и владеет необходимыми умениями и навыками при выполнении практических
13-15 рейтинговых баллов	обучающийся освоил основной материал, но не знает отдельных деталей, допускает неточности, недостаточно правильные формулировки, нарушает последовательность в изложении программного материала и испытывает затруднения в выполнении практических заданий

1-12 рейтинговых баллов	обучающийся не знает значительной части программного материала, допускает существенные ошибки, с большими затруднениями выполняет практические задания
0 рейтинговых баллов	не аттестован

Если результат контроля успеваемости в рамках проведения контрольных мероприятий промежуточной аттестации (рубежный рейтинг обучающегося) неудовлетворительный (получено менее 13 рейтинговых баллов), то промежуточная аттестация по учебной дисциплине (модулю) невозможна даже при наличии высокого текущего рейтинга, полученного по итогам текущего контроля по учебной дисциплине (модулю).



## ЛИСТ РЕГИСТРАЦИИ ИЗМЕНЕНИЙ

№ п/ п	Содержание изменения	Реквизиты документа об утверждении изменения	Дата введения изменения
1.	Утверждены и введены в действие решением Ученого совета факультета на основании Федерального государственного образовательного стандарта (указываем реквизиты ФГОС)	Протокол заседания Ученого совета факультета № ____ от « ____ » ____ 20 ____ года	__ . __ . ____
2.	*	Протокол заседания Ученого совета факультета № ____ от « ____ » ____ 20 ____ года	__ . __ . ____
3.	*	Протокол заседания Ученого совета факультета № ____ от « ____ » ____ 20 ____ года	__ . __ . ____
4.	*	Протокол заседания Ученого совета факультета № ____ от « ____ » ____ 20 ____ года	__ . __ . ____



**Министерство науки и высшего образования Российской Федерации  
Федеральное государственное бюджетное образовательное учреждение  
высшего образования  
«Российский государственный социальный университет»**

УТВЕРЖДАЮ

и.о. декана факультета политических и  
социальных

технологий \_\_\_\_\_ /Пивнева С.В./

28.03.2023 г.

**МЕТОДИЧЕСКИЕ МАТЕРИАЛЫ ПО ДИСЦИПЛИНЕ (МОДУЛЮ)**

**ОПЕРАЦИОННЫЕ СИСТЕМЫ**

**Направление подготовки**  
**«Программная инженерия»**

**Направленность**  
**«Разработка и внедрение программного обеспечения»**

**ОБРАЗОВАТЕЛЬНАЯ ПРОГРАММА ВЫСШЕГО ОБРАЗОВАНИЯ - ПРОГРАММА  
БАКАЛАВРИАТА**

**Форма обучения**  
**Очная**

Москва, 2023 г.

Методические материалы по дисциплине (модулю) «Операционные системы» разработаны на основании федерального государственного образовательного стандарта высшего образования – *бакалавриата* по направлению подготовки 09.03.04 Программная инженерия, утвержденного приказом Министерства образования и науки Российской Федерации от 19.09.2017г. № 920 учебного плана по основной профессиональной образовательной программе высшего образования - программе *бакалавриата* по направлению подготовки 09.03.04 *Программная инженерия*.

Методические материалы по дисциплине (модулю) разработаны рабочей группой в составе: канд. пед. наук, доцент С.В. Крапивка.

Методические материалы по дисциплине (модулю) обсуждены и утверждены на заседании кафедры информационных технологий, искусственного интеллекта и общественно-социальных технологий цифрового общества факультета социальных и политических технологий. Протокол № 7 от «28» марта 2023 года.

Заведующий кафедрой  
канд. пед. наук, доцент



С.В. Крапивка

---

(подпись)

## СОДЕРЖАНИЕ

СОДЕРЖАНИЕ.....	4
1. МЕТОДИЧЕСКИЕ МАТЕРИАЛЫ К ЛЕКЦИОННЫМ И ЛАБОРАТОРНЫМ ЗАНЯТИЯМ.....	5
1.1. Методические материалы к проведению лекционных занятий по дисциплине (модулю).....	5
1.2. Методические материалы по подготовке к лабораторным занятиям по дисциплине (модулю).....	9
2. МЕТОДИЧЕСКИЕ РЕКОМЕНДАЦИИ ДЛЯ ОБУЧАЮЩИХСЯ ПО ОСВОЕНИЮ ДИСЦИПЛИНЫ (МОДУЛЯ) И САМОСТОЯТЕЛЬНОЙ РАБОТЕ.....	9
3. МЕТОДИЧЕСКИЕ МАТЕРИАЛЫ, ОПРЕДЕЛЯЮЩИЕ ПРОЦЕДУРЫ ОЦЕНИВАНИЯ ЗНАНИЙ, УМЕНИЙ, НАВЫКОВ И (ИЛИ) ОПЫТА ДЕЯТЕЛЬНОСТИ, ХАРАКТЕРИЗУЮЩИХ ЭТАПЫ ФОРМИРОВАНИЯ КОМПЕТЕНЦИЙ.....	19
3.1. Организационные основы применения балльно-рейтинговой системы оценки успеваемости обучающихся по дисциплине (модулю).....	19
3.2. Проведение текущего контроля успеваемости обучающихся по дисциплине (модулю) в соответствии с балльно-рейтинговой системой оценки успеваемости обучающегося.....	19
3.3. Проведение промежуточной аттестации обучающихся по дисциплине (модулю) в соответствии с балльно-рейтинговой системой оценки успеваемости обучающегося.....	20
ЛИСТ РЕГИСТРАЦИИ ИЗМЕНЕНИЙ.....	22

# 1. МЕТОДИЧЕСКИЕ МАТЕРИАЛЫ К ЛЕКЦИОННЫМ И ЛАБОРАТОРНЫМ ЗАНЯТИЯМ

## 1.1. Методические материалы к проведению лекционных занятий по дисциплине (модулю)

Лекция - один из методов обучения, одна из основных системообразующих форм организации учебного процесса в вузе. Лекционное занятие представляет собой систематическое, последовательное, монологическое изложение педагогическим работником учебного материала, как правило, теоретического характера. Такое занятие представляет собой элемент технологии представления учебного материала путем логически стройного, систематически последовательного и ясного изложения.

Цель лекции – организация целенаправленной познавательной деятельности обучающихся по овладению программным материалом дисциплины (модуля). Чтение курса лекций позволяет дать связанное, последовательное изложение материала в соответствии с новейшими данными науки, сообщить слушателям основное содержание предмета в целостном, систематизированном виде. В ряде случаев лекция выполняет функцию основного источника информации: при отсутствии учебников и учебных пособий, чаще по новым курсам; в случае, когда новые научные данные по той или иной теме не нашли отражения в учебниках; отдельные разделы и темы очень сложны для самостоятельного изучения. В таких случаях только лектор может методически помочь обучающимся в освоении сложного материала.

Возможные формы проведения лекций:

- Вводная лекция – один из наиболее важных и трудных видов лекции при чтении систематических курсов. От успеха этой лекции во многом зависит успех усвоения всего курса. Она может содержать: определение дисциплины (модуля); краткую историческую справку о дисциплине (модуле); цели и задачи дисциплины (модуля), ее роль в общей системе обучения и связь со смежными дисциплинами (модулями); основные проблемы (понятия и определения) данной науки; основную и дополнительную учебную литературу; особенности самостоятельной работы обучающихся над дисциплиной (модулем) и формы участия в научно-исследовательской работе; отчетность по курсу.

- Информационная лекция ориентирована на изложение и объяснение обучающимся научной информации, подлежащей осмыслению и запоминанию. Это самый традиционный тип лекций в практике высшей школы.

- Заключительная лекция предназначена для обобщения полученных знаний и раскрытия перспектив дальнейшего развития данной науки.

- Обзорная лекция – это систематизация научных знаний на высоком уровне, допускающая большое число ассоциативных связей в процессе осмысления информации, излагаемой при раскрытии внутрисубъектной и межпредметной связей, исключая детализацию и конкретизацию. Как правило, стержень излагаемых теоретических положений составляет научно-понятийная и концептуальная основа всего курса или крупных его разделов.

- Лекция-беседа - непосредственный контакт педагогического работника с аудиторией - диалог. По ходу лекции педагогический работник задает вопросы для выяснения мнений и уровня осведомленности обучающихся по рассматриваемой проблеме.

- Лекция-дискуссия - свободный обмен мнениями в ходе изложения лекционного материала. Педагогический работник активизирует участие в обсуждении отдельными вопросами, сопоставляет между собой различные мнения и тем самым развивает дискуссию, стремясь направить ее в нужное русло.

- Лекция с применением обратной связи включает в себе то, что в начале и конце каждого раздела лекции задаются вопросы. Первый - для того, чтобы узнать, насколько обучающиеся ориентируются в излагаемом материале, вопрос в конце раздела предназначен для выяснения степени усвоения только что изложенного материала. При

неудовлетворительных результатах контрольного опроса педагогический работник возвращается к уже прочитанному разделу, изменив при этом методику подачи материала.

- Проблемная лекция опирается на логику последовательно моделируемых проблемных ситуаций путем постановки проблемных вопросов или предъявления проблемных задач. Проблемный вопрос - это диалектическое противоречие, требующее для своего решения размышления, сравнения, поиска, приобретения и применения новых знаний. Проблемная задача содержит дополнительную вводную информацию и при необходимости некоторые ориентиры поиска ее решения.

- Программированная лекция - консультация – педагогический работник сам составляет и предлагает обучающимся вопросы. На подготовленные вопросы педагогический работник сначала просит ответить обучающихся, а затем проводит анализ и обсуждение неправильных ответов. В лекциях можно использовать наглядные материалы, а также подготовить презентацию. Что касается презентации, то в качестве визуальной поддержки ее можно органично интегрировать во все вышеупомянутые лекции. В то же время лекцию-презентацию возможно выделить и в качестве самостоятельной формы. Лекция-презентация должна отражать суть основных и (или) проблемных вопросов лекции, на которые особо следует обратить внимание обучающихся. В условиях применения активного метода проведения занятий презентация представляется весьма удачным способом донесения информации до слушателей. Единственное, на что следует обратить внимание при подготовке слайдов, - это их оформление и текст. Слайд не должен быть перегружен картинками и лишней информацией, которая будет отвлекать от основного аспекта того или иного вопроса лекции. Во время лекции можно задавать вопросы аудитории в отношении того или иного слайда, тем самым еще больше вовлекая обучающихся в проблематику.

### Краткое содержание лекционных занятий

Наименование разделов и тем	Содержание учебного материала
<b>РАЗДЕЛ 1. Назначение, функции и архитектура операционных систем</b>	
<b>Тема 1.1. Эволюция, функции и классификация операционных систем</b>	Предмет, структура и задачи курса, его связь с другими дисциплинами. Этапы развития и классификация программного обеспечения ЭВМ. Системное, инструментальное и прикладное программное обеспечение. Структура и основные функции системного программного обеспечения. Определение операционной системы (ОС). Эволюция ОС. Системные библиотеки математических функций. Трансляторы. Системы пакетной обработки. Дисковые ОС. Поколения ЭВМ и развитие ОС. История развития и обзор современных ОС и операционных оболочек. ОС как расширенная (виртуальная) машина и как система управления ресурсами. Классификация ОС по особенностям алгоритмов управления ресурсами, особенностям аппаратных платформ, особенностям областей использования и методов построения. Режим разделения времени. Многопользовательский режим работы ОС. Режим работы и ОС реального времени. Универсальные операционные системы и ОС специального назначения.
<b>Тема 1.2. Архитектура и принципы построения операционных систем</b>	Основные принципы построения операционных систем: модульность, виртуализация, мобильность, совместимость, генерируемость, открытость, безопасность. Архитектура операционных систем. Способы построения ОС.

	<p>Модульная структура построения ОС. Ядро и вспомогательные модули ОС. Стандартные сервисные программы. Ядро в привилегированном режиме. Классическая (монолитная архитектура). Многослойная структура ОС. Аппаратная зависимость и переносимость ОС. Типовые средства аппаратной поддержки ОС. Система прерываний. Средства защиты областей памяти. Машинно-зависимые и машинно-независимые компоненты и свойства ОС. Интерфейс прикладного программирования. Преимущества и недостатки монолитной архитектуры.</p> <p>Микроядерная архитектура. Концепция микроядерной архитектуры. Функции (сервисы) микроядра. Преимущества и недостатки микроядерной архитектуры. Сравнительная характеристика архитектур современных ОС.</p>
<b>РАЗДЕЛ 2. Подсистема управления процессами и потоками</b>	
<b>Тема 2.1. Процессы и потоки. Алгоритмы планирования процессов и потоков</b>	<p>Вычислительный процесс и его реализация с помощью ОС. Мультипрограммирование (многозадачность). Мультипроцессорная обработка. Назначение и архитектуры мультипроцессорных систем. Понятия «процесс» и «поток». Контекст процесса. Структура контекста процесса. Идентификатор и дескриптор процесса. Иерархия процессов. Управление вычислительными процессами. Создание, планирование и диспетчеризация потоков. Состояние потока. Управление процессом. Вытесняющие и не вытесняющие алгоритмы планирования. Алгоритмы планирования потоков, основанные на квантовании и на приоритетах. Смешанные алгоритмы планирования потоков. Способы планирования заданий пользователя; динамические, последовательные и параллельные структуры программ. Многопроцессорный режим работы.</p> <p>Мультипрограммирование на основе прерываний. Понятие и типы прерываний. Механизм прерываний в реальном и защищенном режиме работы процессора. Диспетчеризация и приоритезация прерываний в ОС.</p>
<b>Тема 2.2. Синхронизация процессов и потоков. Тупики</b>	<p>Синхронизация процессов и потоков. Задача синхронизации процессов и потоков. Диспетчеризация и синхронизация процессов. Понятия приоритета и очереди процессов. Средства обработки сигналов. Понятие событийного программирования. Средства коммуникации процессов. Способы реализации мультипрограммирования. Эффект гонок. Синхронизирующие объекты ОС. Блокирующие переменные. Семафоры. Операции над семафорами. Тупики. Предотвращение и обход тупиков.</p>
<b>РАЗДЕЛ 3. Подсистема управления памятью</b>	
<b>Тема 3.1. Методы распределения памяти.</b>	<p>Управление памятью. Функции ОС по управлению памятью. Типы адресов. Алгоритмы преобразования виртуальных адресов в физические. Совместное использование памяти. Защита памяти. Методы</p>



	<p>распределения памяти без использования дискового пространства. Распределение памяти фиксированными разделами. Распределение памяти разделами переменной длины. Распределение памяти перемещаемыми разделами. Методы распределения памяти с использованием дискового пространства. Оверлеи. Виртуальная память. Механизм реализации виртуальной памяти. Страничное распределение виртуальной памяти. Сегментация виртуального адресного пространства процесса. Сегментное и странично-сегментное распределение. Стратегия подкачки страниц. Свопинг. Ускорение преобразования виртуальных адресов в физические с помощью буфера ассоциативной трансляции TLB (TranslationLookasideBuffer). Понятие инвертированной таблицы страниц. Страничные прерывания и алгоритмы их обработки. Дисциплины замещения страниц в памяти.</p>
<p><b>Тема 3.2. Иерархия запоминающих устройств. Кэш-память</b></p>	<p>Иерархия запоминающих устройств. Кэширование данных. Вероятность кэш-попаданий. Временная и пространственная локальность данных.</p>
<p><b>РАЗДЕЛ 4. Подсистема управления файлами и внешними устройствами</b></p>	
<p><b>Тема 4.1. Файловые системы</b></p>	<p>Управление файловой системой. Задачи ОС по управлению файловой системой. Логическая организация файловой системы. Типы файлов. Иерархическая структура файловой системы. Атрибуты файлов. Физическая организация файловой системы. Диски, разделы, секторы, кластеры. Обзор современных файловых систем. Файловые операции. Контроль доступа к файлам. Организация контроля доступа к файлам в ОС семейства Linux и Windows.</p>
<p><b>Тема 4.2. Организация ввода/вывода</b></p>	<p>Управление вводом-выводом. Задачи ОС по управлению устройствами. Физическая организация устройств ввода/вывода. Организация параллельной работы устройств ввода/вывода и процессора. Разделение устройств и данных между процессами. Многослойная модель подсистемы ввода/вывода. Менеджер ввода/вывода. Многоуровневые драйверы.</p>
<p><b>РАЗДЕЛ 5. Интерфейсы и стандарты в области системного программного обеспечения</b></p> <p><b>Безопасность операционных систем</b></p>	
<p><b>Тема 5.1. Интерфейсы и стандарты операционных систем</b></p>	<p>системного программного обеспечения. Интерфейсы прикладного программирования. Стандартизация системных функций и процедур. Семейство стандартов POSIX (Portable Operating System Interface for Computer Environments). Стандартные системные функции POSIX для управления процессами, файлами и каталогами. Схема реализации POSIX-совместимого приложения. Примеры программирования для интерфейсов Win API и POSIX API. Человеко-машинные интерфейсы.</p>

### *1.2. Методические материалы по подготовке к лабораторным занятиям по дисциплине (модулю)*

Лабораторные занятия - одна из форм учебного занятия, направленная на развитие самостоятельности обучающихся и приобретение умений и навыков. Данные учебные занятия углубляют, расширяют, детализируют полученные ранее знания. Лабораторное занятие предполагает выполнение обучающимися по заданию и под руководством преподавателей одной или нескольких работ.

Цель лабораторных занятий состоит в развитии познавательных способностей, самостоятельности мышления и творческой активности обучающихся; углублении, расширении, детализировании знаний, полученных на лекции в обобщенной форме, и содействии выработке навыков профессиональной деятельности. В отдельных случаях на лабораторных занятиях руководителем занятия сообщаются дополнительные знания.

Для достижения поставленных целей и решения требуемого перечня задач лабораторные занятия проводятся традиционными технологиями или с использованием активных и интерактивных образовательных технологий.

При подготовке и работе во время проведения лабораторных занятий следует обратить внимание на следующие моменты: на процесс предварительной подготовки, на работу во время занятия, обработку полученных результатов, исправление полученных замечаний.

Предварительная подготовка к лабораторному занятию заключается в изучении теоретического материала в отведенное для самостоятельной работы время, ознакомление с инструктивными материалами с целью осознания задач занятия, техники безопасности при работе с приборами, веществами.

Работа во время проведения занятия включает:

- консультирование студентов преподавателями и вспомогательным персоналом с целью предоставления исчерпывающей информации, необходимой для самостоятельного выполнения предложенных преподавателем задач.
- самостоятельное выполнение заданий согласно обозначенной рабочей программой дисциплины (модуля) тематики.

#### **Перечень тем лабораторных работ:**

1. Синхронизация процессов и потоков.
2. Изучение алгоритмов замещения виртуальных страниц.
3. Файловые операции и администрирование ПК в консольном режиме ОС семейства Windows.
4. 2.Файловые операции и администрирование ПК в консольном режиме ОС семейства Linux.
5. Изучение механизма контейнеризации в ОС семейства Windows.
6. Изучение механизма контейнеризации в ОС семейства Linux.

## **2. МЕТОДИЧЕСКИЕ РЕКОМЕНДАЦИИ ДЛЯ ОБУЧАЮЩИХСЯ ПО ОСВОЕНИЮ ДИСЦИПЛИНЫ (МОДУЛЯ) И САМОСТОЯТЕЛЬНОЙ РАБОТЕ**

Освоение обучающимся дисциплины (модуля) предполагает изучение материалов дисциплины на аудиторных занятиях и в ходе самостоятельной работы. Аудиторные занятия проходят в форме лекций и лабораторных занятий. Самостоятельная работа включает разнообразный комплекс видов и форм работы обучающихся.

Для успешного освоения дисциплины (модуля) и достижения поставленных целей необходимо внимательно ознакомиться с рабочей программы дисциплины (модуля), доступной в электронной информационно-образовательной среде РГСУ.

Следует обратить внимание на списки основной и дополнительной литературы, на предлагаемые преподавателем ресурсы информационно-телекоммуникационной сети Интернет. Эта информация необходима для самостоятельной работы обучающегося.

При подготовке к аудиторным занятиям необходимо помнить особенности каждой формы его проведения.

*Подготовка к учебному занятию лекционного типа заключается в следующем.*

С целью обеспечения успешного обучения обучающийся должен готовиться к лекции, поскольку она является важнейшей формой организации учебного процесса, поскольку:

- знакомит с новым учебным материалом;
- разъясняет учебные элементы, трудные для понимания;
- систематизирует учебный материал;
- ориентирует в учебном процессе.

С этой целью:

- внимательно прочитайте материал предыдущей лекции;
- ознакомьтесь с учебным материалом по учебнику и учебным пособиям с темой прочитанной лекции;
- внесите дополнения к полученным ранее знаниям по теме лекции на полях лекционной тетради;
- запишите возможные вопросы, которые вы зададите лектору на лекции по материалу изученной лекции;
- постарайтесь уяснить место изучаемой темы в своей подготовке;
- узнайте тему предстоящей лекции (по тематическому плану, по информации лектора) и запишите информацию, которой вы владеете по данному вопросу.

*Подготовка к занятию семинарского типа.*

При подготовке и работе во время проведения занятий семинарского типа следует обратить внимание на следующие моменты: на процесс предварительной подготовки, на работу во время занятия, обработку полученных результатов, исправление полученных замечаний.

Предварительная подготовка к учебному занятию семинарского типа заключается в изучении теоретического материала в отведенное для самостоятельной работы время, ознакомление с инструктивными материалами с целью осознания задач практического занятия, техники безопасности при работе с приборами, веществами.

Работа во время проведения учебного занятия семинарского типа включает:

- консультирование студентов преподавателями и вспомогательным персоналом с целью предоставления исчерпывающей информации, необходимой для самостоятельного выполнения предложенных преподавателем задач.
- самостоятельное выполнение заданий согласно обозначенной рабочей программой дисциплины (модуля) тематики.

*Самостоятельная работа.*

Самостоятельная работа - планируемая учебная, учебно-исследовательская, научно-исследовательская работа студентов, выполняемая во внеаудиторное (аудиторное) время по заданию и при методическом руководстве преподавателя, но без его непосредственного участия (при частичном непосредственном участии преподавателя, оставляющем ведущую роль за работой студентов).

Для более углубленного изучения темы задания для самостоятельной работы рекомендуется выполнять параллельно с изучением данной темы. При выполнении заданий по возможности используйте наглядное представление материала.

Самостоятельная работа студентов в ВУЗе является важным видом учебной и научной деятельности студента. Самостоятельная работа студентов играет значительную роль в рейтинговой технологии обучения.

К современному специалисту в области медицины общество предъявляет достаточно широкий перечень требований, среди которых немаловажное значение имеет наличие у

выпускников определенных навыков (компетенций) и умения самостоятельно добывать знания из различных источников, систематизировать полученную информацию, давать оценку конкретной профессиональной ситуации. Формирование такого умения происходит в течение всего периода обучения.

В процессе самостоятельной работы студент приобретает необходимые для будущей специальности компетенции, навыки самоорганизации, самоконтроля, самоуправления, саморефлексии и становится активным самостоятельным субъектом учебной деятельности.

Самостоятельная работа студентов должна оказывать важное влияние на формирование личности будущего специалиста, его компетентность. Каждый студент самостоятельно определяет режим своей работы и меру труда, затрачиваемого на овладение учебным содержанием по каждой дисциплине. Он выполняет внеаудиторную работу по личному индивидуальному плану, в зависимости от его подготовки, времени и других условий.

#### ***Виды самостоятельной работы.***

##### ***Работа с литературой.***

При работе с книгой необходимо подобрать литературу, научиться правильно ее читать, вести записи. Для подбора литературы в библиотеке используются алфавитный и систематический каталоги. Важно помнить, что рациональные навыки работы с книгой - это всегда большая экономия времени и сил. Правильный подбор учебников рекомендуется преподавателем, читающим лекционный курс. Необходимая литература может быть также указана в методических разработках по данному курсу. Изучая материал по учебнику, следует переходить к следующему вопросу только после правильного уяснения предыдущего, описывая на бумаге все выкладки и вычисления (в том числе те, которые в учебнике опущены или на лекции даны для самостоятельного вывода). При изучении любой дисциплины большую и важную роль играет самостоятельная индивидуальная работа. Особое внимание следует обратить на определение основных понятий курса. Студент должен подробно разбирать примеры, которые поясняют такие определения, и уметь строить аналогичные примеры самостоятельно. Нужно добиваться точного представления о том, что изучаешь. Полезно составлять опорные конспекты. При изучении материала по учебнику полезно в тетради (на специально отведенных полях) дополнять конспект лекций. Там же следует отмечать вопросы, выделенные студентом для консультации с преподавателем. Выводы, полученные в результате изучения, рекомендуется в конспекте выделять, чтобы они при перечитывании записей лучше запоминались. Опыт показывает, что многим студентам помогает составление листа опорных сигналов, содержащего важнейшие и наиболее часто употребляемые формулы и понятия. Такой лист помогает запомнить формулы, основные положения лекции, а также может служить постоянным справочником для студента. Различают два вида чтения: первичное и вторичное. Первичное - это внимательное, неторопливое чтение, при котором можно остановиться на трудных местах.

Задача вторичного чтения - полное усвоение смысла целого (по счету это чтение может быть и не вторым, а третьим или четвертым). Самостоятельная работа с учебниками и книгами (а также самостоятельное теоретическое исследование проблем, обозначенных преподавателем на лекциях) – это важнейшее условие формирования у себя научного способа познания.

Чтение научного текста является частью познавательной деятельности. Ее цель – извлечение из текста необходимой информации. От того, насколько осознанно читающим собственная внутренняя установка при обращении к печатному слову (найти нужные сведения, усвоить информацию полностью или частично, критически проанализировать материал и т.п.) во многом зависит эффективность осуществляемого действия.

##### ***Методические рекомендации по составлению конспекта:***

1. Внимательно прочитайте текст. Уточните в справочной литературе непонятные слова. При записи не забудьте вынести справочные данные на поля конспекта;
2. Выделите главное, составьте план;
3. Кратко сформулируйте основные положения текста, отметьте аргументацию автора;

4. Законспектируйте материал, четко следуя пунктам плана. При конспектировании старайтесь выразить мысль своими словами. Записи следует вести четко, ясно.

5. Грамотно записывайте цитаты. Цитируя, учитывайте лаконичность, значимость мысли. В тексте конспекта желательно приводить не только тезисные положения, но и их доказательства. При оформлении конспекта необходимо стремиться к емкости каждого предложения. Мысли автора книги следует излагать кратко, заботясь о стиле и выразительности написанного. Число дополнительных элементов конспекта должно быть логически обоснованным, записи должны распределяться в определенной последовательности, отвечающей логической структуре произведения. Для уточнения и дополнения необходимо оставлять поля. Овладение навыками конспектирования требует от студента целеустремленности, повседневной самостоятельной работы.

#### ***Методические материалы по самостоятельному решению задач***

При самостоятельном решении задач нужно обосновывать каждый этап решения, исходя из теоретических положений курса. Если студент видит несколько путей решения проблемы (задачи), то нужно сравнить их и выбрать самый рациональный. Полезно до начала вычислений составить краткий план решения проблемы (задачи). Решение проблемных задач или примеров следует излагать подробно, вычисления располагать в строгом порядке, отделяя вспомогательные вычисления от основных. Решения при необходимости нужно сопровождать комментариями, схемами, чертежами и рисунками. Следует помнить, что решение каждой учебной задачи должно доводиться до окончательного логического ответа, которого требует условие, и по возможности с выводом. Полученный ответ следует проверить способами, вытекающими из существа данной задачи. Полезно также (если возможно) решать несколькими способами и сравнить полученные результаты. Решение задач данного типа нужно продолжать до приобретения твердых навыков в их решении.

#### ***Методические материалы к выполнению реферата***

Реферат (от лат. referre – сообщать) – краткое изложение в письменном виде или в форме публикации доклада, содержания научного труда (трудов), литературы по теме. Работа над рефератом условно разделяется на выбор темы, подбор литературы, подготовку и защиту плана; написание теоретической части и всего текста с указанием библиографических данных используемых источников, подготовку доклада, выступление с ним. Тематика рефератов полностью связана с основными вопросами изучаемого курса.

Список литературы к темам не дается, и обучающиеся самостоятельно ведут библиографический поиск, причем им не рекомендуется ограничиваться университетской библиотекой.

Важно учитывать, что написание реферата требует от обучающихся определенных усилий. Особое внимание следует уделить подбору литературы, методике ее изучения с целью отбора и обработки собранного материала, обоснованию актуальности темы и теоретического уровня обоснованности используемых в качестве примеров фактов какой-либо деятельности.

Выбрав тему реферата, начав работу над литературой, необходимо составить план. Изучая литературу, продолжается обдумывание темы, осмысливание прочитанного, делаются выписки, сопоставляются точки зрения разных авторов и т.д. Реферативная работа сводится к тому, чтобы в ней выделились две взаимосвязанные стороны: во-первых, ее следует рассматривать как учебное задание, которое должен выполнить обучаемый, а во-вторых, как форму научной работы, творческого воображения при выполнении учебного задания.

Наличие плана реферата позволяет контролировать ход работы, избежать формального переписывания текстов из первоисточников.

Оформление реферата включает титульный лист, оглавление и краткий список использованной литературы. Список использованной литературы размещается на последней странице рукописи или печатной форме реферата. Реферат выполняется в письменной или печатной форме на белых листах формата А4 (210 x 297 мм). Шрифт Times New Roman, кегель 14, через 1,5 интервала при соблюдении следующих размеров текста: верхнее поле – 25

мм, нижнее – 20 мм, левое – 30 мм, правое – 15 мм. Нумерация страниц производится сверху листа, по центру. Титульный лист нумерации не подлежит.

Рефераты должны быть написаны простым, ясным языком, без претензий на наукообразность. Следует избегать сложных грамматических оборотов, непривычных терминов и символов. Если же такие термины и символы все-таки приводятся, то необходимо разъяснять их значение при первом упоминании в тексте реферата.

Объем реферата предполагает тщательный отбор информации, необходимой для краткого изложения вопроса. Важнейший этап – редактирование готового текста реферата и подготовка к обсуждению. Обсуждение требует хорошей ориентации в материале темы, умения выделить главное, поставить дискуссионный вопрос, привлечь внимание слушателей к интересной литературе, логично и убедительно изложить свои мысли.

Рефераты обязательно подлежат защите. Процедура защиты начинается с определения оппонентов защищающего свою работу. Они стремятся дать основательный анализ работы обучающимся, обращают внимание на положительные моменты и недостатки реферата, дают общую оценку содержанию, форме преподнесения материала, характеру использованной литературы. Иногда они дополняют тот или иной раздел реферата. Последнее особенно ценно, ибо говорит о глубоком знании обучающимся-оппонентом изучаемой проблемы.

Обсуждение не ограничивается выслушиванием оппонентов. Другие обучающиеся имеют право уточнить или опровергнуть какое-либо утверждение. Преподаватель предлагает любому обучающемуся задать вопрос по существу доклада или попытаться подвести итог обсуждению.

#### **Алгоритм работы над рефератом**

##### **1. Выбор темы**

Тема должна быть сформулирована грамотно (с литературной точки зрения);

В названии реферата следует поставить четкие рамки рассмотрения темы;

Желательно избегать слишком длинных названий;

Следует по возможности воздерживаться от использования в названии спорных с научной точки зрения терминов, излишней наукообразности, а также чрезмерного упрощения формулировок.

2. Реферат следует составлять из пяти основных частей: введения; основной части; заключения; списка литературы; приложений.

##### **3. Основные требования к введению:**

Во введении не следует концентрироваться на содержании; введение должно включать краткое обоснование актуальности темы реферата, где требуется показать, почему данный вопрос может представлять научный интерес и есть ли связь представляемого материала с современностью. Таким образом, тема реферата должна быть актуальна либо с научной точки зрения, либо с современных позиций.

Очень важно выделить цель, а также задачи, которые требуется решить для выполнения цели.

Введение должно содержать краткий обзор изученной литературы, в котором указывается взятый из того или иного источника материал, кратко анализируются изученные источники, показываются их сильные и слабые стороны;

Объем введения составляет две страницы текста.

##### **4. Требования к основной части реферата:**

Основная часть содержит материал, отобранный для рассмотрения проблемы;

Также основная часть должна включать в себя собственно мнение обучающихся и сформулированные самостоятельные выводы, опирающиеся на приведенные факты;

Материал, представленный в основной части, должен быть логически изложен и распределен по параграфам, имеющим свои названия;

В изложении основной части необходимо использовать сноски (в первую очередь, когда приводятся цифры и чьи-то цитаты);

Основная часть должна содержать иллюстративный материал (графики, таблицы и т. д.);

Объем основной части составляет около 10 страниц.

5. Требования к заключению:

В заключении формулируются выводы по параграфам, обращается внимание на выдвинутые во введении задачи и цели;

Заключение должно быть четким, кратким, вытекающим из содержания основной части.

6. Требования к оформлению списка литературы (по ГОСТу):

Необходимо соблюдать правильность последовательности записи источников: сначала следует писать фамилию, а после инициалы; название работы не ставится в кавычки; после названия сокращенно пишется место издания; затем идет год издания; наконец, называется процитированная страница.

### ***Критерии оценки реферата***

Обучающийся, защищающий реферат, должен рассказать о его актуальности, поставленных целях и задачах, изученной литературе, структуре основной части, сделанных в ходе работы выводах.

По окончании выступления ему может быть задано несколько вопросов по представленной проблеме.

Оценка складывается из соблюдения требований к реферату, грамотного раскрытия темы, умения четко рассказывать о представленном реферате, способности понять суть задаваемых по работе вопросов и найти точные ответы на них.

### ***Методические материалы к выполнению эссе***

Эссе – литературное произведение небольшого объема, обычно прозаическое, свободной композиции, передающее индивидуальные впечатления, суждения, соображения автора о той или иной проблеме, теме, о том или ином событии или явлении. Это вид самостоятельной исследовательской работы обучающихся, с целью углубления и закрепления теоретических знаний и освоения практических навыков. Цель эссе состоит в развитии самостоятельного творческого мышления и письменного изложения собственных мыслей. При написании эссе обучающийся должен представить развернутый письменный ответ на теоретический или практический актуальный вопрос, объявленный преподавателем в аудитории непосредственно перед ее написанием. В процессе написания эссе разрешается пользоваться нормативно-правовыми актами, конспектом лекций (в печатном виде). Использование интернет-ресурсов не допускается. Темы эссе преподаватель предлагает из числа тех, которые обучающиеся уже рассматривали на лекциях или семинарских занятиях, исходя из содержания заданий в составе оценочных средств. По решению преподавателя, в качестве темы эссе может быть выбрана одна или несколько тем, которые могут быть распределены между обучающимися по желанию.

Требования к выполнению эссе:

1. Проводится письменно.

2. Эссе выполняется на компьютере (гарнитура Times New Roman, шрифт 14) через 1,5 интервала с полями: верхнее, нижнее – 2; правое – 3; левое – 1,5. Отступ первой строки абзаца – 1,25. Сноски – постраничные. Таблицы и рисунки встраиваются в текст работы. При этом обязательный заголовок таблицы надо размещать над табличным полем, а рисунки сопровождать подрисуночными подписями. При включении в эссе нескольких таблиц и/или рисунков их нумерация обязательна. Обязательна и нумерация страниц. Их целесообразно проставлять внизу страницы – по середине или в правом углу. Номер страницы не ставится на титульном листе, но в общее число страниц он включается. Объем эссе, без учета приложений, не должен превышать 5 страниц. Значительное превышение установленного объема является недостатком работы и указывает на то, что обучающийся не сумел отобрать и переработать необходимый материал.

3. Работа должна содержать собственные умозаключения по сути поставленной проблемы, включать самостоятельно проведенный анализ по сути этой проблемы, выводы, обобщающие авторскую позицию по поставленной проблеме.

***Критерии оценки эссе:***

«Отлично» – исключительные знания материала, абсолютное понимание сути, безукоризненное знание основных понятий и положений, логически и лексически грамотно изложенный, содержательный, аргументированный, конкретный и исчерпывающий ответ.

«Хорошо» – глубокие знания материала, правильное понимание сути, знание основных понятий и положений, содержательный, полный и конкретный ответ.

«Удовлетворительно» – твердые, но недостаточно полные знания, верное понимание сути, в целом правильный ответ.

«Неудовлетворительно» – непонимание сущности задания, грубые ошибки в ответе.

***Методические материалы по выполнению тестирования.***

Тестовые задания содержат вопросы и 3-4 варианта ответа по базовым положениям изучаемой темы/раздела, составлены с расчетом на знания, полученные обучающимся в процессе изучения темы/раздела.

Тестовые задания выполняются в письменной форме и сдаются преподавателю, ведущему дисциплину (модуль). На выполнение тестовых заданий обучающимся отводится 45 минут.

При обработке результатов оценочной процедуры используются: критерии оценки по содержанию и качеству полученных ответов, ключи, оценочные листы.

***Критерии оценки теста:***

«Зачтено» - если обучающийся правильно выполнил не менее 2/3 всей работы или допустил не более одной грубой ошибки и двух недочетов, не более одной грубой и одной негрубой ошибки, не более трех негрубых ошибок, одной негрубой ошибки и трех недочетов, при наличии четырех-пяти недочетов.

«Не зачтено» - если число ошибок и недочетов превысило норму для оценки 3 или правильно выполнено менее 2/3 всей работы.

***Методические материалы по выполнению доклада.***

Рекомендуется следующая структура доклада:

1. титульный лист, содержание доклада;
2. краткое изложение;
3. цели и задачи;
4. изложение характера исследований и рассмотренных проблем, гипотезы, спорные вопросы;
5. источники информации, методы сбора и анализа данных, степень их полноты и достоверности;
6. анализ и толкование полученных в работе результатов;
7. выводы и оценки;
8. библиография и приложения.

Время выступления докладчика не должно превышать 10 минут.

Основные требования к оформлению доклада:

- титульный лист должен включать название доклада, наименование предметной (цикловой) комиссии, фамилию обучающегося;
- все использованные литературные источники сопровождаются библиографическим описанием;
- приводимая цитата из источника берется в кавычки (оформляются сноски);
- единицы измерения должны применяться в соответствии с действующими стандартами;
- все названия литературных источников следует приводить в соответствии с новейшими изданиями;



- рекомендуется включение таблиц, графиков, схем, если они отражают основное содержание или улучшают ее наглядность;

- названия фирм, учреждений, организаций и предприятий должны именоваться так, как они указываются в источнике;

#### ***Критерии оценки доклада***

При выполнении доклада обучающийся должен продемонстрировать умение кратко излагать прочитанный материал, а также умение обобщать и анализировать материал по теме доклада.

#### ***Презентация***

##### ***Методические материалы к презентациям***

1. Объем презентации 10 -20 слайдов.
2. На титульном слайде должно быть отражено:
  - наименование факультета;
  - тема презентации;
  - фамилия, имя, отчество, направление подготовки/ специальность, направленность (профиль)/ специализация, форма обучения, номер группы автора презентации;
  - фамилия, имя, отчество, степень, звание, должность руководитель работы;
  - год выполнения работы.
3. В презентации должны быть отражены обоснование актуальности представляемого материала, цели и задачи работы.
4. Содержание презентации должно включать наиболее значимый материал доклада, а также, при необходимости, таблицы, диаграммы, рисунки, фотографии, карты, видео – вставки, звуковое сопровождение.
5. Заключительный слайд должен содержать информацию об источниках информации для презентации.

##### ***Критерии оценки презентации***

1. Объем презентации 10 -20 слайдов.
2. Правильность оформления титульного слайда.
3. Актуальность отобранного материала, обоснованность формулировки цели и задач работы.
4. Наглядность и логичность презентации, обоснованность использования таблиц, диаграмм, рисунков, фотографий, карт, видео – вставок, звукового сопровождения; правильный выбор шрифтов, фона, других элементов дизайна слайда.
5. Объем и качество источников информации (не менее 2-х интернет – источников и не менее 2-х литературных источников).

##### ***Методические материалы по подготовке к опросу***

Самостоятельная работа обучающихся включает подготовку к опросу на практических занятиях. Для этого обучающийся изучает лекции, основную и дополнительную литературу, публикации, информацию из Интернет-ресурсов.

Тема и вопросы к практическим занятиям, вопросы для самоконтроля содержатся в рабочей программе и доводятся до студентов заранее.

Для подготовки к опросу обучающемуся необходимо ознакомиться с материалом, посвященным теме практического занятия, в учебнике или другой рекомендованной литературе, конспекте лекции, обратить внимание на усвоение основных понятий дисциплины, выявить неясные вопросы и подобрать дополнительную литературу для их освещения.

##### ***Критерии оценки опроса***

- «Отлично»:
- дан полный, развернутый ответ на поставленный вопрос;
  - в ответе прослеживается четкая структура, логическая последовательность, отражающая сущность раскрываемых понятий, теорий, явлений;

– знание по предмету демонстрируются на фоне понимания его в системе данной науки и междисциплинарных связей;

– свободное владение терминологией;

– ответы на дополнительные вопросы четкие, краткие;

«Хорошо»:

– дан полный, развернутый ответ на поставленный вопрос, показано умение выделять существенные и несущественные признаки, причинно-следственные связи;

– ответ недостаточно логичен с единичными ошибками в частностях, исправленные студентом с помощью преподавателя;

– единичные ошибки в терминологии;

– ответы на дополнительные вопросы правильные, недостаточно полные и четкие.

«Удовлетворительно»:

– ответ не полный, с ошибками в деталях, умение раскрыть значение обобщённых знаний не показано, речевое оформление требует поправок, коррекции;

– логика и последовательность изложения имеют нарушения, студент не способен самостоятельно выделить существенные и несущественные признаки и причинно-следственные связи;

– ошибки в раскрываемых понятиях, терминах;

– студент не ориентируется в теме, допускает серьезные ошибки;

– студент не может ответить на большую часть дополнительных вопросов.

«Неудовлетворительно»:

– ответ представляет собой разрозненные знания с существенными ошибками по вопросу;

– присутствуют фрагментарность, нелогичность изложения, студент не осознает связь обсуждаемого вопроса с другими объектами дисциплины, речь неграмотная;

– незнание терминологии;

– ответы на дополнительные вопросы неправильные.

### ***Методические материалы по выполнению практического задания***

При выполнении практического задания обучающийся придерживается следующего алгоритма:

1. Записать дату, тему и цель задания;

2. Ознакомиться с правилами и условия выполнения практического задания;

3. Повторить теоретические задания, необходимые для рациональной работы и других практических действий, используя конспекты лекций и рекомендованную литературу, представленной в программе;

4. Выполнить работу по предложенному алгоритму действий;

5. Обобщить результаты работы, сформулировать выводы / дать ответы на контрольные вопросы;

Работа должна быть выполнена грамотно, с соблюдением культуры изложения. При использовании данных из учебных, методических пособий и другой литературы, периодических изданий, Интернет-источников должны иметься ссылки на вышеперечисленные.

### ***Критерии оценки практического задания:***

«Отлично» – правильный ответ, дается четкое обоснование принятому решению; рассуждения четкие последовательные логические; используются ссылки на полученные при изучении дисциплины знания; правильно используются формулы, понятия, процедуры, имеющие прямое отношение к задаче для подтверждения принятого решения.

«Хорошо» – правильный ответ, дается обоснование принятому решению; но с не существенными ошибками, в рассуждениях отсутствует логическая последовательность; используются ссылки на полученные при изучении дисциплины знания, правильно используются формулы, понятия, процедуры, имеющие прямое отношение к задаче для подтверждения принятого решения.

«Удовлетворительно» – правильный ответ, допускаются грубые ошибки в обосновании принятого решения; рассуждения не последовательные сумбурные; используются ссылки на полученные при изучении дисциплины знания; используются формулы, процедуры, понятия, имеющие прямое значение для подтверждения принятого решения, однако, при обращении к ним допускаются серьезные ошибки, студент не может правильно ими воспользоваться.

«Неудовлетворительно, не зачтено» – ответ неверный, отсутствует обоснование принятому решению; студент демонстрирует полное непонимание сути вопроса.

***Для оценки решения ситуационной задачи (аналитического задания):***

Оценка «отлично» выставляется, если задача решена грамотно, ответы на вопросы сформулированы четко. Эталонный ответ полностью соответствует решению студента, которое хорошо обосновано теоретически.

Оценка «хорошо» выставляется, если задача решена, ответы на вопросы сформулированы не достаточно четко. Решение студента в целом соответствует эталонному ответу, но не достаточно хорошо обосновано теоретически.

Оценка «удовлетворительно» выставляется, если задача решена не полностью, ответы не содержат всех необходимых обоснований решения.

Оценка «неудовлетворительно» выставляется, если задача не решена или имеет грубые теоретические ошибки в ответе на поставленные вопросы.

***Методические материалы по выполнению лабораторного задания***

При выполнении лабораторного задания обучающийся придерживается следующего алгоритма:

1. Записать дату, тему и цель задания;
2. Ознакомиться с правилами и условия выполнения задания;
3. Повторить теоретические задания, необходимые для рациональной работы и других практических действий, используя конспекты лекций и рекомендованную литературу, представленной в программе;
4. Выполнить работу по предложенному алгоритму действий;
5. Обобщить результаты работы, сформулировать выводы / дать ответы на контрольные вопросы;

Работа должна быть выполнена грамотно, с соблюдением культуры изложения. При использовании данных из учебных, методических пособий и другой литературы, периодических изданий, Интернет-источников должны иметься ссылки на вышеперечисленные.

***Критерии оценки лабораторного задания:***

«Отлично» – правильный ответ, дается четкое обоснование принятому решению; рассуждения четкие последовательные логические; используются ссылки на полученные при изучении дисциплины знания; правильно используются формулы, понятия, процедуры, имеющие прямое отношение к задаче для подтверждения принятого решения.

«Хорошо» – правильный ответ, дается обоснование принятому решению; но с не существенными ошибками, в рассуждениях отсутствует логическая последовательность; используются ссылки на полученные при изучении дисциплины знания, правильно используются формулы, понятия, процедуры, имеющие прямое отношение к задаче для подтверждения принятого решения.

«Удовлетворительно» – правильный ответ, допускаются грубые ошибки в обосновании принятого решения; рассуждения не последовательные сумбурные; используются ссылки на полученные при изучении дисциплины знания; используются формулы, процедуры, понятия, имеющие прямое значение для подтверждения принятого решения, однако, при обращении к ним допускаются серьезные ошибки, студент не может правильно ими воспользоваться.

«Неудовлетворительно, не зачтено» – ответ неверный, отсутствует обоснование принятому решению; студент демонстрирует полное непонимание сути вопроса.

### ***Методические указания для подготовки к промежуточной аттестации.***

Изучение учебных дисциплин (модулей) завершается зачетом/зачетом с оценкой или экзаменом. Подготовка к промежуточной аттестации способствует закреплению, углублению и обобщению знаний, получаемых, в процессе обучения, а также применению их к решению практических задач. Готовясь к экзамену, студент ликвидирует имеющиеся пробелы в знаниях, углубляет, систематизирует и упорядочивает свои знания. На зачете или экзамене студент демонстрирует то, что он освоил в процессе обучения по дисциплине (модулю).

Вначале следует просмотреть весь материал по дисциплине (модулю), отметить для себя трудные вопросы. Обязательно в них разобраться. В заключение еще раз целесообразно повторить основные положения, используя при этом листы опорных сигналов. Систематическая подготовка к занятиям в течение семестра позволит использовать время промежуточной аттестации для систематизации знаний.

## **3. МЕТОДИЧЕСКИЕ МАТЕРИАЛЫ, ОПРЕДЕЛЯЮЩИЕ ПРОЦЕДУРЫ ОЦЕНИВАНИЯ ЗНАНИЙ, УМЕНИЙ, НАВЫКОВ И (ИЛИ) ОПЫТА ДЕЯТЕЛЬНОСТИ, ХАРАКТЕРИЗУЮЩИХ ЭТАПЫ ФОРМИРОВАНИЯ КОМПЕТЕНЦИЙ**

### ***3.1. Организационные основы применения балльно-рейтинговой системы оценки успеваемости обучающихся по дисциплине (модулю)***

Оценка качества освоения обучающимися дисциплины (модуля) реализуется в формате балльно-рейтинговой системы оценки успеваемости обучающихся (БРСО).

БРСО в ходе текущего контроля успеваемости и промежуточной аттестации осуществляется по 100-балльной шкале.

Академический рейтинг обучающегося по дисциплине (модулю) складывается из результатов:

- текущего контроля успеваемости (максимальный текущий рейтинг обучающегося 80 рейтинговых баллов);
- промежуточной аттестации (максимальный рубежный рейтинг обучающегося 20 рейтинговых баллов).

Условия оценки освоения обучающимся дисциплины (модуля) в формате БРСО доводятся преподавателем до сведения обучающихся на первом учебном занятии, а также размещены в свободном доступе в электронной информационно-образовательной среде Университета.

### ***3.2. Проведение текущего контроля успеваемости обучающихся по дисциплине (модулю) в соответствии с балльно-рейтинговой системой оценки успеваемости обучающегося***

В течение учебного семестра до промежуточной аттестации на основании утвержденной рабочей программы дисциплины (модуля) формируется текущий рейтинг обучающегося. Текущий рейтинг обучающегося складывается как сумма рейтинговых баллов, полученных им в течение учебного семестра по всем видам учебных занятий по учебной дисциплине.

В процессе текущего контроля оцениваются следующие действия обучающегося, направленные на освоение компетенций в рамках изучения учебной дисциплины:

- академическая активность (посещаемость учебных занятий, самостоятельное изучение содержания учебной дисциплины в электронной информационно-образовательной среде, соблюдение сроков сдачи практических заданий и текущих контрольных мероприятий и др.);
- выполнение и сдача текущих и итогового практических заданий (эссе, рефераты, творческие задания, кейс-задания, лабораторные работы, расчетные задания и др., активное участие в групповых интерактивных занятиях (дискуссии, WiKi-проекты и др.), защита проектов и др.);

– прохождение рубежей текущего контроля, включая соблюдение графика их прохождения в электронной информационно-образовательной среде.

Для планирования расчета текущего рейтинга обучающегося используются следующие пропорции:

<b>Вид учебного действия</b>	<b>Максимальная рейтинговая оценка, баллов</b>
академическая активность	10
практические задания	40
<i>из них: текущие практические задания</i>	20
<i>итоговое практическое задание</i>	20
рубежи текущего контроля	30
<b>ИТОГО:</b>	<b>80</b>

В течение учебного семестра по дисциплине (модулю) обучающимся должен быть накоплен текущий рейтинг не менее 52 рейтинговых баллов (65% от максимального значения текущего рейтинга).

Необходимыми условиями допуска обучающегося к промежуточной аттестации по дисциплине являются положительное прохождение обучающимся не менее 65% рубежей текущего контроля с накоплением не менее 65% максимального рейтингового балла за каждый рубеж текущего контроля и положительное выполнение итогового практического задания с накоплением не менее 65% максимального рейтингового балла, установленного за итоговое практическое задание.

Невыполнение вышеуказанных условий является текущей академической задолженностью, которая должна быть ликвидирована обучающимся до контрольного мероприятия промежуточной аттестации.

Сведения о наличии у обучающихся текущей академической задолженности, сроках и порядке добора рейтинговых баллов для её ликвидации доводятся до обучающихся педагогическим работником.

В случае неликвидации текущей академической задолженности, педагогический работник обязан во время контрольного мероприятия промежуточной аттестации поставить обучающемуся 0 рейтинговых баллов. В этом случае ликвидация текущей академической задолженности возможна в периоды проведения повторной промежуточной аттестации.

### ***3.3. Проведение промежуточной аттестации обучающихся по дисциплине (модулю) в соответствии с балльно-рейтинговой системой оценки успеваемости обучающегося***

Промежуточная аттестация по дисциплине (модулю) проводится в соответствии с Положением о промежуточной аттестации обучающихся по основным профессиональным образовательным программам высшего образования – программ специалитета в Российском государственном социальном университете и Положением о балльно-рейтинговой системе оценки успеваемости обучающихся по основным профессиональным образовательным программам высшего образования - программам бакалавриата, программам специалитета, программам магистратуры в Российском государственном социальном университете.

На промежуточную аттестацию отводится 20 рейтинговых баллов.

Ответы обучающегося на контрольном мероприятии промежуточной аттестации оцениваются педагогическим работником по 20 - балльной шкале, а итоговая оценка по дисциплине (модулю) выставляется по пятибалльной системе для дифференцированного зачета.

Критерии выставления оценки определяются Положением о балльно-рейтинговой системе оценки успеваемости обучающихся по основным профессиональным образовательным программам высшего образования - программам бакалавриата, программам

специалитета, программам магистратуры в Российском государственном социальном университете.

В процессе определения рубежного рейтинга обучающегося используется следующая шкала:

<b>Рубежный рейтинг</b>	<b>Критерии оценки освоения обучающимся учебной дисциплины в ходе контрольных мероприятий промежуточной аттестации</b>
19-20 рейтинговых баллов	обучающийся глубоко и прочно усвоил программный материал, исчерпывающе, последовательно, грамотно и логически стройно его излагает, тесно увязывает с задачами и будущей деятельностью, не затрудняется с ответом при видоизменении задания, свободно справляется с задачами и практическими заданиями, правильно обосновывает принятые решения, умеет самостоятельно обобщать и излагать материал, не допуская
16-18 рейтинговых баллов	обучающийся твердо знает программный материал, грамотно и по существу излагает его, не допуская существенных неточностей в ответе на вопрос, может правильно применять теоретические положения и владеет необходимыми умениями и навыками при выполнении практических
13-15 рейтинговых баллов	обучающийся освоил основной материал, но не знает отдельных деталей, допускает неточности, недостаточно правильные формулировки, нарушает последовательность в изложении программного материала и испытывает затруднения в выполнении практических заданий
1-12 рейтинговых баллов	обучающийся не знает значительной части программного материала, допускает существенные ошибки, с большими затруднениями выполняет практические задания
0 рейтинговых баллов	не аттестован

Если результат контроля успеваемости в рамках проведения контрольных мероприятий промежуточной аттестации (рубежный рейтинг обучающегося) неудовлетворительный (получено менее 13 рейтинговых баллов), то промежуточная аттестация по учебной дисциплине (модулю) невозможна даже при наличии высокого текущего рейтинга, полученного по итогам текущего контроля по учебной дисциплине (модулю).

## ЛИСТ РЕГИСТРАЦИИ ИЗМЕНЕНИЙ

№ п/п	Содержание изменения	Реквизиты документа об утверждении изменения	Дата введения изменения
1.			
2.			
3.			
4.			



**Министерство науки и высшего образования Российской Федерации  
Федеральное государственное бюджетное образовательное учреждение  
высшего образования  
«Российский государственный социальный университет»**

**УТВЕРЖДАЮ**  
Декан факультета политических и  
социальных технологий

\_\_\_\_\_/Пивнева С.В./  
28.03.2023 г.

**МЕТОДИЧЕСКИЕ МАТЕРИАЛЫ ПО ДИСЦИПЛИНЕ (МОДУЛЮ)**

**МЕТОДЫ ОПТИМИЗАЦИИ И ТЕОРИЯ ПРИНЯТИЯ РЕШЕНИЙ**

**Направление подготовки**  
**«Программная инженерия»**

**Направленность**  
**«Разработка и внедрение программного обеспечения»**

**ОБРАЗОВАТЕЛЬНАЯ ПРОГРАММА ВЫСШЕГО ОБРАЗОВАНИЯ - ПРОГРАММА  
БАКАЛАВРИАТА**

**Форма обучения**  
**Очная**

Москва, 2023 г.



Методические материалы по дисциплине (модулю) «Методы оптимизации и теория принятия решений» разработаны на основании федерального государственного образовательного стандарта высшего образования – *бакалавриата* по направлению подготовки 09.03.04 Программная инженерия, утвержденного приказом Министерства образования и науки Российской Федерации от 19.09.2017г. № 920 учебного плана по основной профессиональной образовательной программе высшего образования - программе *бакалавриата* по направлению подготовки 09.03.04 *Программная инженерия*.

Методические материалы по дисциплине (модулю) разработаны рабочей группой в составе: д-р экон. наук, профессор Потехиной Е.В..

Методические материалы по дисциплине (модулю) обсуждены и утверждены на комплекса естественно-научных дисциплин.

Протокол № 7 от «28» марта 2023 года

Заведующий кафедрой  
канд. пед. наук, доцент



С.В. Пивнева

(подпись)

Методические материалы по дисциплине (модулю) рецензированы и рекомендованы к утверждению:

д.т.н., ведущий научный сотрудник  
ФГБУН Институт проблем  
управления им. В.А. Трапезникова  
Российской академии наук



С.А. Кочетков

(подпись)

д.т.н., профессор, заместитель  
директора по научной работе  
ФГБУН Институт проблем  
управления  
им. В.А. Трапезникова Российской  
академии наук



С.А. Краснова

(подпись)

## СОДЕРЖАНИЕ

1. МЕТОДИЧЕСКИЕ МАТЕРИАЛЫ К ЛЕКЦИОННЫМ, ПРАКТИЧЕСКИМ, ЛАБОРАТОРНЫМ ЗАНЯТИЯМ .....	4
1.1. Методические материалы к проведению лекционных занятий по дисциплине (модулю).....	4
1.2. Методические материалы по подготовке к практическим занятиям по дисциплине (модулю).....	5
1.4. Методические материалы по подготовке к лабораторным занятиям по дисциплине (модулю).....	9
2. МЕТОДИЧЕСКИЕ РЕКОМЕНДАЦИИ ДЛЯ ОБУЧАЮЩИХСЯ ПО ОСВОЕНИЮ ДИСЦИПЛИНЫ (МОДУЛЯ) И САМОСТОЯТЕЛЬНОЙ РАБОТЕ.....	10
3. МЕТОДИЧЕСКИЕ МАТЕРИАЛЫ, ОПРЕДЕЛЯЮЩИЕ ПРОЦЕДУРЫ ОЦЕНИВАНИЯ ЗНАНИЙ, УМЕНИЙ, НАВЫКОВ И (ИЛИ) ОПЫТА ДЕЯТЕЛЬНОСТИ, ХАРАКТЕРИЗУЮЩИХ ЭТАПЫ ФОРМИРОВАНИЯ КОМПЕТЕНЦИЙ.....	19
3.1. Организационные основы применения балльно-рейтинговой системы оценки успеваемости обучающихся по дисциплине (модулю).....	19
3.2. Проведение текущего контроля успеваемости обучающихся по дисциплине (модулю) в соответствии с балльно-рейтинговой системой оценки успеваемости обучающегося.....	19
3.3. Проведение промежуточной аттестации обучающихся по дисциплине (модулю) в соответствии с балльно-рейтинговой системой оценки успеваемости обучающегося.....	20
ЛИСТ РЕГИСТРАЦИИ ИЗМЕНЕНИЙ.....	22

# 1. МЕТОДИЧЕСКИЕ МАТЕРИАЛЫ К ЛЕКЦИОННЫМ, ЛАБОРАТОРНЫМ ЗАНЯТИЯМ

## 1.1. Методические материалы к проведению лекционных занятий по дисциплине (модулю)

Лекция - один из методов обучения, одна из основных системообразующих форм организации учебного процесса в вузе. Лекционное занятие представляет собой систематическое, последовательное, монологическое изложение педагогическим работником учебного материала, как правило, теоретического характера. Такое занятие представляет собой элемент технологии представления учебного материала путем логически стройного, систематически последовательного и ясного изложения.

Цель лекции – организация целенаправленной познавательной деятельности обучающихся по овладению программным материалом дисциплины (модуля). Чтение курса лекций позволяет дать связанное, последовательное изложение материала в соответствии с новейшими данными науки, сообщить слушателям основное содержание предмета в целостном, систематизированном виде. В ряде случаев лекция выполняет функцию основного источника информации: при отсутствии учебников и учебных пособий, чаще по новым курсам; в случае, когда новые научные данные по той или иной теме не нашли отражения в учебниках; отдельные разделы и темы очень сложны для самостоятельного изучения. В таких случаях только лектор может методически помочь обучающимся в освоении сложного материала.

Возможные формы проведения лекций:

- Вводная лекция – один из наиболее важных и трудных видов лекции при чтении систематических курсов. От успеха этой лекции во многом зависит успех усвоения всего курса. Она может содержать: определение дисциплины (модуля); краткую историческую справку о дисциплине (модуле); цели и задачи дисциплины (модуля), ее роль в общей системе обучения и связь со смежными дисциплинами (модулями); основные проблемы (понятия и определения) данной науки; основную и дополнительную учебную литературу; особенности самостоятельной работы обучающихся над дисциплиной (модулем) и формы участия в научно-исследовательской работе; отчетность по курсу.

- Информационная лекция ориентирована на изложение и объяснение обучающимся научной информации, подлежащей осмыслению и запоминанию. Это самый традиционный тип лекций в практике высшей школы.

- Заключительная лекция предназначена для обобщения полученных знаний и раскрытия перспектив дальнейшего развития данной науки.

- Обзорная лекция – это систематизация научных знаний на высоком уровне, допускающая большое число ассоциативных связей в процессе осмысления информации, излагаемой при раскрытии внутрисубъектной и межпредметной связей, исключая детализацию и конкретизацию. Как правило, стержень излагаемых теоретических положений составляет научно-понятийная и концептуальная основа всего курса или крупных его разделов.

- Лекция-беседа - непосредственный контакт педагогического работника с аудиторией - диалог. По ходу лекции педагогический работник задает вопросы для выяснения мнений и уровня осведомленности обучающихся по рассматриваемой проблеме.

- Лекция-дискуссия - свободный обмен мнениями в ходе изложения лекционного материала. Педагогический работник активизирует участие в обсуждении отдельными вопросами, сопоставляет между собой различные мнения и тем самым развивает дискуссию, стремясь направить ее в нужное русло.

- Лекция с применением обратной связи включает в себе то, что в начале и конце каждого раздела лекции задаются вопросы. Первый - для того, чтобы узнать, насколько обучающиеся ориентируются в излагаемом материале, вопрос в конце раздела предназначен для выяснения степени усвоения только что изложенного материала. При

неудовлетворительных результатах контрольного опроса педагогический работник возвращается к уже прочитанному разделу, изменив при этом методику подачи материала.

- Проблемная лекция опирается на логику последовательно моделируемых проблемных ситуаций путем постановки проблемных вопросов или предъявления проблемных задач. Проблемный вопрос - это диалектическое противоречие, требующее для своего решения размышления, сравнения, поиска, приобретения и применения новых знаний. Проблемная задача содержит дополнительную вводную информацию и при необходимости некоторые ориентиры поиска ее решения.

- Программированная лекция - консультация – педагогический работник сам составляет и предлагает обучающимся вопросы. На подготовленные вопросы педагогический работник сначала просит ответить обучающихся, а затем проводит анализ и обсуждение неправильных ответов. В лекциях можно использовать наглядные материалы, а также подготовить презентацию. Что касается презентации, то в качестве визуальной поддержки ее можно органично интегрировать во все вышеупомянутые лекции. В то же время лекцию-презентацию возможно выделить и в качестве самостоятельной формы. Лекция-презентация должна отражать суть основных и (или) проблемных вопросов лекции, на которые особо следует обратить внимание обучающихся. В условиях применения активного метода проведения занятий презентация представляется весьма удачным способом донесения информации до слушателей. Единственное, на что следует обратить внимание при подготовке слайдов, - это их оформление и текст. Слайд не должен быть перегружен картинками и лишней информацией, которая будет отвлекать от основного аспекта того или иного вопроса лекции. Во время лекции можно задавать вопросы аудитории в отношении того или иного слайда, тем самым еще больше вовлекая обучающихся в проблематику.

### Краткое содержание лекционных занятий

Наименование разделов и тем	Содержание учебного материала
<b>РАЗДЕЛ 1. МОДЕЛИ ЛИНЕЙНОГО ПРОГРАММИРОВАНИЯ</b>	
<b>Тема 1.1. Задачи на построение математической модели задач линейного программирования</b>	Примеры задач линейного программирования. Задача планирования выпуска продукции (планирование производства). Планирование капитальных вложений. Основные определения. Свойства задачи линейного программирования.
<b>Тема 1.2. Графическое решение задач линейного программирования</b>	Геометрическая интерпретация двумерной и многомерной задачи линейного программирования и ее решение. Анализ чувствительности.
<b>Тема 1.3. Графические методы анализа модели на устойчивость</b>	
<b>РАЗДЕЛ 2. АНАЛИТИЧЕСКИЕ МЕТОДЫ РЕШЕНИЯ ЗАДАЧ ЛИНЕЙНОГО ПРОГРАММИРОВАНИЯ</b>	
<b>Тема 2.1. Решение задач линейного программирования симплексным методом</b>	Обоснование симплексного метода. Метод искусственного базиса. Особые случаи симплексного метода. Решение в форме симплекс-таблиц.
<b>Тема 2.2. Двойственная задача</b>	Двойственная задача линейного программирования. Пример прямой и двойственной задачи линейного программирования. Общая формулировка прямой и двойственной задачи. Свойства двойственной задачи. Анализ чувствительности. Экономическая интерпретация двойственной задачи. Объективно обусловленные оценки и их смысл.
<b>Тема 2.3. Транспортная задача</b>	Транспортная задача. Поиск начального опорного плана. Метод северо-западного угла. Метод минимального элемента. Решение транспортной задачи методом потенциалов. Анализ чувствительности. Открытая модель транспортной задачи.
<b>РАЗДЕЛ 2. Наименование раздела</b>	
<b>Тема 3.1. Графический метод</b>	Постановка задачи и основные определения. Геометрическая

решение задачи	интерпретация решения задач нелинейного программирования. Задачи выпуклого программирования.
<b>Тема 3.2. Решение задач нелинейного программирования с ограничениями равенствами</b>	Основные определения и теоремы. Метод неопределенных множителей Лагранжа для решения задач квадратичного программирования.
<b>Тема 3.3. Решение задач нелинейного программирования с ограничениями неравенствами</b>	Метод множителей Лагранжа в задаче нелинейной оптимизации с ограничениями в виде неравенств. Теорема Куна-Таккера.
<b>РАЗДЕЛ 2. Наименование раздела</b>	
<b>Тема 4.1. Задача об оптимальном разделении инвестиций</b>	Задачи динамического программирования. Рекуррентные соотношения Беллмана. Применение алгоритмов динамического программирования к задаче об оптимальном распределении ресурсов. Вычислительные схемы: древовидная, табличная. Задача выбора оптимального пути.
<b>Тема 4.2. Задача выбора стратегии обновления оборудования</b>	Задачи динамического программирования. Рекуррентные соотношения Беллмана. Применение алгоритмов динамического программирования к задаче об оптимальном распределении ресурсов. Вычислительные схемы: древовидная, табличная. Задача о замене оборудования.
<b>Тема 4.3. Выбор оптимального пути в транспортной сети</b>	Задачи динамического программирования. Рекуррентные соотношения Беллмана. Применение алгоритмов динамического программирования к задаче об оптимальном распределении ресурсов. Вычислительные схемы: древовидная, табличная. Задача о распределении средств между предприятиями.
<b>РАЗДЕЛ 2. Наименование раздела</b>	
<b>Тема 5.1. Сетевая модель и ее основные элементы</b>	Сетевая модель и ее основные элементы. Правила построения сетевых графиков.
<b>Тема 5.2. Сетевое планирование в условиях неопределенности</b>	Методы сетевого планирования и управления при планировании сложных комплексных проектах управления. Сетевое планирование в условиях неопределенности.
<b>Тема 5.3. Коэффициент напряженности работы. Анализ и оптимизация сетевого графика</b>	Временные параметры сетевых графиков и коэффициент напряженности. Необходимость оптимизации сетевого графика.

### **1.2. Методические материалы по подготовке к практическим занятиям по дисциплине (модулю)**

Практические (семинарские) занятия - одна из форм учебного занятия, направленная на развитие самостоятельности обучающихся и приобретение умений и навыков. Данные учебные занятия углубляют, расширяют, детализируют полученные ранее знания. Практическое занятие предполагает выполнение обучающимися по заданию и под руководством преподавателей одной или нескольких практических работ.

Цель практических занятий и семинаров состоит в развитии познавательных способностей, самостоятельности мышления и творческой активности обучающихся; углублении, расширении, детализировании знаний, полученных на лекции в обобщенной форме, и содействии выработке навыков профессиональной деятельности. В отдельных случаях на практических занятиях и семинарах руководителем занятия сообщаются дополнительные знания.

Для достижения поставленных целей и решения требуемого перечня задач практические занятия и семинары проводятся традиционными технологиями или с использованием активных и интерактивных образовательных технологий.

Возможные формы проведения практических (семинарских) занятий:

- Деловая игра - это метод группового обучения совместной деятельности в процессе решения общих задач в условиях максимально возможного приближения к реальным

проблемным ситуациям. Имитационные игры - на занятиях имитируется деятельность какой-либо организации, предприятия или его подразделения. Имитироваться могут события, конкретная деятельность людей (деловое совещание, обсуждение плана) и обстановка, условия, в которых происходит событие или осуществляется деятельность (кабинет начальника цеха, зал заседаний). Исполнение ролей (ролевые игры) - в этих играх отрабатывается тактика поведения, действий, выполнение функций и обязанностей конкретного лица. Для проведения игр с исполнением роли разрабатывается модель-пьеса ситуации, между студентами распределяются роли с «обязательным содержанием», характеризующиеся различными интересами; в процессе их взаимодействия должно быть найдено компромиссное решение. «Деловой театр» (метод инсценировки) - в нем разыгрывается какая-либо ситуация, поведение человека в этой обстановке, обучающийся должен вжиться в образ определенного лица, понять его действия, оценить обстановку и найти правильную линию поведения. Основная задача метода инсценировки - научить ориентироваться в различных обстоятельствах, давать объективную оценку своему поведению, учитывать возможности других людей, влиять на их интересы, потребности и деятельность, не прибегая к формальным атрибутам власти, к приказу.

- Игровое проектирование - является практическим занятием или циклом занятий, суть которых состоит в разработке инженерного, конструкторского, технологического и других видов проектов в игровых условиях, максимально воссоздающих реальность. Этот метод отличается высокой степенью сочетания индивидуальной и совместной работы обучающихся.

- Познавательные-дидактические игры не относятся к деловым играм. Они предполагают лишь включение изучаемого материала в необычный игровой контекст и иногда содержат лишь элементы ролевых игр. Такие игры могут проводиться в виде копирования научных, культурных, социальных явлений (конкурс знатоков, «Поле чудес», КВН и т.д.) и в виде предметно-содержательных моделей, (например, игры-путешествия, когда надо разработать рациональный маршрут, пользуясь различными картами).

- Анализ конкретных ситуаций. Конкретная ситуация – это любое событие, которое содержит в себе противоречие или вступает в противоречие с окружающей средой. Ситуации могут нести в себе как позитивный, так и отрицательный опыт. Все ситуации делятся на простые, критические и экстремальные.

- Кейс-метод (от английского case – случай, ситуация) – усовершенствованный метод анализа конкретных ситуаций, метод активного проблемно-ситуационного анализа, основанный на обучении путем решения конкретных задач – ситуаций (решение кейсов). Непосредственная цель метода case-study - обучающиеся должны проанализировать ситуацию, разобраться в сути проблем, предложить возможные решения и выбрать лучшее из них. Кейсы делятся на практические (отражающие реальные жизненные ситуации), обучающие (искусственно созданные, содержащие значительные элементы условности при отражении в нем жизни) и исследовательские (ориентированные на проведение исследовательской деятельности посредством применения метода моделирования). Метод конкретных ситуаций (метод case-study) относится к неигровым имитационным активным методам обучения.

- Тренинг (англ. training от train — обучать, воспитывать) – метод активного обучения, направленный на развитие знаний, умений и навыков и социальных установок. Тренинг – форма интерактивного обучения, целью которого является развитие компетентности межличностного и профессионального поведения в общении. Достоинство тренинга заключается в том, что он обеспечивает активное вовлечение всех участников в процесс обучения. Можно выделить основные типы тренингов по критерию направленности воздействия и изменений – навыковый, психотерапевтический, социально-психологический, бизнес-тренинг.

- Метод Сократа (Майевтика) – метод вопросов, предполагающих критическое отношение к догматическим утверждениям, называется еще как метод «сократовской

иронии». Это умение извлекать скрытое в человеке знание с помощью искусных наводящих вопросов, подразумевающего короткий, простой и заранее предсказуемый ответ.

- Интерактивная лекция – выступление ведущего обучающего перед большой аудиторией с применением следующих активных форм обучения: дискуссия, беседа, демонстрация слайдов или учебных фильмов, мозговой штурм.

- Групповая, научная дискуссия, диспут. Дискуссия — это целенаправленное обсуждение конкретного вопроса, сопровождающееся обменом мнениями, идеями между двумя и более лицами. Задача дискуссии - обнаружить различия в понимании вопроса и в споре установить истину. Дискуссии могут быть свободными и управляемыми. К технике управляемой дискуссии относятся: четкое определение цели, прогнозирование реакции оппонентов, планирование своего поведения, ограничение времени на выступления и их заданная очередность. Разновидностью свободной дискуссии является форум, где каждому желающему дается неограниченное время на выступление, при условии, что его выступление вызывает интерес аудитории. Каждый конкретный форум имеет свою тематику — достаточно широкую, чтобы в её пределах можно было вести многоплановое обсуждение.

- Дебаты – это чётко структурированный и специально организованный публичный обмен мыслями между двумя сторонами по актуальным темам. Это разновидность публичной дискуссии участников дебатов, направляющая на переубеждение в своей правоте третьей стороны, а не друг друга. Поэтому вербальные и невербальные средства, которые используются участниками дебатов, имеют целью получения определённого результата — сформировать у слушателей положительное впечатление от собственной позиции.

- Метод работы в малых группах. Групповое обсуждение кого-либо вопроса направлено на достижение лучшего взаимопонимания и нахождения истины. Групповое обсуждение способствует лучшему усвоению изучаемого материала. Оптимальное количество участников - 5-7 человек. Перед обучающимися ставится проблема, выделяется определенное время, в течение которого они должны подготовить аргументированный обдуманный ответ. Педагогический работник может устанавливать правила проведения группового обсуждения – задавать определенные рамки обсуждения, ввести алгоритм выработки общего мнения, назначить лидера и др.

- Круглый стол - общество, собрание в рамках более крупного мероприятия (съезда, симпозиума, конференции). Мероприятие, как правило, на которое приглашаются эксперты и специалисты из разных сфер деятельности для обсуждения актуальных вопросов. Данная модель обсуждения, основываясь на соглашениях, в качестве итогов даёт результаты, которые, в свою очередь, являются новыми соглашениями.

- Коллоквиум - (лат. colloquium — разговор, беседа) - одна из форм учебных занятий в системе образования, имеющая целью выяснение и повышение знаний обучающихся. На коллоквиумах обсуждаются: отдельные части, разделы, темы, вопросы изучаемого курса (обычно не включаемые в тематику семинарских и других практических учебных занятий), рефераты, проекты и др. работы обучающихся. Это научные собрания, на которых заслушиваются и обсуждаются доклады. Коллоквиум – это и форма контроля, массового опроса, позволяющая преподавателю в сравнительно небольшой срок выяснить уровень знаний студентов по данной теме дисциплины. Коллоквиум проходит обычно в форме дискуссии, в ходе которой обучающимся предоставляется возможность высказать свою точку зрения на рассматриваемую проблему, учиться обосновывать и защищать ее. Аргументируя и отстаивая свое мнение, обучающийся в то же время демонстрирует, насколько глубоко и осознанно он усвоил изученный материал.

- Метод «мозговой штурм» (мозговой штурм, мозговая атака, англ. brainstorming) — оперативный метод решения проблемы на основе стимулирования творческой активности, при котором участникам обсуждения предлагают высказывать как можно большее количество вариантов решения, в том числе самых фантастических. Затем из общего числа высказанных идей отбирают наиболее удачные, которые могут быть использованы на практике. Является методом экспертного оценивания.

- Метод проектов - это способ достижения дидактической цели через детальную разработку проблемы (технология), которая должна завершиться вполне реальным, осязаемым практическим результатом, оформленным тем или иным образом; это совокупность приёмов, действий обучающихся в их определённой последовательности для достижения поставленной задачи – решения проблемы, лично значимой для учащихся и оформленной в виде некоего конечного продукта. Основное предназначение метода проектов состоит в предоставлении учащимся возможности самостоятельного приобретения знаний в процессе решения практических задач или проблем, требующего интеграции знаний из различных предметных областей.

- Брифинг - (англ. briefing от англ. brief – короткий, недолгий) – краткая пресс-конференция, посвященная одному вопросу. Основное отличие: отсутствует презентационная часть. То есть практически сразу идут ответы на вопросы журналистов.

- Метод портфолио (итал. portfolio — 'портфель, англ. - папка для документов) - современная образовательная технология, в основе которой используется метод аутентичного оценивания результатов образовательной и профессиональной деятельности. Портфолио как подборка сертифицированных достижений, наиболее значимых работ и отзывов на них.

### **Вопросы для самоподготовки к практическим (семинарским) занятиям по разделам (темам) дисциплины (модуля)**

#### **Задания для самостоятельной работы к Разделу 1**

##### **Вопросы для самостоятельной работы к Разделу 1**

1. Какие задачи линейного программирования решаются методом искусственного базиса?
2. Как составляется расширенная задача?
3. В каком случае можно сократить количество вводимых искусственных переменных?
4. При каком условии оптимальный план расширенной задачи является оптимальным планом исходной задачи?
5. С какими коэффициентами искусственные переменные вводятся в целевую функцию в задачах, а) «на максимум»; б) «на минимум»?
6. Привести примеры многокритериальных задач линейного программирования и описать методы их решения.

#### **Задания для самостоятельной работы к Разделу 2**

##### **Вопросы для самостоятельной работы к Разделу 2**

1. Чем отличаются симплексные таблицы для реализации симплексного метода и метода искусственного базиса?
2. Как определяется вектор, вводимый в базис, при использовании искусственного базиса?
3. Когда исходная задача не имеет решения и как это определить, решая расширенную задачу?
4. В чем заключается сущность двойственности в линейном программировании?
5. Какие пары двойственных задач относятся к симметричным и несимметричным?
6. Как формулируются правила построения двойственной задачи?
7. Как формулируются основные теоремы двойственности?
8. Как по решению исходной (двойственной) задачи найти решение двойственной



(исходной) задачи?

9. Какова экономическую интерпретацию двойственной задачи, если исходная задача состоит в оптимальном использовании ресурсов?
10. Как формулируются экономический смысл и значение теорем двойственности?
11. Как определить рентабельность каждого вида продукции, используя двойственные оценки?
12. Как проводится экономический анализ показателей симплексной таблицы с оптимальным планом?
13. Как строится система потенциалов?
14. Как определяются оценки свободных клеток?
15. Как звучит критерий оптимальности плана транспортной задачи?
16. Каково определение цикла по переброске «грузов» в транспортной задаче. Как он строится?
17. Как осуществляется переброска объемов груза по вершинам цикла?
18. В чем заключается суть блокирования перевозок?
19. Как осуществляется блокирование перевозок?
20. Почему распределительные задачи называются  $\lambda$  – задачами?
21. Какой экономический смысл имеет параметр  $\lambda$ ?
22. Какова постановка задачи о загрузке оборудования?
23. Как записывается ЭММ задачи о загрузке оборудования?
24. Как  $\lambda$  – задача сводится к транспортной?
25. Какой станок принимается как базовый? Чему равен индекс базового станка?
26. Как вычисляются индексы остальных станков?
27. В каких единицах следует выразить все величины распределительной задачи для сведения ее к транспортной?

### **Задания для самостоятельной работы к Разделу 3**

#### **Вопросы для самостоятельной работы к Разделу 3**

1. Постановка и геометрическая интерпретация задачи.
2. Теорема Вейерштрасса о наибольшем и наименьшем экстремуме.
3. Определение выпуклого множества. Примеры.
4. Выпуклые функции. Свойства и признаки выпуклых функций. Примеры.
5. Функция Лагранжа в задаче нелинейной оптимизации.
6. Метод множителей Лагранжа в задаче нелинейной оптимизации с ограничениями в виде равенств. Определение критических точек задачи условного экстремума.
7. Метод множителей Лагранжа в задаче нелинейной оптимизации с ограничениями в виде равенств. Достаточные условия условного экстремума двумерной задачи.
8. Метод множителей Лагранжа в задаче нелинейной оптимизации с ограничениями в виде неравенств. Теорема Куна-Таккера.
9. Метод неопределенных множителей Лагранжа для решения задач квадратичного программирования.

### **Задания для самостоятельной работы к Разделу 4**

#### **Вопросы для самостоятельной работы к Разделу 4**

1. Постановка задач динамического программирования. Принцип оптимальности

Беллмана. Уравнения Беллмана.

2. Решение задачи о кратчайшем пути через сеть методом динамического программирования.
3. Решение задачи распределения ресурсов методом динамического программирования.
4. Решение задачи замены оборудования методом динамического программирования.
5. Решение задачи о рюкзаке методом динамического программирования.

### **Задания для самостоятельной работы к Разделу 5**

#### **Вопросы для самостоятельной работы к Разделу 5**

1. Структурные таблицы методом сетевого программирования.
2. Временные параметры событий сетевого графика. Нахождение критического пути с помощью временных параметров.
3. Основные элементы сетевой модели.
4. Структурные таблицы методом сетевого программирования.
5. Временные параметры событий сетевого графика. Нахождение критического пути с помощью временных параметров.
6. Сетевое планирование в условиях напряженности. Коэффициент напряженности, что показывает и как определяется?
7. В чем суть оптимизации сетевого графика?

#### ***1.4. Методические материалы по подготовке к лабораторным занятиям по дисциплине (модулю)***

Лабораторные занятия - одна из форм учебного занятия, направленная на развитие самостоятельности обучающихся и приобретение умений и навыков. Данные учебные занятия углубляют, расширяют, детализируют полученные ранее знания. Лабораторное занятие предполагает выполнение обучающимися по заданию и под руководством преподавателей одной или нескольких работ.

Цель лабораторных занятий состоит в развитии познавательных способностей, самостоятельности мышления и творческой активности обучающихся; углублении, расширении, детализировании знаний, полученных на лекции в обобщенной форме, и содействии выработке навыков профессиональной деятельности. В отдельных случаях на лабораторных занятиях руководителем занятия сообщаются дополнительные знания.

Для достижения поставленных целей и решения требуемого перечня задач лабораторные занятия проводятся традиционными технологиями или с использованием активных и интерактивных образовательных технологий.

При подготовке и работе во время проведения лабораторных занятий следует обратить внимание на следующие моменты: на процесс предварительной подготовки, на работу во время занятия, обработку полученных результатов, исправление полученных замечаний.

Предварительная подготовка к лабораторному занятию заключается в изучении теоретического материала в отведенное для самостоятельной работы время, ознакомление с инструктивными материалами с целью осознания задач занятия, техники безопасности при работе с приборами, веществами.

Работа во время проведения занятия включает:

- консультирование студентов преподавателями и вспомогательным персоналом с целью предоставления исчерпывающей информации, необходимой для самостоятельного выполнения предложенных преподавателем задач.
- самостоятельное выполнение заданий согласно обозначенной рабочей программой дисциплины (модуля) тематики.

## 2. МЕТОДИЧЕСКИЕ РЕКОМЕНДАЦИИ ДЛЯ ОБУЧАЮЩИХСЯ ПО ОСВОЕНИЮ ДИСЦИПЛИНЫ (МОДУЛЯ) И САМОСТОЯТЕЛЬНОЙ РАБОТЕ

Освоение обучающимся дисциплины (модуля) «Методы оптимизации и теория принятия решений (модуля)» предполагает изучение материалов дисциплины на аудиторных занятиях и в ходе самостоятельной работы. Аудиторные занятия проходят в форме лекций, семинаров, практических и лабораторных занятий. Самостоятельная работа включает разнообразный комплекс видов и форм работы обучающихся.

Для успешного освоения дисциплины (модуля) и достижения поставленных целей необходимо внимательно ознакомиться с рабочей программы дисциплины (модуля), доступной в электронной информационно-образовательной среде РГСУ.

Следует обратить внимание на списки основной и дополнительной литературы, на предлагаемые преподавателем ресурсы информационно-телекоммуникационной сети Интернет. Эта информация необходима для самостоятельной работы обучающегося.

При подготовке к аудиторным занятиям необходимо помнить особенности каждой формы его проведения.

*Подготовка к учебному занятию лекционного типа заключается в следующем.*

С целью обеспечения успешного обучения обучающийся должен готовиться к лекции, поскольку она является важнейшей формой организации учебного процесса, поскольку:

- знакомит с новым учебным материалом;
- разъясняет учебные элементы, трудные для понимания;
- систематизирует учебный материал;
- ориентирует в учебном процессе.

С этой целью:

- внимательно прочитайте материал предыдущей лекции;
- ознакомьтесь с учебным материалом по учебнику и учебным пособиям с темой прочитанной лекции;
- внесите дополнения к полученным ранее знаниям по теме лекции на полях лекционной тетради;
- запишите возможные вопросы, которые вы зададите лектору на лекции по материалу изученной лекции;
- постарайтесь уяснить место изучаемой темы в своей подготовке;
- узнайте тему предстоящей лекции (по тематическому плану, по информации лектора) и запишите информацию, которой вы владеете по данному вопросу.

*Подготовка к занятию семинарского типа.*

При подготовке и работе во время проведения занятий семинарского типа следует обратить внимание на следующие моменты: на процесс предварительной подготовки, на работу во время занятия, обработку полученных результатов, исправление полученных замечаний.

Предварительная подготовка к учебному занятию семинарского типа заключается в изучении теоретического материала в отведенное для самостоятельной работы время, ознакомление с инструктивными материалами с целью осознания задач практического занятия, техники безопасности при работе с приборами, веществами.

Работа во время проведения учебного занятия семинарского типа включает:

- консультирование студентов преподавателями и вспомогательным персоналом с целью предоставления исчерпывающей информации, необходимой для самостоятельного выполнения предложенных преподавателем задач.
- самостоятельное выполнение заданий согласно обозначенной рабочей программой дисциплины (модуля) тематики.

*Самостоятельная работа.*

Самостоятельная работа - планируемая учебная, учебно-исследовательская, научно-исследовательская работа студентов, выполняемая во внеаудиторное (аудиторное) время по

заданию и при методическом руководстве преподавателя, но без его непосредственного участия (при частичном непосредственном участии преподавателя, оставляющем ведущую роль за работой студентов).

Для более углубленного изучения темы задания для самостоятельной работы рекомендуется выполнять параллельно с изучением данной темы. При выполнении заданий по возможности используйте наглядное представление материала.

Самостоятельная работа студентов в ВУЗе является важным видом учебной и научной деятельности студента. Самостоятельная работа студентов играет значительную роль в рейтинговой технологии обучения.

К современному специалисту в области медицины общество предъявляет достаточно широкий перечень требований, среди которых немаловажное значение имеет наличие у выпускников определенных навыков (компетенций) и умения самостоятельно добывать знания из различных источников, систематизировать полученную информацию, давать оценку конкретной профессиональной ситуации. Формирование такого умения происходит в течение всего периода обучения.

В процессе самостоятельной работы студент приобретает необходимые для будущей специальности компетенции, навыки самоорганизации, самоконтроля, самоуправления, саморефлексии и становится активным самостоятельным субъектом учебной деятельности.

Самостоятельная работа студентов должна оказывать важное влияние на формирование личности будущего специалиста, его компетентность. Каждый студент самостоятельно определяет режим своей работы и меру труда, затрачиваемого на овладение учебным содержанием по каждой дисциплине. Он выполняет внеаудиторную работу по личному индивидуальному плану, в зависимости от его подготовки, времени и других условий.

#### ***Виды самостоятельной работы.***

##### ***Работа с литературой.***

При работе с книгой необходимо подобрать литературу, научиться правильно ее читать, вести записи. Для подбора литературы в библиотеке используются алфавитный и систематический каталоги. Важно помнить, что рациональные навыки работы с книгой - это всегда большая экономия времени и сил. Правильный подбор учебников рекомендуется преподавателем, читающим лекционный курс. Необходимая литература может быть также указана в методических разработках по данному курсу. Изучая материал по учебнику, следует переходить к следующему вопросу только после правильного уяснения предыдущего, описывая на бумаге все выкладки и вычисления (в том числе те, которые в учебнике опущены или на лекции даны для самостоятельного вывода). При изучении любой дисциплины большую и важную роль играет самостоятельная индивидуальная работа. Особое внимание следует обратить на определение основных понятий курса. Студент должен подробно разбирать примеры, которые поясняют такие определения, и уметь строить аналогичные примеры самостоятельно. Нужно добиваться точного представления о том, что изучаешь. Полезно составлять опорные конспекты. При изучении материала по учебнику полезно в тетради (на специально отведенных полях) дополнять конспект лекций. Там же следует отмечать вопросы, выделенные студентом для консультации с преподавателем. Выводы, полученные в результате изучения, рекомендуется в конспекте выделять, чтобы они при перечитывании записей лучше запоминались. Опыт показывает, что многим студентам помогает составление листа опорных сигналов, содержащего важнейшие и наиболее часто употребляемые формулы и понятия. Такой лист помогает запомнить формулы, основные положения лекции, а также может служить постоянным справочником для студента. Различают два вида чтения: первичное и вторичное. Первичное - это внимательное, неторопливое чтение, при котором можно остановиться на трудных местах.

Задача вторичного чтения - полное усвоение смысла целого (по счету это чтение может быть и не вторым, а третьим или четвертым). Самостоятельная работа с учебниками и книгами (а также самостоятельное теоретическое исследование проблем, обозначенных

преподавателем на лекциях) – это важнейшее условие формирования у себя научного способа познания.

Чтение научного текста является частью познавательной деятельности. Ее цель – извлечение из текста необходимой информации. От того насколько осознанна читающим собственная внутренняя установка при обращении к печатному слову (найти нужные сведения, усвоить информацию полностью или частично, критически проанализировать материал и т.п.) во многом зависит эффективность осуществляемого действия.

#### ***Методические рекомендации по составлению конспекта:***

1. Внимательно прочитайте текст. Уточните в справочной литературе непонятные слова. При записи не забудьте вынести справочные данные на поля конспекта;

2. Выделите главное, составьте план;

3. Кратко сформулируйте основные положения текста, отметьте аргументацию автора;

4. Законспектируйте материал, четко следуя пунктам плана. При конспектировании старайтесь выразить мысль своими словами. Записи следует вести четко, ясно.

5. Грамотно записывайте цитаты. Цитируя, учитывайте лаконичность, значимость мысли. В тексте конспекта желательно приводить не только тезисные положения, но и их доказательства. При оформлении конспекта необходимо стремиться к емкости каждого предложения. Мысли автора книги следует излагать кратко, заботясь о стиле и выразительности написанного. Число дополнительных элементов конспекта должно быть логически обоснованным, записи должны распределяться в определенной последовательности, отвечающей логической структуре произведения. Для уточнения и дополнения необходимо оставлять поля. Овладение навыками конспектирования требует от студента целеустремленности, повседневной самостоятельной работы.

#### ***Методические материалы по самостоятельному решению задач***

При самостоятельном решении задач нужно обосновывать каждый этап решения, исходя из теоретических положений курса. Если студент видит несколько путей решения проблемы (задачи), то нужно сравнить их и выбрать самый рациональный. Полезно до начала вычислений составить краткий план решения проблемы (задачи). Решение проблемных задач или примеров следует излагать подробно, вычисления располагать в строгом порядке, отделяя вспомогательные вычисления от основных. Решения при необходимости нужно сопровождать комментариями, схемами, чертежами и рисунками. Следует помнить, что решение каждой учебной задачи должно доводиться до окончательного логического ответа, которого требует условие, и по возможности с выводом. Полученный ответ следует проверить способами, вытекающими из существа данной задачи. Полезно также (если возможно) решать несколькими способами и сравнить полученные результаты. Решение задач данного типа нужно продолжать до приобретения твердых навыков в их решении.

#### ***Методические материалы к выполнению реферата***

Реферат (от лат. referre – сообщать) – краткое изложение в письменном виде или в форме публикации доклада, содержания научного труда (трудов), литературы по теме. Работа над рефератом условно разделяется на выбор темы, подбор литературы, подготовку и защиту плана; написание теоретической части и всего текста с указанием библиографических данных используемых источников, подготовку доклада, выступление с ним. Тематика рефератов полностью связана с основными вопросами изучаемого курса.

Список литературы к темам не дается, и обучающиеся самостоятельно ведут библиографический поиск, причем им не рекомендуется ограничиваться университетской библиотекой.

Важно учитывать, что написание реферата требует от обучающихся определенных усилий. Особое внимание следует уделить подбору литературы, методике ее изучения с целью отбора и обработки собранного материала, обоснованию актуальности темы и теоретического уровня обоснованности используемых в качестве примеров фактов какой-либо деятельности.

Выбрав тему реферата, начав работу над литературой, необходимо составить план. Изучая литературу, продолжается обдумывание темы, осмысливание прочитанного, делаются

выписки, сопоставляются точки зрения разных авторов и т.д. Реферативная работа сводится к тому, чтобы в ней выделились две взаимосвязанные стороны: во-первых, ее следует рассматривать как учебное задание, которое должен выполнить обучаемый, а во-вторых, как форму научной работы, творческого воображения при выполнении учебного задания.

Наличие плана реферата позволяет контролировать ход работы, избежать формального переписывания текстов из первоисточников.

Оформление реферата включает титульный лист, оглавление и краткий список использованной литературы. Список использованной литературы размещается на последней странице рукописи или печатной форме реферата. Реферат выполняется в письменной или печатной форме на белых листах формата А4 (210 x 297 мм). Шрифт Times New Roman, кегель 14, через 1,5 интервала при соблюдении следующих размеров текста: верхнее поле – 25 мм, нижнее – 20 мм, левое – 30 мм, правое – 15 мм. Нумерация страниц производится вверху листа, по центру. Титульный лист нумерации не подлежит.

Рефераты должны быть написаны простым, ясным языком, без претензий на наукообразность. Следует избегать сложных грамматических оборотов, непривычных терминов и символов. Если же такие термины и символы все-таки приводятся, то необходимо разъяснять их значение при первом упоминании в тексте реферата.

Объем реферата предполагает тщательный отбор информации, необходимой для краткого изложения вопроса. Важнейший этап – редактирование готового текста реферата и подготовка к обсуждению. Обсуждение требует хорошей ориентации в материале темы, умения выделить главное, поставить дискуссионный вопрос, привлечь внимание слушателей к интересной литературе, логично и убедительно изложить свои мысли.

Рефераты обязательно подлежат защите. Процедура защиты начинается с определения оппонентов защищающего свою работу. Они стремятся дать основательный анализ работы обучающимся, обращают внимание на положительные моменты и недостатки реферата, дают общую оценку содержанию, форме преподнесения материала, характеру использованной литературы. Иногда они дополняют тот или иной раздел реферата. Последнее особенно ценно, ибо говорит о глубоком знании обучающимся-оппонентом изучаемой проблемы.

Обсуждение не ограничивается выслушиванием оппонентов. Другие обучающиеся имеют право уточнить или опровергнуть какое-либо утверждение. Преподаватель предлагает любому обучающемуся задать вопрос по существу доклада или попытаться подвести итог обсуждению.

### **Алгоритм работы над рефератом**

#### **1. Выбор темы**

Тема должна быть сформулирована грамотно (с литературной точки зрения);

В названии реферата следует поставить четкие рамки рассмотрения темы;

Желательно избегать слишком длинных названий;

Следует по возможности воздерживаться от использования в названии спорных с научной точки зрения терминов, излишней наукообразности, а также чрезмерного упрощения формулировок.

2. Реферат следует составлять из пяти основных частей: введения; основной части; заключения; списка литературы; приложений.

#### **3. Основные требования к введению:**

Во введении не следует концентрироваться на содержании; введение должно включать краткое обоснование актуальности темы реферата, где требуется показать, почему данный вопрос может представлять научный интерес и есть ли связь представляемого материала с современностью. Таким образом, тема реферата должна быть актуальна либо с научной точки зрения, либо с современных позиций.

Очень важно выделить цель, а также задачи, которые требуется решить для выполнения цели.

Введение должно содержать краткий обзор изученной литературы, в котором указывается взятый из того или иного источника материал, кратко анализируются изученные источники, показываются их сильные и слабые стороны;

Объем введения составляет две страницы текста.

#### 4. Требования к основной части реферата:

Основная часть содержит материал, отобранный для рассмотрения проблемы;

Также основная часть должна включать в себя собственно мнение обучающихся и сформулированные самостоятельные выводы, опирающиеся на приведенные факты;

Материал, представленный в основной части, должен быть логически изложен и распределен по параграфам, имеющим свои названия;

В изложении основной части необходимо использовать сноски (в первую очередь, когда приводятся цифры и чьи-то цитаты);

Основная часть должна содержать иллюстративный материал (графики, таблицы и т. д.);

Объем основной части составляет около 10 страниц.

#### 5. Требования к заключению:

В заключении формулируются выводы по параграфам, обращается внимание на выдвинутые во введении задачи и цели;

Заключение должно быть четким, кратким, вытекающим из содержания основной части.

#### 6. Требования к оформлению списка литературы (по ГОСТу):

Необходимо соблюдать правильность последовательности записи источников: сначала следует писать фамилию, а после инициалы; название работы не ставится в кавычки; после названия сокращенно пишется место издания; затем идет год издания; наконец, называется процитированная страница.

#### ***Критерии оценки реферата***

Обучающийся, защищающий реферат, должен рассказать о его актуальности, поставленных целях и задачах, изученной литературе, структуре основной части, сделанных в ходе работы выводах.

По окончании выступления ему может быть задано несколько вопросов по представленной проблеме.

Оценка складывается из соблюдения требований к реферату, грамотного раскрытия темы, умения четко рассказывать о представленном реферате, способности понять суть задаваемых по работе вопросов и найти точные ответы на них.

#### ***Методические материалы к выполнению эссе***

Эссе – литературное произведение небольшого объема, обычно прозаическое, свободной композиции, передающее индивидуальные впечатления, суждения, соображения автора о той или иной проблеме, теме, о том или ином событии или явлении. Это вид самостоятельной исследовательской работы обучающихся, с целью углубления и закрепления теоретических знаний и освоения практических навыков. Цель эссе состоит в развитии самостоятельного творческого мышления и письменного изложения собственных мыслей. При написании эссе обучающийся должен представить развернутый письменный ответ на теоретический или практический актуальный вопрос, объявленный преподавателем в аудитории непосредственно перед ее написанием. В процессе написания эссе разрешается пользоваться нормативно-правовыми актами, конспектом лекций (в печатном виде). Использование интернет-ресурсов не допускается. Темы эссе преподаватель предлагает из числа тех, которые обучающиеся уже рассматривали на лекциях или семинарских занятиях, исходя из содержания заданий в составе оценочных средств. По решению преподавателя, в качестве темы эссе может быть выбрана одна или несколько тем, которые могут быть распределены между обучающимися по желанию.

Требования к выполнению эссе:

#### 1. Проводится письменно.

2. Эссе выполняется на компьютере (гарнитура Times New Roman, шрифт 14) через 1,5 интервала с полями: верхнее, нижнее – 2; правое – 3; левое – 1,5. Отступ первой строки абзаца – 1,25. Сноски – постраничные. Таблицы и рисунки встраиваются в текст работы. При этом обязательный заголовок таблицы надо размещать над табличным полем, а рисунки сопровождать подрисовочными подписями. При включении в эссе нескольких таблиц и/или рисунков их нумерация обязательна. Обязательна и нумерация страниц. Их целесообразно проставлять внизу страницы – по середине или в правом углу. Номер страницы не ставится на титульном листе, но в общее число страниц он включается. Объем эссе, без учета приложений, не должен превышать 5 страниц. Значительное превышение установленного объема является недостатком работы и указывает на то, что обучающийся не сумел отобрать и переработать необходимый материал.

3. Работа должна содержать собственные умозаключения по сути поставленной проблемы, включать самостоятельно проведенный анализ по сути этой проблемы, выводы, обобщающие авторскую позицию по поставленной проблеме.

***Критерии оценки эссе:***

«Отлично» – исключительные знания материала, абсолютное понимание сути, безукоризненное знание основных понятий и положений, логически и лексически грамотно изложенный, содержательный, аргументированный, конкретный и исчерпывающий ответ.

«Хорошо» – глубокие знания материала, правильное понимание сути, знание основных понятий и положений, содержательный, полный и конкретный ответ.

«Удовлетворительно» – твердые, но недостаточно полные знания, верное понимание сути, в целом правильный ответ.

«Неудовлетворительно» – непонимание сущности задания, грубые ошибки в ответе.

***Методические материалы по выполнению тестирования.***

Тестовые задания содержат вопросы и 3-4 варианта ответа по базовым положениям изучаемой темы/раздела, составлены с расчетом на знания, полученные обучающимся в процессе изучения темы/раздела.

Тестовые задания выполняются в письменной форме и сдаются преподавателю, ведущему дисциплину (модуль). На выполнение тестовых заданий обучающимся отводится 45 минут.

При обработке результатов оценочной процедуры используются: критерии оценки по содержанию и качеству полученных ответов, ключи, оценочные листы.

***Критерии оценки теста:***

«Зачтено» - если обучающийся правильно выполнил не менее 2/3 всей работы или допустил не более одной грубой ошибки и двух недочетов, не более одной грубой и одной негрубой ошибки, не более трех негрубых ошибок, одной негрубой ошибки и трех недочетов, при наличии четырех-пяти недочетов.

«Не зачтено» - если число ошибок и недочетов превысило норму для оценки 3 или правильно выполнено менее 2/3 всей работы.

***Методические материалы по выполнению доклада.***

Рекомендуется следующая структура доклада:

1. титульный лист, содержание доклада;
2. краткое изложение;
3. цели и задачи;
4. изложение характера исследований и рассмотренных проблем, гипотезы, спорные вопросы;
5. источники информации, методы сбора и анализа данных, степень их полноты и достоверности;
6. анализ и толкование полученных в работе результатов;
7. выводы и оценки;
8. библиография и приложения.

Время выступления докладчика не должно превышать 10 минут.



Основные требования к оформлению доклада:

- титульный лист должен включать название доклада, наименование предметной (цикловой) комиссии, фамилию обучающегося;
- все использованные литературные источники сопровождаются библиографическим описанием;
- приводимая цитата из источника берется в кавычки (оформляются сноски);
- единицы измерения должны применяться в соответствии с действующими стандартами;
- все названия литературных источников следует приводить в соответствии с новейшими изданиями;
- рекомендуется включение таблиц, графиков, схем, если они отражают основное содержание или улучшают ее наглядность;
- названия фирм, учреждений, организаций и предприятий должны именоваться так, как они указываются в источнике;

#### ***Критерии оценки доклада***

При выполнении доклада обучающийся должен продемонстрировать умение кратко излагать прочитанный материал, а также умение обобщать и анализировать материал по теме доклада.

#### ***Презентация***

##### ***Методические материалы к презентациям***

1. Объем презентации 10 -20 слайдов.
2. На титульном слайде должно быть отражено:
  - наименование факультета;
  - тема презентации;
  - фамилия, имя, отчество, направление подготовки/ специальность, направленность (профиль)/ специализация, форма обучения, номер группы автора презентации;
  - фамилия, имя, отчество, степень, звание, должность руководитель работы;
  - год выполнения работы.
3. В презентации должны быть отражены обоснование актуальности представляемого материала, цели и задачи работы.
4. Содержание презентации должно включать наиболее значимый материал доклада, а также, при необходимости, таблицы, диаграммы, рисунки, фотографии, карты, видео – вставки, звуковое сопровождение.
5. Заключительный слайд должен содержать информацию об источниках информации для презентации.

##### ***Критерии оценки презентации***

1. Объем презентации 10 -20 слайдов.
2. Правильность оформления титульного слайда.
3. Актуальность отобранного материала, обоснованность формулировки цели и задач работы.
4. Наглядность и логичность презентации, обоснованность использования таблиц, диаграмм, рисунков, фотографий, карт, видео – вставок, звукового сопровождения; правильный выбор шрифтов, фона, других элементов дизайна слайда.
5. Объем и качество источников информации (не менее 2-х интернет – источников и не менее 2-х литературных источников).

##### ***Методические материалы по подготовке к опросу***

Самостоятельная работа обучающихся включает подготовку к опросу на практических занятиях. Для этого обучающийся изучает лекции, основную и дополнительную литературу, публикации, информацию из Интернет-ресурсов.

Тема и вопросы к практическим занятиям, вопросы для самоконтроля содержатся в рабочей программе и доводятся до студентов заранее.

Для подготовки к опросу обучающемуся необходимо ознакомиться с материалом, посвященным теме практического занятия, в учебнике или другой рекомендованной литературе, конспекте лекции, обратить внимание на усвоение основных понятий дисциплины, выявить неясные вопросы и подобрать дополнительную литературу для их освещения.

#### ***Критерии оценки опроса***

«Отлично»:

- дан полный, развернутый ответ на поставленный вопрос;
- в ответе прослеживается четкая структура, логическая последовательность, отражающая сущность раскрываемых понятий, теорий, явлений;
- знание по предмету демонстрируется на фоне понимания его в системе данной науки и междисциплинарных связей;
- свободное владение терминологией;
- ответы на дополнительные вопросы четкие, краткие;

«Хорошо»:

- дан полный, развернутый ответ на поставленный вопрос, показано умение выделять существенные и несущественные признаки, причинно-следственные связи;
- ответ недостаточно логичен с единичными ошибками в частностях, исправленные студентом с помощью преподавателя;
- единичные ошибки в терминологии;
- ответы на дополнительные вопросы правильные, недостаточно полные и четкие.

«Удовлетворительно»:

- ответ не полный, с ошибками в деталях, умение раскрыть значение обобщенных знаний не показано, речевое оформление требует поправок, коррекции;
- логика и последовательность изложения имеют нарушения, студент не способен самостоятельно выделить существенные и несущественные признаки и причинно-следственные связи;
- ошибки в раскрываемых понятиях, терминах;
- студент не ориентируется в теме, допускает серьезные ошибки;
- студент не может ответить на большую часть дополнительных вопросов.

«Неудовлетворительно»:

- ответ представляет собой разрозненные знания с существенными ошибками по вопросу;
- присутствуют фрагментарность, нелогичность изложения, студент не осознает связь обсуждаемого вопроса с другими объектами дисциплины, речь неграмотная;
- незнание терминологии;
- ответы на дополнительные вопросы неправильные.

#### ***Методические материалы по выполнению практического задания***

При выполнении практического задания обучающийся придерживается следующего алгоритма:

1. Записать дату, тему и цель задания;
2. Ознакомиться с правилами и условия выполнения практического задания;
3. Повторить теоретические задания, необходимые для рациональной работы и других практических действий, используя конспекты лекций и рекомендованную литературу, представленной в программе;
4. Выполнить работу по предложенному алгоритму действий;
5. Обобщить результаты работы, сформулировать выводы / дать ответы на контрольные вопросы;

Работа должна быть выполнена грамотно, с соблюдением культуры изложения. При использовании данных из учебных, методических пособий и другой литературы, периодических изданий, Интернет-источников должны иметься ссылки на вышеперечисленные.

### ***Критерии оценки практического задания:***

«Отлично» – правильный ответ, дается четкое обоснование принятому решению; рассуждения четкие последовательные логические; используются ссылки на полученные при изучении дисциплины знания; правильно используются формулы, понятия, процедуры, имеющие прямое отношение к задаче для подтверждения принятого решения.

«Хорошо» – правильный ответ, дается обоснование принятому решению; но с не существенными ошибками, в рассуждениях отсутствует логическая последовательность; используются ссылки на полученные при изучении дисциплины знания, правильно используются формулы, понятия, процедуры, имеющие прямое отношение к задаче для подтверждения принятого решения.

«Удовлетворительно» – правильный ответ, допускаются грубые ошибки в обосновании принятого решения; рассуждения не последовательные сумбурные; используются ссылки на полученные при изучении дисциплины знания; используются формулы, процедуры, понятия, имеющие прямое значение для подтверждения принятого решения, однако, при обращении к ним допускаются серьезные ошибки, студент не может правильно ими воспользоваться.

«Неудовлетворительно, не зачтено» – ответ неверный, отсутствует обоснование принятому решению; студент демонстрирует полное непонимание сути вопроса.

### ***Для оценки решения ситуационной задачи (аналитического задания):***

Оценка «отлично» выставляется, если задача решена грамотно, ответы на вопросы сформулированы четко. Эталонный ответ полностью соответствует решению студента, которое хорошо обосновано теоретически.

Оценка «хорошо» выставляется, если задача решена, ответы на вопросы сформулированы не достаточно четко. Решение студента в целом соответствует эталонному ответу, но не достаточно хорошо обосновано теоретически.

Оценка «удовлетворительно» выставляется, если задача решена не полностью, ответы не содержат всех необходимых обоснований решения.

Оценка «неудовлетворительно» выставляется, если задача не решена или имеет грубые теоретические ошибки в ответе на поставленные вопросы.

### ***Методические материалы по выполнению лабораторного задания***

При выполнении лабораторного задания обучающийся придерживается следующего алгоритма:

1. Записать дату, тему и цель задания;
2. Ознакомиться с правилами и условия выполнения задания;
3. Повторить теоретические задания, необходимые для рациональной работы и других практических действий, используя конспекты лекций и рекомендованную литературу, представленной в программе;
4. Выполнить работу по предложенному алгоритму действий;
5. Обобщить результаты работы, сформулировать выводы / дать ответы на контрольные вопросы;

Работа должна быть выполнена грамотно, с соблюдением культуры изложения. При использовании данных из учебных, методических пособий и другой литературы, периодических изданий, Интернет-источников должны иметься ссылки на вышеперечисленные.

### ***Критерии оценки лабораторного задания:***

«Отлично» – правильный ответ, дается четкое обоснование принятому решению; рассуждения четкие последовательные логические; используются ссылки на полученные при изучении дисциплины знания; правильно используются формулы, понятия, процедуры, имеющие прямое отношение к задаче для подтверждения принятого решения.

«Хорошо» – правильный ответ, дается обоснование принятому решению; но с не существенными ошибками, в рассуждениях отсутствует логическая последовательность; используются ссылки на полученные при изучении дисциплины знания, правильно используются формулы, понятия, процедуры, имеющие прямое отношение к задаче для подтверждения принятого решения.

«Удовлетворительно» – правильный ответ, допускаются грубые ошибки в обосновании принятого решения; рассуждения не последовательные сумбурные; используются ссылки на полученные при изучении дисциплины знания; используются формулы, процедуры, понятия, имеющие

прямое значение для подтверждения принятого решения, однако, при обращении к ним допускаются серьезные ошибки, студент не может правильно ими воспользоваться.

«Неудовлетворительно, не зачтено» – ответ неверный, отсутствует обоснование принятому решению; студент демонстрирует полное непонимание сути вопроса.

#### ***Методические указания для подготовки к промежуточной аттестации.***

Изучение учебных дисциплин (модулей) завершается зачетом/зачетом с оценкой или экзаменом. Подготовка к промежуточной аттестации способствует закреплению, углублению и обобщению знаний, получаемых, в процессе обучения, а также применению их к решению практических задач. Готовясь к экзамену, студент ликвидирует имеющиеся пробелы в знаниях, углубляет, систематизирует и упорядочивает свои знания. На зачете или экзамене студент демонстрирует то, что он освоил в процессе обучения по дисциплине (модулю).

Вначале следует просмотреть весь материал по дисциплине (модулю), отметить для себя трудные вопросы. Обязательно в них разобраться. В заключение еще раз целесообразно повторить основные положения, используя при этом листы опорных сигналов. Систематическая подготовка к занятиям в течение семестра позволит использовать время промежуточной аттестации для систематизации знаний.

### **3. МЕТОДИЧЕСКИЕ МАТЕРИАЛЫ, ОПРЕДЕЛЯЮЩИЕ ПРОЦЕДУРЫ ОЦЕНИВАНИЯ ЗНАНИЙ, УМЕНИЙ, НАВЫКОВ И (ИЛИ) ОПЫТА ДЕЯТЕЛЬНОСТИ, ХАРАКТЕРИЗУЮЩИХ ЭТАПЫ ФОРМИРОВАНИЯ КОМПЕТЕНЦИЙ**

#### ***3.1. Организационные основы применения балльно-рейтинговой системы оценки успеваемости обучающихся по дисциплине (модулю)***

Оценка качества освоения обучающимися дисциплины (модуля) реализуется в формате балльно-рейтинговой системы оценки успеваемости обучающихся (БРСО).

БРСО в ходе текущего контроля успеваемости и промежуточной аттестации осуществляется по 100-балльной шкале.

Академический рейтинг обучающегося по дисциплине (модулю) складывается из результатов:

- текущего контроля успеваемости (максимальный текущий рейтинг обучающегося 80 рейтинговых баллов);
- промежуточной аттестации (максимальный рубежный рейтинг обучающегося 20 рейтинговых баллов).

Условия оценки освоения обучающимся дисциплины (модуля) в формате БРСО доводятся преподавателем до сведения обучающихся на первом учебном занятии, а также размещены в свободном доступе в электронной информационно-образовательной среде Университета.

#### ***3.2. Проведение текущего контроля успеваемости обучающихся по дисциплине (модулю) в соответствии с балльно-рейтинговой системой оценки успеваемости обучающегося***

В течение учебного семестра до промежуточной аттестации на основании утвержденной рабочей программы дисциплины (модуля) формируется текущий рейтинг обучающегося. Текущий рейтинг обучающегося складывается как сумма рейтинговых баллов, полученных им в течение учебного семестра по всем видам учебных занятий по учебной дисциплине.

В процессе текущего контроля оцениваются следующие действия обучающегося, направленные на освоение компетенций в рамках изучения учебной дисциплины:

- академическая активность (посещаемость учебных занятий, самостоятельное изучение содержания учебной дисциплины в электронной информационно-образовательной среде, соблюдение сроков сдачи практических заданий и текущих контрольных мероприятий и др.);

– выполнение и сдача текущих и итогового практических заданий (эссе, рефераты, творческие задания, кейс-задания, лабораторные работы, расчетные задания и др., активное участие в групповых интерактивных занятиях (дискуссии, WiKi-проекты и др.), защита проектов и др.);

– прохождение рубежей текущего контроля, включая соблюдение графика их прохождения в электронной информационно-образовательной среде.

Для планирования расчета текущего рейтинга обучающегося используются следующие пропорции:

<b>Вид учебного действия</b>	<b>Максимальная рейтинговая оценка, баллов</b>
академическая активность	10
практические задания	40
<i>из них: текущие практические задания</i>	20
<i>итоговое практическое задание</i>	20
рубежи текущего контроля	30
<b>ИТОГО:</b>	<b>80</b>

В течение учебного семестра по дисциплине (модулю) обучающимся должен быть накоплен текущий рейтинг не менее 52 рейтинговых баллов (65% от максимального значения текущего рейтинга).

Необходимыми условиями допуска обучающегося к промежуточной аттестации по дисциплине являются положительное прохождение обучающимся не менее 65% рубежей текущего контроля с накоплением не менее 65% максимального рейтингового балла за каждый рубеж текущего контроля и положительное выполнение итогового практического задания с накоплением не менее 65% максимального рейтингового балла, установленного за итоговое практическое задание.

Невыполнение вышеуказанных условий является текущей академической задолженностью, которая должна быть ликвидирована обучающимся до контрольного мероприятия промежуточной аттестации.

Сведения о наличии у обучающихся текущей академической задолженности, сроках и порядке добора рейтинговых баллов для её ликвидации доводятся до обучающихся педагогическим работником.

В случае неликвидации текущей академической задолженности, педагогический работник обязан во время контрольного мероприятия промежуточной аттестации поставить обучающемуся 0 рейтинговых баллов. В этом случае ликвидация текущей академической задолженности возможна в периоды проведения повторной промежуточной аттестации.

### **3.3. Проведение промежуточной аттестации обучающихся по дисциплине (модулю) в соответствии с балльно-рейтинговой системой оценки успеваемости обучающегося**

Промежуточная аттестация по дисциплине (модулю) проводится в соответствии с Положением о промежуточной аттестации обучающихся по основным профессиональным образовательным программам высшего образования – программ специалитета в Российском государственном социальном университете и Положением о балльно-рейтинговой системе оценки успеваемости обучающихся по основным профессиональным образовательным программам высшего образования - программам бакалавриата, программам специалитета, программам магистратуры в Российском государственном социальном университете.

На промежуточную аттестацию отводится 20 рейтинговых баллов.

Ответы обучающегося на контрольном мероприятии промежуточной аттестации оцениваются педагогическим работником по 20 - балльной шкале, а итоговая оценка по дисциплине (модулю) выставляется по системе зачтено/не зачтено для зачета.

Критерии выставления оценки определяются Положением о балльно-рейтинговой системе оценки успеваемости обучающихся по основным профессиональным образовательным программам высшего образования - программам бакалавриата, программам специалитета, программам магистратуры в Российском государственном социальном университете.

В процессе определения рубежного рейтинга обучающегося используется следующая шкала:

<b>Рубежный рейтинг</b>	<b>Критерии оценки освоения обучающимся учебной дисциплины в ходе контрольных мероприятий промежуточной аттестации</b>
19-20 рейтинговых баллов	обучающийся глубоко и прочно усвоил программный материал, исчерпывающе, последовательно, грамотно и логически стройно его излагает, тесно увязывает с задачами и будущей деятельностью, не затрудняется с ответом при видоизменении задания, свободно справляется с задачами и практическими заданиями, правильно обосновывает принятые решения, умеет самостоятельно обобщать и излагать материал, не допуская
16-18 рейтинговых баллов	обучающийся твердо знает программный материал, грамотно и по существу излагает его, не допуская существенных неточностей в ответе на вопрос, может правильно применять теоретические положения и владеет необходимыми умениями и навыками при выполнении практических
13-15 рейтинговых баллов	обучающийся освоил основной материал, но не знает отдельных деталей, допускает неточности, недостаточно правильные формулировки, нарушает последовательность в изложении программного материала и испытывает затруднения в выполнении практических заданий
1-12 рейтинговых баллов	обучающийся не знает значительной части программного материала, допускает существенные ошибки, с большими затруднениями выполняет практические задания
0 рейтинговых баллов	не аттестован

Если результат контроля успеваемости в рамках проведения контрольных мероприятий промежуточной аттестации (рубежный рейтинг обучающегося) неудовлетворительный (получено менее 13 рейтинговых баллов), то промежуточная аттестация по учебной дисциплине (модулю) невозможна даже при наличии высокого текущего рейтинга, полученного по итогам текущего контроля по учебной дисциплине (модулю).

## ЛИСТ РЕГИСТРАЦИИ ИЗМЕНЕНИЙ

№ п/ п	Содержание изменения	Реквизиты документа об утверждении изменения	Дата введения изменения
1.	Утверждены и введены в действие решением Ученого совета факультета на основании Федерального государственного образовательного стандарта (указываем реквизиты ФГОС)	Протокол заседания Ученого совета факультета № ____ от « ____ » ____ 20 ____ года	__ . __ . ____
2.	*	Протокол заседания Ученого совета факультета № ____ от « ____ » ____ 20 ____ года	__ . __ . ____
3.	*	Протокол заседания Ученого совета факультета № ____ от « ____ » ____ 20 ____ года	__ . __ . ____
4.	*	Протокол заседания Ученого совета факультета № ____ от « ____ » ____ 20 ____ года	__ . __ . ____