



**Министерство науки и высшего образования Российской Федерации
Федеральное государственное бюджетное образовательное учреждение
высшего образования
«Российский государственный социальный университет»**

УТВЕРЖДАЮ

**И.о. декана факультета политических и
социальных технологий**

_____/Пивнева С.В./

28.03.2023 г.

МЕТОДИЧЕСКИЕ МАТЕРИАЛЫ ПО ДИСЦИПЛИНЕ (МОДУЛЮ)

МЕТОДЫ ОБРАБОТКИ СИГНАЛОВ (МОДУЛЯ)

Направление подготовки

«Безопасность информационных технологий в правоохранительной сфере»

Направленность

«Технологии защиты информации в правоохранительной сфере (по отрасли или в сфере профессиональной деятельности)»

**ОБРАЗОВАТЕЛЬНАЯ ПРОГРАММА ВЫСШЕГО ОБРАЗОВАНИЯ -
ПРОГРАММА БАКАЛАВРИАТА**

Форма обучения

Очная

Москва, 2023 г.

Методические материалы по дисциплине (модулю) «**Методы обработки сигналов**» разработана на основании федерального государственного образовательного стандарта высшего образования – *специалитета* по специальности 10.05.05 Безопасность информационных технологий в правоохранительной сфере, утвержденного приказом Министерства образования и науки Российской Федерации от 26.11.2020г. № 1612, учебного плана по основной профессиональной образовательной программе высшего образования - программе *специалитета* по специальности 10.05.05 Безопасность информационных технологий в правоохранительной сфере (далее – «ОПОП»).

Методические материалы по дисциплине (модулю) разработаны рабочей группой в составе: канд. пед. наук, доцент С.В. Крапивка

Методические материалы по дисциплине (модулю) обсуждены и утверждены на заседании кафедры информационных технологий, искусственного интеллекта и общественно-социальных технологий цифрового общества факультета социальных и политических технологий (Протокол № 7 от «28» марта 2023 года)

Заведующий кафедрой
канд. пед. наук, доцент



(подпись)

С.В. Крапивка

Методические материалы по дисциплине (модулю) рецензированы и рекомендованы к утверждению:

ФГБОУ ВО «Московский политехнический университет», НОЦ инфокогнитивных технологий, доктор технических наук, профессор



Н.И. Гданский

(подпись)

канд. техн. наук, доцент кафедры информационных технологий, искусственного интеллекта и общественно-социальных технологий цифрового общества факультета политических и социальных технологий



В.Л. Симонов

(подпись)

Согласовано



Научная библиотека, директор

И.Г. Маляр

СОДЕРЖАНИЕ

1. МЕТОДИЧЕСКИЕ МАТЕРИАЛЫ К ЛЕКЦИОННЫМ, ПРАКТИЧЕСКИМ, ЛАБОРАТОРНЫМ ЗАНЯТИЯМ	4
1.1. Методические материалы к проведению лекционных занятий по дисциплине (модулю).....	4
1.2. Методические материалы по подготовке к практическим занятиям по дисциплине (модулю).....	5
1.4. Методические материалы по подготовке к лабораторным занятиям по дисциплине (модулю).....	9
2. МЕТОДИЧЕСКИЕ РЕКОМЕНДАЦИИ ДЛЯ ОБУЧАЮЩИХСЯ ПО ОСВОЕНИЮ ДИСЦИПЛИНЫ (МОДУЛЯ) И САМОСТОЯТЕЛЬНОЙ РАБОТЕ.....	10
3. МЕТОДИЧЕСКИЕ МАТЕРИАЛЫ, ОПРЕДЕЛЯЮЩИЕ ПРОЦЕДУРЫ ОЦЕНИВАНИЯ ЗНАНИЙ, УМЕНИЙ, НАВЫКОВ И (ИЛИ) ОПЫТА ДЕЯТЕЛЬНОСТИ, ХАРАКТЕРИЗУЮЩИХ ЭТАПЫ ФОРМИРОВАНИЯ КОМПЕТЕНЦИЙ.....	19
3.1. Организационные основы применения балльно-рейтинговой системы оценки успеваемости обучающихся по дисциплине (модулю).....	19
3.2. Проведение текущего контроля успеваемости обучающихся по дисциплине (модулю) в соответствии с балльно-рейтинговой системой оценки успеваемости обучающегося.....	19
3.3. Проведение промежуточной аттестации обучающихся по дисциплине (модулю) в соответствии с балльно-рейтинговой системой оценки успеваемости обучающегося.....	20
ЛИСТ РЕГИСТРАЦИИ ИЗМЕНЕНИЙ.....	22

1. МЕТОДИЧЕСКИЕ МАТЕРИАЛЫ К ЛЕКЦИОННЫМ, ПРАКТИЧЕСКИМ ЗАНЯТИЯМ

1.1. Методические материалы к проведению лекционных занятий по дисциплине (модулю)

Лекция - один из методов обучения, одна из основных системообразующих форм организации учебного процесса в вузе. Лекционное занятие представляет собой систематическое, последовательное, монологическое изложение педагогическим работником учебного материала, как правило, теоретического характера. Такое занятие представляет собой элемент технологии представления учебного материала путем логически стройного, систематически последовательного и ясного изложения.

Цель лекции – организация целенаправленной познавательной деятельности обучающихся по овладению программным материалом дисциплины (модуля). Чтение курса лекций позволяет дать связанное, последовательное изложение материала в соответствии с новейшими данными науки, сообщить слушателям основное содержание предмета в целостном, систематизированном виде. В ряде случаев лекция выполняет функцию основного источника информации: при отсутствии учебников и учебных пособий, чаще по новым курсам; в случае, когда новые научные данные по той или иной теме не нашли отражения в учебниках; отдельные разделы и темы очень сложны для самостоятельного изучения. В таких случаях только лектор может методически помочь обучающимся в освоении сложного материала.

Возможные формы проведения лекций:

- Вводная лекция – один из наиболее важных и трудных видов лекции при чтении систематических курсов. От успеха этой лекции во многом зависит успех усвоения всего курса. Она может содержать: определение дисциплины (модуля); краткую историческую справку о дисциплине (модуле); цели и задачи дисциплины (модуля), ее роль в общей системе обучения и связь со смежными дисциплинами (модулями); основные проблемы (понятия и определения) данной науки; основную и дополнительную учебную литературу; особенности самостоятельной работы обучающихся над дисциплиной (модулем) и формы участия в научно-исследовательской работе; отчетность по курсу.

- Информационная лекция ориентирована на изложение и объяснение обучающимся научной информации, подлежащей осмыслению и запоминанию. Это самый традиционный тип лекций в практике высшей школы.

- Заключительная лекция предназначена для обобщения полученных знаний и раскрытия перспектив дальнейшего развития данной науки.

- Обзорная лекция – это систематизация научных знаний на высоком уровне, допускающая большое число ассоциативных связей в процессе осмысления информации, излагаемой при раскрытии внутрипредметной и межпредметной связей, исключая детализацию и конкретизацию. Как правило, стержень излагаемых теоретических положений составляет научно-понятийная и концептуальная основа всего курса или крупных его разделов.

- Лекция-беседа - непосредственный контакт педагогического работника с аудиторией - диалог. По ходу лекции педагогический работник задает вопросы для выяснения мнений и уровня осведомленности обучающихся по рассматриваемой проблеме.

- Лекция-дискуссия - свободный обмен мнениями в ходе изложения лекционного материала. Педагогический работник активизирует участие в обсуждении отдельными вопросами, сопоставляет между собой различные мнения и тем самым развивает дискуссию, стремясь направить ее в нужное русло.

- Лекция с применением обратной связи включает в себе то, что в начале и конце каждого раздела лекции задаются вопросы. Первый - для того, чтобы узнать, насколько обучающиеся ориентируются в излагаемом материале, вопрос в конце раздела предназначен для выяснения степени усвоения только что изложенного материала. При

неудовлетворительных результатах контрольного опроса педагогический работник возвращается к уже прочитанному разделу, изменив при этом методику подачи материала.

- Проблемная лекция опирается на логику последовательно моделируемых проблемных ситуаций путем постановки проблемных вопросов или предъявления проблемных задач. Проблемный вопрос - это диалектическое противоречие, требующее для своего решения размышления, сравнения, поиска, приобретения и применения новых знаний. Проблемная задача содержит дополнительную вводную информацию и при необходимости некоторые ориентиры поиска ее решения.

- Программированная лекция - консультация – педагогический работник сам составляет и предлагает обучающимся вопросы. На подготовленные вопросы педагогический работник сначала просит ответить обучающихся, а затем проводит анализ и обсуждение неправильных ответов. В лекциях можно использовать наглядные материалы, а также подготовить презентацию. Что касается презентации, то в качестве визуальной поддержки ее можно органично интегрировать во все вышеупомянутые лекции. В то же время лекцию-презентацию возможно выделить и в качестве самостоятельной формы. Лекция-презентация должна отражать суть основных и (или) проблемных вопросов лекции, на которые особо следует обратить внимание обучающихся. В условиях применения активного метода проведения занятий презентация представляется весьма удачным способом донесения информации до слушателей. Единственное, на что следует обратить внимание при подготовке слайдов, - это их оформление и текст. Слайд не должен быть перегружен картинками и лишней информацией, которая будет отвлекать от основного аспекта того или иного вопроса лекции. Во время лекции можно задавать вопросы аудитории в отношении того или иного слайда, тем самым еще больше вовлекая обучающихся в проблематику.

Краткое содержание лекционных занятий

Наименование разделов и тем	Содержание учебного материала
Модуль 1 ОСНОВЫ ЦИФРОВОЙ ОБРАБОТКИ И ФИЛЬТРАЦИИ СИГНАЛОВ (Семестр 6)	
Раздел 1.1 Введение в цифровую обработку сигналов.	Сигналы цифровые и аналоговые. Обработка сигналов
Раздел 1.2 Дискретизация аналоговых сигналов. Эффекты размножения и наложения спектров.	Дискретизация. Сигнал. Спектр
Модуль 2 ЦИФРОВЫЕ ФИЛЬТРЫ. ПРЕОБРАЗОВАНИЕ ФУРЬЕ (Семестр 7)	
Раздел 2.1 Цифровые фильтры и формы их программной реализации	Цифровые фильтры. Их реализация.
Раздел 2.2 Частотная характеристика фильтра.	Виды фильтров. Частотная характеристика
Раздел 2.3 Преобразование Фурье.	Преобразование Фурье

1.2. Методические материалы по подготовке к практическим занятиям по дисциплине (модулю)

Практические (семинарские) занятия - одна из форм учебного занятия, направленная на развитие самостоятельности обучающихся и приобретение умений и навыков. Данные учебные занятия углубляют, расширяют, детализируют полученные ранее знания. Практическое занятие предполагает выполнение обучающимися по заданию и под руководством преподавателей одной или нескольких практических работ.

Цель практических занятий и семинаров состоит в развитии познавательных способностей, самостоятельности мышления и творческой активности обучающихся; углублении, расширении, детализировании знаний, полученных на лекции в обобщенной форме, и содействии выработке навыков профессиональной деятельности. В отдельных случаях на практических занятиях и семинарах руководителем занятия сообщаются дополнительные знания.

Для достижения поставленных целей и решения требуемого перечня задач практические занятия и семинары проводятся традиционными технологиями или с использованием активных и интерактивных образовательных технологий.

Возможные формы проведения практических (семинарских) занятий:

- Деловая игра - это метод группового обучения совместной деятельности в процессе решения общих задач в условиях максимально возможного приближения к реальным проблемным ситуациям. Имитационные игры - на занятиях имитируется деятельность какой-либо организации, предприятия или его подразделения. Имитироваться могут события, конкретная деятельность людей (деловое совещание, обсуждение плана) и обстановка, условия, в которых происходит событие или осуществляется деятельность (кабинет начальника цеха, зал заседаний). Исполнение ролей (ролевые игры) - в этих играх отрабатывается тактика поведения, действий, выполнение функций и обязанностей конкретного лица. Для проведения игр с исполнением роли разрабатывается модель-пьеса ситуации, между студентами распределяются роли с «обязательным содержанием», характеризующиеся различными интересами; в процессе их взаимодействия должно быть найдено компромиссное решение. «Деловой театр» (метод инсценировки) - в нем разыгрывается какая-либо ситуация, поведение человека в этой обстановке, обучающийся должен вжиться в образ определенного лица, понять его действия, оценить обстановку и найти правильную линию поведения. Основная задача метода инсценировки - научить ориентироваться в различных обстоятельствах, давать объективную оценку своему поведению, учитывать возможности других людей, влиять на их интересы, потребности и деятельность, не прибегая к формальным атрибутам власти, к приказу.

- Игровое проектирование - является практическим занятием или циклом занятий, суть которых состоит в разработке инженерного, конструкторского, технологического и других видов проектов в игровых условиях, максимально воссоздающих реальность. Этот метод отличается высокой степенью сочетания индивидуальной и совместной работы обучающихся.

- Познавательно-дидактические игры не относятся к деловым играм. Они предполагают лишь включение изучаемого материала в необычный игровой контекст и иногда содержат лишь элементы ролевых игр. Такие игры могут проводиться в виде копирования научных, культурных, социальных явлений (конкурс знатоков, «Поле чудес», КВН и т.д.) и в виде предметно-содержательных моделей, (например, игры-путешествия, когда надо разработать рациональный маршрут, пользуясь различными картами).

- Анализ конкретных ситуаций. Конкретная ситуация – это любое событие, которое содержит в себе противоречие или вступает в противоречие с окружающей средой. Ситуации могут нести в себе как позитивный, так и отрицательный опыт. Все ситуации делятся на простые, критические и экстремальные.

- Кейс-метод (от английского case – случай, ситуация) – усовершенствованный метод анализа конкретных ситуаций, метод активного проблемно-ситуационного анализа, основанный на обучении путем решения конкретных задач – ситуаций (решение кейсов). Непосредственная цель метода case-study - обучающиеся должны проанализировать ситуацию, разобраться в сути проблем, предложить возможные решения и выбрать лучшее из них. Кейсы делятся на практические (отражающие реальные жизненные ситуации), обучающие (искусственно созданные, содержащие значительные элементы условности при отражении в нем жизни) и исследовательские (ориентированные на проведение исследовательской

деятельности посредством применения метода моделирования). Метод конкретных ситуаций (метод case-study) относится к неигровым имитационным активным методам обучения.

- Тренинг (англ. training от train — обучать, воспитывать) – метод активного обучения, направленный на развитие знаний, умений и навыков и социальных установок. Тренинг – форма интерактивного обучения, целью которого является развитие компетентности межличностного и профессионального поведения в общении. Достоинство тренинга заключается в том, что он обеспечивает активное вовлечение всех участников в процесс обучения. Можно выделить основные типы тренингов по критерию направленности воздействия и изменений – навыковый, психотерапевтический, социально-психологический, бизнес-тренинг.

- Метод Сократа (Майевтика) – метод вопросов, предполагающих критическое отношение к догматическим утверждениям, называется еще как метод «сократовской иронии». Это умение извлекать скрытое в человеке знание с помощью искусных наводящих вопросов, подразумевающего короткий, простой и заранее предсказуемый ответ.

- Интерактивная лекция – выступление ведущего обучающего перед большой аудиторией с применением следующих активных форм обучения: дискуссия, беседа, демонстрация слайдов или учебных фильмов, мозговой штурм.

- Групповая, научная дискуссия, диспут
Дискуссия — это целенаправленное обсуждение конкретного вопроса, сопровождающееся обменом мнениями, идеями между двумя и более лицами. Задача дискуссии - обнаружить различия в понимании вопроса и в споре установить истину. Дискуссии могут быть свободными и управляемыми. К технике управляемой дискуссии относятся: четкое определение цели, прогнозирование реакции оппонентов, планирование своего поведения, ограничение времени на выступления и их заданная очередность. Разновидностью свободной дискуссии является форум, где каждому желающему дается неограниченное время на выступление, при условии, что его выступление вызывает интерес аудитории. Каждый конкретный форум имеет свою тематику — достаточно широкую, чтобы в её пределах можно было вести многоплановое обсуждение.

- Дебаты – это чётко структурированный и специально организованный публичный обмен мыслями между двумя сторонами по актуальным темам. Это разновидность публичной дискуссии участников дебатов, направляющая на переубеждение в своей правоте третьей стороны, а не друг друга. Поэтому вербальные и невербальные средства, которые используются участниками дебатов, имеют целью получения определённого результата — сформировать у слушателей положительное впечатление от собственной позиции.

- Метод работы в малых группах. Групповое обсуждение кого-либо вопроса направлено на достижение лучшего взаимопонимания и нахождения истины. Групповое обсуждение способствует лучшему усвоению изучаемого материала. Оптимальное количество участников - 5-7 человек. Перед обучающимися ставится проблема, выделяется определенное время, в течение которого они должны подготовить аргументированный обдуманный ответ. Педагогический работник может устанавливать правила проведения группового обсуждения – задавать определенные рамки обсуждения, ввести алгоритм выработки общего мнения, назначить лидера и др.

- Круглый стол - общество, собрание в рамках более крупного мероприятия (съезда, симпозиума, конференции). Мероприятие, как правило, на которое приглашаются эксперты и специалисты из разных сфер деятельности для обсуждения актуальных вопросов. Данная модель обсуждения, основываясь на соглашениях, в качестве итогов даёт результаты, которые, в свою очередь, являются новыми соглашениями.

- Коллоквиум - (лат. colloquium — разговор, беседа) - одна из форм учебных занятий в системе образования, имеющая целью выяснение и повышение знаний обучающихся. На коллоквиумах обсуждаются: отдельные части, разделы, темы, вопросы изучаемого курса (обычно не включаемые в тематику семинарских и других практических учебных занятий), рефераты, проекты и др. работы обучающихся. Это научные собрания, на которых заслушиваются и обсуждаются доклады. Коллоквиум – это и форма контроля, массового

опроса, позволяющая преподавателю в сравнительно небольшой срок выяснить уровень знаний студентов по данной теме дисциплины. Коллоквиум проходит обычно в форме дискуссии, в ходе которой обучающимся предоставляется возможность высказать свою точку зрения на рассматриваемую проблему, учиться обосновывать и защищать ее. Аргументируя и отстаивая свое мнение, обучающийся в то же время демонстрирует, насколько глубоко и осознанно он усвоил изученный материал.

- Метод «мозговой штурм» (мозговой штурм, мозговая атака, англ. brainstorming) — оперативный метод решения проблемы на основе стимулирования творческой активности, при котором участникам обсуждения предлагают высказывать как можно большее количество вариантов решения, в том числе самых фантастичных. Затем из общего числа высказанных идей отбирают наиболее удачные, которые могут быть использованы на практике. Является методом экспертного оценивания.

- Метод проектов - это способ достижения дидактической цели через детальную разработку проблемы (технологию), которая должна завершиться вполне реальным, осязаемым практическим результатом, оформленным тем или иным образом; это совокупность приёмов, действий обучающихся в их определённой последовательности для достижения поставленной задачи – решения проблемы, лично значимой для учащихся и оформленной в виде некоего конечного продукта. Основное предназначение метода проектов состоит в предоставлении учащимся возможности самостоятельного приобретения знаний в процессе решения практических задач или проблем, требующего интеграции знаний из различных предметных областей.

- Брифинг - (англ. briefing от англ. brief – короткий, недолгий) – краткая пресс-конференция, посвященная одному вопросу. Основное отличие: отсутствует презентационная часть. То есть практически сразу идут ответы на вопросы журналистов.

- Метод портфолио (итал. portfolio — 'портфель, англ. - папка для документов) - современная образовательная технология, в основе которой используется метод аутентичного оценивания результатов образовательной и профессиональной деятельности. Портфолио как подборка сертифицированных достижений, наиболее значимых работ и отзывов на них.

Вопросы для самоподготовки к практическим (семинарским) занятиям по разделам (темам) дисциплины (модуля)

Задания для самостоятельной работы к Разделу 1

Вопросы для самостоятельной работы к Разделу 1

1. Основные понятия обработки сигналов.
2. Виды сигналов.
3. Элементная база цифровой обработки сигналов.

Литература для самостоятельного изучения к Разделу 1.

Основная литература

1. Нефедов, В. И. Общая теория связи: учебник для вузов / В. И. Нефедов, А. С. Сигов ; под редакцией В. И. Нефедова. — Москва : Издательство Юрайт, 2023. — 495 с. — (Высшее образование). — ISBN 978-5-534-01326-9. — URL : <https://urait.ru/bcode/511124>
2. Вадутов, О. С. Электроника. Математические основы обработки сигналов : учебник и практикум для вузов / О. С. Вадутов. — Москва : Издательство Юрайт, 2022. — 307 с. — (Высшее образование). — ISBN 978-5-9916-6551-3. — Текст : электронный // Образовательная платформа Юрайт [сайт]. — URL: <https://urait.ru/bcode/490314>

Дополнительная литература

1. Прикладные методы цифровой обработки сигналов в радиотехнических системах : учебное пособие : [16+] / А. М. Макаров, П. П. Клименко, В. Т. Корниенко [и др.] ; Южный федеральный университет. – Ростов-на-Дону ; Таганрог : Южный федеральный университет, 2021. – 130 с. : ил., табл., схем. – Режим доступа: по подписке. – URL: <https://biblioclub.ru/index.php?page=book&id=683927> (дата обращения: 09.03.2023). – Библиогр. в кн. – ISBN 978-5-9275-3802-7. – Текст : электронный.

2. Васильев, К. К. Теория электрической связи : учебное пособие : [16+] / К. К. Васильев, В. А. Глушков, А. Г. Нестеренко. – Москва ; Вологда : Инфра-Инженерия, 2021. – 468 с. : ил., табл., схем., граф. – Режим доступа: по подписке. – URL: <https://biblioclub.ru/index.php?page=book&id=618556> (дата обращения: 09.03.2023). – Библиогр. в кн. – ISBN 978-5-9729-0726-7. – Текст : электронный.

Задания для самостоятельной работы к Разделу 2

Вопросы для самостоятельной работы к Разделу 2

1. Спектр дискретной косинусоиды
2. Эффект размножения спектра.
3. Выбор частоты дискретизации.

Литература для самостоятельного изучения к Разделу 2.

Основная литература

1. Нефедов, В. И. Общая теория связи : учебник для вузов / В. И. Нефедов, А. С. Сигов ; под редакцией В. И. Нефедова. — Москва : Издательство Юрайт, 2023. — 495 с. — (Высшее образование). — ISBN 978-5-534-01326-9. — URL : <https://urait.ru/bcode/511124>

2. Вадутов, О. С. Электроника. Математические основы обработки сигналов : учебник и практикум для вузов / О. С. Вадутов. — Москва : Издательство Юрайт, 2022. — 307 с. — (Высшее образование). — ISBN 978-5-9916-6551-3. — Текст : электронный // Образовательная платформа Юрайт [сайт]. — URL: <https://urait.ru/bcode/490314>

Дополнительная литература

1. Прикладные методы цифровой обработки сигналов в радиотехнических системах : учебное пособие : [16+] / А. М. Макаров, П. П. Клименко, В. Т. Корниенко [и др.] ; Южный федеральный университет. – Ростов-на-Дону ; Таганрог : Южный федеральный университет, 2021. – 130 с. : ил., табл., схем. – Режим доступа: по подписке. – URL: <https://biblioclub.ru/index.php?page=book&id=683927> (дата обращения: 09.03.2023). – Библиогр. в кн. – ISBN 978-5-9275-3802-7. – Текст : электронный.

2. Васильев, К. К. Теория электрической связи : учебное пособие : [16+] / К. К. Васильев, В. А. Глушков, А. Г. Нестеренко. – Москва ; Вологда : Инфра-Инженерия, 2021. – 468 с. : ил., табл., схем., граф. – Режим доступа: по подписке. – URL: <https://biblioclub.ru/index.php?page=book&id=618556> (дата обращения: 09.03.2023). – Библиогр. в кн. – ISBN 978-5-9729-0726-7. – Текст : электронный.

Задания для самостоятельной работы к Разделу 2.1

Вопросы для самостоятельной работы к Разделу 2.1

1. Импульсная характеристика цифрового фильтра.
2. Системная функция цифрового фильтра.

Литература для самостоятельного изучения к Разделу 2.1

Основная литература

1. Нефедов, В. И. Общая теория связи : учебник для вузов / В. И. Нефедов, А. С. Сигов ; под редакцией В. И. Нефедова. — Москва : Издательство Юрайт, 2023. — 495 с. — (Высшее образование). — ISBN 978-5-534-01326-9. — URL : <https://urait.ru/bcode/511124>
2. Вадутов, О. С. Электроника. Математические основы обработки сигналов : учебник и практикум для вузов / О. С. Вадутов. — Москва : Издательство Юрайт, 2022. — 307 с. — (Высшее образование). — ISBN 978-5-9916-6551-3. — Текст : электронный // Образовательная платформа Юрайт [сайт]. — URL: <https://urait.ru/bcode/490314>

Дополнительная литература

1. Прикладные методы цифровой обработки сигналов в радиотехнических системах : учебное пособие : [16+] / А. М. Макаров, П. П. Клименко, В. Т. Корниенко [и др.] ; Южный федеральный университет. — Ростов-на-Дону ; Таганрог : Южный федеральный университет, 2021. — 130 с. : ил., табл., схем. — Режим доступа: по подписке. — URL: <https://biblioclub.ru/index.php?page=book&id=683927> (дата обращения: 09.03.2023). — Библиогр. в кн. — ISBN 978-5-9275-3802-7. — Текст : электронный.
2. Васильев, К. К. Теория электрической связи : учебное пособие : [16+] / К. К. Васильев, В. А. Глушков, А. Г. Нестеренко. — Москва ; Вологда : Инфра-Инженерия, 2021. — 468 с. : ил., табл., схем., граф. — Режим доступа: по подписке. — URL: <https://biblioclub.ru/index.php?page=book&id=618556> (дата обращения: 09.03.2023). — Библиогр. в кн. — ISBN 978-5-9729-0726-7. — Текст : электронный.

Здания для самостоятельной работы к Разделу 2.2

Вопросы для самостоятельной работы к Разделу 2.2

1. Частотная характеристика фильтра.
2. Цифровой резонатор.
3. Однородный фильтр.

Литература для самостоятельного изучения к Разделу 2.2

Основная литература

1. Нефедов, В. И. Общая теория связи : учебник для вузов / В. И. Нефедов, А. С. Сигов ; под редакцией В. И. Нефедова. — Москва : Издательство Юрайт, 2023. — 495 с. — (Высшее образование). — ISBN 978-5-534-01326-9. — URL : <https://urait.ru/bcode/511124>
2. Вадутов, О. С. Электроника. Математические основы обработки сигналов : учебник и практикум для вузов / О. С. Вадутов. — Москва : Издательство Юрайт, 2022. — 307 с. — (Высшее образование). — ISBN 978-5-9916-6551-3. — Текст : электронный // Образовательная платформа Юрайт [сайт]. — URL: <https://urait.ru/bcode/490314>

Дополнительная литература

1. Прикладные методы цифровой обработки сигналов в радиотехнических системах : учебное пособие : [16+] / А. М. Макаров, П. П. Клименко, В. Т. Корниенко [и др.] ; Южный федеральный университет. — Ростов-на-Дону ; Таганрог : Южный федеральный университет, 2021. — 130 с. : ил., табл., схем. — Режим доступа: по подписке. — URL: <https://biblioclub.ru/index.php?page=book&id=683927> (дата обращения: 09.03.2023). — Библиогр. в кн. — ISBN 978-5-9275-3802-7. — Текст : электронный.
2. Васильев, К. К. Теория электрической связи : учебное пособие : [16+] / К. К. Васильев, В. А. Глушков, А. Г. Нестеренко. — Москва ; Вологда : Инфра-Инженерия, 2021. — 468 с. : ил., табл., схем., граф. — Режим доступа: по подписке. —

URL: <https://biblioclub.ru/index.php?page=book&id=618556> (дата обращения: 09.03.2023). – Библиогр. в кн. – ISBN 978-5-9729-0726-7. – Текст : электронный.

Здания для самостоятельной работы к Разделу 2.3

Вопросы для самостоятельной работы к Разделу 2.3

1. Различные виды преобразования Фурье.
2. Разложение в ряд Фурье.
3. Свойства преобразования Фурье.

Литература для самостоятельного изучения к Разделу 2.3

Основная литература

1. Нефедов, В. И. Общая теория связи : учебник для вузов / В. И. Нефедов, А. С. Сигов ; под редакцией В. И. Нефедова. — Москва : Издательство Юрайт, 2023. — 495 с. — (Высшее образование). — ISBN 978-5-534-01326-9. — URL : <https://urait.ru/bcode/511124>
2. Вадутов, О. С. Электроника. Математические основы обработки сигналов : учебник и практикум для вузов / О. С. Вадутов. — Москва : Издательство Юрайт, 2022. — 307 с. — (Высшее образование). — ISBN 978-5-9916-6551-3. — Текст : электронный // Образовательная платформа Юрайт [сайт]. — URL: <https://urait.ru/bcode/490314>

Дополнительная литература

1. Прикладные методы цифровой обработки сигналов в радиотехнических системах : учебное пособие : [16+] / А. М. Макаров, П. П. Клименко, В. Т. Корниенко [и др.] ; Южный федеральный университет. — Ростов-на-Дону ; Таганрог : Южный федеральный университет, 2021. — 130 с. : ил., табл., схем. — Режим доступа: по подписке. — URL: <https://biblioclub.ru/index.php?page=book&id=683927> (дата обращения: 09.03.2023). — Библиогр. в кн. — ISBN 978-5-9275-3802-7. — Текст : электронный.

Васильев, К. К. Теория электрической связи : учебное пособие : [16+] / К. К. Васильев, В. А. Глушков, А. Г. Нестеренко. — Москва ; Вологда : Инфра-Инженерия, 2021. — 468 с. : ил., табл., схем., граф. — Режим доступа: по подписке. — URL: <https://biblioclub.ru/index.php?page=book&id=618556> (дата обращения: 09.03.2023). — Библиогр. в кн. — ISBN 978-5-9729-0726-7. — Текст : электронный.

2. МЕТОДИЧЕСКИЕ РЕКОМЕНДАЦИИ ДЛЯ ОБУЧАЮЩИХСЯ ПО ОСВОЕНИЮ ДИСЦИПЛИНЫ (МОДУЛЯ) И САМОСТОЯТЕЛЬНОЙ РАБОТЕ

Освоение обучающимся дисциплины (модуля) «**Методы обработки сигналов (модуля)**» предполагает изучение материалов дисциплины на аудиторных занятиях и в ходе самостоятельной работы. Аудиторные занятия проходят в форме лекций, семинаров, практических и лабораторных занятий. Самостоятельная работа включает разнообразный комплекс видов и форм работы обучающихся.

Для успешного освоения дисциплины (модуля) и достижения поставленных целей необходимо внимательно ознакомиться с рабочей программы дисциплины (модуля), доступной в электронной информационно-образовательной среде РГСУ.

Следует обратить внимание на списки основной и дополнительной литературы, на предлагаемые преподавателем ресурсы информационно-телекоммуникационной сети Интернет. Эта информация необходима для самостоятельной работы обучающегося.

При подготовке к аудиторным занятиям необходимо помнить особенности каждой формы его проведения.

Подготовка к учебному занятию лекционного типа заключается в следующем.

С целью обеспечения успешного обучения обучающийся должен готовиться к лекции, поскольку она является важнейшей формой организации учебного процесса, поскольку:

- знакомит с новым учебным материалом;
- разъясняет учебные элементы, трудные для понимания;
- систематизирует учебный материал;
- ориентирует в учебном процессе.

С этой целью:

- внимательно прочитайте материал предыдущей лекции;
- ознакомьтесь с учебным материалом по учебнику и учебным пособиям с темой прочитанной лекции;
- внесите дополнения к полученным ранее знаниям по теме лекции на полях лекционной тетради;
- запишите возможные вопросы, которые вы зададите лектору на лекции по материалу изученной лекции;
- постарайтесь уяснить место изучаемой темы в своей подготовке;
- узнайте тему предстоящей лекции (по тематическому плану, по информации лектора) и запишите информацию, которой вы владеете по данному вопросу.

Подготовка к занятию семинарского типа.

При подготовке и работе во время проведения занятий семинарского типа следует обратить внимание на следующие моменты: на процесс предварительной подготовки, на работу во время занятия, обработку полученных результатов, исправление полученных замечаний.

Предварительная подготовка к учебному занятию семинарского типа заключается в изучении теоретического материала в отведенное для самостоятельной работы время, ознакомление с инструктивными материалами с целью осознания задач практического занятия, техники безопасности при работе с приборами, веществами.

Работа во время проведения учебного занятия семинарского типа включает:

- консультирование студентов преподавателями и вспомогательным персоналом с целью предоставления исчерпывающей информации, необходимой для самостоятельного выполнения предложенных преподавателем задач.
- самостоятельное выполнение заданий согласно обозначенной рабочей программой дисциплины (модуля) тематики.

Самостоятельная работа.

Самостоятельная работа - планируемая учебная, учебно-исследовательская, научно-исследовательская работа студентов, выполняемая во внеаудиторное (аудиторное) время по заданию и при методическом руководстве преподавателя, но без его непосредственного участия (при частичном непосредственном участии преподавателя, оставляющем ведущую роль за работой студентов).

Для более углубленного изучения темы задания для самостоятельной работы рекомендуется выполнять параллельно с изучением данной темы. При выполнении заданий по возможности используйте наглядное представление материала.

Самостоятельная работа студентов в ВУЗе является важным видом учебной и научной деятельности студента. Самостоятельная работа студентов играет значительную роль в рейтинговой технологии обучения.

К современному специалисту в области медицины общество предъявляет достаточно широкий перечень требований, среди которых немаловажное значение имеет наличие у выпускников определенных навыков (компетенций) и умения самостоятельно добывать знания из различных источников, систематизировать полученную информацию, давать оценку конкретной профессиональной ситуации. Формирование такого умения происходит в течение всего периода обучения.

В процессе самостоятельной работы студент приобретает необходимые для будущей специальности компетенции, навыки самоорганизации, самоконтроля, самоуправления, саморефлексии и становится активным самостоятельным субъектом учебной деятельности.

Самостоятельная работа студентов должна оказывать важное влияние на формирование личности будущего специалиста, его компетентность. Каждый студент самостоятельно определяет режим своей работы и меру труда, затрачиваемого на овладение учебным содержанием по каждой дисциплине. Он выполняет внеаудиторную работу по личному индивидуальному плану, в зависимости от его подготовки, времени и других условий.

Виды самостоятельной работы.

Работа с литературой.

При работе с книгой необходимо подобрать литературу, научиться правильно ее читать, вести записи. Для подбора литературы в библиотеке используются алфавитный и систематический каталоги. Важно помнить, что рациональные навыки работы с книгой - это всегда большая экономия времени и сил. Правильный подбор учебников рекомендуется преподавателем, читающим лекционный курс. Необходимая литература может быть также указана в методических разработках по данному курсу. Изучая материал по учебнику, следует переходить к следующему вопросу только после правильного уяснения предыдущего, описывая на бумаге все выкладки и вычисления (в том числе те, которые в учебнике опущены или на лекции даны для самостоятельного вывода). При изучении любой дисциплины большую и важную роль играет самостоятельная индивидуальная работа. Особое внимание следует обратить на определение основных понятий курса. Студент должен подробно разбирать примеры, которые поясняют такие определения, и уметь строить аналогичные примеры самостоятельно. Нужно добиваться точного представления о том, что изучаешь. Полезно составлять опорные конспекты. При изучении материала по учебнику полезно в тетради (на специально отведенных полях) дополнять конспект лекций. Там же следует отмечать вопросы, выделенные студентом для консультации с преподавателем. Выводы, полученные в результате изучения, рекомендуется в конспекте выделять, чтобы они при перечитывании записей лучше запоминались. Опыт показывает, что многим студентам помогает составление листа опорных сигналов, содержащего важнейшие и наиболее часто употребляемые формулы и понятия. Такой лист помогает запомнить формулы, основные положения лекции, а также может служить постоянным справочником для студента. Различают два вида чтения: первичное и вторичное. Первичное - это внимательное, неторопливое чтение, при котором можно остановиться на трудных местах.

Задача вторичного чтения - полное усвоение смысла целого (по счету это чтение может быть и не вторым, а третьим или четвертым). Самостоятельная работа с учебниками и книгами (а также самостоятельное теоретическое исследование проблем, обозначенных преподавателем на лекциях) – это важнейшее условие формирования у себя научного способа познания.

Чтение научного текста является частью познавательной деятельности. Ее цель – извлечение из текста необходимой информации. От того насколько осознанно читающим собственная внутренняя установка при обращении к печатному слову (найти нужные сведения, усвоить информацию полностью или частично, критически проанализировать материал и т.п.) во многом зависит эффективность осуществляемого действия.

Методические рекомендации по составлению конспекта:

1. Внимательно прочитайте текст. Уточните в справочной литературе непонятные слова. При записи не забудьте вынести справочные данные на поля конспекта;
2. Выделите главное, составьте план;
3. Кратко сформулируйте основные положения текста, отметьте аргументацию автора;
4. Законспектируйте материал, четко следуя пунктам плана. При конспектировании старайтесь выразить мысль своими словами. Записи следует вести четко, ясно.
5. Грамотно записывайте цитаты. Цитируя, учитывайте лаконичность, значимость мысли. В тексте конспекта желательно приводить не только тезисные положения, но и их

доказательства. При оформлении конспекта необходимо стремиться к емкости каждого предложения. Мысли автора книги следует излагать кратко, заботясь о стиле и выразительности написанного. Число дополнительных элементов конспекта должно быть логически обоснованным, записи должны распределяться в определенной последовательности, отвечающей логической структуре произведения. Для уточнения и дополнения необходимо оставлять поля. Овладение навыками конспектирования требует от студента целеустремленности, повседневной самостоятельной работы.

Методические материалы по самостоятельному решению задач

При самостоятельном решении задач нужно обосновывать каждый этап решения, исходя из теоретических положений курса. Если студент видит несколько путей решения проблемы (задачи), то нужно сравнить их и выбрать самый рациональный. Полезно до начала вычислений составить краткий план решения проблемы (задачи). Решение проблемных задач или примеров следует излагать подробно, вычисления располагать в строгом порядке, отделяя вспомогательные вычисления от основных. Решения при необходимости нужно сопровождать комментариями, схемами, чертежами и рисунками. Следует помнить, что решение каждой учебной задачи должно доводиться до окончательного логического ответа, которого требует условие, и по возможности с выводом. Полученный ответ следует проверить способами, вытекающими из существа данной задачи. Полезно также (если возможно) решать несколькими способами и сравнить полученные результаты. Решение задач данного типа нужно продолжать до приобретения твердых навыков в их решении.

Методические материалы к выполнению реферата

Реферат (от лат. referre – сообщать) – краткое изложение в письменном виде или в форме публикации доклада, содержания научного труда (трудов), литературы по теме. Работа над рефератом условно разделяется на выбор темы, подбор литературы, подготовку и защиту плана; написание теоретической части и всего текста с указанием библиографических данных используемых источников, подготовку доклада, выступление с ним. Тематика рефератов полностью связана с основными вопросами изучаемого курса.

Список литературы к темам не дается, и обучающиеся самостоятельно ведут библиографический поиск, причем им не рекомендуется ограничиваться университетской библиотекой.

Важно учитывать, что написание реферата требует от обучающихся определенных усилий. Особое внимание следует уделить подбору литературы, методике ее изучения с целью отбора и обработки собранного материала, обоснованию актуальности темы и теоретического уровня обоснованности используемых в качестве примеров фактов какой-либо деятельности.

Выбрав тему реферата, начав работу над литературой, необходимо составить план. Изучая литературу, продолжается обдумывание темы, осмысливание прочитанного, делаются выписки, сопоставляются точки зрения разных авторов и т.д. Реферативная работа сводится к тому, чтобы в ней выделились две взаимосвязанные стороны: во-первых, ее следует рассматривать как учебное задание, которое должен выполнить обучаемый, а во-вторых, как форму научной работы, творческого воображения при выполнении учебного задания.

Наличие плана реферата позволяет контролировать ход работы, избежать формального переписывания текстов из первоисточников.

Оформление реферата включает титульный лист, оглавление и краткий список использованной литературы. Список использованной литературы размещается на последней странице рукописи или печатной форме реферата. Реферат выполняется в письменной или печатной форме на белых листах формата А4 (210 x 297 мм). Шрифт Times New Roman, кегель 14, через 1,5 интервала при соблюдении следующих размеров текста: верхнее поле – 25 мм, нижнее – 20 мм, левое – 30 мм, правое – 15 мм. Нумерация страниц производится вверху листа, по центру. Титульный лист нумерации не подлежит.

Рефераты должны быть написаны простым, ясным языком, без претензий на наукообразность. Следует избегать сложных грамматических оборотов, непривычных

терминов и символов. Если же такие термины и символы все-таки приводятся, то необходимо разъяснить их значение при первом упоминании в тексте реферата.

Объем реферата предполагает тщательный отбор информации, необходимой для краткого изложения вопроса. Важнейший этап – редактирование готового текста реферата и подготовка к обсуждению. Обсуждение требует хорошей ориентации в материале темы, умения выделить главное, поставить дискуссионный вопрос, привлечь внимание слушателей к интересной литературе, логично и убедительно изложить свои мысли.

Рефераты обязательно подлежат защите. Процедура защиты начинается с определения оппонентов защищающего свою работу. Они стремятся дать основательный анализ работы обучающимся, обращают внимание на положительные моменты и недостатки реферата, дают общую оценку содержанию, форме преподнесения материала, характеру использованной литературы. Иногда они дополняют тот или иной раздел реферата. Последнее особенно ценно, ибо говорит о глубоком знании обучающимся-оппонентом изучаемой проблемы.

Обсуждение не ограничивается выслушиванием оппонентов. Другие обучающиеся имеют право уточнить или опровергнуть какое-либо утверждение. Преподаватель предлагает любому обучающемуся задать вопрос по существу доклада или попытаться подвести итог обсуждению.

Алгоритм работы над рефератом

1. Выбор темы

Тема должна быть сформулирована грамотно (с литературной точки зрения);

В названии реферата следует поставить четкие рамки рассмотрения темы;

Желательно избегать слишком длинных названий;

Следует по возможности воздерживаться от использования в названии спорных с научной точки зрения терминов, излишней наукообразности, а также чрезмерного упрощения формулировок.

2. Реферат следует составлять из пяти основных частей: введения; основной части; заключения; списка литературы; приложений.

3. Основные требования к введению:

Во введении не следует концентрироваться на содержании; введение должно включать краткое обоснование актуальности темы реферата, где требуется показать, почему данный вопрос может представлять научный интерес и есть ли связь представляемого материала с современностью. Таким образом, тема реферата должна быть актуальна либо с научной точки зрения, либо с современных позиций.

Очень важно выделить цель, а также задачи, которые требуется решить для выполнения цели.

Введение должно содержать краткий обзор изученной литературы, в котором указывается взятый из того или иного источника материал, кратко анализируются изученные источники, показываются их сильные и слабые стороны;

Объем введения составляет две страницы текста.

4. Требования к основной части реферата:

Основная часть содержит материал, отобранный для рассмотрения проблемы;

Также основная часть должна включать в себя собственно мнение обучающихся и сформулированные самостоятельные выводы, опирающиеся на приведенные факты;

Материал, представленный в основной части, должен быть логически изложен и распределен по параграфам, имеющим свои названия;

В изложении основной части необходимо использовать сноски (в первую очередь, когда приводятся цифры и что-то цитаты);

Основная часть должна содержать иллюстративный материал (графики, таблицы и т. д.);

Объем основной части составляет около 10 страниц.

5. Требования к заключению:

В заключении формулируются выводы по параграфам, обращается внимание на выдвинутые во введении задачи и цели;

Заключение должно быть четким, кратким, вытекающим из содержания основной части.

6. Требования к оформлению списка литературы (по ГОСТу):

Необходимо соблюдать правильность последовательности записи источников: сначала следует писать фамилию, а после инициалы; название работы не ставится в кавычки; после названия сокращенно пишется место издания; затем идет год издания; наконец, называется процитированная страница.

Критерии оценки реферата

Обучающийся, защищающий реферат, должен рассказать о его актуальности, поставленных целях и задачах, изученной литературе, структуре основной части, сделанных в ходе работы выводах.

По окончании выступления ему может быть задано несколько вопросов по представленной проблеме.

Оценка складывается из соблюдения требований к реферату, грамотного раскрытия темы, умения четко рассказывать о представленном реферате, способности понять суть задаваемых по работе вопросов и найти точные ответы на них.

Методические материалы к выполнению эссе

Эссе – литературное произведение небольшого объема, обычно прозаическое, свободной композиции, передающее индивидуальные впечатления, суждения, соображения автора о той или иной проблеме, теме, о том или ином событии или явлении. Это вид самостоятельной исследовательской работы обучающихся, с целью углубления и закрепления теоретических знаний и освоения практических навыков. Цель эссе состоит в развитии самостоятельного творческого мышления и письменного изложения собственных мыслей. При написании эссе обучающийся должен представить развернутый письменный ответ на теоретический или практический актуальный вопрос, объявленный преподавателем в аудитории непосредственно перед ее написанием. В процессе написания эссе разрешается пользоваться нормативно-правовыми актами, конспектом лекций (в печатном виде). Использование интернет-ресурсов не допускается. Темы эссе преподаватель предлагает из числа тех, которые обучающиеся уже рассматривали на лекциях или семинарских занятиях, исходя из содержания заданий в составе оценочных средств. По решению преподавателя, в качестве темы эссе может быть выбрана одна или несколько тем, которые могут быть распределены между обучающимися по желанию.

Требования к выполнению эссе:

1. Проводится письменно.

2. Эссе выполняется на компьютере (гарнитура Times New Roman, шрифт 14) через 1,5 интервала с полями: верхнее, нижнее – 2; правое – 3; левое – 1,5. Отступ первой строки абзаца – 1,25. Сноски – постраничные. Таблицы и рисунки встраиваются в текст работы. При этом обязательный заголовок таблицы надо размещать над табличным полем, а рисунки сопровождать подрисуночными подписями. При включении в эссе нескольких таблиц и/или рисунков их нумерация обязательна. Обязательна и нумерация страниц. Их целесообразно проставлять внизу страницы – по середине или в правом углу. Номер страницы не ставится на титульном листе, но в общее число страниц он включается. Объем эссе, без учета приложений, не должен превышать 5 страниц. Значительное превышение установленного объема является недостатком работы и указывает на то, что обучающийся не сумел отобрать и переработать необходимый материал.

3. Работа должна содержать собственные умозаключения по сути поставленной проблемы, включать самостоятельно проведенный анализ по сути этой проблемы, выводы, обобщающие авторскую позицию по поставленной проблеме.

Критерии оценки эссе:

«Отлично» – исключительные знания материала, абсолютное понимание сути, безукоризненное знание основных понятий и положений, логически и лексически грамотно изложенный, содержательный, аргументированный, конкретный и исчерпывающий ответ.

«Хорошо» – глубокие знания материала, правильное понимание сути, знание основных понятий и положений, содержательный, полный и конкретный ответ.

«Удовлетворительно» – твердые, но недостаточно полные знания, верное понимание сути, в целом правильный ответ.

«Неудовлетворительно» – непонимание сущности задания, грубые ошибки в ответе.

Методические материалы по выполнению тестирования.

Тестовые задания содержат вопросы и 3-4 варианта ответа по базовым положениям изучаемой темы/раздела, составлены с расчетом на знания, полученные обучающимся в процессе изучения темы/раздела.

Тестовые задания выполняются в письменной форме и сдаются преподавателю, ведущему дисциплину (модуль). На выполнение тестовых заданий обучающимся отводится 45 минут.

При обработке результатов оценочной процедуры используются: критерии оценки по содержанию и качеству полученных ответов, ключи, оценочные листы.

Критерии оценки теста:

«Зачтено» - если обучающийся правильно выполнил не менее 2/3 всей работы или допустил не более одной грубой ошибки и двух недочетов, не более одной грубой и одной негрубой ошибки, не более трех негрубых ошибок, одной негрубой ошибки и трех недочетов, при наличии четырех-пяти недочетов.

«Не зачтено» - если число ошибок и недочетов превысило норму для оценки 3 или правильно выполнено менее 2/3 всей работы.

Методические материалы по выполнению доклада.

Рекомендуется следующая структура доклада:

1. титульный лист, содержание доклада;
2. краткое изложение;
3. цели и задачи;
4. изложение характера исследований и рассмотренных проблем, гипотезы, спорные вопросы;
5. источники информации, методы сбора и анализа данных, степень их полноты и достоверности;
6. анализ и толкование полученных в работе результатов;
7. выводы и оценки;
8. библиография и приложения.

Время выступления докладчика не должно превышать 10 минут.

Основные требования к оформлению доклада:

- титульный лист должен включать название доклада, наименование предметной (цикловой) комиссии, фамилию обучающегося;
- все использованные литературные источники сопровождаются библиографическим описанием;
- приводимая цитата из источника берется в кавычки (оформляются сноски);
- единицы измерения должны применяться в соответствии с действующими стандартами;
- все названия литературных источников следует приводить в соответствии с новейшими изданиями;
- рекомендуется включение таблиц, графиков, схем, если они отражают основное содержание или улучшают ее наглядность;
- названия фирм, учреждений, организаций и предприятий должны именоваться так, как они указываются в источнике;

Критерии оценки доклада

При выполнении доклада обучающийся должен продемонстрировать умение кратко излагать прочитанный материал, а также умение обобщать и анализировать материал по теме доклада.

Презентация

Методические материалы к презентациям

1. Объём презентации 10 -20 слайдов.
2. На титульном слайде должно быть отражено:
 - наименование факультета;
 - тема презентации;
 - фамилия, имя, отчество, направление подготовки/ специальность, направленность (профиль)/ специализация, форма обучения, номер группы автора презентации;
 - фамилия, имя, отчество, степень, звание, должность руководитель работы;
 - год выполнения работы.
3. В презентации должны быть отражены обоснование актуальности представляемого материала, цели и задачи работы.
4. Содержание презентации должно включать наиболее значимый материал доклада, а также, при необходимости, таблицы, диаграммы, рисунки, фотографии, карты, видео – вставки, звуковое сопровождение.
5. Заключительный слайд должен содержать информацию об источниках информации для презентации.

Критерии оценки презентации

1. Объём презентации 10 -20 слайдов.
2. Правильность оформления титульного слайда.
3. Актуальность отобранного материала, обоснованность формулировки цели и задач работы.
4. Наглядность и логичность презентации, обоснованность использования таблиц, диаграмм, рисунков, фотографий, карт, видео – вставок, звукового сопровождения; правильный выбор шрифтов, фона, других элементов дизайна слайда.
5. Объём и качество источников информации (не менее 2-х интернет – источников и не менее 2-х литературных источников).

Методические материалы по подготовке к опросу

Самостоятельная работа обучающихся включает подготовку к опросу на практических занятиях. Для этого обучающийся изучает лекции, основную и дополнительную литературу, публикации, информацию из Интернет-ресурсов.

Тема и вопросы к практическим занятиям, вопросы для самоконтроля содержатся в рабочей программе и доводятся до студентов заранее.

Для подготовки к опросу обучающемуся необходимо ознакомиться с материалом, посвященным теме практического занятия, в учебнике или другой рекомендованной литературе, конспекте лекции, обратить внимание на усвоение основных понятий дисциплины, выявить неясные вопросы и подобрать дополнительную литературу для их освещения.

Критерии оценки опроса

- «Отлично»:
- дан полный, развернутый ответ на поставленный вопрос;
 - в ответе прослеживается четкая структура, логическая последовательность, отражающая сущность раскрываемых понятий, теорий, явлений;
 - знание по предмету демонстрируется на фоне понимания его в системе данной науки и междисциплинарных связей;
 - свободное владение терминологией;
 - ответы на дополнительные вопросы четкие, краткие;
- «Хорошо»:

– дан полный, развернутый ответ на поставленный вопрос, показано умение выделять существенные и несущественные признаки, причинно-следственные связи;

– ответ недостаточно логичен с единичными ошибками в частностях, исправленные студентом с помощью преподавателя;

– единичные ошибки в терминологии;

– ответы на дополнительные вопросы правильные, недостаточно полные и четкие.

«Удовлетворительно»:

– ответ не полный, с ошибками в деталях, умение раскрыть значение обобщённых знаний не показано, речевое оформление требует поправок, коррекции;

– логика и последовательность изложения имеют нарушения, студент не способен самостоятельно выделить существенные и несущественные признаки и причинно-следственные связи;

– ошибки в раскрываемых понятиях, терминах;

– студент не ориентируется в теме, допускает серьезные ошибки;

– студент не может ответить на большую часть дополнительных вопросов.

«Неудовлетворительно»:

– ответ представляет собой разрозненные знания с существенными ошибками по вопросу;

– присутствуют фрагментарность, нелогичность изложения, студент не осознает связь обсуждаемого вопроса с другими объектами дисциплины, речь неграмотная;

– незнание терминологии;

– ответы на дополнительные вопросы неправильные.

Методические материалы по выполнению практического задания

При выполнении практического задания обучающийся придерживается следующего алгоритма:

1. Записать дату, тему и цель задания;

2. Ознакомиться с правилами и условия выполнения практического задания;

3. Повторить теоретические задания, необходимые для рациональной работы и других практических действий, используя конспекты лекций и рекомендованную литературу, представленной в программе;

4. Выполнить работу по предложенному алгоритму действий;

5. Обобщить результаты работы, сформулировать выводы / дать ответы на контрольные вопросы;

Работа должна быть выполнена грамотно, с соблюдением культуры изложения. При использовании данных из учебных, методических пособий и другой литературы, периодических изданий, Интернет-источников должны иметься ссылки на вышеперечисленные.

Критерии оценки практического задания:

«Отлично» – правильный ответ, дается четкое обоснование принятому решению; рассуждения четкие последовательные логические; используются ссылки на полученные при изучении дисциплины знания; правильно используются формулы, понятия, процедуры, имеющие прямое отношение к задаче для подтверждения принятого решения.

«Хорошо» – правильный ответ, дается обоснование принятому решению; но с не существенными ошибками, в рассуждениях отсутствует логическая последовательность; используются ссылки на полученные при изучении дисциплины знания, правильно используются формулы, понятия, процедуры, имеющие прямое отношение к задаче для подтверждения принятого решения.

«Удовлетворительно» – правильный ответ, допускаются грубые ошибки в обосновании принятого решения; рассуждения не последовательные сумбурные; используются ссылки на полученные при изучении дисциплины знания; используются формулы, процедуры, понятия, имеющие прямое значение для подтверждения принятого решения, однако, при обращении к ним допускаются серьезные ошибки, студент не может правильно ими воспользоваться.

«Неудовлетворительно, не зачтено» – ответ неверный, отсутствует обоснование принятому решению; студент демонстрирует полное непонимание сути вопроса.

Для оценки решения ситуационной задачи (аналитического задания):

Оценка «отлично» выставляется, если задача решена грамотно, ответы на вопросы сформулированы четко. Эталонный ответ полностью соответствует решению студента, которое хорошо обосновано теоретически.

Оценка «хорошо» выставляется, если задача решена, ответы на вопросы сформулированы не достаточно четко. Решение студента в целом соответствует эталонному ответу, но не достаточно хорошо обосновано теоретически.

Оценка «удовлетворительно» выставляется, если задача решена не полностью, ответы не содержат всех необходимых обоснований решения.

Оценка «неудовлетворительно» выставляется, если задача не решена или имеет грубые теоретические ошибки в ответе на поставленные вопросы.

Методические указания для подготовки к промежуточной аттестации.

Изучение учебных дисциплин (модулей) завершается зачетом/зачетом с оценкой или экзаменом. Подготовка к промежуточной аттестации способствует закреплению, углублению и обобщению знаний, получаемых, в процессе обучения, а также применению их к решению практических задач. Готовясь к экзамену, студент ликвидирует имеющиеся пробелы в знаниях, углубляет, систематизирует и упорядочивает свои знания. На зачете или экзамене студент демонстрирует то, что он освоил в процессе обучения по дисциплине (модулю).

Вначале следует просмотреть весь материал по дисциплине (модулю), отметить для себя трудные вопросы. Обязательно в них разобраться. В заключение еще раз целесообразно повторить основные положения, используя при этом листы опорных сигналов. Систематическая подготовка к занятиям в течение семестра позволит использовать время промежуточной аттестации для систематизации знаний.

3. МЕТОДИЧЕСКИЕ МАТЕРИАЛЫ, ОПРЕДЕЛЯЮЩИЕ ПРОЦЕДУРЫ ОЦЕНИВАНИЯ ЗНАНИЙ, УМЕНИЙ, НАВЫКОВ И (ИЛИ) ОПЫТА ДЕЯТЕЛЬНОСТИ, ХАРАКТЕРИЗУЮЩИХ ЭТАПЫ ФОРМИРОВАНИЯ КОМПЕТЕНЦИЙ

3.1. Организационные основы применения балльно-рейтинговой системы оценки успеваемости обучающихся по дисциплине (модулю)

Оценка качества освоения обучающимися дисциплины (модуля) реализуется в формате балльно-рейтинговой системы оценки успеваемости обучающихся (БРСО).

БРСО в ходе текущего контроля успеваемости и промежуточной аттестации осуществляется по 100-балльной шкале.

Академический рейтинг обучающегося по дисциплине (модулю) складывается из результатов:

– текущего контроля успеваемости (максимальный текущий рейтинг обучающегося 80 рейтинговых баллов);

– промежуточной аттестации (максимальный рубежный рейтинг обучающегося 20 рейтинговых баллов).

Условия оценки освоения обучающимся дисциплины (модуля) в формате БРСО доводятся преподавателем до сведения обучающихся на первом учебном занятии, а также размещены в свободном доступе в электронной информационно-образовательной среде Университета.

3.2. Проведение текущего контроля успеваемости обучающихся по дисциплине (модулю) в соответствии с балльно-рейтинговой системой оценки успеваемости обучающегося

В течение учебного семестра до промежуточной аттестации на основании утвержденной рабочей программы дисциплины (модуля) формируется текущий рейтинг

обучающегося. Текущий рейтинг обучающегося складывается как сумма рейтинговых баллов, полученных им в течение учебного семестра по всем видам учебных занятий по учебной дисциплине.

В процессе текущего контроля оцениваются следующие действия обучающегося, направленные на освоение компетенций в рамках изучения учебной дисциплины:

- академическая активность (посещаемость учебных занятий, самостоятельное изучение содержания учебной дисциплины в электронной информационно-образовательной среде, соблюдение сроков сдачи практических заданий и текущих контрольных мероприятий и др.);

- выполнение и сдача текущих и итогового практических заданий (эссе, рефераты, творческие задания, кейс-задания, лабораторные работы, расчетные задания и др., активное участие в групповых интерактивных занятиях (дискуссии, WiKi-проекты и др.), защита проектов и др.);

- прохождение рубежей текущего контроля, включая соблюдение графика их прохождения в электронной информационно-образовательной среде.

Для планирования расчета текущего рейтинга обучающегося используются следующие пропорции:

Вид учебного действия	Максимальная рейтинговая оценка, баллов
академическая активность	10
практические задания	40
<i>из них: текущие практические задания</i>	20
<i>итоговое практическое задание</i>	20
рубежи текущего контроля	30
ИТОГО:	80

В течение учебного семестра по дисциплине (модулю) обучающимся должен быть накоплен текущий рейтинг не менее 52 рейтинговых баллов (65% от максимального значения текущего рейтинга).

Необходимыми условиями допуска обучающегося к промежуточной аттестации по дисциплине являются положительное прохождение обучающимся не менее 65% рубежей текущего контроля с накоплением не менее 65% максимального рейтингового балла за каждый рубеж текущего контроля и положительное выполнение итогового практического задания с накоплением не менее 65% максимального рейтингового балла, установленного за итоговое практическое задание.

Невыполнение вышеуказанных условий является текущей академической задолженностью, которая должна быть ликвидирована обучающимся до контрольного мероприятия промежуточной аттестации.

Сведения о наличии у обучающихся текущей академической задолженности, сроках и порядке добора рейтинговых баллов для её ликвидации доводятся до обучающихся педагогическим работником.

В случае неликвидации текущей академической задолженности, педагогический работник обязан во время контрольного мероприятия промежуточной аттестации поставить обучающемуся 0 рейтинговых баллов. В этом случае ликвидация текущей академической задолженности возможна в периоды проведения повторной промежуточной аттестации.

3.3. Проведение промежуточной аттестации обучающихся по дисциплине (модулю) в соответствии с балльно-рейтинговой системой оценки успеваемости обучающегося

Промежуточная аттестация по дисциплине (модулю) проводится в соответствии с Положением о промежуточной аттестации обучающихся по основным профессиональным

образовательным программам высшего образования – программ специалитета в Российском государственном социальном университете и Положением о балльно-рейтинговой системе оценки успеваемости обучающихся по основным профессиональным образовательным программам высшего образования - программам бакалавриата, программам специалитета, программам магистратуры в Российском государственном социальном университете.

На промежуточную аттестацию отводится 20 рейтинговых баллов.

Ответы обучающегося на контрольном мероприятии промежуточной аттестации оцениваются педагогическим работником по 20 - балльной шкале, а итоговая оценка по дисциплине (модулю) выставляется по пятибалльной системе для дифференцированного зачета и по системе зачтено/не зачтено для зачета.

Критерии выставления оценки определяются Положением о балльно-рейтинговой системе оценки успеваемости обучающихся по основным профессиональным образовательным программам высшего образования - программам бакалавриата, программам специалитета, программам магистратуры в Российском государственном социальном университете.

В процессе определения рубежного рейтинга обучающегося используется следующая шкала:

Рубежный рейтинг	Критерии оценки освоения обучающимся учебной дисциплины в ходе контрольных мероприятий промежуточной аттестации
19-20 рейтинговых баллов	обучающийся глубоко и прочно усвоил программный материал, исчерпывающе, последовательно, грамотно и логически стройно его излагает, тесно увязывает с задачами и будущей деятельностью, не затрудняется с ответом при видоизменении задания, свободно справляется с задачами и практическими заданиями, правильно обосновывает принятые решения, умеет самостоятельно обобщать и излагать материал, не допуская
16-18 рейтинговых баллов	обучающийся твердо знает программный материал, грамотно и по существу излагает его, не допуская существенных неточностей в ответе на вопрос, может правильно применять теоретические положения и владеет необходимыми умениями и навыками при выполнении практических
13-15 рейтинговых баллов	обучающийся освоил основной материал, но не знает отдельных деталей, допускает неточности, недостаточно правильные формулировки, нарушает последовательность в изложении программного материала и испытывает затруднения в выполнении практических заданий
1-12 рейтинговых баллов	обучающийся не знает значительной части программного материала, допускает существенные ошибки, с большими затруднениями выполняет практические задания
0 рейтинговых баллов	не аттестован

Если результат контроля успеваемости в рамках проведения контрольных мероприятий промежуточной аттестации (рубежный рейтинг обучающегося) неудовлетворительный (получено менее 13 рейтинговых баллов), то промежуточная аттестация по учебной дисциплине (модулю) невозможна даже при наличии высокого текущего рейтинга, полученного по итогам текущего контроля по учебной дисциплине (модулю).

ЛИСТ РЕГИСТРАЦИИ ИЗМЕНЕНИЙ

№ п/ п	Содержание изменения	Реквизиты документа об утверждении изменения	Дата введения изменения
1.	Утверждены и введены в действие решением Ученого совета факультета на основании Федерального государственного образовательного стандарта (указываем реквизиты ФГОС)	Протокол заседания Ученого совета факультета № ____ от « ____ » ____ 20 ____ года	__ . __ . ____
2.	*	Протокол заседания Ученого совета факультета № ____ от « ____ » ____ 20 ____ года	__ . __ . ____
3.	*	Протокол заседания Ученого совета факультета № ____ от « ____ » ____ 20 ____ года	__ . __ . ____
4.	*	Протокол заседания Ученого совета факультета № ____ от « ____ » ____ 20 ____ года	__ . __ . ____



Министерство науки и высшего образования Российской Федерации
Федеральное государственное бюджетное образовательное учреждение
высшего образования
«Российский государственный социальный университет»

УТВЕРЖДАЮ
и.о. декана факультета политических и
социальных технологий

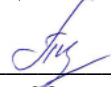
 / С.В. Пивнева
«28» марта 2023 г.

МЕТОДИЧЕСКИЕ МАТЕРИАЛЫ ПО ДИСЦИПЛИНЕ (МОДУЛЮ)
«КОНТРОЛЬ БЕЗОПАСНОСТИ В КОМПЬЮТЕРНЫХ СЕТЯХ»

Специальность
10.05.05 Безопасность информационных технологий в правоохранительной сфере

Специализация
«Технологии защиты информации в правоохранительной сфере»

**ОБРАЗОВАТЕЛЬНАЯ ПРОГРАММА ВЫСШЕГО ОБРАЗОВАНИЯ – ПРОГРАММА
СПЕЦИАЛИТЕТА**

Форма обучения
Очная

Москва, 2023 г.

Методические материалы по дисциплине (модулю) «Контроль безопасности в компьютерных сетях» разработаны на основании федерального государственного образовательного стандарта высшего образования – *специалитета* по специальности 10.05.05 «Безопасность информационных технологий в правоохранительной сфере», утвержденного приказом Министерства науки и высшего образования Российской Федерации от 26.11.2020г № 1612, учебного плана по основной профессиональной образовательной программе высшего образования – программе *специалитета* по специальности 10.05.05 «Безопасность информационных технологий в правоохранительной сфере».

Методические материалы по дисциплине (модулю) разработаны в составе: канд. пед. наук, доцентом С.В. Крапивкой, д.ф.-м.н., проф. Краснова А.Е., к.т.н., доцент Бобровский С.В., ст. преподаватель, Скороходов С.В.

Методические материалы по дисциплине (модулю) обсуждены и утверждены на заседании кафедры информационных технологий, искусственного интеллекта и общественно-социальных технологий цифрового общества факультета социальных и политических технологий.

Протокол № 7 от «28» марта 2023 г.

Заведующий кафедрой
канд. пед. наук, доцент



С.В. Крапивка

(подпись)

Методические материалы по дисциплине (модулю) рецензированы и рекомендованы к утверждению:

ФГБОУ ВО «Московский
политехнический университет», НОЦ
инфокогнитивных технологий, д-р техн.
наук, профессор



Н.И. Гданский

(подпись)

канд. техн. наук, доцент кафедры
информационных технологий,
искусственного интеллекта и
общественно-социальных технологий
цифрового общества факультета
политических и социальных технологий



В.Л. Симонов

(подпись)

Согласовано

Научная библиотека, директор



И.Г. Маляр

СОДЕРЖАНИЕ

1. МЕТОДИЧЕСКИЕ МАТЕРИАЛЫ К ЛЕКЦИОННЫМ И ЛАБОРАТОРНЫМ ЗАНЯТИЯМ	4
1.1. Методические материалы к проведению лекционных занятий по дисциплине (модулю).....	4
1.2. Методические материалы по подготовке к лабораторным занятиям по дисциплине (модулю).....	16
2. МЕТОДИЧЕСКИЕ РЕКОМЕНДАЦИИ ДЛЯ ОБУЧАЮЩИХСЯ ПО ОСВОЕНИЮ ДИСЦИПЛИНЫ (МОДУЛЯ) И САМОСТОЯТЕЛЬНОЙ РАБОТЕ	39
3. МЕТОДИЧЕСКИЕ МАТЕРИАЛЫ, ОПРЕДЕЛЯЮЩИЕ ПРОЦЕДУРЫ ОЦЕНИВАНИЯ ЗНАНИЙ, УМЕНИЙ, НАВЫКОВ И (ИЛИ) ОПЫТА ДЕЯТЕЛЬНОСТИ, ХАРАКТЕРИЗУЮЩИХ ЭТАПЫ ФОРМИРОВАНИЯ КОМПЕТЕНЦИЙ	48
3.1. Организационные основы применения балльно-рейтинговой системы оценки успеваемости обучающихся по дисциплине (модулю)	48
3.2. Проведение текущего контроля успеваемости обучающихся по дисциплине (модулю) в соответствии с балльно-рейтинговой системой оценки успеваемости обучающегося	48
3.3. Проведение промежуточной аттестации обучающихся по дисциплине (модулю) в соответствии с балльно-рейтинговой системой оценки успеваемости обучающегося	49
ЛИСТ РЕГИСТРАЦИИ ИЗМЕНЕНИЙ	51

1. МЕТОДИЧЕСКИЕ МАТЕРИАЛЫ К ЛЕКЦИОННЫМ И ЛАБОРАТОРНЫМ ЗАНЯТИЯМ

1.1. Методические материалы к проведению лекционных занятий по дисциплине (модулю)

Лекция - один из методов обучения, одна из основных системообразующих форм организации учебного процесса в вузе. Лекционное занятие представляет собой систематическое, последовательное, монологическое изложение педагогическим работником учебного материала, как правило, теоретического характера. Такое занятие представляет собой элемент технологии представления учебного материала путем логически стройного, систематически последовательного и ясного изложения.

Цель лекции – организация целенаправленной познавательной деятельности обучающихся по овладению программным материалом дисциплины (модуля). Чтение курса лекций позволяет дать связанное, последовательное изложение материала в соответствии с новейшими данными науки, сообщить слушателям основное содержание предмета в целостном, систематизированном виде. В ряде случаев лекция выполняет функцию основного источника информации: при отсутствии учебников и учебных пособий, чаще по новым курсам; в случае, когда новые научные данные по той или иной теме не нашли отражения в учебниках; отдельные разделы и темы очень сложны для самостоятельного изучения. В таких случаях только лектор может методически помочь обучающимся в освоении сложного материала.

Возможные формы проведения лекций:

- Вводная лекция – один из наиболее важных и трудных видов лекции при чтении систематических курсов. От успеха этой лекции во многом зависит успех усвоения всего курса. Она может содержать: определение дисциплины (модуля); краткую историческую справку о дисциплине (модуле); цели и задачи дисциплины (модуля), ее роль в общей системе обучения и связь со смежными дисциплинами (модулями); основные проблемы (понятия и определения) данной науки; основную и дополнительную учебную литературу; особенности самостоятельной работы обучающихся над дисциплиной (модулем) и формы участия в научно-исследовательской работе; отчетность по курсу.

- Информационная лекция ориентирована на изложение и объяснение обучающимся научной информации, подлежащей осмыслению и запоминанию. Это самый традиционный тип лекций в практике высшей школы.

- Заключительная лекция предназначена для обобщения полученных знаний и раскрытия перспектив дальнейшего развития данной науки.

- Обзорная лекция – это систематизация научных знаний на высоком уровне, допускающая большое число ассоциативных связей в процессе осмысления информации, излагаемой при раскрытии внутрипредметной и межпредметной связей, исключая детализацию и конкретизацию. Как правило, стержень излагаемых теоретических положений составляет научно-понятийная и концептуальная основа всего курса или крупных его разделов.

- Лекция-беседа - непосредственный контакт педагогического работника с аудиторией - диалог. По ходу лекции педагогический работник задает вопросы для выяснения мнений и уровня осведомленности обучающихся по рассматриваемой проблеме.

- Лекция-дискуссия - свободный обмен мнениями в ходе изложения лекционного материала. Педагогический работник активизирует участие в обсуждении отдельными вопросами, сопоставляет между собой различные мнения и тем самым развивает дискуссию, стремясь направить ее в нужное русло.

- Лекция с применением обратной связи включает в себе то, что в начале и конце каждого раздела лекции задаются вопросы. Первый - для того, чтобы узнать, насколько обучающиеся ориентируются в излагаемом материале, вопрос в конце раздела предназначен для выяснения степени усвоения только что изложенного материала. При

неудовлетворительных результатах контрольного опроса педагогический работник возвращается к уже прочитанному разделу, изменив при этом методику подачи материала.

- Проблемная лекция опирается на логику последовательно моделируемых проблемных ситуаций путем постановки проблемных вопросов или предъявления проблемных задач. Проблемный вопрос - это диалектическое противоречие, требующее для своего решения размышления, сравнения, поиска, приобретения и применения новых знаний. Проблемная задача содержит дополнительную вводную информацию и при необходимости некоторые ориентиры поиска ее решения.

- Программированная лекция - консультация – педагогический работник сам составляет и предлагает обучающимся вопросы. На подготовленные вопросы педагогический работник сначала просит ответить обучающихся, а затем проводит анализ и обсуждение неправильных ответов. В лекциях можно использовать наглядные материалы, а также подготовить презентацию. Что касается презентации, то в качестве визуальной поддержки ее можно органично интегрировать во все вышеупомянутые лекции. В то же время лекцию-презентацию возможно выделить и в качестве самостоятельной формы. Лекция-презентация должна отражать суть основных и (или) проблемных вопросов лекции, на которые особо следует обратить внимание обучающихся. В условиях применения активного метода проведения занятий презентация представляется весьма удачным способом донесения информации до слушателей. Единственное, на что следует обратить внимание при подготовке слайдов, - это их оформление и текст. Слайд не должен быть перегружен картинками и лишней информацией, которая будет отвлекать от основного аспекта того или иного вопроса лекции. Во время лекции можно задавать вопросы аудитории в отношении того или иного слайда, тем самым еще больше вовлекая обучающихся в проблематику.

Краткое содержание лекционных занятий

Наименование разделов и тем	Содержание учебного материала
МОДУЛЬ 1	
Раздел 1. Вычислительные (компьютерные) сети как объекты защиты	
Тема 1.1. Компьютерные сети.	Эволюция вычислительных сетей: мини-компьютеры; создание стандартных сетевых технологий; роль персональных компьютеров в эволюции сетей; современные тенденции. Основные задачи построения сетей (Связь компьютера с периферийными устройствами: внешние интерфейсы или порты; контроллер и драйвер периферийного устройств. Связь двух компьютеров: клиент, ридиректор и сервер; Физическая передача сигналов по линиям связи; элементы физической связи). Связь нескольких компьютеров (топология физических связей, адресация сетевых интерфейсов, адреса и широковещательные адреса, адресные пространства). Обобщенная задача коммутации: маршрут как последовательность транзитных узлов; информационный поток и его признаки; последовательность байтов, пакеты, кадры, ячейки; потоки и подпотоки данных; определение маршрутов, критерии выбора; сообщение о маршруте, таблица коммутации. Коммутация и мультиплексирование (коммутатор – switch, коммутационная сеть, демультимплексирование и мультиплексирование, демультимплексор и мультиплексор). Разделяемая среда передачи данных. Коммутация каналов и коммутация пакетов (коэффициент пульсации трафика. пакетная структура сообщений, буферная память коммутаторов пакетов, коммутация сообщений). Технология Ethernet: разделяемая среда передачи данных, кадр, коллизии. Дейтаграммная передача данных. Виртуальные каналы. Коммутационное оборудование (концентраторы и коммутаторы, модемы и адаптер, коаксиальные кабели и витая пара). MAC-адрес компьютера. Структуризации транспортной инфраструктуры сетей (физическая и логическая структуризация сете, многослойная модель сети, функциональные роли компьютеров в сети). Одноранговая сеть. Сети с выделенным сервером. Гибридная сеть. Сетевые

	службы и операционная система. Конвергенция компьютерных и телекоммуникационных услуг (общая структура телекоммуникационной сети, сеть доступа, магистральная сеть, информационные центры). Сети операторов связи (услуги, провайдеры услуг и сетевая инфраструктура, клиенты, территория покрытия). Глобальные (WAN), локальные (LAN) и городские (MAN) сети. Корпоративные сети. Сети отделов, кампусов и масштаба предприятия.
Тема 1.2. Модель OSI, стек протоколов.	Пакет и его основные компоненты. Протокол, интерфейс, стек протоколов (взаимодействие двух узлов, многоуровневое взаимодействие предприятий). Модель OSI (общая характеристика, модель взаимодействия открытых систем): физический уровень; канальный уровень (функции канального уровня); сетевой уровень; транспортный уровень; сеансовый уровень; представительный уровень; прикладной уровень. Сетезависимые и сетезависимые уровни. Соответствие функций различных типов коммуникационного оборудования уровням модели OSI. Наиболее популярные стандартные стеки коммуникационных протоколов: TCP/IP; IPX/SPX; NetBIOS/SMB; DECnet; SNA; OSI. Преобразование MAC-адресов в адреса сетевого уровня (протоколы, например, ARP и RARP в сетях IPv4, и NDP в сетях на основе IPv6).
Тема 1.3. Стандартизация и требования к компьютерным сетям.	Стандартизация сетей (понятие «открытая система», модульность и стандартизация). Источники стандартов. Стадии стандартизации протокола на примере разработки стандартов Internet. Требования к компьютерным сетям. Производительность: время реакции; скорость передачи трафика; пропускная способность; задержка передачи и вариация задержки передачи. Надежность и безопасность. Показатели надежности сетевых устройств: среднее время наработки на отказ; вероятность отказа; интенсивность отказов. Характеристики надёжности сложных систем: готовность или коэффициент готовности; сохранность данных; согласованность (непротиворечивость) данных; вероятность доставки данных; безопасность; отказоустойчивость. Расширяемость и масштабируемость. Прозрачность. Поддержка разных видов трафика. Управляемость. Совместимость. Качество обслуживания: пропускная способность; задержки передачи пакетов; уровень потерь и искажений пакетов.
Раздел 2. Сети TCP/IP	
Тема 2.1. Адресация в сетях TCP/IP.	Типы сетей (Token Ring, Ethernet, X.25 и др.). Типы адресов для идентификации сетевых интерфейсов: локальные (аппаратные); сетевые (IP-адреса); символьные (доменные) имена. номер сети и номер узла. IP-адрес – сетевой адрес в технологии TCP/IP. Идентификация IP-адресом не отдельного компьютера или маршрутизатора, а одного сетевого соединения. Система доменных имен (Domain Name System, DNS), устанавливающая соответствие между доменным именем и IP-адресом узла в виде таблицы. Представление IP-адреса в виде записи из четырех чисел, представляющих значения каждого байта в десятичной форме и разделенных точками (128.10.2.30 или 10000000 00001010 00000010 00011110 или 80.0A.02.1d). Классы адресов для фиксации номера сети и номера узлов. Неопределенный, ограниченный широковещательный и широковещательный адреса. Адрес обратной петли. Групповые адреса. Использование масок при IP-адресации. Частные адреса, рекомендуемые для автономного использования. Централизованное распределение адресов. Адресация и технология CIDR. Префикс адресов. Отображение IP-адресов на локальные адреса. Работа протокола разрешения адресов (Address Resolution Protocol, ARP) в локальных сетях с широковещанием. ARP-таблица. Тенденция автоматизации работы протокола ARP в глобальных сетях, ARP-сервер. Протокол Proxy-ARP. Система DNS. Иерархические символьные имена, доменная система имен: www1.zil.mmt.ru, ftp.zil.mmt.ru, yandex.ru и sl.mgu.ru входят в домен ru. Краткое, относительное и полное доменное имя. Схема работы DNS. Централизованная служба DNS (Domain Name System – система доменных имен), основанная на распределенной базе отображений «доменное имя – IP-адрес». Создание DNS-сервера для каждого домена имен. Рекурсивная процедура разрешения DNS-имен. Обратная зона – система таблиц, хранящая соответствие между IP-адресами и DNS-имена хостов некоторой сети. Протокол динамического конфигурирования хостов (Dynamic

<p>Тема 2.2. Протокол межсетевого взаимодействия.</p>	<p>Host Configuration Protocol, DHCP).</p> <p>Протокол IP (Internet Protocol – межсетевой протокол), описанный в документе RFC 751. В каждой очередной сети, лежащей на пути перемещения пакета, протокол IP обращается к средствам транспортировки этой сети, чтобы с их помощью передать пакет на маршрутизатор, ведущий к следующей сети, или непосредственно на узел-получатель. Одной из важнейших функций IP является поддержание интерфейса с нижележащими технологиями сетей, образующих составную сеть. В функции протокола IP входит поддержание интерфейса с протоколами вышележащего транспортного уровня, в частности с протоколом TCP, который решает все вопросы обеспечения надежной доставки данных по составной сети в стеке TCP/IP. Поля заголовка IP-пакета: номера версии IPv4, IPv6 (4 бита); длина заголовка (от 20 до 60 байт); типа сервиса или байт дифференцированного обслуживания, DS-байт; общей длины (2 байта), характеризует общую длину пакета с учетом заголовка и поля данных; идентификатор пакета (2 байта) для распознавания пакетов, образовавшихся путем их деления на части (фрагментации); флаги (3 бита) содержат признаки, связанные с фрагментацией; смещения фрагмента (13 бит) задает смещение в байтах поля данных этого фрагмента относительно начала поля данных исходного нефрагментированного пакета; времени жизни (один байт) для задания предельного срока, в течение которого пакет может перемещаться по сети; протокола верхнего уровня (один байт) содержит идентификатор, указывающий, какому протоколу верхнего уровня принадлежит информация, размещенная в поле данных пакета (документ RFC 1700, http://www.iana.org); контрольная сумма заголовка (2 байта) рассчитывается только по заголовку; IP-адресов источника и приемника (по 32 бита). Схема IP-маршрутизации. Интерфейсы маршрутизаторов. Блок управления маршрутизатора. Длина маршрута (хопы). Специфический маршрут, маршрут по умолчанию. Таблицы маршрутизации разных форматов. Фрагментация пакетов. IPv6. 16 байтный адрес IPv6, снижение затрат на маршрутизацию. Три основных типа адресов IPv6: индивидуальные адреса, групповые адреса и адреса произвольной рассылки. Преобразования адресов между двумя версиями протокола IP: IPv4-совместимые IPv6-адресам; IPv4-отображенный IPv6-адрес. Снижение нагрузки на маршрутизаторы: перенесение функций фрагментации с маршрутизаторов на конечные узлы; агрегирование адресов, ведущее к уменьшению размера адресных таблиц маршрутизаторов; широкое использование маршрутизации от источника; отказ от обработки не обязательных параметров заголовка; использование в качестве номера узла его MAC-адреса. Встроенные средства обеспечения безопасности IPSec (Security Internet Protocol – защищенный протокол IP). Магистраль 6Bone.</p>
<p>Тема 2.3. Базовые протоколы TCP/IP</p>	<p>Протоколы транспортного уровня TCP и UDP (передачи данных между прикладными процессами). Протокол управления передачей (Transmission Control Protocol, TCP), описанный в RFC 793, и протокол пользовательских дейтаграмм (User Datagram Protocol, UDP), описанный в RFC 768. Прямая и обратная задачи протоколов TCP и UDP (мультиплексирование и демупльтиплексирование). Порты, как системные очереди. Централизованное назначение номеров портов службой Интернет. Динамические номера портов. Заголовок UDP (четыре 2-байтовых поля): Source Port = 0x0035; Destination Port = 0x0411; Total length = 132 (0x84) bytes; Checksum = 0x5333. UDP-сокеты (UDP socket) = (IP-адрес, номер порта UDP). Заголовок TCP-сегмента: порт источника (source port) – 2 байта; порт приемника (destination port) – 2 байта; последовательный номер (sequence number) – 4 байта – номер первого байта данных в сегменте; Подтвержденный номер (acknowledgement number) – 4 байта – максимальный номер байта в полученном сегменте, увеличенный на единицу (контрольный бит ACK); длина заголовка (hlen) – 4 бита (длина заголовка TCP-сегмента, измеренная в 32-битовых словах); резерв (reserved) занимает 6 бит; кодовые биты (code bits) – 6 (тип сегмента): URG – срочное сообщение; ACK – квитанция на принятый сегмент; PSH – запрос на отправку сообщения без ожидания заполнения буфера; RST – запрос на восстановление соединения; SYN – сообщение, используемое для синхронизации</p>

	<p>счетчиков переданных данных при установлении соединения; FIN – признак достижения передающей стороной последнего байта в потоке передаваемых данных. Окно (window) – 2 байта (количество байтов данных, ожидаемых отправителем данного сегмента, начиная с байта, номер которого указан в поле подтвержденного номера); контрольная сумма (checksum) – 2 байта; указатель срочности (urgent pointer) – 2 байта (указывает на конец данных, которые необходимо срочно принять, несмотря на переполнение буфера, используется совместно с кодовым битом URG); параметры (options) имеют переменную длину и могут вообще отсутствовать (например, для выбора максимального размера сегмента); заполнитель (padding) переменной длины (фиктивное поле, используемое для доведения размера заголовка до целого числа 32-битовых слов). Логические соединения – основа надежности TCP: максимальный размер сегмента; максимальный объем данных (возможно несколько сегментов), которые одна сторона разрешает другой стороне передавать, даже если та еще не получила квитанцию на предыдущую порцию данных (размер окна); начальный порядковый номер байта, с которого начинается отсчет потока данных в рамках соединения. Пара сокетов {(IP1, n1), (IP3, n3)}. Особенности реализации алгоритма скользящего окна в протоколе TCP. Накопительный принцип квитирования. Время ожидания (тайм-аут) очередной квитанции. Действующий размера окна как минимальное из двух значений – значения, диктуемого приемной стороной, и значения, определяемого «на месте» отправителем. Время конвергенции для согласования таблиц маршрутизации. Классификация протоколов маршрутизации. Протоколы RIP, OSPF и IS-IS для внутри автономных систем. Протокол BGP для выбора маршрута между автономными системами. Маршрутизация без таблиц (лавинная маршрутизация, маршрутизация, управляемая событиями, маршрутизация от источника). Маршрутизация с таблицами (статическая, адаптивная/динамическая). Автономная система как совокупность сетей под единым административным управлением. Протокол маршрутизации BGPv4. Протокол OSPF (Open Shortest Path First – выбор кратчайшего пути первым). Два этапа построения таблицы маршрутизации. Сообщения HELLO и корректировка таблиц маршрутизации. Связи маршрутизатор-маршрутизатор и маршрутизатор-сеть. Протокол BGP, основные принципы работы. Протокол межсетевых управляющих сообщений (Internet Control Message Protocol, ICMP), RFC 792. Типы ICMP-сообщений: диагностические сообщения об ошибках; информационные сообщения типа запрос/ответ. Защита сети от внешних атак IP-маршрутизаторами: фильтрация трафика в соответствии с разнообразными признаками, передаваемыми в IP-пакетах (адреса отправителя и получателя, идентификатор типа протокола, идентификатор типа приложения, генерирующего трафик).</p>
<p>Раздел 3. Виртуальные каналы в глобальных сетях</p>	
<p>Тема 3.1. Техника виртуальных каналов.</p>	<p>Два типа виртуальных каналов: коммутируемый виртуальный канал (Switched Virtual Circuit, SVC), создание которого происходит по инициативе конечного узла сети с помощью автоматической процедуры; постоянный виртуальный канал (Permanent Virtual Circuit, PVC), создание которого происходит заранее, настройкой вручную администратором сети, возможно, с привлечением централизованной системы сетевого администрирования и некоторого служебного фирменного протокола. Пример создания виртуального канала. Таблица коммутации: номера входного порта; входной метки (SVC) в поступающих на входной порт пакетах; номера выходного порта; выходной метки (SVC) в передаваемых через выходной порт пакетах. Сравнение технологий виртуальных каналов и дейтаграмм (кратковременные потоки, когда время установления виртуального канала может быть соизмеримым со временем передачи данных; продвижении пакета быстрее благодаря меньшему размеру таблиц коммутации; существенно сокращение адресной части в пакетах, снижение доля служебной информации и возрастание скорость передачи данных; в виртуальных каналах конечные узлы обмениваются пакетами другого формата – пакетами данных, в которых адреса получателя и отправителя уже не указываются, в качестве</p>

	<p>адресной информации используется только короткий номер LCN). Номер виртуального канала обычно не превышает 10-12 бит, а адреса конечных узлов в глобальных сетях обычно имеют достаточно большую длину –14-15 десятичных цифр, которые занимают до 20 байт в служебном поле пакета. Эффективность PVC по критерию производительности. Отличие PVC от выделенной линии. Эффективность передачи агрегированных потоков трафика. Отказ коммутатора или линии связи на пути виртуального канала. Технология ATM обеспечивает: передачу трафика любого типа, как компьютерного, так и мультимедийного (голос, видео, управление в реальном времени); иерархию скоростей передачи данных, от десятков мегабит до нескольких гигабит в секунду с гарантированной пропускной способностью для критически важных приложений; возможность использования имеющейся инфраструктуры линий связи и физических протоколов (PDH, SDH, High-speed LAN); взаимодействие с унаследованными протоколами локальных и глобальных сетей (IP, SNA, Ethernet, ISDN). Протокол маршрутизации PNNI (Private NNI – частный интерфейс NNI) для ATM. Масштабируемость сетей ATM до любого уровня за счет иерархической структуры адресов. Реализация физического уровня ATM на технологии SDH/SONET. Скорости доступа пользователя сети – Мбит/с (STM-1/OC-3 155), 622 Мбит/с и 2,5 Гбит/с для магистрального оборудования STM-4 и STM-16. Комплексная поддержка параметров QoS для всех основных видов трафика. При размере поля данных в 48 байт одна ячейка ATM обычно переносит 48 замеров голоса, которые делаются с интервалом в 125 мкс. Набор основных количественных параметров для трафика виртуального соединения в технологии ATM: пиковая скорость передачи ячеек (Peak Cell Rate, PCR); средняя скорость передачи ячеек (Sustained Cell Rate, SCR); минимальная скорость передачи ячеек (Minimum Cell Rate, MCR); максимальная величина пульсаций (Maximum Burst Size, MBS); доля потерянных ячеек (Cell Loss Ratio, CLR); задержка передачи ячеек (Cell Transfer Delay, CTD); вариация задержек ячеек (Cell Delay Variation, CDV). Параметрами QoS в ATM: CTD, CDV и CLR. Трафика с неопределенной битовой скоростью (UBR). Стек протоколов ATM, распределение протоколов по конечным узлам и коммутаторам ATM. Протокол ATM занимает в стеке протоколов ATM примерно то же место, что и протокол IP в стеке TCP/IP. Коммутация по номеру виртуального соединения: идентификация виртуального пути (Virtual Path Identifier, VPI); идентификация виртуального канала (Virtual Channel Identifier, VCI). Формат ячеек протокола ATM. Коммутация виртуального пути и виртуального канала. Пять категорий услуг на уровне протокола ATM.</p>
<p>Тема 3.2. Технология IP в глобальных сетях.</p>	<p>Многоуровневая структура глобальной IP-сети, в которой под уровнем IP в качестве компонентных сетей используются сети ATM и FR. Технология MPLS для интеграции IP с технологиями виртуальных каналов. Четырехуровневая структура современной глобальной сети: технология DWDM, образующая спектральные каналы со скоростями 10 Гбит/с и выше; технология SDH (с сетью доступа PDH), делящая спектральные каналы на более мелкие TDM-подканалы, связывающие интерфейсы коммутаторов пакетной сети (или телефонных коммутаторов); постоянный цифровой канал между точками подключения оборудования – наложенная сеть (пакетная или телефонная); IP-сеть. Применение ATM под уровнем IP позволяет не только обеспечить для пользовательского трафика необходимое качество обслуживания, но и дает возможность оператору решить задачу инжиниринга трафика, предоставив сбалансированную загрузку всех линий связи первичной сети. Чистая» IP-сеть, ее структура. Процедуры протоколов канального уровня при работе в глобальных сетях: управление потоком данных; взаимная аутентификация удаленных устройств, часто необходимая для защиты сети от «ложного» маршрутизатора, перехватывающего и перенаправляющего трафик для его прослушивания; согласование параметров обмена данными на канальном и сетевом уровнях – при удаленном взаимодействии, когда два устройства расположены в разных городах, перед началом обмена часто необходимо автоматически согласовывать такие параметры, например, как MTU. Двухточечные протоколы HDLC и PPP протокола IP.</p>

	<p>Протоколы семейства HDLC (High-level Data Link Control – высокоуровневое управление линией связи) представляет целое семейство протоколов, образующих канальный уровень для следующих сетей и устройств: LAP-B – сетей X.25, LAP-D – сетей ISDN, LAP-M – асинхронно-синхронных модемов, LAP-F – сетей Frame Relay. Протокол PPP (Point-to-Point Protocol) стандартный протокол Интернета, так же, как и HDLC, представляет собой целое семейство протоколов, в которое, в частности, входят: протокол управления линией связи (Link Control Protocol, LCP); протокол управления сетью (Network Control Protocol, NCP); многоканальный протокол PPP (Multi Link PPP, MLPPP); протокол аутентификации по паролю (Password Authentication Protocol, PAP); протокол аутентификации по квитированию вызова (Challenge Handshake Authentication Protocol, CHAP). Многоканальный протокол MLPPP. Использование выделенных линий IP-маршрутизаторами. Взаимодействие слоя IP со слоем ATM. Конфигурирование интерфейсов маршрутизаторов. Транспортная технология многопротокольной коммутации с помощью меток (Multiprotocol Label Switching, MPLS), объединяющая технику виртуальных каналов с функциональностью стека TCP/IP. Технологию MPLS для объединения IP-маршрутизации и виртуальной коммутации. Архитектура комбинированного устройства LSR, поддерживающего технологию MPLS. MPLS-сеть. Стек меток. Использование стека меток иерархией путей. Области применения MPLS, получившие наибольшее распространение. Технология MPLS IGP. Технология MPLS TE.</p>
<p>Тема 3.3. Сетевое управление в IP-сетях.</p>	<p>Пять функциональных групп системы управления: - управление конфигурацией сети и именованим (Configuration Management); - обработка ошибок включает выявление, определение и устранение последствий сбоев и отказов в работе сети; - анализ производительности и надежности; - управление безопасностью; - учет работы сети. Система управления системой (System Management System, SMS) – управление сетевыми компьютерами. Архитектуры систем управления сетями: схема взаимодействия «менеджер – агент – управляемый объект». Модель управляемого объекта или база данных управляющей информации (Management Information Base, MIB). Модель маршрутизатора: количество портов, их тип, таблица маршрутизации, количество кадров и пакетов протоколов канального, сетевого и транспортного уровней, прошедших через эти порты. Агент как посредник между управляемым объектом и менеджером (поставляет менеджеру только те данные, которые предусматриваются MIB). Внутриполосное и внеполосное управление. Одноранговые связи между менеджерами. Иерархическое построение связей между менеджерами. Стандарты систем управления на основе протокола SNMP (Simple Management Network Protocol – простой протокол сетевого администрирования). SNMP – это протокол типа «запрос-ответ», включающий в себя несколько команд: Get-request для получения от агента значения какого-либо объекта по его имени; GetNext-request для извлечения значения следующего объекта (без указания его имени); Get-response передача менеджеру ответа на команду Get-request или GetNext-request; Set позволяет менеджеру изменять значения какого-либо объекта; GetBulk позволяет менеджеру получить несколько переменных за один запрос. Структура SNMP MIB, древовидной структуры базы объектов MIB. Стандарт RMON MIB, ориентированный на сбор детальной статистики по протоколу Ethernet. Древовидная иерархическая структура пространства имен объектов ISO. Резервирование группы объектов private (4) для частных компаний (Cisco, Hewlett-Packard и т. п.). Независимый от протокола сетевого уровня стандарт RMON MIB, определяющий около 200 объектов в 10 группах (Statistics (1); History (2); ...), зафиксированных в двух документах – RFC 1271 для сетей Ethernet и RFC 1513 для сетей Token Ring. Недостатки протокола SNMP (отсутствие средств взаимной аутентификации агентов и менеджеров, работа через ненадежный протокол UDP).</p>
<p>МОДУЛЬ 2</p>	
<p>Раздел 4. Сервисы защиты передаваемой информации</p>	
<p>Тема 4.1.</p>	<p>Деление средств защиты информации на два класса: средства компьютерной безопасности предназначены для защиты внутренних информационных ресурсов,</p>

<p>Компьютерная и сетевая безопасность.</p>	<p>находящихся в локальной сети или на отдельном компьютере пользователя; средства сетевой безопасности предназначены для защиты информации в процессе ее передачи через сеть. Брандмауэр (firewall) или межсетевой экран, контролирующий обмен сообщениями, ведущийся по протоколам всех уровней, и не пропускающий подозрительный трафик в сеть. Встроенные средства безопасности операционных систем и приложений, таких как базы данных, а также встроенные аппаратные средства компьютера. Контролируемое проникновение (четко определенные права на доступ к информации каждого пользователя сети, внешним устройствам, на выполнение системных действий на каждом из компьютеров сети). Перехват и анализ передаваемых по сети сообщений, созданию «ложного» трафика. Конфиденциальность (confidentiality) – гарантия того, что секретные данные будут доступны только тем пользователям, которым этот доступ разрешен (такие пользователи называются авторизованными). Доступность (availability) – гарантия того, что авторизованные пользователи всегда получают доступ к данным. Целостность (integrity) – гарантия сохранности данными правильных значений, которая обеспечивается запретом для неавторизованных пользователей каким-либо образом изменять, модифицировать, разрушать или создавать данные. Сервисы сетевой безопасности. Криптосистема – шифрование и дешифрование данных. Аутентификация (установление подлинности), взаимной аутентификация, электронная подпись. Идентификация – сообщении пользователем системе своего идентификатора. Авторизация – процедура контроля доступа легальных пользователей к ресурсам системы с предоставлением каждому из них именно тех прав, которые определены ему администратором. Аудит – фиксация в системном журнале событий, связанных с доступом к защищаемым системным ресурсам. Технология защищенного канала обеспечивает безопасность передачи данных по открытой транспортной сети, например, по Интернету, за счет: взаимной аутентификации абонентов при установлении соединения; защиты передаваемых по каналу сообщений от несанкционированного доступа; обеспечения целостности поступающих по каналу сообщений.</p>
<p>Тема 4.2. Технологии защищенного канала.</p>	<p>Методы аутентификации пользователей и шифрования их трафика. Технологии защищенного канала – SSL и IPSec. Протокол SSL уровня представления модели OSI. Протокол SSL сетевого уровня представления модели OSI. Технологии VPN шифрования данных (IPSec VPN) и технологии VPN разделения трафика (постоянные виртуальные каналы (PVC), технологии ATM, Frame Relay и MPLS). Сети MPLS VPN. Гарантия целостности, аутентичности и конфиденциальности данных в протоколе IPSec (Internet Protocol Security – защищенный протокол IP) на основе шифрования. Протоколы, формирующие защищенный канал на разных уровнях модели OSI. Протоколы ядра IPSec: AH (Authentication Header – заголовок аутентификации) – гарантирует целостность и аутентичность данных; ESP (Encapsulating Security Payload – инкапсуляция зашифрованных данных) – шифрует передаваемые данные, обеспечивая конфиденциальность, поддерживает аутентификацию и целостность данных; IKE (Internet Key Exchange – обмен ключами Интернета) – решает вспомогательную задачу автоматического предоставления конечным точкам защищенного канала секретных ключей, необходимых для работы протоколов аутентификации и шифрования данных. Безопасная ассоциация (Security Association, SA): взаимная аутентификация сторон (выбор дайджест-функции); протокол, AH или ESP; секретный ключ (алгоритм шифрования). Три схемы применения протокола IPSec: хост – хост (транспортный режим защиты); шлюз – шлюз (туннельный режим защиты); хост – шлюз. Использование в протоколе IPSec алгоритмов шифрования: DES, Triple DES, Blowfish, Cast, CDMF, Idea, RC5. Протокол AH, позволяющий приемной стороне убедиться, что: пакет был отправлен стороной, с которой установлена безопасная ассоциация; содержимое пакета не было искажено в процессе его передачи по сети; пакет не является дубликатом уже полученного пакета. Формат заголовка протокол AH. Структуры IP-пакетов, обработанных протоколом AH в транспортном и туннельном режимах. Структура IP-пакета, обработанного</p>

	<p>протоколом ESP в транспортном режиме. Два типа баз данных, поддерживающих протокол ESP: SAD (безопасных ассоциаций – Security Associations Database) и SPD (политики безопасности (Security Policy Database, SPD). SAD для исходящих и входящих ассоциаций. Два типа полей записи SPD: поля селектора пакета и поля политики защиты для пакета с данным значением селектора (со ссылкой на запись в базе данных SAD, в которой помещен набор параметров безопасной ассоциации для данного пакета). Роль поля SPI.</p>
<p>Тема 4.3. Сервис виртуальных частных сетей.</p>	<p>Главное отличие частной сети от общедоступной: независимый выбор сетевых технологий, ограниченный только возможностями производителей оборудования; независимая система адресации, которые могут быть любыми; предсказуемая производительность, гарантируемая заранее известной пропускной способностью между узлами предприятия (для глобальных соединений) или коммуникационными устройствами (для локальных соединений); максимально возможная безопасность из-за отсутствия связей с внешним миром (ограждение от атак извне и существенное снижение вероятности «прослушивания» трафика по пути следования). Два вида виртуальных частных сетей (VPN): поддерживаемая клиентом (Customer Provided VPN, CPVPN); поддерживаемая поставщиком (Provider Provisioned VPN, PPVPN). Построение VPN: на базе оборудования, установленного на территории потребителя (Customer Premises Equipment based VPN, CPE-based VPN, или Customer Edge based VPN, CE-based VPN); на базе собственной инфраструктуры поставщика (Network-based VPN или Provider Edge based VPN, PE-based VPN). Критерии оценки и сравнения VPN. Intranet, extranet. Выделенные каналы. Предоставление не только физических каналов, но и определенной технологии канального уровня (ATM или Frame Relay), а при использовании IP – и сетевого при применении пакетных сетей для построения VPN клиента. Сеть VPN, способная поддерживать IP-трафик клиента с созданием эффекта изолированной IP-сети. Имитация сервисов прикладного уровня в сети VPN: веб-сайты, почтовая система или специализированные приложения управления предприятием. Эшелонированная оборона в сети VPN путем комбинации технологий: шифрование трафика, аутентификация пользователей и устройств, изоляция адресных пространств (например, на основе техники NAT), использования виртуальных каналов и двухточечных туннелей, затрудняющих подключение к ним несанкционированных пользователей. Отличие разных пакетных технологий уровнем поддержки параметров QoS (наиболее совершенные и отработанные механизмы ATM, внедрение механизмов в IP-сетях). Независимость адресного пространства. Два класса обеспечения безопасности передачи данных в VPN: технологии разграничения трафика; технологии шифрования. Сети VPN на основе разграничения трафика – техника постоянных виртуальных каналов: ATM VPN; Frame Relay VPN; MPLS VPN. Имитация сервиса выделенных каналов, проходя от пограничного устройства (Client Edge, CE) одного сайта клиента через поставщика к CE другого сайта клиента. «Родовое» преимущество техники виртуальных каналов по сравнению с дейтаграммной техникой. Технология MPLS VPN. Два варианта сетей MPLS VPN: в сетях MPLS L3VPN доставка трафика от клиента до пограничного устройства сети поставщика услуг осуществляется с помощью технологии IP (третий уровень); сети MPLS L2VPN передают клиентский трафик в сеть поставщика услуг с помощью какой-либо технологии второго уровня, которой может быть Ethernet, Frame Relay или ATM. Обеспечение изолированности при сохранении связности в сети MPLS. Компоненты сети MPLS VPN: IP-сети клиентов; магистральная сеть MPLS поставщика услуг. Пограничные маршрутизаторы PE (Provider Edge router), к которым через маршрутизаторы CE подключаются сайты клиентов и маршрутизаторы магистральной сети поставщика P (Provider router P). Политики импорта/экспорта маршрутных объявлений. Разграничение маршрутной информации, маршрутизаторы PE. Схема разграничения маршрутной информации. Два типа таблиц маршрутизации: глобальная таблица маршрутизации на основе объявлений из магистральной сети поставщика услуг; таблицы маршрутизации и продвижения сети VPN (VPN Routing and Forwarding</p>

	<p>instance, VRF) PE на основе объявлений, поступающих из сайтов клиентов. Многопротокольное расширение для протокола BGP (Multiprotocol extensions for BGP, MP-BGP). Однозначные адреса нового типа VPN-IPv4; различитель маршрутов (Route Distinguisher, RD), который уникально идентифицирует сеть (на маршрутизаторе PE все адреса, относящиеся к разным сетям VPN, будут отличаться друг от друга, даже если они имеют совпадающую часть – адрес IPv4). Формат RD (8 байт): поле типа (2 байта), определяющее тип и разрядность второго поля; поле администратора, однозначно идентифицирующее поставщика. Значение 0 в поле типа говорит о том, что в поле администратора указан IP-адрес интерфейса маршрутизатора PE, и длина данного поля составляет 4 байт. Если же значение поля типа равно 1, то в качестве идентификатора поставщика выбрано значение номера его автономной системы, так что длина поля администратора составит уже 2 байт; поле назначенного номера, служащее для обеспечения уникальности адресов VPN в пределах сети поставщика. Назначенные номера выбирает сам поставщик, это могут быть произвольные числа, главное, чтобы существовало однозначное соответствие между ними и VPN поставщика. Пример преобразования адресов формата IPv4. Атрибуты маршрутного объявления MP-BGP: адрес сети назначения в формате VPN-IPv4; адрес следующего маршрутизатора (NextHop). Протокол BGP указывает в данном случае адрес одного из внутренних (идущих к маршрутизаторам P) интерфейсов того маршрутизатора PE, на котором он работает; метка виртуальной частной сети (VPN Label, LVPN) уникально определяющая внешний интерфейс маршрутизатора PE и подключенный к нему сайт клиента, куда ведет объявляемый маршрут. Назначается маршруту входным маршрутизатором PE при получении им локального маршрута от присоединенного маршрутизатора CE; расширенные атрибуты сообщества (extended community attributes), один из которых – маршрутная цель (Route Target, RT) – является обязательным. Атрибут идентифицирует набор сайтов (VRF), входящих в данную сеть VPN, которым маршрутизатор PE должен посылать маршруты. Перемещение пакета по сети MPLS VPN. Механизм формирования топологии VPN. Степень защищенности.</p>
<p>Раздел 5. Сетевые атаки</p>	
<p>Тема 5.1. Классификация сетевых атак.</p>	<p>Перехват пакетов (сниффер пакетов): программа, как полезная для диагностики трафика, так и опасная для текстовых форматов (Telnet, FTP, SMTP, POP3 и т.д.), перехвата логинов и паролей. IP-спуфинг (spoof - мистификация): использование IP-адреса, находящегося в пределах диапазона санкционированных IP-адресов; использование авторизованного внешнего IP-адреса, вставка ложной информации или вредоносных команд в обычный поток данных. Отказ в обслуживании (от англ. Denial of Service, сокращенно DoS наиболее распространенная форма сетевых атак: занятие всех соединений, использование обычных интернет-протоколов (TCP и ICMP). Распределенная атака DoS (от англ. distributed DoS, сокращенно DDoS): DoS атака через множество устройств. Парольные атаки: простой перебор (brute force attack), троянский конь, IP-спуфинг и сниффинг пакетов. Человек посередине (Man-in-the-Middle): перехват текущей сессии и получения доступа к частным сетевым ресурсам. Атаки на уровне приложений: использование в ходе атаки TCP порта 80, в обход межсетевого экрана, для которого атака рассматривается как стандартный трафик для порта 80. Сетевая разведка в форме запросов DNS, эхо-тестирования и сканирования портов. Злоупотребление доверием: доступ к ресурсам взаимодействующих серверов, путем взлома одного из них. Переадресация портов: взломанный хост используется для передачи через межсетевой экран трафика, который в противном случае был бы обязательно отбракован. Вирус, как вредоносная программная вставка (например, в файл command.com – интерпретаторе систем Windows). Троянский конь – программа, например, игра, размножающаяся через</p>

	<p>электронную почту и лавинообразно заражающая компьютеры. Сетевые аномалии (аномальное поведение сетевого трафика): программно-аппаратные отклонения (ошибки программного обеспечения, конфигурирования компонентов информационной системы, аппаратные неисправности, нарушения производительности); нарушения безопасности обращение с одного IP адреса сканера на определенный IP адрес по множеству портов, множество пакетов с одного IP адреса сканера по множеству IP адресов исследуемой подсети, снифферы). Ложный ARP-сервер в сети Internet. Удаленный поиск в сети: широковещательный ARP-запрос на Ethernet-адрес FFFFFFFFh (Ethernet-адрес, отвечающий IP-адресу маршрутизатора в сети или его сегменте). Удаленная атака "Ложный объект ВС": перехват широковещательного ARP-запроса и ложный ARP-ответ.</p>
<p>Тема 5.2. Методы обнаружения вторжений.</p>	<p>Обнаружение аномалий и злоупотреблений, комбинированные решения. Обнаружение аномалий: обучение с учителем (моделирование правил, описательная статистика, нейронные сети); обучение без учителя (моделирование множества состояний, описательная статистика). Обнаружение злоупотреблений, обучение с учителем (моделирование состояний, методы экспертных систем, моделирование правил, синтаксический анализ), как этапы реализации вторжения. Способы построения «образа» нормального трафика: множество параметров оценки, несоответствие набора параметров оценки множеству типов вторжений. Статистика Байеса. Сети доверия (сети Байеса). Типы измерений в профайле: показатель активности (среднее число записей аудита); распределение активности (например, доступ к файлам, операции ввода-вывода); распределение определенной активности в категории, например, относительная частота регистрации в системе из каждого физического места нахождения, предпочтения в использовании программного обеспечения (почтовые службы, компиляторы, командные интерпретаторы, редакторы и т.д.); порядковые измерения – например, количество операций ввода-вывода, инициируемых каждым пользователем. Обучение нейронной сети значениями параметров оценки. Генерация паттернов: последовательность появления событий; зависимости между событиями. Анализ методов обнаружения злоупотреблений, сигнатуры вторжений. Продукционные правила. Анализ изменения состояний. Поверхностный анализ пакетов (Shallow Packet Inspection, SPI): заголовков пакетов физического, канального и сетевого уровней (для межсетевых экранов, блокировка). Средний анализ пакетов (Medium Packet Inspection, MPI): сессий и сеансов связи транспортного и сеансового уровней, инициированных приложением, но устанавливаемых шлюзом-посредником (сигнатуры не используются, подключение в режиме прокси, широкий спектр ответов). Глубокий анализ пакетов (Packet Inspection, DPI): модификация, фильтрация или перенаправление пакетов (статистический анализ, например, частоты встречи определённых символов, длин пакетов, расстояние между метками времени последовательных пакетов и т.д.). Поток пакетов: <srcIP, srcPort, dstIP, dstPort, protocol>. SPI-брандмауэры, пример автомата состояний протокола HTTP. Концепция «DPI как сервис», программно-конфигурируемые сети (Software Defined Networks, SDN). Общая анализа сетевого трафика: захват пакетов (слайсинг, сэмплинг, перехват всех данных всего поступающего трафика без потерь – lossless capture или deep packet capture, DPC); агрегирование пакетов в потоки по некоторым адресным признакам – flow generation («анализ потоков» - flow</p>

	based analysis): IP адреса источника и адресата, протокол транспортного уровня, номера портов источника/адресата для протоколов TCP/UDP, набор счётчиков (количество переданных пакетов и байт, время создания и завершения потока); классификация по протоколу прикладного уровня или конкретному сетевому приложению. Группировка сетевых пакетов в потоки. Метод детерминированных конечных автоматов – ДКА, регулярные выражения. Статистическое детектирование аномалий – statistical anomaly-based detection.
Тема 5.3. Системы обнаружения вторжений.	Структура СОВ: подсистема сбора информации, подсистемы анализа и представления данных. Классификация датчики СОВ по характеру собираемой информации: датчики приложений – данные о работе программного обеспечения защищаемой системы; датчики хоста – функционирование рабочей станции защищаемой системы; датчики сети – сбор данных для оценки сетевого трафика; межсетевые датчики – содержат характеристики данных, циркулирующих между сетями. Модульная структура подсистемы анализа – каждый модуль (анализатор) выполняет поиск атак или вторжений определенного типа. Классические модели разграничения доступа, элементы разрешения или запрета: например, адреса или флаги, находящиеся в заголовке пакета. Структура и общий принцип функционирования СОВ Snort, ее компоненты. Режимы запуска Snort на виртуальной машине. Конфигурирование системы обнаружения вторжений Snort. Сигнатурные правила. Учет этапов осуществления атаки (поиск уязвимостей, реализация и завершение атаки). Адаптивная безопасность сети. Семейство RealSecure компании Internet Security Systems (ISS: обнаружение атак, направленных на сетевое оборудование (RealSecure Network Sensor и RealSecure Appliance), операционные системы (RealSecure OS Sensor и RealSecure Server Sensor), базы данных (RealSecure OS Sensor и RealSecure Server Sensor) и т.д. Классификация систем анализа по способу подключения к сети передачи данных. Масштабирование системы анализа. NetFlow протокол от Cisco Systems. Ключевые поля для оценивания, принадлежности трафика тому или иному потоку/записи: 1. ipv4 tos: 0; 2. ipv4 protocol: tcp; 3. ipv4 source address: 10.200.100.4; 4. ipv4 destination address: 10.200.0.1; 5. transport source-port: 80; 6. transport destination-port: 1921; 7. interface: gig 0/1; количество байт: 1200000. Графическая интерпритация механизма работы NetFlow.
Раздел 6. Описание состояний сетевого трафика	
Тема 6.1. Агрегирование пакетов данных сетевого трафика.	Временное агрегирование пакетов сетевого трафика, поступающих на один приемник хоста с различных источников. Декомпозиция пакетов по флаговой сигнатуре (битовым флагам из TCP-заголовка сетевого пакета протокола TCP/IP). Объединение пакетов с одинаковыми флагами в отдельные потоки. Агрегирование пакетов на заданном временном интервале, формирование поля виртуальных агрегатов. Длина и информационная емкость виртуального агрегата. Выполнение преобразование Гильберта для каждого потока виртуальных агрегатов с заданным флаговым состоянием. Формирование комплексного представления поля виртуальных агрегированных сетевых пакетов данных.
Тема 6.2. Формирование вектора состояния сетевого трафика.	Введение понятия напряженности поля виртуальных агрегированных пакетов сетевого трафика по аналогии с электромагнитным полем. Нормализация виртуального поля напряженности агрегатов. Описание динамики состояний сетевого трафика фазовыми портретами виртуального поля напряженности агрегатов. Редукция фазовых портретов. Фазопортретные паттерны состояний сетевого трафика.
Тема 6.3. Оператор	Дифференциальное уравнение состояния виртуального поля напряженности сетевых агрегатов. Переход от дифференциального

эволюции и статистический информационный оператор сетевого трафика.	уравнения к дифференциально-разностному уравнению состояния виртуального поля напряжённости сетевых агрегатов. Введение оператора эволюции и статистического информационного операторов сетевого трафика.
Раздел 7. Обнаружение и защита от DDoS атак	
Тема 7.1. Формирование парциальных корреляций сетевого трафика.	Классификация и способы защиты от DDoS атак. Введение корреляционной характеристики оператора эволюции путем его усреднения по статистическому информационному оператору сетевого трафика. Парциальные (частичные) корреляции виртуального поля напряжённости агрегатов сетевого трафика.
Тема 7.2. Формирование паттернов состояний сетевого трафика.	Построение гистограмм значений парциальных корреляций виртуального поля напряжённости агрегатов сетевого трафика. Корреляционные паттерны состояний сетевого трафика, как плотности вероятности значений его парциальных корреляций.
Тема 7.3. Обнаружение аномалий и нейросетевая защита сетевого трафика.	Байесовская статистическая теория решений. Метод Вальда последовательных статистических испытаний. Применение метода Вальда и теории Байеса для идентификации состояний сетевого трафика. Применение нейросетевого подхода для защиты сетевого трафика.

1.2. Методические материалы по подготовке к лабораторным занятиям по дисциплине (модулю)

Лабораторные занятия - одна из форм учебного занятия, направленная на развитие самостоятельности обучающихся и приобретение умений и навыков. Данные учебные занятия углубляют, расширяют, детализируют полученные ранее знания. Лабораторное занятие предполагает выполнение обучающимися по заданию и под руководством преподавателей одной или нескольких работ.

Цель лабораторных занятий состоит в развитии познавательных способностей, самостоятельности мышления и творческой активности обучающихся; углублении, расширении, детализировании знаний, полученных на лекции в обобщенной форме, и содействии выработке навыков профессиональной деятельности. В отдельных случаях на лабораторных занятиях руководителем занятия сообщаются дополнительные знания.

Для достижения поставленных целей и решения требуемого перечня задач лабораторные занятия проводятся традиционными технологиями или с использованием активных и интерактивных образовательных технологий.

При подготовке и работе во время проведения лабораторных занятий следует обратить внимание на следующие моменты: на процесс предварительной подготовки, на работу во время занятия, обработку полученных результатов, исправление полученных замечаний.

Предварительная подготовка к лабораторному занятию заключается в изучении теоретического материала в отведенное для самостоятельной работы время, ознакомление с инструктивными материалами с целью осознания задач занятия, техники безопасности при работе с приборами, веществами.

Работа во время проведения занятия включает:

- консультирование студентов преподавателями и вспомогательным персоналом с целью предоставления исчерпывающей информации, необходимой для самостоятельного выполнения предложенных преподавателем задач.
- самостоятельное выполнение заданий согласно обозначенной рабочей программой дисциплины (модуля) тематики.

Задания для самостоятельной работы к Разделу 1

Вопросы и задания для самостоятельной работы с Разделом 1

1. Какие свойства мультитерминальной системы отличают ее от компьютерной сети?
2. Когда впервые были получены значимые практические результаты по объединению компьютеров с помощью глобальных связей?
3. Что такое ARPANET?
4. Какое из этих событий произошло позже других:
5. изобретение Web;
6. появление стандартных технологий LAN;
7. начало передачи голоса в цифровой форме по телефонным сетям.
8. Какое событие послужило стимулом к активизации работ по созданию LAN?
9. Когда была стандартизована технология Ethernet? Token Ring? FDDI?
10. По каким направлениям идет сближение компьютерных и телекоммуникационных сетей?
11. Поясните термины «мультисервисная сеть», «инфокоммуникационная сеть», «интеллектуальная сеть».
12. Поясните, почему сети WAN появились раньше, чем сети LAN.
13. Найдите исторические связи между технологией X.25 и сетью ARPANET, пользуясь источниками информации в Интернете.
14. Считаете ли вы, что история компьютерных сетей может быть сведена к истории Интернета? Обоснуйте свое мнение.
15. Какая информация передается по каналу, связывающему внешние интерфейсы компьютера и периферийного устройства?
16. Какие компоненты включает интерфейс устройства?
17. Какие задачи решает ОС при обмене с периферийным устройством?
18. Какие функции возлагаются на драйвер периферийного устройства?
19. Дайте определение понятия «топология».
20. К какому типу топологии можно отнести структуру, образованную тремя связанными друг с другом узлами (в виде треугольника)?
21. К какому типу топологии можно отнести структуру, образованную четырьмя связанными друг с другом узлами (в виде квадрата)?
22. К какому типу топологии можно отнести структуру, образованную тремя последовательно соединенными друг с другом узлами (последний не связан с первым)?
23. Частным случаем какой топологии является общая шина:
 - полносвязная;
 - кольцо;
 - звезда.
24. Какая из известных топологий обладает повышенной надежностью?
25. Какой тип топологии наиболее распространен сегодня в локальных сетях?
26. Какие требования предъявляются к системе адресации?
27. К какому типу можно отнести следующие адреса:
 - www.olifer.net;
 - 20-34-a2-00-c2-27;
 - 128.145.23.170.
28. Чем неравномерный поток данных отличается от равномерного?

29. Какие параметры передаваемых данных могут служить признаком потока?
30. Какие из утверждений о маршруте, на ваш взгляд, не всегда верны:
- маршрут – это последовательность промежуточных узлов (интерфейсов), которые проходят данные по пути от отправителя к получателю;
 - при определении маршрута всегда выбирается один из нескольких возможных путей;
 - каждый маршрут назначается для определенного потока данных;
 - из нескольких возможных маршрутов всегда выбирается оптимальный.
31. Опишите основные подходы и критерии, используемые при выборе маршрута.
32. Какие из этих утверждений могут быть в некоторых случаях верными:
- маршруты фиксируются в коммутаторах путем жесткого соединения пар интерфейсов;
 - маршруты определяются администратором и заносятся вручную в специальную таблицу;
 - таблица маршрутов строится автоматически сетевым программно-аппаратным обеспечением;
 - для каждого коммутатора строится своя таблица маршрутов, которая на нем и хранится.
33. Какое из этих устройств можно назвать коммутатором:
- электрический выключатель;
 - автоматическая телефонная станция;
 - маршрутизатор;
 - мост;
 - мультиплексор;
 - ни одно из названных.
34. Какие методы используются при мультиплексировании?
35. Объясните различия между разделением среды передачи и мультиплексированием.
36. Опишите, какие основные задачи нужно решить, чтобы обеспечить информационное взаимодействие любой пары абонентов в коммуникационной сети любого типа.
37. Как представление общего городского трафика в виде нескольких различных потоков позволяет рационализировать управление городским транспортом?
38. Пусть в сети существует несколько маршрутов между двумя конечными узлами А и В. Перечислите достоинства и недостатки следующих вариантов передачи данных между этими узлами:
- использовать все имеющиеся маршруты для параллельной передачи данных;
 - передавать все данные по одному оптимальному по некоторому критерию маршруту;
 - использовать несколько маршрутов из набора всех возможных маршрутов и разделять между ними передаваемые данные.
39. Какое правило можно применить для определения маршрута передачи очередного пакета в последнем из перечисленных случаев?
40. Какие типы мультиплексирования и коммутации используются в телефонных сетях?
41. Какие свойства сетей с коммутацией каналов свидетельствуют об их недостатках?
42. Какие свойства сетей с коммутацией пакетов негативно сказываются на передаче мультимедийной информации?
43. Используется ли буферизация в сетях с коммутацией каналов?
44. Какой элемент сети с коммутацией каналов может отказать узлу в запросе на установление составного канала?
45. Какие концепции характерны для сетевой технологии Ethernet?
46. Учитывается ли в дейтаграммных сетях существование потоков данных?

47. Дайте определение логического соединения.
48. Можно ли организовать надежную передачу данных между двумя конечными узлами без установления логического соединения?
49. Какое логическое соединение может быть названо виртуальным каналом?
50. В каких сетях используется технология виртуальных каналов?
51. Укажите, какие из перечисленных устройств являются функционально подобными:
- хаб;
 - коммутатор;
 - концентратор;
 - повторитель;
 - маршрутизатор;
 - мост.
52. Чем отличается мост от коммутатора?
53. Верно ли следующее утверждение: «Сеть Ethernet, имеющая звездообразную топологию с концентратором в центре, надежнее, чем та же сеть на коаксиальном кабеле, имеющая топологию общей шины?»
54. Как можно повысить пропускную способность, приходящуюся на компьютер каждого конечного пользователя, в сети, построенной на основе концентраторов?
55. Определите, на сколько увеличится время передачи данных в сети с коммутацией пакетов по сравнению с сетью коммутации каналов, если известно:
- общий объем передаваемых данных – 200 Кбайт;
 - суммарная длина канала – 5000 км;
 - скорость передачи сигнала – 0,66 скорости света;
 - пропускная способность канала – 2 Мбит/с;
 - размер пакета без учета заголовка – 4 Кбайт;
 - размер заголовка – 40 байт;
 - интервал между пакетами – 1 мс;
 - количество промежуточных коммутаторов – 10;
 - время коммутации на каждом коммутаторе – 2 мс.
- Считайте, что сеть работает в недогруженном режиме, так что очереди в коммутаторах отсутствуют.
56. Если все коммуникационные устройства в приведенном на рисунке фрагменте сети являются концентраторами, то на каких портах появится кадр, если его отправил компьютер А компьютеру В?



Рис. Фрагмент сети.

57. Если все коммуникационные устройства в приведенном выше на рисунке фрагменте сети являются коммутаторами, то на каких портах появится кадр, если его отправил компьютер А компьютеру В?

58. Если все коммуникационные устройства в приведенном выше на рисунке фрагменте сети являются коммутаторами, кроме одного концентратора, к которому подключены компьютеры А и В, то на каких портах появится кадр, если его отправил компьютер А компьютеру D?

59. В дейтаграммной сети между узлами А и В существует три потока и три альтернативных маршрута. Можно ли направить каждый поток по отдельному маршруту?

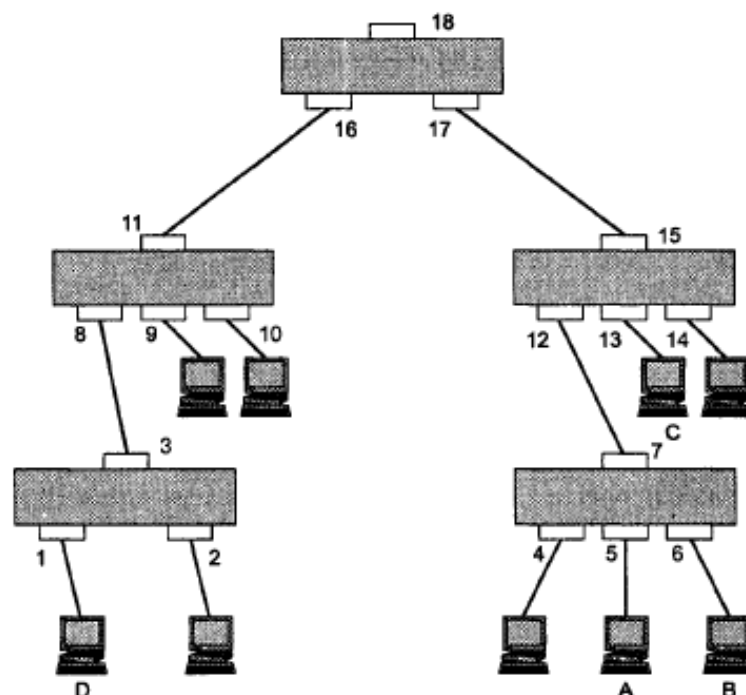
60. В сети, поддерживающей технику виртуальных каналов, между узлами А и В существует три потока и три альтернативных маршрута. Можно ли направить каждый поток по отдельному маршруту?

61. Сеть построена на разделяемой среде с пропускной способностью 10 Мбит/с и состоит из 100 узлов. С какой максимальной скоростью могут обмениваться данными два узла в сети?

62. Сеть может передавать данные в двух режимах: с помощью дейтаграмм и по виртуальным каналам. Какие соображения вы бы приняли во внимание при выборе того или иного режима для передачи ваших данных, если главным критерием выбора для вас является скорость и надежность доставки?

63. Считаете ли вы, что сети с коммутацией каналов в ближайшем будущем будут заменены сетями с коммутацией пакетов? Или же напротив, сети с коммутацией пакетов будут вытеснены сетями с коммутацией каналов? Или же эти технологии будут сосуществовать? Приведите аргументы в пользу вашего мнения. Рассмотрите разные области использования этих технологий.

64. Что стандартизирует модель OSI?

65. Можно ли представить еще один вариант модели взаимодействия открытых систем с другим количеством уровней, например, 8 или 5?

66. Ниже перечислены оригинальные (англоязычные) названия семи уровней модели OSI. Отметьте, какие из названий уровней не соответствуют стандарту:

- physical layer;
- data-link layer;
- network layer;
- transport layer;
- seances layer;
- presentation layer;
- application layer.

67. Какие из приведенных утверждений вы считаете ошибочными:

- протокол – это программный модуль, решающий задачу взаимодействия систем;
- протокол – это формализованное описание правил взаимодействия, включающих последовательность обмена сообщениями и их форматы;
- термины «интерфейс» и «протокол», в сущности, являются синонимами.

68. На каком уровне модели OSI работает прикладная программа?

69. Как вы считаете, протоколы транспортного уровня устанавливаются только на конечных узлах, только на промежуточном коммуникационном оборудовании (маршрутизаторах) или и там, и там?

70. На каком уровне модели OSI работают сетевые службы?

71. Ниже перечислены некоторые сетевые устройства:

- маршрутизатор;
- коммутатор;
- мост;
- повторитель;
- сетевой адаптер;
- концентратор.

В каком из этих устройств реализуются функции физического уровня модели OSI? Канального уровня? Сетевого уровня?

72. Какое название традиционно используется для единицы передаваемых данных на каждом из уровней? Заполните таблицу.

	Пакет	Сообщение	Кадр	Поток	Сегмент
Канальный уровень					
Сетевой уровень					
Транспортный уровень					
Сеансовый уровень					
Уровень представления					
Прикладной уровень					

айте
опре
деле
ние
откр
ытой
сист
емы.

усть
малоизвестная небольшая компания предлагает нужный вам продукт с характеристиками, превосходящими характеристики аналогичных продуктов известных фирм. В каком из перечисленных вариантов ваши действия можно считать согласующимися с принципом открытых систем:

- приму предложение, проверив прилагаемую документацию и убедившись, что в ней указаны характеристики, превосходящие известные аналоги;
- приму предложение только после того, как проведу тестирование и удостоверюсь, что характеристики действительно лучше;
- в любом случае откажусь в пользу продукта известной фирмы, так как последняя наверняка следует стандартам, а значит, будет меньше проблем с совместимостью;
- откажусь от продукта неизвестной компании, так как есть риск ее исчезновения, а значит, могут быть проблемы с поддержкой.

75. Какая организация разработала стандарты сетей Ethernet?

76. Какое из административных подразделений Интернета непосредственно занимается стандартизацией?

77. Какие из перечисленных терминов являются синонимами:

- стандарт;
- спецификация;
- RFC;
- никакие.

78. К какому типу стандартов могут относиться современные документы RFC:

- к стандартам отдельных фирм;
- к государственным стандартам;
- к национальным стандартам;
- к международным стандартам.

79. Какая организация стояла у истоков создания и стандартизации стека TCP/IP?

80. Определите основные особенности стека TCP/IP.

81. Сравните функции самых нижних уровней моделей TCP/IP и OSI.

82. Дайте определение транспортных и информационных услуг.

83. Какие протоколы относятся к слою управления (control plane)? А к слою

менеджмента (management plane)?

84. Должны ли маршрутизаторами поддерживаться протоколы транспортного уровня?

85. Пусть на двух компьютерах установлено идентичное программное и аппаратное обеспечение за исключением того, что драйверы сетевых адаптеров Ethernet поддерживают отличающиеся интерфейсы с протоколом сетевого уровня IP. Будут ли эти компьютеры нормально взаимодействовать, если их соединить в сеть?

86. Как организовать взаимодействие двух компьютеров, если у них отличаются протоколы:

- физического и канального уровней;
- сетевого уровня;
- прикладного уровня.

87. В чем состоят позитивные и негативные эффекты применения очередей в коммутаторах пакетов?

88. Какой параметр в наибольшей степени влияет на размер очереди? Какой параметр является вторым по значимости?

89. Какие типы трафика передает сеть с коммутацией пакетов? Какие требования эти типы трафика предъявляют к сети?

90. В чем состоят достоинства и недостатки приоритетного обслуживания?

91. Для трафика какого типа в наибольшей степени подходит взвешенное обслуживание?

92. Можно ли комбинировать приоритетное и взвешенное обслуживание?

93. Назовите отличия между резервированием пропускной способности в сетях с коммутацией каналов и пакетов?

94. Из каких компонентов состоит система обеспечения параметров QoS, базирующаяся на резервировании?

95. Какую задачу решают методы инжиниринга трафика?

96. Какой параметр трафика меняется при инжиниринге трафика?

97. Пусть некоторый поток данных принадлежит классу CBR. Данные передаются пакетами размером в 125 байт по каналу 100 Мбит/с. Профиль трафика имеет следующие параметры: пиковая скорость передачи данных (PIR) на периоде пульсаций равна 25 Мбит/с, максимальное отклонение периода следования пакетов составляет 10 мкс, период пульсации равен 600 мкс.

Если трафик соответствует своему профилю, то какова максимальная величина пульсации?

98. Какой из 5 потоков будет меньше в среднем задерживаться в очереди к выходному интерфейсу 100 Мбит/с, если потоки обслуживаются взвешенными очередями, при этом потокам отведено 40, 15, 10, 30 и 5 % пропускной способности интерфейса. Потоки имеют средние скорости: 35, 2, 8, 3 и 4 Мбит/с соответственно. Коэффициент вариации интервалов следования пакетов одинаков у всех потоков.

99. Что является причиной того, что поток, который обслуживается в очереди самого высокого приоритета, все равно сталкивается с необходимостью ожидания в очереди:

- очереди более низких приоритетов;
- собственная пульсация;
- пульсации низкоприоритетного трафика.

100. К выходному интерфейсу 10 Мбит/с организовано три очереди, которые обслуживаются по алгоритму взвешенных очередей.

- В первой очереди имеется три пакета: пакет 1 размером 1500 байт, пакет 2 размером 625 байт и пакет 3 размером 750 байт.

- Во второй очереди тоже находятся три пакета: пакет 4 размером 500 байт, пакет 5 размером 1500 байт и пакет 6 размером 1500 байт.

- В третьей очереди находятся четыре пакета: пакет 7 размером 100 байт, пакет 8 размером 275 байт, пакет 9 размером 1500 байт и пакет 10 размером 1500 байт.

В очередях пакеты размещены в порядке возрастания номеров, то есть в первой очереди первым стоит пакет 1, во второй — пакет 4, в третьей — пакет 7.

В каком порядке появятся на выходе интерфейса 2 Мбит/с пакеты, если цикл работы алгоритма равен 10 мс и очередям отведено 50, 30 и 20 % пропускной способности ресурса соответственно? Алгоритм всегда берет из очереди пакет в каждом цикле (если очередь не пуста), даже если размер пакета таков, что его передача превысит время, отведенное данной очереди.

101. Какое время длится каждый из двух циклов обслуживания очередей в предыдущем примере? С какой скоростью обслуживается каждый поток на этом интервале, состоящем из двух циклов?

102. Как нужно изменить время цикла работы алгоритма из задания 100, чтобы скорости потоков были ближе к запланированным? Увеличить или уменьшить?

103. На входе сети некоторый поток профилируется в соответствии с профилем 3 Мбит/с. Для этого же потока отведено 30 % пропускной способности выходного интерфейса 10 Мбит/с в промежуточном коммутаторе сети. Какое из приведенных ниже объяснений является правильным?

- Результат действия этих механизмов один и тот же, поэтому резервирование в коммутаторе можно не применять.

- Результат действия этих механизмов один и тот же, но резервирование в коммутаторе необходимо, так как на входе в сеть и внутри коммутатора поток конкурирует за ресурсы с другими потоками.

- Результат работы этих механизмов разный, на входе сеть ограничивает скорость потока пределом в 3 Мбит/с, а в коммутаторе для этого потока гарантируется скорость 3 Мбит/с даже в периоды перегрузок.

104. Может ли отсутствовать очередь в системе, коэффициент использования которой близок к единице?

105. Какие из перечисленных механизмов нужно использовать для качественной передачи голосового трафика через сеть с коммутацией пакетов, образующего поток 64 Кбит/с:

- резервирование пропускной способности в 64 Кбит/с на всех коммутаторах вдоль маршрута следования потока;

- обслуживание потока в приоритетной очереди всех коммутаторов вдоль маршрута следования потока;

- применение входного буфера пакетов у приемного узла сети;

- сглаживание трафика в выходных очередях всех коммутаторов вдоль маршрута следования потока.

106. Верно ли утверждение, что резервирование ресурсов в сети с коммутацией пакетов лишает ее возможности динамического перераспределения пропускной способности между потоками?

107. Какой механизм нужно применять для того, чтобы высокоприоритетный трафик не подавил низкоприоритетный?

Практическое задание к Разделу 1

Изучите элементы содержания раздела и его тем, ответив на поставленные выше вопросы и выполнив задания.

Литература для самостоятельного изучения к Разделу 1

1. Основная литература

1. Казарин, О. В. Программно-аппаратные средства защиты информации. Защита программного обеспечения: учебник и практикум для вузов / О. В. Казарин, А. С. Забабурин. — Москва: Издательство Юрайт, 2019. — 312 с. — (Специалист). — ISBN 978-5-9916-9043-0. — Текст: электронный // ЭБС Юрайт [сайт]. — URL: <https://urait.ru/bcode/437163>

2. Проскуряков, А.В. Компьютерные сети: основы построения компьютерных сетей и телекоммуникаций: [16+] / А.В. Проскуряков; Министерство науки и высшего образования Российской Федерации, Федеральное государственное автономное образовательное учреждение высшего образования «Южный федеральный университет», Инженерно-технологическая академия. — Ростов-на-Дону; Таганрог: Издательство Южного федерального университета, 2018. — 202 с.: ил. — Режим доступа: по подписке. — URL: <http://biblioclub.ru/index.php?page=book&id=561238> — Библиогр.: с. 195-196. — ISBN 978-5-9275-2792-2. — Текст: электронный.

2. Дополнительная литература

1. Сысоев, Э.В. Администрирование компьютерных сетей / Э.В. Сысоев, А.В. Терехов, Е.В. Бурцева; Министерство образования и науки Российской Федерации, Федеральное государственное бюджетное образовательное учреждение высшего образования «Тамбовский государственный технический университет». — Тамбов: Издательство ФГБОУ ВПО «ТГТУ», 2017. — 80 с.: ил. — Режим доступа: по подписке. — URL: <http://biblioclub.ru/index.php?page=book&id=499414> — Библиогр. в кн. — ISBN 978-5-8265-1802-1. — Текст : электронный.

Задания для самостоятельной работы к Разделу 2

Вопросы и задания для самостоятельной работы с Разделом 2

1. В чем состоит отличие процедур назначения аппаратных и сетевых адресов?
2. Какие из адресов могли бы в составной IP-сети являться локальными, а какие нет?

Варианты ответов:

- 6-байтовый MAC-адрес, например, **12-B3-3B-51-A2-10**;
- адрес X.25, например, **25012112654987**;
- 12-байтовый IPX-адрес, например, **13.34.B4.0A.C5.10.11.32.54.C5.3B.01**;
- адрес VPI/VCI сети ATM.

3. Какие из следующих утверждений верны всегда?
 - Каждый интерфейс моста/коммутатора имеет MAC-адрес;
 - Каждый мост/коммутатор имеет сетевой адрес;
 - Каждый интерфейс моста/коммутатора имеет сетевой адрес;
 - Каждый маршрутизатор имеет сетевой адрес;
 - Каждый интерфейс маршрутизатора имеет MAC-адрес;
 - Каждый интерфейс маршрутизатора имеет сетевой адрес.

4. Какие из приведенных адресов не могут быть использованы в качестве IP-адресов сетевого интерфейса для узлов Интернета? Для синтаксически правильных адресов определите их класс: А, В, С, D или E. Варианты адресов:

- **127.0.0.1**;
- **201.13.123.245**;
- **226.4.37.105**;
- **103.24.254.0**;
- **10.234.17.25**;
- **154.12.255.255**;
- **13.13.13.13**;
- **204.0.3.1**;
- **193.256.1.16**;
- **194.87.45.0**;
- **195.34.116.255**;

- 161.23.45.305.

5. Пусть IP-адрес некоторого узла подсети равен **198.65.12.67**, а значение маски для этой подсети — **255.255.255.240**. Определите номер подсети. Какое максимальное число узлов может быть в этой подсети?

6. Пусть вам известно соответствие между IP-адресами и доменными именами для всех компьютеров в сети, кроме одного. Для этого компьютера вы знаете только доменное имя. Можете ли вы, обладая всей этой информацией, с уверенностью определить его IP-адрес?

7. Сколько ARP-таблиц имеет компьютер? Маршрутизатор? Коммутатор?

8. Протокол ARP функционально можно разделить на клиентскую и серверную части. Опишите, какие функции вы отнесли бы к клиентской части, а какие — к серверной?

9. Какие адреса и с какой целью заносит администратор в ARP-таблицу?

10. В каких случаях полезно использовать протокол Rtoхy-ARP?

11. Можно ли определить по доменным именам компьютеров, насколько близко (территориально) они находятся?

12. Известно, что компьютер с адресом **204.35.101.24** имеет доменное имя **new.firm.net**. Определите, если это возможно, какое из доменных имен имеет компьютер с адресом **204.35.101.25**. Варианты ответов:

- **new1.firm.net;**

- **new.firm1.net;**

- **new.1firm.net.**

13. Что общего между системой DNS и файловой системой?

14. Сколько DHCP-серверов достаточно, чтобы обслужить сеть, разделенную двумя маршрутизаторами?

15. Если в сети для надежности установлено два DHCP-сервера, то каким образом следует администратору назначать для каждого из них пул распределяемых адресов: выделить каждому из них неперекрывающиеся части общего пула или назначить каждому из них один и тот же общий пул?

16. Пусть поставщик услуг Интернета имеет в своем распоряжении адрес сети класса В. Для адресации узлов собственной сети он использует 254 адреса. Определите максимально возможное число абонентов этого поставщика услуг, если размеры требуемых для них сетей соответствуют классу С? Какая маска должна быть установлена на маршрутизаторе поставщика услуг, соединяющем его сеть с сетями абонентов?

17. Какое максимальное количество подсетей теоретически можно организовать, если в вашем распоряжении имеется сеть класса С? Какое значение должна при этом иметь маска?

18. Почему для решения обратной задачи — поиска IP-адресов по известным именам — не используют тот же подход, что и для решения прямой задачи, то есть те же файлы зон и доменов, организованных в дерево, соответствующее иерархии имен?

19. В чем проявляется ненадежность протокола IP?

20. Сравните таблицу моста или коммутатора с таблицей маршрутизатора. Каким образом формируются эти таблицы? Какую информацию содержат? От чего зависит их объем?

21. Рассмотрим маршрутизатор на магистрали Интернета. Какие записи содержатся в поле адреса назначения его таблицы маршрутизации? Варианты ответов:

- номера всех сетей Интернета;

- номера некоторых сетей Интернета;

- номера некоторых сетей и полные адреса некоторых конечных узлов Интернета, для которых определены специфические маршруты;

- специальные адреса типа 127.0.0.0 или 255.255.255.255.

22. Сколько записей о маршрутах по умолчанию может включать таблица маршрутизации?

23. Приведите примеры, когда может возникнуть необходимость в использовании специфических маршрутов.

24. Передается ли в IP-пакете маска в тех случаях, когда маршрутизация реализуется с использованием масок?

25. Какие преимущества дает технология CIDR? Что мешает ее широкому внедрению?

26. Имеется ли связь между длиной префикса непрерывного пула IP-адресов и числом адресов, входящих в этот пул?

27. Почему в записи о маршруте по умолчанию в качестве адреса сети назначения часто указывается 0.0.0.0 с маской 0.0.0.0?

28. Какие элементы сети могут выполнять фрагментацию? Варианты ответов:

- только компьютеры;
- только маршрутизаторы;
- компьютеры, маршрутизаторы, мосты, коммутаторы;
- компьютеры и маршрутизаторы.

29. Что произойдет, если при передаче пакета он был фрагментирован и один из фрагментов не дошел до узла назначения после истечения тайм-аута? Варианты ответов:

- модуль IP узла-отправителя повторит передачу недошедшего фрагмента;
- модуль IP узла-отправителя повторит передачу всего пакета, в состав которого входил недошедший фрагмент;
- модуль IP узла-получателя отбросит все полученные фрагменты пакета, в котором потерялся один фрагмент, а модуль IP узла-отправителя не будет предпринимать никаких действий по повторной передаче данного пакета.

30. Ниже на рисунке показан компьютер с двумя сетевыми адаптерами, к которым подсоединены два сегмента. Компьютер работает под управлением Windows 2000. Может ли компьютер А в одном сегменте обмениваться данными с компьютером В, принадлежащем другому сегменту?



Рисунок. Два сетевых сегмента, соединенные компьютером.

31. Может ли изменить ответ на предыдущий вопрос тот факт, что в сегментах используются разные канальные протоколы, например, Ethernet и Token Ring?

32. Каково отношение администратора IPv6-сети к маскам? Варианты ответов:

- полностью игнорирует как ненужное средство;
- использует при объединении подсетей;
- использует при разделении на подсети;
- использует и при объединении подсетей, и при разделении на подсети.

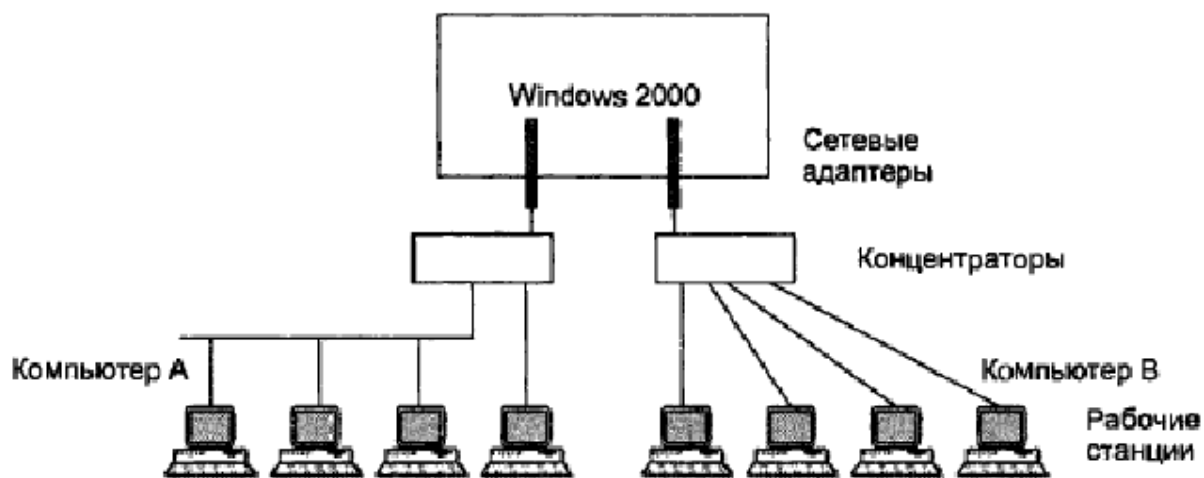
33. Верно ли утверждение, что широковещательная рассылка является частным случаем групповой рассылки? Произвольной рассылки?

34. Может ли один сетевой интерфейс иметь одновременно несколько IPv6-адресов разных типов: уникальный адрес, адрес произвольной рассылки, групповой адрес?

35. Администратор, планируя сеть своего предприятия, решил, что для сети Ethernet ему требуется 600 адресов, для сети Token Ring — 200, для DMZ — 10 и для соединительной сети — 4. Решите ту же задачу по планированию сети, но для случая, когда в сети Token Ring планируется 300 рабочих мест. Какой пул адресов необходимо получить у поставщика услуг на этот раз? (Для определенности будем считать, что поставщик услуг выделит непрерывный пул адресов). Как администратор распределит адреса между своими четырьмя сетями? Как будут выглядеть таблицы маршрутизации R1 и R2?

36. Когда разработчики программного обеспечения предпочитают использовать протокол UDP, а когда TCP?

37. Какой объем данных (с точностью до одного байта) получен в течение TCP-сеанса отправителем TCP-сегмента, в заголовке которого в поле квитанции помещено значение 1845685? Известно, что первый полученный байт имел номер 50046.

38. Можно ли продвигать IP-пакеты, если в маршрутизаторе отсутствует таблица маршрутизации? Варианты ответов:

- нет, это невозможно;
- можно, если использовать маршрутизацию от источника;
- можно, если в маршрутизаторе задан маршрут по умолчанию.

39. Можно ли обойтись в сети без протоколов маршрутизации?

40. В чем заключаются недостатки дистанционно-векторных протоколов маршрутизации? Варианты ответов:

- интенсивный дополнительный трафик в крупных сетях;
- выбранные маршруты не всегда обладают минимальной метрикой;
- большое время сходимости сети к согласованным таблицам маршрутизации.

41. В чем заключается основной принцип работы протоколов маршрутизации, основанных на алгоритмах состояния связей?

42. В чем разница между внутренними и внешними шлюзовыми протоколами?

43. Какая метрика используется в протоколе RIP?

44. По какой причине в протоколе RIP расстояние в 16 хопов между сетями полагается недостижимым? Варианты ответов:

- из-за того, что поле, отведенное для хранения значения расстояния, имеет длину 4 двоичных разряда;

- сети, в которых работает RIP, редко бывают большими;
- для получения приемлемого времени сходимости алгоритма.

45. Какие существуют способы ускорения сходимости протокола RIP?

46. Назовите основные этапы построения таблицы маршрутизации по протоколу OSPF.

47. Какую роль играют сообщения HELLO в протоколе OSPF? Варианты ответов:

- устанавливают соединение между двумя маршрутизаторами;
- проверяют состояние линий связи и соседних маршрутизаторов;
- информируют о том, что в сети работает протокол OSPF.

48. Какие типы метрик поддерживает протокол OSPF?

49. Для чего сеть маршрутизаторов, поддерживающих протокол OSPF, разбивают на области?

50. Что можно отнести к недостаткам протокола OSPF?

51. Почему протокол EGP больше не применяется в Интернете?

52. За счет какого механизма протокол BGP может работать в сетях, где между автономными системами существуют петли?

53. Какие параметры в объявлении, полученном от какой-либо автономной системы, меняет BGP-маршрутизатор, когда передает его в другую автономную систему?

54. В каких случаях ICMP-сообщение об ошибке не может быть послано при возникновении проблемы с IP-пакетом?

55. Кому адресовано ICMP-сообщение? Какой программный модуль обрабатывает его?

56. Каким образом ICMP-сообщение повышает надежность передачи данных по IP-сети?

57. Сколько времени в худшем случае будет продолжаться период несогласованного состояния таблиц маршрутизации в сети, изображенной на рис. 19.15, после потери маршрутизатором R1 связи с сетью 201.36.14.0. Считайте, что все маршрутизаторы поддерживают механизм расщепления горизонта.

58. Предложите варианты метрики, которая одновременно учитывает пропускную способность, надежность и задержку линий связи.

59. Какие параметры пакета могут использоваться при фильтрации трафика маршрутизатором? Варианты ответов:

- IP-адрес источника;
- протокол, переносимый в IP-пакете;
- номер TCP- или UDP-порта;
- IP-адрес источника предыдущего пакета.

60. Чем результат фильтрации объявлений маршрутизации отличается от результата фильтрации пользовательского трафика?

61. Какую смысловую нагрузку несет термин «интегрированные» в названии технологии IntServ?

62. За счет какого параметра можно ограничить пульсацию входного потока пакетов, профилируемого по алгоритму ведра маркеров?

Практическое задание к Разделу 2

Изучите элементы содержания раздела и его тем, ответив на поставленные выше вопросы и выполнив задания.

Литература для самостоятельного изучения к Разделу 2

1. Основная литература

1. Казарин, О. В. Программно-аппаратные средства защиты информации. Защита программного обеспечения: учебник и практикум для вузов / О. В. Казарин, А. С. Забабурин. — Москва: Издательство Юрайт, 2019. — 312 с. — (Специалист). — ISBN 978-5-9916-9043-0. — Текст: электронный // ЭБС Юрайт [сайт]. — URL: <https://urait.ru/bcode/437163>

2. Проскуряков, А.В. Компьютерные сети: основы построения компьютерных сетей и телекоммуникаций: [16+] / А.В. Проскуряков; Министерство науки и высшего образования Российской Федерации, Федеральное государственное автономное образовательное учреждение высшего образования «Южный федеральный университет», Инженерно-технологическая академия. — Ростов-на-Дону; Таганрог: Издательство Южного федерального университета, 2018. — 202 с.: ил. — Режим доступа: по подписке. — URL: <http://biblioclub.ru/index.php?page=book&id=561238> — Библиогр.: с. 195-196. — ISBN 978-5-9275-2792-2. — Текст: электронный.

2. Дополнительная литература

1. Сысоев, Э.В. Администрирование компьютерных сетей / Э.В. Сысоев, А.В. Терехов, Е.В. Бурцева; Министерство образования и науки Российской Федерации, Федеральное государственное бюджетное образовательное учреждение высшего образования «Тамбовский государственный технический университет». – Тамбов: Издательство ФГБОУ ВПО «ТГТУ», 2017. – 80 с.: ил. – Режим доступа: по подписке. – URL: <http://biblioclub.ru/index.php?page=book&id=499414> – Библиогр. в кн. – ISBN 978-5-8265-1802-1. – Текст : электронный.

Задания для самостоятельной работы к Разделу 3

Вопросы и задания для самостоятельной работы с Разделом 3

1. С помощью каких параметров можно описать виртуальный канал?
2. Что нужно делать, если линия связи (физический канал), по которой проходит виртуальный канал, отказала?
3. Перечислите все основные этапы установления виртуального канала.
4. Может ли сеть X.25 работать без устройств PAD?
5. Что может произойти с трафиком, обслуживаемым с максимальными усилиями, если приоритетный трафик на входном интерфейсе Frame Relay не будет ограничен по средней интенсивности?
6. Каким образом пользователь может подключиться к встроенному устройству PAD через телефонную сеть, если он работает за терминалом, который не поддерживает процедуры вызова абонента через телефонную сеть автоматически?
7. Если у вашего предприятия появилась необходимость соединить многочисленные сети филиалов с центральной сетью и между собой, но в распоряжении имеются только выделенные аналоговые линии связи с установленными синхронными модемами 19,2 Кбит/с, то какую технологию вы выберете, X.25, Frame Relay или ATM? Обоснуйте факторы, которые повлияют на ваше решение.
8. Какую функцию алгоритма ведра маркеров не поддерживает алгоритм дырявого ведра?
9. Перечислите 5 классов трафика в соответствии с классификацией ATM.
10. Какую категорию услуг целесообразно выбрать для передачи голоса через сеть ATM?
11. Сколько виртуальных каналов должно быть установлено в каждом направлении между каждой парой коммутаторов ATM, если необходимо передавать три класса трафика с разными уровнями качества обслуживания?
12. Для какой из категорий услуг сеть ATM явно управляет потоком данных? Почему для других категорий услуг управление потоком данных не используется?
13. Вы хотите вручную настроить постоянный виртуальный канал в двух корпоративных сетях ATM, соединенных публичной сетью ATM. Вы не хотите, чтобы ваши номера VCI зависели от номеров виртуальных каналов, используемых администратором в публичной сети ATM. Какой вид коммутации вы закажете у поставщика услуг публичной сети ATM?
14. Вы соединили две локальные сети удаленным мостом, работающим через постоянный виртуальный канал в сети Frame Relay. Сеанс протокола NetBEUI между компьютерами разных сетей часто разрывается, в то же время в том случае, когда компьютеры принадлежат одной локальной сети, их взаимодействие протекает без проблем. В чем может быть причина такой ситуации?
15. Сравните количество кадров, которое порождает обмен двумя TCP-сообщениями (посылка данных и получение квитанции) между двумя конечными хостами, соединенными

одним промежуточным коммутатором для случаев, когда этот коммутатор является коммутатором X.25 и когда этот коммутатор является коммутатором Frame Relay?

16. В каком случае процент дошедших кадров через сеть Frame Relay до конечного узла будет выше: когда услуга заказана на основании параметров CIR, Bc и Be или, когда услуга заказана на основании только параметров CIR и Bc (подразумевается, что значения параметров CIR и Bc в обоих случаях совпадают) при условии, что сеть Frame Relay недогружена, а узел-источник отправляет данные со скоростью, часто значительно превышающей CIR?

17. Пусть коммутатор Frame Relay и IP-маршрутизатор реализованы на основе одной и той же архитектуры и процессорах одного и того же быстродействия. Будет ли коммутатор Frame Relay обладать большей производительностью, чем IP-маршрутизатор? Обоснуйте свое мнение.

18. Решите задачу инжиниринга трафика для сети ATM, изображенной ниже на первом рисунке. Вы должны обеспечить наиболее равномерную загрузку всех ресурсов сети для предложенной нагрузки, приведенной ниже на втором рисунке.



Рисунок. Сеть ATM.



Рисунок. Предложенная нагрузка.

19. Какие причины привели к созданию нескольких моделей IP WAN («чистые» IP-сети, IP поверх ATM, IP поверх Frame Relay и IP поверх MPLS)?

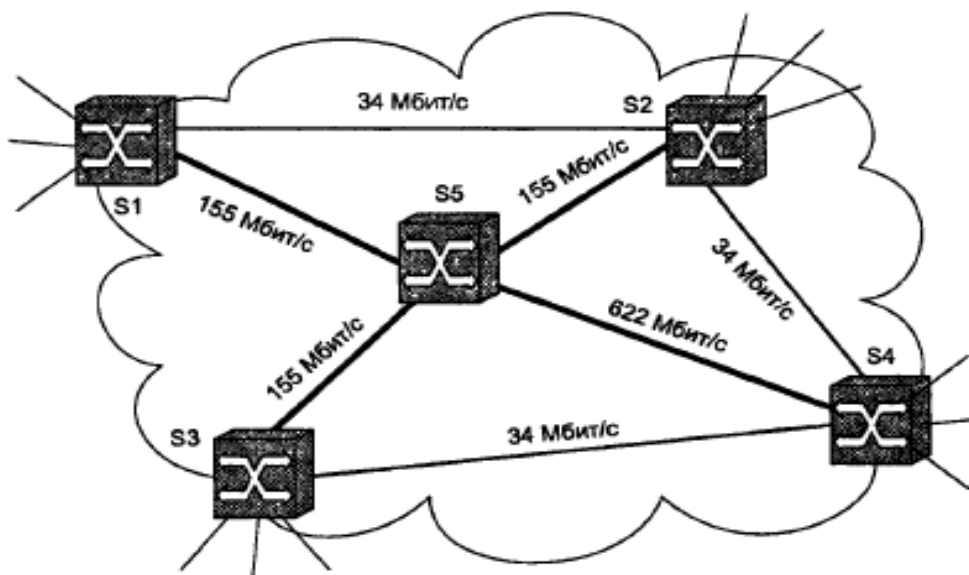
20. Корректно ли утверждение, что IP-сети поверх ATM или IP-сети поверх Frame Relay состоят из двух уровней сетей с коммутацией пакетов, а IP-сети поверх MPLS состоят только из одного уровня сети с коммутацией пакетов? Обоснуйте свой ответ.

21. Какие функции выполняет уровень ATM в модели IP поверх ATM?

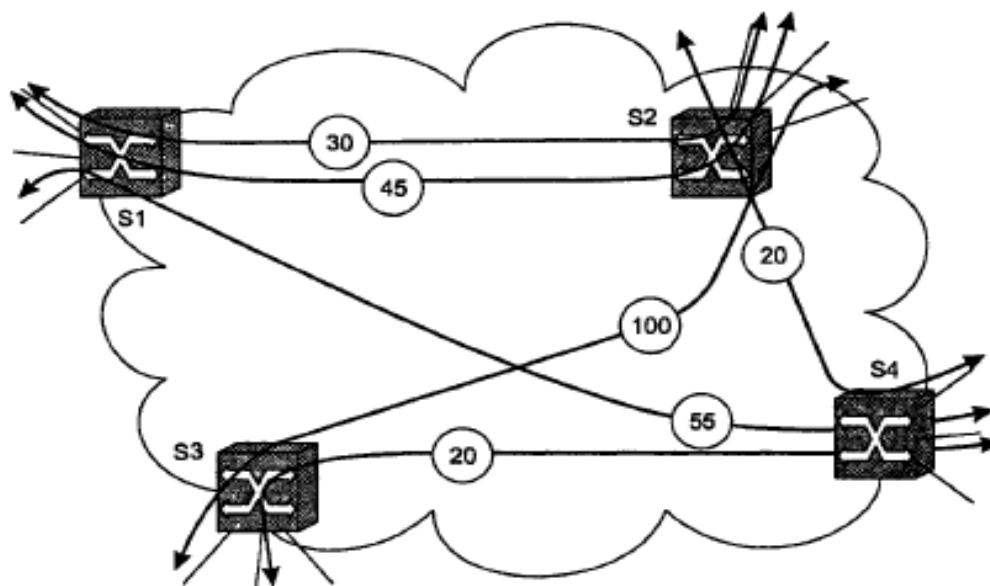
22. Сравните главные свойства HDLC и PPP.

23. В чем состоят цели процедуры установления соединения в протоколе HDLC и протоколе PPP?

24. Какой механизм использует протокол HDLC для восстановления утерянных или искаженных кадров?

25. Почему протокол PPP называется многопротокольным?

26. В чем необходимость включения функции взаимной аутентификации в протокол PPP?

27. Перечислите основные этапы конфигурирования маршрутизатора при использовании выделенной линии.

28. Какие новые идеи были реализованы в технологии IP-коммутации?

29. Какие концепции технологии IP-коммутации были сохранены в MPLS в неизменном виде, а какие были модифицированы?

30. Перечислите функциональные модули IP-маршрутизатора, которые используются в LSR.

31. Какие новые возможности дает использование стека меток MPLS?

32. Предположим, что LSR использует формат кадров Ethernet. Означает ли это, что LSR продвигает кадры на основе таблицы продвижения, полученной в соответствии со стандартом IEEE 802.ID?

33. Каким образом можно установить путь LSP, проходящий через несколько доменов MPLS?

34. В чем состоит отличие между MPLS IGP и MPLS TE?

35. Что является аналогом туннелей MPLS TE в технологиях ATM и Frame Relay?

36. Можно ли в сети, поддерживающей MPLS, передавать часть трафика с помощью обычного IP-продвижения?

37. Перечислите группы функций системы управления сетью в соответствии со стандартом X.700.

38. Есть ли отличия между системами управления сетями и системами управления системами? Если да, то в чем они состоят?

39. Какие функции системы управления сетью выполняются агентами и какие — менеджерами?

40. Перечислите стандартные типы MIB.

41. Какие типы имен используются протоколом SNMP для именования переменных MIB?

42. Когда используется команда Trap?

43. Предположим, что вы являетесь архитектором глобальной IP-сети. Какие вопросы вы должны задать заказчику, чтобы понять, какой тип многоуровневой модели («чистые» IP-сети, IP поверх ATM, IP поверх Frame Relay и IP поверх MPLS) вам целесообразно применить?

44. Измерения показали, что уровень битовых ошибок в линии связи равен 10⁻⁴. Какой тип протокола вы выберете для этой линии — HDLC или PPP?

45. Сформируйте таблицу продвижения для устройства LSR1, изображенного ниже на рисунке.



Рисунок. Прокладка пути коммутации по меткам с помощью протокола LDP.

46. Какие исходные данные необходимы проектировщику, чтобы решить проблемы инжиниринга трафика в сети, показанной ниже на рисунке? Предложите свой вариант таких данных и решите эту задачу.

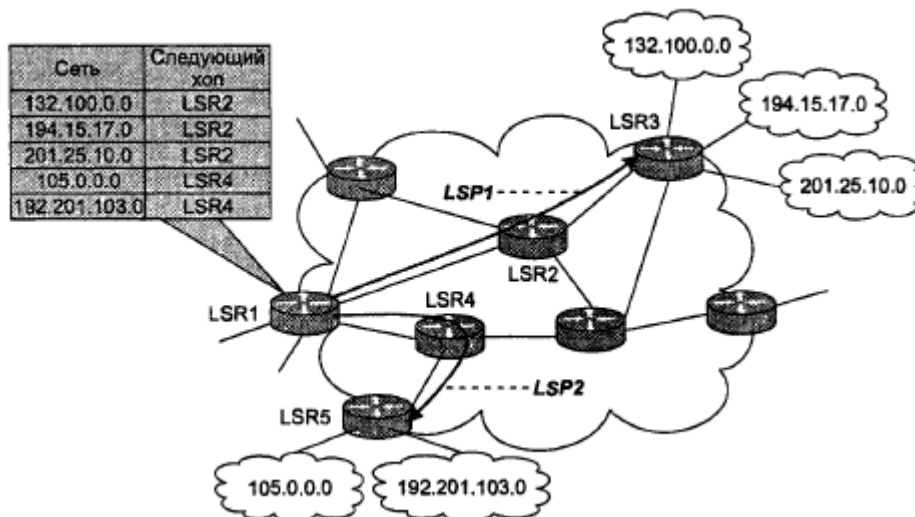

Рисунок. Два типа TE-туннелей в технологии MPLS.

Практическое задание к Разделу 3

Изучите элементы содержания раздела и его тем, ответив на поставленные выше вопросы и выполнив задания.

Литература для самостоятельного изучения к Разделу 3

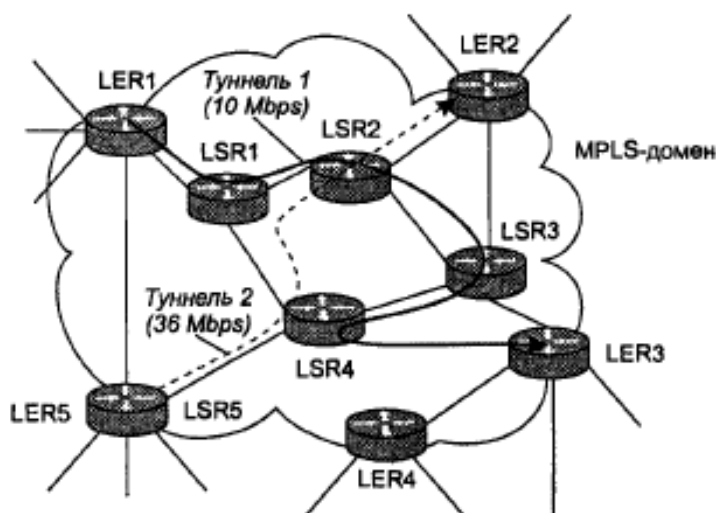
Основная литература

1. Казарин, О. В. Программно-аппаратные средства защиты информации. Защита программного обеспечения: учебник и практикум для вузов / О. В. Казарин, А. С. Забаурин. — Москва: Издательство Юрайт, 2019. — 312 с. — (Специалист). — ISBN 978-5-9916-9043-0. — Текст: электронный // ЭБС Юрайт [сайт]. — URL: <https://urait.ru/bcode/437163>

2. Проскуряков, А.В. Компьютерные сети: основы построения компьютерных сетей и телекоммуникаций: [16+] / А.В. Проскуряков; Министерство науки и высшего образования Российской Федерации, Федеральное государственное автономное образовательное учреждение высшего образования «Южный федеральный университет», Инженерно-технологическая академия. – Ростов-на-Дону; Таганрог: Издательство Южного федерального университета, 2018. – 202 с.: ил. – Режим доступа: по подписке. – URL: <http://biblioclub.ru/index.php?page=book&id=561238> – Библиогр.: с. 195-196. – ISBN 978-5-9275-2792-2. – Текст: электронный.

2. Дополнительная литература

1. Сысоев, Э.В. Администрирование компьютерных сетей / Э.В. Сысоев, А.В. Терехов, Е.В. Бурцева; Министерство образования и науки Российской Федерации, Федеральное государственное бюджетное образовательное учреждение высшего образования «Тамбовский государственный технический университет». – Тамбов: Издательство ФГБОУ ВПО «ТГТУ», 2017. – 80 с.: ил. – Режим доступа: по подписке. – URL: <http://biblioclub.ru/index.php?page=book&id=499414> – Библиогр. в кн. – ISBN 978-5-8265-1802-1. – Текст : электронный.

Задания для самостоятельной работы к Разделу 4

Вопросы и задания для самостоятельной работы с Разделом 4

1. Можно ли, не внося никаких изменений в прикладную программу, использовать протокол IPSec для безопасной передачи данных, генерируемых этой программой?
2. Зачем в системе IPSec наряду с протоколом AH, обеспечивающим целостность и аутентификацию, предусмотрен протокол ESP, также выполняющий эти функции?
3. Чтобы получатель имел возможность проверить целостность данных, многие протоколы помещают в пакет контрольную сумму. В IPSec для обеспечения целостности используется дайджест. Поясните, в чем разница этих двух подходов.
4. Предположим, на вашем компьютере работают три приложения, данные которых вы хотите передавать в зашифрованном виде своему партнеру, используя для этого протокол IPSec. Сколько безопасных ассоциаций необходимо создать для этого?
5. Сравните транспортный и туннельный режимы IPSec. Какой из них обеспечивает более высокую безопасность? Какой лучше масштабируется? Какой экономичней?
6. Приведите примеры того, как злоумышленник может воспользоваться информацией из заголовка IP.
7. Повышает ли безопасность передаваемых данных использование протокола AH в туннельном, а не в транспортном режиме?
8. Какой механизм защиты от дубликатов, навязываемых злоумышленниками, используется в IPSec?
9. Заполнитель является еще одним средством обеспечения конфиденциальности. Поясните почему.
10. Каким образом шлюз безопасности (SG) определяет, какой вид обработки необходимо применять к каждому из поступающих на него пакетов?
11. Какие свойства реальных частных сетей могут поддерживаться виртуальными частными сетями?
12. Предложите классификацию VPN.

13. Какие технологии в сетях VPN используются, чтобы обеспечить безопасность разграничения трафика?

14. В чем состоят достоинства и недостатки сети VPN уровня 3 по сравнению с сетью VPN уровня 2?

15. Какой недостаток вы считаете основным в сети IPSec VPN?

16. Опишите механизм, применяемый в технологии MPLS VPN для разграничения адресных пространств сетей разных клиентов.

17. Как формируется таблица VRF?

18. В сети MPLS VPN пакет снабжается двумя метками — внутренней LVPN и внешней L. Какую роль играет каждая из этих меток в продвижении пакета?

19. Вы изучили принципы работы сети MPLS VPN уровня 3 для случая, когда все сайты всех клиентов соединены с магистралью одного поставщика. Попробуйте развить эти принципы для более общего случая, когда магистраль поддерживается несколькими поставщиками (см., рисунок ниже).



Рисунок. Сеть VPN, построенная на основе сетей трех поставщиков.

На этом рисунке сайты трех клиентов, А, В и С, присоединены к сетям поставщиков ISP2 и ISP3. Сети этих поставщиков, в свою очередь, соединяются друг с другом с помощью сети поставщика ISP1. Примените для решения задания иерархический подход, сделав ISP1 поставщиком верхнего уровня. В этом случае ISP2 и ISP3 будут исполнять для поставщика ISP1 роль клиентов из схемы MPLS VPN. Предложите возможную реализацию идеи иерархии поставщиков MPLS VPN, приняв в качестве основы возможности протокола BGP и идею стека меток MPLS.

20. Сравните количество необходимых виртуальных каналов и путей LSP, которые нужно проложить поставщику услуг VPN для двух случаев:

- поставщик использует сеть Frame Relay для предоставления услуг VPN;

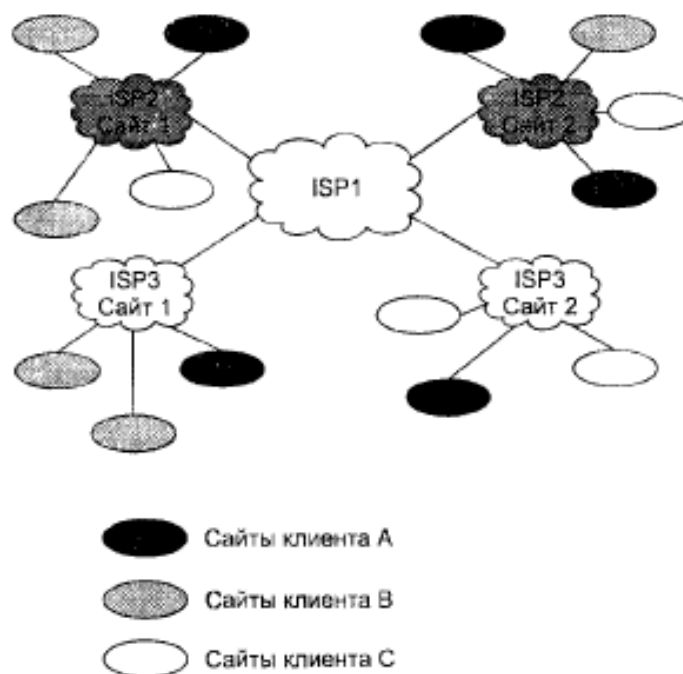
- поставщик использует сеть IP/MPLS для предоставления услуг VPN.

У поставщика имеется 25 клиентов, сети каждого клиента состоят из 10 сайтов, соединенных с сетью поставщика услуг. Клиентам нужны услуги Интернета, то есть соединения между сайтами клиентов не предусматриваются.

Практическое задание к Разделу 4

Изучите элементы содержания раздела и его тем, ответив на поставленные выше вопросы и выполнив задания.

Литература для самостоятельного изучения к Разделу 4

1. Основная литература

1. Казарин, О. В. Программно-аппаратные средства защиты информации. Защита программного обеспечения: учебник и практикум для вузов / О. В. Казарин, А. С. Забабурин. — Москва: Издательство Юрайт, 2019. — 312 с. — (Специалист). — ISBN 978-5-9916-9043-0. — Текст: электронный // ЭБС Юрайт [сайт]. — URL: <https://urait.ru/bcode/437163>

2. Проскуряков, А.В. Компьютерные сети: основы построения компьютерных сетей и телекоммуникаций: [16+] / А.В. Проскуряков; Министерство науки и высшего образования Российской Федерации, Федеральное государственное автономное образовательное учреждение высшего образования «Южный федеральный университет», Инженерно-технологическая академия. — Ростов-на-Дону; Таганрог: Издательство Южного федерального университета, 2018. — 202 с.: ил. — Режим доступа: по подписке. — URL: <http://biblioclub.ru/index.php?page=book&id=561238> — Библиогр.: с. 195-196. — ISBN 978-5-9275-2792-2. — Текст: электронный.

2. Дополнительная литература

1. Сысоев, Э.В. Администрирование компьютерных сетей / Э.В. Сысоев, А.В. Терехов, Е.В. Бурцева; Министерство образования и науки Российской Федерации, Федеральное государственное бюджетное образовательное учреждение высшего образования «Тамбовский государственный технический университет». — Тамбов: Издательство ФГБОУ ВПО «ТГТУ», 2017. — 80 с.: ил. — Режим доступа: по подписке. — URL: <http://biblioclub.ru/index.php?page=book&id=499414> — Библиогр. в кн. — ISBN 978-5-8265-1802-1. — Текст : электронный.

Задания для самостоятельной работы к Разделу 5

Вопросы и задания для самостоятельной работы с Разделом 5

1. Что понимается под компьютерной сетью?
2. Что такое сетевая безопасность?
3. Что подразумевается под риском, уязвимостью и угрозой в контексте сетевой безопасности?
4. Каково потенциальное воздействие компьютерной сетевой атаки?
5. Как защищается беспроводная точка доступа?
7. Различные типы брандмауэров и как они используются?
8. Что означает AAA с точки зрения сетевой безопасности?
9. Какие существуют разновидности VPN и когда их можно использовать?
10. Где найти новости о сетевой безопасности?
11. Какие способы аутентификации пользователей самые безопасные?
12. Какие шаги необходимо предпринять для защиты беспроводной сети?
13. Какие меры наиболее эффективны против атаки методом грубой силы?
14. Что такое CIA в информационной безопасности?
15. Чем отличаются симметричное и асимметричное шифрование?
16. Что отличает прокси-сервер от брандмауэра?
17. Что подразумевается под IPS?
18. Что такое система предотвращения вторжений с точки зрения сетевой безопасности?

19. Приведите пример, когда Вам приходилось устранять неполадки в сети.
21. Что эффективнее HTTPS или SSL с точки зрения безопасности?
22. Как бы Вы отреагировали, если бы увидели сомнительное поведение в своих сетевых журналах?
23. Опишите цель Засолки и связанные с этим процедуры.
24. Опишите брандмауэр UTM.
25. Почему сетевые брандмауэры несовместимы с активным FTP?
26. Как реагировать на атаку «Человек Посередине»?
27. Что включают политики информационной безопасности?
28. Что такое технология брандмауэра с отслеживанием состояния?
29. Что подразумевается под программами-вымогателями?
30. Опишите DDoS-Атаку.
31. Что такое шпионское ПО?
32. Опишите вредоносное ПО.
33. Что такое фишинг?
34. Что такое рекламное ПО?
35. Какая контрамера лучше всего сработает против CSRF?
36. На каких областях следует сосредоточиться для усиления кибербезопасности?
37. Какая частота мониторинга сети рекомендуется?
38. Что такое ботнет?
39. Опишите трассировку.
40. Какие три ключевых действия необходимо выполнить для защиты сервера Linux?

Практическое задание к Разделу 5

Реферат по одной из тем раздела:

1. Иерархическая классификация сетевых атак и возможные методы борьбы с ними.
2. DDoS атаки и традиционные методы борьбы с ними.
3. Иерархическая классификация методов обнаружения аномалий.
4. Иерархическая классификация методов обнаружения злоупотреблений.
5. Структура построения систем обнаружения вторжений, принципы их работы.
6. NetFlow протокол от Cisco Systems, механизма работы NetFlow.

Литература для самостоятельного изучения к Разделу 5

1. Основная литература

1. Казарин, О. В. Программно-аппаратные средства защиты информации. Защита программного обеспечения: учебник и практикум для вузов / О. В. Казарин, А. С. Забабурин. — Москва: Издательство Юрайт, 2019. — 312 с. — (Специалист). — ISBN 978-5-9916-9043-0. — Текст: электронный // ЭБС Юрайт [сайт]. — URL: <https://urait.ru/bcode/437163>
2. Проскураков, А.В. Компьютерные сети: основы построения компьютерных сетей и телекоммуникаций: [16+] / А.В. Проскураков; Министерство науки и высшего образования Российской Федерации, Федеральное государственное автономное образовательное учреждение высшего образования «Южный федеральный университет», Инженерно-технологическая академия. — Ростов-на-Дону; Таганрог: Издательство Южного федерального университета, 2018. — 202 с.: ил. — Режим доступа: по подписке. — URL: <http://biblioclub.ru/index.php?page=book&id=561238> — Библиогр.: с. 195-196. — ISBN 978-5-9275-2792-2. — Текст: электронный.

2. Дополнительная литература

1. Сысоев, Э.В. Администрирование компьютерных сетей / Э.В. Сысоев, А.В. Терехов, Е.В. Бурцева; Министерство образования и науки Российской Федерации, Федеральное государственное бюджетное образовательное учреждение высшего образования «Тамбовский

государственный технический университет». – Тамбов: Издательство ФГБОУ ВПО «ТГТУ», 2017. – 80 с.: ил. – Режим доступа: по подписке. – URL: <http://biblioclub.ru/index.php?page=book&id=499414> – Библиогр. в кн. – ISBN 978-5-8265-1802-1. – Текст : электронный.

Задания для самостоятельной работы к Разделу 6

Вопросы и задания для самостоятельной работы с Разделом 6

1. Зачем нужно проводить временное агрегирование сетевых пакетов телекоммуникационного трафика?
2. Как формируется преобразование Гильберта, как его реально вычисляют?
3. Как сетевой трафик переводится в комплексное представление виртуального поля агрегированных сетевых пакетов?
4. Какие поля заголовков пакетов сетевого трафика используют для формирования виртуального поля агрегированных сетевых пакетов?
5. Как вводится понятие напряженности поля виртуальных агрегированных пакетов сетевого трафика по аналогии с электромагнитным полем?
6. Как проводится нормализация виртуального поля напряжённости агрегатов сетевого трафика?
7. Как описывается динамика состояний сетевого трафика фазовыми портретами?
8. Как производится редукция фазовых портретов?
9. Что такое фазопортретные паттерны состояний сетевого трафика?
10. Как записывается дифференциальное уравнение состояния виртуального поля напряжённости сетевых агрегатов?
11. Как вводятся оператор эволюции и статистического информационного операторов сетевого трафика? В чем их физический смысл?
12. Приведите примеры классификации DDoS атак.

Практическое задание к Разделу 6

Изучите элементы содержания раздела и его тем, ответив на поставленные выше вопросы и выполнив задания.

Литература для самостоятельного изучения к Разделу 6

1. Основная литература

1. Казарин, О. В. Программно-аппаратные средства защиты информации. Защита программного обеспечения: учебник и практикум для вузов / О. В. Казарин, А. С. Забабурин. — Москва: Издательство Юрайт, 2019. — 312 с. — (Специалист). — ISBN 978-5-9916-9043-0. — Текст: электронный // ЭБС Юрайт [сайт]. — URL: <https://urait.ru/bcode/437163>

2. Проскуряков, А.В. Компьютерные сети: основы построения компьютерных сетей и телекоммуникаций: [16+] / А.В. Проскуряков; Министерство науки и высшего образования Российской Федерации, Федеральное государственное автономное образовательное учреждение высшего образования «Южный федеральный университет», Инженерно-технологическая академия. – Ростов-на-Дону; Таганрог: Издательство Южного федерального университета, 2018. – 202 с.: ил. – Режим доступа: по подписке. – URL: <http://biblioclub.ru/index.php?page=book&id=561238> – Библиогр.: с. 195-196. – ISBN 978-5-9275-2792-2. – Текст: электронный.

2. Дополнительная литература

1. Сысоев, Э.В. Администрирование компьютерных сетей / Э.В. Сысоев, А.В. Терехов, Е.В. Бурцева; Министерство образования и науки Российской Федерации, Федеральное государственное бюджетное образовательное учреждение высшего образования «Тамбовский государственный технический университет». – Тамбов: Издательство ФГБОУ ВПО «ТГТУ», 2017. – 80 с.: ил. – Режим доступа: по подписке. – URL: <http://biblioclub.ru/index.php?page=book&id=499414> – Библиогр. в кн. – ISBN 978-5-8265-1802-1. – Текст : электронный.

Задания для самостоятельной работы к Разделу 7

Вопросы и задания для самостоятельной работы с Разделом 7

1. Приведите примеры DDoS атак?
2. Приведите примеры защиты от DDoS атак?
3. Как проводится вычисление корреляционной характеристики оператора эволюции сетевого трафика?
4. Как формируются корреляционные паттерны состояний сетевого трафика?
5. Опишите байесовскую статистическая теория решений.
6. Опишите метод Вальда последовательных статистических испытаний.
7. Как применяются метод Вальда и теория Байеса для идентификации состояний сетевого трафика?
8. Опишите применение нейросетевого подхода для защиты сетевого трафика.

Практическое задание к Разделу 7

Изучите элементы содержания раздела и его тем, ответив на поставленные выше вопросы и выполнив задания.

Литература для самостоятельного изучения к Разделу 7

1. Основная литература

1. Казарин, О. В. Программно-аппаратные средства защиты информации. Защита программного обеспечения: учебник и практикум для вузов / О. В. Казарин, А. С. Забабурин. — Москва: Издательство Юрайт, 2019. — 312 с. — (Специалист). — ISBN 978-5-9916-9043-0. — Текст: электронный // ЭБС Юрайт [сайт]. — URL: <https://urait.ru/bcode/437163>

2. Проскуряков, А.В. Компьютерные сети: основы построения компьютерных сетей и телекоммуникаций: [16+] / А.В. Проскуряков; Министерство науки и высшего образования Российской Федерации, Федеральное государственное автономное образовательное учреждение высшего образования «Южный федеральный университет», Инженерно-технологическая академия. – Ростов-на-Дону; Таганрог: Издательство Южного федерального университета, 2018. – 202 с.: ил. – Режим доступа: по подписке. – URL: <http://biblioclub.ru/index.php?page=book&id=561238> – Библиогр.: с. 195-196. – ISBN 978-5-9275-2792-2. – Текст: электронный.

2. Дополнительная литература

1. 1. Сысоев, Э.В. Администрирование компьютерных сетей / Э.В. Сысоев, А.В. Терехов, Е.В. Бурцева; Министерство образования и науки Российской Федерации, Федеральное государственное бюджетное образовательное учреждение высшего образования «Тамбовский государственный технический университет». – Тамбов: Издательство ФГБОУ ВПО «ТГТУ», 2017. – 80 с.: ил. – Режим доступа: по подписке. – URL: <http://biblioclub.ru/index.php?page=book&id=499414> – Библиогр. в кн. – ISBN 978-5-8265-1802-1. – Текст : электронный.

2. МЕТОДИЧЕСКИЕ РЕКОМЕНДАЦИИ ДЛЯ ОБУЧАЮЩИХСЯ ПО ОСВОЕНИЮ ДИСЦИПЛИНЫ (МОДУЛЯ) И САМОСТОЯТЕЛЬНОЙ РАБОТЕ

Освоение обучающимся дисциплины (модуля) «Технологии возможностей и безбарьерной среды» предполагает изучение материалов дисциплины на аудиторных занятиях и в ходе самостоятельной работы. Аудиторные занятия проходят в форме лекций, семинаров, практических и лабораторных занятий. Самостоятельная работа включает разнообразный комплекс видов и форм работы обучающихся.

Для успешного освоения дисциплины (модуля) и достижения поставленных целей необходимо внимательно ознакомиться с рабочей программы дисциплины (модуля), доступной в электронной информационно-образовательной среде РГСУ.

Следует обратить внимание на списки основной и дополнительной литературы, на предлагаемые преподавателем ресурсы информационно-телекоммуникационной сети Интернет. Эта информация необходима для самостоятельной работы обучающегося.

При подготовке к аудиторным занятиям необходимо помнить особенности каждой формы его проведения.

Подготовка к учебному занятию лекционного типа заключается в следующем.

С целью обеспечения успешного обучения обучающийся должен готовиться к лекции, поскольку она является важнейшей формой организации учебного процесса, поскольку:

- знакомит с новым учебным материалом;
- разъясняет учебные элементы, трудные для понимания;
- систематизирует учебный материал;
- ориентирует в учебном процессе.

С этой целью:

- внимательно прочитайте материал предыдущей лекции;
- ознакомьтесь с учебным материалом по учебнику и учебным пособиям с темой прочитанной лекции;
- внесите дополнения к полученным ранее знаниям по теме лекции на полях лекционной тетради;
- запишите возможные вопросы, которые вы зададите лектору на лекции по материалу изученной лекции;
- постарайтесь уяснить место изучаемой темы в своей подготовке;
- узнайте тему предстоящей лекции (по тематическому плану, по информации лектора) и запишите информацию, которой вы владеете по данному вопросу.

Подготовка к занятию семинарского типа.

При подготовке и работе во время проведения занятий семинарского типа следует обратить внимание на следующие моменты: на процесс предварительной подготовки, на работу во время занятия, обработку полученных результатов, исправление полученных замечаний.

Предварительная подготовка к учебному занятию семинарского типа заключается в изучении теоретического материала в отведенное для самостоятельной работы время, ознакомление с инструктивными материалами с целью осознания задач практического занятия, техники безопасности при работе с приборами, веществами.

Работа во время проведения учебного занятия семинарского типа включает:

- консультирование студентов преподавателями и вспомогательным персоналом с целью предоставления исчерпывающей информации, необходимой для самостоятельного выполнения предложенных преподавателем задач.
- самостоятельное выполнение заданий согласно обозначенной рабочей программой дисциплины (модуля) тематики.

Самостоятельная работа.

Самостоятельная работа - планируемая учебная, учебно-исследовательская, научно-исследовательская работа студентов, выполняемая во внеаудиторное (аудиторное) время по

заданию и при методическом руководстве преподавателя, но без его непосредственного участия (при частичном непосредственном участии преподавателя, оставляющем ведущую роль за работой студентов).

Для более углубленного изучения темы задания для самостоятельной работы рекомендуется выполнять параллельно с изучением данной темы. При выполнении заданий по возможности используйте наглядное представление материала.

Самостоятельная работа студентов в ВУЗе является важным видом учебной и научной деятельности студента. Самостоятельная работа студентов играет значительную роль в рейтинговой технологии обучения.

К современному специалисту в области медицины общество предъявляет достаточно широкий перечень требований, среди которых немаловажное значение имеет наличие у выпускников определенных навыков (компетенций) и умения самостоятельно добывать знания из различных источников, систематизировать полученную информацию, давать оценку конкретной профессиональной ситуации. Формирование такого умения происходит в течение всего периода обучения.

В процессе самостоятельной работы студент приобретает необходимые для будущей специальности компетенции, навыки самоорганизации, самоконтроля, самоуправления, саморефлексии и становится активным самостоятельным субъектом учебной деятельности.

Самостоятельная работа студентов должна оказывать важное влияние на формирование личности будущего специалиста, его компетентность. Каждый студент самостоятельно определяет режим своей работы и меру труда, затрачиваемого на овладение учебным содержанием по каждой дисциплине. Он выполняет внеаудиторную работу по личному индивидуальному плану, в зависимости от его подготовки, времени и других условий.

Виды самостоятельной работы.

Работа с литературой.

При работе с книгой необходимо подобрать литературу, научиться правильно ее читать, вести записи. Для подбора литературы в библиотеке используются алфавитный и систематический каталоги. Важно помнить, что рациональные навыки работы с книгой - это всегда большая экономия времени и сил. Правильный подбор учебников рекомендуется преподавателем, читающим лекционный курс. Необходимая литература может быть также указана в методических разработках по данному курсу. Изучая материал по учебнику, следует переходить к следующему вопросу только после правильного уяснения предыдущего, описывая на бумаге все выкладки и вычисления (в том числе те, которые в учебнике опущены или на лекции даны для самостоятельного вывода). При изучении любой дисциплины большую и важную роль играет самостоятельная индивидуальная работа. Особое внимание следует обратить на определение основных понятий курса. Студент должен подробно разбирать примеры, которые поясняют такие определения, и уметь строить аналогичные примеры самостоятельно. Нужно добиваться точного представления о том, что изучаешь. Полезно составлять опорные конспекты. При изучении материала по учебнику полезно в тетради (на специально отведенных полях) дополнять конспект лекций. Там же следует отмечать вопросы, выделенные студентом для консультации с преподавателем. Выводы, полученные в результате изучения, рекомендуется в конспекте выделять, чтобы они при перечитывании записей лучше запоминались. Опыт показывает, что многим студентам помогает составление листа опорных сигналов, содержащего важнейшие и наиболее часто употребляемые формулы и понятия. Такой лист помогает запомнить формулы, основные положения лекции, а также может служить постоянным справочником для студента. Различают два вида чтения: первичное и вторичное. Первичное - это внимательное, неторопливое чтение, при котором можно остановиться на трудных местах.

Задача вторичного чтения - полное усвоение смысла целого (по счету это чтение может быть и не вторым, а третьим или четвертым). Самостоятельная работа с учебниками и книгами (а также самостоятельное теоретическое исследование проблем, обозначенных

преподавателем на лекциях) – это важнейшее условие формирования у себя научного способа познания.

Чтение научного текста является частью познавательной деятельности. Ее цель – извлечение из текста необходимой информации. От того насколько осознанна читающим собственная внутренняя установка при обращении к печатному слову (найти нужные сведения, усвоить информацию полностью или частично, критически проанализировать материал и т.п.) во многом зависит эффективность осуществляемого действия.

Методические рекомендации по составлению конспекта:

1. Внимательно прочитайте текст. Уточните в справочной литературе непонятные слова. При записи не забудьте вынести справочные данные на поля конспекта;

2. Выделите главное, составьте план;

3. Кратко сформулируйте основные положения текста, отметьте аргументацию автора;

4. Законспектируйте материал, четко следуя пунктам плана. При конспектировании старайтесь выразить мысль своими словами. Записи следует вести четко, ясно.

5. Грамотно записывайте цитаты. Цитируя, учитывайте лаконичность, значимость мысли. В тексте конспекта желательно приводить не только тезисные положения, но и их доказательства. При оформлении конспекта необходимо стремиться к емкости каждого предложения. Мысли автора книги следует излагать кратко, заботясь о стиле и выразительности написанного. Число дополнительных элементов конспекта должно быть логически обоснованным, записи должны распределяться в определенной последовательности, отвечающей логической структуре произведения. Для уточнения и дополнения необходимо оставлять поля. Овладение навыками конспектирования требует от студента целеустремленности, повседневной самостоятельной работы.

Методические материалы по самостоятельному решению задач

При самостоятельном решении задач нужно обосновывать каждый этап решения, исходя из теоретических положений курса. Если студент видит несколько путей решения проблемы (задачи), то нужно сравнить их и выбрать самый рациональный. Полезно до начала вычислений составить краткий план решения проблемы (задачи). Решение проблемных задач или примеров следует излагать подробно, вычисления располагать в строгом порядке, отделяя вспомогательные вычисления от основных. Решения при необходимости нужно сопровождать комментариями, схемами, чертежами и рисунками. Следует помнить, что решение каждой учебной задачи должно доводиться до окончательного логического ответа, которого требует условие, и по возможности с выводом. Полученный ответ следует проверить способами, вытекающими из существа данной задачи. Полезно также (если возможно) решать несколькими способами и сравнить полученные результаты. Решение задач данного типа нужно продолжать до приобретения твердых навыков в их решении.

Методические материалы к выполнению реферата

Реферат (от лат. referre – сообщать) – краткое изложение в письменном виде или в форме публикации доклада, содержания научного труда (трудов), литературы по теме. Работа над рефератом условно разделяется на выбор темы, подбор литературы, подготовку и защиту плана; написание теоретической части и всего текста с указанием библиографических данных используемых источников, подготовку доклада, выступление с ним. Тематика рефератов полностью связана с основными вопросами изучаемого курса.

Список литературы к темам не дается, и обучающиеся самостоятельно ведут библиографический поиск, причем им не рекомендуется ограничиваться университетской библиотекой.

Важно учитывать, что написание реферата требует от обучающихся определенных усилий. Особое внимание следует уделить подбору литературы, методике ее изучения с целью отбора и обработки собранного материала, обоснованию актуальности темы и теоретического уровня обоснованности используемых в качестве примеров фактов какой-либо деятельности.

Выбрав тему реферата, начав работу над литературой, необходимо составить план. Изучая литературу, продолжается обдумывание темы, осмысливание прочитанного, делаются

выписки, сопоставляются точки зрения разных авторов и т.д. Реферативная работа сводится к тому, чтобы в ней выделились две взаимосвязанные стороны: во-первых, ее следует рассматривать как учебное задание, которое должен выполнить обучаемый, а во-вторых, как форму научной работы, творческого воображения при выполнении учебного задания.

Наличие плана реферата позволяет контролировать ход работы, избежать формального переписывания текстов из первоисточников.

Оформление реферата включает титульный лист, оглавление и краткий список использованной литературы. Список использованной литературы размещается на последней странице рукописи или печатной форме реферата. Реферат выполняется в письменной или печатной форме на белых листах формата А4 (210 x 297 мм). Шрифт Times New Roman, кегель 14, через 1,5 интервала при соблюдении следующих размеров текста: верхнее поле – 25 мм, нижнее – 20 мм, левое – 30 мм, правое – 15 мм. Нумерация страниц производится вверху листа, по центру. Титульный лист нумерации не подлежит.

Рефераты должны быть написаны простым, ясным языком, без претензий на наукообразность. Следует избегать сложных грамматических оборотов, непривычных терминов и символов. Если же такие термины и символы все-таки приводятся, то необходимо разъяснить их значение при первом упоминании в тексте реферата.

Объем реферата предполагает тщательный отбор информации, необходимой для краткого изложения вопроса. Важнейший этап – редактирование готового текста реферата и подготовка к обсуждению. Обсуждение требует хорошей ориентации в материале темы, умения выделить главное, поставить дискуссионный вопрос, привлечь внимание слушателей к интересной литературе, логично и убедительно изложить свои мысли.

Рефераты обязательно подлежат защите. Процедура защиты начинается с определения оппонентов защищающего свою работу. Они стремятся дать основательный анализ работы обучающимся, обращают внимание на положительные моменты и недостатки реферата, дают общую оценку содержанию, форме преподнесения материала, характеру использованной литературы. Иногда они дополняют тот или иной раздел реферата. Последнее особенно ценно, ибо говорит о глубоком знании обучающимся-оппонентом изучаемой проблемы.

Обсуждение не ограничивается выслушиванием оппонентов. Другие обучающиеся имеют право уточнить или опровергнуть какое-либо утверждение. Преподаватель предлагает любому обучающемуся задать вопрос по существу доклада или попытаться подвести итог обсуждению.

Алгоритм работы над рефератом

1. Выбор темы

Тема должна быть сформулирована грамотно (с литературной точки зрения);

В названии реферата следует поставить четкие рамки рассмотрения темы;

Желательно избегать слишком длинных названий;

Следует по возможности воздерживаться от использования в названии спорных с научной точки зрения терминов, излишней наукообразности, а также чрезмерного упрощения формулировок.

2. Реферат следует составлять из пяти основных частей: введения; основной части; заключения; списка литературы; приложений.

3. Основные требования к введению:

Во введении не следует концентрироваться на содержании; введение должно включать краткое обоснование актуальности темы реферата, где требуется показать, почему данный вопрос может представлять научный интерес и есть ли связь представляемого материала с современностью. Таким образом, тема реферата должна быть актуальна либо с научной точки зрения, либо с современных позиций.

Очень важно выделить цель, а также задачи, которые требуется решить для выполнения цели.

Введение должно содержать краткий обзор изученной литературы, в котором указывается взятый из того или иного источника материал, кратко анализируются изученные источники, показываются их сильные и слабые стороны;

Объем введения составляет две страницы текста.

4. Требования к основной части реферата:

Основная часть содержит материал, отобранный для рассмотрения проблемы;

Также основная часть должна включать в себя собственно мнение обучающихся и сформулированные самостоятельные выводы, опирающиеся на приведенные факты;

Материал, представленный в основной части, должен быть логически изложен и распределен по параграфам, имеющим свои названия;

В изложении основной части необходимо использовать сноски (в первую очередь, когда приводятся цифры и чьи-то цитаты);

Основная часть должна содержать иллюстративный материал (графики, таблицы и т. д.);

Объем основной части составляет около 10 страниц.

5. Требования к заключению:

В заключении формулируются выводы по параграфам, обращается внимание на выдвинутые во введении задачи и цели;

Заключение должно быть четким, кратким, вытекающим из содержания основной части.

6. Требования к оформлению списка литературы (по ГОСТу):

Необходимо соблюдать правильность последовательности записи источников: сначала следует писать фамилию, а после инициалы; название работы не ставится в кавычки; после названия сокращенно пишется место издания; затем идет год издания; наконец, называется процитированная страница.

Критерии оценки реферата

Обучающийся, защищающий реферат, должен рассказать о его актуальности, поставленных целях и задачах, изученной литературе, структуре основной части, сделанных в ходе работы выводах.

По окончании выступления ему может быть задано несколько вопросов по представленной проблеме.

Оценка складывается из соблюдения требований к реферату, грамотного раскрытия темы, умения четко рассказывать о представленном реферате, способности понять суть задаваемых по работе вопросов и найти точные ответы на них.

Методические материалы к выполнению эссе

Эссе – литературное произведение небольшого объема, обычно прозаическое, свободной композиции, передающее индивидуальные впечатления, суждения, соображения автора о той или иной проблеме, теме, о том или ином событии или явлении. Это вид самостоятельной исследовательской работы обучающихся, с целью углубления и закрепления теоретических знаний и освоения практических навыков. Цель эссе состоит в развитии самостоятельного творческого мышления и письменного изложения собственных мыслей. При написании эссе обучающийся должен представить развернутый письменный ответ на теоретический или практический актуальный вопрос, объявленный преподавателем в аудитории непосредственно перед ее написанием. В процессе написания эссе разрешается пользоваться нормативно-правовыми актами, конспектом лекций (в печатном виде). Использование интернет-ресурсов не допускается. Темы эссе преподаватель предлагает из числа тех, которые обучающиеся уже рассматривали на лекциях или семинарских занятиях, исходя из содержания заданий в составе оценочных средств. По решению преподавателя, в качестве темы эссе может быть выбрана одна или несколько тем, которые могут быть распределены между обучающимися по желанию.

Требования к выполнению эссе:

1. Проводится письменно.

2. Эссе выполняется на компьютере (гарнитура Times New Roman, шрифт 14) через 1,5 интервала с полями: верхнее, нижнее – 2; правое – 3; левое – 1,5. Отступ первой строки абзаца – 1,25. Сноски – постраничные. Таблицы и рисунки встраиваются в текст работы. При этом обязательный заголовок таблицы надо размещать над табличным полем, а рисунки сопровождать подрисовочными подписями. При включении в эссе нескольких таблиц и/или рисунков их нумерация обязательна. Обязательна и нумерация страниц. Их целесообразно проставлять внизу страницы – по середине или в правом углу. Номер страницы не ставится на титульном листе, но в общее число страниц он включается. Объем эссе, без учета приложений, не должен превышать 5 страниц. Значительное превышение установленного объема является недостатком работы и указывает на то, что обучающийся не сумел отобрать и переработать необходимый материал.

3. Работа должна содержать собственные умозаключения по сути поставленной проблемы, включать самостоятельно проведенный анализ по сути этой проблемы, выводы, обобщающие авторскую позицию по поставленной проблеме.

Критерии оценки эссе:

«Отлично» – исключительные знания материала, абсолютное понимание сути, безукоризненное знание основных понятий и положений, логически и лексически грамотно изложенный, содержательный, аргументированный, конкретный и исчерпывающий ответ.

«Хорошо» – глубокие знания материала, правильное понимание сути, знание основных понятий и положений, содержательный, полный и конкретный ответ.

«Удовлетворительно» – твердые, но недостаточно полные знания, верное понимание сути, в целом правильный ответ.

«Неудовлетворительно» – непонимание сущности задания, грубые ошибки в ответе.

Методические материалы по выполнению тестирования.

Тестовые задания содержат вопросы и 3-4 варианта ответа по базовым положениям изучаемой темы/раздела, составлены с расчетом на знания, полученные обучающимся в процессе изучения темы/раздела.

Тестовые задания выполняются в письменной форме и сдаются преподавателю, ведущему дисциплину (модуль). На выполнение тестовых заданий обучающимся отводится 45 минут.

При обработке результатов оценочной процедуры используются: критерии оценки по содержанию и качеству полученных ответов, ключи, оценочные листы.

Критерии оценки теста:

«Зачтено» - если обучающийся правильно выполнил не менее 2/3 всей работы или допустил не более одной грубой ошибки и двух недочетов, не более одной грубой и одной негрубой ошибки, не более трех негрубых ошибок, одной негрубой ошибки и трех недочетов, при наличии четырех-пяти недочетов.

«Не зачтено» - если число ошибок и недочетов превысило норму для оценки 3 или правильно выполнено менее 2/3 всей работы.

Методические материалы по выполнению доклада.

Рекомендуется следующая структура доклада:

1. титульный лист, содержание доклада;
2. краткое изложение;
3. цели и задачи;
4. изложение характера исследований и рассмотренных проблем, гипотезы, спорные вопросы;
5. источники информации, методы сбора и анализа данных, степень их полноты и достоверности;
6. анализ и толкование полученных в работе результатов;
7. выводы и оценки;
8. библиография и приложения.

Время выступления докладчика не должно превышать 10 минут.

Основные требования к оформлению доклада:

- титульный лист должен включать название доклада, наименование предметной (цикловой) комиссии, фамилию обучающегося;
- все использованные литературные источники сопровождаются библиографическим описанием;
- приводимая цитата из источника берется в кавычки (оформляются сноски);
- единицы измерения должны применяться в соответствии с действующими стандартами;
- все названия литературных источников следует приводить в соответствии с новейшими изданиями;
- рекомендуется включение таблиц, графиков, схем, если они отражают основное содержание или улучшают ее наглядность;
- названия фирм, учреждений, организаций и предприятий должны именоваться так, как они указываются в источнике;

Критерии оценки доклада

При выполнении доклада обучающийся должен продемонстрировать умение кратко излагать прочитанный материал, а также умение обобщать и анализировать материал по теме доклада.

Презентация

Методические материалы к презентациям

1. Объем презентации 10 -20 слайдов.
2. На титульном слайде должно быть отражено:
 - наименование факультета;
 - тема презентации;
 - фамилия, имя, отчество, направление подготовки/ специальность, направленность (профиль)/ специализация, форма обучения, номер группы автора презентации;
 - фамилия, имя, отчество, степень, звание, должность руководитель работы;
 - год выполнения работы.
3. В презентации должны быть отражены обоснование актуальности представляемого материала, цели и задачи работы.
4. Содержание презентации должно включать наиболее значимый материал доклада, а также, при необходимости, таблицы, диаграммы, рисунки, фотографии, карты, видео – вставки, звуковое сопровождение.
5. Заключительный слайд должен содержать информацию об источниках информации для презентации.

Критерии оценки презентации

1. Объем презентации 10 -20 слайдов.
2. Правильность оформления титульного слайда.
3. Актуальность отобранного материала, обоснованность формулировки цели и задач работы.
4. Наглядность и логичность презентации, обоснованность использования таблиц, диаграмм, рисунков, фотографий, карт, видео – вставок, звукового сопровождения; правильный выбор шрифтов, фона, других элементов дизайна слайда.
5. Объем и качество источников информации (не менее 2-х интернет – источников и не менее 2-х литературных источников).

Методические материалы по подготовке к опросу

Самостоятельная работа обучающихся включает подготовку к опросу на практических занятиях. Для этого обучающийся изучает лекции, основную и дополнительную литературу, публикации, информацию из Интернет-ресурсов.

Тема и вопросы к практическим занятиям, вопросы для самоконтроля содержатся в рабочей программе и доводятся до студентов заранее.

Для подготовки к опросу обучающемуся необходимо ознакомиться с материалом, посвященным теме практического занятия, в учебнике или другой рекомендованной литературе, конспекте лекции, обратить внимание на усвоение основных понятий дисциплины, выявить неясные вопросы и подобрать дополнительную литературу для их освещения.

Критерии оценки опроса

«Отлично»:

- дан полный, развернутый ответ на поставленный вопрос;
- в ответе прослеживается четкая структура, логическая последовательность, отражающая сущность раскрываемых понятий, теорий, явлений;
- знание по предмету демонстрируется на фоне понимания его в системе данной науки и междисциплинарных связей;
- свободное владение терминологией;
- ответы на дополнительные вопросы четкие, краткие;

«Хорошо»:

- дан полный, развернутый ответ на поставленный вопрос, показано умение выделять существенные и несущественные признаки, причинно-следственные связи;
- ответ недостаточно логичен с единичными ошибками в частностях, исправленные студентом с помощью преподавателя;
- единичные ошибки в терминологии;
- ответы на дополнительные вопросы правильные, недостаточно полные и четкие.

«Удовлетворительно»:

- ответ не полный, с ошибками в деталях, умение раскрыть значение обобщенных знаний не показано, речевое оформление требует поправок, коррекции;
- логика и последовательность изложения имеют нарушения, студент не способен самостоятельно выделить существенные и несущественные признаки и причинно-следственные связи;
- ошибки в раскрываемых понятиях, терминах;
- студент не ориентируется в теме, допускает серьезные ошибки;
- студент не может ответить на большую часть дополнительных вопросов.

«Неудовлетворительно»:

- ответ представляет собой разрозненные знания с существенными ошибками по вопросу;
- присутствуют фрагментарность, нелогичность изложения, студент не осознает связь обсуждаемого вопроса с другими объектами дисциплины, речь неграмотная;
- незнание терминологии;
- ответы на дополнительные вопросы неправильные.

Методические материалы по выполнению практического задания

При выполнении практического задания обучающийся придерживается следующего алгоритма:

1. Записать дату, тему и цель задания;
2. Ознакомиться с правилами и условия выполнения практического задания;
3. Повторить теоретические задания, необходимые для рациональной работы и других практических действий, используя конспекты лекций и рекомендованную литературу, представленной в программе;
4. Выполнить работу по предложенному алгоритму действий;
5. Обобщить результаты работы, сформулировать выводы / дать ответы на контрольные вопросы;

Работа должна быть выполнена грамотно, с соблюдением культуры изложения. При использовании данных из учебных, методических пособий и другой литературы, периодических изданий, Интернет-источников должны иметься ссылки на вышеперечисленные.

Критерии оценки практического задания:

«Отлично» – правильный ответ, дается четкое обоснование принятому решению; рассуждения четкие последовательные логические; используются ссылки на полученные при изучении дисциплины знания; правильно используются формулы, понятия, процедуры, имеющие прямое отношение к задаче для подтверждения принятого решения.

«Хорошо» – правильный ответ, дается обоснование принятому решению; но с не существенными ошибками, в рассуждениях отсутствует логическая последовательность; используются ссылки на полученные при изучении дисциплины знания, правильно используются формулы, понятия, процедуры, имеющие прямое отношение к задаче для подтверждения принятого решения.

«Удовлетворительно» – правильный ответ, допускаются грубые ошибки в обосновании принятого решения; рассуждения не последовательные сумбурные; используются ссылки на полученные при изучении дисциплины знания; используются формулы, процедуры, понятия, имеющие прямое значение для подтверждения принятого решения, однако, при обращении к ним допускаются серьезные ошибки, студент не может правильно ими воспользоваться.

«Неудовлетворительно, не зачтено» – ответ неверный, отсутствует обоснование принятому решению; студент демонстрирует полное непонимание сути вопроса.

Для оценки решения ситуационной задачи (аналитического задания):

Оценка «отлично» выставляется, если задача решена грамотно, ответы на вопросы сформулированы четко. Эталонный ответ полностью соответствует решению студента, которое хорошо обосновано теоретически.

Оценка «хорошо» выставляется, если задача решена, ответы на вопросы сформулированы не достаточно четко. Решение студента в целом соответствует эталонному ответу, но не достаточно хорошо обосновано теоретически.

Оценка «удовлетворительно» выставляется, если задача решена не полностью, ответы не содержат всех необходимых обоснований решения.

Оценка «неудовлетворительно» выставляется, если задача не решена или имеет грубые теоретические ошибки в ответе на поставленные вопросы.

Методические материалы по выполнению лабораторного задания

При выполнении лабораторного задания обучающийся придерживается следующего алгоритма:

1. Записать дату, тему и цель задания;
2. Ознакомиться с правилами и условия выполнения задания;
3. Повторить теоретические задания, необходимые для рациональной работы и других практических действий, используя конспекты лекций и рекомендованную литературу, представленной в программе;
4. Выполнить работу по предложенному алгоритму действий;
5. Обобщить результаты работы, сформулировать выводы / дать ответы на контрольные вопросы;

Работа должна быть выполнена грамотно, с соблюдением культуры изложения. При использовании данных из учебных, методических пособий и другой литературы, периодических изданий, Интернет-источников должны иметься ссылки на вышеперечисленные.

Критерии оценки лабораторного задания:

«Отлично» – правильный ответ, дается четкое обоснование принятому решению; рассуждения четкие последовательные логические; используются ссылки на полученные при изучении дисциплины знания; правильно используются формулы, понятия, процедуры, имеющие прямое отношение к задаче для подтверждения принятого решения.

«Хорошо» – правильный ответ, дается обоснование принятому решению; но с не существенными ошибками, в рассуждениях отсутствует логическая последовательность; используются ссылки на полученные при изучении дисциплины знания, правильно используются формулы, понятия, процедуры, имеющие прямое отношение к задаче для подтверждения принятого решения.

«Удовлетворительно» – правильный ответ, допускаются грубые ошибки в обосновании принятого решения; рассуждения не последовательные сумбурные; используются ссылки на полученные при изучении дисциплины знания; используются формулы, процедуры, понятия, имеющие

прямое значение для подтверждения принятого решения, однако, при обращении к ним допускаются серьезные ошибки, студент не может правильно ими воспользоваться.

«Неудовлетворительно, не зачтено» – ответ неверный, отсутствует обоснование принятому решению; студент демонстрирует полное непонимание сути вопроса.

Методические указания для подготовки к промежуточной аттестации.

Изучение учебных дисциплин (модулей) завершается зачетом/зачетом с оценкой или экзаменом. Подготовка к промежуточной аттестации способствует закреплению, углублению и обобщению знаний, получаемых, в процессе обучения, а также применению их к решению практических задач. Готовясь к экзамену, студент ликвидирует имеющиеся пробелы в знаниях, углубляет, систематизирует и упорядочивает свои знания. На зачете или экзамене студент демонстрирует то, что он освоил в процессе обучения по дисциплине (модулю).

Вначале следует просмотреть весь материал по дисциплине (модулю), отметить для себя трудные вопросы. Обязательно в них разобраться. В заключение еще раз целесообразно повторить основные положения, используя при этом листы опорных сигналов. Систематическая подготовка к занятиям в течение семестра позволит использовать время промежуточной аттестации для систематизации знаний.

3. МЕТОДИЧЕСКИЕ МАТЕРИАЛЫ, ОПРЕДЕЛЯЮЩИЕ ПРОЦЕДУРЫ ОЦЕНИВАНИЯ ЗНАНИЙ, УМЕНИЙ, НАВЫКОВ И (ИЛИ) ОПЫТА ДЕЯТЕЛЬНОСТИ, ХАРАКТЕРИЗУЮЩИХ ЭТАПЫ ФОРМИРОВАНИЯ КОМПЕТЕНЦИЙ

3.1. Организационные основы применения балльно-рейтинговой системы оценки успеваемости обучающихся по дисциплине (модулю)

Оценка качества освоения обучающимися дисциплины (модуля) реализуется в формате балльно-рейтинговой системы оценки успеваемости обучающихся (БРСО).

БРСО в ходе текущего контроля успеваемости и промежуточной аттестации осуществляется по 100-балльной шкале.

Академический рейтинг обучающегося по дисциплине (модулю) складывается из результатов:

- текущего контроля успеваемости (максимальный текущий рейтинг обучающегося 80 рейтинговых баллов);
- промежуточной аттестации (максимальный рубежный рейтинг обучающегося 20 рейтинговых баллов).

Условия оценки освоения обучающимся дисциплины (модуля) в формате БРСО доводятся преподавателем до сведения обучающихся на первом учебном занятии, а также размещены в свободном доступе в электронной информационно-образовательной среде Университета.

3.2. Проведение текущего контроля успеваемости обучающихся по дисциплине (модулю) в соответствии с балльно-рейтинговой системой оценки успеваемости обучающегося

В течение учебного семестра до промежуточной аттестации на основании утвержденной рабочей программы дисциплины (модуля) формируется текущий рейтинг обучающегося. Текущий рейтинг обучающегося складывается как сумма рейтинговых баллов, полученных им в течение учебного семестра по всем видам учебных занятий по учебной дисциплине.

В процессе текущего контроля оцениваются следующие действия обучающегося, направленные на освоение компетенций в рамках изучения учебной дисциплины:

- академическая активность (посещаемость учебных занятий, самостоятельное изучение содержания учебной дисциплины в электронной информационно-образовательной среде, соблюдение сроков сдачи практических заданий и текущих контрольных мероприятий и др.);

– выполнение и сдача текущих и итогового практических заданий (эссе, рефераты, творческие задания, кейс-задания, лабораторные работы, расчетные задания и др., активное участие в групповых интерактивных занятиях (дискуссии, WiKi-проекты и др.), защита проектов и др.);

– прохождение рубежей текущего контроля, включая соблюдение графика их прохождения в электронной информационно-образовательной среде.

Для планирования расчета текущего рейтинга обучающегося используются следующие пропорции:

Вид учебного действия	Максимальная рейтинговая оценка, баллов
академическая активность	10
практические задания	40
<i>из них: текущие практические задания</i>	20
<i>итоговое практическое задание</i>	20
рубежи текущего контроля	30
ИТОГО:	80

В течение учебного семестра по дисциплине (модулю) обучающимся должен быть накоплен текущий рейтинг не менее 52 рейтинговых баллов (65% от максимального значения текущего рейтинга).

Необходимыми условиями допуска обучающегося к промежуточной аттестации по дисциплине являются положительное прохождение обучающимся не менее 65% рубежей текущего контроля с накоплением не менее 65% максимального рейтингового балла за каждый рубеж текущего контроля и положительное выполнение итогового практического задания с накоплением не менее 65% максимального рейтингового балла, установленного за итоговое практическое задание.

Невыполнение вышеуказанных условий является текущей академической задолженностью, которая должна быть ликвидирована обучающимся до контрольного мероприятия промежуточной аттестации.

Сведения о наличии у обучающихся текущей академической задолженности, сроках и порядке добора рейтинговых баллов для её ликвидации доводятся до обучающихся педагогическим работником.

В случае неликвидации текущей академической задолженности, педагогический работник обязан во время контрольного мероприятия промежуточной аттестации поставить обучающемуся 0 рейтинговых баллов. В этом случае ликвидация текущей академической задолженности возможна в периоды проведения повторной промежуточной аттестации.

3.3. Проведение промежуточной аттестации обучающихся по дисциплине (модулю) в соответствии с балльно-рейтинговой системой оценки успеваемости обучающегося

Промежуточная аттестация по дисциплине (модулю) проводится в соответствии с Положением о промежуточной аттестации обучающихся по основным профессиональным образовательным программам высшего образования – программ специалитета в Российском государственном социальном университете и Положением о балльно-рейтинговой системе оценки успеваемости обучающихся по основным профессиональным образовательным программам высшего образования - программам бакалавриата, программам специалитета, программам магистратуры в Российском государственном социальном университете.

На промежуточную аттестацию отводится 20 рейтинговых баллов.

Ответы обучающегося на контрольном мероприятии промежуточной аттестации оцениваются педагогическим работником по 20 - балльной шкале, а итоговая оценка по дисциплине (модулю) выставляется по системе зачтено/не зачтено.

Критерии выставления оценки определяются Положением о балльно-рейтинговой системе оценки успеваемости обучающихся по основным профессиональным образовательным программам высшего образования - программам бакалавриата, программам специалитета, программам магистратуры в Российском государственном социальном университете.

В процессе определения рубежного рейтинга обучающегося используется следующая шкала:

Рубежный рейтинг	Критерии оценки освоения обучающимся учебной дисциплины в ходе контрольных мероприятий промежуточной аттестации
19-20 рейтинговых баллов	обучающийся глубоко и прочно усвоил программный материал, исчерпывающе, последовательно, грамотно и логически стройно его излагает, тесно увязывает с задачами и будущей деятельностью, не затрудняется с ответом при видоизменении задания, свободно справляется с задачами и практическими заданиями, правильно обосновывает принятые решения, умеет самостоятельно обобщать и излагать материал, не допуская
16-18 рейтинговых баллов	обучающийся твердо знает программный материал, грамотно и по существу излагает его, не допуская существенных неточностей в ответе на вопрос, может правильно применять теоретические положения и владеет необходимыми умениями и навыками при выполнении практических
13-15 рейтинговых баллов	обучающийся освоил основной материал, но не знает отдельных деталей, допускает неточности, недостаточно правильные формулировки, нарушает последовательность в изложении программного материала и испытывает затруднения в выполнении практических заданий
1-12 рейтинговых баллов	обучающийся не знает значительной части программного материала, допускает существенные ошибки, с большими затруднениями выполняет практические задания
0 рейтинговых баллов	не аттестован

Если результат контроля успеваемости в рамках проведения контрольных мероприятий промежуточной аттестации (рубежный рейтинг обучающегося) неудовлетворительный (получено менее 13 рейтинговых баллов), то промежуточная аттестация по учебной дисциплине (модулю) невозможна даже при наличии высокого текущего рейтинга, полученного по итогам текущего контроля по учебной дисциплине (модулю).

ЛИСТ РЕГИСТРАЦИИ ИЗМЕНЕНИЙ

№ п/п	Содержание изменения	Реквизиты документа об утверждении изменения	Дата введения изменения
1.	Утверждены и введены в действие решением Ученого совета факультета на основании Федерального государственного образовательного стандарта (указываем реквизиты ФГОС)	Протокол заседания Ученого совета факультета № _____ от « _____ » _____ 20____ года	____.____.____
2.	*	Протокол заседания Ученого совета факультета № _____ от « _____ » _____ 20____ года	____.____.____
3.	*	Протокол заседания Ученого совета факультета № _____ от « _____ » _____ 20____ года	____.____.____
4.	*	Протокол заседания Ученого совета факультета № _____ от « _____ » _____ 20____ года	____.____.____



**Министерство науки и высшего образования Российской Федерации
Федеральное государственное бюджетное образовательное учреждение
высшего образования
«Российский государственный социальный университет»**

УТВЕРЖДАЮ

И.о. декана факультета политических и
социальных технологий

_____/Пивнева С.В./

28.03.2023 г.

**МЕТОДИЧЕСКИЕ МАТЕРИАЛЫ ПО ДИСЦИПЛИНЕ (МОДУЛЮ)
МЕТОДЫ КОНТРОЛЯ И АППАРАТУРА ЗАЩИЩЕННОСТИ (МОДУЛЯ)**

Направление подготовки

«Безопасность информационных технологий в правоохранительной сфере»

Направленность

«Технологии защиты информации в правоохранительной сфере (по отрасли или в сфере профессиональной деятельности)»

**ОБРАЗОВАТЕЛЬНАЯ ПРОГРАММА ВЫСШЕГО ОБРАЗОВАНИЯ -
ПРОГРАММА БАКАЛАВРИАТА**

Форма обучения

Очная

Москва, 2023 г.

Методические материалы по дисциплине (модулю) «Методы контроля и аппаратура защищенности» составлена на основании федерального государственного образовательного стандарта высшего образования по специальности 10.05.05 Безопасность информационных технологий в правоохранительной сфере, утвержденного приказом Министерства образования и науки Российской Федерации от 26.11.2020 № 1461, профессионального стандарта «Специалист по безопасности компьютерных систем и сетей», утвержденного приказом Министерства труда и социальной защиты Российской Федерации от 01.11.2016 №598н, профессионального стандарта «Специалист по защите информации в автоматизированных системах», утвержденного приказом Министерства труда и социальной защиты Российской Федерации от 15.09.2016 № 522н, профессионального стандарта «Специалист по технической защите информации», утвержденного приказом Министерства труда и социальной защиты Российской Федерации от 01.11.2016 № 599н, профессионального стандарта «Следователь-криминалист», утвержденного приказом Министерства труда и социальной защиты Российской Федерации от 23.03.2015 № 183н

Методические материалы по дисциплине (модулю) разработаны рабочей группой в составе: доцент Мельникова Е.А. , к.т.н. доцент С.М. Бобровский, старший преподаватель Н.В. Мальцев

Методические материалы по дисциплине (модулю) обсуждены и утверждены на заседании кафедры информационных технологий, искусственного интеллекта и общественно-социальных технологий цифрового общества факультета социальных и политических технологий (Протокол № 7 от «28» марта 2023 года)

Заведующий кафедрой
канд. пед. наук, доцент



(подпись)

С.В. Крапивка

СОДЕРЖАНИЕ

1. МЕТОДИЧЕСКИЕ МАТЕРИАЛЫ К ЛЕКЦИОННЫМ, ПРАКТИЧЕСКИМ, ЛАБОРАТОРНЫМ ЗАНЯТИЯМ	4
1.1. Методические материалы к проведению лекционных занятий по дисциплине (модулю).....	4
1.2. Методические материалы по подготовке к практическим занятиям по дисциплине (модулю).....	5
1.4. Методические материалы по подготовке к лабораторным занятиям по дисциплине (модулю).....	9
2. МЕТОДИЧЕСКИЕ РЕКОМЕНДАЦИИ ДЛЯ ОБУЧАЮЩИХСЯ ПО ОСВОЕНИЮ ДИСЦИПЛИНЫ (МОДУЛЯ) И САМОСТОЯТЕЛЬНОЙ РАБОТЕ.....	10
3. МЕТОДИЧЕСКИЕ МАТЕРИАЛЫ, ОПРЕДЕЛЯЮЩИЕ ПРОЦЕДУРЫ ОЦЕНИВАНИЯ ЗНАНИЙ, УМЕНИЙ, НАВЫКОВ И (ИЛИ) ОПЫТА ДЕЯТЕЛЬНОСТИ, ХАРАКТЕРИЗУЮЩИХ ЭТАПЫ ФОРМИРОВАНИЯ КОМПЕТЕНЦИЙ.....	19
3.1. Организационные основы применения балльно-рейтинговой системы оценки успеваемости обучающихся по дисциплине (модулю).....	19
3.2. Проведение текущего контроля успеваемости обучающихся по дисциплине (модулю) в соответствии с балльно-рейтинговой системой оценки успеваемости обучающегося.....	19
3.3. Проведение промежуточной аттестации обучающихся по дисциплине (модулю) в соответствии с балльно-рейтинговой системой оценки успеваемости обучающегося.....	20
ЛИСТ РЕГИСТРАЦИИ ИЗМЕНЕНИЙ.....	22

1. МЕТОДИЧЕСКИЕ МАТЕРИАЛЫ К ЛЕКЦИОННЫМ, ЛАБОРАТОРНЫМ ЗАНЯТИЯМ

1.1. Методические материалы к проведению лекционных занятий по дисциплине (модулю)

Лекция - один из методов обучения, одна из основных системообразующих форм организации учебного процесса в вузе. Лекционное занятие представляет собой систематическое, последовательное, монологическое изложение педагогическим работником учебного материала, как правило, теоретического характера. Такое занятие представляет собой элемент технологии представления учебного материала путем логически стройного, систематически последовательного и ясного изложения.

Цель лекции – организация целенаправленной познавательной деятельности обучающихся по овладению программным материалом дисциплины (модуля). Чтение курса лекций позволяет дать связанное, последовательное изложение материала в соответствии с новейшими данными науки, сообщить слушателям основное содержание предмета в целостном, систематизированном виде. В ряде случаев лекция выполняет функцию основного источника информации: при отсутствии учебников и учебных пособий, чаще по новым курсам; в случае, когда новые научные данные по той или иной теме не нашли отражения в учебниках; отдельные разделы и темы очень сложны для самостоятельного изучения. В таких случаях только лектор может методически помочь обучающимся в освоении сложного материала.

Возможные формы проведения лекций:

- Вводная лекция – один из наиболее важных и трудных видов лекции при чтении систематических курсов. От успеха этой лекции во многом зависит успех усвоения всего курса. Она может содержать: определение дисциплины (модуля); краткую историческую справку о дисциплине (модуле); цели и задачи дисциплины (модуля), ее роль в общей системе обучения и связь со смежными дисциплинами (модулями); основные проблемы (понятия и определения) данной науки; основную и дополнительную учебную литературу; особенности самостоятельной работы обучающихся над дисциплиной (модулем) и формы участия в научно-исследовательской работе; отчетность по курсу.

- Информационная лекция ориентирована на изложение и объяснение обучающимся научной информации, подлежащей осмыслению и запоминанию. Это самый традиционный тип лекций в практике высшей школы.

- Заключительная лекция предназначена для обобщения полученных знаний и раскрытия перспектив дальнейшего развития данной науки.

- Обзорная лекция – это систематизация научных знаний на высоком уровне, допускающая большое число ассоциативных связей в процессе осмысления информации, излагаемой при раскрытии внутрисубъектной и межпредметной связей, исключая детализацию и конкретизацию. Как правило, стержень излагаемых теоретических положений составляет научно-понятийная и концептуальная основа всего курса или крупных его разделов.

- Лекция-беседа - непосредственный контакт педагогического работника с аудиторией - диалог. По ходу лекции педагогический работник задает вопросы для выяснения мнений и уровня осведомленности обучающихся по рассматриваемой проблеме.

- Лекция-дискуссия - свободный обмен мнениями в ходе изложения лекционного материала. Педагогический работник активизирует участие в обсуждении отдельными вопросами, сопоставляет между собой различные мнения и тем самым развивает дискуссию, стремясь направить ее в нужное русло.

- Лекция с применением обратной связи включает в себе то, что в начале и конце каждого раздела лекции задаются вопросы. Первый - для того, чтобы узнать, насколько обучающиеся ориентируются в излагаемом материале, вопрос в конце раздела предназначен для выяснения степени усвоения только что изложенного материала. При

неудовлетворительных результатах контрольного опроса педагогический работник возвращается к уже прочитанному разделу, изменив при этом методику подачи материала.

- Проблемная лекция опирается на логику последовательно моделируемых проблемных ситуаций путем постановки проблемных вопросов или предъявления проблемных задач. Проблемный вопрос - это диалектическое противоречие, требующее для своего решения размышления, сравнения, поиска, приобретения и применения новых знаний. Проблемная задача содержит дополнительную вводную информацию и при необходимости некоторые ориентиры поиска ее решения.

- Программированная лекция - консультация – педагогический работник сам составляет и предлагает обучающимся вопросы. На подготовленные вопросы педагогический работник сначала просит ответить обучающихся, а затем проводит анализ и обсуждение неправильных ответов. В лекциях можно использовать наглядные материалы, а также подготовить презентацию. Что касается презентации, то в качестве визуальной поддержки ее можно органично интегрировать во все вышеупомянутые лекции. В то же время лекцию-презентацию возможно выделить и в качестве самостоятельной формы. Лекция-презентация должна отражать суть основных и (или) проблемных вопросов лекции, на которые особо следует обратить внимание обучающихся. В условиях применения активного метода проведения занятий презентация представляется весьма удачным способом донесения информации до слушателей. Единственное, на что следует обратить внимание при подготовке слайдов, - это их оформление и текст. Слайд не должен быть перегружен картинками и лишней информацией, которая будет отвлекать от основного аспекта того или иного вопроса лекции. Во время лекции можно задавать вопросы аудитории в отношении того или иного слайда, тем самым еще больше вовлекая обучающихся в проблематику.

Краткое содержание лекционных занятий

Наименование разделов и тем	Содержание учебного материала
Модуль 1 (Семестр 8)	
<p>Раздел 1. Понятийный аппарат и нормативные документы, определяющие особенности функционирования защищаемых информационных систем обработки и передачи информации.</p>	<p>1) Изучение Законов, ГОСТов Российской Федерации и других информационных материалов, определяющих и разъясняющих терминологию и классификацию компонентов информационных систем, предназначенным для обработки и передачи информации как по их функциональному назначению, так и по месту в технологической цепочке бизнес-процесса и обеспечения информационной безопасности предприятия, как объектов реализации факторов, воздействующих или могущие воздействовать на безопасность защищаемой информации и подлежащие учету при организации защиты информации.</p> <p>2) Особенности анализа уязвимости технических средств обработки и передачи информации, как объектов информатизации, с учётом территориального расположения предприятия арендатора в помещениях, соответствующих классов (А, В, С, D) по риэлтерской классификации и возможного наличия угроз антропогенного и техногенного характера.</p>
<p>Раздел 2. Классификация физической структуры основных и вспомогательных технических средств защищаемых информационных систем обработки и передачи информации</p>	<p>1) Классификации физической структуры основных и вспомогательных технических средств защищаемых информационных систем аналоговой и цифровой обработки и передачи информации, как объектов информатизации, по основным направлениям:</p> <ul style="list-style-type: none"> • обработка данных; • отображение текстовой и графической информации • обработка звуковой информации, как в офлайн, так и в онлайн форматах: • обработка информации как средствами предназначенными для

	<p>управления технологическими процессами производственного назначения (компьютерные системы управления процессом), так и средствами, предназначенными для офисного и управленческого назначения (компьютерные системы)</p> <ul style="list-style-type: none"> • обработка информации средствами обеспечения физической защиты защищаемого объекта (ОПС, СОТ, СКУД). <p>2) Архитектура построения оборудования компьютерных (информационных) систем, коммуникационных сетей, систем электропитания и заземления средств электропитания как ОТСС, а также различного слаботочного оборудования, относящихся к классу ВТСС и находящихся в зоне нахождения ОТСС и защищаемых помещениях.</p> <p>3) Анализ архитектуры построения оборудования, обеспечивающего функционирования защищаемого предприятия с учётом классификации юридических прав на его владения, например, отдельное здание, аренда помещений, соответствующих классам А; В; С; D.</p>
<p>Раздел 3. Классификация объективных и субъективных, случайных и преднамеренных факторов (угроз), воздействующих на безопасность защищаемой информации.</p>	<p>1) Классификация объективных воздействующих факторов, в соответствии с действующими нормативными документами.</p> <p>2) Основные направления проявления возможных объективных факторов, в соответствии с действующими нормативными документами, для различных функциональных компонентов объекта информатизации.</p> <p>3) Классификация субъективных воздействующих факторов, в соответствии с действующими нормативными документами.</p> <p>4) Основные направления реализации возможных объективных факторов, в соответствии с действующими нормативными документами, для различных функциональных компонентов объекта информатизации.</p> <p>5) Классификация случайных и преднамеренных объективных факторов, присущих техническим средствам защищаемых информационных систем аналоговой и цифровой обработки и передачи информации, создающих предпосылки для деструктивного проявления субъективных факторов, воздействия по физическим каналам на объекты информатизации антропогенных, техногенных и природно-климатических угроз, в том числе с учётом категорирования расположения защищаемого предприятия в соответствии с классом арендованных помещений и потенциальной возможности нахождения на периметре предприятия посторонних людей, в частности с девиантным поведением.</p>
<p>Модуль 2 (Семестр 9)</p>	
<p>Раздел 4. Основные особенности физических процессов, характеризующих объективные факторы, создающие предпосылки к возникновению субъективных факторов, воздействующих на безопасность защищаемой информации.</p>	<p>1) Анализ возникновения электрических цепей для протекания токов, присутствующих и наведённых извне, влияющие на уязвимость конфиденциальности, целостности и доступности информации в технических средствах обработки и передачи защищаемой информации.</p> <p>2) Анализ возникновения электрических цепей для электромагнитных процессов, возникающих в элементах технического средства или наводимых извне влияющие на уязвимость конфиденциальности, целостности и доступности информации в технических средствах обработки и передачи защищаемой информации.</p> <p>3) Анализ возникновения возможных прямых и побочных электромагнитных каналов проникновения сигналов преднамеренного силового электромагнитного воздействия на чувствительные к перенапряжению электро- радиотехнические</p>

	<p>элементы в средствах обработки и передачи защищаемой информации.</p> <p>4) Анализ возникновения возможных внешних и внутренних визуально- оптические каналов наблюдения защищаемой информации от средств отображения текстовой и графической, как статической, так и динамической информации.</p>
<p>Раздел 5. Основные особенности физических процессов, характеризующих субъективные факторы, воздействующие на безопасность защищаемой информации.</p>	<p>1) Случайные и преднамеренные факторы деструктивного воздействия, влияющие на нарушение функционирование объекта информатизации и средств защиты информации.</p> <p>2) Ознакомление с примерами возможностей потенциального нарушителя по нарушению конфиденциальности защищаемую информацию по визуально- оптическому каналу, с использованием общедоступных технических средств.</p> <p>3) Ознакомление с примерами деструктивных факторов нарушения целостности и доступности информации, за счёт применение нарушителем средств технологического терроризма, в том числе энергетического воздействия, средствами электромагнитного терроризма на объект информатизации.</p>
<p>Раздел 6. Организационные и инженерно- технические меры защиты и методы контроля защищённости объектов информатизации, в том числе находящихся в арендованных помещениях.</p>	<p>Методы контроля и выявления демаскирующих признаков, характеризующих возможность образования среды образования деструктивных факторов, воздействующих на защищаемую информацию.</p>
<p>Раздел 7. Ознакомление с программными средствами анализа и визуального контроля проектирования уязвимости и достаточности средств защиты объекта информатизации.</p>	<p>1) Ознакомление с программным продуктом Microsoft Visio , позволяющим визуализировать планировку помещений предприятия и провести анализ возможных направлений воздействия угроз защищаемой информации.</p> <p>2) Ознакомление с отдельными возможностями программных продуктов, разработанных компанией «АМУЛЕТ» и позволяющих визуализировать результаты действий угроз и достаточности принятых мер защиты.</p> <p>3) Ознакомление с различными свободно и условно свободно распространяемые программы проектирования, позволяющие визуализировать планировку помещений предприятия и провести анализ возможных направлений воздействия угроз защищаемой информации.</p>

1.2. Методические материалы по подготовке к практическим занятиям по дисциплине (модулю)

Практические (семинарские) занятия - одна из форм учебного занятия, направленная на развитие самостоятельности обучающихся и приобретение умений и навыков. Данные учебные занятия углубляют, расширяют, детализируют полученные ранее знания. Практическое занятие предполагает выполнение обучающимися по заданию и под руководством преподавателей одной или нескольких практических работ.

Цель практических занятий и семинаров состоит в развитии познавательных способностей, самостоятельности мышления и творческой активности обучающихся; углублении, расширении, детализировании знаний, полученных на лекции в обобщенной форме, и содействии выработке навыков профессиональной деятельности. В отдельных случаях на практических занятиях и семинарах руководителем занятия сообщаются дополнительные знания.

Для достижения поставленных целей и решения требуемого перечня задач практические занятия и семинары проводятся традиционными технологиями или с использованием активных и интерактивных образовательных технологий.

Возможные формы проведения практических (семинарских) занятий:

- Деловая игра - это метод группового обучения совместной деятельности в процессе решения общих задач в условиях максимально возможного приближения к реальным проблемным ситуациям. Имитационные игры - на занятиях имитируется деятельность какой-либо организации, предприятия или его подразделения. Имитироваться могут события, конкретная деятельность людей (деловое совещание, обсуждение плана) и обстановка, условия, в которых происходит событие или осуществляется деятельность (кабинет начальника цеха, зал заседаний). Исполнение ролей (ролевые игры) - в этих играх отрабатывается тактика поведения, действий, выполнение функций и обязанностей конкретного лица. Для проведения игр с исполнением роли разрабатывается модель-пьеса ситуации, между студентами распределяются роли с «обязательным содержанием», характеризующиеся различными интересами; в процессе их взаимодействия должно быть найдено компромиссное решение. «Деловой театр» (метод инсценировки) - в нем разыгрывается какая-либо ситуация, поведение человека в этой обстановке, обучающийся должен вжиться в образ определенного лица, понять его действия, оценить обстановку и найти правильную линию поведения. Основная задача метода инсценировки - научить ориентироваться в различных обстоятельствах, давать объективную оценку своему поведению, учитывать возможности других людей, влиять на их интересы, потребности и деятельность, не прибегая к формальным атрибутам власти, к приказу.

- Игровое проектирование - является практическим занятием или циклом занятий, суть которых состоит в разработке инженерного, конструкторского, технологического и других видов проектов в игровых условиях, максимально воссоздающих реальность. Этот метод отличается высокой степенью сочетания индивидуальной и совместной работы обучающихся.

- Познавательные-дидактические игры не относятся к деловым играм. Они предполагают лишь включение изучаемого материала в необычный игровой контекст и иногда содержат лишь элементы ролевых игр. Такие игры могут проводиться в виде копирования научных, культурных, социальных явлений (конкурс знатоков, «Поле чудес», КВН и т.д.) и в виде предметно-содержательных моделей, (например, игры-путешествия, когда надо разработать рациональный маршрут, пользуясь различными картами).

- Анализ конкретных ситуаций. Конкретная ситуация – это любое событие, которое содержит в себе противоречие или вступает в противоречие с окружающей средой. Ситуации могут нести в себе как позитивный, так и отрицательный опыт. Все ситуации делятся на простые, критические и экстремальные.

- Кейс-метод (от английского case – случай, ситуация) – усовершенствованный метод анализа конкретных ситуаций, метод активного проблемно-ситуационного анализа, основанный на обучении путем решения конкретных задач – ситуаций (решение кейсов). Непосредственная цель метода case-study - обучающиеся должны проанализировать ситуацию, разобраться в сути проблем, предложить возможные решения и выбрать лучшее из них. Кейсы делятся на практические (отражающие реальные жизненные ситуации), обучающие (искусственно созданные, содержащие значительные элементы условности при отражении в нем жизни) и исследовательские (ориентированные на проведение исследовательской деятельности посредством применения метода моделирования). Метод конкретных ситуаций (метод case-study) относится к неигровым имитационным активным методам обучения.

- Тренинг (англ. training от train — обучать, воспитывать) – метод активного обучения, направленный на развитие знаний, умений и навыков и социальных установок. Тренинг – форма интерактивного обучения, целью которого является развитие компетентности межличностного и профессионального поведения в общении. Достоинство тренинга заключается в том, что он обеспечивает активное вовлечение всех участников в процесс обучения. Можно выделить основные типы тренингов по критерию направленности воздействия и изменений – навыковый, психотерапевтический, социально-психологический, бизнес-тренинг.

- Метод Сократа (Майевтика) – метод вопросов, предполагающих критическое отношение к догматическим утверждениям, называется еще как метод «сократовской иронии». Это умение извлекать скрытое в человеке знание с помощью искусных наводящих вопросов, подразумевающего короткий, простой и заранее предсказуемый ответ.

- Интерактивная лекция – выступление ведущего обучающего перед большой аудиторией с применением следующих активных форм обучения: дискуссия, беседа, демонстрация слайдов или учебных фильмов, мозговой штурм.

- Групповая, научная дискуссия, диспут Дискуссия — это целенаправленное обсуждение конкретного вопроса, сопровождающееся обменом мнениями, идеями между двумя и более лицами. Задача дискуссии - обнаружить различия в понимании вопроса и в споре установить истину. Дискуссии могут быть свободными и управляемыми. К технике управляемой дискуссии относятся: четкое определение цели, прогнозирование реакции оппонентов, планирование своего поведения, ограничение времени на выступления и их заданная очередность. Разновидностью свободной дискуссии является форум, где каждому желающему дается неограниченное время на выступление, при условии, что его выступление вызывает интерес аудитории. Каждый конкретный форум имеет свою тематику — достаточно широкую, чтобы в её пределах можно было вести многоплановое обсуждение.

- Дебаты – это чётко структурированный и специально организованный публичный обмен мыслями между двумя сторонами по актуальным темам. Это разновидность публичной дискуссии участников дебатов, направляющая на переубеждение в своей правоте третьей стороны, а не друг друга. Поэтому вербальные и невербальные средства, которые используются участниками дебатов, имеют целью получения определённого результата — сформировать у слушателей положительное впечатление от собственной позиции.

- Метод работы в малых группах. Групповое обсуждение кого-либо вопроса направлено на достижение лучшего взаимопонимания и нахождения истины. Групповое обсуждение способствует лучшему усвоению изучаемого материала. Оптимальное количество участников - 5-7 человек. Перед обучающимися ставится проблема, выделяется определенное время, в течение которого они должны подготовить аргументированный обдуманый ответ. Педагогический работник может устанавливать правила проведения группового обсуждения – задавать определенные рамки обсуждения, ввести алгоритм выработки общего мнения, назначить лидера и др.

- Круглый стол - общество, собрание в рамках более крупного мероприятия (съезда, симпозиума, конференции). Мероприятие, как правило, на которое приглашаются эксперты и специалисты из разных сфер деятельности для обсуждения актуальных вопросов. Данная модель обсуждения, основываясь на соглашениях, в качестве итогов даёт результаты, которые, в свою очередь, являются новыми соглашениями.

- Коллоквиум - (лат. colloquium — разговор, беседа) - одна из форм учебных занятий в системе образования, имеющая целью выяснение и повышение знаний обучающихся. На коллоквиумах обсуждаются: отдельные части, разделы, темы, вопросы изучаемого курса (обычно не включаемые в тематику семинарских и других практических учебных занятий), рефераты, проекты и др. работы обучающихся. Это научные собрания, на которых заслушиваются и обсуждаются доклады. Коллоквиум – это и форма контроля, массового опроса, позволяющая преподавателю в сравнительно небольшой срок выяснить уровень знаний студентов по данной теме дисциплины. Коллоквиум проходит обычно в форме дискуссии, в ходе которой обучающимся предоставляется возможность высказать свою точку зрения на рассматриваемую проблему, учиться обосновывать и защищать ее. Аргументируя и отстаивая свое мнение, обучающийся в то же время демонстрирует, насколько глубоко и осознанно он усвоил изученный материал.

- Метод «мозговой штурм» (мозговой штурм, мозговая атака, англ. brainstorming) — оперативный метод решения проблемы на основе стимулирования творческой активности, при котором участникам обсуждения предлагают высказывать как можно большее количество вариантов решения, в том числе самых фантастичных. Затем из общего числа высказанных

идей отбирают наиболее удачные, которые могут быть использованы на практике. Является методом экспертного оценивания.

- Метод проектов - это способ достижения дидактической цели через детальную разработку проблемы (технология), которая должна завершиться вполне реальным, осязаемым практическим результатом, оформленным тем или иным образом; это совокупность приёмов, действий обучающихся в их определённой последовательности для достижения поставленной задачи – решения проблемы, лично значимой для учащихся и оформленной в виде некоего конечного продукта. Основное предназначение метода проектов состоит в предоставлении учащимся возможности самостоятельного приобретения знаний в процессе решения практических задач или проблем, требующего интеграции знаний из различных предметных областей.

- Брифинг - (англ. briefing от англ. brief – короткий, недолгий) – краткая пресс-конференция, посвященная одному вопросу. Основное отличие: отсутствует презентационная часть. То есть практически сразу идут ответы на вопросы журналистов.

- Метод портфолио (итал. portfolio — 'портфель, англ. - папка для документов) - современная образовательная технология, в основе которой используется метод аутентичного оценивания результатов образовательной и профессиональной деятельности. Портфолио как подборка сертифицированных достижений, наиболее значимых работ и отзывов на них.

Вопросы для самоподготовки к практическим (семинарским) занятиям по разделам (темам) дисциплины (модуля)

Задания для самостоятельной работы к Разделу 1

Изучить основные терминологические понятия, связанные с функционированием технических средств обработки и передачи информации, как объектов информатизации в условиях предприятий, являющимися арендаторами производственных помещений, относящихся к классам «С» и «D» по риэлторской классификации и определяющие воздействия субъективных факторов, приводящих к нарушению конфиденциальности, целостности и доступности информации.

Вопросы для самостоятельной работы к Разделу 1

1. Документы Российской Федерации, определяющие терминологию и классификацию компонентов информационных систем, предназначенным для обработки и передачи информации как по их функциональному назначению, так и по месту в технологической цепочке бизнес-процесса, с позиции обеспечения информационной безопасности предприятия и подлежащие учету при организации защиты информации.
2. Составляющие информации, как объекта защиты.
3. Основные свойства и формы существования информации, определяющие методы и критерии её защиты.
4. Составляющие технических средств обработки и передачи информации, как объектов информатизации.
5. Особенности арендуемых производственных помещений, категорированных по классам «А», «В», «С» и «D», в соответствии с риэлторской классификацией, с точки зрения уязвимости конфиденциальности, целостности и доступности информации.
6. Терминология и классификация, связанная с возникновением и распространением ТКУИ и преднамеренного воздействия на информационные системы.

7. Классификация и особенности эксплуатации технических средств, находящихся в защищаемом помещении, по статусу обрабатываемой информации.

Литература для самостоятельного изучения к Разделу 1

Основная литература.

1. Рассолов, И. М. Информационное право : учебник и практикум для вузов / И. М. Рассолов. — 6-е изд., перераб. и доп. — Москва : Издательство Юрайт, 2023. — 415 с. — (Высшее образование). — ISBN 978-5-534-14327-0. — Текст : электронный // Образовательная платформа Юрайт [сайт]. — URL: <https://urait.ru/bcode/510644> (дата обращения: 07.07.2023).
2. Сидак А. А. Информационная безопасность. Физические основы технических каналов утечки информации : учебное пособие : [16+] / А. А. Сидак, В. В. Василенко, С. В. Рыженко ; Технологический университет имени дважды Героя Советского Союза, летчика-космонавта А.А. Леонова. — Москва : Директ-Медиа, 2022. — 128 с. : ил., табл. — Режим доступа: по подписке. — URL: <https://biblioclub.ru/index.php?page=book&id=694670> (дата обращения: 09.03.2023). — Библиогр.: с. 117-118. — ISBN 978-5-4499-3327-0. — Текст : электронный.

Дополнительная литература.

1. Чернова, Е. В. Информационная безопасность человека : учебное пособие для вузов / Е. В. Чернова. — 2-е изд., испр. и доп. — Москва : Издательство Юрайт, 2023. — 243 с. — (Высшее образование). — ISBN 978-5-534-12774-4. — Текст : электронный // Образовательная платформа Юрайт [сайт]. — URL: <https://urait.ru/bcode/518441>

Задания для самостоятельной работы к Разделу 2

Изучить физическую структуру основных и вспомогательных технических средств, входящие в состав защищаемых информационных систем обработки и передачи

Вопросы для самостоятельной работы к Разделу 2

1. Физическая структура основных и вспомогательных технических средств обработки данных.
2. Физическая структура основных и вспомогательных технических средств отображение текстовой и графической информации.
3. Физическая структура основных и вспомогательных технических средств обработка звуковой информации.
4. Физическая структура основных и вспомогательных технических средств обработка информации как средствами предназначенными для управления технологическими процессами производственного назначения.
5. Физическая структура основных и вспомогательных технических средств обработка информации средствами обеспечения физической защиты защищаемого объекта (ОПС, СОТ, СКУД).
6. Архитектура и структура компьютерных (информационных) систем, коммуникационных сетей объектов информатизации.
7. Архитектура и структура систем электропитания и заземления средств электропитания как ОТСС объектов информатизации.

8. Архитектура и структура слаботочного оборудования, относящихся к классу ВТСС и находящихся в зоне нахождения ОТСС и защищаемых помещениях, соответствующих классам С; D.
9. Архитектура и структура оборудования, обеспечивающего функционирования защищаемого помещения, соответствующего классам С; D.

Литература для самостоятельного изучения к Разделу 2

Основная литература.

1. Рассолов, И. М. Информационное право : учебник и практикум для вузов / И. М. Рассолов. — 6-е изд., перераб. и доп. — Москва : Издательство Юрайт, 2023. — 415 с. — (Высшее образование). — ISBN 978-5-534-14327-0. — Текст : электронный // Образовательная платформа Юрайт [сайт]. — URL: <https://urait.ru/bcode/510644> (дата обращения: 07.07.2023).
2. Сидак А. А. Информационная безопасность. Физические основы технических каналов утечки информации : учебное пособие : [16+] / А. А. Сидак, В. В. Василенко, С. В. Рыженко ; Технологический университет имени дважды Героя Советского Союза, летчика-космонавта А.А. Леонова. — Москва : Директ-Медиа, 2022. — 128 с. : ил., табл. — Режим доступа: по подписке. — URL: <https://biblioclub.ru/index.php?page=book&id=694670> (дата обращения: 09.03.2023). — Библиогр.: с. 117-118. — ISBN 978-5-4499-3327-0. — Текст : электронный.

Дополнительная литература.

1. Чернова, Е. В. Информационная безопасность человека : учебное пособие для вузов / Е. В. Чернова. — 2-е изд., испр. и доп. — Москва : Издательство Юрайт, 2023. — 243 с. — (Высшее образование). — ISBN 978-5-534-12774-4. — Текст : электронный // Образовательная платформа Юрайт [сайт]. — URL: <https://urait.ru/bcode/518441>

Задания для самостоятельной работы к Разделу 3

Изучить объективные и субъективные случайные и преднамеренные факторы (угрозы), воздействующих на безопасность защищаемой информации.

Вопросы для самостоятельной работы к Разделу 3

1. По материалам классификации факторов, воздействующих на информацию. Провести источников в сети интернет сопоставить результаты классификации объективных и субъективных факторов, воздействующих или могущих воздействовать на информацию с примерами деструктивных воздействий воздействия по направлениям:
2. По материалам источников в сети интернет провести анализ угроз, реализуемых посредством случайного или преднамеренного физического воздействия на компоненты архитектуры построения компьютерных информационных систем и связанных с ними коммутационного оборудования в зависимости от

функционирования объектов защиты, относящихся различных форм собственности (ABCD).

3. Деструктивные проявления субъективных факторов, воздействия по физическим каналам на объекты информатизации в виде антропогенных, техногенных и природно-климатических угроз.
4. Классификация и особенности каналов воздействия по структуре образования и распространения, по аналогии со структуры образования ТКУИ 1-ого и 2 -ого видов
5. По материалам источников в сети интернет провести анализ влияние на уязвимость

техническим средствам защищаемых информационных систем проявления

человеческого фактора, в том числе, связанного с проявлением девиантного поведения.

Литература для самостоятельного изучения к Разделу 3

Основная литература.

1. Рассолов, И. М. Информационное право : учебник и практикум для вузов / И. М. Рассолов. — 6-е изд., перераб. и доп. — Москва : Издательство Юрайт, 2023. — 415 с. — (Высшее образование). — ISBN 978-5-534-14327-0. — Текст : электронный // Образовательная платформа Юрайт [сайт]. — URL: <https://urait.ru/bcode/510644> (дата обращения: 07.07.2023).
2. Сидак А. А. Информационная безопасность. Физические основы технических каналов утечки информации : учебное пособие : [16+] / А. А. Сидак, В. В. Василенко, С. В. Рыженко ; Технологический университет имени дважды Героя Советского Союза, летчика-космонавта А.А. Леонова. — Москва : Директ-Медиа, 2022. — 128 с. : ил., табл. — Режим доступа: по подписке. — URL: <https://biblioclub.ru/index.php?page=book&id=694670> (дата обращения: 09.03.2023). — Библиогр.: с. 117-118. — ISBN 978-5-4499-3327-0. — Текст : электронный.

Дополнительная литература.

1. Чернова, Е. В. Информационная безопасность человека : учебное пособие для вузов / Е. В. Чернова. — 2-е изд., испр. и доп. — Москва : Издательство Юрайт, 2023. — 243 с. — (Высшее образование). — ISBN 978-5-534-12774-4. — Текст : электронный // Образовательная платформа Юрайт [сайт]. — URL: <https://urait.ru/bcode/518441>

Задания для самостоятельной работы к Разделу 4

Основные особенности физических процессов, характеризующих объективные факторы, создающие предпосылки к возникновению субъективных факторов, воздействующих на безопасность защищаемой информации.

Вопросы для самостоятельной работы к Разделу 4

1. Классификация случайных и преднамеренных объективных факторов, присущих техническим средствам защищаемых информационных систем аналоговой и цифровой обработки и передачи информации, в соответствии с действующими нормативными документами.
2. Классификация случайных и преднамеренных объективных факторов, присущих техническим средствам защищаемых информационных систем аналоговой и цифровой обработки и передачи информации, в соответствии с действующими нормативными документами.
3. Основные направления реализации возможных объективных факторов, в соответствии с действующими нормативными документами, для различных функциональных компонентов объекта информатизации.
4. Деструктивные проявления субъективных факторов, воздействия по физическим каналам на объекты информатизации антропогенных, техногенных и природно-климатических угроз,
5. Классификация и основные свойства демаскирующих признаков объекта информатизации.
6. Специфические объективные свойства видовых признаков, которые необходимо учитывать в процессе защиты от несанкционированного наблюдения.
7. Объективные параметры сигнальных демаскирующих признаков, влияющих на защищенность объектов информатизации.
8. Виды технической разведки и их связь с формами существования информации и демаскирующими признаками.
9. Основные демаскирующие признаки деструктивных факторов воздействия на информацию.

Литература для самостоятельного изучения к Разделу 4

Основная литература.

1. Рассолов, И. М. Информационное право : учебник и практикум для вузов / И. М. Рассолов. — 6-е изд., перераб. и доп. — Москва : Издательство Юрайт, 2023. — 415 с. — (Высшее образование). — ISBN 978-5-534-14327-0. — Текст : электронный // Образовательная платформа Юрайт [сайт]. — URL: <https://urait.ru/bcode/510644> (дата обращения: 07.07.2023).
2. Сидак А. А. Информационная безопасность. Физические основы технических каналов утечки информации : учебное пособие : [16+] / А. А. Сидак, В. В. Василенко, С. В. Рыженко ; Технологический университет имени дважды Героя Советского Союза, летчика-космонавта А.А. Леонова. — Москва : Директ-Медиа, 2022. — 128 с. : ил., табл. — Режим доступа: по подписке. — URL: <https://biblioclub.ru/index.php?page=book&id=694670> (дата обращения: 09.03.2023). — Библиогр.: с. 117-118. — ISBN 978-5-4499-3327-0. — Текст : электронный.

Дополнительная литература.

1. Чернова, Е. В. Информационная безопасность человека : учебное пособие для вузов / Е. В. Чернова. — 2-е изд., испр. и доп. — Москва : Издательство Юрайт, 2023. — 243 с.

Задания для самостоятельной работы к Разделу 5.

Основные особенности физических процессов, характеризующих субъективные факторы, воздействующие на безопасность защищаемой информации.

Вопросы для самостоятельной работы к разделу 5.

- 1) Случайные факторы деструктивного воздействия, влияющие на физическое нарушение функционирование объекта информатизации и средств защиты информации.
- 2) Преднамеренные факторы деструктивного воздействия, влияющие на физическое нарушение функционирование объекта информатизации и средств защиты информации.
- 3) Возможности потенциального нарушителя по нарушению конфиденциальности защищаемую информацию по визуально- оптическому каналу, с использованием общедоступных технических средств.
- 4) Деструктивные факторы нарушения целостности и доступности информации, за счёт применение нарушителем средств технологического терроризма, в том числе энергетического воздействия, средствами электромагнитного терроризма на объект информатизации.
- 5) Физические процессы образования канала утечки информации за счет электромагнитных наводок на слаботочных и силовых линиях, выходящих за пределы защищаемого помещения.
- 6) Физические процессы возникновения в эфире технического канала утечки информации за счет электромагнитных излучений, в условия ближней и дальней зон.
- 7) Классификация по источникам образования и характеристика каналу.

Литература для самостоятельного изучения к Разделу 5.

Основная литература.

1. Рассолов, И. М. Информационное право : учебник и практикум для вузов / И. М. Рассолов. — 6-е изд., перераб. и доп. — Москва : Издательство Юрайт, 2023. — 415 с. — (Высшее образование). — ISBN 978-5-534-14327-0. — Текст : электронный // Образовательная платформа Юрайт [сайт]. — URL: <https://urait.ru/bcode/510644> (дата обращения: 07.07.2023).
2. Сидак А. А. Информационная безопасность. Физические основы технических каналов утечки информации : учебное пособие : [16+] / А. А. Сидак, В. В. Василенко,

С. В. Рыженко ; Технологический университет имени дважды Героя Советского Союза, летчика-космонавта А.А. Леонова. – Москва : Директ-Медиа, 2022. – 128 с. : ил., табл. – Режим доступа: по подписке. – URL: <https://biblioclub.ru/index.php?page=book&id=694670> (дата обращения: 09.03.2023). – Библиогр.: с. 117-118. – ISBN 978-5-4499-3327-0. – Текст : электронный.

Дополнительная литература.

1. Чернова, Е. В. Информационная безопасность человека : учебное пособие для вузов / Е. В. Чернова. — 2-е изд., испр. и доп. — Москва : Издательство Юрайт, 2023. — 243 с. — (Высшее образование). — ISBN 978-5-534-12774-4. — Текст : электронный // Образовательная платформа Юрайт [сайт]. — URL: <https://urait.ru/bcode/518441>

Задания для самостоятельной работы к Разделу 6.

Организационные и инженерно-технические меры защиты и методы контроля защищённости объектов информатизации, в том числе находящихся в арендованных помещениях.

Вопросы для самостоятельной работы к разделу 6.

1. Организационные методы защиты объекта информатизации от деструктивного воздействия.
2. Инженерно-технические методы и средства защиты объектов информатизации, от деструктивного воздействия.
3. Методы контроля защищённости объектов информатизации,
4. Методы контроля и выявления демаскирующих признаков, характеризующих возможность образования среды образования деструктивных факторов, воздействующих на защищаемую информацию.
5. Специализированное оборудование, предназначенное для обнаружения несанкционированных сигналов, воздействующих на объект информатизации.
6. Анализаторы спектра реального времени. Особенности применения в процессе проведения контрольных мероприятий.
7. Современные средства обнаружения технических устройств формирования искусственных ТКУИ.
8. Технические средства пассивной и активной защиты объекта информатизации от деструктивного воздействия.
9. Досмотровые средства обнаружения источников террористической угрозы.

Литература для самостоятельного изучения к Разделу 6

Основная литература.

1. Рассолов, И. М. Информационное право : учебник и практикум для вузов / И. М. Рассолов. — 6-е изд., перераб. и доп. — Москва : Издательство Юрайт, 2023. — 415 с. — (Высшее образование). — ISBN 978-5-534-14327-0. — Текст : электронный // Образовательная платформа Юрайт [сайт]. — URL: <https://urait.ru/bcode/510644> (дата обращения: 07.07.2023).

2. Сидак А. А. Информационная безопасность. Физические основы технических каналов утечки информации : учебное пособие : [16+] / А. А. Сидак, В. В. Василенко, С. В. Рыженко ; Технологический университет имени дважды Героя Советского Союза, летчика-космонавта А.А. Леонова. – Москва : Директ-Медиа, 2022. – 128 с. : ил., табл. – Режим доступа: по подписке. – URL: <https://biblioclub.ru/index.php?page=book&id=694670> (дата обращения: 09.03.2023). – Библиогр.: с. 117-118. – ISBN 978-5-4499-3327-0. – Текст : электронный.

Дополнительная литература.

1. Чернова, Е. В. Информационная безопасность человека : учебное пособие для вузов / Е. В. Чернова. — 2-е изд., испр. и доп. — Москва : Издательство Юрайт, 2023. — 243 с. — (Высшее образование). — ISBN 978-5-534-12774-4. — Текст : электронный // Образовательная платформа Юрайт [сайт]. — URL: <https://urait.ru/bcode/518441>

Задания для самостоятельной работы к Разделу 7.

Ознакомление с программными средствами анализа и визуального контроля проектирования уязвимости и достаточности средств защиты объекта информатизации.

Вопросы для самостоятельной работы к разделу 7.

1. Возможности, основные функции и алгоритмы работы программных средств анализа и визуального контроля уязвимости, и достаточности средств защиты объекта информатизации.
2. Возможности, основные функции и алгоритмы работы программного продукта проектирования VISIO, позволяющего визуализировать планировку помещений предприятия и провести анализ возможных направлений воздействия угроз защищаемой информации
3. Возможности, основные функции и алгоритмы работы программных продуктов, позволяющих визуализировать результаты действий угроз и достаточности принятых мер защиты, на примере программных продуктов компании «АМУЛЕТ».
4. Свободно распространяемые и условно свободно распространяемые программы проектирования, позволяющие визуализировать планировку помещений предприятия и провести анализ возможных направлений воздействия угроз защищаемой информации.

Литература для самостоятельного изучения к Разделу 7

Основная литература.

1. Рассолов, И. М. Информационное право : учебник и практикум для вузов / И. М. Рассолов. — 6-е изд., перераб. и доп. — Москва : Издательство Юрайт, 2023. — 415 с. — (Высшее образование). — ISBN 978-5-534-14327-0. — Текст : электронный // Образовательная платформа Юрайт [сайт]. — URL: <https://urait.ru/bcode/510644> (дата обращения: 07.07.2023).

2. Сидак А. А. Информационная безопасность. Физические основы технических каналов утечки информации : учебное пособие : [16+] / А. А. Сидак, В. В. Василенко, С. В. Рыженко ; Технологический университет имени дважды Героя Советского Союза, летчика-космонавта А.А. Леонова. – Москва : Директ-Медиа, 2022. – 128 с. : ил., табл. – Режим доступа: по подписке. – URL: <https://biblioclub.ru/index.php?page=book&id=694670> (дата обращения: 09.03.2023). – Библиогр.: с. 117-118. – ISBN 978-5-4499-3327-0. – Текст : электронный.

Дополнительная литература.

Чернова, Е. В. Информационная безопасность человека : учебное пособие для вузов / Е. В. Чернова. — 2-е изд., испр. и доп. — Москва : Издательство Юрайт, 2023. — 243 с. — (Высшее образование). — ISBN 978-5-534-12774-4. — Текст : электронный // Образовательная платформа Юрайт [сайт]. — URL: <https://urait.ru/bcode/518441>

1.4. Методические материалы по подготовке к лабораторным занятиям по дисциплине (модулю)

Лабораторные занятия - одна из форм учебного занятия, направленная на развитие самостоятельности обучающихся и приобретение умений и навыков. Данные учебные занятия углубляют, расширяют, детализируют полученные ранее знания. Лабораторное занятие предполагает выполнение обучающимися по заданию и под руководством преподавателей одной или нескольких работ.

Цель лабораторных занятий состоит в развитии познавательных способностей, самостоятельности мышления и творческой активности обучающихся; углублении, расширении, детализировании знаний, полученных на лекции в обобщенной форме, и содействии выработке навыков профессиональной деятельности. В отдельных случаях на лабораторных занятиях руководителем занятия сообщаются дополнительные знания.

Для достижения поставленных целей и решения требуемого перечня задач лабораторные занятия проводятся традиционными технологиями или с использованием активных и интерактивных образовательных технологий.

При подготовке и работе во время проведения лабораторных занятий следует обратить внимание на следующие моменты: на процесс предварительной подготовки, на работу во время занятия, обработку полученных результатов, исправление полученных замечаний.

Предварительная подготовка к лабораторному занятию заключается в изучении теоретического материала в отведенное для самостоятельной работы время, ознакомление с инструктивными материалами с целью осознания задач занятия, техники безопасности при работе с приборами, веществами.

Работа во время проведения занятия включает:

– консультирование студентов преподавателями и вспомогательным персоналом с целью предоставления исчерпывающей информации, необходимой для самостоятельного выполнения предложенных преподавателем задач.

– самостоятельное выполнение заданий согласно обозначенной рабочей программой дисциплины (модуля) тематики.

2. МЕТОДИЧЕСКИЕ РЕКОМЕНДАЦИИ ДЛЯ ОБУЧАЮЩИХСЯ ПО ОСВОЕНИЮ ДИСЦИПЛИНЫ (МОДУЛЯ) И САМОСТОЯТЕЛЬНОЙ РАБОТЕ

Освоение обучающимся дисциплины (модуля) «Методы контроля и аппаратура защищенности (модуля)» предполагает изучение материалов дисциплины на аудиторных занятиях и в ходе самостоятельной работы. Аудиторные занятия проходят в форме лекций, семинаров, практических и лабораторных занятий. Самостоятельная работа включает разнообразный комплекс видов и форм работы обучающихся.

Для успешного освоения дисциплины (модуля) и достижения поставленных целей необходимо внимательно ознакомиться с рабочей программы дисциплины (модуля), доступной в электронной информационно-образовательной среде РГСУ.

Следует обратить внимание на списки основной и дополнительной литературы, на предлагаемые преподавателем ресурсы информационно-телекоммуникационной сети Интернет. Эта информация необходима для самостоятельной работы обучающегося.

При подготовке к аудиторным занятиям необходимо помнить особенности каждой формы его проведения.

Подготовка к учебному занятию лекционного типа заключается в следующем.

С целью обеспечения успешного обучения обучающийся должен готовиться к лекции, поскольку она является важнейшей формой организации учебного процесса, поскольку:

- знакомит с новым учебным материалом;
- разъясняет учебные элементы, трудные для понимания;
- систематизирует учебный материал;
- ориентирует в учебном процессе.

С этой целью:

- внимательно прочитайте материал предыдущей лекции;
- ознакомьтесь с учебным материалом по учебнику и учебным пособиям с темой прочитанной лекции;
- внесите дополнения к полученным ранее знаниям по теме лекции на полях лекционной тетради;
- запишите возможные вопросы, которые вы зададите лектору на лекции по материалу изученной лекции;
- постарайтесь уяснить место изучаемой темы в своей подготовке;
- узнайте тему предстоящей лекции (по тематическому плану, по информации лектора) и запишите информацию, которой вы владеете по данному вопросу.

Подготовка к занятию семинарского типа.

При подготовке и работе во время проведения занятий семинарского типа следует обратить внимание на следующие моменты: на процесс предварительной подготовки, на работу во время занятия, обработку полученных результатов, исправление полученных замечаний.

Предварительная подготовка к учебному занятию семинарского типа заключается в изучении теоретического материала в отведенное для самостоятельной работы время, ознакомление с инструктивными материалами с целью осознания задач практического занятия, техники безопасности при работе с приборами, веществами.

Работа во время проведения учебного занятия семинарского типа включает:

- консультирование студентов преподавателями и вспомогательным персоналом с целью предоставления исчерпывающей информации, необходимой для самостоятельного выполнения предложенных преподавателем задач.
- самостоятельное выполнение заданий согласно обозначенной рабочей программой дисциплины (модуля) тематики.

Самостоятельная работа.

Самостоятельная работа - планируемая учебная, учебно-исследовательская, научно-исследовательская работа студентов, выполняемая во внеаудиторное (аудиторное) время по заданию и при методическом руководстве преподавателя, но без его непосредственного участия (при частичном непосредственном участии преподавателя, оставляющем ведущую роль за работой студентов).

Для более углубленного изучения темы задания для самостоятельной работы рекомендуется выполнять параллельно с изучением данной темы. При выполнении заданий по возможности используйте наглядное представление материала.

Самостоятельная работа студентов в ВУЗе является важным видом учебной и научной деятельности студента. Самостоятельная работа студентов играет значительную роль в рейтинговой технологии обучения.

К современному специалисту в области медицины общество предъявляет достаточно широкий перечень требований, среди которых немаловажное значение имеет наличие у выпускников определенных навыков (компетенций) и умения самостоятельно добывать знания из различных источников, систематизировать полученную информацию, давать оценку конкретной профессиональной ситуации. Формирование такого умения происходит в течение всего периода обучения.

В процессе самостоятельной работы студент приобретает необходимые для будущей специальности компетенции, навыки самоорганизации, самоконтроля, самоуправления, саморефлексии и становится активным самостоятельным субъектом учебной деятельности.

Самостоятельная работа студентов должна оказывать важное влияние на формирование личности будущего специалиста, его компетентность. Каждый студент самостоятельно определяет режим своей работы и меру труда, затрачиваемого на овладение учебным содержанием по каждой дисциплине. Он выполняет внеаудиторную работу по личному индивидуальному плану, в зависимости от его подготовки, времени и других условий.

Виды самостоятельной работы.

Работа с литературой.

При работе с книгой необходимо подобрать литературу, научиться правильно ее читать, вести записи. Для подбора литературы в библиотеке используются алфавитный и систематический каталоги. Важно помнить, что рациональные навыки работы с книгой - это всегда большая экономия времени и сил. Правильный подбор учебников рекомендуется преподавателем, читающим лекционный курс. Необходимая литература может быть также указана в методических разработках по данному курсу. Изучая материал по учебнику, следует переходить к следующему вопросу только после правильного уяснения предыдущего, описывая на бумаге все выкладки и вычисления (в том числе те, которые в учебнике опущены или на лекции даны для самостоятельного вывода). При изучении любой дисциплины большую и важную роль играет самостоятельная индивидуальная работа. Особое внимание следует обратить на определение основных понятий курса. Студент должен подробно разбирать примеры, которые поясняют такие определения, и уметь строить аналогичные примеры самостоятельно. Нужно добиваться точного представления о том, что изучаешь. Полезно составлять опорные конспекты. При изучении материала по учебнику полезно в тетради (на специально отведенных полях) дополнять конспект лекций. Там же следует отмечать вопросы, выделенные студентом для консультации с преподавателем. Выводы, полученные в результате изучения, рекомендуется в конспекте выделять, чтобы они при перечитывании записей лучше запоминались. Опыт показывает, что многим студентам помогает составление листа опорных сигналов, содержащего важнейшие и наиболее часто употребляемые формулы и понятия. Такой лист помогает запомнить формулы, основные положения лекции, а также может служить постоянным справочником для студента. Различают два вида чтения: первичное и вторичное. Первичное - это внимательное, неторопливое чтение, при котором можно остановиться на трудных местах.

Задача вторичного чтения - полное усвоение смысла целого (по счету это чтение может быть и не вторым, а третьим или четвертым). Самостоятельная работа с учебниками и книгами (а также самостоятельное теоретическое исследование проблем, обозначенных преподавателем на лекциях) – это важнейшее условие формирования у себя научного способа познания.

Чтение научного текста является частью познавательной деятельности. Ее цель – извлечение из текста необходимой информации. От того насколько осознанно читающим собственная внутренняя установка при обращении к печатному слову (найти нужные сведения, усвоить информацию полностью или частично, критически проанализировать материал и т.п.) во многом зависит эффективность осуществляемого действия.

Методические рекомендации по составлению конспекта:

1. Внимательно прочитайте текст. Уточните в справочной литературе непонятные слова. При записи не забудьте вынести справочные данные на поля конспекта;
2. Выделите главное, составьте план;
3. Кратко сформулируйте основные положения текста, отметьте аргументацию автора;
4. Законспектируйте материал, четко следуя пунктам плана. При конспектировании старайтесь выразить мысль своими словами. Записи следует вести четко, ясно.

5. Грамотно записывайте цитаты. Цитируя, учитывайте лаконичность, значимость мысли. В тексте конспекта желательно приводить не только тезисные положения, но и их доказательства. При оформлении конспекта необходимо стремиться к емкости каждого предложения. Мысли автора книги следует излагать кратко, заботясь о стиле и выразительности написанного. Число дополнительных элементов конспекта должно быть логически обоснованным, записи должны распределяться в определенной последовательности, отвечающей логической структуре произведения. Для уточнения и дополнения необходимо оставлять поля. Овладение навыками конспектирования требует от студента целеустремленности, повседневной самостоятельной работы.

Методические материалы по самостоятельному решению задач

При самостоятельном решении задач нужно обосновывать каждый этап решения, исходя из теоретических положений курса. Если студент видит несколько путей решения проблемы (задачи), то нужно сравнить их и выбрать самый рациональный. Полезно до начала вычислений составить краткий план решения проблемы (задачи). Решение проблемных задач или примеров следует излагать подробно, вычисления располагать в строгом порядке, отделяя вспомогательные вычисления от основных. Решения при необходимости нужно сопровождать комментариями, схемами, чертежами и рисунками. Следует помнить, что решение каждой учебной задачи должно доводиться до окончательного логического ответа, которого требует условие, и по возможности с выводом. Полученный ответ следует проверить способами, вытекающими из существа данной задачи. Полезно также (если возможно) решать несколькими способами и сравнить полученные результаты. Решение задач данного типа нужно продолжать до приобретения твердых навыков в их решении.

Методические материалы к выполнению реферата

Реферат (от лат. referre – сообщать) – краткое изложение в письменном виде или в форме публикации доклада, содержания научного труда (трудов), литературы по теме. Работа над рефератом условно разделяется на выбор темы, подбор литературы, подготовку и защиту плана; написание теоретической части и всего текста с указанием библиографических данных используемых источников, подготовку доклада, выступление с ним. Тематика рефератов полностью связана с основными вопросами изучаемого курса.

Список литературы к темам не дается, и обучающиеся самостоятельно ведут библиографический поиск, причем им не рекомендуется ограничиваться университетской библиотекой.

Важно учитывать, что написание реферата требует от обучающихся определенных усилий. Особое внимание следует уделить подбору литературы, методике ее изучения с целью отбора и обработки собранного материала, обоснованию актуальности темы и теоретического уровня обоснованности используемых в качестве примеров фактов какой-либо деятельности.

Выбрав тему реферата, начав работу над литературой, необходимо составить план. Изучая литературу, продолжается обдумывание темы, осмысливание прочитанного, делаются выписки, сопоставляются точки зрения разных авторов и т.д. Реферативная работа сводится к тому, чтобы в ней выделились две взаимосвязанные стороны: во-первых, ее следует рассматривать как учебное задание, которое должен выполнить обучаемый, а во-вторых, как форму научной работы, творческого воображения при выполнении учебного задания.

Наличие плана реферата позволяет контролировать ход работы, избежать формального переписывания текстов из первоисточников.

Оформление реферата включает титульный лист, оглавление и краткий список использованной литературы. Список использованной литературы размещается на последней странице рукописи или печатной форме реферата. Реферат выполняется в письменной или печатной форме на белых листах формата А4 (210 x 297 мм). Шрифт Times New Roman, кегель 14, через 1,5 интервала при соблюдении следующих размеров текста: верхнее поле – 25 мм, нижнее – 20 мм, левое – 30 мм, правое – 15 мм. Нумерация страниц производится вверху листа, по центру. Титульный лист нумерации не подлежит.

Рефераты должны быть написаны простым, ясным языком, без претензий на наукообразность. Следует избегать сложных грамматических оборотов, непривычных терминов и символов. Если же такие термины и символы все-таки приводятся, то необходимо разъяснять их значение при первом упоминании в тексте реферата.

Объем реферата предполагает тщательный отбор информации, необходимой для краткого изложения вопроса. Важнейший этап – редактирование готового текста реферата и подготовка к обсуждению. Обсуждение требует хорошей ориентации в материале темы, умения выделить главное, поставить дискуссионный вопрос, привлечь внимание слушателей к интересной литературе, логично и убедительно изложить свои мысли.

Рефераты обязательно подлежат защите. Процедура защиты начинается с определения оппонентов защищающего свою работу. Они стремятся дать основательный анализ работы обучающимся, обращают внимание на положительные моменты и недостатки реферата, дают общую оценку содержанию, форме преподнесения материала, характеру использованной литературы. Иногда они дополняют тот или иной раздел реферата. Последнее особенно ценно, ибо говорит о глубоком знании обучающимся-оппонентом изучаемой проблемы.

Обсуждение не ограничивается выслушиванием оппонентов. Другие обучающиеся имеют право уточнить или опровергнуть какое-либо утверждение. Преподаватель предлагает любому обучающемуся задать вопрос по существу доклада или попытаться подвести итог обсуждению.

Алгоритм работы над рефератом

1. Выбор темы

Тема должна быть сформулирована грамотно (с литературной точки зрения);

В названии реферата следует поставить четкие рамки рассмотрения темы;

Желательно избегать слишком длинных названий;

Следует по возможности воздерживаться от использования в названии спорных с научной точки зрения терминов, излишней наукообразности, а также чрезмерного упрощения формулировок.

2. Реферат следует составлять из пяти основных частей: введения; основной части; заключения; списка литературы; приложений.

3. Основные требования к введению:

Во введении не следует концентрироваться на содержании; введение должно включать краткое обоснование актуальности темы реферата, где требуется показать, почему данный вопрос может представлять научный интерес и есть ли связь представляемого материала с современностью. Таким образом, тема реферата должна быть актуальна либо с научной точки зрения, либо с современных позиций.

Очень важно выделить цель, а также задачи, которые требуется решить для выполнения цели.

Введение должно содержать краткий обзор изученной литературы, в котором указывается взятый из того или иного источника материал, кратко анализируются изученные источники, показываются их сильные и слабые стороны;

Объем введения составляет две страницы текста.

4. Требования к основной части реферата:

Основная часть содержит материал, отобранный для рассмотрения проблемы;

Также основная часть должна включать в себя собственно мнение обучающихся и сформулированные самостоятельные выводы, опирающиеся на приведенные факты;

Материал, представленный в основной части, должен быть логически изложен и распределен по параграфам, имеющим свои названия;

В изложении основной части необходимо использовать сноски (в первую очередь, когда приводятся цифры и чьи-то цитаты);

Основная часть должна содержать иллюстративный материал (графики, таблицы и т. д.);

Объем основной части составляет около 10 страниц.

5. Требования к заключению:

В заключении формулируются выводы по параграфам, обращается внимание на выдвинутые во введении задачи и цели;

Заключение должно быть четким, кратким, вытекающим из содержания основной части.

6. Требования к оформлению списка литературы (по ГОСТу):

Необходимо соблюдать правильность последовательности записи источников: сначала следует писать фамилию, а после инициалы; название работы не ставится в кавычки; после названия сокращенно пишется место издания; затем идет год издания; наконец, называется процитированная страница.

Критерии оценки реферата

Обучающийся, защищающий реферат, должен рассказать о его актуальности, поставленных целях и задачах, изученной литературе, структуре основной части, сделанных в ходе работы выводах.

По окончанию выступления ему может быть задано несколько вопросов по представленной проблеме.

Оценка складывается из соблюдения требований к реферату, грамотного раскрытия темы, умения четко рассказывать о представленном реферате, способности понять суть задаваемых по работе вопросов и найти точные ответы на них.

Методические материалы к выполнению эссе

Эссе – литературное произведение небольшого объема, обычно прозаическое, свободной композиции, передающее индивидуальные впечатления, суждения, соображения автора о той или иной проблеме, теме, о том или ином событии или явлении. Это вид самостоятельной исследовательской работы обучающихся, с целью углубления и закрепления теоретических знаний и освоения практических навыков. Цель эссе состоит в развитии самостоятельного творческого мышления и письменного изложения собственных мыслей. При написании эссе обучающийся должен представить развернутый письменный ответ на теоретический или практический актуальный вопрос, объявленный преподавателем в аудитории непосредственно перед ее написанием. В процессе написания эссе разрешается пользоваться нормативно-правовыми актами, конспектом лекций (в печатном виде). Использование интернет-ресурсов не допускается. Темы эссе преподаватель предлагает из числа тех, которые обучающиеся уже рассматривали на лекциях или семинарских занятиях, исходя из содержания заданий в составе оценочных средств. По решению преподавателя, в качестве темы эссе может быть выбрана одна или несколько тем, которые могут быть распределены между обучающимися по желанию.

Требования к выполнению эссе:

1. Проводится письменно.

2. Эссе выполняется на компьютере (гарнитура Times New Roman, шрифт 14) через 1,5 интервала с полями: верхнее, нижнее – 2; правое – 3; левое – 1,5. Отступ первой строки абзаца – 1,25. Сноски – постраничные. Таблицы и рисунки встраиваются в текст работы. При этом обязательный заголовок таблицы надо размещать над табличным полем, а рисунки сопровождать подрисовочными подписями. При включении в эссе нескольких таблиц и/или рисунков их нумерация обязательна. Обязательна и нумерация страниц. Их целесообразно проставлять внизу страницы – по середине или в правом углу. Номер страницы не ставится на титульном листе, но в общее число страниц он включается. Объем эссе, без учета

приложений, не должен превышать 5 страниц. Значительное превышение установленного объема является недостатком работы и указывает на то, что обучающийся не сумел отобрать и переработать необходимый материал.

3. Работа должна содержать собственные умозаключения по сути поставленной проблемы, включать самостоятельно проведенный анализ по сути этой проблемы, выводы, обобщающие авторскую позицию по поставленной проблеме.

Критерии оценки эссе:

«Отлично» – исключительные знания материала, абсолютное понимание сути, безукоризненное знание основных понятий и положений, логически и лексически грамотно изложенный, содержательный, аргументированный, конкретный и исчерпывающий ответ.

«Хорошо» – глубокие знания материала, правильное понимание сути, знание основных понятий и положений, содержательный, полный и конкретный ответ.

«Удовлетворительно» – твердые, но недостаточно полные знания, верное понимание сути, в целом правильный ответ.

«Неудовлетворительно» – непонимание сущности задания, грубые ошибки в ответе.

Методические материалы по выполнению тестирования.

Тестовые задания содержат вопросы и 3-4 варианта ответа по базовым положениям изучаемой темы/раздела, составлены с расчетом на знания, полученные обучающимся в процессе изучения темы/раздела.

Тестовые задания выполняются в письменной форме и сдаются преподавателю, ведущему дисциплину (модуль). На выполнение тестовых заданий обучающимся отводится 45 минут.

При обработке результатов оценочной процедуры используются: критерии оценки по содержанию и качеству полученных ответов, ключи, оценочные листы.

Критерии оценки теста:

«Зачтено» - если обучающийся правильно выполнил не менее 2/3 всей работы или допустил не более одной грубой ошибки и двух недочетов, не более одной грубой и одной негрубой ошибки, не более трех негрубых ошибок, одной негрубой ошибки и трех недочетов, при наличии четырех-пяти недочетов.

«Не зачтено» - если число ошибок и недочетов превысило норму для оценки 3 или правильно выполнено менее 2/3 всей работы.

Методические материалы по выполнению доклада.

Рекомендуется следующая структура доклада:

1. титульный лист, содержание доклада;
2. краткое изложение;
3. цели и задачи;
4. изложение характера исследований и рассмотренных проблем, гипотезы, спорные вопросы;
5. источники информации, методы сбора и анализа данных, степень их полноты и достоверности;
6. анализ и толкование полученных в работе результатов;
7. выводы и оценки;
8. библиография и приложения.

Время выступления докладчика не должно превышать 10 минут.

Основные требования к оформлению доклада:

- титульный лист должен включать название доклада, наименование предметной (цикловой) комиссии, фамилию обучающегося;
- все использованные литературные источники сопровождаются библиографическим описанием;
- приводимая цитата из источника берется в кавычки (оформляются сноски);
- единицы измерения должны применяться в соответствии с действующими стандартами;

- все названия литературных источников следует приводить в соответствии с новейшими изданиями;
- рекомендуется включение таблиц, графиков, схем, если они отражают основное содержание или улучшают ее наглядность;
- названия фирм, учреждений, организаций и предприятий должны именоваться так, как они указываются в источнике;

Критерии оценки доклада

При выполнении доклада обучающийся должен продемонстрировать умение кратко излагать прочитанный материал, а также умение обобщать и анализировать материал по теме доклада.

Презентация

Методические материалы к презентациям

1. Объём презентации 10 -20 слайдов.
2. На титульном слайде должно быть отражено:
 - наименование факультета;
 - тема презентации;
 - фамилия, имя, отчество, направление подготовки/ специальность, направленность (профиль)/ специализация, форма обучения, номер группы автора презентации;
 - фамилия, имя, отчество, степень, звание, должность руководитель работы;
 - год выполнения работы.
3. В презентации должны быть отражены обоснование актуальности представляемого материала, цели и задачи работы.
4. Содержание презентации должно включать наиболее значимый материал доклада, а также, при необходимости, таблицы, диаграммы, рисунки, фотографии, карты, видео – вставки, звуковое сопровождение.
5. Заключительный слайд должен содержать информацию об источниках информации для презентации.

Критерии оценки презентации

1. Объём презентации 10 -20 слайдов.
2. Правильность оформления титульного слайда.
3. Актуальность отобранного материала, обоснованность формулировки цели и задач работы.
4. Наглядность и логичность презентации, обоснованность использования таблиц, диаграмм, рисунков, фотографий, карт, видео – вставок, звукового сопровождения; правильный выбор шрифтов, фона, других элементов дизайна слайда.
5. Объём и качество источников информации (не менее 2-х интернет – источников и не менее 2-х литературных источников).

Методические материалы по подготовке к опросу

Самостоятельная работа обучающихся включает подготовку к опросу на практических занятиях. Для этого обучающийся изучает лекции, основную и дополнительную литературу, публикации, информацию из Интернет-ресурсов.

Тема и вопросы к практическим занятиям, вопросы для самоконтроля содержатся в рабочей программе и доводятся до студентов заранее.

Для подготовки к опросу обучающемуся необходимо ознакомиться с материалом, посвященным теме практического занятия, в учебнике или другой рекомендованной литературе, конспекте лекции, обратить внимание на усвоение основных понятий дисциплины, выявить неясные вопросы и подобрать дополнительную литературу для их освещения.

Критерии оценки опроса

«Отлично»:

- дан полный, развернутый ответ на поставленный вопрос;

– в ответе прослеживается четкая структура, логическая последовательность, отражающая сущность раскрываемых понятий, теорий, явлений;
– знание по предмету демонстрируются на фоне понимания его в системе данной науки и междисциплинарных связей;

- свободное владение терминологией;
- ответы на дополнительные вопросы четкие, краткие;

«Хорошо»:

– дан полный, развернутый ответ на поставленный вопрос, показано умение выделять существенные и несущественные признаки, причинно-следственные связи;

– ответ недостаточно логичен с единичными ошибками в частностях, исправленные студентом с помощью преподавателя;

- единичные ошибки в терминологии;
- ответы на дополнительные вопросы правильные, недостаточно полные и четкие.

«Удовлетворительно»:

– ответ не полный, с ошибками в деталях, умение раскрыть значение обобщённых знаний не показано, речевое оформление требует поправок, коррекции;

– логика и последовательность изложения имеют нарушения, студент не способен самостоятельно выделить существенные и несущественные признаки и причинно-следственные связи;

- ошибки в раскрываемых понятиях, терминах;
- студент не ориентируется в теме, допускает серьезные ошибки;
- студент не может ответить на большую часть дополнительных вопросов.

«Неудовлетворительно»:

– ответ представляет собой разрозненные знания с существенными ошибками по вопросу;

– присутствуют фрагментарность, нелогичность изложения, студент не осознает связь обсуждаемого вопроса с другими объектами дисциплины, речь неграмотная;

- незнание терминологии;
- ответы на дополнительные вопросы неправильные.

Методические материалы по выполнению практического задания

При выполнении практического задания обучающийся придерживается следующего алгоритма:

1. Записать дату, тему и цель задания;
2. Ознакомиться с правилами и условия выполнения практического задания;
3. Повторить теоретические задания, необходимые для рациональной работы и других практических действий, используя конспекты лекций и рекомендованную литературу, представленной в программе;
4. Выполнить работу по предложенному алгоритму действий;
5. Обобщить результаты работы, сформулировать выводы / дать ответы на контрольные вопросы;

Работа должна быть выполнена грамотно, с соблюдением культуры изложения. При использовании данных из учебных, методических пособий и другой литературы, периодических изданий, Интернет-источников должны иметься ссылки на вышеперечисленные.

Критерии оценки практического задания:

«Отлично» – правильный ответ, дается четкое обоснование принятому решению; рассуждения четкие последовательные логические; используются ссылки на полученные при изучении дисциплины знания; правильно используются формулы, понятия, процедуры, имеющие прямое отношение к задаче для подтверждения принятого решения.

«Хорошо» – правильный ответ, дается обоснование принятому решению; но с не существенными ошибками, в рассуждениях отсутствует логическая последовательность; используются ссылки на полученные при изучении дисциплины знания, правильно

используются формулы, понятия, процедуры, имеющие прямое отношение к задаче для подтверждения принятого решения.

«Удовлетворительно» – правильный ответ, допускаются грубые ошибки в обосновании принятого решения; рассуждения не последовательные сумбурные; используются ссылки на полученные при изучении дисциплины знания; используются формулы, процедуры, понятия, имеющие прямое значение для подтверждения принятого решения, однако, при обращении к ним допускаются серьезные ошибки, студент не может правильно ими воспользоваться.

«Неудовлетворительно, не зачтено» – ответ неверный, отсутствует обоснование принятому решению; студент демонстрирует полное непонимание сути вопроса.

Для оценки решения ситуационной задачи (аналитического задания):

Оценка «отлично» выставляется, если задача решена грамотно, ответы на вопросы сформулированы четко. Эталонный ответ полностью соответствует решению студента, которое хорошо обосновано теоретически.

Оценка «хорошо» выставляется, если задача решена, ответы на вопросы сформулированы не достаточно четко. Решение студента в целом соответствует эталонному ответу, но не достаточно хорошо обосновано теоретически.

Оценка «удовлетворительно» выставляется, если задача решена не полностью, ответы не содержат всех необходимых обоснований решения.

Оценка «неудовлетворительно» выставляется, если задача не решена или имеет грубые теоретические ошибки в ответе на поставленные вопросы.

Методические материалы по выполнению лабораторного задания

При выполнении лабораторного задания обучающийся придерживается следующего алгоритма:

1. Записать дату, тему и цель задания;
2. Ознакомиться с правилами и условия выполнения задания;
3. Повторить теоретические задания, необходимые для рациональной работы и других практических действий, используя конспекты лекций и рекомендованную литературу, представленной в программе;
4. Выполнить работу по предложенному алгоритму действий;
5. Обобщить результаты работы, сформулировать выводы / дать ответы на контрольные вопросы;

Работа должна быть выполнена грамотно, с соблюдением культуры изложения. При использовании данных из учебных, методических пособий и другой литературы, периодических изданий, Интернет-источников должны иметься ссылки на вышеперечисленные.

Критерии оценки лабораторного задания:

«Отлично» – правильный ответ, дается четкое обоснование принятому решению; рассуждения четкие последовательные логические; используются ссылки на полученные при изучении дисциплины знания; правильно используются формулы, понятия, процедуры, имеющие прямое отношение к задаче для подтверждения принятого решения.

«Хорошо» – правильный ответ, дается обоснование принятому решению; но с не существенными ошибками, в рассуждениях отсутствует логическая последовательность; используются ссылки на полученные при изучении дисциплины знания, правильно используются формулы, понятия, процедуры, имеющие прямое отношение к задаче для подтверждения принятого решения.

«Удовлетворительно» – правильный ответ, допускаются грубые ошибки в обосновании принятого решения; рассуждения не последовательные сумбурные; используются ссылки на полученные при изучении дисциплины знания; используются формулы, процедуры, понятия, имеющие прямое значение для подтверждения принятого решения, однако, при обращении к ним допускаются серьезные ошибки, студент не может правильно ими воспользоваться.

«Неудовлетворительно, не зачтено» – ответ неверный, отсутствует обоснование принятому решению; студент демонстрирует полное непонимание сути вопроса.

Методические указания для подготовки к промежуточной аттестации.

Изучение учебных дисциплин (модулей) завершается зачетом/зачетом с оценкой или экзаменом. Подготовка к промежуточной аттестации способствует закреплению, углублению

и обобщению знаний, получаемых, в процессе обучения, а также применению их к решению практических задач. Готовясь к экзамену, студент ликвидирует имеющиеся пробелы в знаниях, углубляет, систематизирует и упорядочивает свои знания. На зачете или экзамене студент демонстрирует то, что он освоил в процессе обучения по дисциплине (модулю).

Вначале следует просмотреть весь материал по дисциплине (модулю), отметить для себя трудные вопросы. Обязательно в них разобраться. В заключение еще раз целесообразно повторить основные положения, используя при этом листы опорных сигналов. Систематическая подготовка к занятиям в течение семестра позволит использовать время промежуточной аттестации для систематизации знаний.

3. МЕТОДИЧЕСКИЕ МАТЕРИАЛЫ, ОПРЕДЕЛЯЮЩИЕ ПРОЦЕДУРЫ ОЦЕНИВАНИЯ ЗНАНИЙ, УМЕНИЙ, НАВЫКОВ И (ИЛИ) ОПЫТА ДЕЯТЕЛЬНОСТИ, ХАРАКТЕРИЗУЮЩИХ ЭТАПЫ ФОРМИРОВАНИЯ КОМПЕТЕНЦИЙ

3.1. Организационные основы применения балльно-рейтинговой системы оценки успеваемости обучающихся по дисциплине (модулю)

Оценка качества освоения обучающимися дисциплины (модуля) реализуется в формате балльно-рейтинговой системы оценки успеваемости обучающихся (БРСО).

БРСО в ходе текущего контроля успеваемости и промежуточной аттестации осуществляется по 100-балльной шкале.

Академический рейтинг обучающегося по дисциплине (модулю) складывается из результатов:

- текущего контроля успеваемости (максимальный текущий рейтинг обучающегося 80 рейтинговых баллов);
- промежуточной аттестации (максимальный рубежный рейтинг обучающегося 20 рейтинговых баллов).

Условия оценки освоения обучающимся дисциплины (модуля) в формате БРСО доводятся преподавателем до сведения обучающихся на первом учебном занятии, а также размещены в свободном доступе в электронной информационно-образовательной среде Университета.

3.2. Проведение текущего контроля успеваемости обучающихся по дисциплине (модулю) в соответствии с балльно-рейтинговой системой оценки успеваемости обучающегося

В течение учебного семестра до промежуточной аттестации на основании утвержденной рабочей программы дисциплины (модуля) формируется текущий рейтинг обучающегося. Текущий рейтинг обучающегося складывается как сумма рейтинговых баллов, полученных им в течение учебного семестра по всем видам учебных занятий по учебной дисциплине.

В процессе текущего контроля оцениваются следующие действия обучающегося, направленные на освоение компетенций в рамках изучения учебной дисциплины:

- академическая активность (посещаемость учебных занятий, самостоятельное изучение содержания учебной дисциплины в электронной информационно-образовательной среде, соблюдение сроков сдачи практических заданий и текущих контрольных мероприятий и др.);
- выполнение и сдача текущих и итогового практических заданий (эссе, рефераты, творческие задания, кейс-задания, лабораторные работы, расчетные задания и др., активное участие в групповых интерактивных занятиях (дискуссии, WiKi-проекты и др.), защита проектов и др.);
- прохождение рубежей текущего контроля, включая соблюдение графика их прохождения в электронной информационно-образовательной среде.

Для планирования расчета текущего рейтинга обучающегося используются следующие пропорции:

Вид учебного действия	Максимальная рейтинговая оценка, баллов
академическая активность	10
практические задания	40
<i>из них: текущие практические задания</i>	20
<i>итоговое практическое задание</i>	20
рубежи текущего контроля	30
ИТОГО:	80

В течение учебного семестра по дисциплине (модулю) обучающимся должен быть накоплен текущий рейтинг не менее 52 рейтинговых баллов (65% от максимального значения текущего рейтинга).

Необходимыми условиями допуска обучающегося к промежуточной аттестации по дисциплине являются положительное прохождение обучающимся не менее 65% рубежей текущего контроля с накоплением не менее 65% максимального рейтингового балла за каждый рубеж текущего контроля и положительное выполнение итогового практического задания с накоплением не менее 65% максимального рейтингового балла, установленного за итоговое практическое задание.

Невыполнение вышеуказанных условий является текущей академической задолженностью, которая должна быть ликвидирована обучающимся до контрольного мероприятия промежуточной аттестации.

Сведения о наличии у обучающихся текущей академической задолженности, сроках и порядке добора рейтинговых баллов для её ликвидации доводятся до обучающихся педагогическим работником.

В случае неликвидации текущей академической задолженности, педагогический работник обязан во время контрольного мероприятия промежуточной аттестации поставить обучающемуся 0 рейтинговых баллов. В этом случае ликвидация текущей академической задолженности возможна в периоды проведения повторной промежуточной аттестации.

3.3. Проведение промежуточной аттестации обучающихся по дисциплине (модулю) в соответствии с балльно-рейтинговой системой оценки успеваемости обучающегося

Промежуточная аттестация по дисциплине (модулю) проводится в соответствии с Положением о промежуточной аттестации обучающихся по основным профессиональным образовательным программам высшего образования – программ специалитета в Российском государственном социальном университете и Положением о балльно-рейтинговой системе оценки успеваемости обучающихся по основным профессиональным образовательным программам высшего образования - программам бакалавриата, программам специалитета, программам магистратуры в Российском государственном социальном университете.

На промежуточную аттестацию отводится 20 рейтинговых баллов.

Ответы обучающегося на контрольном мероприятии промежуточной аттестации оцениваются педагогическим работником по 20 - балльной шкале, а итоговая оценка по дисциплине (модулю) выставляется по пятибалльной системе для экзамена и по системе зачтено/не зачтено для зачета.

Критерии выставления оценки определяются Положением о балльно-рейтинговой системе оценки успеваемости обучающихся по основным профессиональным образовательным программам высшего образования - программам бакалавриата, программам специалитета, программам магистратуры в Российском государственном социальном университете.

В процессе определения рубежного рейтинга обучающегося используется следующая шкала:

Рубежный рейтинг	Критерии оценки освоения обучающимся учебной дисциплины в ходе контрольных мероприятий промежуточной аттестации
19-20 рейтинговых баллов	обучающийся глубоко и прочно усвоил программный материал, исчерпывающе, последовательно, грамотно и логически стройно его излагает, тесно увязывает с задачами и будущей деятельностью, не затрудняется с ответом при видоизменении задания, свободно справляется с задачами и практическими заданиями, правильно обосновывает принятые решения, умеет самостоятельно обобщать и излагать материал, не допуская
16-18 рейтинговых баллов	обучающийся твердо знает программный материал, грамотно и по существу излагает его, не допуская существенных неточностей в ответе на вопрос, может правильно применять теоретические положения и владеет необходимыми умениями и навыками при выполнении практических
13-15 рейтинговых баллов	обучающийся освоил основной материал, но не знает отдельных деталей, допускает неточности, недостаточно правильные формулировки, нарушает последовательность в изложении программного материала и испытывает затруднения в выполнении практических заданий
1-12 рейтинговых баллов	обучающийся не знает значительной части программного материала, допускает существенные ошибки, с большими затруднениями выполняет практические задания
0 рейтинговых баллов	не аттестован

Если результат контроля успеваемости в рамках проведения контрольных мероприятий промежуточной аттестации (рубежный рейтинг обучающегося) неудовлетворительный (получено менее 13 рейтинговых баллов), то промежуточная аттестация по учебной дисциплине (модулю) невозможна даже при наличии высокого текущего рейтинга, полученного по итогам текущего контроля по учебной дисциплине (модулю).

ЛИСТ РЕГИСТРАЦИИ ИЗМЕНЕНИЙ

№ п/ п	Содержание изменения	Реквизиты документа об утверждении изменения	Дата введения изменения
1.	Утверждены и введены в действие решением Ученого совета факультета на основании Федерального государственного образовательного стандарта (указываем реквизиты ФГОС)	Протокол заседания Ученого совета факультета № ____ от « ____ » ____ 20 ____ года	__ . __ . ____
2.	*	Протокол заседания Ученого совета факультета № ____ от « ____ » ____ 20 ____ года	__ . __ . ____
3.	*	Протокол заседания Ученого совета факультета № ____ от « ____ » ____ 20 ____ года	__ . __ . ____
4.	*	Протокол заседания Ученого совета факультета № ____ от « ____ » ____ 20 ____ года	__ . __ . ____



**Министерство науки и высшего образования Российской Федерации
Федеральное государственное бюджетное образовательное учреждение
высшего образования
«Российский государственный социальный университет»**

УТВЕРЖДАЮ
Заведующий кафедрой комплекса естественно-
научных дисциплин

С.В. Пивнева
28 февраля 2023 г.

**МЕТОДИЧЕСКИЕ МАТЕРИАЛЫ ПО ДИСЦИПЛИНЕ (МОДУЛЮ)
АНАЛИЗ ДАННЫХ**

Направление подготовки (специальность)
«Безопасность информационных технологий в правоохранительной сфере»

Направленность (специализация)
«специализация N 1 "Технологии защиты информации в правоохранительной сфере»

**ОБРАЗОВАТЕЛЬНАЯ ПРОГРАММА ВЫСШЕГО ОБРАЗОВАНИЯ - ПРОГРАММА
СПЕЦИАЛИТЕТА**

Форма обучения
Очная, заочная

Москва, 2023 г.

Методические материалы по дисциплине (модулю) «Анализ данных» разработаны на основании федерального государственного образовательного стандарта высшего образования – специалитета по специальности 10.05.05 - Безопасность информационных технологий в правоохранительной сфере, утвержденного приказом Министерства образования и науки Российской Федерации от 26.11.2020 № 1612, учебного плана по основной профессиональной образовательной программе высшего образования - программы магистратуры по направлению подготовки/специальности 01.04.05 Безопасность информационных технологий в правоохранительной сфере.

Методические материалы по дисциплине (модулю) разработаны рабочей группой в составе: _____

Методические материалы по дисциплине (модулю) обсуждены и утверждены на комплекса естественно-научных дисциплин.

Протокол № 6 от «28» февраля 2023 года

Заведующий кафедрой
кандидат педагогических
наук, доцент



С.В. Пивнева

(подпись)

Методические материалы по дисциплине (модулю) рекомендованы к утверждению представителями организаций-работодателей:

Наименование организации-работодателя
должность

(подпись) И.О. Фамилия

Наименование организации-работодателя
должность

(подпись) И.О. Фамилия

Методические материалы по дисциплине (модулю) рецензированы и рекомендованы к утверждению:

Ученая степень, ученое звание,
должность, место работы (не РГСУ)

(подпись) И.О. Фамилия

Ученая степень, ученое звание,
должность, место работы (РГСУ)

(подпись) И.О. Фамилия

СОДЕРЖАНИЕ

1. МЕТОДИЧЕСКИЕ МАТЕРИАЛЫ К ЛЕКЦИОННЫМ, ПРАКТИЧЕСКИМ, ЛАБОРАТОРНЫМ ЗАНЯТИЯМ	4
1.1. Методические материалы к проведению лекционных занятий по дисциплине (модулю).....	4
1.2. Методические материалы по подготовке к практическим занятиям по дисциплине (модулю).....	5
1.3. Учебно-наглядные пособия по разделам (темам) дисциплины (модуля).....	9
1.4. Методические материалы по подготовке к лабораторным занятиям по дисциплине (модулю).....	10
2. МЕТОДИЧЕСКИЕ РЕКОМЕНДАЦИИ ДЛЯ ОБУЧАЮЩИХСЯ ПО ОСВОЕНИЮ ДИСЦИПЛИНЫ (МОДУЛЯ) И САМОСТОЯТЕЛЬНОЙ РАБОТЕ.....	10
3. МЕТОДИЧЕСКИЕ МАТЕРИАЛЫ, ОПРЕДЕЛЯЮЩИЕ ПРОЦЕДУРЫ ОЦЕНИВАНИЯ ЗНАНИЙ, УМЕНИЙ, НАВЫКОВ И (ИЛИ) ОПЫТА ДЕЯТЕЛЬНОСТИ, ХАРАКТЕРИЗУЮЩИХ ЭТАПЫ ФОРМИРОВАНИЯ КОМПЕТЕНЦИЙ.....	20
3.1. Организационные основы применения балльно-рейтинговой системы оценки успеваемости обучающихся по дисциплине (модулю).....	20
3.2. Проведение текущего контроля успеваемости обучающихся по дисциплине (модулю) в соответствии с балльно-рейтинговой системой оценки успеваемости обучающегося.....	20
3.3. Проведение промежуточной аттестации обучающихся по дисциплине (модулю) в соответствии с балльно-рейтинговой системой оценки успеваемости обучающегося.....	21
Приложение № 1 к методическим материалам по дисциплине (модулю). Конспекты лекционных занятий по дисциплине (модулю).....	23
КОНСПЕКТЫ ЛЕКЦИОННЫХ ЗАНЯТИЙ ПО ДИСЦИПЛИНЕ (МОДУЛЮ).....	23
Приложение № 2 к методическим материалам по дисциплине (модулю). Конспекты практических (семинарских) занятий по дисциплине (модулю).....	24
КОНСПЕКТЫ ПРАКТИЧЕСКИХ (СЕМИНАРСКИХ) ЗАНЯТИЙ ПО ДИСЦИПЛИНЕ (МОДУЛЮ).....	24
Приложение № 3 к методическим материалам по дисциплине (модулю). Конспекты лабораторных занятий по дисциплине (модулю).....	25
КОНСПЕКТЫ ЛАБОРАТОРНЫХ ЗАНЯТИЙ ПО ДИСЦИПЛИНЕ (МОДУЛЮ).....	25
Приложение № 4 к методическим материалам по дисциплине (модулю). Учебно-наглядные пособия по дисциплине (модулю).....	26
УЧЕБНО-НАГЛЯДНЫЕ ПОСОБИЯ ПО ДИСЦИПЛИНЕ (МОДУЛЮ).....	26
ЛИСТ РЕГИСТРАЦИИ ИЗМЕНЕНИЙ.....	27

1. МЕТОДИЧЕСКИЕ МАТЕРИАЛЫ К ЛЕКЦИОННЫМ, ЛАБОРАТОРНЫМ ЗАНЯТИЯМ

1.1. Методические материалы к проведению лекционных занятий по дисциплине (модулю)

Лекция - один из методов обучения, одна из основных системообразующих форм организации учебного процесса в вузе. Лекционное занятие представляет собой систематическое, последовательное, монологическое изложение педагогическим работником учебного материала, как правило, теоретического характера. Такое занятие представляет собой элемент технологии представления учебного материала путем логически стройного, систематически последовательного и ясного изложения.

Цель лекции – организация целенаправленной познавательной деятельности обучающихся по овладению программным материалом дисциплины (модуля). Чтение курса лекций позволяет дать связанное, последовательное изложение материала в соответствии с новейшими данными науки, сообщить слушателям основное содержание предмета в целостном, систематизированном виде. В ряде случаев лекция выполняет функцию основного источника информации: при отсутствии учебников и учебных пособий, чаще по новым курсам; в случае, когда новые научные данные по той или иной теме не нашли отражения в учебниках; отдельные разделы и темы очень сложны для самостоятельного изучения. В таких случаях только лектор может методически помочь обучающимся в освоении сложного материала.

Возможные формы проведения лекций:

- Вводная лекция – один из наиболее важных и трудных видов лекции при чтении систематических курсов. От успеха этой лекции во многом зависит успех усвоения всего курса. Она может содержать: определение дисциплины (модуля); краткую историческую справку о дисциплине (модуле); цели и задачи дисциплины (модуля), ее роль в общей системе обучения и связь со смежными дисциплинами (модулями); основные проблемы (понятия и определения) данной науки; основную и дополнительную учебную литературу; особенности самостоятельной работы обучающихся над дисциплиной (модулем) и формы участия в научно-исследовательской работе; отчетность по курсу.

- Информационная лекция ориентирована на изложение и объяснение обучающимся научной информации, подлежащей осмыслению и запоминанию. Это самый традиционный тип лекций в практике высшей школы.

- Заключительная лекция предназначена для обобщения полученных знаний и раскрытия перспектив дальнейшего развития данной науки.

- Обзорная лекция – это систематизация научных знаний на высоком уровне, допускающая большое число ассоциативных связей в процессе осмысления информации, излагаемой при раскрытии внутрисубъектной и межпредметной связей, исключая детализацию и конкретизацию. Как правило, стержень излагаемых теоретических положений составляет научно-понятийная и концептуальная основа всего курса или крупных его разделов.

- Лекция-беседа - непосредственный контакт педагогического работника с аудиторией - диалог. По ходу лекции педагогический работник задает вопросы для выяснения мнений и уровня осведомленности обучающихся по рассматриваемой проблеме.

- Лекция-дискуссия - свободный обмен мнениями в ходе изложения лекционного материала. Педагогический работник активизирует участие в обсуждении отдельными вопросами, сопоставляет между собой различные мнения и тем самым развивает дискуссию, стремясь направить ее в нужное русло.

- Лекция с применением обратной связи включает в себе то, что в начале и конце каждого раздела лекции задаются вопросы. Первый - для того, чтобы узнать, насколько обучающиеся ориентируются в излагаемом материале, вопрос в конце раздела предназначен для выяснения степени усвоения только что изложенного материала. При

неудовлетворительных результатах контрольного опроса педагогический работник возвращается к уже прочитанному разделу, изменив при этом методику подачи материала.

- Проблемная лекция опирается на логику последовательно моделируемых проблемных ситуаций путем постановки проблемных вопросов или предъявления проблемных задач. Проблемный вопрос - это диалектическое противоречие, требующее для своего решения размышления, сравнения, поиска, приобретения и применения новых знаний. Проблемная задача содержит дополнительную вводную информацию и при необходимости некоторые ориентиры поиска ее решения.

- Программированная лекция - консультация – педагогический работник сам составляет и предлагает обучающимся вопросы. На подготовленные вопросы педагогический работник сначала просит ответить обучающихся, а затем проводит анализ и обсуждение неправильных ответов. В лекциях можно использовать наглядные материалы, а также подготовить презентацию. Что касается презентации, то в качестве визуальной поддержки ее можно органично интегрировать во все вышеупомянутые лекции. В то же время лекцию-презентацию возможно выделить и в качестве самостоятельной формы. Лекция-презентация должна отражать суть основных и (или) проблемных вопросов лекции, на которые особо следует обратить внимание обучающихся. В условиях применения активного метода проведения занятий презентация представляется весьма удачным способом донесения информации до слушателей. Единственное, на что следует обратить внимание при подготовке слайдов, - это их оформление и текст. Слайд не должен быть перегружен картинками и лишней информацией, которая будет отвлекать от основного аспекта того или иного вопроса лекции. Во время лекции можно задавать вопросы аудитории в отношении того или иного слайда, тем самым еще больше вовлекая обучающихся в проблематику.

Краткое содержание лекционных занятий

Наименование разделов и тем	Содержание учебного материала
Раздел 1. Теория измерений и предварительный анализ данных.	Модели данных. Понятие измерения. Измерительные шкалы. Номинативная шкала. Порядковая (ранговая, одинарная) шкала. Шкала интервалов. Шкала отношений. Понятие выборки. Описательные статистики. Этапы предварительного анализа данных. Предварительная обработка количественных и качественных признаков. Визуализация. Методы сокращения размерности.
Раздел 2. Анализ статистических гипотез.	Статистические критерии различий. Параметрические и непараметрические критерии различий. Непараметрические критерии для связанных выборок. Критерий знаков G. Парный критерий Т Вилкоксона. Критерий Фридмана. Критерий Пейджа. Непараметрические критерии для несвязанных выборок. Критерий U Манна-Уитни. H-критерий Крускала — Уоллиса. Критерий Фишера j. Сравнение двух выборок по количественно определенному признаку. Сравнение двух выборок по качественно определенному признаку. Параметрические критерии различий. Критерий t Стьюдента. F-критерий Фишера. Критерий хи-квадрат. Расчет таблиц сопряженности. Корреляционный анализ. Понятие корреляционной связи. Параметрические коэффициенты корреляции. Непараметрические коэффициенты корреляции. Коэффициент ассоциации Юла. Рангово-бисериальный коэффициент корреляции.
Раздел 3. Корреляционный	Корреляции. Исследовательские задачи с применением

анализ	корреляции. . Коэффициент корреляции для числовых данных и его интерпретация. Коэффициент корреляции Пирсона: расчет, оценка, интерпретация. Коэффициент ранговой корреляции Спирмена: расчет, оценка, интерпретация. Применение корреляционного анализа. Интерпретация направления и силы корреляции. Выбор и интерпретация коэффициентов корреляции.
Раздел 4. Регрессионный анализ	Стандартная линейная регрессия. Метод оценивания на основе минимизации невязок/максимизации правдоподобия. Свойства оценок метода наименьших квадратов. Прогнозирование. Множественная регрессия. Полиномиальная регрессия и методы регуляризации регрессии. Выбор модели. Метрики качества моделей.
Раздел 5. Кластерный анализ	Кластерный анализ: основные методы. Метрики качества кластеризации. Исследование сегментов. Иерархические аггломеративные методы. Параллельные кластер-процедуры. Методы, связанные с функционалами качества разбиения. Последовательные кластер-процедуры. Метод К-средних. Классификация в пространстве главных компонент и общих факторов. Реализация методов кластерного анализа в современных пакетах прикладных программ. Использование кластерного анализа в инженерных расчетах, при оценке параметров информационных систем.
Раздел 6. Факторный и компонентный анализ.	Математическая модель главных компонент. Геометрическая интерпретация главных компонент. Статистика модели главных компонент. Формирование названий главных компонент. Экономическая интерпретация главных компонент. Реализация методов компонентного анализа в современных пакетах прикладных программ. Использование компонентного анализа в инженерных расчетах, при оценке параметров информационных систем. Линейная модель факторного анализа. Метод максимального правдоподобия. Центроидный метод. Метод Бартлетта оценки общих факторов. Формирование названий главных компонент. Экономическая интерпретация главных компонент. Сущность и практическое использование методов вращения факторного пространства. Ортогональное и косоугольное вращение. Реализация методов факторного анализа в современных пакетах прикладных программ. Использование факторного анализа в инженерных расчетах, при оценке параметров информационных систем. Регрессия на общие факторы. Сравнение результатов компонентного и факторного анализа.
Раздел 7. Анализ временных рядов.	Понятие временных рядов. Моментный ряд. Интервальный ряд. Модель временного ряда. Абсолютные и относительные показатели динамики. Базы сравнения при расчете показателей динамики. Взаимосвязь базисных и цепных показателей. Особенности показателей для рядов, состоящих из относительных уровней. Средний уровень интервального ряда. Средний абсолютный

	<p>прирост. Средний темп изменения. Качественные методы прогнозирования. Примитивные методы прогнозирования временных рядов: подвижное среднее, экспоненциальное сглаживание. метод проецирования тренда (подгонки кривых). Критерии наличия трендов. Полиномиальное сглаживание данных. Экспоненциальное сглаживание данных. Медианное сглаживание данных. Нелинейные модели трендов. Прогнозирование на основе моделей временных рядов. Прогнозирование с помощью ARMA и ARIMA процессов. Модель данных авторегрессии - проинтегрированного скользящего среднего. Идентификация порядка разности модели. Оценка наименьших квадратов стационарной части модели. Метод максимального правдоподобия Бокса – Дженкинса.</p>
<p>Раздел 8. Анализ текстовой информации.</p>	<p>Человек в цифровом мире. Профили пользователей сети Интернет. Конвейер обработки текста. Выделение и использование лингвистических признаков. Работа с векторами слов. Арифметика слов: векторы TF-IDF. Составление словаря: токенизация слов. Построение классификаторов. Метрики качества классификации. Определение тональности текста. Контент-анализ текста.</p>
<p>Раздел 9. Анализ изображений.</p>	<p>Представление изображений. Типы изображений. Методы вычисления характеристик объектов изображений. Характеристики объектов двухмерных и трёхмерных изображений. Компьютерное зрение и свёрточные нейронные сети и их обучение. Методы дискриминантного анализа.</p>

1.2. Методические материалы по подготовке к практическим занятиям по дисциплине (модулю)

Практические (семинарские) занятия - одна из форм учебного занятия, направленная на развитие самостоятельности обучающихся и приобретение умений и навыков. Данные учебные занятия углубляют, расширяют, детализируют полученные ранее знания. Практическое занятие предполагает выполнение обучающимися по заданию и под руководством преподавателей одной или нескольких практических работ.

Цель практических занятий и семинаров состоит в развитии познавательных способностей, самостоятельности мышления и творческой активности обучающихся; углублении, расширении, детализировании знаний, полученных на лекции в обобщенной форме, и содействии выработке навыков профессиональной деятельности. В отдельных случаях на практических занятиях и семинарах руководителем занятия сообщаются дополнительные знания.

Для достижения поставленных целей и решения требуемого перечня задач практические занятия и семинары проводятся традиционными технологиями или с использованием активных и интерактивных образовательных технологий.

Возможные формы проведения практических (семинарских) занятий:

- Деловая игра - это метод группового обучения совместной деятельности в процессе решения общих задач в условиях максимально возможного приближения к реальным проблемным ситуациям. Имитационные игры - на занятиях имитируется деятельность какой-либо организации, предприятия или его подразделения. Имитироваться могут события, конкретная деятельность людей (деловое совещание, обсуждение плана) и обстановка,

условия, в которых происходит событие или осуществляется деятельность (кабинет начальника цеха, зал заседаний). Исполнение ролей (ролевые игры) - в этих играх отрабатывается тактика поведения, действий, выполнение функций и обязанностей конкретного лица. Для проведения игр с исполнением роли разрабатывается модель-пьеса ситуации, между студентами распределяются роли с «обязательным содержанием», характеризующиеся различными интересами; в процессе их взаимодействия должно быть найдено компромиссное решение. «Деловой театр» (метод инсценировки) - в нем разыгрывается какая-либо ситуация, поведение человека в этой обстановке, обучающийся должен вжиться в образ определенного лица, понять его действия, оценить обстановку и найти правильную линию поведения. Основная задача метода инсценировки - научить ориентироваться в различных обстоятельствах, давать объективную оценку своему поведению, учитывать возможности других людей, влиять на их интересы, потребности и деятельность, не прибегая к формальным атрибутам власти, к приказу.

- Игровое проектирование - является практическим занятием или циклом занятий, суть которых состоит в разработке инженерного, конструкторского, технологического и других видов проектов в игровых условиях, максимально воссоздающих реальность. Этот метод отличается высокой степенью сочетания индивидуальной и совместной работы обучающихся.

- Познавательные-дидактические игры не относятся к деловым играм. Они предполагают лишь включение изучаемого материала в необычный игровой контекст и иногда содержат лишь элементы ролевых игр. Такие игры могут проводиться в виде копирования научных, культурных, социальных явлений (конкурс знатоков, «Поле чудес», КВН и т.д.) и в виде предметно-содержательных моделей, (например, игры-путешествия, когда надо разработать рациональный маршрут, пользуясь различными картами).

- Анализ конкретных ситуаций. Конкретная ситуация – это любое событие, которое содержит в себе противоречие или вступает в противоречие с окружающей средой. Ситуации могут нести в себе как позитивный, так и отрицательный опыт. Все ситуации делятся на простые, критические и экстремальные.

- Кейс-метод (от английского case – случай, ситуация) – усовершенствованный метод анализа конкретных ситуаций, метод активного проблемно-ситуационного анализа, основанный на обучении путем решения конкретных задач – ситуаций (решение кейсов). Непосредственная цель метода case-study - обучающиеся должны проанализировать ситуацию, разобраться в сути проблем, предложить возможные решения и выбрать лучшее из них. Кейсы делятся на практические (отражающие реальные жизненные ситуации), обучающие (искусственно созданные, содержащие значительные элементы условности при отражении в нем жизни) и исследовательские (ориентированные на проведение исследовательской деятельности посредством применения метода моделирования). Метод конкретных ситуаций (метод case-study) относится к неигровым имитационным активным методам обучения.

- Тренинг (англ. training от train — обучать, воспитывать) – метод активного обучения, направленный на развитие знаний, умений и навыков и социальных установок. Тренинг – форма интерактивного обучения, целью которого является развитие компетентности межличностного и профессионального поведения в общении. Достоинство тренинга заключается в том, что он обеспечивает активное вовлечение всех участников в процесс обучения. Можно выделить основные типы тренингов по критерию направленности воздействия и изменений – навыковый, психотерапевтический, социально-психологический, бизнес-тренинг.

- Метод Сократа (Майевтика) – метод вопросов, предполагающих критическое отношение к догматическим утверждениям, называется еще как метод «сократовской иронии». Это умение извлекать скрытое в человеке знание с помощью искусных наводящих вопросов, подразумевающего короткий, простой и заранее предсказуемый ответ.

- Интерактивная лекция – выступление ведущего обучающего перед большой аудиторией с применением следующих активных форм обучения: дискуссия, беседа, демонстрация слайдов или учебных фильмов, мозговой штурм.

- Групповая, научная дискуссия, диспут. Дискуссия — это целенаправленное обсуждение конкретного вопроса, сопровождающееся обменом мнениями, идеями между двумя и более лицами. Задача дискуссии - обнаружить различия в понимании вопроса и в споре установить истину. Дискуссии могут быть свободными и управляемыми. К технике управляемой дискуссии относятся: четкое определение цели, прогнозирование реакции оппонентов, планирование своего поведения, ограничение времени на выступления и их заданная очередность. Разновидностью свободной дискуссии является форум, где каждому желающему дается неограниченное время на выступление, при условии, что его выступление вызывает интерес аудитории. Каждый конкретный форум имеет свою тематику — достаточно широкую, чтобы в её пределах можно было вести многоплановое обсуждение.

- Дебаты – это чётко структурированный и специально организованный публичный обмен мыслями между двумя сторонами по актуальным темам. Это разновидность публичной дискуссии участников дебатов, направляющая на переубеждение в своей правоте третьей стороны, а не друг друга. Поэтому вербальные и невербальные средства, которые используются участниками дебатов, имеют целью получения определённого результата — сформировать у слушателей положительное впечатление от собственной позиции.

- Метод работы в малых группах. Групповое обсуждение кого-либо вопроса направлено на достижение лучшего взаимопонимания и нахождения истины. Групповое обсуждение способствует лучшему усвоению изучаемого материала. Оптимальное количество участников - 5-7 человек. Перед обучающимися ставится проблема, выделяется определенное время, в течение которого они должны подготовить аргументированный обдуманный ответ. Педагогический работник может устанавливать правила проведения группового обсуждения – задавать определенные рамки обсуждения, ввести алгоритм выработки общего мнения, назначить лидера и др.

- Круглый стол - общество, собрание в рамках более крупного мероприятия (съезда, симпозиума, конференции). Мероприятие, как правило, на которое приглашаются эксперты и специалисты из разных сфер деятельности для обсуждения актуальных вопросов. Данная модель обсуждения, основываясь на соглашениях, в качестве итогов даёт результаты, которые, в свою очередь, являются новыми соглашениями.

- Коллоквиум - (лат. colloquium — разговор, беседа) - одна из форм учебных занятий в системе образования, имеющая целью выяснение и повышение знаний обучающихся. На коллоквиумах обсуждаются: отдельные части, разделы, темы, вопросы изучаемого курса (обычно не включаемые в тематику семинарских и других практических учебных занятий), рефераты, проекты и др. работы обучающихся. Это научные собрания, на которых заслушиваются и обсуждаются доклады. Коллоквиум – это и форма контроля, массового опроса, позволяющая преподавателю в сравнительно небольшой срок выяснить уровень знаний студентов по данной теме дисциплины. Коллоквиум проходит обычно в форме дискуссии, в ходе которой обучающимся предоставляется возможность высказать свою точку зрения на рассматриваемую проблему, учиться обосновывать и защищать ее. Аргументируя и отстаивая свое мнение, обучающийся в то же время демонстрирует, насколько глубоко и осознанно он усвоил изученный материал.

- Метод «мозговой штурм» (мозговой штурм, мозговая атака, англ. brainstorming) — оперативный метод решения проблемы на основе стимулирования творческой активности, при котором участникам обсуждения предлагают высказывать как можно большее количество вариантов решения, в том числе самых фантастичных. Затем из общего числа высказанных идей отбирают наиболее удачные, которые могут быть использованы на практике. Является методом экспертного оценивания.

- Метод проектов - это способ достижения дидактической цели через детальную разработку проблемы (технологию), которая должна завершиться вполне реальным,

осязаемым практическим результатом, оформленным тем или иным образом; это совокупность приёмов, действий обучающихся в их определённой последовательности для достижения поставленной задачи – решения проблемы, лично значимой для учащихся и оформленной в виде некоего конечного продукта. Основное предназначение метода проектов состоит в предоставлении учащимся возможности самостоятельного приобретения знаний в процессе решения практических задач или проблем, требующего интеграции знаний из различных предметных областей.

- Брифинг - (англ. briefing от англ. brief – короткий, недолгий) – краткая пресс-конференция, посвященная одному вопросу. Основное отличие: отсутствует презентационная часть. То есть практически сразу идут ответы на вопросы журналистов.

- Метод портфолио (итал. portfolio — 'портфель, англ. - папка для документов) - современная образовательная технология, в основе которой используется метод аутентичного оценивания результатов образовательной и профессиональной деятельности. Портфолио как подборка сертифицированных достижений, наиболее значимых работ и отзывов на них.

1.3. Учебно-наглядные пособия по разделам (темам) дисциплины (модуля)¹

1.4. Методические материалы по подготовке к лабораторным занятиям по дисциплине (модулю)

Лабораторные занятия - одна из форм учебного занятия, направленная на развитие самостоятельности обучающихся и приобретение умений и навыков. Данные учебные занятия углубляют, расширяют, детализируют полученные ранее знания. Лабораторное занятие предполагает выполнение обучающимися по заданию и под руководством преподавателей одной или нескольких работ.

Цель лабораторных занятий состоит в развитии познавательных способностей, самостоятельности мышления и творческой активности обучающихся; углублении, расширении, детализировании знаний, полученных на лекции в обобщенной форме, и содействии выработке навыков профессиональной деятельности. В отдельных случаях на лабораторных занятиях руководителем занятия сообщаются дополнительные знания.

Для достижения поставленных целей и решения требуемого перечня задач лабораторные занятия проводятся традиционными технологиями или с использованием активных и интерактивных образовательных технологий.

При подготовке и работе во время проведения лабораторных занятий следует обратить внимание на следующие моменты: на процесс предварительной подготовки, на работу во время занятия, обработку полученных результатов, исправление полученных замечаний.

Предварительная подготовка к лабораторному занятию заключается в изучении теоретического материала в отведенное для самостоятельной работы время, ознакомление с инструктивными материалами с целью осознания задач занятия, техники безопасности при работе с приборами, веществами.

Работа во время проведения занятия включает:

– консультирование студентов преподавателями и вспомогательным персоналом с целью предоставления исчерпывающей информации, необходимой для самостоятельного выполнения предложенных преподавателем задач.

– самостоятельное выполнение заданий согласно обозначенной рабочей программой дисциплины (модуля) тематики.

¹ Раздел может быть оформлен в виде приложения к методическим материалам по дисциплине (модулю).

2. МЕТОДИЧЕСКИЕ РЕКОМЕНДАЦИИ ДЛЯ ОБУЧАЮЩИХСЯ ПО ОСВОЕНИЮ ДИСЦИПЛИНЫ (МОДУЛЯ) И САМОСТОЯТЕЛЬНОЙ РАБОТЕ

Освоение обучающимся дисциплины (модуля) «*Наименование дисциплины (модуля)*» предполагает изучение материалов дисциплины на аудиторных занятиях и в ходе самостоятельной работы. Аудиторные занятия проходят в форме лекций, семинаров, практических и лабораторных занятий. Самостоятельная работа включает разнообразный комплекс видов и форм работы обучающихся.

Для успешного освоения дисциплины (модуля) и достижения поставленных целей необходимо внимательно ознакомиться с рабочей программы дисциплины (модуля), доступной в электронной информационно-образовательной среде РГСУ.

Следует обратить внимание на списки основной и дополнительной литературы, на предлагаемые преподавателем ресурсы информационно-телекоммуникационной сети Интернет. Эта информация необходима для самостоятельной работы обучающегося.

При подготовке к аудиторным занятиям необходимо помнить особенности каждой формы его проведения.

Подготовка к учебному занятию лекционного типа заключается в следующем.

С целью обеспечения успешного обучения обучающийся должен готовиться к лекции, поскольку она является важнейшей формой организации учебного процесса, поскольку:

- знакомит с новым учебным материалом;
- разъясняет учебные элементы, трудные для понимания;
- систематизирует учебный материал;
- ориентирует в учебном процессе.

С этой целью:

- внимательно прочитайте материал предыдущей лекции;
- ознакомьтесь с учебным материалом по учебнику и учебным пособиям с темой прочитанной лекции;
- внесите дополнения к полученным ранее знаниям по теме лекции на полях лекционной тетради;
- запишите возможные вопросы, которые вы зададите лектору на лекции по материалу изученной лекции;
- постарайтесь уяснить место изучаемой темы в своей подготовке;
- узнайте тему предстоящей лекции (по тематическому плану, по информации лектора) и запишите информацию, которой вы владеете по данному вопросу.

Подготовка к занятию семинарского типа.

При подготовке и работе во время проведения занятий семинарского типа следует обратить внимание на следующие моменты: на процесс предварительной подготовки, на работу во время занятия, обработку полученных результатов, исправление полученных замечаний.

Предварительная подготовка к учебному занятию семинарского типа заключается в изучении теоретического материала в отведенное для самостоятельной работы время, ознакомление с инструктивными материалами с целью осознания задач практического занятия, техники безопасности при работе с приборами, веществами.

Работа во время проведения учебного занятия семинарского типа включает:

- консультирование студентов преподавателями и вспомогательным персоналом с целью предоставления исчерпывающей информации, необходимой для самостоятельного выполнения предложенных преподавателем задач.
- самостоятельное выполнение заданий согласно обозначенной рабочей программой дисциплины (модуля) тематики.

Самостоятельная работа.

Самостоятельная работа - планируемая учебная, учебно-исследовательская, научно-исследовательская работа студентов, выполняемая во внеаудиторное (аудиторное) время по заданию и при методическом руководстве преподавателя, но без его непосредственного

участия (при частичном непосредственном участии преподавателя, оставляющем ведущую роль за работой студентов).

Для более углубленного изучения темы задания для самостоятельной работы рекомендуется выполнять параллельно с изучением данной темы. При выполнении заданий по возможности используйте наглядное представление материала.

Самостоятельная работа студентов в ВУЗе является важным видом учебной и научной деятельности студента. Самостоятельная работа студентов играет значительную роль в рейтинговой технологии обучения.

К современному специалисту в области медицины общество предъявляет достаточно широкий перечень требований, среди которых немаловажное значение имеет наличие у выпускников определенных навыков (компетенций) и умения самостоятельно добывать знания из различных источников, систематизировать полученную информацию, давать оценку конкретной профессиональной ситуации. Формирование такого умения происходит в течение всего периода обучения.

В процессе самостоятельной работы студент приобретает необходимые для будущей специальности компетенции, навыки самоорганизации, самоконтроля, самоуправления, саморефлексии и становится активным самостоятельным субъектом учебной деятельности.

Самостоятельная работа студентов должна оказывать важное влияние на формирование личности будущего специалиста, его компетентность. Каждый студент самостоятельно определяет режим своей работы и меру труда, затрачиваемого на овладение учебным содержанием по каждой дисциплине. Он выполняет внеаудиторную работу по личному индивидуальному плану, в зависимости от его подготовки, времени и других условий.

Виды самостоятельной работы.

Работа с литературой.

При работе с книгой необходимо подобрать литературу, научиться правильно ее читать, вести записи. Для подбора литературы в библиотеке используются алфавитный и систематический каталоги. Важно помнить, что рациональные навыки работы с книгой - это всегда большая экономия времени и сил. Правильный подбор учебников рекомендуется преподавателем, читающим лекционный курс. Необходимая литература может быть также указана в методических разработках по данному курсу. Изучая материал по учебнику, следует переходить к следующему вопросу только после правильного уяснения предыдущего, описывая на бумаге все выкладки и вычисления (в том числе те, которые в учебнике опущены или на лекции даны для самостоятельного вывода). При изучении любой дисциплины большую и важную роль играет самостоятельная индивидуальная работа. Особое внимание следует обратить на определение основных понятий курса. Студент должен подробно разбирать примеры, которые поясняют такие определения, и уметь строить аналогичные примеры самостоятельно. Нужно добиваться точного представления о том, что изучаешь. Полезно составлять опорные конспекты. При изучении материала по учебнику полезно в тетради (на специально отведенных полях) дополнять конспект лекций. Там же следует отмечать вопросы, выделенные студентом для консультации с преподавателем. Выводы, полученные в результате изучения, рекомендуется в конспекте выделять, чтобы они при перечитывании записей лучше запоминались. Опыт показывает, что многим студентам помогает составление листа опорных сигналов, содержащего важнейшие и наиболее часто употребляемые формулы и понятия. Такой лист помогает запомнить формулы, основные положения лекции, а также может служить постоянным справочником для студента. Различают два вида чтения: первичное и вторичное. Первичное - это внимательное, неторопливое чтение, при котором можно остановиться на трудных местах.

Задача вторичного чтения - полное усвоение смысла целого (по счету это чтение может быть и не вторым, а третьим или четвертым). Самостоятельная работа с учебниками и книгами (а также самостоятельное теоретическое исследование проблем, обозначенных преподавателем на лекциях) – это важнейшее условие формирования у себя научного способа познания.

Чтение научного текста является частью познавательной деятельности. Ее цель – извлечение из текста необходимой информации. От того насколько осознанна читающим собственная внутренняя установка при обращении к печатному слову (найти нужные сведения, усвоить информацию полностью или частично, критически проанализировать материал и т.п.) во многом зависит эффективность осуществляемого действия.

Методические рекомендации по составлению конспекта:

1. Внимательно прочитайте текст. Уточните в справочной литературе непонятные слова. При записи не забудьте вынести справочные данные на поля конспекта;
2. Выделите главное, составьте план;
3. Кратко сформулируйте основные положения текста, отметьте аргументацию автора;
4. Законспектируйте материал, четко следуя пунктам плана. При конспектировании старайтесь выразить мысль своими словами. Записи следует вести четко, ясно.
5. Грамотно записывайте цитаты. Цитируя, учитывайте лаконичность, значимость мысли. В тексте конспекта желательно приводить не только тезисные положения, но и их доказательства. При оформлении конспекта необходимо стремиться к емкости каждого предложения. Мысли автора книги следует излагать кратко, заботясь о стиле и выразительности написанного. Число дополнительных элементов конспекта должно быть логически обоснованным, записи должны распределяться в определенной последовательности, отвечающей логической структуре произведения. Для уточнения и дополнения необходимо оставлять поля. Овладение навыками конспектирования требует от студента целеустремленности, повседневной самостоятельной работы.

Методические материалы по самостоятельному решению задач

При самостоятельном решении задач нужно обосновывать каждый этап решения, исходя из теоретических положений курса. Если студент видит несколько путей решения проблемы (задачи), то нужно сравнить их и выбрать самый рациональный. Полезно до начала вычислений составить краткий план решения проблемы (задачи). Решение проблемных задач или примеров следует излагать подробно, вычисления располагать в строгом порядке, отделяя вспомогательные вычисления от основных. Решения при необходимости нужно сопровождать комментариями, схемами, чертежами и рисунками. Следует помнить, что решение каждой учебной задачи должно доводиться до окончательного логического ответа, которого требует условие, и по возможности с выводом. Полученный ответ следует проверить способами, вытекающими из существа данной задачи. Полезно также (если возможно) решать несколькими способами и сравнить полученные результаты. Решение задач данного типа нужно продолжать до приобретения твердых навыков в их решении.

Методические материалы к выполнению реферата

Реферат (от лат. referre – сообщать) – краткое изложение в письменном виде или в форме публикации доклада, содержания научного труда (трудов), литературы по теме. Работа над рефератом условно разделяется на выбор темы, подбор литературы, подготовку и защиту плана; написание теоретической части и всего текста с указанием библиографических данных используемых источников, подготовку доклада, выступление с ним. Тематика рефератов полностью связана с основными вопросами изучаемого курса.

Список литературы к темам не дается, и обучающиеся самостоятельно ведут библиографический поиск, причем им не рекомендуется ограничиваться университетской библиотекой.

Важно учитывать, что написание реферата требует от обучающихся определенных усилий. Особое внимание следует уделить подбору литературы, методике ее изучения с целью отбора и обработки собранного материала, обоснованию актуальности темы и теоретического уровня обоснованности используемых в качестве примеров фактов какой-либо деятельности.

Выбрав тему реферата, начав работу над литературой, необходимо составить план. Изучая литературу, продолжается обдумывание темы, осмысливание прочитанного, делаются выписки, сопоставляются точки зрения разных авторов и т.д. Реферативная работа сводится к тому, чтобы в ней выделились две взаимосвязанные стороны: во-первых, ее следует

рассматривать как учебное задание, которое должен выполнить обучаемый, а во-вторых, как форму научной работы, творческого воображения при выполнении учебного задания.

Наличие плана реферата позволяет контролировать ход работы, избежать формального переписывания текстов из первоисточников.

Оформление реферата включает титульный лист, оглавление и краткий список использованной литературы. Список использованной литературы размещается на последней странице рукописи или печатной форме реферата. Реферат выполняется в письменной или печатной форме на белых листах формата А4 (210 x 297 мм). Шрифт Times New Roman, кегель 14, через 1,5 интервала при соблюдении следующих размеров текста: верхнее поле – 25 мм, нижнее – 20 мм, левое – 30 мм, правое – 15 мм. Нумерация страниц производится сверху листа, по центру. Титульный лист нумерации не подлежит.

Рефераты должны быть написаны простым, ясным языком, без претензий на наукообразность. Следует избегать сложных грамматических оборотов, непривычных терминов и символов. Если же такие термины и символы все-таки приводятся, то необходимо разъяснять их значение при первом упоминании в тексте реферата.

Объем реферата предполагает тщательный отбор информации, необходимой для краткого изложения вопроса. Важнейший этап – редактирование готового текста реферата и подготовка к обсуждению. Обсуждение требует хорошей ориентации в материале темы, умения выделить главное, поставить дискуссионный вопрос, привлечь внимание слушателей к интересной литературе, логично и убедительно изложить свои мысли.

Рефераты обязательно подлежат защите. Процедура защиты начинается с определения оппонентов защищающего свою работу. Они стремятся дать основательный анализ работы обучающимся, обращают внимание на положительные моменты и недостатки реферата, дают общую оценку содержанию, форме преподнесения материала, характеру использованной литературы. Иногда они дополняют тот или иной раздел реферата. Последнее особенно ценно, ибо говорит о глубоком знании обучающимся-оппонентом изучаемой проблемы.

Обсуждение не ограничивается выслушиванием оппонентов. Другие обучающиеся имеют право уточнить или опровергнуть какое-либо утверждение. Преподаватель предлагает любому обучающемуся задать вопрос по существу доклада или попытаться подвести итог обсуждению.

Алгоритм работы над рефератом

1. Выбор темы

Тема должна быть сформулирована грамотно (с литературной точки зрения);

В названии реферата следует поставить четкие рамки рассмотрения темы;

Желательно избегать слишком длинных названий;

Следует по возможности воздерживаться от использования в названии спорных с научной точки зрения терминов, излишней наукообразности, а также чрезмерного упрощения формулировок.

2. Реферат следует составлять из пяти основных частей: введения; основной части; заключения; списка литературы; приложений.

3. Основные требования к введению:

Во введении не следует концентрироваться на содержании; введение должно включать краткое обоснование актуальности темы реферата, где требуется показать, почему данный вопрос может представлять научный интерес и есть ли связь представляемого материала с современностью. Таким образом, тема реферата должна быть актуальна либо с научной точки зрения, либо с современных позиций.

Очень важно выделить цель, а также задачи, которые требуется решить для выполнения цели.

Введение должно содержать краткий обзор изученной литературы, в котором указывается взятый из того или иного источника материал, кратко анализируются изученные источники, показываются их сильные и слабые стороны;

Объем введения составляет две страницы текста.

4. Требования к основной части реферата:

Основная часть содержит материал, отобранный для рассмотрения проблемы;

Также основная часть должна включать в себя собственно мнение обучающихся и сформулированные самостоятельные выводы, опирающиеся на приведенные факты;

Материал, представленный в основной части, должен быть логически изложен и распределен по параграфам, имеющим свои названия;

В изложении основной части необходимо использовать сноски (в первую очередь, когда приводятся цифры и чьи-то цитаты);

Основная часть должна содержать иллюстративный материал (графики, таблицы и т. д.);

Объем основной части составляет около 10 страниц.

5. Требования к заключению:

В заключении формулируются выводы по параграфам, обращается внимание на выдвинутые во введении задачи и цели;

Заключение должно быть четким, кратким, вытекающим из содержания основной части.

6. Требования к оформлению списка литературы (по ГОСТу):

Необходимо соблюдать правильность последовательности записи источников: сначала следует писать фамилию, а после инициалы; название работы не ставится в кавычки; после названия сокращенно пишется место издания; затем идет год издания; наконец, называется процитированная страница.

Критерии оценки реферата

Обучающийся, защищающий реферат, должен рассказать о его актуальности, поставленных целях и задачах, изученной литературе, структуре основной части, сделанных в ходе работы выводах.

По окончании выступления ему может быть задано несколько вопросов по представленной проблеме.

Оценка складывается из соблюдения требований к реферату, грамотного раскрытия темы, умения четко рассказывать о представленном реферате, способности понять суть задаваемых по работе вопросов и найти точные ответы на них.

Методические материалы к выполнению эссе

Эссе – литературное произведение небольшого объема, обычно прозаическое, свободной композиции, передающее индивидуальные впечатления, суждения, соображения автора о той или иной проблеме, теме, о том или ином событии или явлении. Это вид самостоятельной исследовательской работы обучающихся, с целью углубления и закрепления теоретических знаний и освоения практических навыков. Цель эссе состоит в развитии самостоятельного творческого мышления и письменного изложения собственных мыслей. При написании эссе обучающийся должен представить развернутый письменный ответ на теоретический или практический актуальный вопрос, объявленный преподавателем в аудитории непосредственно перед ее написанием. В процессе написания эссе разрешается пользоваться нормативно-правовыми актами, конспектом лекций (в печатном виде). Использование интернет-ресурсов не допускается. Темы эссе преподаватель предлагает из числа тех, которые обучающиеся уже рассматривали на лекциях или семинарских занятиях, исходя из содержания заданий в составе оценочных средств. По решению преподавателя, в качестве темы эссе может быть выбрана одна или несколько тем, которые могут быть распределены между обучающимися по желанию.

Требования к выполнению эссе:

1. Проводится письменно.

2. Эссе выполняется на компьютере (гарнитура Times New Roman, шрифт 14) через 1,5 интервала с полями: верхнее, нижнее – 2; правое – 3; левое – 1,5. Отступ первой строки абзаца – 1,25. Сноски – постраничные. Таблицы и рисунки встраиваются в текст работы. При этом обязательный заголовок таблицы надо размещать над табличным полем, а рисунки

сопровождать подрисуночными подписями. При включении в эссе нескольких таблиц и/или рисунков их нумерация обязательна. Обязательна и нумерация страниц. Их целесообразно проставлять внизу страницы – по середине или в правом углу. Номер страницы не ставится на титульном листе, но в общее число страниц он включается. Объем эссе, без учета приложений, не должен превышать 5 страниц. Значительное превышение установленного объема является недостатком работы и указывает на то, что обучающийся не сумел отобрать и переработать необходимый материал.

3. Работа должна содержать собственные умозаключения по сути поставленной проблемы, включать самостоятельно проведенный анализ по сути этой проблемы, выводы, обобщающие авторскую позицию по поставленной проблеме.

Критерии оценки эссе:

«Отлично» – исключительные знания материала, абсолютное понимание сути, безукоризненное знание основных понятий и положений, логически и лексически грамотно изложенный, содержательный, аргументированный, конкретный и исчерпывающий ответ.

«Хорошо» – глубокие знания материала, правильное понимание сути, знание основных понятий и положений, содержательный, полный и конкретный ответ.

«Удовлетворительно» – твердые, но недостаточно полные знания, верное понимание сути, в целом правильный ответ.

«Неудовлетворительно» – непонимание сущности задания, грубые ошибки в ответе.

Методические материалы по выполнению тестирования.

Тестовые задания содержат вопросы и 3-4 варианта ответа по базовым положениям изучаемой темы/раздела, составлены с расчетом на знания, полученные обучающимся в процессе изучения темы/раздела.

Тестовые задания выполняются в письменной форме и сдаются преподавателю, ведущему дисциплину (модуль). На выполнение тестовых заданий обучающимся отводится 45 минут.

При обработке результатов оценочной процедуры используются: критерии оценки по содержанию и качеству полученных ответов, ключи, оценочные листы.

Критерии оценки теста:

«Зачтено» - если обучающийся правильно выполнил не менее 2/3 всей работы или допустил не более одной грубой ошибки и двух недочетов, не более одной грубой и одной негрубой ошибки, не более трех негрубых ошибок, одной негрубой ошибки и трех недочетов, при наличии четырех-пяти недочетов.

«Не зачтено» - если число ошибок и недочетов превысило норму для оценки 3 или правильно выполнено менее 2/3 всей работы.

Методические материалы по выполнению доклада.

Рекомендуется следующая структура доклада:

1. титульный лист, содержание доклада;
2. краткое изложение;
3. цели и задачи;
4. изложение характера исследований и рассмотренных проблем, гипотезы, спорные вопросы;
5. источники информации, методы сбора и анализа данных, степень их полноты и достоверности;
6. анализ и толкование полученных в работе результатов;
7. выводы и оценки;
8. библиография и приложения.

Время выступления докладчика не должно превышать 10 минут.

Основные требования к оформлению доклада:

- титульный лист должен включать название доклада, наименование предметной (цикловой) комиссии, фамилию обучающегося;

- все использованные литературные источники сопровождаются библиографическим описанием;
- приводимая цитата из источника берется в кавычки (оформляются сноски);
- единицы измерения должны применяться в соответствии с действующими стандартами;
- все названия литературных источников следует приводить в соответствии с новейшими изданиями;
- рекомендуется включение таблиц, графиков, схем, если они отражают основное содержание или улучшают ее наглядность;
- названия фирм, учреждений, организаций и предприятий должны именоваться так, как они указываются в источнике;

Критерии оценки доклада

При выполнении доклада обучающийся должен продемонстрировать умение кратко излагать прочитанный материал, а также умение обобщать и анализировать материал по теме доклада.

Презентация

Методические материалы к презентациям

1. Объем презентации 10 -20 слайдов.
2. На титульном слайде должно быть отражено:
 - наименование факультета;
 - тема презентации;
 - фамилия, имя, отчество, направление подготовки/ специальность, направленность (профиль)/ специализация, форма обучения, номер группы автора презентации;
 - фамилия, имя, отчество, степень, звание, должность руководитель работы;
 - год выполнения работы.
3. В презентации должны быть отражены обоснование актуальности представляемого материала, цели и задачи работы.
4. Содержание презентации должно включать наиболее значимый материал доклада, а также, при необходимости, таблицы, диаграммы, рисунки, фотографии, карты, видео – вставки, звуковое сопровождение.
5. Заключительный слайд должен содержать информацию об источниках информации для презентации.

Критерии оценки презентации

1. Объем презентации 10 -20 слайдов.
2. Правильность оформления титульного слайда.
3. Актуальность отобранного материала, обоснованность формулировки цели и задач работы.
4. Наглядность и логичность презентации, обоснованность использования таблиц, диаграмм, рисунков, фотографий, карт, видео – вставок, звукового сопровождения; правильный выбор шрифтов, фона, других элементов дизайна слайда.
5. Объем и качество источников информации (не менее 2-х интернет – источников и не менее 2-х литературных источников).

Методические материалы по подготовке к опросу

Самостоятельная работа обучающихся включает подготовку к опросу на практических занятиях. Для этого обучающийся изучает лекции, основную и дополнительную литературу, публикации, информацию из Интернет-ресурсов.

Тема и вопросы к практическим занятиям, вопросы для самоконтроля содержатся в рабочей программе и доводятся до студентов заранее.

Для подготовки к опросу обучающемуся необходимо ознакомиться с материалом, посвященным теме практического занятия, в учебнике или другой рекомендованной литературе, конспекте лекции, обратить внимание на усвоение основных понятий

дисциплины, выявить неясные вопросы и подобрать дополнительную литературу для их освещения.

Критерии оценки опроса

«Отлично»:

- дан полный, развернутый ответ на поставленный вопрос;
- в ответе прослеживается четкая структура, логическая последовательность, отражающая сущность раскрываемых понятий, теорий, явлений;
- знание по предмету демонстрируется на фоне понимания его в системе данной науки и междисциплинарных связей;
- свободное владение терминологией;
- ответы на дополнительные вопросы четкие, краткие;

«Хорошо»:

- дан полный, развернутый ответ на поставленный вопрос, показано умение выделять существенные и несущественные признаки, причинно-следственные связи;
- ответ недостаточно логичен с единичными ошибками в частностях, исправленные студентом с помощью преподавателя;
- единичные ошибки в терминологии;
- ответы на дополнительные вопросы правильные, недостаточно полные и четкие.

«Удовлетворительно»:

- ответ не полный, с ошибками в деталях, умение раскрыть значение обобщённых знаний не показано, речевое оформление требует поправок, коррекции;
- логика и последовательность изложения имеют нарушения, студент не способен самостоятельно выделить существенные и несущественные признаки и причинно-следственные связи;
- ошибки в раскрываемых понятиях, терминах;
- студент не ориентируется в теме, допускает серьезные ошибки;
- студент не может ответить на большую часть дополнительных вопросов.

«Неудовлетворительно»:

- ответ представляет собой разрозненные знания с существенными ошибками по вопросу;
- присутствуют фрагментарность, нелогичность изложения, студент не осознает связь обсуждаемого вопроса с другими объектами дисциплины, речь неграмотная;
- незнание терминологии;
- ответы на дополнительные вопросы неправильные.

Методические материалы по выполнению практического задания

При выполнении практического задания обучающийся придерживается следующего алгоритма:

1. Записать дату, тему и цель задания;
2. Ознакомиться с правилами и условия выполнения практического задания;
3. Повторить теоретические задания, необходимые для рациональной работы и других практических действий, используя конспекты лекций и рекомендованную литературу, представленной в программе;
4. Выполнить работу по предложенному алгоритму действий;
5. Обобщить результаты работы, сформулировать выводы / дать ответы на контрольные вопросы;

Работа должна быть выполнена грамотно, с соблюдением культуры изложения. При использовании данных из учебных, методических пособий и другой литературы, периодических изданий, Интернет-источников должны иметься ссылки на вышеперечисленные.

Критерии оценки практического задания:

«Отлично» – правильный ответ, дается четкое обоснование принятому решению; рассуждения четкие последовательные логические; используются ссылки на полученные при

изучении дисциплины знания; правильно используются формулы, понятия, процедуры, имеющие прямое отношение к задаче для подтверждения принятого решения.

«Хорошо» – правильный ответ, дается обоснование принятому решению; но с не существенными ошибками, в рассуждениях отсутствует логическая последовательность; используются ссылки на полученные при изучении дисциплины знания, правильно используются формулы, понятия, процедуры, имеющие прямое отношение к задаче для подтверждения принятого решения.

«Удовлетворительно» – правильный ответ, допускаются грубые ошибки в обосновании принятого решения; рассуждения не последовательные сумбурные; используются ссылки на полученные при изучении дисциплины знания; используются формулы, процедуры, понятия, имеющие прямое значение для подтверждения принятого решения, однако, при обращении к ним допускаются серьезные ошибки, студент не может правильно ими воспользоваться.

«Неудовлетворительно, не зачтено» – ответ неверный, отсутствует обоснование принятому решению; студент демонстрирует полное непонимание сути вопроса.

Для оценки решения ситуационной задачи (аналитического задания):

Оценка «отлично» выставляется, если задача решена грамотно, ответы на вопросы сформулированы четко. Эталонный ответ полностью соответствует решению студента, которое хорошо обосновано теоретически.

Оценка «хорошо» выставляется, если задача решена, ответы на вопросы сформулированы не достаточно четко. Решение студента в целом соответствует эталонному ответу, но не достаточно хорошо обосновано теоретически.

Оценка «удовлетворительно» выставляется, если задача решена не полностью, ответы не содержат всех необходимых обоснований решения.

Оценка «неудовлетворительно» выставляется, если задача не решена или имеет грубые теоретические ошибки в ответе на поставленные вопросы.

Методические материалы по выполнению лабораторного задания

При выполнении лабораторного задания обучающийся придерживается следующего алгоритма:

1. Записать дату, тему и цель задания;
2. Ознакомиться с правилами и условия выполнения задания;
3. Повторить теоретические задания, необходимые для рациональной работы и других практических действий, используя конспекты лекций и рекомендованную литературу, представленной в программе;
4. Выполнить работу по предложенному алгоритму действий;
5. Обобщить результаты работы, сформулировать выводы / дать ответы на контрольные вопросы;

Работа должна быть выполнена грамотно, с соблюдением культуры изложения. При использовании данных из учебных, методических пособий и другой литературы, периодических изданий, Интернет-источников должны иметься ссылки на вышеперечисленные.

Критерии оценки лабораторного задания:

«Отлично» – правильный ответ, дается четкое обоснование принятому решению; рассуждения четкие последовательные логические; используются ссылки на полученные при изучении дисциплины знания; правильно используются формулы, понятия, процедуры, имеющие прямое отношение к задаче для подтверждения принятого решения.

«Хорошо» – правильный ответ, дается обоснование принятому решению; но с не существенными ошибками, в рассуждениях отсутствует логическая последовательность; используются ссылки на полученные при изучении дисциплины знания, правильно используются формулы, понятия, процедуры, имеющие прямое отношение к задаче для подтверждения принятого решения.

«Удовлетворительно» – правильный ответ, допускаются грубые ошибки в обосновании принятого решения; рассуждения не последовательные сумбурные; используются ссылки на полученные при изучении дисциплины знания; используются формулы, процедуры, понятия, имеющие прямое значение для подтверждения принятого решения, однако, при обращении к ним допускаются серьезные ошибки, студент не может правильно ими воспользоваться.

«Неудовлетворительно, не зачтено» – ответ неверный, отсутствует обоснование принятому решению; студент демонстрирует полное непонимание сути вопроса.

Методические указания для подготовки к промежуточной аттестации.

Изучение учебных дисциплин (модулей) завершается зачетом/зачетом с оценкой или экзаменом. Подготовка к промежуточной аттестации способствует закреплению, углублению и обобщению знаний, получаемых, в процессе обучения, а также применению их к решению практических задач. Готовясь к экзамену, студент ликвидирует имеющиеся пробелы в знаниях, углубляет, систематизирует и упорядочивает свои знания. На зачете или экзамене студент демонстрирует то, что он освоил в процессе обучения по дисциплине (модулю).

Вначале следует просмотреть весь материал по дисциплине (модулю), отметить для себя трудные вопросы. Обязательно в них разобраться. В заключение еще раз целесообразно повторить основные положения, используя при этом листы опорных сигналов. Систематическая подготовка к занятиям в течение семестра позволит использовать время промежуточной аттестации для систематизации знаний.

3. МЕТОДИЧЕСКИЕ МАТЕРИАЛЫ, ОПРЕДЕЛЯЮЩИЕ ПРОЦЕДУРЫ ОЦЕНИВАНИЯ ЗНАНИЙ, УМЕНИЙ, НАВЫКОВ И (ИЛИ) ОПЫТА ДЕЯТЕЛЬНОСТИ, ХАРАКТЕРИЗУЮЩИХ ЭТАПЫ ФОРМИРОВАНИЯ КОМПЕТЕНЦИЙ

3.1. Организационные основы применения балльно-рейтинговой системы оценки успеваемости обучающихся по дисциплине (модулю)

Оценка качества освоения обучающимися дисциплины (модуля) реализуется в формате балльно-рейтинговой системы оценки успеваемости обучающихся (БРСО).

БРСО в ходе текущего контроля успеваемости и промежуточной аттестации осуществляется по 100-балльной шкале.

Академический рейтинг обучающегося по дисциплине (модулю) складывается из результатов:

- текущего контроля успеваемости (максимальный текущий рейтинг обучающегося 80 рейтинговых баллов);
- промежуточной аттестации (максимальный рубежный рейтинг обучающегося 20 рейтинговых баллов).

Условия оценки освоения обучающимся дисциплины (модуля) в формате БРСО доводятся преподавателем до сведения обучающихся на первом учебном занятии, а также размещены в свободном доступе в электронной информационно-образовательной среде Университета.

3.2. Проведение текущего контроля успеваемости обучающихся по дисциплине (модулю) в соответствии с балльно-рейтинговой системой оценки успеваемости обучающегося

В течение учебного семестра до промежуточной аттестации на основании утвержденной рабочей программы дисциплины (модуля) формируется текущий рейтинг обучающегося. Текущий рейтинг обучающегося складывается как сумма рейтинговых баллов, полученных им в течение учебного семестра по всем видам учебных занятий по учебной дисциплине.

В процессе текущего контроля оцениваются следующие действия обучающегося, направленные на освоение компетенций в рамках изучения учебной дисциплины:

- академическая активность (посещаемость учебных занятий, самостоятельное изучение содержания учебной дисциплины в электронной информационно-образовательной среде, соблюдение сроков сдачи практических заданий и текущих контрольных мероприятий и др.);

– выполнение и сдача текущих и итогового практических заданий (эссе, рефераты, творческие задания, кейс-задания, лабораторные работы, расчетные задания и др., активное участие в групповых интерактивных занятиях (дискуссии, WiKi-проекты и др.), защита проектов и др.);

– прохождение рубежей текущего контроля, включая соблюдение графика их прохождения в электронной информационно-образовательной среде.

Для планирования расчета текущего рейтинга обучающегося используются следующие пропорции:

Вид учебного действия	Максимальная рейтинговая оценка, баллов
академическая активность	10
практические задания	40
<i>из них: текущие практические задания</i>	20
<i>итоговое практическое задание</i>	20
рубежи текущего контроля	30
ИТОГО:	80

В течение учебного семестра по дисциплине (модулю) обучающимся должен быть накоплен текущий рейтинг не менее 52 рейтинговых баллов (65% от максимального значения текущего рейтинга).

Необходимыми условиями допуска обучающегося к промежуточной аттестации по дисциплине являются положительное прохождение обучающимся не менее 65% рубежей текущего контроля с накоплением не менее 65% максимального рейтингового балла за каждый рубеж текущего контроля и положительное выполнение итогового практического задания с накоплением не менее 65% максимального рейтингового балла, установленного за итоговое практическое задание.

Невыполнение вышеуказанных условий является текущей академической задолженностью, которая должна быть ликвидирована обучающимся до контрольного мероприятия промежуточной аттестации.

Сведения о наличии у обучающихся текущей академической задолженности, сроках и порядке добора рейтинговых баллов для её ликвидации доводятся до обучающихся педагогическим работником.

В случае неликвидации текущей академической задолженности, педагогический работник обязан во время контрольного мероприятия промежуточной аттестации поставить обучающемуся 0 рейтинговых баллов. В этом случае ликвидация текущей академической задолженности возможна в периоды проведения повторной промежуточной аттестации.

3.3. Проведение промежуточной аттестации обучающихся по дисциплине (модулю) в соответствии с балльно-рейтинговой системой оценки успеваемости обучающегося

Промежуточная аттестация по дисциплине (модулю) проводится в соответствии с Положением о промежуточной аттестации обучающихся по основным профессиональным образовательным программам высшего образования – программ специалитета в Российском государственном социальном университете и Положением о балльно-рейтинговой системе оценки успеваемости обучающихся по основным профессиональным образовательным программам высшего образования - программам бакалавриата, программам специалитета, программам магистратуры в Российском государственном социальном университете.

На промежуточную аттестацию отводится 20 рейтинговых баллов.

Ответы обучающегося на контрольном мероприятии промежуточной аттестации оцениваются педагогическим работником по 20 - балльной шкале, а итоговая оценка по дисциплине (модулю) выставляется по пятибалльной системе для экзамена.

Критерии выставления оценки определяются Положением о балльно-рейтинговой системе оценки успеваемости обучающихся по основным профессиональным образовательным программам высшего образования - программам бакалавриата, программам специалитета, программам магистратуры в Российском государственном социальном университете.

В процессе определения рубежного рейтинга обучающегося используется следующая шкала:

Рубежный рейтинг	Критерии оценки освоения обучающимся учебной дисциплины в ходе контрольных мероприятий промежуточной аттестации
19-20 рейтинговых баллов	обучающийся глубоко и прочно усвоил программный материал, исчерпывающе, последовательно, грамотно и логически стройно его излагает, тесно увязывает с задачами и будущей деятельностью, не затрудняется с ответом при видоизменении задания, свободно справляется с задачами и практическими заданиями, правильно обосновывает принятые решения, умеет самостоятельно обобщать и излагать материал, не допуская
16-18 рейтинговых баллов	обучающийся твердо знает программный материал, грамотно и по существу излагает его, не допуская существенных неточностей в ответе на вопрос, может правильно применять теоретические положения и владеет необходимыми умениями и навыками при выполнении практических
13-15 рейтинговых баллов	обучающийся освоил основной материал, но не знает отдельных деталей, допускает неточности, недостаточно правильные формулировки, нарушает последовательность в изложении программного материала и испытывает затруднения в выполнении практических заданий
1-12 рейтинговых баллов	обучающийся не знает значительной части программного материала, допускает существенные ошибки, с большими затруднениями выполняет практические задания
0 рейтинговых баллов	не аттестован

Если результат контроля успеваемости в рамках проведения контрольных мероприятий промежуточной аттестации (рубежный рейтинг обучающегося) неудовлетворительный (получено менее 13 рейтинговых баллов), то промежуточная аттестация по учебной дисциплине (модулю) невозможна даже при наличии высокого текущего рейтинга, полученного по итогам текущего контроля по учебной дисциплине (модулю).

КОНСПЕКТЫ ЛЕКЦИОННЫХ ЗАНЯТИЙ ПО ДИСЦИПЛИНЕ (МОДУЛЮ)

Раздел 1. Теория измерений и предварительный анализ данных.

Модели данных - классификация способов представления данных и связей между ними в информационных системах.

Понятие измерения - процесс определения количественных или качественных характеристик объектов.

Измерительные шкалы - различные способы оценки и классификации качественных и количественных признаков.

Номинативная шкала - свойства объектов классифицируются по определенным категориям.

Порядковая (ранговая, одинарная) шкала - свойства объектов классифицируются по порядку.

Шкала интервалов - свойства объектов представлены числами, обладающими определенным количеством интервалов.

Шкала отношений - свойства объектов представлены числами, обладающими определенными отношениями.

Понятие выборки - выбор части из группы объектов для исследования.

Описательные статистики - статистические показатели, которые позволяют описать свойства наблюдаемой группы.

Этапы предварительного анализа данных - сбор данных, их организация и очистка, анализ качества данных, выбор признаков для дальнейшего анализа.

Предварительная обработка количественных и качественных признаков - преобразование данных для удобства анализа: стандартизация, нормализация, дискретизация, дамми-переменные и т.д.

Визуализация - использование графиков и диаграмм для наглядного представления данных.

Методы сокращения размерности - методы, направленные на уменьшение количества признаков без потери информации.

Раздел 2. Анализ статистических гипотез.

Статистические критерии различий используются для определения существенности различий между двумя или более выборками. Они могут быть как параметрическими, так и непараметрическими.

Параметрические критерии основаны на предположении о нормальном распределении выборок и используют параметры, такие как среднее и стандартное отклонение. Примерами могут быть критерий Стьюдента и F-критерий Фишера.

Непараметрические критерии не требуют предположения о распределении выборки и используют ранги данных вместо самих значений. Они могут использоваться, когда данные не удовлетворяют условиям параметрических критериев.

Непараметрические критерии для связанных выборок, такие как критерий знаков G, парный критерий T Вилкоксона и критерий Фридмана, могут использоваться, когда мы измеряем одну и ту же переменную в двух разных условиях.

Критерий знаков G используется, чтобы определить, есть ли статистически значимая разница между средними значениями двух связанных выборок.

Парный критерий T Вилкоксона используется для определения различий между двумя парными выборками.

Критерий Фридмана используется для сравнения трех или более связанных выборок.

Критерий Пейджа используется для проверки гипотезы о равенстве медиан в связанных выборках.

Непараметрические критерии для несвязных выборок, такие как критерий U Манна-Уитни и H-критерий Крускала-Уоллиса, могут использоваться, когда мы сравниваем две или более независимые выборки.

Критерий U Манна-Уитни используется, чтобы сравнить средние значения двух независимых выборок.

H-критерий Крускала-Уоллиса используется для проверки гипотезы о статистически значимых различиях между тремя или более независимыми выборками.

Критерий Фишера j : описание критерия Фишера j , который используется для сравнения двух групп по количественно определенному признаку. Расчет значения критерия и его интерпретация.

Сравнение двух выборок по количественно определенному признаку: объяснение методов и критериев, которые могут быть использованы для сравнения двух выборок с количественными переменными. Примеры применения этих методов.

Сравнение двух выборок по качественно определенному признаку: описание методов и критериев, которые могут быть использованы для сравнения двух выборок с качественными переменными. Примеры применения этих методов.

Параметрические критерии различий: объяснение понятия параметрических критериев различий и их использование для сравнения выборок. Примеры применения таких критериев.

Критерий t Стьюдента: описание критерия t Стьюдента, который используется для сравнения средних значений в двух выборках. Расчет значения критерия и его интерпретация.

F-критерий Фишера: объяснение критерия F-критерия Фишера, который используется для сравнения дисперсий в двух выборках. Расчет значения критерия и его интерпретация.

Критерий хи-квадрат: описание критерия хи-квадрат, который используется для проверки независимости двух категориальных переменных. Расчет значения критерия и его интерпретация.

Расчет таблиц сопряженности: объяснение понятия таблицы сопряженности и методов ее расчета. Примеры использования таблиц сопряженности для анализа связей между переменными.

Раздел 3. Корреляционный анализ

Корреляции – это метод статистического анализа, который позволяет исследовать связь между двумя или более переменными. Информация о корреляции может быть полезна в различных областях, таких как медицина, психология, экономика и т.д.

Исследовательские задачи с применением корреляции включают в себя выявление связи между двумя или более переменными, описание характеристик этой связи (направление, сила), проверку статистической значимости этой связи и т.д.

Коэффициент корреляции для числовых данных – это мера связи между двумя непрерывными переменными, которая может принимать значения от -1 до 1. Коэффициент отражает направление и силу связи между переменными.

Коэффициент корреляции Пирсона – это наиболее распространенный метод вычисления корреляции, который основан на расчете средних значений и стандартных отклонений переменных. Для оценки корреляции между переменными используется коэффициент Пирсона, который может быть положительным, отрицательным или нулевым.

Коэффициент ранговой корреляции Спирмена – это метод вычисления корреляции, который основан на ранговых значениях переменных. Он может быть использован для изучения связи между переменными, которые не являются нормально распределенными.

Применение корреляционного анализа может помочь исследователю понять, насколько сильно две или более переменные связаны между собой и какой тип связи присутствует между ними.

Интерпретация направления и силы корреляции может быть произведена на основе коэффициента корреляции. Если коэффициент положителен, то можно сделать вывод, что с увеличением значений одной переменной увеличиваются и значения второй переменной. Если коэффициент отрицателен, то это означает, что увеличение значений одной переменной

сопровождается уменьшением значений другой переменной. Силу связи можно оценивать по абсолютному значению коэффициента корреляции.

Выбор и интерпретация коэффициентов корреляции зависят от типа данных, используемых в исследовании, а также от научных вопросов, на которые исследователь пытается ответить.

Раздел 4. Регрессионный анализ

Стандартная линейная регрессия

- Основные понятия и определения
- Простая линейная регрессия и ее графическое представление
- Математическая модель линейной регрессии
- Метод наименьших квадратов в линейной регрессии
- Гипотезы проверки в линейной регрессии

Метод оценивания на основе минимизации невязок/максимизации правдоподобия

- Функция правдоподобия и ее оптимизация
- Сравнение методов: МНК и ММП
- Оценка значимости коэффициентов в ММП

Свойства оценок метода наименьших квадратов

- Нормальность оценок МНК
- Состоятельность оценок МНК
- Эффективность оценок МНК
- Асимптотическая нормальность оценок МНК

Прогнозирование

- Понятие прогнозирования в линейной регрессии
- Методы оценки точности прогноза
- Анализ факторов, влияющих на точность прогноза
- Методы улучшения точности прогноза

Множественная регрессия

- Понятие множественной регрессии
- Математическая модель множественной регрессии
- Метод наименьших квадратов в множественной регрессии
- Анализ множественной регрессии

Полиномиальная регрессия и методы регуляризации регрессии

- Полиномиальная регрессия и ее особенности
- L1- и L2-регуляризация
- Методы выбора оптимального коэффициента регуляризации

Выбор модели

- Сравнение моделей регрессии
- Методы выбора оптимальной модели
- Критерии сложности модели

Метрики качества моделей

- Средняя квадратическая ошибка
- Коэффициент детерминации и его интерпретация
- Коэффициент корреляции Пирсона
- Интерпретация метрик качества моделей в зависимости от специфики задачи

Раздел 5. Кластерный анализ

Кластерный анализ: основные методы:

1. Определение кластерного анализа
2. Иерархический и неиерархический кластерный анализ
3. Пакеты программ для проведения кластерного анализа
4. Примеры применения кластерного анализа в различных областях

Метрики качества кластеризации:

1. Определение метрик качества кластеризации
2. Внутренние и внешние метрики

3. Как выбрать метрики качества для конкретной задачи
4. Примеры использования метрик качества кластеризации

Исследование сегментов:

1. Определение сегментации данных
2. Различные методы поиска сегментов
3. Примеры использования сегментации данных в маркетинге и рекламе
4. Ограничения и осложнения в сегментации данных

Иерархические аггломеративные методы:

1. Определение иерархического аггломеративного метода
2. Диаграмма дендрограммы
3. Различные типы связей между кластерами
4. Примеры использования иерархического аггломеративного метода

Метод К-средних:

1. Определение метода К-средних
2. Шаги алгоритма и выбор числа кластеров
3. Примеры использования метода К-средних в анализе данных
4. Ограничения метода К-средних и способы их преодоления.

Математическая модель главных компонент – это метод снижения размерности визуальной информации, который используется для анализа многомерных данных. Он позволяет определить наиболее важные факторы в наборе данных и представить их в виде новых переменных, которые называются главными компонентами. Эти компоненты могут быть использованы для построения более простых моделей и дальнейшего анализа данных.

Геометрическая интерпретация главных компонент – это метод анализа данных, который используется для определения наиболее важных переменных в наборе данных и их представления в виде новых, более простых переменных. Каждая главная компонента имеет геометрическую интерпретацию и может быть использована для определения взаимосвязи между различными переменными в наборе данных.

Линейная модель факторного анализа – это метод анализа данных, который используется для определения наиболее важных переменных в наборе данных и их представления в виде новых, более простых переменных. Он основан на предположении о том, что наблюдения являются линейной комбинацией скрытых переменных, которые называются факторами. Линейную модель факторного анализа можно использовать для определения корреляции между различными переменными в наборе данных и для построения более простых моделей.

Метод максимального правдоподобия – это метод оценки параметров модели, который используется для определения наиболее вероятных значений параметров на основе имеющихся данных. Метод максимального правдоподобия позволяет оценить, насколько хорошо модель соответствует данным, и указать на наиболее вероятные значения параметров. Этот метод может быть использован в различных областях, включая статистику, эконометрику, биологию и т.д.

Метод максимального правдоподобия:

- используется для оценки параметров модели, наилучшим образом объясняющей выборку данных
- основывается на максимизации функции правдоподобия, которая показывает вероятность получения выборки данных при определенных значениях параметров модели
- для оценки параметров используется градиентный спуск или метод Ньютона-Рафсона

Центроидный метод:

- используется для кластеризации данных без учета их распределения
- основывается на вычислении среднего значения по всем признакам для каждого кластера и определении ближайшей точки к этой средней точке
- позволяет быстро разбить данные на кластеры, но чувствителен к выбросам

Метод Бартлетта оценки общих факторов:

- используется для определения числа общих факторов в данных

- основывается на разложении корреляционной матрицы на сумму вкладов общих факторов и уникальных компонент

- позволяет выбрать наиболее значимые факторы и уменьшить размерность данных

Регрессия на общие факторы:

- используется для предсказания зависимой переменной на основе общих факторов

- основывается на линейной комбинации общих факторов, веса для которых определяются методом наименьших квадратов

- позволяет увеличить объясняющую способность модели и уменьшить влияние шумовых компонент

Сравнение результатов компонентного и факторного анализа:

- компонентный анализ находит пространство признаков с наибольшей дисперсией, а факторный анализ – пространство факторов, максимально объясняющих корреляционную структуру данных

- компонентный анализ может привести к переоценке числа факторов, а факторный анализ более устойчив к изменению числа факторов

- оба метода могут использоваться для уменьшения размерности данных и выделения наиболее значимых признаков

Раздел 6. Факторный и компонентный анализ.

Математическая модель главных компонент – это метод снижения размерности визуальной информации, который используется для анализа многомерных данных. Он позволяет определить наиболее важные факторы в наборе данных и представить их в виде новых переменных, которые называются главными компонентами. Эти компоненты могут быть использованы для построения более простых моделей и дальнейшего анализа данных.

Геометрическая интерпретация главных компонент – это метод анализа данных, который используется для определения наиболее важных переменных в наборе данных и их представления в виде новых, более простых переменных. Каждая главная компонента имеет геометрическую интерпретацию и может быть использована для определения взаимосвязи между различными переменными в наборе данных.

Линейная модель факторного анализа – это метод анализа данных, который используется для определения наиболее важных переменных в наборе данных и их представления в виде новых, более простых переменных. Он основан на предположении о том, что наблюдения являются линейной комбинацией скрытых переменных, которые называются факторами. Линейную модель факторного анализа можно использовать для определения корреляции между различными переменными в наборе данных и для построения более простых моделей.

Метод максимального правдоподобия – это метод оценки параметров модели, который используется для определения наиболее вероятных значений параметров на основе имеющихся данных. Метод максимального правдоподобия позволяет оценить, насколько хорошо модель соответствует данным, и указать на наиболее вероятные значения параметров. Этот метод может быть использован в различных областях, включая статистику, эконометрику, биологию и т.д.

Метод максимального правдоподобия:

- используется для оценки параметров модели, наилучшим образом объясняющей выборку данных

- основывается на максимизации функции правдоподобия, которая показывает вероятность получения выборки данных при определенных значениях параметров модели

- для оценки параметров используется градиентный спуск или метод Ньютона-Рафсона

Центроидный метод:

- используется для кластеризации данных без учета их распределения

- основывается на вычислении среднего значения по всем признакам для каждого кластера и определении ближайшей точки к этой средней точке

- позволяет быстро разбить данные на кластеры, но чувствителен к выбросам

Метод Бартлетта оценки общих факторов:

- используется для определения числа общих факторов в данных
- основывается на разложении корреляционной матрицы на сумму вкладов общих факторов и уникальных компонент
- позволяет выбрать наиболее значимые факторы и уменьшить размерность данных

Регрессия на общие факторы:

- используется для предсказания зависимой переменной на основе общих факторов
- основывается на линейной комбинации общих факторов, веса для которых определяются методом наименьших квадратов
- позволяет увеличить объясняющую способность модели и уменьшить влияние шумовых компонент

Сравнение результатов компонентного и факторного анализа:

- компонентный анализ находит пространство признаков с наибольшей дисперсией, а факторный анализ – пространство факторов, максимально объясняющих корреляционную структуру данных
- компонентный анализ может привести к переоценке числа факторов, а факторный анализ более устойчив к изменению числа факторов
- оба метода могут использоваться для уменьшения размерности данных и выделения наиболее значимых признаков

Раздел 7. Анализ временных рядов.

Понятие временных рядов:

- Временной ряд – это последовательность значений некоторой переменной, измеряемой в различные моменты времени.
- Временной ряд является результатом наблюдений за процессом, меняющимся во времени.

Моментный ряд:

- Моментный ряд – это распределение частот значений переменной, упорядоченных по возрастанию.
- Используется для выявления закономерностей распределения значений и определения основных характеристик ряда.

Интервальный ряд:

- Интервальный ряд – это распределение значений переменной по заданным интервалам (классам).
- Используется для анализа динамики изменения переменной.

Модель временного ряда:

- Модель временного ряда – это математическая модель, описывающая информацию о значениях переменной, полученную в результате наблюдений.
- Позволяет прогнозировать будущие значения переменной и анализировать ее динамику.

Абсолютные и относительные показатели динамики:

- Абсолютные показатели динамики – это значения изменения величины в абсолютном выражении.
- Относительные показатели динамики – это значения изменения величины в процентном выражении.

Базы сравнения при расчете показателей динамики:

- Базис – это выбранный момент времени или уровень переменной, относительно которого рассчитываются показатели динамики.
- Базы сравнения могут быть абсолютными (фиксированные даты) и относительными (предыдущий период, среднее значение).

Взаимосвязь базисных и цепных показателей:

- Базисные показатели используются для сравнения значений переменной в разные периоды времени.
- Цепные показатели используются для анализа динамики переменной внутри каждого периода.

- Обе группы показателей необходимы для полного анализа динамики переменной.

Особенности показателей для рядов, состоящих из относительных уровней:

- Для рядов, состоящих из относительных уровней, используются показатели динамики в процентном выражении.

- Рекомендуется использовать средний процентный прирост или средний темп изменения для анализа динамики ряда.

Средний уровень интервального ряда:

- Средний уровень интервального ряда – это среднее арифметическое значений переменной во всех интервалах.

- Используется для оценки уровня переменной на протяжении рассматриваемого периода времени.

Средний абсолютный прирост:

- Средний абсолютный прирост – это среднее значение изменения величины за заданный период.

- Используется для анализа тенденции изменения переменной.

Средний темп изменения:

- Средний темп изменения – это средний уровень роста переменной в процентном выражении за заданный период.

- Используется для анализа тенденции изменения переменной.

Качественные методы прогнозирования:

- Качественные методы прогнозирования основаны на экспертной оценке и знаниях о тенденциях, сезонности, цикличности и других факторах, влияющих на изменение переменной.

- Используются для прогнозирования на короткий и средний срок.

Примитивные методы прогнозирования временных рядов: подвижное среднее, экспоненциальное сглаживание:

- Примитивные методы прогнозирования основаны на анализе средних значений переменной или ее изменений в прошлом.

- Подвижное среднее – метод, представляющий собой усреднение значений переменной за несколько последовательных периодов.

- Экспоненциальное сглаживание – метод, основанный на взвешенном усреднении значений переменной, с учетом весов, зависящих от времени.

Метод проецирования тренда (подгонки кривых):

- Метод проецирования тренда – это математический метод, основанный на анализе тенденции изменения переменной.

- Позволяет находить уравнения кривых, наилучшим образом аппроксимирующих значения переменной.

- Используется для прогнозирования на средний и долгий срок.

АРИМА-модели для анализа временных рядов:

- АРИМА-модели – это класс моделей для анализа временных рядов, описывающих процессы, зависящие от времени с помощью авторегрессии, интегрирования и скользящего среднего.

- Используются для прогнозирования и анализа динамики переменной.

Критерии наличия трендов:

- Наклон тенденции графика данных;

- Тест на стационарность данных;

- Анализ автокорреляции и частной автокорреляции ряда;

- Расчет средней скользящей;

- График распределения данных;

- Использование экспоненциального сглаживания.

Полиномиальное сглаживание данных – метод аппроксимации временных рядов, который заключается в построении гладкой кривой, проходящей через заданные точки. Данные при этом взвешиваются по возрастанию дальности от точки прогноза.

Экспоненциальное сглаживание данных – метод аппроксимации временных рядов, который представляет собой взвешенное среднее значений ряда. Каждое значение взвешивается экспонентой, которая уменьшается по мере увеличения временного интервала.

Медианное сглаживание данных – метод аппроксимации временных рядов, который основывается на медианной фильтрации данных. Каждое значение ряда заменяется медианным значением в окне фиксированного размера.

Нелинейные модели трендов – метод анализа временных рядов, который позволяет описывать непрерывное изменение тренда. Тренд является нелинейной функцией времени, на основе которой можно производить прогноз.

Прогнозирование на основе моделей временных рядов – метод прогнозирования, который основывается на анализе прошлых данных и построении модели поведения ряда. По этой модели можно производить прогноз на будущее.

Прогнозирование с помощью ARMA и ARIMA процессов – метод прогнозирования, который основывается на моделях ARMA и ARIMA. ARMA модель описывает ряды с автокорреляцией, а ARIMA модель – с сезонностью и трендом. По этим моделям можно производить прогноз для будущего периода времени.

2) Модель данных авторегрессии – проинтегрированного скользящего среднего (ARIMA):

- AR – авторегрессия;
- I – интегрирование;
- MA – скользящее среднее.

3) Идентификация порядка разности модели:

- Предварительный тест на стационарность;
- Рассмотрение различных порядков разности;
- Сравнительный анализ полученных результатов.

4) Оценка наименьших квадратов стационарной части модели:

- Нормализация данных;
- Построение модели на основе линейной регрессии;
- Расчет остатков;
- Проверка на автокорреляцию остатков.

5) Метод максимального правдоподобия Бокса – Дженкинса:

- Автоматическое определение наилучшей модели на основе правдоподобия;
- Определение порядка разности, порядка авторегрессии и порядка скользящего среднего;
- Проверка полученной модели на адекватность.

Раздел 8. Анализ текстовой информации.

Человек в цифровом мире:

- Человек проводит в Интернете все больше времени и становится зависим от технологий
- Цифровое влияние оказывает на культуру, образ жизни и общение людей
- Данные о человеке в Интернете могут использоваться с целью маркетинга, анализа и контроля
- Важно осознавать свои цифровые следы и защищать свои данные в сети

Профили пользователей сети Интернет:

- Профиль – информация о пользователе в интернете, которую он сам заполняет или которая собирается автоматически
- Данные профиля могут включать в себя персональные данные, интересы, местоположение и прочее
- Профиль помогает предоставлять персонализированный контент и рекламу, а также улучшать сервисы
- Существует риск злоупотребления информацией о профиле и необходимо следить за своими настройками приватности

Конвейер обработки текста:

- Конвейер – последовательность процессов, необходимых для обработки текстовых данных

- Каждый процесс может включать в себя такие шаги, как токенизация, сегментация, лемматизация и т.д.
 - С помощью конвейера можно привести текст к нужному формату и извлечь нужную информацию
 - Конвейеры используются в машинном обучении, обработке языка и других областях
- Выделение и использование лингвистических признаков:
- Лингвистический признак – атрибут или характеристика языка, которая может быть измерена или определена
 - Выделение лингвистических признаков – процесс определения состава текста или речи по категориям
 - Лингвистические признаки могут использоваться для создания корпусов текстов, анализа тональности, распознавания и других задач
 - Выделение лингвистических признаков может проводиться с помощью статистических методов и машинного обучения

Работа с векторами слов:

- Вектор слова – математическое представление слова в n-мерном пространстве
- Векторы слов позволяют сделать текстовый анализ более точным и эффективным
- Векторы слов могут использоваться для поиска синонимов, классификации текстов, машинного перевода и других задач
- Для создания векторов слов применяются методы, основанные на нейронных сетях и машинном обучении

Тема: Арифметика слов: векторы TF-IDF

- Векторы TF-IDF используются для оценки важности каждого слова в документе или корпусе документов.
 - TF-IDF означает Term Frequency – Inverse Document Frequency (частота термина – обратная частота документа).
 - Term Frequency – количество раз, которое слово встречается в данном документе.
 - Inverse Document Frequency – мера, которая учитывает, насколько часто слово встречается во всем корпусе документов.
 - Чем меньше IDF, тем важнее слово в данном документе.
 - Вектор TF-IDF для каждого слова в документе формируется путем умножения его TF на IDF.
- Составление словаря: токенизация слов
- Токенизация слов – это процесс разделения текста на отдельные слова, называемые токенами.
 - Токены могут быть словами, числами, символами, знаками препинания, сокращениями и т.д.
 - Токенизация необходима для работы с текстом в анализе данных и машинном обучении.
 - При токенизации применяются различные методы: использование стандартных функций в языке программирования, регулярных выражений, библиотек, специальных программ и т.д.
 - Токен – это самостоятельная единица текста, которая имеет смысл при анализе.

Определение тональности текста

- Определение тональности текста – это процесс определения настроения автора текста.
- Методы определения тональности текста могут быть ручными или автоматическими.
- Ручные методы включают в себя классификацию экспертов или опрос пользователей.
- Автоматические методы могут использовать анализ частотности слов и их оттенков, обучение машин с помощью специальных алгоритмов, машинное обучение и нейронные сети.
- Определение тональности текста может быть полезным для мониторинга общественного мнения о продуктах, услугах и компаниях, а также для прогнозирования поведения потребителей.

Контент-анализ текста

- Контент-анализ текста – это методология анализа текста, используемая для извлечения информации о содержании и контексте.

- Контент-анализ может использоваться для изучения различных аспектов текста, таких как объем, частота, содержание, тональность, темы и т.д.
- Применение контент-анализа может быть полезно для научных исследований, маркетинговых исследований, политического анализа и т.д.
- Контент-анализ может проводиться как вручную, так и с помощью специализированных программных инструментов, которые используют машинное обучение и нейронные сети для классификации и анализа текста.

Раздел 9. Анализ изображений.

Представление изображений:

- Определение изображений
- Принципы хранения и передачи изображений
- Важность представления изображений для диагностики и лечения

Типы изображений:

- Рентгеновские изображения
- Компьютерная томография
- Магнитно-резонансная томография
- Ультразвуковые изображения
- Оптические изображения
- Другие типы изображений и их характеристики

Методы вычисления характеристик объектов изображений:

- Математические методы
- Статистические методы
- Методы компьютерного зрения
- Использование нейросетей и обучение моделей

Характеристики объектов двумерных и трёхмерных изображений:

- Общие характеристики объектов на изображении
- Различия между двумерными и трехмерными изображениями
- Вычисление объема и площади объектов на изображении

Компьютерное зрение и сверточные нейронные сети и их обучение:

- Определение компьютерного зрения и сверточных нейронных сетей
- Применение сверточных нейронных сетей в медицинской диагностике
- Обучение моделей и алгоритмы классификации объектов на изображении

Решения задач медицинской диагностики с помощью анализа изображений:

- Применение методов анализа изображений для решения задач медицинской диагностики
- Конкретные примеры задач и решений на основе анализа изображений
- Выявление патологий и определение степени их развития на основе изображений.

Приложение № 2 к методическим материалам по дисциплине (модулю). Конспекты практических (семинарских) занятий по дисциплине (модулю)

КОНСПЕКТЫ ПРАКТИЧЕСКИХ (СЕМИНАРСКИХ) ЗАНЯТИЙ ПО ДИСЦИПЛИНЕ (МОДУЛЮ)

Приложение № 3 к методическим материалам по дисциплине (модулю). Конспекты лабораторных занятий по дисциплине (модулю)

**КОНСПЕКТЫ ЛАБОРАТОРНЫХ ЗАНЯТИЙ ПО ДИСЦИПЛИНЕ (МОДУЛЮ)
ЗАДАНИЯ К ЛАБОРАТОРНЫМ ЗАНЯТИЯМ РАЗДЕЛА 1**

Тема лабораторного занятия: Визуализация социально-экономических показателей регионов по результатам опроса населения и результатов анализа

Форма практического задания: лабораторный практикум

Задания лабораторного практикума

1. Загрузить датасет.
2. Построить графики разных типов для двух количественных показателей
3. Построить графики разных типов для количественного и качественного показателей
4. Построить диаграмму распределения значений для качественного признака.
5. Построить график распределения значений количественного показателя.
6. Построить график плотности распределения количественного признака. Проверить гипотезу о нормальности распределения.
7. Применить метод t-sne для визуализации многомерных объектов
8. Построить тепловую карту корреляции количественных признаков
9. Выполнить группировку данных, построить графики средних значений выбранного показателя по нескольким регионам
10. Выполнить п.9 для нескольких показателей, построив многоконный график.

Тема лабораторного занятия: Описательная статистика уровня и качества жизни населения.

Форма практического задания: лабораторный практикум

Задания лабораторного практикума

1. Загрузить датасет результатов демографического исследования некоторых регионов РФ.
2. Рассчитать описательные статистики для количественных и качественных признаков в целом и по регионам.
3. Построить графики разных типов для: для двух количественных показателей; количественного и качественного показателей: подушевой доход и количество детей в семье; пол и стаж работы

4. Построить диаграмму распределения значений для качественного признака: образование.
5. Построить график распределения значений количественного показателя: подушевой доход.
6. Построить график плотности распределения количественного признака. Проверить гипотезу о нормальности распределения.
7. Применить метод t-sne для визуализации многомерных объектов
8. Построить тепловую карту корреляции количественных признаков
9. Выполнить группировку данных, построить графики средних значений выбранного показателя (количество детей в семье, доход, стаж работы) по нескольким регионам
10. Выполнить п.9 для нескольких показателей, построив многоконный график.

ЗАДАНИЯ К ЛАБОРАТОРНЫМ ЗАНЯТИЯМ РАЗДЕЛА 2

Тема лабораторного занятия: Подгонка распределений

Форма практического задания: лабораторный практикум

Задания лабораторного практикума

1. Загрузить датасет с моллюсками *Dreissena polymorpha*, в которых подсчитывалась численность обнаруженных инфузорий.
 2. Выполнить этапы предварительного анализа данных: описательная статистика, очистка данных, обработка выбросов и пропущенных значений.
 3. Рассчитать основные статистические характеристики для качественных и количественных данных.
 4. Визуализировать исходные данные и результаты эксперимента
 5. Идентифицировать выбросы, используя: статистический критерий Шовене, тест Граббса, критерий Пирса, Q-тест Диксона.
 6. Построить матрицу корреляций, чтобы увидеть, связаны ли пропуски одной или более переменных с фактическими значениями других признаков
 7. Загрузить датасет о числи обнаруженных видов донных организмов в реке (моллюсков, рачков, червей, личинок).
 8. Выяснить, какое распределение является лучшим с формально-статистической точки зрения: Пуассона с $\lambda = 11.2$ или нормальное?
 9. Рассмотреть в качестве моделей-претендентов три закона распределения: нормальное, лог-нормальное и распределение Вейбулла. Выполнить процедуру подгонки эмпирического распределения из трех шагов:
 - оценка параметров распределения на основе метода максимального правдоподобия;
 - проверка гипотезы о согласии эмпирического и теоретического распределений с использованием критерия Колмогорова-Смирнова;
 - вывод графика по определенной выше функции
- Так же для выбора наилучшего закона распределения из трех возможных воспользоваться набором мер, таких как средняя абсолютная разность между фактическими и прогнозируемыми значениями, сумма квадратов этих разностей, относительные средние разности, критерий хи-квадрат, D-статистика КолмогороваСмирнова

Тема лабораторного занятия: Статистический анализ различий результатов исследования для связанных выборок

Форма практического задания: лабораторный практикум

Задания лабораторного практикума

1. Загрузить датасет.
2. Выполнить этапы предварительного анализа данных: описательная статистика, очистка данных, обработка выбросов и пропущенных значений.

3. Рассчитать основные статистические характеристики для качественных и количественных данных.

4. Визуализировать исходные данные и результаты эксперимента

5. Сравнить две выборки по количественно определенному признаку. Присмотреть параметрические и непараметрические критерии. Для применения критериев в случае необходимости сравнение проводить для малой подгруппы.

6. Сравнить две выборки по качественно определенному признаку. Присмотреть параметрические и непараметрические критерии. Для применения критериев в случае необходимости сравнение проводить для малой подгруппы.

5. Выполнить расчет таблиц сопряженности, указать значимость выводов

Тема лабораторного занятия: Статистический анализ различий результатов исследования для несвязных выборок.

Форма практического задания: лабораторный практикум

Задания лабораторного практикума

1. Загрузить датасет.

2. Выполнить этапы предварительного анализа данных: описательная статистика, очистка данных, обработка выбросов и пропущенных значений.

3. Рассчитать основные статистические характеристики для качественных и количественных данных.

4. Визуализировать исходные данные и результаты эксперимента

5. Сравнить две выборки по количественно определенному признаку. Присмотреть параметрические и непараметрические критерии. Для применения критериев в случае необходимости сравнение проводить для малой подгруппы.

6. Сравнить две выборки по качественно определенному признаку. Присмотреть параметрические и непараметрические критерии. Для применения критериев в случае необходимости сравнение проводить для малой подгруппы.

5. Выполнить расчет таблиц сопряженности, указать значимость выводов

6. Выполнить сравнение различий для трех групп по количественному признаку

ЗАДАНИЯ К ЛАБОРАТОРНЫМ ЗАНЯТИЯМ РАЗДЕЛА 3

Тема лабораторного занятия: Статистический анализ корреляции признаков данных исследования.

Форма практического задания: лабораторный практикум

Задания лабораторного практикума

1. Загрузить датасеты.

Для каждого датасета выполнить пункты 2-6

2. Выполнить этапы предварительного анализа данных: описательная статистика, очистка данных, обработка выбросов и пропущенных значений.

3. Рассчитать основные статистические характеристики для качественных и количественных данных.

4. Визуализировать исходные данные и результаты эксперимента

5. Постройте диаграмму рассеяния значений двух признаков.

6. Определите содержание и характер взаимосвязей между ранговыми показателями (используйте метод ранговой корреляции).

ЗАДАНИЯ К ЛАБОРАТОРНЫМ ЗАНЯТИЯМ РАЗДЕЛА 4

Тема лабораторного занятия: Регрессионные модели со смешанными эффектами для иерархически организованных данных

Форма практического задания: лабораторный практикум

Задания лабораторного практикума

1. Загрузить датасет данных по бентосу в девяти областях приливной зоны на Голландском побережье.
2. Описать искомую зависимость моделью линейной регрессии с гауссовым распределением остатков.
3. Описать искомую зависимость моделью согласно однофакторному дисперсионному анализу.
4. Применить модели со смешанными эффектами:
 - а) Модель со случайным свободным членом зависимости;
 - б) Модель со случайными свободным членом и коэффициентом угла наклона;
 - в) Различные модели со смешанными эффектами, включающими все предикторы.

Тема лабораторного занятия: Модели пробит- и логит-регрессии

Форма практического задания: лабораторный практикум

Задания лабораторного практикума

1. Загрузить датасет для моделирование зависимости "доза-эффект"
2. Посторить пробит-регрессию.
3. Загрузить датасет о количестве зараженных и незараженных моллюсков.
4. Построить модель логистической регрессии. Оценить статистическую значимость предикторов.
5. Оценить прогнозирующую эффективность полученных моделей.

ЗАДАНИЯ К ЛАБОРАТОРНЫМ ЗАНЯТИЯМ РАЗДЕЛА 5

Тема лабораторного занятия: Многомерные методы статистического анализа данных социально-психологического исследования

Форма практического задания: лабораторный практикум

Задания лабораторного практикума

1. Загрузить датасет.
2. Провести предварительный анализ данных
3. Проверить данные на возможность использования кластерного анализа. Провести кластерный анализ. Проинтерпретировать полученный результат.
4. Проверить данные на возможность использования факторного анализа. Провести факторный анализ. Проинтерпретировать полученный результат.

ЗАДАНИЯ К ЛАБОРАТОРНЫМ ЗАНЯТИЯМ РАЗДЕЛА 6

Тема лабораторного занятия: Проведение дисперсионного анализа данных социально-психологического исследования

Форма практического задания: лабораторный практикум

Задания лабораторного практикума

1. Загрузить датасеты для связанных и несвязанных выборок, выполнить предварительный анализ.
2. Провести однофакторный дисперсионный анализ для несвязанных выборок. Проинтерпретировать полученный результат.
3. Провести двухфакторный дисперсионный анализ для несвязанных выборок. Проинтерпретировать полученный результат.
4. Провести однофакторный дисперсионный анализ для связанных выборок. Проинтерпретировать полученный результат.
5. Провести двухфакторный дисперсионный анализ для связанных выборок. Проинтерпретировать полученный результат.

ЗАДАНИЯ К ЛАБОРАТОРНЫМ ЗАНЯТИЯМ РАЗДЕЛА 7

Тема лабораторного занятия: Типы роста и трендовые модели.

Форма практического задания: лабораторный практикум

Задания лабораторного практикума

1. Загрузить датасет
2. Рассчитайте сглаженные значения ряда с использованием скользящей средней и взвешенной скользящей средней. Постройте совмещенный график по исходным и сглаженным данным. Сравните между собой сглаженные кривые, сделать вывод относительно методов сглаживания. Вычислите абсолютные приросты и относительные темпы прироста для исходных и сглаженных данных. Постройте для них диаграммы и сравните между собой. Рассчитайте по исходным и сглаженным данным средний абсолютный прирост за рассматриваемый период.
3. Подобрать кривую роста (трендовую модель) к временному ряду.
4. С помощью критерия Дарбина – Уотсона проверить адекватность выбранной для целей прогнозирования модели.
5. Получить точечные и интервальные прогнозы.
6. Применяя среднеквадратический критерий, определить среди функций, используемых для моделирования данного типа роста, наиболее подходящую для прогнозных расчетов. С помощью критерия Дарбина – Уотсона проверить адекватность прогнозной модели и получить точечные и интервальные прогнозы на четыре периода. Построить «точечный» график для фактических и расчетных значений, включая прогнозные.

Тема лабораторного занятия: Прогнозирование временных рядов с помощью рекуррентных нейронных сетей.

Форма практического задания: лабораторный практикум

Задания лабораторного практикума

1. Загрузить датасет набор метеорологических данных.
2. Выполнить этапы предварительного анализа данных: описательная статистика, очистка данных, обработка выбросов и пропущенных значений.
3. Рассчитать основные статистические характеристики для качественных и количественных данных.
4. Визуализировать исходные данные и результаты эксперимента
5. Выполнить прогнозирование температуры на основе одномерного временного ряда, построив базовое решение классическим методом авторегрессии скользящего среднего.
6. Выполнить прогнозирование температуры на основе одномерного временного ряда, построив решение на основе RNN (точечный и интервальный прогноз).
7. Выполнить прогнозирование температуры на основе одномерного временного ряда, построив решение на основе LSTM (точечный и интервальный прогноз).
8. Выполнить прогнозирование температуры на основе многомерного временного ряда (температура воздуха, атмосферное давление и плотность воздуха)

Тема лабораторного занятия: Статистика рынка доходов населения.

Форма практического задания: лабораторный практикум

Задания лабораторного практикума

1. Загрузить датасет.
2. Задачей исследования является определение среднего срока воздействия инфляции на реальные доходы населения. Специалисты выдвинули гипотезу о том, что годовой уровень инфляции оказывает воздействие на реальные доходы населения с бесконечным временным лагом, который имеет геометрическую структуру.
3. Визуализировать исходные данные с запаздывающей переменной
4. Рассчитать параметры модели двухфакторной линейной авторегрессии. Какой вид имеет уравнение, полученное в результате преобразования Койка?

5. Указать регрессионную статистику: множественный R, R-квадрат, нормированный R-квадрат, стандартная ошибка. Дисперсионный анализ: df, SS, MS, F, значимость F. Коэффициенты регрессии и статистики
6. Вычислить параметры исходной модели
7. Расчет среднего лага модели.

ЗАДАНИЯ К ЛАБОРАТОРНЫМ ЗАНЯТИЯМ РАЗДЕЛА 8

Тема лабораторного занятия: Анализ сообщений пользователей в социальной сети во время выборов

Форма практического задания: лабораторный практикум

Задания лабораторного практикума

1. Загрузить датасет о сообщениях во время выборов в Австралии 2019 года.
2. Выполнить предварительный анализ данных,
3. Построить график количества сообщений по датам
4. Построить график дат создания учетных записей
5. Построить:
 - а. График количества сообщений по дням недели
 - б. Древовидная карта количества сообщений по дням недели
 - в. График количества аккаунтов, созданных по дням недели.
 - д. Древовидная карта количества созданных аккаунтов по дням недели
6. С помощью извлечения часов из столбцов даты построить:
 - а. График количества сообщений в час
 - б. График количества аккаунтов, созданных в час
7. Визуализация наиболее цитируемых и любимых сообщений с помощью облака слов:
 - а. Облака слов экранного имени пользователя
 - б. Облака слов описания пользователя
8. Построить классификатор настроения сообщений
9. Построить:
 - График гистограммы настроений
 - Радарная диаграмма полярностей
 - График количества сообщений по штатам (топ-20)
10. Тематическое моделирование:
 - а. Подсчет векторизаторов для данных
 - б. Применение моделей скрытого распределения Дирихле
 - в. Визуализация результатов LDA сообщений с помощью pyLDAvis

Тема лабораторного занятия: Определение тональности текстов пользователей социальной сети. Построение классификатора.

Форма практического задания: лабораторный практикум

Задания лабораторного практикума

1. Загрузить датасет комментариев пользователей.
2. Выполнить предварительную обработку текстов.
3. Сгенерировать признаки: как средняя длина комментария в символах/словах/предложениях, словесные n-граммы, и другие
4. Построить модель, определяющую возраст пользователя по его комментариям
5. Построить модель, определяющую пол пользователя по комментариям.

ЗАДАНИЯ К ЛАБОРАТОРНЫМ ЗАНЯТИЯМ РАЗДЕЛА 9

Тема лабораторного занятия: Классификация объектов на изображениях

Форма практического задания: лабораторный практикум

Задания лабораторного практикума

1. Загрузить датасет данных МРТ.
2. Построить сверточную нейросеть.
3. Обучить модель, оценить качество модели.
4. Применить нейросетевую модель к новым изображениям.

Тема лабораторного занятия: Сегментация объектов на изображениях

Форма практического задания: лабораторный практикум

Задания лабораторного практикума

1. Загрузить датасет для связанных и несвязанных выборок, выполнить предварительный анализ.
2. Построить сверточную нейросеть.
3. Обучить модель, оценить качество модели.
4. Применить нейросетевую модель к новым изображениям.
5. Построить модель на основе предобученной нейросети для сегментации.
6. Применить нейросетевую модель к новым изображениям.

УЧЕБНО-НАГЛЯДНЫЕ ПОСОБИЯ ПО ДИСЦИПЛИНЕ (МОДУЛЮ)

ЛИСТ РЕГИСТРАЦИИ ИЗМЕНЕНИЙ

№ п/ п	Содержание изменения	Реквизиты документа об утверждении изменения	Дата введения изменения
1.	Утверждены и введены в действие решением Ученого совета факультета на основании Федерального государственного образовательного стандарта специалитета по специальности 10.05.05 Безопасность информационных технологий в правоохранительной сфере, утвержденного приказом Министерства образования и науки Российской Федерации от 26.11.2020 № 1612	Протокол заседания Ученого совета факультета № _____ от « _____ » _____ 20 _____ года	__ . __ . ____
2.	*	Протокол заседания Ученого совета факультета № _____ от « _____ » _____ 20 _____ года	__ . __ . ____
3.	*	Протокол заседания Ученого совета факультета № _____ от « _____ » _____ 20 _____ года	__ . __ . ____
4.	*	Протокол заседания Ученого совета факультета № _____ от « _____ » _____ 20 _____ года	__ . __ . ____



**Министерство науки и высшего образования Российской Федерации
Федеральное государственное бюджетное образовательное учреждение
высшего образования
«Российский государственный социальный университет»**

УТВЕРЖДАЮ
Заведующий кафедрой комплекса естественно-
научных дисциплин

С.В. Пивнева
28 февраля 2023 г.

**МЕТОДИЧЕСКИЕ МАТЕРИАЛЫ ПО ДИСЦИПЛИНЕ (МОДУЛЮ)
ИНЖЕНЕРИЯ ЗНАНИЙ**

**Направление подготовки (специальность)
«Безопасность информационных технологий в правоохранительной сфере»**

**Направленность (специализация)
«специализация N 1 "Технологии защиты информации в правоохранительной сфере»**

**ОБРАЗОВАТЕЛЬНАЯ ПРОГРАММА ВЫСШЕГО ОБРАЗОВАНИЯ - ПРОГРАММА
СПЕЦИАЛИТЕТА**

**Форма обучения
Очная, заочная**

Москва, 2023 г.

Методические материалы по дисциплине (модулю) «Инженерия знаний» разработаны на основании федерального государственного образовательного стандарта высшего образования – специалитета по специальности 10.05.05 - Безопасность информационных технологий в правоохранительной сфере, утвержденного приказом Министерства образования и науки Российской Федерации от 26.11.2020 № 1612, учебного плана по основной профессиональной образовательной программе высшего образования - программы магистратуры по направлению подготовки/специальности 01.04.05 Безопасность информационных технологий в правоохранительной сфере.

Методические материалы по дисциплине (модулю) разработаны рабочей группой в составе: _____

Методические материалы по дисциплине (модулю) обсуждены и утверждены на комплекса естественно-научных дисциплин.

Протокол № 6 от «28» февраля 2023 года

Заведующий кафедрой
кандидат педагогических
наук, доцент



С.В. Пивнева

(подпись)

Методические материалы по дисциплине (модулю) рецензированы и рекомендованы к утверждению:

ФГБОУ ВО «Московский
политехнический университет», НОЦ
инфокогнитивных технологий, д-р техн.
наук, профессор



Н.И. Гданский

(подпись)

канд. техн. наук, доцент кафедры
информационных технологий,
искусственного интеллекта и
общественно-социальных технологий
цифрового общества факультета
политических и социальных технологий



В.Л. Симонов

(подпись)

Согласовано

Научная библиотека, директор



И.Г. Маляр

СОДЕРЖАНИЕ

1. МЕТОДИЧЕСКИЕ МАТЕРИАЛЫ К ЛЕКЦИОННЫМ, ЛАБОРАТОРНЫМ ЗАНЯТИЯМ.....	4
1.1. Методические материалы к проведению лекционных занятий по дисциплине (модулю).....	4
1.2. Методические материалы по подготовке к практическим занятиям по дисциплине (модулю).....	7
1.3. Учебно-наглядные пособия по разделам (темам) дисциплины (модуля).....	10
1.4. Методические материалы по подготовке к лабораторным занятиям по дисциплине (модулю).....	10
2. МЕТОДИЧЕСКИЕ РЕКОМЕНДАЦИИ ДЛЯ ОБУЧАЮЩИХСЯ ПО ОСВОЕНИЮ ДИСЦИПЛИНЫ (МОДУЛЯ) И САМОСТОЯТЕЛЬНОЙ РАБОТЕ.....	11
3. МЕТОДИЧЕСКИЕ МАТЕРИАЛЫ, ОПРЕДЕЛЯЮЩИЕ ПРОЦЕДУРЫ ОЦЕНИВАНИЯ ЗНАНИЙ, УМЕНИЙ, НАВЫКОВ И (ИЛИ) ОПЫТА ДЕЯТЕЛЬНОСТИ, ХАРАКТЕРИЗУЮЩИХ ЭТАПЫ ФОРМИРОВАНИЯ КОМПЕТЕНЦИЙ.....	20
3.1. Организационные основы применения балльно-рейтинговой системы оценки успеваемости обучающихся по дисциплине (модулю).....	20
3.2. Проведение текущего контроля успеваемости обучающихся по дисциплине (модулю) в соответствии с балльно-рейтинговой системой оценки успеваемости обучающегося.....	20
3.3. Проведение промежуточной аттестации обучающихся по дисциплине (модулю) в соответствии с балльно-рейтинговой системой оценки успеваемости обучающегося.....	21
Приложение № 1 к методическим материалам по дисциплине (модулю). Конспекты лекционных занятий по дисциплине (модулю).....	23
КОНСПЕКТЫ ЛЕКЦИОННЫХ ЗАНЯТИЙ ПО ДИСЦИПЛИНЕ (МОДУЛЮ).....	23
Приложение № 2 к методическим материалам по дисциплине (модулю). Конспекты практических (семинарских) занятий по дисциплине (модулю).....	33
КОНСПЕКТЫ ПРАКТИЧЕСКИХ (СЕМИНАРСКИХ) ЗАНЯТИЙ ПО ДИСЦИПЛИНЕ (МОДУЛЮ).....	33
Приложение № 3 к методическим материалам по дисциплине (модулю). Конспекты лабораторных занятий по дисциплине (модулю).....	33
КОНСПЕКТЫ ЛАБОРАТОРНЫХ ЗАНЯТИЙ ПО ДИСЦИПЛИНЕ (МОДУЛЮ).....	33
УЧЕБНО-НАГЛЯДНЫЕ ПОСОБИЯ ПО ДИСЦИПЛИНЕ (МОДУЛЮ).....	40
ЛИСТ РЕГИСТРАЦИИ ИЗМЕНЕНИЙ.....	40

1. МЕТОДИЧЕСКИЕ МАТЕРИАЛЫ К ЛЕКЦИОННЫМ, ЛАБОРАТОРНЫМ ЗАНЯТИЯМ

1.1. Методические материалы к проведению лекционных занятий по дисциплине (модулю)

Лекция - один из методов обучения, одна из основных системообразующих форм организации учебного процесса в вузе. Лекционное занятие представляет собой систематическое, последовательное, монологическое изложение педагогическим работником учебного материала, как правило, теоретического характера. Такое занятие представляет собой элемент технологии представления учебного материала путем логически стройного, систематически последовательного и ясного изложения.

Цель лекции – организация целенаправленной познавательной деятельности обучающихся по овладению программным материалом дисциплины (модуля). Чтение курса лекций позволяет дать связанное, последовательное изложение материала в соответствии с новейшими данными науки, сообщить слушателям основное содержание предмета в целостном, систематизированном виде. В ряде случаев лекция выполняет функцию основного источника информации: при отсутствии учебников и учебных пособий, чаще по новым курсам; в случае, когда новые научные данные по той или иной теме не нашли отражения в учебниках; отдельные разделы и темы очень сложны для самостоятельного изучения. В таких случаях только лектор может методически помочь обучающимся в освоении сложного материала.

Возможные формы проведения лекций:

- Вводная лекция – один из наиболее важных и трудных видов лекции при чтении систематических курсов. От успеха этой лекции во многом зависит успех усвоения всего курса. Она может содержать: определение дисциплины (модуля); краткую историческую справку о дисциплине (модуле); цели и задачи дисциплины (модуля), ее роль в общей системе обучения и связь со смежными дисциплинами (модулями); основные проблемы (понятия и определения) данной науки; основную и дополнительную учебную литературу; особенности самостоятельной работы обучающихся над дисциплиной (модулем) и формы участия в научно-исследовательской работе; отчетность по курсу.

- Информационная лекция ориентирована на изложение и объяснение обучающимся научной информации, подлежащей осмыслению и запоминанию. Это самый традиционный тип лекций в практике высшей школы.

- Заключительная лекция предназначена для обобщения полученных знаний и раскрытия перспектив дальнейшего развития данной науки.

- Обзорная лекция – это систематизация научных знаний на высоком уровне, допускающая большое число ассоциативных связей в процессе осмысления информации, излагаемой при раскрытии внутрисубъектной и межпредметной связей, исключая детализацию и конкретизацию. Как правило, стержень излагаемых теоретических положений составляет научно-понятийная и концептуальная основа всего курса или крупных его разделов.

- Лекция-беседа - непосредственный контакт педагогического работника с аудиторией - диалог. По ходу лекции педагогический работник задает вопросы для выяснения мнений и уровня осведомленности обучающихся по рассматриваемой проблеме.

- Лекция-дискуссия - свободный обмен мнениями в ходе изложения лекционного материала. Педагогический работник активизирует участие в обсуждении отдельными вопросами, сопоставляет между собой различные мнения и тем самым развивает дискуссию, стремясь направить ее в нужное русло.

- Лекция с применением обратной связи включает в себе то, что в начале и конце каждого раздела лекции задаются вопросы. Первый - для того, чтобы узнать, насколько обучающиеся ориентируются в излагаемом материале, вопрос в конце раздела предназначен для выяснения степени усвоения только что изложенного материала. При

неудовлетворительных результатах контрольного опроса педагогический работник возвращается к уже прочитанному разделу, изменив при этом методику подачи материала.

- Проблемная лекция опирается на логику последовательно моделируемых проблемных ситуаций путем постановки проблемных вопросов или предъявления проблемных задач. Проблемный вопрос - это диалектическое противоречие, требующее для своего решения размышления, сравнения, поиска, приобретения и применения новых знаний. Проблемная задача содержит дополнительную вводную информацию и при необходимости некоторые ориентиры поиска ее решения.

- Программированная лекция - консультация – педагогический работник сам составляет и предлагает обучающимся вопросы. На подготовленные вопросы педагогический работник сначала просит ответить обучающихся, а затем проводит анализ и обсуждение неправильных ответов. В лекциях можно использовать наглядные материалы, а также подготовить презентацию. Что касается презентации, то в качестве визуальной поддержки ее можно органично интегрировать во все вышеупомянутые лекции. В то же время лекцию-презентацию возможно выделить и в качестве самостоятельной формы. Лекция-презентация должна отражать суть основных и (или) проблемных вопросов лекции, на которые особо следует обратить внимание обучающихся. В условиях применения активного метода проведения занятий презентация представляется весьма удачным способом донесения информации до слушателей. Единственное, на что следует обратить внимание при подготовке слайдов, - это их оформление и текст. Слайд не должен быть перегружен картинками и лишней информацией, которая будет отвлекать от основного аспекта того или иного вопроса лекции. Во время лекции можно задавать вопросы аудитории в отношении того или иного слайда, тем самым еще больше вовлекая обучающихся в проблематику.

Краткое содержание лекционных занятий

Наименование разделов и тем	Содержание учебного материала
Раздел 1. Теория измерений и предварительный анализ данных.	Модели данных. Понятие измерения. Измерительные шкалы. Номинативная шкала. Порядковая (ранговая, одинарная) шкала. Шкала интервалов. Шкала отношений. Понятие выборки. Описательные статистики. Этапы предварительного анализа данных. Предварительная обработка количественных и качественных признаков. Визуализация. Методы сокращения размерности.
Раздел 2. Анализ статистических гипотез.	Статистические критерии различий. Параметрические и непараметрические критерии различий. Непараметрические критерии для связанных выборок. Критерий знаков G. Парный критерий Т Вилкоксона. Критерий Фридмана. Критерий Пейджа. Непараметрические критерии для несвязанных выборок. Критерий U Манна-Уитни. H-критерий Крускала — Уоллиса. Критерий Фишера j. Сравнение двух выборок по количественно определенному признаку. Сравнение двух выборок по качественно определенному признаку. Параметрические критерии различий. Критерий t Стьюдента. F-критерий Фишера. Критерий хи-квадрат. Расчет таблиц сопряженности. Корреляционный анализ. Понятие корреляционной связи. Параметрические коэффициенты корреляции. Непараметрические коэффициенты корреляции. Коэффициент ассоциации Юла. Рангово-бисериальный коэффициент корреляции.
Раздел 3. Корреляционный	Корреляции. Исследовательские задачи с применением

анализ	корреляции. . Коэффициент корреляции для числовых данных и его интерпретация. Коэффициент корреляции Пирсона: расчет, оценка, интерпретация. Коэффициент ранговой корреляции Спирмена: расчет, оценка, интерпретация. Применение корреляционного анализа. Интерпретация направления и силы корреляции. Выбор и интерпретация коэффициентов корреляции.
Раздел 4. Регрессионный анализ	Стандартная линейная регрессия. Метод оценивания на основе минимизации невязок/максимизации правдоподобия. Свойства оценок метода наименьших квадратов. Прогнозирование. Множественная регрессия. Полиномиальная регрессия и методы регуляризации регрессии. Выбор модели. Метрики качества моделей.
Раздел 5. Кластерный анализ	Кластерный анализ: основные методы. Метрики качества кластеризации. Исследование сегментов. Иерархические аггломеративные методы. Параллельные кластер-процедуры. Методы, связанные с функционалами качества разбиения. Последовательные кластер-процедуры. Метод К-средних. Классификация в пространстве главных компонент и общих факторов. Реализация методов кластерного анализа в современных пакетах прикладных программ. Использование кластерного анализа в инженерных расчетах, при оценке параметров информационных систем.
Раздел 6. Факторный и компонентный анализ.	Математическая модель главных компонент. Геометрическая интерпретация главных компонент. Статистика модели главных компонент. Формирование названий главных компонент. Экономическая интерпретация главных компонент. Реализация методов компонентного анализа в современных пакетах прикладных программ. Использование компонентного анализа в инженерных расчетах, при оценке параметров информационных систем. Линейная модель факторного анализа. Метод максимального правдоподобия. Центроидный метод. Метод Бартлетта оценки общих факторов. Формирование названий главных компонент. Экономическая интерпретация главных компонент. Сущность и практическое использование методов вращения факторного пространства. Ортогональное и косоугольное вращение. Реализация методов факторного анализа в современных пакетах прикладных программ. Использование факторного анализа в инженерных расчетах, при оценке параметров информационных систем. Регрессия на общие факторы. Сравнение результатов компонентного и факторного анализа.
Раздел 7. Анализ временных рядов.	Понятие временных рядов. Моментный ряд. Интервальный ряд. Модель временного ряда. Абсолютные и относительные показатели динамики. Базы сравнения при расчете показателей динамики. Взаимосвязь базисных и цепных показателей. Особенности показателей для рядов, состоящих из относительных уровней Средний уровень интервального ряда. Средний абсолютный

	<p>прирост. Средний темп изменения. Качественные методы прогнозирования. Примитивные методы прогнозирования временных рядов: подвижное среднее, экспоненциальное сглаживание. метод проецирования тренда (подгонки кривых). Критерии наличия трендов. Полиномиальное сглаживание данных. Экспоненциальное сглаживание данных. Медианное сглаживание данных. Нелинейные модели трендов. Прогнозирование на основе моделей временных рядов. Прогнозирование с помощью ARMA и ARIMA процессов. Модель данных авторегрессии - проинтегрированного скользящего среднего. Идентификация порядка разности модели. Оценка наименьших квадратов стационарной части модели. Метод максимального правдоподобия Бокса – Дженкинса.</p>
<p>Раздел 8. Анализ текстовой информации.</p>	<p>Человек в цифровом мире. Профили пользователей сети Интернет. Конвейер обработки текста. Выделение и использование лингвистических признаков. Работа с векторами слов. Арифметика слов: векторы TF-IDF. Составление словаря: токенизация слов. Построение классификаторов. Метрики качества классификации. Определение тональности текста. Контент-анализ текста.</p>
<p>Раздел 9. Анализ изображений.</p>	<p>Представление изображений. Типы изображений. Методы вычисления характеристик объектов изображений. Характеристики объектов двухмерных и трёхмерных изображений. Компьютерное зрение и свёрточные нейронные сети и их обучение. Методы дискриминантного анализа.</p>

1.2. Методические материалы по подготовке к практическим занятиям по дисциплине (модулю)

Практические (семинарские) занятия - одна из форм учебного занятия, направленная на развитие самостоятельности обучающихся и приобретение умений и навыков. Данные учебные занятия углубляют, расширяют, детализируют полученные ранее знания. Практическое занятие предполагает выполнение обучающимися по заданию и под руководством преподавателей одной или нескольких практических работ.

Цель практических занятий и семинаров состоит в развитии познавательных способностей, самостоятельности мышления и творческой активности обучающихся; углублении, расширении, детализировании знаний, полученных на лекции в обобщенной форме, и содействии выработке навыков профессиональной деятельности. В отдельных случаях на практических занятиях и семинарах руководителем занятия сообщаются дополнительные знания.

Для достижения поставленных целей и решения требуемого перечня задач практические занятия и семинары проводятся традиционными технологиями или с использованием активных и интерактивных образовательных технологий.

Возможные формы проведения практических (семинарских) занятий:

- Деловая игра - это метод группового обучения совместной деятельности в процессе решения общих задач в условиях максимально возможного приближения к реальным проблемным ситуациям. Имитационные игры - на занятиях имитируется деятельность какой-либо организации, предприятия или его подразделения. Имитироваться могут события, конкретная деятельность людей (деловое совещание, обсуждение плана) и обстановка,

условия, в которых происходит событие или осуществляется деятельность (кабинет начальника цеха, зал заседаний). Исполнение ролей (ролевые игры) - в этих играх отрабатывается тактика поведения, действий, выполнение функций и обязанностей конкретного лица. Для проведения игр с исполнением роли разрабатывается модель-пьеса ситуации, между студентами распределяются роли с «обязательным содержанием», характеризующиеся различными интересами; в процессе их взаимодействия должно быть найдено компромиссное решение. «Деловой театр» (метод инсценировки) - в нем разыгрывается какая-либо ситуация, поведение человека в этой обстановке, обучающийся должен вжиться в образ определенного лица, понять его действия, оценить обстановку и найти правильную линию поведения. Основная задача метода инсценировки - научить ориентироваться в различных обстоятельствах, давать объективную оценку своему поведению, учитывать возможности других людей, влиять на их интересы, потребности и деятельность, не прибегая к формальным атрибутам власти, к приказу.

- Игровое проектирование - является практическим занятием или циклом занятий, суть которых состоит в разработке инженерного, конструкторского, технологического и других видов проектов в игровых условиях, максимально воссоздающих реальность. Этот метод отличается высокой степенью сочетания индивидуальной и совместной работы обучающихся.

- Познавательные-дидактические игры не относятся к деловым играм. Они предполагают лишь включение изучаемого материала в необычный игровой контекст и иногда содержат лишь элементы ролевых игр. Такие игры могут проводиться в виде копирования научных, культурных, социальных явлений (конкурс знатоков, «Поле чудес», КВН и т.д.) и в виде предметно-содержательных моделей, (например, игры-путешествия, когда надо разработать рациональный маршрут, пользуясь различными картами).

- Анализ конкретных ситуаций. Конкретная ситуация – это любое событие, которое содержит в себе противоречие или вступает в противоречие с окружающей средой. Ситуации могут нести в себе как позитивный, так и отрицательный опыт. Все ситуации делятся на простые, критические и экстремальные.

- Кейс-метод (от английского case – случай, ситуация) – усовершенствованный метод анализа конкретных ситуаций, метод активного проблемно-ситуационного анализа, основанный на обучении путем решения конкретных задач – ситуаций (решение кейсов). Непосредственная цель метода case-study - обучающиеся должны проанализировать ситуацию, разобраться в сути проблем, предложить возможные решения и выбрать лучшее из них. Кейсы делятся на практические (отражающие реальные жизненные ситуации), обучающие (искусственно созданные, содержащие значительные элементы условности при отражении в нем жизни) и исследовательские (ориентированные на проведение исследовательской деятельности посредством применения метода моделирования). Метод конкретных ситуаций (метод case-study) относится к неигровым имитационным активным методам обучения.

- Тренинг (англ. training от train — обучать, воспитывать) – метод активного обучения, направленный на развитие знаний, умений и навыков и социальных установок. Тренинг – форма интерактивного обучения, целью которого является развитие компетентности межличностного и профессионального поведения в общении. Достоинство тренинга заключается в том, что он обеспечивает активное вовлечение всех участников в процесс обучения. Можно выделить основные типы тренингов по критерию направленности воздействия и изменений – навыковый, психотерапевтический, социально-психологический, бизнес-тренинг.

- Метод Сократа (Майевтика) – метод вопросов, предполагающих критическое отношение к догматическим утверждениям, называется еще как метод «сократовской иронии». Это умение извлекать скрытое в человеке знание с помощью искусных наводящих вопросов, подразумевающего короткий, простой и заранее предсказуемый ответ.

- Интерактивная лекция – выступление ведущего обучающего перед большой аудиторией с применением следующих активных форм обучения: дискуссия, беседа, демонстрация слайдов или учебных фильмов, мозговой штурм.

- Групповая, научная дискуссия, диспут. Дискуссия — это целенаправленное обсуждение конкретного вопроса, сопровождающееся обменом мнениями, идеями между двумя и более лицами. Задача дискуссии - обнаружить различия в понимании вопроса и в споре установить истину. Дискуссии могут быть свободными и управляемыми. К технике управляемой дискуссии относятся: четкое определение цели, прогнозирование реакции оппонентов, планирование своего поведения, ограничение времени на выступления и их заданная очередность. Разновидностью свободной дискуссии является форум, где каждому желающему дается неограниченное время на выступление, при условии, что его выступление вызывает интерес аудитории. Каждый конкретный форум имеет свою тематику — достаточно широкую, чтобы в её пределах можно было вести многоплановое обсуждение.

- Дебаты – это чётко структурированный и специально организованный публичный обмен мыслями между двумя сторонами по актуальным темам. Это разновидность публичной дискуссии участников дебатов, направляющая на переубеждение в своей правоте третьей стороны, а не друг друга. Поэтому вербальные и невербальные средства, которые используются участниками дебатов, имеют целью получения определённого результата — сформировать у слушателей положительное впечатление от собственной позиции.

- Метод работы в малых группах. Групповое обсуждение кого-либо вопроса направлено на достижение лучшего взаимопонимания и нахождения истины. Групповое обсуждение способствует лучшему усвоению изучаемого материала. Оптимальное количество участников - 5-7 человек. Перед обучающимися ставится проблема, выделяется определенное время, в течение которого они должны подготовить аргументированный обдуманный ответ. Педагогический работник может устанавливать правила проведения группового обсуждения – задавать определенные рамки обсуждения, ввести алгоритм выработки общего мнения, назначить лидера и др.

- Круглый стол - общество, собрание в рамках более крупного мероприятия (съезда, симпозиума, конференции). Мероприятие, как правило, на которое приглашаются эксперты и специалисты из разных сфер деятельности для обсуждения актуальных вопросов. Данная модель обсуждения, основываясь на соглашениях, в качестве итогов даёт результаты, которые, в свою очередь, являются новыми соглашениями.

- Коллоквиум - (лат. colloquium — разговор, беседа) - одна из форм учебных занятий в системе образования, имеющая целью выяснение и повышение знаний обучающихся. На коллоквиумах обсуждаются: отдельные части, разделы, темы, вопросы изучаемого курса (обычно не включаемые в тематику семинарских и других практических учебных занятий), рефераты, проекты и др. работы обучающихся. Это научные собрания, на которых заслушиваются и обсуждаются доклады. Коллоквиум – это и форма контроля, массового опроса, позволяющая преподавателю в сравнительно небольшой срок выяснить уровень знаний студентов по данной теме дисциплины. Коллоквиум проходит обычно в форме дискуссии, в ходе которой обучающимся предоставляется возможность высказать свою точку зрения на рассматриваемую проблему, учиться обосновывать и защищать ее. Аргументируя и отстаивая свое мнение, обучающийся в то же время демонстрирует, насколько глубоко и осознанно он усвоил изученный материал.

- Метод «мозговой штурм» (мозговой штурм, мозговая атака, англ. brainstorming) — оперативный метод решения проблемы на основе стимулирования творческой активности, при котором участникам обсуждения предлагают высказывать как можно большее количество вариантов решения, в том числе самых фантастических. Затем из общего числа высказанных идей отбирают наиболее удачные, которые могут быть использованы на практике. Является методом экспертного оценивания.

- Метод проектов - это способ достижения дидактической цели через детальную разработку проблемы (технологию), которая должна завершиться вполне реальным,

осязаемым практическим результатом, оформленным тем или иным образом; это совокупность приёмов, действий обучающихся в их определённой последовательности для достижения поставленной задачи – решения проблемы, лично значимой для учащихся и оформленной в виде некоего конечного продукта. Основное предназначение метода проектов состоит в предоставлении учащимся возможности самостоятельного приобретения знаний в процессе решения практических задач или проблем, требующего интеграции знаний из различных предметных областей.

- Брифинг - (англ. briefing от англ. brief – короткий, недолгий) – краткая пресс-конференция, посвященная одному вопросу. Основное отличие: отсутствует презентационная часть. То есть практически сразу идут ответы на вопросы журналистов.

- Метод портфолио (итал. portfolio — 'портфель, англ. - папка для документов) - современная образовательная технология, в основе которой используется метод аутентичного оценивания результатов образовательной и профессиональной деятельности. Портфолио как подборка сертифицированных достижений, наиболее значимых работ и отзывов на них.

1.3. Учебно-наглядные пособия по разделам (темам) дисциплины (модуля)¹

1.4. Методические материалы по подготовке к лабораторным занятиям по дисциплине (модулю)

Лабораторные занятия - одна из форм учебного занятия, направленная на развитие самостоятельности обучающихся и приобретение умений и навыков. Данные учебные занятия углубляют, расширяют, детализируют полученные ранее знания. Лабораторное занятие предполагает выполнение обучающимися по заданию и под руководством преподавателей одной или нескольких работ.

Цель лабораторных занятий состоит в развитии познавательных способностей, самостоятельности мышления и творческой активности обучающихся; углублении, расширении, детализировании знаний, полученных на лекции в обобщенной форме, и содействии выработке навыков профессиональной деятельности. В отдельных случаях на лабораторных занятиях руководителем занятия сообщаются дополнительные знания.

Для достижения поставленных целей и решения требуемого перечня задач лабораторные занятия проводятся традиционными технологиями или с использованием активных и интерактивных образовательных технологий.

При подготовке и работе во время проведения лабораторных занятий следует обратить внимание на следующие моменты: на процесс предварительной подготовки, на работу во время занятия, обработку полученных результатов, исправление полученных замечаний.

Предварительная подготовка к лабораторному занятию заключается в изучении теоретического материала в отведенное для самостоятельной работы время, ознакомление с инструктивными материалами с целью осознания задач занятия, техники безопасности при работе с приборами, веществами.

Работа во время проведения занятия включает:

– консультирование студентов преподавателями и вспомогательным персоналом с целью предоставления исчерпывающей информации, необходимой для самостоятельного выполнения предложенных преподавателем задач.

– самостоятельное выполнение заданий согласно обозначенной рабочей программой дисциплины (модуля) тематики.

¹ Раздел может быть оформлен в виде приложения к методическим материалам по дисциплине (модулю).

2. МЕТОДИЧЕСКИЕ РЕКОМЕНДАЦИИ ДЛЯ ОБУЧАЮЩИХСЯ ПО ОСВОЕНИЮ ДИСЦИПЛИНЫ (МОДУЛЯ) И САМОСТОЯТЕЛЬНОЙ РАБОТЕ

Освоение обучающимся дисциплины (модуля) «*Наименование дисциплины (модуля)*» предполагает изучение материалов дисциплины на аудиторных занятиях и в ходе самостоятельной работы. Аудиторные занятия проходят в форме лекций, семинаров, практических и лабораторных занятий. Самостоятельная работа включает разнообразный комплекс видов и форм работы обучающихся.

Для успешного освоения дисциплины (модуля) и достижения поставленных целей необходимо внимательно ознакомиться с рабочей программы дисциплины (модуля), доступной в электронной информационно-образовательной среде РГСУ.

Следует обратить внимание на списки основной и дополнительной литературы, на предлагаемые преподавателем ресурсы информационно-телекоммуникационной сети Интернет. Эта информация необходима для самостоятельной работы обучающегося.

При подготовке к аудиторным занятиям необходимо помнить особенности каждой формы его проведения.

Подготовка к учебному занятию лекционного типа заключается в следующем.

С целью обеспечения успешного обучения обучающийся должен готовиться к лекции, поскольку она является важнейшей формой организации учебного процесса, поскольку:

- знакомит с новым учебным материалом;
- разъясняет учебные элементы, трудные для понимания;
- систематизирует учебный материал;
- ориентирует в учебном процессе.

С этой целью:

- внимательно прочитайте материал предыдущей лекции;
- ознакомьтесь с учебным материалом по учебнику и учебным пособиям с темой прочитанной лекции;
- внесите дополнения к полученным ранее знаниям по теме лекции на полях лекционной тетради;
- запишите возможные вопросы, которые вы зададите лектору на лекции по материалу изученной лекции;
- постарайтесь уяснить место изучаемой темы в своей подготовке;
- узнайте тему предстоящей лекции (по тематическому плану, по информации лектора) и запишите информацию, которой вы владеете по данному вопросу.

Подготовка к занятию семинарского типа.

При подготовке и работе во время проведения занятий семинарского типа следует обратить внимание на следующие моменты: на процесс предварительной подготовки, на работу во время занятия, обработку полученных результатов, исправление полученных замечаний.

Предварительная подготовка к учебному занятию семинарского типа заключается в изучении теоретического материала в отведенное для самостоятельной работы время, ознакомление с инструктивными материалами с целью осознания задач практического занятия, техники безопасности при работе с приборами, веществами.

Работа во время проведения учебного занятия семинарского типа включает:

- консультирование студентов преподавателями и вспомогательным персоналом с целью предоставления исчерпывающей информации, необходимой для самостоятельного выполнения предложенных преподавателем задач.
- самостоятельное выполнение заданий согласно обозначенной рабочей программой дисциплины (модуля) тематики.

Самостоятельная работа.

Самостоятельная работа - планируемая учебная, учебно-исследовательская, научно-исследовательская работа студентов, выполняемая во внеаудиторное (аудиторное) время по заданию и при методическом руководстве преподавателя, но без его непосредственного

участия (при частичном непосредственном участии преподавателя, оставляющем ведущую роль за работой студентов).

Для более углубленного изучения темы задания для самостоятельной работы рекомендуется выполнять параллельно с изучением данной темы. При выполнении заданий по возможности используйте наглядное представление материала.

Самостоятельная работа студентов в ВУЗе является важным видом учебной и научной деятельности студента. Самостоятельная работа студентов играет значительную роль в рейтинговой технологии обучения.

К современному специалисту в области медицины общество предъявляет достаточно широкий перечень требований, среди которых немаловажное значение имеет наличие у выпускников определенных навыков (компетенций) и умения самостоятельно добывать знания из различных источников, систематизировать полученную информацию, давать оценку конкретной профессиональной ситуации. Формирование такого умения происходит в течение всего периода обучения.

В процессе самостоятельной работы студент приобретает необходимые для будущей специальности компетенции, навыки самоорганизации, самоконтроля, самоуправления, саморефлексии и становится активным самостоятельным субъектом учебной деятельности.

Самостоятельная работа студентов должна оказывать важное влияние на формирование личности будущего специалиста, его компетентность. Каждый студент самостоятельно определяет режим своей работы и меру труда, затрачиваемого на овладение учебным содержанием по каждой дисциплине. Он выполняет внеаудиторную работу по личному индивидуальному плану, в зависимости от его подготовки, времени и других условий.

Виды самостоятельной работы.

Работа с литературой.

При работе с книгой необходимо подобрать литературу, научиться правильно ее читать, вести записи. Для подбора литературы в библиотеке используются алфавитный и систематический каталоги. Важно помнить, что рациональные навыки работы с книгой - это всегда большая экономия времени и сил. Правильный подбор учебников рекомендуется преподавателем, читающим лекционный курс. Необходимая литература может быть также указана в методических разработках по данному курсу. Изучая материал по учебнику, следует переходить к следующему вопросу только после правильного уяснения предыдущего, описывая на бумаге все выкладки и вычисления (в том числе те, которые в учебнике опущены или на лекции даны для самостоятельного вывода). При изучении любой дисциплины большую и важную роль играет самостоятельная индивидуальная работа. Особое внимание следует обратить на определение основных понятий курса. Студент должен подробно разбирать примеры, которые поясняют такие определения, и уметь строить аналогичные примеры самостоятельно. Нужно добиваться точного представления о том, что изучаешь. Полезно составлять опорные конспекты. При изучении материала по учебнику полезно в тетради (на специально отведенных полях) дополнять конспект лекций. Там же следует отмечать вопросы, выделенные студентом для консультации с преподавателем. Выводы, полученные в результате изучения, рекомендуется в конспекте выделять, чтобы они при перечитывании записей лучше запоминались. Опыт показывает, что многим студентам помогает составление листа опорных сигналов, содержащего важнейшие и наиболее часто употребляемые формулы и понятия. Такой лист помогает запомнить формулы, основные положения лекции, а также может служить постоянным справочником для студента. Различают два вида чтения: первичное и вторичное. Первичное - это внимательное, неторопливое чтение, при котором можно остановиться на трудных местах.

Задача вторичного чтения - полное усвоение смысла целого (по счету это чтение может быть и не вторым, а третьим или четвертым). Самостоятельная работа с учебниками и книгами (а также самостоятельное теоретическое исследование проблем, обозначенных преподавателем на лекциях) – это важнейшее условие формирования у себя научного способа познания.

Чтение научного текста является частью познавательной деятельности. Ее цель – извлечение из текста необходимой информации. От того насколько осознанна читающим собственная внутренняя установка при обращении к печатному слову (найти нужные сведения, усвоить информацию полностью или частично, критически проанализировать материал и т.п.) во многом зависит эффективность осуществляемого действия.

Методические рекомендации по составлению конспекта:

1. Внимательно прочитайте текст. Уточните в справочной литературе непонятные слова. При записи не забудьте вынести справочные данные на поля конспекта;
2. Выделите главное, составьте план;
3. Кратко сформулируйте основные положения текста, отметьте аргументацию автора;
4. Законспектируйте материал, четко следуя пунктам плана. При конспектировании старайтесь выразить мысль своими словами. Записи следует вести четко, ясно.
5. Грамотно записывайте цитаты. Цитируя, учитывайте лаконичность, значимость мысли. В тексте конспекта желательно приводить не только тезисные положения, но и их доказательства. При оформлении конспекта необходимо стремиться к емкости каждого предложения. Мысли автора книги следует излагать кратко, заботясь о стиле и выразительности написанного. Число дополнительных элементов конспекта должно быть логически обоснованным, записи должны распределяться в определенной последовательности, отвечающей логической структуре произведения. Для уточнения и дополнения необходимо оставлять поля. Овладение навыками конспектирования требует от студента целеустремленности, повседневной самостоятельной работы.

Методические материалы по самостоятельному решению задач

При самостоятельном решении задач нужно обосновывать каждый этап решения, исходя из теоретических положений курса. Если студент видит несколько путей решения проблемы (задачи), то нужно сравнить их и выбрать самый рациональный. Полезно до начала вычислений составить краткий план решения проблемы (задачи). Решение проблемных задач или примеров следует излагать подробно, вычисления располагать в строгом порядке, отделяя вспомогательные вычисления от основных. Решения при необходимости нужно сопровождать комментариями, схемами, чертежами и рисунками. Следует помнить, что решение каждой учебной задачи должно доводиться до окончательного логического ответа, которого требует условие, и по возможности с выводом. Полученный ответ следует проверить способами, вытекающими из существа данной задачи. Полезно также (если возможно) решать несколькими способами и сравнить полученные результаты. Решение задач данного типа нужно продолжать до приобретения твердых навыков в их решении.

Методические материалы к выполнению реферата

Реферат (от лат. referre – сообщать) – краткое изложение в письменном виде или в форме публикации доклада, содержания научного труда (трудов), литературы по теме. Работа над рефератом условно разделяется на выбор темы, подбор литературы, подготовку и защиту плана; написание теоретической части и всего текста с указанием библиографических данных используемых источников, подготовку доклада, выступление с ним. Тематика рефератов полностью связана с основными вопросами изучаемого курса.

Список литературы к темам не дается, и обучающиеся самостоятельно ведут библиографический поиск, причем им не рекомендуется ограничиваться университетской библиотекой.

Важно учитывать, что написание реферата требует от обучающихся определенных усилий. Особое внимание следует уделить подбору литературы, методике ее изучения с целью отбора и обработки собранного материала, обоснованию актуальности темы и теоретического уровня обоснованности используемых в качестве примеров фактов какой-либо деятельности.

Выбрав тему реферата, начав работу над литературой, необходимо составить план. Изучая литературу, продолжается обдумывание темы, осмысливание прочитанного, делаются выписки, сопоставляются точки зрения разных авторов и т.д. Реферативная работа сводится к тому, чтобы в ней выделились две взаимосвязанные стороны: во-первых, ее следует

рассматривать как учебное задание, которое должен выполнить обучаемый, а во-вторых, как форму научной работы, творческого воображения при выполнении учебного задания.

Наличие плана реферата позволяет контролировать ход работы, избежать формального переписывания текстов из первоисточников.

Оформление реферата включает титульный лист, оглавление и краткий список использованной литературы. Список использованной литературы размещается на последней странице рукописи или печатной форме реферата. Реферат выполняется в письменной или печатной форме на белых листах формата А4 (210 x 297 мм). Шрифт Times New Roman, кегель 14, через 1,5 интервала при соблюдении следующих размеров текста: верхнее поле – 25 мм, нижнее – 20 мм, левое – 30 мм, правое – 15 мм. Нумерация страниц производится сверху листа, по центру. Титульный лист нумерации не подлежит.

Рефераты должны быть написаны простым, ясным языком, без претензий на наукообразность. Следует избегать сложных грамматических оборотов, непривычных терминов и символов. Если же такие термины и символы все-таки приводятся, то необходимо разъяснять их значение при первом упоминании в тексте реферата.

Объем реферата предполагает тщательный отбор информации, необходимой для краткого изложения вопроса. Важнейший этап – редактирование готового текста реферата и подготовка к обсуждению. Обсуждение требует хорошей ориентации в материале темы, умения выделить главное, поставить дискуссионный вопрос, привлечь внимание слушателей к интересной литературе, логично и убедительно изложить свои мысли.

Рефераты обязательно подлежат защите. Процедура защиты начинается с определения оппонентов защищающего свою работу. Они стремятся дать основательный анализ работы обучающимся, обращают внимание на положительные моменты и недостатки реферата, дают общую оценку содержанию, форме преподнесения материала, характеру использованной литературы. Иногда они дополняют тот или иной раздел реферата. Последнее особенно ценно, ибо говорит о глубоком знании обучающимся-оппонентом изучаемой проблемы.

Обсуждение не ограничивается выслушиванием оппонентов. Другие обучающиеся имеют право уточнить или опровергнуть какое-либо утверждение. Преподаватель предлагает любому обучающемуся задать вопрос по существу доклада или попытаться подвести итог обсуждению.

Алгоритм работы над рефератом

1. Выбор темы

Тема должна быть сформулирована грамотно (с литературной точки зрения);

В названии реферата следует поставить четкие рамки рассмотрения темы;

Желательно избегать слишком длинных названий;

Следует по возможности воздерживаться от использования в названии спорных с научной точки зрения терминов, излишней наукообразности, а также чрезмерного упрощения формулировок.

2. Реферат следует составлять из пяти основных частей: введения; основной части; заключения; списка литературы; приложений.

3. Основные требования к введению:

Во введении не следует концентрироваться на содержании; введение должно включать краткое обоснование актуальности темы реферата, где требуется показать, почему данный вопрос может представлять научный интерес и есть ли связь представляемого материала с современностью. Таким образом, тема реферата должна быть актуальна либо с научной точки зрения, либо с современных позиций.

Очень важно выделить цель, а также задачи, которые требуется решить для выполнения цели.

Введение должно содержать краткий обзор изученной литературы, в котором указывается взятый из того или иного источника материал, кратко анализируются изученные источники, показываются их сильные и слабые стороны;

Объем введения составляет две страницы текста.

4. Требования к основной части реферата:

Основная часть содержит материал, отобранный для рассмотрения проблемы;

Также основная часть должна включать в себя собственно мнение обучающихся и сформулированные самостоятельные выводы, опирающиеся на приведенные факты;

Материал, представленный в основной части, должен быть логически изложен и распределен по параграфам, имеющим свои названия;

В изложении основной части необходимо использовать сноски (в первую очередь, когда приводятся цифры и чьи-то цитаты);

Основная часть должна содержать иллюстративный материал (графики, таблицы и т. д.);

Объем основной части составляет около 10 страниц.

5. Требования к заключению:

В заключении формулируются выводы по параграфам, обращается внимание на выдвинутые во введении задачи и цели;

Заключение должно быть четким, кратким, вытекающим из содержания основной части.

6. Требования к оформлению списка литературы (по ГОСТу):

Необходимо соблюдать правильность последовательности записи источников: сначала следует писать фамилию, а после инициалы; название работы не ставится в кавычки; после названия сокращенно пишется место издания; затем идет год издания; наконец, называется процитированная страница.

Критерии оценки реферата

Обучающийся, защищающий реферат, должен рассказать о его актуальности, поставленных целях и задачах, изученной литературе, структуре основной части, сделанных в ходе работы выводах.

По окончании выступления ему может быть задано несколько вопросов по представленной проблеме.

Оценка складывается из соблюдения требований к реферату, грамотного раскрытия темы, умения четко рассказывать о представленном реферате, способности понять суть задаваемых по работе вопросов и найти точные ответы на них.

Методические материалы к выполнению эссе

Эссе – литературное произведение небольшого объема, обычно прозаическое, свободной композиции, передающее индивидуальные впечатления, суждения, соображения автора о той или иной проблеме, теме, о том или ином событии или явлении. Это вид самостоятельной исследовательской работы обучающихся, с целью углубления и закрепления теоретических знаний и освоения практических навыков. Цель эссе состоит в развитии самостоятельного творческого мышления и письменного изложения собственных мыслей. При написании эссе обучающийся должен представить развернутый письменный ответ на теоретический или практический актуальный вопрос, объявленный преподавателем в аудитории непосредственно перед ее написанием. В процессе написания эссе разрешается пользоваться нормативно-правовыми актами, конспектом лекций (в печатном виде). Использование интернет-ресурсов не допускается. Темы эссе преподаватель предлагает из числа тех, которые обучающиеся уже рассматривали на лекциях или семинарских занятиях, исходя из содержания заданий в составе оценочных средств. По решению преподавателя, в качестве темы эссе может быть выбрана одна или несколько тем, которые могут быть распределены между обучающимися по желанию.

Требования к выполнению эссе:

1. Проводится письменно.

2. Эссе выполняется на компьютере (гарнитура Times New Roman, шрифт 14) через 1,5 интервала с полями: верхнее, нижнее – 2; правое – 3; левое – 1,5. Отступ первой строки абзаца – 1,25. Сноски – постраничные. Таблицы и рисунки встраиваются в текст работы. При этом обязательный заголовок таблицы надо размещать над табличным полем, а рисунки

сопровождать подрисуночными подписями. При включении в эссе нескольких таблиц и/или рисунков их нумерация обязательна. Обязательна и нумерация страниц. Их целесообразно проставлять внизу страницы – по середине или в правом углу. Номер страницы не ставится на титульном листе, но в общее число страниц он включается. Объем эссе, без учета приложений, не должен превышать 5 страниц. Значительное превышение установленного объема является недостатком работы и указывает на то, что обучающийся не сумел отобрать и переработать необходимый материал.

3. Работа должна содержать собственные умозаключения по сути поставленной проблемы, включать самостоятельно проведенный анализ по сути этой проблемы, выводы, обобщающие авторскую позицию по поставленной проблеме.

Критерии оценки эссе:

«Отлично» – исключительные знания материала, абсолютное понимание сути, безукоризненное знание основных понятий и положений, логически и лексически грамотно изложенный, содержательный, аргументированный, конкретный и исчерпывающий ответ.

«Хорошо» – глубокие знания материала, правильное понимание сути, знание основных понятий и положений, содержательный, полный и конкретный ответ.

«Удовлетворительно» – твердые, но недостаточно полные знания, верное понимание сути, в целом правильный ответ.

«Неудовлетворительно» – непонимание сущности задания, грубые ошибки в ответе.

Методические материалы по выполнению тестирования.

Тестовые задания содержат вопросы и 3-4 варианта ответа по базовым положениям изучаемой темы/раздела, составлены с расчетом на знания, полученные обучающимся в процессе изучения темы/раздела.

Тестовые задания выполняются в письменной форме и сдаются преподавателю, ведущему дисциплину (модуль). На выполнение тестовых заданий обучающимся отводится 45 минут.

При обработке результатов оценочной процедуры используются: критерии оценки по содержанию и качеству полученных ответов, ключи, оценочные листы.

Критерии оценки теста:

«Зачтено» - если обучающийся правильно выполнил не менее 2/3 всей работы или допустил не более одной грубой ошибки и двух недочетов, не более одной грубой и одной негрубой ошибки, не более трех негрубых ошибок, одной негрубой ошибки и трех недочетов, при наличии четырех-пяти недочетов.

«Не зачтено» - если число ошибок и недочетов превысило норму для оценки 3 или правильно выполнено менее 2/3 всей работы.

Методические материалы по выполнению доклада.

Рекомендуется следующая структура доклада:

1. титульный лист, содержание доклада;
2. краткое изложение;
3. цели и задачи;
4. изложение характера исследований и рассмотренных проблем, гипотезы, спорные вопросы;
5. источники информации, методы сбора и анализа данных, степень их полноты и достоверности;
6. анализ и толкование полученных в работе результатов;
7. выводы и оценки;
8. библиография и приложения.

Время выступления докладчика не должно превышать 10 минут.

Основные требования к оформлению доклада:

- титульный лист должен включать название доклада, наименование предметной (цикловой) комиссии, фамилию обучающегося;

- все использованные литературные источники сопровождаются библиографическим описанием;
- приводимая цитата из источника берется в кавычки (оформляются сноски);
- единицы измерения должны применяться в соответствии с действующими стандартами;
- все названия литературных источников следует приводить в соответствии с новейшими изданиями;
- рекомендуется включение таблиц, графиков, схем, если они отражают основное содержание или улучшают ее наглядность;
- названия фирм, учреждений, организаций и предприятий должны именоваться так, как они указываются в источнике;

Критерии оценки доклада

При выполнении доклада обучающийся должен продемонстрировать умение кратко излагать прочитанный материал, а также умение обобщать и анализировать материал по теме доклада.

Презентация

Методические материалы к презентациям

1. Объем презентации 10 -20 слайдов.
2. На титульном слайде должно быть отражено:
 - наименование факультета;
 - тема презентации;
 - фамилия, имя, отчество, направление подготовки/ специальность, направленность (профиль)/ специализация, форма обучения, номер группы автора презентации;
 - фамилия, имя, отчество, степень, звание, должность руководитель работы;
 - год выполнения работы.
3. В презентации должны быть отражены обоснование актуальности представляемого материала, цели и задачи работы.
4. Содержание презентации должно включать наиболее значимый материал доклада, а также, при необходимости, таблицы, диаграммы, рисунки, фотографии, карты, видео – вставки, звуковое сопровождение.
5. Заключительный слайд должен содержать информацию об источниках информации для презентации.

Критерии оценки презентации

1. Объем презентации 10 -20 слайдов.
2. Правильность оформления титульного слайда.
3. Актуальность отобранного материала, обоснованность формулировки цели и задач работы.
4. Наглядность и логичность презентации, обоснованность использования таблиц, диаграмм, рисунков, фотографий, карт, видео – вставок, звукового сопровождения; правильный выбор шрифтов, фона, других элементов дизайна слайда.
5. Объем и качество источников информации (не менее 2-х интернет – источников и не менее 2-х литературных источников).

Методические материалы по подготовке к опросу

Самостоятельная работа обучающихся включает подготовку к опросу на практических занятиях. Для этого обучающийся изучает лекции, основную и дополнительную литературу, публикации, информацию из Интернет-ресурсов.

Тема и вопросы к практическим занятиям, вопросы для самоконтроля содержатся в рабочей программе и доводятся до студентов заранее.

Для подготовки к опросу обучающемуся необходимо ознакомиться с материалом, посвященным теме практического занятия, в учебнике или другой рекомендованной литературе, конспекте лекции, обратить внимание на усвоение основных понятий

дисциплины, выявить неясные вопросы и подобрать дополнительную литературу для их освещения.

Критерии оценки опроса

«Отлично»:

- дан полный, развернутый ответ на поставленный вопрос;
- в ответе прослеживается четкая структура, логическая последовательность, отражающая сущность раскрываемых понятий, теорий, явлений;
- знание по предмету демонстрируется на фоне понимания его в системе данной науки и междисциплинарных связей;
- свободное владение терминологией;
- ответы на дополнительные вопросы четкие, краткие;

«Хорошо»:

- дан полный, развернутый ответ на поставленный вопрос, показано умение выделять существенные и несущественные признаки, причинно-следственные связи;
- ответ недостаточно логичен с единичными ошибками в частностях, исправленные студентом с помощью преподавателя;
- единичные ошибки в терминологии;
- ответы на дополнительные вопросы правильные, недостаточно полные и четкие.

«Удовлетворительно»:

- ответ не полный, с ошибками в деталях, умение раскрыть значение обобщённых знаний не показано, речевое оформление требует поправок, коррекции;
- логика и последовательность изложения имеют нарушения, студент не способен самостоятельно выделить существенные и несущественные признаки и причинно-следственные связи;
- ошибки в раскрываемых понятиях, терминах;
- студент не ориентируется в теме, допускает серьезные ошибки;
- студент не может ответить на большую часть дополнительных вопросов.

«Неудовлетворительно»:

- ответ представляет собой разрозненные знания с существенными ошибками по вопросу;
- присутствуют фрагментарность, нелогичность изложения, студент не осознает связь обсуждаемого вопроса с другими объектами дисциплины, речь неграмотная;
- незнание терминологии;
- ответы на дополнительные вопросы неправильные.

Методические материалы по выполнению практического задания

При выполнении практического задания обучающийся придерживается следующего алгоритма:

1. Записать дату, тему и цель задания;
2. Ознакомиться с правилами и условия выполнения практического задания;
3. Повторить теоретические задания, необходимые для рациональной работы и других практических действий, используя конспекты лекций и рекомендованную литературу, представленной в программе;
4. Выполнить работу по предложенному алгоритму действий;
5. Обобщить результаты работы, сформулировать выводы / дать ответы на контрольные вопросы;

Работа должна быть выполнена грамотно, с соблюдением культуры изложения. При использовании данных из учебных, методических пособий и другой литературы, периодических изданий, Интернет-источников должны иметься ссылки на вышеперечисленные.

Критерии оценки практического задания:

«Отлично» – правильный ответ, дается четкое обоснование принятому решению; рассуждения четкие последовательные логические; используются ссылки на полученные при

изучении дисциплины знания; правильно используются формулы, понятия, процедуры, имеющие прямое отношение к задаче для подтверждения принятого решения.

«Хорошо» – правильный ответ, дается обоснование принятому решению; но с не существенными ошибками, в рассуждениях отсутствует логическая последовательность; используются ссылки на полученные при изучении дисциплины знания, правильно используются формулы, понятия, процедуры, имеющие прямое отношение к задаче для подтверждения принятого решения.

«Удовлетворительно» – правильный ответ, допускаются грубые ошибки в обосновании принятого решения; рассуждения не последовательные сумбурные; используются ссылки на полученные при изучении дисциплины знания; используются формулы, процедуры, понятия, имеющие прямое значение для подтверждения принятого решения, однако, при обращении к ним допускаются серьезные ошибки, студент не может правильно ими воспользоваться.

«Неудовлетворительно, не зачтено» – ответ неверный, отсутствует обоснование принятому решению; студент демонстрирует полное непонимание сути вопроса.

Для оценки решения ситуационной задачи (аналитического задания):

Оценка «отлично» выставляется, если задача решена грамотно, ответы на вопросы сформулированы четко. Эталонный ответ полностью соответствует решению студента, которое хорошо обосновано теоретически.

Оценка «хорошо» выставляется, если задача решена, ответы на вопросы сформулированы не достаточно четко. Решение студента в целом соответствует эталонному ответу, но не достаточно хорошо обосновано теоретически.

Оценка «удовлетворительно» выставляется, если задача решена не полностью, ответы не содержат всех необходимых обоснований решения.

Оценка «неудовлетворительно» выставляется, если задача не решена или имеет грубые теоретические ошибки в ответе на поставленные вопросы.

Методические материалы по выполнению лабораторного задания

При выполнении лабораторного задания обучающийся придерживается следующего алгоритма:

1. Записать дату, тему и цель задания;
2. Ознакомиться с правилами и условия выполнения задания;
3. Повторить теоретические задания, необходимые для рациональной работы и других практических действий, используя конспекты лекций и рекомендованную литературу, представленной в программе;
4. Выполнить работу по предложенному алгоритму действий;
5. Обобщить результаты работы, сформулировать выводы / дать ответы на контрольные вопросы;

Работа должна быть выполнена грамотно, с соблюдением культуры изложения. При использовании данных из учебных, методических пособий и другой литературы, периодических изданий, Интернет-источников должны иметься ссылки на вышеперечисленные.

Критерии оценки лабораторного задания:

«Отлично» – правильный ответ, дается четкое обоснование принятому решению; рассуждения четкие последовательные логические; используются ссылки на полученные при изучении дисциплины знания; правильно используются формулы, понятия, процедуры, имеющие прямое отношение к задаче для подтверждения принятого решения.

«Хорошо» – правильный ответ, дается обоснование принятому решению; но с не существенными ошибками, в рассуждениях отсутствует логическая последовательность; используются ссылки на полученные при изучении дисциплины знания, правильно используются формулы, понятия, процедуры, имеющие прямое отношение к задаче для подтверждения принятого решения.

«Удовлетворительно» – правильный ответ, допускаются грубые ошибки в обосновании принятого решения; рассуждения не последовательные сумбурные; используются ссылки на полученные при изучении дисциплины знания; используются формулы, процедуры, понятия, имеющие прямое значение для подтверждения принятого решения, однако, при обращении к ним допускаются серьезные ошибки, студент не может правильно ими воспользоваться.

«Неудовлетворительно, не зачтено» – ответ неверный, отсутствует обоснование принятому решению; студент демонстрирует полное непонимание сути вопроса.

Методические указания для подготовки к промежуточной аттестации.

Изучение учебных дисциплин (модулей) завершается зачетом/зачетом с оценкой или экзаменом. Подготовка к промежуточной аттестации способствует закреплению, углублению и обобщению знаний, получаемых, в процессе обучения, а также применению их к решению практических задач. Готовясь к экзамену, студент ликвидирует имеющиеся пробелы в знаниях, углубляет, систематизирует и упорядочивает свои знания. На зачете или экзамене студент демонстрирует то, что он освоил в процессе обучения по дисциплине (модулю).

Вначале следует просмотреть весь материал по дисциплине (модулю), отметить для себя трудные вопросы. Обязательно в них разобраться. В заключение еще раз целесообразно повторить основные положения, используя при этом листы опорных сигналов. Систематическая подготовка к занятиям в течение семестра позволит использовать время промежуточной аттестации для систематизации знаний.

3. МЕТОДИЧЕСКИЕ МАТЕРИАЛЫ, ОПРЕДЕЛЯЮЩИЕ ПРОЦЕДУРЫ ОЦЕНИВАНИЯ ЗНАНИЙ, УМЕНИЙ, НАВЫКОВ И (ИЛИ) ОПЫТА ДЕЯТЕЛЬНОСТИ, ХАРАКТЕРИЗУЮЩИХ ЭТАПЫ ФОРМИРОВАНИЯ КОМПЕТЕНЦИЙ

3.1. Организационные основы применения балльно-рейтинговой системы оценки успеваемости обучающихся по дисциплине (модулю)

Оценка качества освоения обучающимися дисциплины (модуля) реализуется в формате балльно-рейтинговой системы оценки успеваемости обучающихся (БРСО).

БРСО в ходе текущего контроля успеваемости и промежуточной аттестации осуществляется по 100-балльной шкале.

Академический рейтинг обучающегося по дисциплине (модулю) складывается из результатов:

- текущего контроля успеваемости (максимальный текущий рейтинг обучающегося 80 рейтинговых баллов);
- промежуточной аттестации (максимальный рубежный рейтинг обучающегося 20 рейтинговых баллов).

Условия оценки освоения обучающимся дисциплины (модуля) в формате БРСО доводятся преподавателем до сведения обучающихся на первом учебном занятии, а также размещены в свободном доступе в электронной информационно-образовательной среде Университета.

3.2. Проведение текущего контроля успеваемости обучающихся по дисциплине (модулю) в соответствии с балльно-рейтинговой системой оценки успеваемости обучающегося

В течение учебного семестра до промежуточной аттестации на основании утвержденной рабочей программы дисциплины (модуля) формируется текущий рейтинг обучающегося. Текущий рейтинг обучающегося складывается как сумма рейтинговых баллов, полученных им в течение учебного семестра по всем видам учебных занятий по учебной дисциплине.

В процессе текущего контроля оцениваются следующие действия обучающегося, направленные на освоение компетенций в рамках изучения учебной дисциплины:

- академическая активность (посещаемость учебных занятий, самостоятельное изучение содержания учебной дисциплины в электронной информационно-образовательной среде, соблюдение сроков сдачи практических заданий и текущих контрольных мероприятий и др.);

– выполнение и сдача текущих и итогового практических заданий (эссе, рефераты, творческие задания, кейс-задания, лабораторные работы, расчетные задания и др., активное участие в групповых интерактивных занятиях (дискуссии, WiKi-проекты и др.), защита проектов и др.);

– прохождение рубежей текущего контроля, включая соблюдение графика их прохождения в электронной информационно-образовательной среде.

Для планирования расчета текущего рейтинга обучающегося используются следующие пропорции:

Вид учебного действия	Максимальная рейтинговая оценка, баллов
академическая активность	10
практические задания	40
<i>из них: текущие практические задания</i>	20
<i>итоговое практическое задание</i>	20
рубежи текущего контроля	30
ИТОГО:	80

В течение учебного семестра по дисциплине (модулю) обучающимся должен быть накоплен текущий рейтинг не менее 52 рейтинговых баллов (65% от максимального значения текущего рейтинга).

Необходимыми условиями допуска обучающегося к промежуточной аттестации по дисциплине являются положительное прохождение обучающимся не менее 65% рубежей текущего контроля с накоплением не менее 65% максимального рейтингового балла за каждый рубеж текущего контроля и положительное выполнение итогового практического задания с накоплением не менее 65% максимального рейтингового балла, установленного за итоговое практическое задание.

Невыполнение вышеуказанных условий является текущей академической задолженностью, которая должна быть ликвидирована обучающимся до контрольного мероприятия промежуточной аттестации.

Сведения о наличии у обучающихся текущей академической задолженности, сроках и порядке добора рейтинговых баллов для её ликвидации доводятся до обучающихся педагогическим работником.

В случае неликвидации текущей академической задолженности, педагогический работник обязан во время контрольного мероприятия промежуточной аттестации поставить обучающемуся 0 рейтинговых баллов. В этом случае ликвидация текущей академической задолженности возможна в периоды проведения повторной промежуточной аттестации.

3.3. Проведение промежуточной аттестации обучающихся по дисциплине (модулю) в соответствии с балльно-рейтинговой системой оценки успеваемости обучающегося

Промежуточная аттестация по дисциплине (модулю) проводится в соответствии с Положением о промежуточной аттестации обучающихся по основным профессиональным образовательным программам высшего образования – программ специалитета в Российском государственном социальном университете и Положением о балльно-рейтинговой системе оценки успеваемости обучающихся по основным профессиональным образовательным программам высшего образования - программам бакалавриата, программам специалитета, программам магистратуры в Российском государственном социальном университете.

На промежуточную аттестацию отводится 20 рейтинговых баллов.

Ответы обучающегося на контрольном мероприятии промежуточной аттестации оцениваются педагогическим работником по 20 - балльной шкале, а итоговая оценка по дисциплине (модулю) выставляется по пятибалльной системе для экзамена.

Критерии выставления оценки определяются Положением о балльно-рейтинговой системе оценки успеваемости обучающихся по основным профессиональным образовательным программам высшего образования - программам бакалавриата, программам специалитета, программам магистратуры в Российском государственном социальном университете.

В процессе определения рубежного рейтинга обучающегося используется следующая шкала:

Рубежный рейтинг	Критерии оценки освоения обучающимся учебной дисциплины в ходе контрольных мероприятий промежуточной аттестации
19-20 рейтинговых баллов	обучающийся глубоко и прочно усвоил программный материал, исчерпывающе, последовательно, грамотно и логически стройно его излагает, тесно увязывает с задачами и будущей деятельностью, не затрудняется с ответом при видоизменении задания, свободно справляется с задачами и практическими заданиями, правильно обосновывает принятые решения, умеет самостоятельно обобщать и излагать материал, не допуская
16-18 рейтинговых баллов	обучающийся твердо знает программный материал, грамотно и по существу излагает его, не допуская существенных неточностей в ответе на вопрос, может правильно применять теоретические положения и владеет необходимыми умениями и навыками при выполнении практических
13-15 рейтинговых баллов	обучающийся освоил основной материал, но не знает отдельных деталей, допускает неточности, недостаточно правильные формулировки, нарушает последовательность в изложении программного материала и испытывает затруднения в выполнении практических заданий
1-12 рейтинговых баллов	обучающийся не знает значительной части программного материала, допускает существенные ошибки, с большими затруднениями выполняет практические задания
0 рейтинговых баллов	не аттестован

Если результат контроля успеваемости в рамках проведения контрольных мероприятий промежуточной аттестации (рубежный рейтинг обучающегося) неудовлетворительный (получено менее 13 рейтинговых баллов), то промежуточная аттестация по учебной дисциплине (модулю) невозможна даже при наличии высокого текущего рейтинга, полученного по итогам текущего контроля по учебной дисциплине (модулю).

КОНСПЕКТЫ ЛЕКЦИОННЫХ ЗАНЯТИЙ ПО ДИСЦИПЛИНЕ (МОДУЛЮ)

Раздел 1. Теория измерений и предварительный анализ данных.

Модели данных - классификация способов представления данных и связей между ними в информационных системах.

Понятие измерения - процесс определения количественных или качественных характеристик объектов.

Измерительные шкалы - различные способы оценки и классификации качественных и количественных признаков.

Номинативная шкала - свойства объектов классифицируются по определенным категориям.

Порядковая (ранговая, одинарная) шкала - свойства объектов классифицируются по порядку.

Шкала интервалов - свойства объектов представлены числами, обладающими определенным количеством интервалов.

Шкала отношений - свойства объектов представлены числами, обладающими определенными отношениями.

Понятие выборки - выбор части из группы объектов для исследования.

Описательные статистики - статистические показатели, которые позволяют описать свойства наблюдаемой группы.

Этапы предварительного анализа данных - сбор данных, их организация и очистка, анализ качества данных, выбор признаков для дальнейшего анализа.

Предварительная обработка количественных и качественных признаков - преобразование данных для удобства анализа: стандартизация, нормализация, дискретизация, дамми-переменные и т.д.

Визуализация - использование графиков и диаграмм для наглядного представления данных.

Методы сокращения размерности - методы, направленные на уменьшение количества признаков без потери информации.

Раздел 2. Анализ статистических гипотез.

Статистические критерии различий используются для определения существенности различий между двумя или более выборками. Они могут быть как параметрическими, так и непараметрическими.

Параметрические критерии основаны на предположении о нормальном распределении выборок и используют параметры, такие как среднее и стандартное отклонение. Примерами могут быть критерий Стьюдента и F-критерий Фишера.

Непараметрические критерии не требуют предположения о распределении выборки и используют ранги данных вместо самих значений. Они могут использоваться, когда данные не удовлетворяют условиям параметрических критериев.

Непараметрические критерии для связанных выборок, такие как критерий знаков G, парный критерий T Вилкоксона и критерий Фридмана, могут использоваться, когда мы измеряем одну и ту же переменную в двух разных условиях.

Критерий знаков G используется, чтобы определить, есть ли статистически значимая разница между средними значениями двух связанных выборок.

Парный критерий T Вилкоксона используется для определения различий между двумя парными выборками.

Критерий Фридмана используется для сравнения трех или более связанных выборок.

Критерий Пейджа используется для проверки гипотезы о равенстве медиан в связанных выборках.

Непараметрические критерии для несвязных выборок, такие как критерий U Манна-Уитни и H-критерий Крускала-Уоллиса, могут использоваться, когда мы сравниваем две или более независимые выборки.

Критерий U Манна-Уитни используется, чтобы сравнить средние значения двух независимых выборок.

H-критерий Крускала-Уоллиса используется для проверки гипотезы о статистически значимых различиях между тремя или более независимыми выборками.

Критерий Фишера j: описание критерия Фишера j, который используется для сравнения двух групп по количественно определенному признаку. Расчет значения критерия и его интерпретация.

Сравнение двух выборок по количественно определенному признаку: объяснение методов и критериев, которые могут быть использованы для сравнения двух выборок с количественными переменными. Примеры применения этих методов.

Сравнение двух выборок по качественно определенному признаку: описание методов и критериев, которые могут быть использованы для сравнения двух выборок с качественными переменными. Примеры применения этих методов.

Параметрические критерии различий: объяснение понятия параметрических критериев различий и их использование для сравнения выборок. Примеры применения таких критериев.

Критерий t Стьюдента: описание критерия t Стьюдента, который используется для сравнения средних значений в двух выборках. Расчет значения критерия и его интерпретация.

F-критерий Фишера: объяснение критерия F-критерия Фишера, который используется для сравнения дисперсий в двух выборках. Расчет значения критерия и его интерпретация.

Критерий хи-квадрат: описание критерия хи-квадрат, который используется для проверки независимости двух категориальных переменных. Расчет значения критерия и его интерпретация.

Расчет таблиц сопряженности: объяснение понятия таблицы сопряженности и методов ее расчета. Примеры использования таблиц сопряженности для анализа связей между переменными.

Раздел 3. Корреляционный анализ

Корреляции – это метод статистического анализа, который позволяет исследовать связь между двумя или более переменными. Информация о корреляции может быть полезна в различных областях, таких как медицина, психология, экономика и т.д.

Исследовательские задачи с применением корреляции включают в себя выявление связи между двумя или более переменными, описание характеристик этой связи (направление, сила), проверку статистической значимости этой связи и т.д.

Коэффициент корреляции для числовых данных – это мера связи между двумя непрерывными переменными, которая может принимать значения от -1 до 1. Коэффициент отражает направление и силу связи между переменными.

Коэффициент корреляции Пирсона – это наиболее распространенный метод вычисления корреляции, который основан на расчете средних значений и стандартных отклонений переменных. Для оценки корреляции между переменными используется коэффициент Пирсона, который может быть положительным, отрицательным или нулевым.

Коэффициент ранговой корреляции Спирмена – это метод вычисления корреляции, который основан на ранговых значениях переменных. Он может быть использован для изучения связи между переменными, которые не являются нормально распределенными.

Применение корреляционного анализа может помочь исследователю понять, насколько сильно две или более переменные связаны между собой и какой тип связи присутствует между ними.

Интерпретация направления и силы корреляции может быть произведена на основе коэффициента корреляции. Если коэффициент положителен, то можно сделать вывод, что с увеличением значений одной переменной увеличиваются и значения второй переменной. Если коэффициент отрицателен, то это означает, что увеличение значений одной переменной

сопровождается уменьшением значений другой переменной. Силу связи можно оценивать по абсолютному значению коэффициента корреляции.

Выбор и интерпретация коэффициентов корреляции зависят от типа данных, используемых в исследовании, а также от научных вопросов, на которые исследователь пытается ответить.

Раздел 4. Регрессионный анализ

Стандартная линейная регрессия

- Основные понятия и определения
- Простая линейная регрессия и ее графическое представление
- Математическая модель линейной регрессии
- Метод наименьших квадратов в линейной регрессии
- Гипотезы проверки в линейной регрессии

Метод оценивания на основе минимизации невязок/максимизации правдоподобия

- Функция правдоподобия и ее оптимизация
 - Сравнение методов: МНК и ММП
 - Оценка значимости коэффициентов в ММП
- Свойства оценок метода наименьших квадратов
- Нормальность оценок МНК
 - Состоятельность оценок МНК
 - Эффективность оценок МНК
 - Асимптотическая нормальность оценок МНК

Прогнозирование

- Понятие прогнозирования в линейной регрессии
- Методы оценки точности прогноза
- Анализ факторов, влияющих на точность прогноза
- Методы улучшения точности прогноза

Множественная регрессия

- Понятие множественной регрессии
- Математическая модель множественной регрессии
- Метод наименьших квадратов в множественной регрессии
- Анализ множественной регрессии

Полиномиальная регрессия и методы регуляризации регрессии

- Полиномиальная регрессия и ее особенности
- L1- и L2-регуляризация
- Методы выбора оптимального коэффициента регуляризации

Выбор модели

- Сравнение моделей регрессии
- Методы выбора оптимальной модели
- Критерии сложности модели

Метрики качества моделей

- Средняя квадратическая ошибка
- Коэффициент детерминации и его интерпретация
- Коэффициент корреляции Пирсона
- Интерпретация метрик качества моделей в зависимости от специфики задачи

Раздел 5. Кластерный анализ

Кластерный анализ: основные методы:

1. Определение кластерного анализа
2. Иерархический и неиерархический кластерный анализ
3. Пакеты программ для проведения кластерного анализа
4. Примеры применения кластерного анализа в различных областях

Метрики качества кластеризации:

1. Определение метрик качества кластеризации
2. Внутренние и внешние метрики

3. Как выбрать метрики качества для конкретной задачи
4. Примеры использования метрик качества кластеризации

Исследование сегментов:

1. Определение сегментации данных
2. Различные методы поиска сегментов
3. Примеры использования сегментации данных в маркетинге и рекламе
4. Ограничения и осложнения в сегментации данных

Иерархические аггломеративные методы:

1. Определение иерархического аггломеративного метода
2. Диаграмма дендрограммы
3. Различные типы связей между кластерами
4. Примеры использования иерархического аггломеративного метода

Метод К-средних:

1. Определение метода К-средних
2. Шаги алгоритма и выбор числа кластеров
3. Примеры использования метода К-средних в анализе данных
4. Ограничения метода К-средних и способы их преодоления.

Математическая модель главных компонент – это метод снижения размерности визуальной информации, который используется для анализа многомерных данных. Он позволяет определить наиболее важные факторы в наборе данных и представить их в виде новых переменных, которые называются главными компонентами. Эти компоненты могут быть использованы для построения более простых моделей и дальнейшего анализа данных.

Геометрическая интерпретация главных компонент – это метод анализа данных, который используется для определения наиболее важных переменных в наборе данных и их представления в виде новых, более простых переменных. Каждая главная компонента имеет геометрическую интерпретацию и может быть использована для определения взаимосвязи между различными переменными в наборе данных.

Линейная модель факторного анализа – это метод анализа данных, который используется для определения наиболее важных переменных в наборе данных и их представления в виде новых, более простых переменных. Он основан на предположении о том, что наблюдения являются линейной комбинацией скрытых переменных, которые называются факторами. Линейную модель факторного анализа можно использовать для определения корреляции между различными переменными в наборе данных и для построения более простых моделей.

Метод максимального правдоподобия – это метод оценки параметров модели, который используется для определения наиболее вероятных значений параметров на основе имеющихся данных. Метод максимального правдоподобия позволяет оценить, насколько хорошо модель соответствует данным, и указать на наиболее вероятные значения параметров. Этот метод может быть использован в различных областях, включая статистику, эконометрику, биологию и т.д.

Метод максимального правдоподобия:

- используется для оценки параметров модели, наилучшим образом объясняющей выборку данных
- основывается на максимизации функции правдоподобия, которая показывает вероятность получения выборки данных при определенных значениях параметров модели
- для оценки параметров используется градиентный спуск или метод Ньютона-Рафсона

Центроидный метод:

- используется для кластеризации данных без учета их распределения
- основывается на вычислении среднего значения по всем признакам для каждого кластера и определении ближайшей точки к этой средней точке
- позволяет быстро разбить данные на кластеры, но чувствителен к выбросам

Метод Бартлетта оценки общих факторов:

- используется для определения числа общих факторов в данных

- основывается на разложении корреляционной матрицы на сумму вкладов общих факторов и уникальных компонент

- позволяет выбрать наиболее значимые факторы и уменьшить размерность данных

Регрессия на общие факторы:

- используется для предсказания зависимой переменной на основе общих факторов

- основывается на линейной комбинации общих факторов, веса для которых определяются методом наименьших квадратов

- позволяет увеличить объясняющую способность модели и уменьшить влияние шумовых компонент

Сравнение результатов компонентного и факторного анализа:

- компонентный анализ находит пространство признаков с наибольшей дисперсией, а факторный анализ – пространство факторов, максимально объясняющих корреляционную структуру данных

- компонентный анализ может привести к переоценке числа факторов, а факторный анализ более устойчив к изменению числа факторов

- оба метода могут использоваться для уменьшения размерности данных и выделения наиболее значимых признаков

Раздел 6. Факторный и компонентный анализ.

Математическая модель главных компонент – это метод снижения размерности визуальной информации, который используется для анализа многомерных данных. Он позволяет определить наиболее важные факторы в наборе данных и представить их в виде новых переменных, которые называются главными компонентами. Эти компоненты могут быть использованы для построения более простых моделей и дальнейшего анализа данных.

Геометрическая интерпретация главных компонент – это метод анализа данных, который используется для определения наиболее важных переменных в наборе данных и их представления в виде новых, более простых переменных. Каждая главная компонента имеет геометрическую интерпретацию и может быть использована для определения взаимосвязи между различными переменными в наборе данных.

Линейная модель факторного анализа – это метод анализа данных, который используется для определения наиболее важных переменных в наборе данных и их представления в виде новых, более простых переменных. Он основан на предположении о том, что наблюдения являются линейной комбинацией скрытых переменных, которые называются факторами. Линейную модель факторного анализа можно использовать для определения корреляции между различными переменными в наборе данных и для построения более простых моделей.

Метод максимального правдоподобия – это метод оценки параметров модели, который используется для определения наиболее вероятных значений параметров на основе имеющихся данных. Метод максимального правдоподобия позволяет оценить, насколько хорошо модель соответствует данным, и указать на наиболее вероятные значения параметров. Этот метод может быть использован в различных областях, включая статистику, эконометрику, биологию и т.д.

Метод максимального правдоподобия:

- используется для оценки параметров модели, наилучшим образом объясняющей выборку данных

- основывается на максимизации функции правдоподобия, которая показывает вероятность получения выборки данных при определенных значениях параметров модели

- для оценки параметров используется градиентный спуск или метод Ньютона-Рафсона

Центроидный метод:

- используется для кластеризации данных без учета их распределения

- основывается на вычислении среднего значения по всем признакам для каждого кластера и определении ближайшей точки к этой средней точке

- позволяет быстро разбить данные на кластеры, но чувствителен к выбросам

Метод Бартлетта оценки общих факторов:

- используется для определения числа общих факторов в данных
- основывается на разложении корреляционной матрицы на сумму вкладов общих факторов и уникальных компонент
- позволяет выбрать наиболее значимые факторы и уменьшить размерность данных

Регрессия на общие факторы:

- используется для предсказания зависимой переменной на основе общих факторов
- основывается на линейной комбинации общих факторов, веса для которых определяются методом наименьших квадратов
- позволяет увеличить объясняющую способность модели и уменьшить влияние шумовых компонент

Сравнение результатов компонентного и факторного анализа:

- компонентный анализ находит пространство признаков с наибольшей дисперсией, а факторный анализ – пространство факторов, максимально объясняющих корреляционную структуру данных
- компонентный анализ может привести к переоценке числа факторов, а факторный анализ более устойчив к изменению числа факторов
- оба метода могут использоваться для уменьшения размерности данных и выделения наиболее значимых признаков

Раздел 7. Анализ временных рядов.

Понятие временных рядов:

- Временной ряд – это последовательность значений некоторой переменной, измеряемой в различные моменты времени.
- Временной ряд является результатом наблюдений за процессом, меняющимся во времени.

Моментный ряд:

- Моментный ряд – это распределение частот значений переменной, упорядоченных по возрастанию.
- Используется для выявления закономерностей распределения значений и определения основных характеристик ряда.

Интервальный ряд:

- Интервальный ряд – это распределение значений переменной по заданным интервалам (классам).
- Используется для анализа динамики изменения переменной.

Модель временного ряда:

- Модель временного ряда – это математическая модель, описывающая информацию о значениях переменной, полученную в результате наблюдений.
- Позволяет прогнозировать будущие значения переменной и анализировать ее динамику.

Абсолютные и относительные показатели динамики:

- Абсолютные показатели динамики – это значения изменения величины в абсолютном выражении.
- Относительные показатели динамики – это значения изменения величины в процентном выражении.

Базы сравнения при расчете показателей динамики:

- Базис – это выбранный момент времени или уровень переменной, относительно которого рассчитываются показатели динамики.
- Базы сравнения могут быть абсолютными (фиксированные даты) и относительными (предыдущий период, среднее значение).

Взаимосвязь базисных и цепных показателей:

- Базисные показатели используются для сравнения значений переменной в разные периоды времени.
- Цепные показатели используются для анализа динамики переменной внутри каждого периода.

- Обе группы показателей необходимы для полного анализа динамики переменной.

Особенности показателей для рядов, состоящих из относительных уровней:

- Для рядов, состоящих из относительных уровней, используются показатели динамики в процентном выражении.

- Рекомендуется использовать средний процентный прирост или средний темп изменения для анализа динамики ряда.

Средний уровень интервального ряда:

- Средний уровень интервального ряда – это среднее арифметическое значений переменной во всех интервалах.

- Используется для оценки уровня переменной на протяжении рассматриваемого периода времени.

Средний абсолютный прирост:

- Средний абсолютный прирост – это среднее значение изменения величины за заданный период.

- Используется для анализа тенденции изменения переменной.

Средний темп изменения:

- Средний темп изменения – это средний уровень роста переменной в процентном выражении за заданный период.

- Используется для анализа тенденции изменения переменной.

Качественные методы прогнозирования:

- Качественные методы прогнозирования основаны на экспертной оценке и знаниях о тенденциях, сезонности, цикличности и других факторах, влияющих на изменение переменной.

- Используются для прогнозирования на короткий и средний срок.

Примитивные методы прогнозирования временных рядов: подвижное среднее, экспоненциальное сглаживание:

- Примитивные методы прогнозирования основаны на анализе средних значений переменной или ее изменений в прошлом.

- Подвижное среднее – метод, представляющий собой усреднение значений переменной за несколько последовательных периодов.

- Экспоненциальное сглаживание – метод, основанный на взвешенном усреднении значений переменной, с учетом весов, зависящих от времени.

Метод проецирования тренда (подгонки кривых):

- Метод проецирования тренда – это математический метод, основанный на анализе тенденции изменения переменной.

- Позволяет находить уравнения кривых, наилучшим образом аппроксимирующих значения переменной.

- Используется для прогнозирования на средний и долгий срок.

АРИМА-модели для анализа временных рядов:

- АРИМА-модели – это класс моделей для анализа временных рядов, описывающих процессы, зависящие от времени с помощью авторегрессии, интегрирования и скользящего среднего.

- Используются для прогнозирования и анализа динамики переменной.

Критерии наличия трендов:

- Наклон тенденции графика данных;

- Тест на стационарность данных;

- Анализ автокорреляции и частной автокорреляции ряда;

- Расчет средней скользящей;

- График распределения данных;

- Использование экспоненциального сглаживания.

Полиномиальное сглаживание данных – метод аппроксимации временных рядов, который заключается в построении гладкой кривой, проходящей через заданные точки. Данные при этом взвешиваются по возрастанию дальности от точки прогноза.

Экспоненциальное сглаживание данных – метод аппроксимации временных рядов, который представляет собой взвешенное среднее значений ряда. Каждое значение взвешивается экспонентой, которая уменьшается по мере увеличения временного интервала.

Медианное сглаживание данных – метод аппроксимации временных рядов, который основывается на медианной фильтрации данных. Каждое значение ряда заменяется медианным значением в окне фиксированного размера.

Нелинейные модели трендов – метод анализа временных рядов, который позволяет описывать непрерывное изменение тренда. Тренд является нелинейной функцией времени, на основе которой можно производить прогноз.

Прогнозирование на основе моделей временных рядов – метод прогнозирования, который основывается на анализе прошлых данных и построении модели поведения ряда. По этой модели можно производить прогноз на будущее.

Прогнозирование с помощью ARMA и ARIMA процессов – метод прогнозирования, который основывается на моделях ARMA и ARIMA. ARMA модель описывает ряды с автокорреляцией, а ARIMA модель – с сезонностью и трендом. По этим моделям можно производить прогноз для будущего периода времени.

2) Модель данных авторегрессии – проинтегрированного скользящего среднего (ARIMA):

- AR – авторегрессия;
- I – интегрирование;
- MA – скользящее среднее.

3) Идентификация порядка разности модели:

- Предварительный тест на стационарность;
- Рассмотрение различных порядков разности;
- Сравнительный анализ полученных результатов.

4) Оценка наименьших квадратов стационарной части модели:

- Нормализация данных;
- Построение модели на основе линейной регрессии;
- Расчет остатков;
- Проверка на автокорреляцию остатков.

5) Метод максимального правдоподобия Бокса – Дженкинса:

- Автоматическое определение наилучшей модели на основе правдоподобия;
- Определение порядка разности, порядка авторегрессии и порядка скользящего среднего;
- Проверка полученной модели на адекватность.

Раздел 8. Анализ текстовой информации.

Человек в цифровом мире:

- Человек проводит в Интернете все больше времени и становится зависим от технологий
- Цифровое влияние оказывает на культуру, образ жизни и общение людей
- Данные о человеке в Интернете могут использоваться с целью маркетинга, анализа и контроля
- Важно осознавать свои цифровые следы и защищать свои данные в сети

Профили пользователей сети Интернет:

- Профиль – информация о пользователе в интернете, которую он сам заполняет или которая собирается автоматически
- Данные профиля могут включать в себя персональные данные, интересы, местоположение и прочее
- Профиль помогает предоставлять персонализированный контент и рекламу, а также улучшать сервисы
- Существует риск злоупотребления информацией о профиле и необходимо следить за своими настройками приватности

Конвейер обработки текста:

- Конвейер – последовательность процессов, необходимых для обработки текстовых данных

- Каждый процесс может включать в себя такие шаги, как токенизация, сегментация, лемматизация и т.д.
 - С помощью конвейера можно привести текст к нужному формату и извлечь нужную информацию
 - Конвейеры используются в машинном обучении, обработке языка и других областях
- Выделение и использование лингвистических признаков:
- Лингвистический признак – атрибут или характеристика языка, которая может быть измерена или определена
 - Выделение лингвистических признаков – процесс определения состава текста или речи по категориям
 - Лингвистические признаки могут использоваться для создания корпусов текстов, анализа тональности, распознавания и других задач
 - Выделение лингвистических признаков может проводиться с помощью статистических методов и машинного обучения

Работа с векторами слов:

- Вектор слова – математическое представление слова в n-мерном пространстве
- Векторы слов позволяют сделать текстовый анализ более точным и эффективным
- Векторы слов могут использоваться для поиска синонимов, классификации текстов, машинного перевода и других задач
- Для создания векторов слов применяются методы, основанные на нейронных сетях и машинном обучении

Тема: Арифметика слов: векторы TF-IDF

- Векторы TF-IDF используются для оценки важности каждого слова в документе или корпусе документов.
 - TF-IDF означает Term Frequency – Inverse Document Frequency (частота термина – обратная частота документа).
 - Term Frequency – количество раз, которое слово встречается в данном документе.
 - Inverse Document Frequency – мера, которая учитывает, насколько часто слово встречается во всем корпусе документов.
 - Чем меньше IDF, тем важнее слово в данном документе.
 - Вектор TF-IDF для каждого слова в документе формируется путем умножения его TF на IDF.
- Составление словаря: токенизация слов
- Токенизация слов – это процесс разделения текста на отдельные слова, называемые токенами.
 - Токены могут быть словами, числами, символами, знаками препинания, сокращениями и т.д.
 - Токенизация необходима для работы с текстом в анализе данных и машинном обучении.
 - При токенизации применяются различные методы: использование стандартных функций в языке программирования, регулярных выражений, библиотек, специальных программ и т.д.
 - Токен – это самостоятельная единица текста, которая имеет смысл при анализе.

Определение тональности текста

- Определение тональности текста – это процесс определения настроения автора текста.
- Методы определения тональности текста могут быть ручными или автоматическими.
- Ручные методы включают в себя классификацию экспертов или опрос пользователей.
- Автоматические методы могут использовать анализ частотности слов и их оттенков, обучение машин с помощью специальных алгоритмов, машинное обучение и нейронные сети.
- Определение тональности текста может быть полезным для мониторинга общественного мнения о продуктах, услугах и компаниях, а также для прогнозирования поведения потребителей.

Контент-анализ текста

- Контент-анализ текста – это методология анализа текста, используемая для извлечения информации о содержании и контексте.

- Контент-анализ может использоваться для изучения различных аспектов текста, таких как объем, частота, содержание, тональность, темы и т.д.
- Применение контент-анализа может быть полезно для научных исследований, маркетинговых исследований, политического анализа и т.д.
- Контент-анализ может проводиться как вручную, так и с помощью специализированных программных инструментов, которые используют машинное обучение и нейронные сети для классификации и анализа текста.

Раздел 9. Анализ изображений.

Представление изображений:

- Определение изображений
- Принципы хранения и передачи изображений
- Важность представления изображений для диагностики и лечения

Типы изображений:

- Рентгеновские изображения
- Компьютерная томография
- Магнитно-резонансная томография
- Ультразвуковые изображения
- Оптические изображения
- Другие типы изображений и их характеристики

Методы вычисления характеристик объектов изображений:

- Математические методы
- Статистические методы
- Методы компьютерного зрения
- Использование нейросетей и обучение моделей

Характеристики объектов двумерных и трёхмерных изображений:

- Общие характеристики объектов на изображении
- Различия между двумерными и трехмерными изображениями
- Вычисление объема и площади объектов на изображении

Компьютерное зрение и сверточные нейронные сети и их обучение:

- Определение компьютерного зрения и сверточных нейронных сетей
- Применение сверточных нейронных сетей в медицинской диагностике
- Обучение моделей и алгоритмы классификации объектов на изображении

Решения задач медицинской диагностики с помощью анализа изображений:

- Применение методов анализа изображений для решения задач медицинской диагностики
- Конкретные примеры задач и решений на основе анализа изображений
- Выявление патологий и определение степени их развития на основе изображений.

Приложение № 2 к методическим материалам по дисциплине (модулю). Конспекты практических (семинарских) занятий по дисциплине (модулю)

КОНСПЕКТЫ ПРАКТИЧЕСКИХ (СЕМИНАРСКИХ) ЗАНЯТИЙ ПО ДИСЦИПЛИНЕ (МОДУЛЮ)

Приложение № 3 к методическим материалам по дисциплине (модулю). Конспекты лабораторных занятий по дисциплине (модулю)

**КОНСПЕКТЫ ЛАБОРАТОРНЫХ ЗАНЯТИЙ ПО ДИСЦИПЛИНЕ (МОДУЛЮ)
ЗАДАНИЯ К ЛАБОРАТОРНЫМ ЗАНЯТИЯМ РАЗДЕЛА 1**

Тема лабораторного занятия: Визуализация социально-экономических показателей регионов по результатам опроса населения и результатов анализа

Форма практического задания: лабораторный практикум

Задания лабораторного практикума

1. Загрузить датасет.
2. Построить графики разных типов для двух количественных показателей
3. Построить графики разных типов для количественного и качественного показателей
4. Построить диаграмму распределения значений для качественного признака.
5. Построить график распределения значений количественного показателя.
6. Построить график плотности распределения количественного признака. Проверить гипотезу о нормальности распределения.
7. Применить метод t-sne для визуализации многомерных объектов
8. Построить тепловую карту корреляции количественных признаков
9. Выполнить группировку данных, построить графики средних значений выбранного показателя по нескольким регионам
10. Выполнить п.9 для нескольких показателей, построив многоконный график.

Тема лабораторного занятия: Описательная статистика уровня и качества жизни населения.

Форма практического задания: лабораторный практикум

Задания лабораторного практикума

1. Загрузить датасет результатов демографического исследования некоторых регионов РФ.
2. Рассчитать описательные статистики для количественных и качественных признаков в целом и по регионам.
3. Построить графики разных типов для: для двух количественных показателей; количественного и качественного показателей: подушевой доход и количество детей в семье; пол и стаж работы

4. Построить диаграмму распределения значений для качественного признака: образование.
5. Построить график распределения значений количественного показателя: подушевой доход.
6. Построить график плотности распределения количественного признака. Проверить гипотезу о нормальности распределения.
7. Применить метод t-sne для визуализации многомерных объектов
8. Построить тепловую карту корреляции количественных признаков
9. Выполнить группировку данных, построить графики средних значений выбранного показателя (количество детей в семье, доход, стаж работы) по нескольким регионам
10. Выполнить п.9 для нескольких показателей, построив многоконный график.

ЗАДАНИЯ К ЛАБОРАТОРНЫМ ЗАНЯТИЯМ РАЗДЕЛА 2

Тема лабораторного занятия: Подгонка распределений

Форма практического задания: лабораторный практикум

Задания лабораторного практикума

1. Загрузить датасет с моллюсками *Dreissena polymorpha*, в которых подсчитывалась численность обнаруженных инфузорий.
 2. Выполнить этапы предварительного анализа данных: описательная статистика, очистка данных, обработка выбросов и пропущенных значений.
 3. Рассчитать основные статистические характеристики для качественных и количественных данных.
 4. Визуализировать исходные данные и результаты эксперимента
 5. Идентифицировать выбросы, используя: статистический критерий Шовене, тест Граббса, критерий Пирса, Q-тест Диксона.
 6. Построить матрицу корреляций, чтобы увидеть, связаны ли пропуски одной или более переменных с фактическими значениями других признаков
 7. Загрузить датасет о числи обнаруженных видов донных организмов в реке (моллюсков, рачков, червей, личинок).
 8. Выяснить, какое распределение является лучшим с формально-статистической точки зрения: Пуассона с $\lambda = 11.2$ или нормальное?
 9. Рассмотреть в качестве моделей-претендентов три закона распределения: нормальное, лог-нормальное и распределение Вейбулла. Выполнить процедуру подгонки эмпирического распределения из трех шагов:
 - оценка параметров распределения на основе метода максимального правдоподобия;
 - проверка гипотезы о согласии эмпирического и теоретического распределений с использованием критерия Колмогорова-Смирнова;
 - вывод графика по определенной выше функции
- Так же для выбора наилучшего закона распределения из трех возможных воспользоваться набором мер, таких как средняя абсолютная разность между фактическими и прогнозируемыми значениями, сумма квадратов этих разностей, относительные средние разности, критерий хи-квадрат, D-статистика КолмогороваСмирнова

Тема лабораторного занятия: Статистический анализ различий результатов исследования для связанных выборок

Форма практического задания: лабораторный практикум

Задания лабораторного практикума

1. Загрузить датасет.
2. Выполнить этапы предварительного анализа данных: описательная статистика, очистка данных, обработка выбросов и пропущенных значений.

3. Рассчитать основные статистические характеристики для качественных и количественных данных.

4. Визуализировать исходные данные и результаты эксперимента

5. Сравнить две выборки по количественно определенному признаку. Присмотреть параметрические и непараметрические критерии. Для применения критериев в случае необходимости сравнение проводить для малой подгруппы.

6. Сравнить две выборки по качественно определенному признаку. Присмотреть параметрические и непараметрические критерии. Для применения критериев в случае необходимости сравнение проводить для малой подгруппы.

5. Выполнить расчет таблиц сопряженности, указать значимость выводов

Тема лабораторного занятия: Статистический анализ различий результатов исследования для несвязных выборок.

Форма практического задания: лабораторный практикум

Задания лабораторного практикума

1. Загрузить датасет.

2. Выполнить этапы предварительного анализа данных: описательная статистика, очистка данных, обработка выбросов и пропущенных значений.

3. Рассчитать основные статистические характеристики для качественных и количественных данных.

4. Визуализировать исходные данные и результаты эксперимента

5. Сравнить две выборки по количественно определенному признаку. Присмотреть параметрические и непараметрические критерии. Для применения критериев в случае необходимости сравнение проводить для малой подгруппы.

6. Сравнить две выборки по качественно определенному признаку. Присмотреть параметрические и непараметрические критерии. Для применения критериев в случае необходимости сравнение проводить для малой подгруппы.

5. Выполнить расчет таблиц сопряженности, указать значимость выводов

6. Выполнить сравнение различий для трех групп по количественному признаку

ЗАДАНИЯ К ЛАБОРАТОРНЫМ ЗАНЯТИЯМ РАЗДЕЛА 3

Тема лабораторного занятия: Статистический анализ корреляции признаков данных исследования.

Форма практического задания: лабораторный практикум

Задания лабораторного практикума

1. Загрузить датасеты.

Для каждого датасета выполнить пункты 2-6

2. Выполнить этапы предварительного анализа данных: описательная статистика, очистка данных, обработка выбросов и пропущенных значений.

3. Рассчитать основные статистические характеристики для качественных и количественных данных.

4. Визуализировать исходные данные и результаты эксперимента

5. Постройте диаграмму рассеяния значений двух признаков.

6. Определите содержание и характер взаимосвязей между ранговыми показателями (используйте метод ранговой корреляции).

ЗАДАНИЯ К ЛАБОРАТОРНЫМ ЗАНЯТИЯМ РАЗДЕЛА 4

Тема лабораторного занятия: Регрессионные модели со смешанными эффектами для иерархически организованных данных

Форма практического задания: лабораторный практикум

Задания лабораторного практикума

1. Загрузить датасет данных по бентосу в девяти областях приливной зоны на Голландском побережье.
2. Описать искомую зависимость моделью линейной регрессии с гауссовым распределением остатков.
3. Описать искомую зависимость моделью согласно однофакторному дисперсионному анализу.
4. Применить модели со смешанными эффектами:
 - а) Модель со случайным свободным членом зависимости;
 - б) Модель со случайными свободным членом и коэффициентом угла наклона;
 - в) Различные модели со смешанными эффектами, включающими все предикторы.

Тема лабораторного занятия: Модели пробит- и логит-регрессии

Форма практического задания: лабораторный практикум

Задания лабораторного практикума

1. Загрузить датасет для моделирование зависимости "доза-эффект"
2. Посторить пробит-регрессию.
3. Загрузить датасет о количестве зараженных и незараженных моллюсков.
4. Построить модель логистической регрессии. Оценить статистическую значимость предикторов.
5. Оценить прогнозирующую эффективность полученных моделей.

ЗАДАНИЯ К ЛАБОРАТОРНЫМ ЗАНЯТИЯМ РАЗДЕЛА 5

Тема лабораторного занятия: Многомерные методы статистического анализа данных социально-психологического исследования

Форма практического задания: лабораторный практикум

Задания лабораторного практикума

1. Загрузить датасет.
2. Провести предварительный анализ данных
3. Проверить данные на возможность использования кластерного анализа. Провести кластерный анализ. Проинтерпретировать полученный результат.
4. Проверить данные на возможность использования факторного анализа. Провести факторный анализ. Проинтерпретировать полученный результат.

ЗАДАНИЯ К ЛАБОРАТОРНЫМ ЗАНЯТИЯМ РАЗДЕЛА 6

Тема лабораторного занятия: Проведение дисперсионного анализа данных социально-психологического исследования

Форма практического задания: лабораторный практикум

Задания лабораторного практикума

1. Загрузить датасеты для связанных и несвязанных выборок, выполнить предварительный анализ.
2. Провести однофакторный дисперсионный анализ для несвязанных выборок. Проинтерпретировать полученный результат.
3. Провести двухфакторный дисперсионный анализ для несвязанных выборок. Проинтерпретировать полученный результат.
4. Провести однофакторный дисперсионный анализ для связанных выборок. Проинтерпретировать полученный результат.
5. Провести двухфакторный дисперсионный анализ для связанных выборок. Проинтерпретировать полученный результат.

ЗАДАНИЯ К ЛАБОРАТОРНЫМ ЗАНЯТИЯМ РАЗДЕЛА 7

Тема лабораторного занятия: Типы роста и трендовые модели.

Форма практического задания: лабораторный практикум

Задания лабораторного практикума

1. Загрузить датасет
2. Рассчитайте сглаженные значения ряда с использованием скользящей средней и взвешенной скользящей средней. Постройте совмещенный график по исходным и сглаженным данным. Сравните между собой сглаженные кривые, сделать вывод относительно методов сглаживания. Вычислите абсолютные приросты и относительные темпы прироста для исходных и сглаженных данных. Постройте для них диаграммы и сравните между собой. Рассчитайте по исходным и сглаженным данным средний абсолютный прирост за рассматриваемый период.
3. Подобрать кривую роста (трендовую модель) к временному ряду.
4. С помощью критерия Дарбина – Уотсона проверить адекватность выбранной для целей прогнозирования модели.
5. Получить точечные и интервальные прогнозы.
6. Применяя среднеквадратический критерий, определить среди функций, используемых для моделирования данного типа роста, наиболее подходящую для прогнозных расчетов. С помощью критерия Дарбина – Уотсона проверить адекватность прогнозной модели и получить точечные и интервальные прогнозы на четыре периода. Построить «точечный» график для фактических и расчетных значений, включая прогнозные.

Тема лабораторного занятия: Прогнозирование временных рядов с помощью рекуррентных нейронных сетей.

Форма практического задания: лабораторный практикум

Задания лабораторного практикума

1. Загрузить датасет набор метеорологических данных.
2. Выполнить этапы предварительного анализа данных: описательная статистика, очистка данных, обработка выбросов и пропущенных значений.
3. Рассчитать основные статистические характеристики для качественных и количественных данных.
4. Визуализировать исходные данные и результаты эксперимента
5. Выполнить прогнозирование температуры на основе одномерного временного ряда, построив базовое решение классическим методом авторегрессии скользящего среднего.
6. Выполнить прогнозирование температуры на основе одномерного временного ряда, построив решение на основе RNN (точечный и интервальный прогноз).
7. Выполнить прогнозирование температуры на основе одномерного временного ряда, построив решение на основе LSTM (точечный и интервальный прогноз).
8. Выполнить прогнозирование температуры на основе многомерного временного ряда (температура воздуха, атмосферное давление и плотность воздуха)

Тема лабораторного занятия: Статистика рынка доходов населения.

Форма практического задания: лабораторный практикум

Задания лабораторного практикума

1. Загрузить датасет.
2. Задачей исследования является определение среднего срока воздействия инфляции на реальные доходы населения. Специалисты выдвинули гипотезу о том, что годовой уровень инфляции оказывает воздействие на реальные доходы населения с бесконечным временным лагом, который имеет геометрическую структуру.
3. Визуализировать исходные данные с запаздывающей переменной
4. Рассчитать параметры модели двухфакторной линейной авторегрессии. Какой вид имеет уравнение, полученное в результате преобразования Койка?

5. Указать регрессионную статистику: множественный R, R-квадрат, нормированный R-квадрат, стандартная ошибка. Дисперсионный анализ: df, SS, MS, F, значимость F. Коэффициенты регрессии и статистики
6. Вычислить параметры исходной модели
7. Расчет среднего лага модели.

ЗАДАНИЯ К ЛАБОРАТОРНЫМ ЗАНЯТИЯМ РАЗДЕЛА 8

Тема лабораторного занятия: Анализ сообщений пользователей в социальной сети во время выборов

Форма практического задания: лабораторный практикум

Задания лабораторного практикума

1. Загрузить датасет о сообщениях во время выборов в Австралии 2019 года.
2. Выполнить предварительный анализ данных,
3. Построить график количества сообщений по датам
4. Построить график дат создания учетных записей
5. Построить:
 - а. График количества сообщений по дням недели
 - б. Древовидная карта количества сообщений по дням недели
 - в. График количества аккаунтов, созданных по дням недели.
 - д. Древовидная карта количества созданных аккаунтов по дням недели
6. С помощью извлечения часов из столбцов даты построить:
 - а. График количества сообщений в час
 - б. График количества аккаунтов, созданных в час
7. Визуализация наиболее цитируемых и любимых сообщений с помощью облака слов:
 - а. Облака слов экранного имени пользователя
 - б. Облака слов описания пользователя
8. Построить классификатор настроения сообщений
9. Построить:
 - График гистограммы настроений
 - Радарная диаграмма полярностей
 - График количества сообщений по штатам (топ-20)
10. Тематическое моделирование:
 - а. Подсчет векторизаторов для данных
 - б. Применение моделей скрытого распределения Дирихле
 - в. Визуализация результатов LDA сообщений с помощью pyLDAvis

Тема лабораторного занятия: Определение тональности текстов пользователей социальной сети. Построение классификатора.

Форма практического задания: лабораторный практикум

Задания лабораторного практикума

1. Загрузить датасет комментариев пользователей.
2. Выполнить предварительную обработку текстов.
3. Сгенерировать признаки: как средняя длина комментария в символах/словах/предложениях, словесные n-граммы, и другие
4. Построить модель, определяющую возраст пользователя по его комментариям
5. Построить модель, определяющую пол пользователя по комментариям.

ЗАДАНИЯ К ЛАБОРАТОРНЫМ ЗАНЯТИЯМ РАЗДЕЛА 9

Тема лабораторного занятия: Классификация объектов на изображениях

Форма практического задания: лабораторный практикум

Задания лабораторного практикума

1. Загрузить датасет данных МРТ.
2. Построить сверточную нейросеть.
3. Обучить модель, оценить качество модели.
4. Применить нейросетевую модель к новым изображениям.

Тема лабораторного занятия: Сегментация объектов на изображениях

Форма практического задания: лабораторный практикум

Задания лабораторного практикума

1. Загрузить датасет для связанных и несвязанных выборок, выполнить предварительный анализ.
2. Построить сверточную нейросеть.
3. Обучить модель, оценить качество модели.
4. Применить нейросетевую модель к новым изображениям.
5. Построить модель на основе предобученной нейросети для сегментации.
6. Применить нейросетевую модель к новым изображениям.

УЧЕБНО-НАГЛЯДНЫЕ ПОСОБИЯ ПО ДИСЦИПЛИНЕ (МОДУЛЮ)

ЛИСТ РЕГИСТРАЦИИ ИЗМЕНЕНИЙ

№ п/ п	Содержание изменения	Реквизиты документа об утверждении изменения	Дата введения изменения
1.	Утверждены и введены в действие решением Ученого совета факультета на основании Федерального государственного образовательного стандарта специалитета по специальности 10.05.05 Безопасность информационных технологий в правоохранительной сфере, утвержденного приказом Министерства образования и науки Российской Федерации от 26.11.2020 № 1612	Протокол заседания Ученого совета факультета № _____ от « ____ » _____ 20 ____ года	__ . __ . ____
2.	*	Протокол заседания Ученого совета факультета № _____ от « ____ » _____ 20 ____ года	__ . __ . ____
3.	*	Протокол заседания Ученого совета факультета № _____ от « ____ » _____ 20 ____ года	__ . __ . ____
4.	*	Протокол заседания Ученого совета факультета № _____ от « ____ » _____ 20 ____ года	__ . __ . ____



**Министерство науки и высшего образования Российской Федерации
Федеральное государственное бюджетное образовательное учреждение
высшего образования
«Российский государственный социальный университет»**

УТВЕРЖДАЮ

**И.о. декана факультета политических и
социальных технологий**

_____/Пивнева С.В./

28.03.2023 г.

**МЕТОДИЧЕСКИЕ МАТЕРИАЛЫ ПО ДИСЦИПЛИНЕ (МОДУЛЮ)
ПРОЕКТИРОВАНИЕ И ДОКУМЕНТИРОВАНИЕ СИСТЕМ ИНФОРМАЦИОННОЙ
БЕЗОПАСНОСТИ (МОДУЛЯ)**

Направление подготовки
«Безопасность информационных технологий в правоохранительной сфере»

Направленность
«Технологии защиты информации в правоохранительной сфере (по отрасли или в сфере профессиональной деятельности)»

**ОБРАЗОВАТЕЛЬНАЯ ПРОГРАММА ВЫСШЕГО ОБРАЗОВАНИЯ -
ПРОГРАММА БАКАЛАВРИАТА**

Форма обучения
Очная

Москва, 2023 г.

Методические материалы по дисциплине (модулю) «Проектирование и документирование систем информационной безопасности» разработана на основании федерального государственного образовательного стандарта высшего образования – *специалитета* по специальности 10.05.05 Безопасность информационных технологий в правоохранительной сфере, утвержденного приказом Министерства образования и науки Российской Федерации от 26.11.2020г. № 1612, учебного плана по основной профессиональной образовательной программе высшего образования - программе *специалитета* по специальности 10.05.05 Безопасность информационных технологий в правоохранительной сфере (далее – «ОПОП»).

Методические материалы по дисциплине (модулю) разработаны рабочей группой в составе: канд. пед. наук, доцент С.В. Крапивка

Методические материалы по дисциплине (модулю) обсуждены и утверждены на заседании кафедры информационных технологий, искусственного интеллекта и общественно-социальных технологий цифрового общества факультета социальных и политических технологий (Протокол № 7 от «28» марта 2023 года)

Заведующий кафедрой
канд. пед. наук, доцент



(подпись)

С.В. Крапивка

Методические материалы по дисциплине (модулю) рецензированы и рекомендованы к утверждению:

ФГБОУ ВО «Московский политехнический университет», НОЦ инфокогнитивных технологий, доктор технических наук, профессор



(подпись)

Н.И. Гданский

канд. техн. наук, доцент кафедры информационных технологий, искусственного интеллекта и общественно-социальных технологий цифрового общества факультета политических и социальных технологий



(подпись)

В.Л. Симонов

Согласовано

Научная библиотека, директор



И.Г. Маляр

СОДЕРЖАНИЕ

1. МЕТОДИЧЕСКИЕ МАТЕРИАЛЫ К ЛЕКЦИОННЫМ, ПРАКТИЧЕСКИМ, ЛАБОРАТОРНЫМ ЗАНЯТИЯМ	4
1.1. Методические материалы к проведению лекционных занятий по дисциплине (модулю).....	4
1.2. Методические материалы по подготовке к практическим занятиям по дисциплине (модулю).....	5
1.4. Методические материалы по подготовке к лабораторным занятиям по дисциплине (модулю).....	9
2. МЕТОДИЧЕСКИЕ РЕКОМЕНДАЦИИ ДЛЯ ОБУЧАЮЩИХСЯ ПО ОСВОЕНИЮ ДИСЦИПЛИНЫ (МОДУЛЯ) И САМОСТОЯТЕЛЬНОЙ РАБОТЕ.....	10
3. МЕТОДИЧЕСКИЕ МАТЕРИАЛЫ, ОПРЕДЕЛЯЮЩИЕ ПРОЦЕДУРЫ ОЦЕНИВАНИЯ ЗНАНИЙ, УМЕНИЙ, НАВЫКОВ И (ИЛИ) ОПЫТА ДЕЯТЕЛЬНОСТИ, ХАРАКТЕРИЗУЮЩИХ ЭТАПЫ ФОРМИРОВАНИЯ КОМПЕТЕНЦИЙ.....	19
3.1. Организационные основы применения балльно-рейтинговой системы оценки успеваемости обучающихся по дисциплине (модулю).....	19
3.2. Проведение текущего контроля успеваемости обучающихся по дисциплине (модулю) в соответствии с балльно-рейтинговой системой оценки успеваемости обучающегося.....	19
3.3. Проведение промежуточной аттестации обучающихся по дисциплине (модулю) в соответствии с балльно-рейтинговой системой оценки успеваемости обучающегося.....	20
ЛИСТ РЕГИСТРАЦИИ ИЗМЕНЕНИЙ.....	22

1. МЕТОДИЧЕСКИЕ МАТЕРИАЛЫ К ЛЕКЦИОННЫМ, ЛАБОРАТОРНЫМ ЗАНЯТИЯМ

1.1. Методические материалы к проведению лекционных занятий по дисциплине (модулю)

Лекция - один из методов обучения, одна из основных системообразующих форм организации учебного процесса в вузе. Лекционное занятие представляет собой систематическое, последовательное, монологическое изложение педагогическим работником учебного материала, как правило, теоретического характера. Такое занятие представляет собой элемент технологии представления учебного материала путем логически стройного, систематически последовательного и ясного изложения.

Цель лекции – организация целенаправленной познавательной деятельности обучающихся по овладению программным материалом дисциплины (модуля). Чтение курса лекций позволяет дать связанное, последовательное изложение материала в соответствии с новейшими данными науки, сообщить слушателям основное содержание предмета в целостном, систематизированном виде. В ряде случаев лекция выполняет функцию основного источника информации: при отсутствии учебников и учебных пособий, чаще по новым курсам; в случае, когда новые научные данные по той или иной теме не нашли отражения в учебниках; отдельные разделы и темы очень сложны для самостоятельного изучения. В таких случаях только лектор может методически помочь обучающимся в освоении сложного материала.

Возможные формы проведения лекций:

- Вводная лекция – один из наиболее важных и трудных видов лекции при чтении систематических курсов. От успеха этой лекции во многом зависит успех усвоения всего курса. Она может содержать: определение дисциплины (модуля); краткую историческую справку о дисциплине (модуле); цели и задачи дисциплины (модуля), ее роль в общей системе обучения и связь со смежными дисциплинами (модулями); основные проблемы (понятия и определения) данной науки; основную и дополнительную учебную литературу; особенности самостоятельной работы обучающихся над дисциплиной (модулем) и формы участия в научно-исследовательской работе; отчетность по курсу.

- Информационная лекция ориентирована на изложение и объяснение обучающимся научной информации, подлежащей осмыслению и запоминанию. Это самый традиционный тип лекций в практике высшей школы.

- Заключительная лекция предназначена для обобщения полученных знаний и раскрытия перспектив дальнейшего развития данной науки.

- Обзорная лекция – это систематизация научных знаний на высоком уровне, допускающая большое число ассоциативных связей в процессе осмысления информации, излагаемой при раскрытии внутрисубъектной и межпредметной связей, исключая детализацию и конкретизацию. Как правило, стержень излагаемых теоретических положений составляет научно-понятийная и концептуальная основа всего курса или крупных его разделов.

- Лекция-беседа - непосредственный контакт педагогического работника с аудиторией - диалог. По ходу лекции педагогический работник задает вопросы для выяснения мнений и уровня осведомленности обучающихся по рассматриваемой проблеме.

- Лекция-дискуссия - свободный обмен мнениями в ходе изложения лекционного материала. Педагогический работник активизирует участие в обсуждении отдельными вопросами, сопоставляет между собой различные мнения и тем самым развивает дискуссию, стремясь направить ее в нужное русло.

- Лекция с применением обратной связи включает в себе то, что в начале и конце каждого раздела лекции задаются вопросы. Первый - для того, чтобы узнать, насколько обучающиеся ориентируются в излагаемом материале, вопрос в конце раздела предназначен для выяснения степени усвоения только что изложенного материала. При

неудовлетворительных результатах контрольного опроса педагогический работник возвращается к уже прочитанному разделу, изменив при этом методику подачи материала.

- Проблемная лекция опирается на логику последовательно моделируемых проблемных ситуаций путем постановки проблемных вопросов или предъявления проблемных задач. Проблемный вопрос - это диалектическое противоречие, требующее для своего решения размышления, сравнения, поиска, приобретения и применения новых знаний. Проблемная задача содержит дополнительную вводную информацию и при необходимости некоторые ориентиры поиска ее решения.

- Программированная лекция - консультация – педагогический работник сам составляет и предлагает обучающимся вопросы. На подготовленные вопросы педагогический работник сначала просит ответить обучающихся, а затем проводит анализ и обсуждение неправильных ответов. В лекциях можно использовать наглядные материалы, а также подготовить презентацию. Что касается презентации, то в качестве визуальной поддержки ее можно органично интегрировать во все вышеупомянутые лекции. В то же время лекцию-презентацию возможно выделить и в качестве самостоятельной формы. Лекция-презентация должна отражать суть основных и (или) проблемных вопросов лекции, на которые особо следует обратить внимание обучающихся. В условиях применения активного метода проведения занятий презентация представляется весьма удачным способом донесения информации до слушателей. Единственное, на что следует обратить внимание при подготовке слайдов, - это их оформление и текст. Слайд не должен быть перегружен картинками и лишней информацией, которая будет отвлекать от основного аспекта того или иного вопроса лекции. Во время лекции можно задавать вопросы аудитории в отношении того или иного слайда, тем самым еще больше вовлекая обучающихся в проблематику.

Краткое содержание лекционных занятий

Наименование разделов и тем	Содержание учебного материала
Модуль 1 (Семестр 8)	
<p>Раздел 1.1. Базовые понятия проектирования и документирования систем информационной безопасности.</p>	<ul style="list-style-type: none"> - Основные понятия проектирования и документирования систем информационной безопасности. - Организация проектирования и документирования систем информационной безопасности как один из бизнес процессов предприятия. Специфика бизнес процесса проектирования и документирования систем информационной безопасности и роль обратной связи. - Создание и эксплуатация Проектирования и документирования систем информационной безопасности (КСЗИП). - Классификация систем проектирования и документирования систем информационной безопасности. - Алгоритмы и принципы организации систем проектирования и документирования систем информационной безопасности.
<p>Раздел 1.2. Нормативная база проектирования и документирования систем информационной безопасности</p>	<ul style="list-style-type: none"> - Международные стандарты, применяемые при проектировании и документировании систем информационной безопасности. - Федеральные законы России, регулирующие процессы проектировании и документировании систем информационной безопасности. - ГОСТы, применяемые при проектировании и документировании систем информационной безопасности. - Руководящие документы Совет Безопасности РФ, ФСБ, ФСТЭК, министерств и ведомств Правительства РФ, стандарты, применяемые при проектировании и документировании систем информационной безопасности. - Внутренняя нормативная документация предприятия в

	<p>области защиты информации.</p> <ul style="list-style-type: none"> – Политики управления информационной безопасности как составная часть Политики безопасности управления бизнесом и управления безопасностью предприятия.
<p>Раздел 1.3. Процедура проектирования и документирования, организации и внедрения систем информационной безопасности</p>	<ul style="list-style-type: none"> – Подготовительный этап проектирования и документирования, организации и внедрения СЗИП. – Назначение и область применения СЗИП. – Цели проектирования и документирования, организации и внедрения СЗИП. – Планирование проектирования и документирования, организации и внедрения СЗИП. – Задачи проектирования и документирования, организации и внедрения СЗИП. – Этап реализации проектирования и документирования, организации и внедрения СЗИП. – Пробная эксплуатация, анализ и доработка СЗИП. – Сдача в пром. эксплуатацию СЗИП. – Интегральный отчет по разработке, организации и внедрению СЗИП. Извлечённые уроки. – Самостоятельное изучение теоретического материала с использованием Internet-ресурсов, информационных баз, методических разработок, специальной учебной и научной литературы; – Закрепление теоретического материала при выполнении проблемно-ориентированных, поисковых, творческих заданий по процедуре проектирования и документирования, организации и внедрения системы защиты информации предприятия.
<p>Модуль 1 (Семестр 9)</p>	
<p>Раздел 2.1. Модель проектирования и документирования систем информационной безопасности</p>	<p>Сущность и специфика сетевой модели, сетевого графика, сетевого плана, календарно-сетевого плана.</p> <p>Жизненный цикл в сетевой модели.</p> <p>Метод прямого планирования в сетевой модели.</p> <p>Метод обратного планирования в сетевой модели.</p> <p>Раннее и позднее начало работ, окончание работ.</p> <p>Определение длительности процесса ИБ. Критический путь сетевой модели.</p> <p>Индивидуальный и общий резервы.</p> <p>Планирование логических связей.</p> <p>Планирование ресурсов сетевой модели.</p>
<p>Раздел 2.2. Разработка регламентов проектирования и документирования систем информационной безопасности</p>	<ul style="list-style-type: none"> - Иерархическая структура Внутренней нормативной документации предприятия по обеспечению информационной безопасности. - Состав Внутренней нормативной документации предприятия по обеспечению информационной безопасности. - Типовые регламенты и процедуры по обеспечению информационной безопасности. - Требования к Внутренней нормативной документации предприятия по обеспечению информационной безопасности со стороны бизнеса. - Требования к Внутренней нормативной документации предприятия по обеспечению информационной безопасности со стороны государственных регулирующих органов.

1.2. Методические материалы по подготовке к практическим занятиям по дисциплине (модулю)

Практические (семинарские) занятия - одна из форм учебного занятия, направленная на развитие самостоятельности обучающихся и приобретение умений и навыков. Данные

учебные занятия углубляют, расширяют, детализируют полученные ранее знания. Практическое занятие предполагает выполнение обучающимися по заданию и под руководством преподавателей одной или нескольких практических работ.

Цель практических занятий и семинаров состоит в развитии познавательных способностей, самостоятельности мышления и творческой активности обучающихся; углублении, расширении, детализировании знаний, полученных на лекции в обобщенной форме, и содействии выработке навыков профессиональной деятельности. В отдельных случаях на практических занятиях и семинарах руководителем занятия сообщаются дополнительные знания.

Для достижения поставленных целей и решения требуемого перечня задач практические занятия и семинары проводятся традиционными технологиями или с использованием активных и интерактивных образовательных технологий.

Возможные формы проведения практических (семинарских) занятий:

- Деловая игра - это метод группового обучения совместной деятельности в процессе решения общих задач в условиях максимально возможного приближения к реальным проблемным ситуациям. Имитационные игры - на занятиях имитируется деятельность какой-либо организации, предприятия или его подразделения. Имитироваться могут события, конкретная деятельность людей (деловое совещание, обсуждение плана) и обстановка, условия, в которых происходит событие или осуществляется деятельность (кабинет начальника цеха, зал заседаний). Исполнение ролей (ролевые игры) - в этих играх отрабатывается тактика поведения, действий, выполнение функций и обязанностей конкретного лица. Для проведения игр с исполнением роли разрабатывается модель-пьеса ситуации, между студентами распределяются роли с «обязательным содержанием», характеризующиеся различными интересами; в процессе их взаимодействия должно быть найдено компромиссное решение. «Деловой театр» (метод инсценировки) - в нем разыгрывается какая-либо ситуация, поведение человека в этой обстановке, обучающийся должен вжиться в образ определенного лица, понять его действия, оценить обстановку и найти правильную линию поведения. Основная задача метода инсценировки - научить ориентироваться в различных обстоятельствах, давать объективную оценку своему поведению, учитывать возможности других людей, влиять на их интересы, потребности и деятельность, не прибегая к формальным атрибутам власти, к приказу.

- Игровое проектирование - является практическим занятием или циклом занятий, суть которых состоит в разработке инженерного, конструкторского, технологического и других видов проектов в игровых условиях, максимально воссоздающих реальность. Этот метод отличается высокой степенью сочетания индивидуальной и совместной работы обучающихся.

- Познавательно-дидактические игры не относятся к деловым играм. Они предполагают лишь включение изучаемого материала в необычный игровой контекст и иногда содержат лишь элементы ролевых игр. Такие игры могут проводиться в виде копирования научных, культурных, социальных явлений (конкурс знатоков, «Поле чудес», КВН и т.д.) и в виде предметно-содержательных моделей, (например, игры-путешествия, когда надо разработать рациональный маршрут, пользуясь различными картами).

- Анализ конкретных ситуаций. Конкретная ситуация – это любое событие, которое содержит в себе противоречие или вступает в противоречие с окружающей средой. Ситуации могут нести в себе как позитивный, так и отрицательный опыт. Все ситуации делятся на простые, критические и экстремальные.

- Кейс-метод (от английского case – случай, ситуация) – усовершенствованный метод анализа конкретных ситуаций, метод активного проблемно-ситуационного анализа, основанный на обучении путем решения конкретных задач – ситуаций (решение кейсов). Непосредственная цель метода case-study - обучающиеся должны проанализировать ситуацию, разобраться в сути проблем, предложить возможные решения и выбрать лучшее из них. Кейсы делятся на практические (отражающие реальные жизненные ситуации), обучающие

(искусственно созданные, содержащие значительные элемент условности при отражении в нем жизни) и исследовательские (ориентированные на проведение исследовательской деятельности посредством применения метода моделирования). Метод конкретных ситуаций (метод case-study) относится к неигровым имитационным активным методам обучения.

- Тренинг (англ. training от train — обучать, воспитывать) – метод активного обучения, направленный на развитие знаний, умений и навыков и социальных установок. Тренинг – форма интерактивного обучения, целью которого является развитие компетентности межличностного и профессионального поведения в общении. Достоинство тренинга заключается в том, что он обеспечивает активное вовлечение всех участников в процесс обучения. Можно выделить основные типы тренингов по критерию направленности воздействия и изменений – навыковый, психотерапевтический, социально-психологический, бизнес-тренинг.

- Метод Сократа (Майевтика) – метод вопросов, предполагающих критическое отношение к догматическим утверждениям, называется еще как метод «сократовской иронии». Это умение извлекать скрытое в человеке знание с помощью искусных наводящих вопросов, подразумевающего короткий, простой и заранее предсказуемый ответ.

- Интерактивная лекция – выступление ведущего обучающего перед большой аудиторией с применением следующих активных форм обучения: дискуссия, беседа, демонстрация слайдов или учебных фильмов, мозговой штурм.

- Групповая, научная дискуссия, диспут Дискуссия — это целенаправленное обсуждение конкретного вопроса, сопровождающееся обменом мнениями, идеями между двумя и более лицами. Задача дискуссии - обнаружить различия в понимании вопроса и в споре установить истину. Дискуссии могут быть свободными и управляемыми. К технике управляемой дискуссии относятся: четкое определение цели, прогнозирование реакции оппонентов, планирование своего поведения, ограничение времени на выступления и их заданная очередность. Разновидностью свободной дискуссии является форум, где каждому желающему дается неограниченное время на выступление, при условии, что его выступление вызывает интерес аудитории. Каждый конкретный форум имеет свою тематику — достаточно широкую, чтобы в её пределах можно было вести многоплановое обсуждение.

- Дебаты – это чётко структурированный и специально организованный публичный обмен мыслями между двумя сторонами по актуальным темам. Это разновидность публичной дискуссии участников дебатов, направляющая на переубеждение в своей правоте третьей стороны, а не друг друга. Поэтому вербальные и невербальные средства, которые используются участниками дебатов, имеют целью получения определённого результата — сформировать у слушателей положительное впечатление от собственной позиции.

- Метод работы в малых группах. Групповое обсуждение кого-либо вопроса направлено на достижение лучшего взаимопонимания и нахождения истины. Групповое обсуждение способствует лучшему усвоению изучаемого материала. Оптимальное количество участников - 5-7 человек. Перед обучающимися ставится проблема, выделяется определенное время, в течение которого они должны подготовить аргументированный обдуманый ответ. Педагогический работник может устанавливать правила проведения группового обсуждения – задавать определенные рамки обсуждения, ввести алгоритм выработки общего мнения, назначить лидера и др.

- Круглый стол - общество, собрание в рамках более крупного мероприятия (съезда, симпозиума, конференции). Мероприятие, как правило, на которое приглашаются эксперты и специалисты из разных сфер деятельности для обсуждения актуальных вопросов. Данная модель обсуждения, основываясь на соглашениях, в качестве итогов даёт результаты, которые, в свою очередь, являются новыми соглашениями.

- Коллоквиум - (лат. colloquium — разговор, беседа) - одна из форм учебных занятий в системе образования, имеющая целью выяснение и повышение знаний обучающихся. На коллоквиумах обсуждаются: отдельные части, разделы, темы, вопросы изучаемого курса (обычно не включаемые в тематику семинарских и других практических учебных занятий),

рефераты, проекты и др. работы обучающихся. Это научные собрания, на которых заслушиваются и обсуждаются доклады. Коллоквиум – это и форма контроля, массового опроса, позволяющая преподавателю в сравнительно небольшой срок выяснить уровень знаний студентов по данной теме дисциплины. Коллоквиум проходит обычно в форме дискуссии, в ходе которой обучающимся предоставляется возможность высказать свою точку зрения на рассматриваемую проблему, учиться обосновывать и защищать ее. Аргументируя и отстаивая свое мнение, обучающийся в то же время демонстрирует, насколько глубоко и осознанно он усвоил изученный материал.

- Метод «мозговой штурм» (мозговой штурм, мозговая атака, англ. brainstorming) — оперативный метод решения проблемы на основе стимулирования творческой активности, при котором участникам обсуждения предлагают высказывать как можно большее количество вариантов решения, в том числе самых фантастичных. Затем из общего числа высказанных идей отбирают наиболее удачные, которые могут быть использованы на практике. Является методом экспертного оценивания.

- Метод проектов - это способ достижения дидактической цели через детальную разработку проблемы (технология), которая должна завершиться вполне реальным, осязаемым практическим результатом, оформленным тем или иным образом; это совокупность приёмов, действий обучающихся в их определённой последовательности для достижения поставленной задачи – решения проблемы, лично значимой для учащихся и оформленной в виде некоего конечного продукта. Основное предназначение метода проектов состоит в предоставлении учащимся возможности самостоятельного приобретения знаний в процессе решения практических задач или проблем, требующего интеграции знаний из различных предметных областей.

- Брифинг - (англ. briefing от англ. brief – короткий, недолгий) – краткая пресс-конференция, посвященная одному вопросу. Основное отличие: отсутствует презентационная часть. То есть практически сразу идут ответы на вопросы журналистов.

- Метод портфолио (итал. portfolio — 'портфель, англ. - папка для документов) - современная образовательная технология, в основе которой используется метод аутентичного оценивания результатов образовательной и профессиональной деятельности. Портфолио как подборка сертифицированных достижений, наиболее значимых работ и отзывов на них.

Вопросы для самоподготовки к практическим (семинарским) занятиям по разделам (темам) дисциплины (модуля)

Задания для самостоятельной работы к Разделу 1

Вопросы для самостоятельной работы к Разделу 1

1. Классификация систем проектирования и документирования систем информационной безопасности.
2. Организация проектирования и документирования систем проектирования и документирования систем информационной безопасности.
3. Функции проектирования и документирования систем проектирования и документирования систем информационной безопасности.
4. Типовые задачи проектирования и документирования систем проектирования и документирования систем информационной безопасности.

Литература для самостоятельного изучения к Разделу 1.

Основная литература

1. Никитин, В. Н. Проведение анализа защищённости информации в информационной системе : учебное пособие / В. Н. Никитин. — Хабаровск : ДВГУПС, 2020. — 79 с. — Текст : электронный // Лань : электронно-библиотечная система. — URL: <https://e.lanbook.com/book/179382> (дата обращения: 06.03.2023). — Режим доступа: для авториз. пользователей

2. Внуков, А. А. Защита информации : учебное пособие для вузов / А. А. Внуков. — 3-е изд., перераб. и доп. — Москва : Издательство Юрайт, 2023. — 161 с. — (Высшее образование). — ISBN 978-5-534-07248-8. — Текст : электронный // Образовательная платформа Юрайт [сайт]. — URL: <https://urait.ru/bcode/512268>

Дополнительная литература

1. Крыжановский, А. В. Организационное и правовое обеспечение информационной безопасности : методические указания / А. В. Крыжановский. — Самара : ПГУТИ, 2018. — 86 с. — Текст : электронный // Лань : электронно-библиотечная система. — URL: <https://e.lanbook.com/book/182281> (дата обращения: 06.03.2023). — Режим доступа: для авториз. пользователей.

2. Технологии обеспечения безопасности информационных систем : учебное пособие : [16+] / А. Л. Марухленко, Л. О. Марухленко, М. А. Ефремов [и др.]. — Москва ; Берлин : Директ-Медиа, 2021. — 210 с. : ил., схем., табл. — Режим доступа: по подписке. — URL: <https://biblioclub.ru/index.php?page=book&id=598988> (дата обращения: 09.03.2023). — Библиогр.: с. 196-205. — ISBN 978-5-4499-1671-6. — DOI 10.23681/598988. — Текст : электронный.

Задания для самостоятельной работы к Разделу 2

Вопросы для самостоятельной работы к Разделу 2

1. Международные стандарты проектирования и документирования систем информационной безопасности (стандарты ISO).
2. Национальные стандарты РФ (ГОСТы) проектирования и документирования систем информационной безопасности.
3. Руководящие документы ГосТех Комиссии РФ, ФСТЭК, ФСБ проектирования и документирования систем информационной безопасности

Литература для самостоятельного изучения к Разделу 2.

Основная литература

1. Никитин, В. Н. Проведение анализа защищённости информации в информационной системе : учебное пособие / В. Н. Никитин. — Хабаровск : ДВГУПС, 2020. — 79 с. — Текст : электронный // Лань : электронно-библиотечная система. — URL: <https://e.lanbook.com/book/179382> (дата обращения: 06.03.2023). — Режим доступа: для авториз. пользователей

2. Внуков, А. А. Защита информации : учебное пособие для вузов / А. А. Внуков. — 3-е изд., перераб. и доп. — Москва : Издательство Юрайт, 2023. — 161 с. — (Высшее образование). — ISBN 978-5-534-07248-8. — Текст : электронный // Образовательная платформа Юрайт [сайт]. — URL: <https://urait.ru/bcode/512268>

Дополнительная литература

1. Крыжановский, А. В. Организационное и правовое обеспечение информационной безопасности : методические указания / А. В. Крыжановский. — Самара : ПГУТИ, 2018. — 86 с. — Текст : электронный // Лань : электронно-библиотечная система. — URL: <https://e.lanbook.com/book/182281> (дата обращения: 06.03.2023). — Режим доступа: для авториз. пользователей.

2. Технологии обеспечения безопасности информационных систем : учебное пособие : [16+] / А. Л. Марухленко, Л. О. Марухленко, М. А. Ефремов [и др.]. – Москва ; Берлин : Директ-Медиа, 2021. – 210 с. : ил., схем., табл. – Режим доступа: по подписке. – URL: <https://biblioclub.ru/index.php?page=book&id=598988> (дата обращения: 09.03.2023). – Библиогр.: с. 196-205. – ISBN 978-5-4499-1671-6. – DOI 10.23681/598988. – Текст : электронный.

Задания для самостоятельной работы к Разделу 3

Вопросы для самостоятельной работы к Разделу 3

1. Модель СУИБ.
2. Особенности сетевых моделей СУИБ.
3. Назначение и область применения СУИБ.
4. Цели проектирования и документирования, организации и внедрения СУИБ.
5. Планирование проектирования и документирования, организации и внедрения СУИБ.
6. Задачи проектирования и документирования, организации и внедрения СУИБ.
7. Критический путь сетевой модели.
8. Этап реализации проектирования и документирования, организации и внедрения СУИБ.

Литература для самостоятельного изучения к Разделу 3.

Основная литература

1. Никитин, В. Н. Проведение анализа защищённости информации в информационной системе : учебное пособие / В. Н. Никитин. — Хабаровск : ДВГУПС, 2020. — 79 с. — Текст : электронный // Лань : электронно-библиотечная система. — URL: <https://e.lanbook.com/book/179382> (дата обращения: 06.03.2023). — Режим доступа: для авториз. пользователей

2. Внуков, А. А. Защита информации : учебное пособие для вузов / А. А. Внуков. — 3-е изд., перераб. и доп. — Москва : Издательство Юрайт, 2023. — 161 с. — (Высшее образование). — ISBN 978-5-534-07248-8. — Текст : электронный // Образовательная платформа Юрайт [сайт]. — URL: <https://urait.ru/bcode/512268>

Дополнительная литература

1. Крыжановский, А. В. Организационное и правовое обеспечение информационной безопасности : методические указания / А. В. Крыжановский. — Самара : ПГУТИ, 2018. — 86 с. — Текст : электронный // Лань : электронно-библиотечная система. — URL: <https://e.lanbook.com/book/182281> (дата обращения: 06.03.2023). — Режим доступа: для авториз. пользователей.

2. Технологии обеспечения безопасности информационных систем : учебное пособие : [16+] / А. Л. Марухленко, Л. О. Марухленко, М. А. Ефремов [и др.]. – Москва ; Берлин : Директ-Медиа, 2021. – 210 с. : ил., схем., табл. – Режим доступа: по подписке. – URL: <https://biblioclub.ru/index.php?page=book&id=598988> (дата обращения: 09.03.2023). – Библиогр.: с. 196-205. – ISBN 978-5-4499-1671-6. – DOI 10.23681/598988. – Текст : электронный.

1. (дата обращения: 06.03.2023). — Режим доступа: для авториз. пользователей.

Здания для самостоятельной работы к Разделу 4

Вопросы для самостоятельной работы к Разделу 4

1. Понятие СУИБ.
2. Структура СУИБ.

3. Стандарт ISO 27001.
4. Создание и эксплуатация СУИБ.
5. Процессная модель: планирование, реализация, проверка, действие (ПРПД).

Литература для самостоятельного изучения к Разделу 4.

Основная литература

1. Никитин, В. Н. Проведение анализа защищённости информации в информационной системе : учебное пособие / В. Н. Никитин. — Хабаровск : ДВГУПС, 2020. — 79 с. — Текст : электронный // Лань : электронно-библиотечная система. — URL: <https://e.lanbook.com/book/179382> (дата обращения: 06.03.2023). — Режим доступа: для авториз. пользователей

2. Внуков, А. А. Защита информации : учебное пособие для вузов / А. А. Внуков. — 3-е изд., перераб. и доп. — Москва : Издательство Юрайт, 2023. — 161 с. — (Высшее образование). — ISBN 978-5-534-07248-8. — Текст : электронный // Образовательная платформа Юрайт [сайт]. — URL: <https://urait.ru/bcode/512268>

Дополнительная литература

1. Крыжановский, А. В. Организационное и правовое обеспечение информационной безопасности : методические указания / А. В. Крыжановский. — Самара : ПГУТИ, 2018. — 86 с. — Текст : электронный // Лань : электронно-библиотечная система. — URL: <https://e.lanbook.com/book/182281> (дата обращения: 06.03.2023). — Режим доступа: для авториз. пользователей.

2. Технологии обеспечения безопасности информационных систем : учебное пособие : [16+] / А. Л. Марухленко, Л. О. Марухленко, М. А. Ефремов [и др.]. — Москва ; Берлин : Директ-Медиа, 2021. — 210 с. : ил., схем., табл. — Режим доступа: по подписке. — URL: <https://biblioclub.ru/index.php?page=book&id=598988> (дата обращения: 09.03.2023). — Библиогр.: с. 196-205. — ISBN 978-5-4499-1671-6. — DOI 10.23681/598988. — Текст : электронный.

Здания для самостоятельной работы к Разделу 5

Вопросы для самостоятельной работы к Разделу 5

1. Разработка политик информационной безопасности.
2. «Политика управления паролями».
3. «Политика управления доступом к ресурсам корпоративной сети».
4. «Политика обеспечения ИБ при взаимодействии с сетью Интернет».
5. Международные стандарты ИБ ISO 17799, ISO 15408, ISO 13335, COBIT, ITIL, руководящие документы и рекомендации ФСТЭК и ФСБ.
6. Разработка планов обеспечения непрерывности бизнеса.
7. Меры, методы и средства сохранения (поддержания) работоспособности информационных систем организации при возникновении аварийных ситуаций.
8. Порядок работ по восстановлению процессов обработки информации в случае нарушения работоспособности информационных систем и их основных компонентов.
9. Стандарты BS 25999-1:2006, BS 25999-2:2007, BS 25999.
10. Разработка профилей защиты и заданий по безопасности.
11. Этапы внедрения системы информационной безопасности.
12. Предварительный аудит СУИБ

13. Детальный план мероприятий по подготовке к сертификации, оценка информационных рисков, анализ расхождений с требованиями стандарта
14. Планирование и внедрение недостающих механизмов контроля, разработка стратегии и плана внедрения.
15. Работы по внедрению механизмов контроля: подготовка сотрудников организации, обучение, тренинги, повышение осведомленности;
16. Подготовка документации СУИБ: политики, стандарты, процедуры, регламенты, инструкции, планы;
17. Подготовка свидетельств функционирования СУИБ: отчеты, протоколы, приказы, записи, журналы событий.
18. Международные стандарты ИБ ISO 17799, ISO 15408, ISO 13335, COBIT, ITIL
19. Руководящие документы и рекомендации ФСТЭК и ФСБ.
20. Что представляет собой «Акт сдачи-приемки системы информационной безопасности в эксплуатацию»?

Литература для самостоятельного изучения к Разделу 5.

Основная литература

1. Никитин, В. Н. Проведение анализа защищённости информации в информационной системе : учебное пособие / В. Н. Никитин. — Хабаровск : ДВГУПС, 2020. — 79 с. — Текст : электронный // Лань : электронно-библиотечная система. — URL: <https://e.lanbook.com/book/179382> (дата обращения: 06.03.2023). — Режим доступа: для авториз. пользователей
2. Внуков, А. А. Защита информации : учебное пособие для вузов / А. А. Внуков. — 3-е изд., перераб. и доп. — Москва : Издательство Юрайт, 2023. — 161 с. — (Высшее образование). — ISBN 978-5-534-07248-8. — Текст : электронный // Образовательная платформа Юрайт [сайт]. — URL: <https://urait.ru/bcode/512268>

Дополнительная литература

1. Крыжановский, А. В. Организационное и правовое обеспечение информационной безопасности : методические указания / А. В. Крыжановский. — Самара : ПГУТИ, 2018. — 86 с. — Текст : электронный // Лань : электронно-библиотечная система. — URL: <https://e.lanbook.com/book/182281> (дата обращения: 06.03.2023). — Режим доступа: для авториз. пользователей.
- Технологии обеспечения безопасности информационных систем : учебное пособие : [16+] / А. Л. Марухленко, Л. О. Марухленко, М. А. Ефремов [и др.]. — Москва ; Берлин : Директ-Медиа, 2021. — 210 с. : ил., схем., табл. — Режим доступа: по подписке. — URL: <https://biblioclub.ru/index.php?page=book&id=598988> (дата обращения: 09.03.2023). — Библиогр.: с. 196-205. — ISBN 978-5-4499-1671-6. — DOI 10.23681/598988. — Текст : электронный.

1.4. Методические материалы по подготовке к лабораторным занятиям по дисциплине (модулю)

Лабораторные занятия - одна из форм учебного занятия, направленная на развитие самостоятельности обучающихся и приобретение умений и навыков. Данные учебные занятия углубляют, расширяют, детализируют полученные ранее знания. Лабораторное занятие предполагает выполнение обучающимися по заданию и под руководством преподавателей одной или нескольких работ.

Цель лабораторных занятий состоит в развитии познавательных способностей, самостоятельности мышления и творческой активности обучающихся; углублении,

расширении, детализировании знаний, полученных на лекции в обобщенной форме, и содействии выработке навыков профессиональной деятельности. В отдельных случаях на лабораторных занятиях руководителем занятия сообщаются дополнительные знания.

Для достижения поставленных целей и решения требуемого перечня задач лабораторные занятия проводятся традиционными технологиями или с использованием активных и интерактивных образовательных технологий.

При подготовке и работе во время проведения лабораторных занятий следует обратить внимание на следующие моменты: на процесс предварительной подготовки, на работу во время занятия, обработку полученных результатов, исправление полученных замечаний.

Предварительная подготовка к лабораторному занятию заключается в изучении теоретического материала в отведенное для самостоятельной работы время, ознакомление с инструктивными материалами с целью осознания задач занятия, техники безопасности при работе с приборами, веществами.

Работа во время проведения занятия включает:

– консультирование студентов преподавателями и вспомогательным персоналом с целью предоставления исчерпывающей информации, необходимой для самостоятельного выполнения предложенных преподавателем задач.

– самостоятельное выполнение заданий согласно обозначенной рабочей программой дисциплины (модуля) тематики.

2. МЕТОДИЧЕСКИЕ РЕКОМЕНДАЦИИ ДЛЯ ОБУЧАЮЩИХСЯ ПО ОСВОЕНИЮ ДИСЦИПЛИНЫ (МОДУЛЯ) И САМОСТОЯТЕЛЬНОЙ РАБОТЕ

Освоение обучающимся дисциплины (модуля) «Проектирование и документирование систем информационной безопасности (*модуля*)» предполагает изучение материалов дисциплины на аудиторных занятиях и в ходе самостоятельной работы. Аудиторные занятия проходят в форме лекций, семинаров, практических и лабораторных занятий. Самостоятельная работа включает разнообразный комплекс видов и форм работы обучающихся.

Для успешного освоения дисциплины (модуля) и достижения поставленных целей необходимо внимательно ознакомиться с рабочей программы дисциплины (модуля), доступной в электронной информационно-образовательной среде РГСУ.

Следует обратить внимание на списки основной и дополнительной литературы, на предлагаемые преподавателем ресурсы информационно-телекоммуникационной сети Интернет. Эта информация необходима для самостоятельной работы обучающегося.

При подготовке к аудиторным занятиям необходимо помнить особенности каждой формы его проведения.

Подготовка к учебному занятию лекционного типа заключается в следующем.

С целью обеспечения успешного обучения обучающийся должен готовиться к лекции, поскольку она является важнейшей формой организации учебного процесса, поскольку:

- знакомит с новым учебным материалом;
- разъясняет учебные элементы, трудные для понимания;
- систематизирует учебный материал;
- ориентирует в учебном процессе.

С этой целью:

– внимательно прочитайте материал предыдущей лекции;

– ознакомьтесь с учебным материалом по учебнику и учебным пособиям с темой прочитанной лекции;

– внесите дополнения к полученным ранее знаниям по теме лекции на полях лекционной тетради;

– запишите возможные вопросы, которые вы зададите лектору на лекции по материалу изученной лекции;

- постарайтесь уяснить место изучаемой темы в своей подготовке;
- узнайте тему предстоящей лекции (по тематическому плану, по информации лектора) и запишите информацию, которой вы владеете по данному вопросу.

Подготовка к занятию семинарского типа.

При подготовке и работе во время проведения занятий семинарского типа следует обратить внимание на следующие моменты: на процесс предварительной подготовки, на работу во время занятия, обработку полученных результатов, исправление полученных замечаний.

Предварительная подготовка к учебному занятию семинарского типа заключается в изучении теоретического материала в отведенное для самостоятельной работы время, ознакомление с инструктивными материалами с целью осознания задач практического занятия, техники безопасности при работе с приборами, веществами.

Работа во время проведения учебного занятия семинарского типа включает:

- консультирование студентов преподавателями и вспомогательным персоналом с целью предоставления исчерпывающей информации, необходимой для самостоятельного выполнения предложенных преподавателем задач.
- самостоятельное выполнение заданий согласно обозначенной рабочей программой дисциплины (модуля) тематики.

Самостоятельная работа.

Самостоятельная работа - планируемая учебная, учебно-исследовательская, научно-исследовательская работа студентов, выполняемая во внеаудиторное (аудиторное) время по заданию и при методическом руководстве преподавателя, но без его непосредственного участия (при частичном непосредственном участии преподавателя, оставляющем ведущую роль за работой студентов).

Для более углубленного изучения темы задания для самостоятельной работы рекомендуется выполнять параллельно с изучением данной темы. При выполнении заданий по возможности используйте наглядное представление материала.

Самостоятельная работа студентов в ВУЗе является важным видом учебной и научной деятельности студента. Самостоятельная работа студентов играет значительную роль в рейтинговой технологии обучения.

К современному специалисту в области медицины общество предъявляет достаточно широкий перечень требований, среди которых немаловажное значение имеет наличие у выпускников определенных навыков (компетенций) и умения самостоятельно добывать знания из различных источников, систематизировать полученную информацию, давать оценку конкретной профессиональной ситуации. Формирование такого умения происходит в течение всего периода обучения.

В процессе самостоятельной работы студент приобретает необходимые для будущей специальности компетенции, навыки самоорганизации, самоконтроля, самоуправления, саморефлексии и становится активным самостоятельным субъектом учебной деятельности.

Самостоятельная работа студентов должна оказывать важное влияние на формирование личности будущего специалиста, его компетентность. Каждый студент самостоятельно определяет режим своей работы и меру труда, затрачиваемого на овладение учебным содержанием по каждой дисциплине. Он выполняет внеаудиторную работу по личному индивидуальному плану, в зависимости от его подготовки, времени и других условий.

Виды самостоятельной работы.

Работа с литературой.

При работе с книгой необходимо подобрать литературу, научиться правильно ее читать, вести записи. Для подбора литературы в библиотеке используются алфавитный и систематический каталоги. Важно помнить, что рациональные навыки работы с книгой - это всегда большая экономия времени и сил. Правильный подбор учебников рекомендуется преподавателем, читающим лекционный курс. Необходимая литература может быть также указана в методических разработках по данному курсу. Изучая материал по учебнику, следует

переходить к следующему вопросу только после правильного уяснения предыдущего, описывая на бумаге все выкладки и вычисления (в том числе те, которые в учебнике опущены или на лекции даны для самостоятельного вывода). При изучении любой дисциплины большую и важную роль играет самостоятельная индивидуальная работа. Особое внимание следует обратить на определение основных понятий курса. Студент должен подробно разбирать примеры, которые поясняют такие определения, и уметь строить аналогичные примеры самостоятельно. Нужно добиваться точного представления о том, что изучаешь. Полезно составлять опорные конспекты. При изучении материала по учебнику полезно в тетради (на специально отведенных полях) дополнять конспект лекций. Там же следует отмечать вопросы, выделенные студентом для консультации с преподавателем. Выводы, полученные в результате изучения, рекомендуется в конспекте выделять, чтобы они при перечитывании записей лучше запоминались. Опыт показывает, что многим студентам помогает составление листа опорных сигналов, содержащего важнейшие и наиболее часто употребляемые формулы и понятия. Такой лист помогает запомнить формулы, основные положения лекции, а также может служить постоянным справочником для студента. Различают два вида чтения: первичное и вторичное. Первичное - это внимательное, неторопливое чтение, при котором можно остановиться на трудных местах.

Задача вторичного чтения - полное усвоение смысла целого (по счету это чтение может быть и не вторым, а третьим или четвертым). Самостоятельная работа с учебниками и книгами (а также самостоятельное теоретическое исследование проблем, обозначенных преподавателем на лекциях) – это важнейшее условие формирования у себя научного способа познания.

Чтение научного текста является частью познавательной деятельности. Ее цель – извлечение из текста необходимой информации. От того на сколько осознанна читающим собственная внутренняя установка при обращении к печатному слову (найти нужные сведения, усвоить информацию полностью или частично, критически проанализировать материал и т.п.) во многом зависит эффективность осуществляемого действия.

Методические рекомендации по составлению конспекта:

1. Внимательно прочитайте текст. Уточните в справочной литературе непонятные слова. При записи не забудьте вынести справочные данные на поля конспекта;
2. Выделите главное, составьте план;
3. Кратко сформулируйте основные положения текста, отметьте аргументацию автора;
4. Законспектируйте материал, четко следуя пунктам плана. При конспектировании старайтесь выразить мысль своими словами. Записи следует вести четко, ясно.

5. Грамотно записывайте цитаты. Цитируя, учитывайте лаконичность, значимость мысли. В тексте конспекта желательно приводить не только тезисные положения, но и их доказательства. При оформлении конспекта необходимо стремиться к емкости каждого предложения. Мысли автора книги следует излагать кратко, заботясь о стиле и выразительности написанного. Число дополнительных элементов конспекта должно быть логически обоснованным, записи должны распределяться в определенной последовательности, отвечающей логической структуре произведения. Для уточнения и дополнения необходимо оставлять поля. Овладение навыками конспектирования требует от студента целеустремленности, повседневной самостоятельной работы.

Методические материалы по самостоятельному решению задач

При самостоятельном решении задач нужно обосновывать каждый этап решения, исходя из теоретических положений курса. Если студент видит несколько путей решения проблемы (задачи), то нужно сравнить их и выбрать самый рациональный. Полезно до начала вычислений составить краткий план решения проблемы (задачи). Решение проблемных задач или примеров следует излагать подробно, вычисления располагать в строгом порядке, отделяя вспомогательные вычисления от основных. Решения при необходимости нужно сопровождать комментариями, схемами, чертежами и рисунками. Следует помнить, что решение каждой учебной задачи должно доводиться до окончательного логического ответа, которого требует

условие, и по возможности с выводом. Полученный ответ следует проверить способами, вытекающими из существа данной задачи. Полезно также (если возможно) решать несколькими способами и сравнить полученные результаты. Решение задач данного типа нужно продолжать до приобретения твердых навыков в их решении.

Методические материалы к выполнению реферата

Реферат (от лат. referre – сообщать) – краткое изложение в письменном виде или в форме публикации доклада, содержания научного труда (трудов), литературы по теме. Работа над рефератом условно разделяется на выбор темы, подбор литературы, подготовку и защиту плана; написание теоретической части и всего текста с указанием библиографических данных используемых источников, подготовку доклада, выступление с ним. Тематика рефератов полностью связана с основными вопросами изучаемого курса.

Список литературы к темам не дается, и обучающиеся самостоятельно ведут библиографический поиск, причем им не рекомендуется ограничиваться университетской библиотекой.

Важно учитывать, что написание реферата требует от обучающихся определенных усилий. Особое внимание следует уделить подбору литературы, методике ее изучения с целью отбора и обработки собранного материала, обоснованию актуальности темы и теоретического уровня обоснованности используемых в качестве примеров фактов какой-либо деятельности.

Выбрав тему реферата, начав работу над литературой, необходимо составить план. Изучая литературу, продолжается обдумывание темы, осмысливание прочитанного, делаются выписки, сопоставляются точки зрения разных авторов и т.д. Реферативная работа сводится к тому, чтобы в ней выделились две взаимосвязанные стороны: во-первых, ее следует рассматривать как учебное задание, которое должен выполнить обучаемый, а во-вторых, как форму научной работы, творческого воображения при выполнении учебного задания.

Наличие плана реферата позволяет контролировать ход работы, избежать формального переписывания текстов из первоисточников.

Оформление реферата включает титульный лист, оглавление и краткий список использованной литературы. Список использованной литературы размещается на последней странице рукописи или печатной форме реферата. Реферат выполняется в письменной или печатной форме на белых листах формата А4 (210 x 297 мм). Шрифт Times New Roman, кегель 14, через 1,5 интервала при соблюдении следующих размеров текста: верхнее поле – 25 мм, нижнее – 20 мм, левое – 30 мм, правое – 15 мм. Нумерация страниц производится вверху листа, по центру. Титульный лист нумерации не подлежит.

Рефераты должны быть написаны простым, ясным языком, без претензий на наукообразность. Следует избегать сложных грамматических оборотов, непривычных терминов и символов. Если же такие термины и символы все-таки приводятся, то необходимо разъяснить их значение при первом упоминании в тексте реферата.

Объем реферата предполагает тщательный отбор информации, необходимой для краткого изложения вопроса. Важнейший этап – редактирование готового текста реферата и подготовка к обсуждению. Обсуждение требует хорошей ориентации в материале темы, умения выделить главное, поставить дискуссионный вопрос, привлечь внимание слушателей к интересной литературе, логично и убедительно изложить свои мысли.

Рефераты обязательно подлежат защите. Процедура защиты начинается с определения оппонентов защищающего свою работу. Они стремятся дать основательный анализ работы обучающимся, обращают внимание на положительные моменты и недостатки реферата, дают общую оценку содержанию, форме преподнесения материала, характеру использованной литературы. Иногда они дополняют тот или иной раздел реферата. Последнее особенно ценно, ибо говорит о глубоком знании обучающимся-оппонентом изучаемой проблемы.

Обсуждение не ограничивается заслушиванием оппонентов. Другие обучающиеся имеют право уточнить или опровергнуть какое-либо утверждение. Преподаватель предлагает любому обучающемуся задать вопрос по существу доклада или попытаться подвести итог обсуждению.

Алгоритм работы над рефератом

1. Выбор темы

Тема должна быть сформулирована грамотно (с литературной точки зрения);

В названии реферата следует поставить четкие рамки рассмотрения темы;

Желательно избегать слишком длинных названий;

Следует по возможности воздерживаться от использования в названии спорных с научной точки зрения терминов, излишней наукообразности, а также чрезмерного упрощения формулировок.

2. Реферат следует составлять из пяти основных частей: введения; основной части; заключения; списка литературы; приложений.

3. Основные требования к введению:

Во введении не следует концентрироваться на содержании; введение должно включать краткое обоснование актуальности темы реферата, где требуется показать, почему данный вопрос может представлять научный интерес и есть ли связь представляемого материала с современностью. Таким образом, тема реферата должна быть актуальна либо с научной точки зрения, либо с современных позиций.

Очень важно выделить цель, а также задачи, которые требуется решить для выполнения цели.

Введение должно содержать краткий обзор изученной литературы, в котором указывается взятый из того или иного источника материал, кратко анализируются изученные источники, показываются их сильные и слабые стороны;

Объем введения составляет две страницы текста.

4. Требования к основной части реферата:

Основная часть содержит материал, отобранный для рассмотрения проблемы;

Также основная часть должна включать в себя собственно мнение обучающихся и сформулированные самостоятельные выводы, опирающиеся на приведенные факты;

Материал, представленный в основной части, должен быть логически изложен и распределен по параграфам, имеющим свои названия;

В изложении основной части необходимо использовать сноски (в первую очередь, когда приводятся цифры и чьи-то цитаты);

Основная часть должна содержать иллюстративный материал (графики, таблицы и т. д.);

Объем основной части составляет около 10 страниц.

5. Требования к заключению:

В заключении формулируются выводы по параграфам, обращается внимание на выдвинутые во введении задачи и цели;

Заключение должно быть четким, кратким, вытекающим из содержания основной части.

6. Требования к оформлению списка литературы (по ГОСТу):

Необходимо соблюдать правильность последовательности записи источников: сначала следует писать фамилию, а после инициалы; название работы не ставится в кавычки; после названия сокращенно пишется место издания; затем идет год издания; наконец, называется процитированная страница.

Критерии оценки реферата

Обучающийся, защищающий реферат, должен рассказать о его актуальности, поставленных целях и задачах, изученной литературе, структуре основной части, сделанных в ходе работы выводах.

По окончании выступления ему может быть задано несколько вопросов по представленной проблеме.

Оценка складывается из соблюдения требований к реферату, грамотного раскрытия темы, умения четко рассказывать о представленном реферате, способности понять суть задаваемых по работе вопросов и найти точные ответы на них.

Методические материалы к выполнению эссе

Эссе – литературное произведение небольшого объема, обычно прозаическое, свободной композиции, передающее индивидуальные впечатления, суждения, соображения автора о той или иной проблеме, теме, о том или ином событии или явлении. Это вид самостоятельной исследовательской работы обучающихся, с целью углубления и закрепления теоретических знаний и освоения практических навыков. Цель эссе состоит в развитии самостоятельного творческого мышления и письменного изложения собственных мыслей. При написании эссе обучающийся должен представить развернутый письменный ответ на теоретический или практический актуальный вопрос, объявленный преподавателем в аудитории непосредственно перед ее написанием. В процессе написания эссе разрешается пользоваться нормативно-правовыми актами, конспектом лекций (в печатном виде). Использование интернет-ресурсов не допускается. Темы эссе преподаватель предлагает из числа тех, которые обучающиеся уже рассматривали на лекциях или семинарских занятиях, исходя из содержания заданий в составе оценочных средств. По решению преподавателя, в качестве темы эссе может быть выбрана одна или несколько тем, которые могут быть распределены между обучающимися по желанию.

Требования к выполнению эссе:

1. Проводится письменно.

2. Эссе выполняется на компьютере (гарнитура Times New Roman, шрифт 14) через 1,5 интервала с полями: верхнее, нижнее – 2; правое – 3; левое – 1,5. Отступ первой строки абзаца – 1,25. Сноски – постраничные. Таблицы и рисунки встраиваются в текст работы. При этом обязательный заголовок таблицы надо размещать над табличным полем, а рисунки сопровождать подрисуночными подписями. При включении в эссе нескольких таблиц и/или рисунков их нумерация обязательна. Обязательна и нумерация страниц. Их целесообразно проставлять внизу страницы – по середине или в правом углу. Номер страницы не ставится на титульном листе, но в общее число страниц он включается. Объем эссе, без учета приложений, не должен превышать 5 страниц. Значительное превышение установленного объема является недостатком работы и указывает на то, что обучающийся не сумел отобрать и переработать необходимый материал.

3. Работа должна содержать собственные умозаключения по сути поставленной проблемы, включать самостоятельно проведенный анализ по сути этой проблемы, выводы, обобщающие авторскую позицию по поставленной проблеме.

Критерии оценки эссе:

«Отлично» – исключительные знания материала, абсолютное понимание сути, безукоризненное знание основных понятий и положений, логически и лексически грамотно изложенный, содержательный, аргументированный, конкретный и исчерпывающий ответ.

«Хорошо» – глубокие знания материала, правильное понимание сути, знание основных понятий и положений, содержательный, полный и конкретный ответ.

«Удовлетворительно» – твердые, но недостаточно полные знания, верное понимание сути, в целом правильный ответ.

«Неудовлетворительно» – непонимание сущности задания, грубые ошибки в ответе.

Методические материалы по выполнению тестирования.

Тестовые задания содержат вопросы и 3-4 варианта ответа по базовым положениям изучаемой темы/раздела, составлены с расчетом на знания, полученные обучающимся в процессе изучения темы/раздела.

Тестовые задания выполняются в письменной форме и сдаются преподавателю, ведущему дисциплину (модуль). На выполнение тестовых заданий обучающимся отводится 45 минут.

При обработке результатов оценочной процедуры используются: критерии оценки по содержанию и качеству полученных ответов, ключи, оценочные листы.

Критерии оценки теста:

«Зачтено» - если обучающийся правильно выполнил не менее 2/3 всей работы или допустил не более одной грубой ошибки и двух недочетов, не более одной грубой и одной негрубой ошибки, не более трех негрубых ошибок, одной негрубой ошибки и трех недочетов, при наличии четырех-пяти недочетов.

«Не зачтено» - если число ошибок и недочетов превысило норму для оценки 3 или правильно выполнено менее 2/3 всей работы.

Методические материалы по выполнению доклада.

Рекомендуется следующая структура доклада:

1. титульный лист, содержание доклада;
2. краткое изложение;
3. цели и задачи;
4. изложение характера исследований и рассмотренных проблем, гипотезы, спорные вопросы;
5. источники информации, методы сбора и анализа данных, степень их полноты и достоверности;
6. анализ и толкование полученных в работе результатов;
7. выводы и оценки;
8. библиография и приложения.

Время выступления докладчика не должно превышать 10 минут.

Основные требования к оформлению доклада:

- титульный лист должен включать название доклада, наименование предметной (цикловой) комиссии, фамилию обучающегося;
- все использованные литературные источники сопровождаются библиографическим описанием;
- приводимая цитата из источника берется в кавычки (оформляются сноски);
- единицы измерения должны применяться в соответствии с действующими стандартами;
- все названия литературных источников следует приводить в соответствии с новейшими изданиями;
- рекомендуется включение таблиц, графиков, схем, если они отражают основное содержание или улучшают ее наглядность;
- названия фирм, учреждений, организаций и предприятий должны именоваться так, как они указываются в источнике;

Критерии оценки доклада

При выполнении доклада обучающийся должен продемонстрировать умение кратко излагать прочитанный материал, а также умение обобщать и анализировать материал по теме доклада.

Презентация

Методические материалы к презентациям

1. Объем презентации 10 -20 слайдов.
2. На титульном слайде должно быть отражено:
 - наименование факультета;
 - тема презентации;
 - фамилия, имя, отчество, направление подготовки/ специальность, направленность (профиль)/ специализация, форма обучения, номер группы автора презентации;
 - фамилия, имя, отчество, степень, звание, должность руководитель работы;
 - год выполнения работы.
3. В презентации должны быть отражены обоснование актуальности представляемого материала, цели и задачи работы.
4. Содержание презентации должно включать наиболее значимый материал доклада, а также, при необходимости, таблицы, диаграммы, рисунки, фотографии, карты, видео – вставки, звуковое сопровождение.

5. Заключительный слайд должен содержать информацию об источниках информации для презентации.

Критерии оценки презентации

1. Объём презентации 10 -20 слайдов.
2. Правильность оформления титульного слайда.
3. Актуальность отобранного материала, обоснованность формулировки цели и задач работы.
4. Наглядность и логичность презентации, обоснованность использования таблиц, диаграмм, рисунков, фотографий, карт, видео – вставок, звукового сопровождения; правильный выбор шрифтов, фона, других элементов дизайна слайда.

5. Объём и качество источников информации (не менее 2-х интернет – источников и не менее 2-х литературных источников).

Методические материалы по подготовке к опросу

Самостоятельная работа обучающихся включает подготовку к опросу на практических занятиях. Для этого обучающийся изучает лекции, основную и дополнительную литературу, публикации, информацию из Интернет-ресурсов.

Тема и вопросы к практическим занятиям, вопросы для самоконтроля содержатся в рабочей программе и доводятся до студентов заранее.

Для подготовки к опросу обучающемуся необходимо ознакомиться с материалом, посвященным теме практического занятия, в учебнике или другой рекомендованной литературе, конспекте лекции, обратить внимание на усвоение основных понятий дисциплины, выявить неясные вопросы и подобрать дополнительную литературу для их освещения.

Критерии оценки опроса

«Отлично»:

- дан полный, развернутый ответ на поставленный вопрос;
- в ответе прослеживается четкая структура, логическая последовательность, отражающая сущность раскрываемых понятий, теорий, явлений;
- знание по предмету демонстрируются на фоне понимания его в системе данной науки и междисциплинарных связей;
- свободное владение терминологией;
- ответы на дополнительные вопросы четкие, краткие;

«Хорошо»:

- дан полный, развернутый ответ на поставленный вопрос, показано умение выделять существенные и несущественные признаки, причинно-следственные связи;
- ответ недостаточно логичен с единичными ошибками в частности, исправленные студентом с помощью преподавателя;
- единичные ошибки в терминологии;
- ответы на дополнительные вопросы правильные, недостаточно полные и четкие.

«Удовлетворительно»:

- ответ не полный, с ошибками в деталях, умение раскрыть значение обобщённых знаний не показано, речевое оформление требует поправок, коррекции;
- логика и последовательность изложения имеют нарушения, студент не способен самостоятельно выделить существенные и несущественные признаки и причинно-следственные связи;
- ошибки в раскрываемых понятиях, терминах;
- студент не ориентируется в теме, допускает серьезные ошибки;
- студент не может ответить на большую часть дополнительных вопросов.

«Неудовлетворительно»:

- ответ представляет собой разрозненные знания с существенными ошибками по вопросу;

- присутствуют фрагментарность, нелогичность изложения, студент не осознает связь обсуждаемого вопроса с другими объектами дисциплины, речь неграмотная;
- незнание терминологии;
- ответы на дополнительные вопросы неправильные.

Методические материалы по выполнению практического задания

При выполнении практического задания обучающийся придерживается следующего алгоритма:

1. Записать дату, тему и цель задания;
2. Ознакомиться с правилами и условия выполнения практического задания;
3. Повторить теоретические задания, необходимые для рациональной работы и других практических действий, используя конспекты лекций и рекомендованную литературу, представленной в программе;
4. Выполнить работу по предложенному алгоритму действий;
5. Обобщить результаты работы, сформулировать выводы / дать ответы на контрольные вопросы;

Работа должна быть выполнена грамотно, с соблюдением культуры изложения. При использовании данных из учебных, методических пособий и другой литературы, периодических изданий, Интернет-источников должны иметься ссылки на вышеперечисленные.

Критерии оценки практического задания:

«Отлично» – правильный ответ, дается четкое обоснование принятому решению; рассуждения четкие последовательные логические; используются ссылки на полученные при изучении дисциплины знания; правильно используются формулы, понятия, процедуры, имеющие прямое отношение к задаче для подтверждения принятого решения.

«Хорошо» – правильный ответ, дается обоснование принятому решению; но с не существенными ошибками, в рассуждениях отсутствует логическая последовательность; используются ссылки на полученные при изучении дисциплины знания, правильно используются формулы, понятия, процедуры, имеющие прямое отношение к задаче для подтверждения принятого решения.

«Удовлетворительно» – правильный ответ, допускаются грубые ошибки в обосновании принятого решения; рассуждения не последовательные сумбурные; используются ссылки на полученные при изучении дисциплины знания; используются формулы, процедуры, понятия, имеющие прямое значение для подтверждения принятого решения, однако, при обращении к ним допускаются серьезные ошибки, студент не может правильно ими воспользоваться.

«Неудовлетворительно, не зачтено» – ответ неверный, отсутствует обоснование принятому решению; студент демонстрирует полное непонимание сути вопроса.

Для оценки решения ситуационной задачи (аналитического задания):

Оценка «отлично» выставляется, если задача решена грамотно, ответы на вопросы сформулированы четко. Эталонный ответ полностью соответствует решению студента, которое хорошо обосновано теоретически.

Оценка «хорошо» выставляется, если задача решена, ответы на вопросы сформулированы не достаточно четко. Решение студента в целом соответствует эталонному ответу, но не достаточно хорошо обосновано теоретически.

Оценка «удовлетворительно» выставляется, если задача решена не полностью, ответы не содержат всех необходимых обоснований решения.

Оценка «неудовлетворительно» выставляется, если задача не решена или имеет грубые теоретические ошибки в ответе на поставленные вопросы.

Методические материалы по выполнению лабораторного задания

При выполнении лабораторного задания обучающийся придерживается следующего алгоритма:

1. Записать дату, тему и цель задания;
2. Ознакомиться с правилами и условия выполнения задания;

3. Повторить теоретические задания, необходимые для рациональной работы и других практических действий, используя конспекты лекций и рекомендованную литературу, представленную в программе;

4. Выполнить работу по предложенному алгоритму действий;

5. Обобщить результаты работы, сформулировать выводы / дать ответы на контрольные вопросы;

Работа должна быть выполнена грамотно, с соблюдением культуры изложения. При использовании данных из учебных, методических пособий и другой литературы, периодических изданий, Интернет-источников должны иметься ссылки на вышеперечисленные.

Критерии оценки лабораторного задания:

«Отлично» – правильный ответ, дается четкое обоснование принятому решению; рассуждения четкие последовательные логические; используются ссылки на полученные при изучении дисциплины знания; правильно используются формулы, понятия, процедуры, имеющие прямое отношение к задаче для подтверждения принятого решения.

«Хорошо» – правильный ответ, дается обоснование принятому решению; но с не существенными ошибками, в рассуждениях отсутствует логическая последовательность; используются ссылки на полученные при изучении дисциплины знания, правильно используются формулы, понятия, процедуры, имеющие прямое отношение к задаче для подтверждения принятого решения.

«Удовлетворительно» – правильный ответ, допускаются грубые ошибки в обосновании принятого решения; рассуждения не последовательные сумбурные; используются ссылки на полученные при изучении дисциплины знания; используются формулы, процедуры, понятия, имеющие прямое значение для подтверждения принятого решения, однако, при обращении к ним допускаются серьезные ошибки, студент не может правильно ими воспользоваться.

«Неудовлетворительно, не зачтено» – ответ неверный, отсутствует обоснование принятому решению; студент демонстрирует полное непонимание сути вопроса.

Методические указания для подготовки к промежуточной аттестации.

Изучение учебных дисциплин (модулей) завершается зачетом/зачетом с оценкой или экзаменом. Подготовка к промежуточной аттестации способствует закреплению, углублению и обобщению знаний, получаемых, в процессе обучения, а также применению их к решению практических задач. Готовясь к экзамену, студент ликвидирует имеющиеся пробелы в знаниях, углубляет, систематизирует и упорядочивает свои знания. На зачете или экзамене студент демонстрирует то, что он освоил в процессе обучения по дисциплине (модулю).

Вначале следует просмотреть весь материал по дисциплине (модулю), отметить для себя трудные вопросы. Обязательно в них разобраться. В заключение еще раз целесообразно повторить основные положения, используя при этом листы опорных сигналов. Систематическая подготовка к занятиям в течение семестра позволит использовать время промежуточной аттестации для систематизации знаний.

3. МЕТОДИЧЕСКИЕ МАТЕРИАЛЫ, ОПРЕДЕЛЯЮЩИЕ ПРОЦЕДУРЫ ОЦЕНИВАНИЯ ЗНАНИЙ, УМЕНИЙ, НАВЫКОВ И (ИЛИ) ОПЫТА ДЕЯТЕЛЬНОСТИ, ХАРАКТЕРИЗУЮЩИХ ЭТАПЫ ФОРМИРОВАНИЯ КОМПЕТЕНЦИЙ

3.1. Организационные основы применения балльно-рейтинговой системы оценки успеваемости обучающихся по дисциплине (модулю)

Оценка качества освоения обучающимися дисциплины (модуля) реализуется в формате балльно-рейтинговой системы оценки успеваемости обучающихся (БРСО).

БРСО в ходе текущего контроля успеваемости и промежуточной аттестации осуществляется по 100-балльной шкале.

Академический рейтинг обучающегося по дисциплине (модулю) складывается из результатов:

– текущего контроля успеваемости (максимальный текущий рейтинг обучающегося 80 рейтинговых баллов);

– промежуточной аттестации (максимальный рубежный рейтинг обучающегося 20 рейтинговых баллов).

Условия оценки освоения обучающимся дисциплины (модуля) в формате БРСО доводятся преподавателем до сведения обучающихся на первом учебном занятии, а также размещены в свободном доступе в электронной информационно-образовательной среде Университета.

3.2. Проведение текущего контроля успеваемости обучающихся по дисциплине (модулю) в соответствии с балльно-рейтинговой системой оценки успеваемости обучающегося

В течение учебного семестра до промежуточной аттестации на основании утвержденной рабочей программы дисциплины (модуля) формируется текущий рейтинг обучающегося. Текущий рейтинг обучающегося складывается как сумма рейтинговых баллов, полученных им в течение учебного семестра по всем видам учебных занятий по учебной дисциплине.

В процессе текущего контроля оцениваются следующие действия обучающегося, направленные на освоение компетенций в рамках изучения учебной дисциплины:

– академическая активность (посещаемость учебных занятий, самостоятельное изучение содержания учебной дисциплины в электронной информационно-образовательной среде, соблюдение сроков сдачи практических заданий и текущих контрольных мероприятий и др.);

– выполнение и сдача текущих и итогового практических заданий (эссе, рефераты, творческие задания, кейс-задания, лабораторные работы, расчетные задания и др., активное участие в групповых интерактивных занятиях (дискуссии, WiKi-проекты и др.), защита проектов и др.);

– прохождение рубежей текущего контроля, включая соблюдение графика их прохождения в электронной информационно-образовательной среде.

Для планирования расчета текущего рейтинга обучающегося используются следующие пропорции:

Вид учебного действия	Максимальная рейтинговая оценка, баллов
академическая активность	10
практические задания	40
<i>из них: текущие практические задания</i>	20
<i>итоговое практическое задание</i>	20
рубежи текущего контроля	30
ИТОГО:	80

В течение учебного семестра по дисциплине (модулю) обучающимся должен быть накоплен текущий рейтинг не менее 52 рейтинговых баллов (65% от максимального значения текущего рейтинга).

Необходимыми условиями допуска обучающегося к промежуточной аттестации по дисциплине являются положительное прохождение обучающимся не менее 65% рубежей текущего контроля с накоплением не менее 65% максимального рейтингового балла за каждый рубеж текущего контроля и положительное выполнение итогового практического задания с накоплением не менее 65% максимального рейтингового балла, установленного за итоговое практическое задание.

Невыполнение вышеуказанных условий является текущей академической задолженностью, которая должна быть ликвидирована обучающимся до контрольного мероприятия промежуточной аттестации.

Сведения о наличии у обучающихся текущей академической задолженности, сроках и порядке добора рейтинговых баллов для её ликвидации доводятся до обучающихся педагогическим работником.

В случае неликвидации текущей академической задолженности, педагогический работник обязан во время контрольного мероприятия промежуточной аттестации поставить обучающемуся 0 рейтинговых баллов. В этом случае ликвидация текущей академической задолженности возможна в периоды проведения повторной промежуточной аттестации.

3.3. Проведение промежуточной аттестации обучающихся по дисциплине (модулю) в соответствии с балльно-рейтинговой системой оценки успеваемости обучающегося

Промежуточная аттестация по дисциплине (модулю) проводится в соответствии с Положением о промежуточной аттестации обучающихся по основным профессиональным образовательным программам высшего образования – программ специалитета в Российском государственном социальном университете и Положением о балльно-рейтинговой системе оценки успеваемости обучающихся по основным профессиональным образовательным программам высшего образования - программам бакалавриата, программам специалитета, программам магистратуры в Российском государственном социальном университете.

На промежуточную аттестацию отводится 20 рейтинговых баллов.

Ответы обучающегося на контрольном мероприятии промежуточной аттестации оцениваются педагогическим работником по 20 - балльной шкале, а итоговая оценка по дисциплине (модулю) выставляется по пятибалльной системе для дифференцированного зачета и по системе зачтено/не зачтено для зачета.

Критерии выставления оценки определяются Положением о балльно-рейтинговой системе оценки успеваемости обучающихся по основным профессиональным образовательным программам высшего образования - программам бакалавриата, программам специалитета, программам магистратуры в Российском государственном социальном университете.

В процессе определения рубежного рейтинга обучающегося используется следующая шкала:

Рубежный рейтинг	Критерии оценки освоения обучающимся учебной дисциплины в ходе контрольных мероприятий промежуточной аттестации
19-20 рейтинговых баллов	обучающийся глубоко и прочно усвоил программный материал, исчерпывающе, последовательно, грамотно и логически стройно его излагает, тесно увязывает с задачами и будущей деятельностью, не затрудняется с ответом при видоизменении задания, свободно справляется с задачами и практическими заданиями, правильно обосновывает принятые решения, умеет самостоятельно обобщать и излагать материал, не допуская
16-18 рейтинговых баллов	обучающийся твердо знает программный материал, грамотно и по существу излагает его, не допуская существенных неточностей в ответе на вопрос, может правильно применять теоретические положения и владеет необходимыми умениями и навыками при выполнении практических
13-15 рейтинговых баллов	обучающийся освоил основной материал, но не знает отдельных деталей, допускает неточности, недостаточно правильные формулировки, нарушает последовательность в изложении программного материала и испытывает затруднения в выполнении практических заданий
1-12 рейтинговых баллов	обучающийся не знает значительной части программного материала, допускает существенные ошибки, с большими затруднениями выполняет практические задания

0 рейтинговых баллов	не аттестован
----------------------	---------------

Если результат контроля успеваемости в рамках проведения контрольных мероприятий промежуточной аттестации (рубежный рейтинг обучающегося) неудовлетворительный (получено менее 13 рейтинговых баллов), то промежуточная аттестация по учебной дисциплине (модулю) невозможна даже при наличии высокого текущего рейтинга, полученного по итогам текущего контроля по учебной дисциплине (модулю).

ЛИСТ РЕГИСТРАЦИИ ИЗМЕНЕНИЙ

№ п/ п	Содержание изменения	Реквизиты документа об утверждении изменения	Дата введения изменения
1.	Утверждены и введены в действие решением Ученого совета факультета на основании Федерального государственного образовательного стандарта (указываем реквизиты ФГОС)	Протокол заседания Ученого совета факультета № ____ от « ____ » ____ 20 ____ года	__ . __ . ____
2.	*	Протокол заседания Ученого совета факультета № ____ от « ____ » ____ 20 ____ года	__ . __ . ____
3.	*	Протокол заседания Ученого совета факультета № ____ от « ____ » ____ 20 ____ года	__ . __ . ____
4.	*	Протокол заседания Ученого совета факультета № ____ от « ____ » ____ 20 ____ года	__ . __ . ____



**Министерство науки и высшего образования Российской Федерации
Федеральное государственное бюджетное образовательное учреждение
высшего образования
«Российский государственный социальный университет»**

УТВЕРЖДАЮ

И.о. декана факультета политических и
социальных технологий

_____/Пивнева С.В./

28.03.2023 г.

**МЕТОДИЧЕСКИЕ МАТЕРИАЛЫ ПО ДИСЦИПЛИНЕ (МОДУЛЮ)
УПРАВЛЕНИЕ СЛУЖБОЙ ЗАЩИТЫ ИНФОРМАЦИИ НА ПРЕДПРИЯТИИ
(МОДУЛЯ)**

Направление подготовки
«Безопасность информационных технологий в правоохранительной сфере»

Направленность
«Технологии защиты информации в правоохранительной сфере (по отрасли или в сфере профессиональной деятельности)»

**ОБРАЗОВАТЕЛЬНАЯ ПРОГРАММА ВЫСШЕГО ОБРАЗОВАНИЯ -
ПРОГРАММА БАКАЛАВРИАТА**

Форма обучения
Очная

Москва, 2023 г.

Методические материалы по дисциплине (модулю) «Управление службой защиты информации на предприятии» разработана на основании федерального государственного образовательного стандарта высшего образования – *специалитета* по специальности 10.05.05 Безопасность информационных технологий в правоохранительной сфере, утвержденного приказом Министерства образования и науки Российской Федерации от 26.11.2020г. № 1612, учебного плана по основной профессиональной образовательной программе высшего образования - программе *специалитета* по специальности 10.05.05 Безопасность информационных технологий в правоохранительной сфере (далее – «ОПОП»).

Методические материалы по дисциплине (модулю) разработаны рабочей группой в составе: д.ф.-м.н, профессор Краснов А.Е., к.т.н. доцент С.М. Бобровский.

Методические материалы по дисциплине (модулю) обсуждены и утверждены на заседании кафедры информационных технологий, искусственного интеллекта и общественно-социальных технологий цифрового общества факультета социальных и политических технологий (Протокол № 7 от «28» марта 2023 года)

Заведующий кафедрой
канд. пед. наук, доцент



(подпись)

С.В. Крапивка

Методические материалы по дисциплине (модулю) рецензированы и рекомендованы к утверждению:

ФГБОУ ВО «Московский политехнический университет», НОЦ инфокогнитивных технологий, доктор технических наук, профессор



(подпись)

Н.И. Гданский

канд. техн. наук, доцент кафедры информационных технологий, искусственного интеллекта и общественно-социальных технологий цифрового общества факультета политических и социальных технологий



(подпись)

В.Л. Симонов

Согласовано

Научная библиотека, директор



И.Г. Маляр

СОДЕРЖАНИЕ

1. МЕТОДИЧЕСКИЕ МАТЕРИАЛЫ К ЛЕКЦИОННЫМ, ПРАКТИЧЕСКИМ, ЛАБОРАТОРНЫМ ЗАНЯТИЯМ	4
1.1. Методические материалы к проведению лекционных занятий по дисциплине (модулю).....	4
1.2. Методические материалы по подготовке к практическим занятиям по дисциплине (модулю).....	5
1.4. Методические материалы по подготовке к лабораторным занятиям по дисциплине (модулю).....	9
2. МЕТОДИЧЕСКИЕ РЕКОМЕНДАЦИИ ДЛЯ ОБУЧАЮЩИХСЯ ПО ОСВОЕНИЮ ДИСЦИПЛИНЫ (МОДУЛЯ) И САМОСТОЯТЕЛЬНОЙ РАБОТЕ.....	10
3. МЕТОДИЧЕСКИЕ МАТЕРИАЛЫ, ОПРЕДЕЛЯЮЩИЕ ПРОЦЕДУРЫ ОЦЕНИВАНИЯ ЗНАНИЙ, УМЕНИЙ, НАВЫКОВ И (ИЛИ) ОПЫТА ДЕЯТЕЛЬНОСТИ, ХАРАКТЕРИЗУЮЩИХ ЭТАПЫ ФОРМИРОВАНИЯ КОМПЕТЕНЦИЙ.....	19
3.1. Организационные основы применения балльно-рейтинговой системы оценки успеваемости обучающихся по дисциплине (модулю).....	19
3.2. Проведение текущего контроля успеваемости обучающихся по дисциплине (модулю) в соответствии с балльно-рейтинговой системой оценки успеваемости обучающегося.....	19
3.3. Проведение промежуточной аттестации обучающихся по дисциплине (модулю) в соответствии с балльно-рейтинговой системой оценки успеваемости обучающегося.....	20
ЛИСТ РЕГИСТРАЦИИ ИЗМЕНЕНИЙ.....	22

1. МЕТОДИЧЕСКИЕ МАТЕРИАЛЫ К ЛЕКЦИОННЫМ, ЛАБОРАТОРНЫМ ЗАНЯТИЯМ

1.1. Методические материалы к проведению лекционных занятий по дисциплине (модулю)

Лекция - один из методов обучения, одна из основных системообразующих форм организации учебного процесса в вузе. Лекционное занятие представляет собой систематическое, последовательное, монологическое изложение педагогическим работником учебного материала, как правило, теоретического характера. Такое занятие представляет собой элемент технологии представления учебного материала путем логически стройного, систематически последовательного и ясного изложения.

Цель лекции – организация целенаправленной познавательной деятельности обучающихся по овладению программным материалом дисциплины (модуля). Чтение курса лекций позволяет дать связанное, последовательное изложение материала в соответствии с новейшими данными науки, сообщить слушателям основное содержание предмета в целостном, систематизированном виде. В ряде случаев лекция выполняет функцию основного источника информации: при отсутствии учебников и учебных пособий, чаще по новым курсам; в случае, когда новые научные данные по той или иной теме не нашли отражения в учебниках; отдельные разделы и темы очень сложны для самостоятельного изучения. В таких случаях только лектор может методически помочь обучающимся в освоении сложного материала.

Возможные формы проведения лекций:

- Вводная лекция – один из наиболее важных и трудных видов лекции при чтении систематических курсов. От успеха этой лекции во многом зависит успех усвоения всего курса. Она может содержать: определение дисциплины (модуля); краткую историческую справку о дисциплине (модуле); цели и задачи дисциплины (модуля), ее роль в общей системе обучения и связь со смежными дисциплинами (модулями); основные проблемы (понятия и определения) данной науки; основную и дополнительную учебную литературу; особенности самостоятельной работы обучающихся над дисциплиной (модулем) и формы участия в научно-исследовательской работе; отчетность по курсу.

- Информационная лекция ориентирована на изложение и объяснение обучающимся научной информации, подлежащей осмыслению и запоминанию. Это самый традиционный тип лекций в практике высшей школы.

- Заключительная лекция предназначена для обобщения полученных знаний и раскрытия перспектив дальнейшего развития данной науки.

- Обзорная лекция – это систематизация научных знаний на высоком уровне, допускающая большое число ассоциативных связей в процессе осмысления информации, излагаемой при раскрытии внутрисубъектной и межпредметной связей, исключая детализацию и конкретизацию. Как правило, стержень излагаемых теоретических положений составляет научно-понятийная и концептуальная основа всего курса или крупных его разделов.

- Лекция-беседа - непосредственный контакт педагогического работника с аудиторией - диалог. По ходу лекции педагогический работник задает вопросы для выяснения мнений и уровня осведомленности обучающихся по рассматриваемой проблеме.

- Лекция-дискуссия - свободный обмен мнениями в ходе изложения лекционного материала. Педагогический работник активизирует участие в обсуждении отдельными вопросами, сопоставляет между собой различные мнения и тем самым развивает дискуссию, стремясь направить ее в нужное русло.

- Лекция с применением обратной связи включает в себе то, что в начале и конце каждого раздела лекции задаются вопросы. Первый - для того, чтобы узнать, насколько обучающиеся ориентируются в излагаемом материале, вопрос в конце раздела предназначен для выяснения степени усвоения только что изложенного материала. При

неудовлетворительных результатах контрольного опроса педагогический работник возвращается к уже прочитанному разделу, изменив при этом методику подачи материала.

- Проблемная лекция опирается на логику последовательно моделируемых проблемных ситуаций путем постановки проблемных вопросов или предъявления проблемных задач. Проблемный вопрос - это диалектическое противоречие, требующее для своего решения размышления, сравнения, поиска, приобретения и применения новых знаний. Проблемная задача содержит дополнительную вводную информацию и при необходимости некоторые ориентиры поиска ее решения.

- Программированная лекция - консультация – педагогический работник сам составляет и предлагает обучающимся вопросы. На подготовленные вопросы педагогический работник сначала просит ответить обучающихся, а затем проводит анализ и обсуждение неправильных ответов. В лекциях можно использовать наглядные материалы, а также подготовить презентацию. Что касается презентации, то в качестве визуальной поддержки ее можно органично интегрировать во все вышеупомянутые лекции. В то же время лекцию-презентацию возможно выделить и в качестве самостоятельной формы. Лекция-презентация должна отражать суть основных и (или) проблемных вопросов лекции, на которые особо следует обратить внимание обучающихся. В условиях применения активного метода проведения занятий презентация представляется весьма удачным способом донесения информации до слушателей. Единственное, на что следует обратить внимание при подготовке слайдов, - это их оформление и текст. Слайд не должен быть перегружен картинками и лишней информацией, которая будет отвлекать от основного аспекта того или иного вопроса лекции. Во время лекции можно задавать вопросы аудитории в отношении того или иного слайда, тем самым еще больше вовлекая обучающихся в проблематику.

Краткое содержание лекционных занятий

Наименование разделов и тем	Содержание учебного материала
Модуль 2 (Семестр 8)	
Тема 1.1. БАЗОВЫЕ ПОНЯТИЯ ОРГАНИЗАЦИИ И УПРАВЛЕНИЯ СЛУЖБОЙ ЗАЩИТЫ ИНФОРМАЦИИ НА ПРЕДПРИЯТИИ	Введение в Управление службой защиты информации на предприятии. Общие принципы Linux API. Основные понятия организации и управления службой защиты информации на предприятии. Организация и управление службой защиты информации на предприятии как один из бизнес процессов предприятия. Специфика бизнес процесса организации и управления службой защиты информации на предприятии и роль обратной связи. Создание и эксплуатация Комплексной системы защиты информации предприятия (КСЗИП). Классификация систем защиты информации на предприятии. Алгоритмы и принципы организации систем защиты информации на предприятии
Тема 1.2. НОРМАТИВНАЯ БАЗА ОРГАНИЗАЦИИ И УПРАВЛЕНИЯ СЛУЖБОЙ ЗАЩИТЫ ИНФОРМАЦИИ НА ПРЕДПРИЯТИИ	Файловые операции средствами системных вызовов. Общее представление о файловом вводе-выводе. Универсальность ввода-вывода. Международные стандарты, применяемые при организации и управлении службой защиты информации на предприятии. Федеральные законы России, регулирующие процессы организации и управления службой защиты информации на предприятии. ГОСТы, применяемые при организации и управлении службой защиты информации на предприятии. Руководящие документы Совет Безопасности РФ, ФСБ, ФСТЭК, министерств и ведомств Правительства РФ, стандарты, применяемые при организации и управлении службой защиты информации на предприятии.

	<p>Внутренняя нормативная документация предприятия в области защиты информации.</p> <p>Политики управления информационной безопасностью как составная часть Политики безопасности управления бизнесом и управления безопасностью предприятия.</p>
<p>Тема 1.3. ПРОЦЕДУРА РАЗРАБОТКИ, ОРГАНИЗАЦИИ И ВНЕДРЕНИЯ СИСТЕМЫ ЗАЩИТЫ ИНФОРМАЦИИ ПРЕДПРИЯТИЯ</p>	<p>Изучение примеров процедур разработки, организации и внедрения Комплексной системы защиты информации предприятия; анализ и выбор наиболее функционально полной процедуры разработки, организации и внедрения Комплексной системы защиты информации предприятия.</p> <p>Подготовительный этап разработки, организации и внедрения КСЗИП.</p> <p>Назначение и область применения КСЗИП.</p> <p>Цели разработки, организации и внедрения КСЗИП.</p> <p>Планирование разработки, организации и внедрения КСЗИП.</p> <p>Задачи разработки, организации и внедрения КСЗИП.</p> <p>Этап реализации разработки, организации и внедрения КСЗИП.</p> <p>Пробная эксплуатация, анализ и доработка КСЗИП.</p> <p>Сдача в пром. Эксплуатацию КСЗИП.</p> <p>Интегральный отчет по разработке, организации и внедрению КСЗИП. Извлечённые уроки.</p> <p>Самостоятельное изучение теоретического материала с использованием Internet-ресурсов, информационных баз, методических разработок, специальной учебной и научной литературы;</p> <p>Закрепление теоретического материала при выполнении проблемно-ориентированных, поисковых, творческих заданий по процедуре разработки, организации и внедрения Комплексной системы защиты информации предприятия</p>
<p>Модуль 2 (Семестр 9)</p>	
<p>Тема 2.1. ОСНОВНЫЕ ФУНКЦИИ СЛУЖБЫ ЗАЩИТЫ ИНФОРМАЦИИ НА ПРЕДПРИЯТИИ</p>	<p>Управление содержанием защиты информации на предприятии;</p> <p>Управление интеграцией защиты информации на предприятии;</p> <p>Управление рисками;</p> <p>Управление коммуникациями;</p> <p>Управление затратами обеспечения защиты информации на предприятии;</p> <p>Управление информационными ресурсами;</p> <p>Управление временем и документооборотом;</p> <p>Управление качеством защиты информации на предприятии</p>
<p>Тема 2.2. МОДЕЛЬ СИСТЕМЫ КОМПЛЕКСНОЙ ЗАЩИТЫ ИНФОРМАЦИИ НА ПРЕДПРИЯТИИ</p>	<p>Типовые модели систем комплексной защиты информации на предприятии.</p> <p>Разработка сетевой модели и сетевого планирования управлением информационной безопасностью.</p> <p>Сущность и специфика сетевой модели, сетевого графика, сетевого плана, календарно-сетевого плана.</p> <p>Жизненный цикл в сетевой модели.</p> <p>Метод прямого планирования в сетевой модели.</p> <p>Метод обратного планирования в сетевой модели.</p> <p>Раннее и позднее начало работ, окончание работ.</p> <p>Определение длительности процесса ИБ. Критический путь сетевой модели.</p> <p>Индивидуальный и общий резервы.</p> <p>Планирование логических связей.</p> <p>Планирование ресурсов сетевой модели</p>

1.2. Методические материалы по подготовке к практическим занятиям по дисциплине (модулю)

Практические (семинарские) занятия - одна из форм учебного занятия, направленная на развитие самостоятельности обучающихся и приобретение умений и навыков. Данные учебные занятия углубляют, расширяют, детализируют полученные ранее знания. Практическое занятие предполагает выполнение обучающимися по заданию и под руководством преподавателей одной или нескольких практических работ.

Цель практических занятий и семинаров состоит в развитии познавательных способностей, самостоятельности мышления и творческой активности обучающихся; углублении, расширении, детализировании знаний, полученных на лекции в обобщенной форме, и содействии выработке навыков профессиональной деятельности. В отдельных случаях на практических занятиях и семинарах руководителем занятия сообщаются дополнительные знания.

Для достижения поставленных целей и решения требуемого перечня задач практические занятия и семинары проводятся традиционными технологиями или с использованием активных и интерактивных образовательных технологий.

Возможные формы проведения практических (семинарских) занятий:

- Деловая игра - это метод группового обучения совместной деятельности в процессе решения общих задач в условиях максимально возможного приближения к реальным проблемным ситуациям. Имитационные игры - на занятиях имитируется деятельность какой-либо организации, предприятия или его подразделения. Имитироваться могут события, конкретная деятельность людей (деловое совещание, обсуждение плана) и обстановка, условия, в которых происходит событие или осуществляется деятельность (кабинет начальника цеха, зал заседаний). Исполнение ролей (ролевые игры) - в этих играх отрабатывается тактика поведения, действий, выполнение функций и обязанностей конкретного лица. Для проведения игр с исполнением роли разрабатывается модель-пьеса ситуации, между студентами распределяются роли с «обязательным содержанием», характеризующиеся различными интересами; в процессе их взаимодействия должно быть найдено компромиссное решение. «Деловой театр» (метод инсценировки) - в нем разыгрывается какая-либо ситуация, поведение человека в этой обстановке, обучающийся должен вжиться в образ определенного лица, понять его действия, оценить обстановку и найти правильную линию поведения. Основная задача метода инсценировки - научить ориентироваться в различных обстоятельствах, давать объективную оценку своему поведению, учитывать возможности других людей, влиять на их интересы, потребности и деятельность, не прибегая к формальным атрибутам власти, к приказу.

- Игровое проектирование - является практическим занятием или циклом занятий, суть которых состоит в разработке инженерного, конструкторского, технологического и других видов проектов в игровых условиях, максимально воссоздающих реальность. Этот метод отличается высокой степенью сочетания индивидуальной и совместной работы обучающихся.

- Познавательно-дидактические игры не относятся к деловым играм. Они предполагают лишь включение изучаемого материала в необычный игровой контекст и иногда содержат лишь элементы ролевых игр. Такие игры могут проводиться в виде копирования научных, культурных, социальных явлений (конкурс знатоков, «Поле чудес», КВН и т.д.) и в виде предметно-содержательных моделей, (например, игры-путешествия, когда надо разработать рациональный маршрут, пользуясь различными картами).

- Анализ конкретных ситуаций. Конкретная ситуация – это любое событие, которое содержит в себе противоречие или вступает в противоречие с окружающей средой. Ситуации могут нести в себе как позитивный, так и отрицательный опыт. Все ситуации делятся на простые, критические и экстремальные.

- Кейс-метод (от английского case – случай, ситуация) – усовершенствованный метод анализа конкретных ситуаций, метод активного проблемно-ситуационного анализа,

основанный на обучении путем решения конкретных задач – ситуаций (решение кейсов). Непосредственная цель метода case-study - обучающиеся должны проанализировать ситуацию, разобраться в сути проблем, предложить возможные решения и выбрать лучшее из них. Кейсы делятся на практические (отражающие реальные жизненные ситуации), обучающие (искусственно созданные, содержащие значительные элемент условности при отражении в нем жизни) и исследовательские (ориентированные на проведение исследовательской деятельности посредством применения метода моделирования). Метод конкретных ситуаций (метод case-study) относится к неигровым имитационным активным методам обучения.

- Тренинг (англ. training от train — обучать, воспитывать) – метод активного обучения, направленный на развитие знаний, умений и навыков и социальных установок. Тренинг – форма интерактивного обучения, целью которого является развитие компетентности межличностного и профессионального поведения в общении. Достоинство тренинга заключается в том, что он обеспечивает активное вовлечение всех участников в процесс обучения. Можно выделить основные типы тренингов по критерию направленности воздействия и изменений – навыковый, психотерапевтический, социально-психологический, бизнес-тренинг.

- Метод Сократа (Майевтика) – метод вопросов, предполагающих критическое отношение к догматическим утверждениям, называется еще как метод «сократовской иронии». Это умение извлекать скрытое в человеке знание с помощью искусных наводящих вопросов, подразумевающего короткий, простой и заранее предсказуемый ответ.

- Интерактивная лекция – выступление ведущего обучающего перед большой аудиторией с применением следующих активных форм обучения: дискуссия, беседа, демонстрация слайдов или учебных фильмов, мозговой штурм.

- Групповая, научная дискуссия, диспут Дискуссия — это целенаправленное обсуждение конкретного вопроса, сопровождающееся обменом мнениями, идеями между двумя и более лицами. Задача дискуссии - обнаружить различия в понимании вопроса и в споре установить истину. Дискуссии могут быть свободными и управляемыми. К технике управляемой дискуссии относятся: четкое определение цели, прогнозирование реакции оппонентов, планирование своего поведения, ограничение времени на выступления и их заданная очередность. Разновидностью свободной дискуссии является форум, где каждому желающему дается неограниченное время на выступление, при условии, что его выступление вызывает интерес аудитории. Каждый конкретный форум имеет свою тематику — достаточно широкую, чтобы в её пределах можно было вести многоплановое обсуждение.

- Дебаты – это чётко структурированный и специально организованный публичный обмен мыслями между двумя сторонами по актуальным темам. Это разновидность публичной дискуссии участников дебатов, направляющая на переубеждение в своей правоте третьей стороны, а не друг друга. Поэтому вербальные и невербальные средства, которые используются участниками дебатов, имеют целью получения определённого результата — сформировать у слушателей положительное впечатление от собственной позиции.

- Метод работы в малых группах. Групповое обсуждение кого-либо вопроса направлено на достижение лучшего взаимопонимания и нахождения истины. Групповое обсуждение способствует лучшему усвоению изучаемого материала. Оптимальное количество участников - 5-7 человек. Перед обучающимися ставится проблема, выделяется определенное время, в течение которого они должны подготовить аргументированный обдуманый ответ. Педагогический работник может устанавливать правила проведения группового обсуждения – задавать определенные рамки обсуждения, ввести алгоритм выработки общего мнения, назначить лидера и др.

- Круглый стол - общество, собрание в рамках более крупного мероприятия (съезда, симпозиума, конференции). Мероприятие, как правило, на которое приглашаются эксперты и специалисты из разных сфер деятельности для обсуждения актуальных вопросов. Данная модель обсуждения, основываясь на соглашениях, в качестве итогов даёт результаты, которые, в свою очередь, являются новыми соглашениями.

- Коллоквиум - (лат. colloquium — разговор, беседа) - одна из форм учебных занятий в системе образования, имеющая целью выяснение и повышение знаний обучающихся. На коллоквиумах обсуждаются: отдельные части, разделы, темы, вопросы изучаемого курса (обычно не включаемые в тематику семинарских и других практических учебных занятий), рефераты, проекты и др. работы обучающихся. Это научные собрания, на которых заслушиваются и обсуждаются доклады. Коллоквиум – это и форма контроля, массового опроса, позволяющая преподавателю в сравнительно небольшой срок выяснить уровень знаний студентов по данной теме дисциплины. Коллоквиум проходит обычно в форме дискуссии, в ходе которой обучающимся предоставляется возможность высказать свою точку зрения на рассматриваемую проблему, учиться обосновывать и защищать ее. Аргументируя и отстаивая свое мнение, обучающийся в то же время демонстрирует, насколько глубоко и осознанно он усвоил изученный материал.

- Метод «мозговой штурм» (мозговой штурм, мозговая атака, англ. brainstorming) — оперативный метод решения проблемы на основе стимулирования творческой активности, при котором участникам обсуждения предлагают высказывать как можно большее количество вариантов решения, в том числе самых фантастичных. Затем из общего числа высказанных идей отбирают наиболее удачные, которые могут быть использованы на практике. Является методом экспертного оценивания.

- Метод проектов - это способ достижения дидактической цели через детальную разработку проблемы (технологию), которая должна завершиться вполне реальным, осязаемым практическим результатом, оформленным тем или иным образом; это совокупность приёмов, действий обучающихся в их определённой последовательности для достижения поставленной задачи – решения проблемы, лично значимой для учащихся и оформленной в виде некоего конечного продукта. Основное предназначение метода проектов состоит в предоставлении учащимся возможности самостоятельного приобретения знаний в процессе решения практических задач или проблем, требующего интеграции знаний из различных предметных областей.

- Брифинг - (англ. briefing от англ. brief – короткий, недолгий) – краткая пресс-конференция, посвященная одному вопросу. Основное отличие: отсутствует презентационная часть. То есть практически сразу идут ответы на вопросы журналистов.

- Метод портфолио (итал. portfolio — 'портфель, англ. - папка для документов) - современная образовательная технология, в основе которой используется метод аутентичного оценивания результатов образовательной и профессиональной деятельности. Портфолио как подборка сертифицированных достижений, наиболее значимых работ и отзывов на них.

Вопросы для самоподготовки к практическим (семинарским) занятиям по разделам (темам) дисциплины (модуля)

Задания для самостоятельной работы к Разделу 1

Вопросы для самостоятельной работы к Разделу 1

1. Классификация систем защиты информации на предприятии.
2. Организация систем защиты информации на предприятии.
3. Функции систем защиты информации на предприятии.
4. Типовые задачи систем защиты информации на предприятии.

Литература для самостоятельного изучения к Разделу 1.

Основная литература

1. Никитин, В. Н. Проведение анализа защищённости информации в информационной системе : учебное пособие / В. Н. Никитин. — Хабаровск : ДВГУПС, 2020. — 79 с. —

Текст : электронный // Лань : электронно-библиотечная система. — URL: <https://e.lanbook.com/book/179382> (дата обращения: 06.03.2023). — Режим доступа: для авториз. пользователей

2. Внуков, А. А. Защита информации : учебное пособие для вузов / А. А. Внуков. — 3-е изд., перераб. и доп. — Москва : Издательство Юрайт, 2023. — 161 с. — (Высшее образование). — ISBN 978-5-534-07248-8. — Текст : электронный // Образовательная платформа Юрайт [сайт]. — URL: <https://urait.ru/bcode/512268>.

Дополнительная литература

1. Технологии обеспечения безопасности информационных систем : учебное пособие : [16+] / А. Л. Марухленко, Л. О. Марухленко, М. А. Ефремов [и др.]. — Москва ; Берлин : Директ-Медиа, 2021. — 210 с. : ил., схем., табл. — Режим доступа: по подписке. — URL: <https://biblioclub.ru/index.php?page=book&id=598988> (дата обращения: 09.03.2023). — Библиогр.: с. 196-205. — ISBN 978-5-4499-1671-6. — DOI 10.23681/598988. — Текст : электронный.
2. Внуков, А. А. Защита информации в банковских системах : учебное пособие для вузов / А. А. Внуков. — 2-е изд., испр. и доп. — Москва : Издательство Юрайт, 2023. — 246 с. — (Высшее образование). — ISBN 978-5-534-01679-6. — URL : <https://urait.ru/bcode/512269>
3. Крыжановский, А. В. Организационное и правовое обеспечение информационной безопасности : методические указания / А. В. Крыжановский. — Самара : ПГУТИ, 2018. — 86 с. — Текст : электронный // Лань : электронно-библиотечная система. — URL: <https://e.lanbook.com/book/182281> (дата обращения: 06.03.2023). — Режим доступа: для авториз. пользователей.

Задания для самостоятельной работы к Разделу 2

Вопросы для самостоятельной работы к Разделу 2

1. Международные стандарты защиты информации (стандарты ISO).
2. Национальные стандарты РФ (ГОСТы).
3. Руководящие документы ГосТех Комиссии РФ, ФСТЭК, ФСБ, Совета Безопасности РФ.
4. Политики управления информационной безопасностью как составная часть Политики безопасности управления бизнесом и управления безопасностью предприятия.

Литература для самостоятельного изучения к Разделу 2.

Основная литература

1. Никитин, В. Н. Проведение анализа защищённости информации в информационной системе : учебное пособие / В. Н. Никитин. — Хабаровск : ДВГУПС, 2020. — 79 с. — Текст : электронный // Лань : электронно-библиотечная система. — URL: <https://e.lanbook.com/book/179382> (дата обращения: 06.03.2023). — Режим доступа: для авториз. пользователей
2. Внуков, А. А. Защита информации : учебное пособие для вузов / А. А. Внуков. — 3-е изд., перераб. и доп. — Москва : Издательство Юрайт, 2023. — 161 с. — (Высшее образование). — ISBN 978-5-534-07248-8. — Текст : электронный // Образовательная платформа Юрайт [сайт]. — URL: <https://urait.ru/bcode/512268>.

Дополнительная литература

1. Технологии обеспечения безопасности информационных систем : учебное пособие : [16+] / А. Л. Марухленко, Л. О. Марухленко, М. А. Ефремов [и др.]. — Москва ; Берлин : Директ-Медиа, 2021. — 210 с. : ил., схем., табл. — Режим доступа: по подписке. —

URL: <https://biblioclub.ru/index.php?page=book&id=598988> (дата обращения: 09.03.2023). – Библиогр.: с. 196-205. – ISBN 978-5-4499-1671-6. – DOI 10.23681/598988. – Текст : электронный.

2. Внуков, А. А. Защита информации в банковских системах : учебное пособие для вузов / А. А. Внуков. — 2-е изд., испр. и доп. — Москва : Издательство Юрайт, 2023. — 246 с. — (Высшее образование). — ISBN 978-5-534-01679-6. — URL : <https://urait.ru/bcode/512269>
3. Крыжановский, А. В. Организационное и правовое обеспечение информационной безопасности : методические указания / А. В. Крыжановский. — Самара : ПГУТИ, 2018. — 86 с. — Текст : электронный // Лань : электронно-библиотечная система. — URL: <https://e.lanbook.com/book/182281> (дата обращения: 06.03.2023). — Режим доступа: для авториз. пользователей.

Задания для самостоятельной работы к Разделу 3

Вопросы для самостоятельной работы к Разделу 3

1. Цель разработки, организации и внедрения Комплексной системы защиты информации предприятия.
2. Задачи разработки, организации и внедрения Комплексной системы защиты информации предприятия.
3. Общие принципы выборы защиты системы защиты информации на предприятии
4. Системный принцип разработки, организации и внедрения Комплексной системы защиты информации предприятия.
5. SMART принцип разработки, организации и внедрения Комплексной системы защиты информации предприятия.
6. Согласование миссии предприятия и задач разработки, организации и внедрения Комплексной системы защиты информации предприятия.

Литература для самостоятельного изучения к Разделу 3.

Основная литература

1. Никитин, В. Н. Проведение анализа защищённости информации в информационной системе : учебное пособие / В. Н. Никитин. — Хабаровск : ДВГУПС, 2020. — 79 с. — Текст : электронный // Лань : электронно-библиотечная система. — URL: <https://e.lanbook.com/book/179382> (дата обращения: 06.03.2023). — Режим доступа: для авториз. пользователей
2. Внуков, А. А. Защита информации : учебное пособие для вузов / А. А. Внуков. — 3-е изд., перераб. и доп. — Москва : Издательство Юрайт, 2023. — 161 с. — (Высшее образование). — ISBN 978-5-534-07248-8. — Текст : электронный // Образовательная платформа Юрайт [сайт]. — URL: <https://urait.ru/bcode/512268>.

Дополнительная литература

1. Технологии обеспечения безопасности информационных систем : учебное пособие : [16+] / А. Л. Марухленко, Л. О. Марухленко, М. А. Ефремов [и др.]. — Москва ; Берлин : Директ-Медиа, 2021. — 210 с. : ил., схем., табл. — Режим доступа: по подписке. — URL: <https://biblioclub.ru/index.php?page=book&id=598988> (дата обращения: 09.03.2023). — Библиогр.: с. 196-205. — ISBN 978-5-4499-1671-6. — DOI 10.23681/598988. — Текст : электронный.
2. Внуков, А. А. Защита информации в банковских системах : учебное пособие для вузов / А. А. Внуков. — 2-е изд., испр. и доп. — Москва : Издательство Юрайт, 2023. — 246 с. — (Высшее образование). — ISBN 978-5-534-01679-6. — URL : <https://urait.ru/bcode/512269>
3. Крыжановский, А. В. Организационное и правовое обеспечение информационной безопасности : методические указания / А. В. Крыжановский. — Самара : ПГУТИ, 2018.

— 86 с. — Текст : электронный // Лань : электронно-библиотечная система. — URL: <https://e.lanbook.com/book/182281> (дата обращения: 06.03.2023). — Режим доступа: для авториз. пользователей.

Здания для самостоятельной работы к Разделу 4

Вопросы для самостоятельной работы к Разделу 4

1. Назначение функции «Управление содержанием защиты информации на предприятии»;
2. Назначение функции «Управление интеграцией защиты информации на предприятии»;
3. Назначение функции «Управление рисками»;
4. Назначение функции «Управление коммуникациями»;
5. Назначение функции «Управление затратами»;
6. Назначение функции «Управление информационными ресурсами»;
7. Назначение функции «Управление временем и документооборотом»;
8. Назначение функции «Управление качеством защиты информации на предприятии».

Литература для самостоятельного изучения к Разделу 4.

Основная литература

1. Никитин, В. Н. Проведение анализа защищённости информации в информационной системе : учебное пособие / В. Н. Никитин. — Хабаровск : ДВГУПС, 2020. — 79 с. — Текст : электронный // Лань : электронно-библиотечная система. — URL: <https://e.lanbook.com/book/179382> (дата обращения: 06.03.2023). — Режим доступа: для авториз. пользователей
2. Внуков, А. А. Защита информации : учебное пособие для вузов / А. А. Внуков. — 3-е изд., перераб. и доп. — Москва : Издательство Юрайт, 2023. — 161 с. — (Высшее образование). — ISBN 978-5-534-07248-8. — Текст : электронный // Образовательная платформа Юрайт [сайт]. — URL: <https://urait.ru/bcode/512268>.

Дополнительная литература

1. Технологии обеспечения безопасности информационных систем : учебное пособие : [16+] / А. Л. Марухленко, Л. О. Марухленко, М. А. Ефремов [и др.]. — Москва ; Берлин : Директ-Медиа, 2021. — 210 с. : ил., схем., табл. — Режим доступа: по подписке. — URL: <https://biblioclub.ru/index.php?page=book&id=598988> (дата обращения: 09.03.2023). — Библиогр.: с. 196-205. — ISBN 978-5-4499-1671-6. — DOI 10.23681/598988. — Текст : электронный.
2. Внуков, А. А. Защита информации в банковских системах : учебное пособие для вузов / А. А. Внуков. — 2-е изд., испр. и доп. — Москва : Издательство Юрайт, 2023. — 246 с. — (Высшее образование). — ISBN 978-5-534-01679-6. — URL : <https://urait.ru/bcode/512269>
3. Крыжановский, А. В. Организационное и правовое обеспечение информационной безопасности : методические указания / А. В. Крыжановский. — Самара : ПГУТИ, 2018. — 86 с. — Текст : электронный // Лань : электронно-библиотечная система. — URL: <https://e.lanbook.com/book/182281> (дата обращения: 06.03.2023). — Режим доступа: для авториз. пользователей.

Здания для самостоятельной работы к Разделу 5

Вопросы для самостоятельной работы к Разделу 5

1. Модель СУИБ.
2. Особенности сетевых моделей СУИБ.
3. Назначение и область применения СУИБ.
4. Цели разработки, организации и внедрения СУИБ.

5. Планирование разработки, организации и внедрения СУИБ.
6. Задачи разработки, организации и внедрения СУИБ.
7. Критический путь сетевой модели.
8. Этап реализации разработки, организации и внедрения СУИБ.
9. Понятие СУИБ.
10. Структура СУИБ.
11. Стандарт ISO 27001.
12. Создание и эксплуатация СУИБ.
13. Процессная модель: планирование, реализация, проверка, действие (ПРПД).

Литература для самостоятельного изучения к Разделу 5.

Основная литература

1. Никитин, В. Н. Проведение анализа защищённости информации в информационной системе : учебное пособие / В. Н. Никитин. — Хабаровск : ДВГУПС, 2020. — 79 с. — Текст : электронный // Лань : электронно-библиотечная система. — URL: <https://e.lanbook.com/book/179382> (дата обращения: 06.03.2023). — Режим доступа: для авториз. пользователей
2. Внуков, А. А. Защита информации : учебное пособие для вузов / А. А. Внуков. — 3-е изд., перераб. и доп. — Москва : Издательство Юрайт, 2023. — 161 с. — (Высшее образование). — ISBN 978-5-534-07248-8. — Текст : электронный // Образовательная платформа Юрайт [сайт]. — URL: <https://urait.ru/bcode/512268>.

Дополнительная литература

1. Технологии обеспечения безопасности информационных систем : учебное пособие : [16+] / А. Л. Марухленко, Л. О. Марухленко, М. А. Ефремов [и др.]. — Москва ; Берлин : Директ-Медиа, 2021. — 210 с. : ил., схем., табл. — Режим доступа: по подписке. — URL: <https://biblioclub.ru/index.php?page=book&id=598988> (дата обращения: 09.03.2023). — Библиогр.: с. 196-205. — ISBN 978-5-4499-1671-6. — DOI 10.23681/598988. — Текст : электронный.
2. Внуков, А. А. Защита информации в банковских системах : учебное пособие для вузов / А. А. Внуков. — 2-е изд., испр. и доп. — Москва : Издательство Юрайт, 2023. — 246 с. — (Высшее образование). — ISBN 978-5-534-01679-6. — URL : <https://urait.ru/bcode/512269>
Крыжановский, А. В. Организационное и правовое обеспечение информационной безопасности : методические указания / А. В. Крыжановский. — Самара : ПГУТИ, 2018. — 86 с. — Текст : электронный // Лань : электронно-библиотечная система. — URL: <https://e.lanbook.com/book/182281> (дата обращения: 06.03.2023). — Режим доступа: для авториз. пользователей

1.4. Методические материалы по подготовке к лабораторным занятиям по дисциплине (модулю)

Лабораторные занятия - одна из форм учебного занятия, направленная на развитие самостоятельности обучающихся и приобретение умений и навыков. Данные учебные занятия углубляют, расширяют, детализируют полученные ранее знания. Лабораторное занятие предполагает выполнение обучающимися по заданию и под руководством преподавателей одной или нескольких работ.

Цель лабораторных занятий состоит в развитии познавательных способностей, самостоятельности мышления и творческой активности обучающихся; углублении, расширении, детализировании знаний, полученных на лекции в обобщенной форме, и содействии выработке навыков профессиональной деятельности. В отдельных случаях на лабораторных занятиях руководителем занятия сообщаются дополнительные знания.

Для достижения поставленных целей и решения требуемого перечня задач лабораторные занятия проводятся традиционными технологиями или с использованием активных и интерактивных образовательных технологий.

При подготовке и работе во время проведения лабораторных занятий следует обратить внимание на следующие моменты: на процесс предварительной подготовки, на работу во время занятия, обработку полученных результатов, исправление полученных замечаний.

Предварительная подготовка к лабораторному занятию заключается в изучении теоретического материала в отведенное для самостоятельной работы время, ознакомление с инструктивными материалами с целью осознания задач занятия, техники безопасности при работе с приборами, веществами.

Работа во время проведения занятия включает:

- консультирование студентов преподавателями и вспомогательным персоналом с целью предоставления исчерпывающей информации, необходимой для самостоятельного выполнения предложенных преподавателем задач.

- самостоятельное выполнение заданий согласно обозначенной рабочей программой дисциплины (модуля) тематики.

2. МЕТОДИЧЕСКИЕ РЕКОМЕНДАЦИИ ДЛЯ ОБУЧАЮЩИХСЯ ПО ОСВОЕНИЮ ДИСЦИПЛИНЫ (МОДУЛЯ) И САМОСТОЯТЕЛЬНОЙ РАБОТЕ

Освоение обучающимся дисциплины (модуля) «Управление службой защиты информации на предприятии (модуля)» предполагает изучение материалов дисциплины на аудиторных занятиях и в ходе самостоятельной работы. Аудиторные занятия проходят в форме лекций, семинаров, практических и лабораторных занятий. Самостоятельная работа включает разнообразный комплекс видов и форм работы обучающихся.

Для успешного освоения дисциплины (модуля) и достижения поставленных целей необходимо внимательно ознакомиться с рабочей программы дисциплины (модуля), доступной в электронной информационно-образовательной среде РГСУ.

Следует обратить внимание на списки основной и дополнительной литературы, на предлагаемые преподавателем ресурсы информационно-телекоммуникационной сети Интернет. Эта информация необходима для самостоятельной работы обучающегося.

При подготовке к аудиторным занятиям необходимо помнить особенности каждой формы его проведения.

Подготовка к учебному занятию лекционного типа заключается в следующем.

С целью обеспечения успешного обучения обучающийся должен готовиться к лекции, поскольку она является важнейшей формой организации учебного процесса, поскольку:

- знакомит с новым учебным материалом;
- разъясняет учебные элементы, трудные для понимания;
- систематизирует учебный материал;
- ориентирует в учебном процессе.

С этой целью:

- внимательно прочитайте материал предыдущей лекции;
- ознакомьтесь с учебным материалом по учебнику и учебным пособиям с темой прочитанной лекции;

- внесите дополнения к полученным ранее знаниям по теме лекции на полях лекционной тетради;

- запишите возможные вопросы, которые вы зададите лектору на лекции по материалу изученной лекции;

- постарайтесь уяснить место изучаемой темы в своей подготовке;

- узнайте тему предстоящей лекции (по тематическому плану, по информации лектора) и запишите информацию, которой вы владеете по данному вопросу.

Подготовка к занятию семинарского типа.

При подготовке и работе во время проведения занятий семинарского типа следует обратить внимание на следующие моменты: на процесс предварительной подготовки, на работу во время занятия, обработку полученных результатов, исправление полученных замечаний.

Предварительная подготовка к учебному занятию семинарского типа заключается в изучении теоретического материала в отведенное для самостоятельной работы время, ознакомление с инструктивными материалами с целью осознания задач практического занятия, техники безопасности при работе с приборами, веществами.

Работа во время проведения учебного занятия семинарского типа включает:

– консультирование студентов преподавателями и вспомогательным персоналом с целью предоставления исчерпывающей информации, необходимой для самостоятельного выполнения предложенных преподавателем задач.

– самостоятельное выполнение заданий согласно обозначенной рабочей программой дисциплины (модуля) тематики.

Самостоятельная работа.

Самостоятельная работа - планируемая учебная, учебно-исследовательская, научно-исследовательская работа студентов, выполняемая во внеаудиторное (аудиторное) время по заданию и при методическом руководстве преподавателя, но без его непосредственного участия (при частичном непосредственном участии преподавателя, оставляющем ведущую роль за работой студентов).

Для более углубленного изучения темы задания для самостоятельной работы рекомендуется выполнять параллельно с изучением данной темы. При выполнении заданий по возможности используйте наглядное представление материала.

Самостоятельная работа студентов в ВУЗе является важным видом учебной и научной деятельности студента. Самостоятельная работа студентов играет значительную роль в рейтинговой технологии обучения.

К современному специалисту в области медицины общество предъявляет достаточно широкий перечень требований, среди которых немаловажное значение имеет наличие у выпускников определенных навыков (компетенций) и умения самостоятельно добывать знания из различных источников, систематизировать полученную информацию, давать оценку конкретной профессиональной ситуации. Формирование такого умения происходит в течение всего периода обучения.

В процессе самостоятельной работы студент приобретает необходимые для будущей специальности компетенции, навыки самоорганизации, самоконтроля, самоуправления, саморефлексии и становится активным самостоятельным субъектом учебной деятельности.

Самостоятельная работа студентов должна оказывать важное влияние на формирование личности будущего специалиста, его компетентность. Каждый студент самостоятельно определяет режим своей работы и меру труда, затрачиваемого на овладение учебным содержанием по каждой дисциплине. Он выполняет внеаудиторную работу по личному индивидуальному плану, в зависимости от его подготовки, времени и других условий.

Виды самостоятельной работы.

Работа с литературой.

При работе с книгой необходимо подобрать литературу, научиться правильно ее читать, вести записи. Для подбора литературы в библиотеке используются алфавитный и систематический каталоги. Важно помнить, что рациональные навыки работы с книгой - это всегда большая экономия времени и сил. Правильный подбор учебников рекомендуется преподавателем, читающим лекционный курс. Необходимая литература может быть также указана в методических разработках по данному курсу. Изучая материал по учебнику, следует переходить к следующему вопросу только после правильного уяснения предыдущего, описывая на бумаге все выкладки и вычисления (в том числе те, которые в учебнике опущены или на лекции даны для самостоятельного вывода). При изучении любой дисциплины большую и важную роль играет самостоятельная индивидуальная работа. Особое внимание

следует обратить на определение основных понятий курса. Студент должен подробно разбирать примеры, которые поясняют такие определения, и уметь строить аналогичные примеры самостоятельно. Нужно добиваться точного представления о том, что изучаешь. Полезно составлять опорные конспекты. При изучении материала по учебнику полезно в тетради (на специально отведенных полях) дополнять конспект лекций. Там же следует отмечать вопросы, выделенные студентом для консультации с преподавателем. Выводы, полученные в результате изучения, рекомендуется в конспекте выделять, чтобы они при перечитывании записей лучше запоминались. Опыт показывает, что многим студентам помогает составление листа опорных сигналов, содержащего важнейшие и наиболее часто употребляемые формулы и понятия. Такой лист помогает запомнить формулы, основные положения лекции, а также может служить постоянным справочником для студента. Различают два вида чтения: первичное и вторичное. Первичное - это внимательное, неторопливое чтение, при котором можно остановиться на трудных местах.

Задача вторичного чтения - полное усвоение смысла целого (по счету это чтение может быть и не вторым, а третьим или четвертым). Самостоятельная работа с учебниками и книгами (а также самостоятельное теоретическое исследование проблем, обозначенных преподавателем на лекциях) – это важнейшее условие формирования у себя научного способа познания.

Чтение научного текста является частью познавательной деятельности. Ее цель – извлечение из текста необходимой информации. От того на сколько осознанно читающим собственная внутренняя установка при обращении к печатному слову (найти нужные сведения, усвоить информацию полностью или частично, критически проанализировать материал и т.п.) во многом зависит эффективность осуществляемого действия.

Методические рекомендации по составлению конспекта:

1. Внимательно прочитайте текст. Уточните в справочной литературе непонятные слова. При записи не забудьте вынести справочные данные на поля конспекта;
2. Выделите главное, составьте план;
3. Кратко сформулируйте основные положения текста, отметьте аргументацию автора;
4. Законспектируйте материал, четко следуя пунктам плана. При конспектировании старайтесь выразить мысль своими словами. Записи следует вести четко, ясно.

5. Грамотно записывайте цитаты. Цитируя, учитывайте лаконичность, значимость мысли. В тексте конспекта желательно приводить не только тезисные положения, но и их доказательства. При оформлении конспекта необходимо стремиться к емкости каждого предложения. Мысли автора книги следует излагать кратко, заботясь о стиле и выразительности написанного. Число дополнительных элементов конспекта должно быть логически обоснованным, записи должны распределяться в определенной последовательности, отвечающей логической структуре произведения. Для уточнения и дополнения необходимо оставлять поля. Овладение навыками конспектирования требует от студента целеустремленности, повседневной самостоятельной работы.

Методические материалы по самостоятельному решению задач

При самостоятельном решении задач нужно обосновывать каждый этап решения, исходя из теоретических положений курса. Если студент видит несколько путей решения проблемы (задачи), то нужно сравнить их и выбрать самый рациональный. Полезно до начала вычислений составить краткий план решения проблемы (задачи). Решение проблемных задач или примеров следует излагать подробно, вычисления располагать в строгом порядке, отделяя вспомогательные вычисления от основных. Решения при необходимости нужно сопровождать комментариями, схемами, чертежами и рисунками. Следует помнить, что решение каждой учебной задачи должно доводиться до окончательного логического ответа, которого требует условие, и по возможности с выводом. Полученный ответ следует проверить способами, вытекающими из существа данной задачи. Полезно также (если возможно) решать несколькими способами и сравнить полученные результаты. Решение задач данного типа нужно продолжать до приобретения твердых навыков в их решении.

Методические материалы к выполнению реферата

Реферат (от лат. referre – сообщать) – краткое изложение в письменном виде или в форме публикации доклада, содержания научного труда (трудов), литературы по теме. Работа над рефератом условно разделяется на выбор темы, подбор литературы, подготовку и защиту плана; написание теоретической части и всего текста с указанием библиографических данных используемых источников, подготовку доклада, выступление с ним. Тематика рефератов полностью связана с основными вопросами изучаемого курса.

Список литературы к темам не дается, и обучающиеся самостоятельно ведут библиографический поиск, причем им не рекомендуется ограничиваться университетской библиотекой.

Важно учитывать, что написание реферата требует от обучающихся определенных усилий. Особое внимание следует уделить подбору литературы, методике ее изучения с целью отбора и обработки собранного материала, обоснованию актуальности темы и теоретического уровня обоснованности используемых в качестве примеров фактов какой-либо деятельности.

Выбрав тему реферата, начав работу над литературой, необходимо составить план. Изучая литературу, продолжается обдумывание темы, осмысливание прочитанного, делаются выписки, сопоставляются точки зрения разных авторов и т.д. Реферативная работа сводится к тому, чтобы в ней выделились две взаимосвязанные стороны: во-первых, ее следует рассматривать как учебное задание, которое должен выполнить обучаемый, а во-вторых, как форму научной работы, творческого воображения при выполнении учебного задания.

Наличие плана реферата позволяет контролировать ход работы, избежать формального переписывания текстов из первоисточников.

Оформление реферата включает титульный лист, оглавление и краткий список использованной литературы. Список использованной литературы размещается на последней странице рукописи или печатной форме реферата. Реферат выполняется в письменной или печатной форме на белых листах формата А4 (210 x 297 мм). Шрифт Times New Roman, кегель 14, через 1,5 интервала при соблюдении следующих размеров текста: верхнее поле – 25 мм, нижнее – 20 мм, левое – 30 мм, правое – 15 мм. Нумерация страниц производится вверху листа, по центру. Титульный лист нумерации не подлежит.

Рефераты должны быть написаны простым, ясным языком, без претензий на наукообразность. Следует избегать сложных грамматических оборотов, непривычных терминов и символов. Если же такие термины и символы все-таки приводятся, то необходимо разъяснять их значение при первом упоминании в тексте реферата.

Объем реферата предполагает тщательный отбор информации, необходимой для краткого изложения вопроса. Важнейший этап – редактирование готового текста реферата и подготовка к обсуждению. Обсуждение требует хорошей ориентации в материале темы, умения выделить главное, поставить дискуссионный вопрос, привлечь внимание слушателей к интересной литературе, логично и убедительно изложить свои мысли.

Рефераты обязательно подлежат защите. Процедура защиты начинается с определения оппонентов защищающего свою работу. Они стремятся дать основательный анализ работы обучающимся, обращают внимание на положительные моменты и недостатки реферата, дают общую оценку содержанию, форме преподнесения материала, характеру использованной литературы. Иногда они дополняют тот или иной раздел реферата. Последнее особенно ценно, ибо говорит о глубоком знании обучающимся-оппонентом изучаемой проблемы.

Обсуждение не ограничивается заслушиванием оппонентов. Другие обучающиеся имеют право уточнить или опровергнуть какое-либо утверждение. Преподаватель предлагает любому обучающемуся задать вопрос по существу доклада или попытаться подвести итог обсуждению.

Алгоритм работы над рефератом

1. Выбор темы

Тема должна быть сформулирована грамотно (с литературной точки зрения);

В названии реферата следует поставить четкие рамки рассмотрения темы;

Желательно избегать слишком длинных названий;

Следует по возможности воздерживаться от использования в названии спорных с научной точки зрения терминов, излишней наукообразности, а также чрезмерного упрощения формулировок.

2. Реферат следует составлять из пяти основных частей: введения; основной части; заключения; списка литературы; приложений.

3. Основные требования к введению:

Во введении не следует концентрироваться на содержании; введение должно включать краткое обоснование актуальности темы реферата, где требуется показать, почему данный вопрос может представлять научный интерес и есть ли связь представляемого материала с современностью. Таким образом, тема реферата должна быть актуальна либо с научной точки зрения, либо с современных позиций.

Очень важно выделить цель, а также задачи, которые требуется решить для выполнения цели.

Введение должно содержать краткий обзор изученной литературы, в котором указывается взятый из того или иного источника материал, кратко анализируются изученные источники, показывается их сильные и слабые стороны;

Объем введения составляет две страницы текста.

4. Требования к основной части реферата:

Основная часть содержит материал, отобранный для рассмотрения проблемы;

Также основная часть должна включать в себя собственно мнение обучающихся и сформулированные самостоятельные выводы, опирающиеся на приведенные факты;

Материал, представленный в основной части, должен быть логически изложен и распределен по параграфам, имеющим свои названия;

В изложении основной части необходимо использовать сноски (в первую очередь, когда приводятся цифры и чьи-то цитаты);

Основная часть должна содержать иллюстративный материал (графики, таблицы и т. д.);

Объем основной части составляет около 10 страниц.

5. Требования к заключению:

В заключении формулируются выводы по параграфам, обращается внимание на выдвинутые во введении задачи и цели;

Заключение должно быть четким, кратким, вытекающим из содержания основной части.

6. Требования к оформлению списка литературы (по ГОСТу):

Необходимо соблюдать правильность последовательности записи источников: сначала следует писать фамилию, а после инициалы; название работы не ставится в кавычки; после названия сокращенно пишется место издания; затем идет год издания; наконец, называется процитированная страница.

Критерии оценки реферата

Обучающийся, защищающий реферат, должен рассказать о его актуальности, поставленных целях и задачах, изученной литературе, структуре основной части, сделанных в ходе работы выводах.

По окончанию выступления ему может быть задано несколько вопросов по представленной проблеме.

Оценка складывается из соблюдения требований к реферату, грамотного раскрытия темы, умения четко рассказывать о представленном реферате, способности понять суть задаваемых по работе вопросов и найти точные ответы на них.

Методические материалы к выполнению эссе

Эссе – литературное произведение небольшого объема, обычно прозаическое, свободной композиции, передающее индивидуальные впечатления, суждения, соображения автора о той или иной проблеме, теме, о том или ином событии или явлении. Это вид

самостоятельной исследовательской работы обучающихся, с целью углубления и закрепления теоретических знаний и освоения практических навыков. Цель эссе состоит в развитии самостоятельного творческого мышления и письменного изложения собственных мыслей. При написании эссе обучающийся должен представить развернутый письменный ответ на теоретический или практический актуальный вопрос, объявленный преподавателем в аудитории непосредственно перед ее написанием. В процессе написания эссе разрешается пользоваться нормативно-правовыми актами, конспектом лекций (в печатном виде). Использование интернет-ресурсов не допускается. Темы эссе преподаватель предлагает из числа тех, которые обучающиеся уже рассматривали на лекциях или семинарских занятиях, исходя из содержания заданий в составе оценочных средств. По решению преподавателя, в качестве темы эссе может быть выбрана одна или несколько тем, которые могут быть распределены между обучающимися по желанию.

Требования к выполнению эссе:

1. Проводится письменно.

2. Эссе выполняется на компьютере (гарнитура Times New Roman, шрифт 14) через 1,5 интервала с полями: верхнее, нижнее – 2; правое – 3; левое – 1,5. Отступ первой строки абзаца – 1,25. Сноски – постраничные. Таблицы и рисунки встраиваются в текст работы. При этом обязательный заголовок таблицы надо размещать над табличным полем, а рисунки сопровождать подрисуночными подписями. При включении в эссе нескольких таблиц и/или рисунков их нумерация обязательна. Обязательна и нумерация страниц. Их целесообразно проставлять внизу страницы – по середине или в правом углу. Номер страницы не ставится на титульном листе, но в общее число страниц он включается. Объем эссе, без учета приложений, не должен превышать 5 страниц. Значительное превышение установленного объема является недостатком работы и указывает на то, что обучающийся не сумел отобрать и переработать необходимый материал.

3. Работа должна содержать собственные умозаключения по сути поставленной проблемы, включать самостоятельно проведенный анализ по сути этой проблемы, выводы, обобщающие авторскую позицию по поставленной проблеме.

Критерии оценки эссе:

«Отлично» – исключительные знания материала, абсолютное понимание сути, безукоризненное знание основных понятий и положений, логически и лексически грамотно изложенный, содержательный, аргументированный, конкретный и исчерпывающий ответ.

«Хорошо» – глубокие знания материала, правильное понимание сути, знание основных понятий и положений, содержательный, полный и конкретный ответ.

«Удовлетворительно» – твердые, но недостаточно полные знания, верное понимание сути, в целом правильный ответ.

«Неудовлетворительно» – непонимание сущности задания, грубые ошибки в ответе.

Методические материалы по выполнению тестирования.

Тестовые задания содержат вопросы и 3-4 варианта ответа по базовым положениям изучаемой темы/раздела, составлены с расчетом на знания, полученные обучающимся в процессе изучения темы/раздела.

Тестовые задания выполняются в письменной форме и сдаются преподавателю, ведущему дисциплину (модуль). На выполнение тестовых заданий обучающимся отводится 45 минут.

При обработке результатов оценочной процедуры используются: критерии оценки по содержанию и качеству полученных ответов, ключи, оценочные листы.

Критерии оценки теста:

«Зачтено» - если обучающийся правильно выполнил не менее 2/3 всей работы или допустил не более одной грубой ошибки и двух недочетов, не более одной грубой и одной негрубой ошибки, не более трех негрубых ошибок, одной негрубой ошибки и трех недочетов, при наличии четырех-пяти недочетов.

«Не зачтено» - если число ошибок и недочетов превысило норму для оценки 3 или правильно выполнено менее 2/3 всей работы.

Методические материалы по выполнению доклада.

Рекомендуется следующая структура доклада:

1. титульный лист, содержание доклада;
2. краткое изложение;
3. цели и задачи;
4. изложение характера исследований и рассмотренных проблем, гипотезы, спорные вопросы;
5. источники информации, методы сбора и анализа данных, степень их полноты и достоверности;
6. анализ и толкование полученных в работе результатов;
7. выводы и оценки;
8. библиография и приложения.

Время выступления докладчика не должно превышать 10 минут.

Основные требования к оформлению доклада:

- титульный лист должен включать название доклада, наименование предметной (цикловой) комиссии, фамилию обучающегося;
- все использованные литературные источники сопровождаются библиографическим описанием;
- приводимая цитата из источника берется в кавычки (оформляются сноски);
- единицы измерения должны применяться в соответствии с действующими стандартами;
- все названия литературных источников следует приводить в соответствии с новейшими изданиями;
- рекомендуется включение таблиц, графиков, схем, если они отражают основное содержание или улучшают ее наглядность;
- названия фирм, учреждений, организаций и предприятий должны именоваться так, как они указываются в источнике;

Критерии оценки доклада

При выполнении доклада обучающийся должен продемонстрировать умение кратко излагать прочитанный материал, а также умение обобщать и анализировать материал по теме доклада.

Презентация

Методические материалы к презентациям

1. Объем презентации 10 -20 слайдов.
2. На титульном слайде должно быть отражено:
 - наименование факультета;
 - тема презентации;
 - фамилия, имя, отчество, направление подготовки/ специальность, направленность (профиль)/ специализация, форма обучения, номер группы автора презентации;
 - фамилия, имя, отчество, степень, звание, должность руководитель работы;
 - год выполнения работы.
3. В презентации должны быть отражены обоснование актуальности представляемого материала, цели и задачи работы.
4. Содержание презентации должно включать наиболее значимый материал доклада, а также, при необходимости, таблицы, диаграммы, рисунки, фотографии, карты, видео – вставки, звуковое сопровождение.
5. Заключительный слайд должен содержать информацию об источниках информации для презентации.

Критерии оценки презентации

1. Объем презентации 10 -20 слайдов.

2. Правильность оформления титульного слайда.
3. Актуальность отобранного материала, обоснованность формулировки цели и задач работы.
4. Наглядность и логичность презентации, обоснованность использования таблиц, диаграмм, рисунков, фотографий, карт, видео – вставок, звукового сопровождения; правильный выбор шрифтов, фона, других элементов дизайна слайда.
5. Объём и качество источников информации (не менее 2-х интернет – источников и не менее 2-х литературных источников).

Методические материалы по подготовке к опросу

Самостоятельная работа обучающихся включает подготовку к опросу на практических занятиях. Для этого обучающийся изучает лекции, основную и дополнительную литературу, публикации, информацию из Интернет-ресурсов.

Тема и вопросы к практическим занятиям, вопросы для самоконтроля содержатся в рабочей программе и доводятся до студентов заранее.

Для подготовки к опросу обучающемуся необходимо ознакомиться с материалом, посвященным теме практического занятия, в учебнике или другой рекомендованной литературе, конспекте лекции, обратить внимание на усвоение основных понятий дисциплины, выявить неясные вопросы и подобрать дополнительную литературу для их освещения.

Критерии оценки опроса

«Отлично»:

- дан полный, развернутый ответ на поставленный вопрос;
- в ответе прослеживается четкая структура, логическая последовательность, отражающая сущность раскрываемых понятий, теорий, явлений;
- знание по предмету демонстрируется на фоне понимания его в системе данной науки и междисциплинарных связей;
- свободное владение терминологией;
- ответы на дополнительные вопросы четкие, краткие;

«Хорошо»:

- дан полный, развернутый ответ на поставленный вопрос, показано умение выделять существенные и несущественные признаки, причинно-следственные связи;
- ответ недостаточно логичен с единичными ошибками в частностях, исправленные студентом с помощью преподавателя;
- единичные ошибки в терминологии;
- ответы на дополнительные вопросы правильные, недостаточно полные и четкие.

«Удовлетворительно»:

- ответ не полный, с ошибками в деталях, умение раскрыть значение обобщённых знаний не показано, речевое оформление требует поправок, коррекции;
- логика и последовательность изложения имеют нарушения, студент не способен самостоятельно выделить существенные и несущественные признаки и причинно-следственные связи;
- ошибки в раскрываемых понятиях, терминах;
- студент не ориентируется в теме, допускает серьезные ошибки;
- студент не может ответить на большую часть дополнительных вопросов.

«Неудовлетворительно»:

- ответ представляет собой разрозненные знания с существенными ошибками по вопросу;
- присутствуют фрагментарность, нелогичность изложения, студент не осознает связь обсуждаемого вопроса с другими объектами дисциплины, речь неграмотная;
- незнание терминологии;
- ответы на дополнительные вопросы неправильные.

Методические материалы по выполнению практического задания

При выполнении практического задания обучающийся придерживается следующего алгоритма:

1. Записать дату, тему и цель задания;
2. Ознакомиться с правилами и условия выполнения практического задания;
3. Повторить теоретические задания, необходимые для рациональной работы и других практических действий, используя конспекты лекций и рекомендованную литературу, представленной в программе;
4. Выполнить работу по предложенному алгоритму действий;
5. Обобщить результаты работы, сформулировать выводы / дать ответы на контрольные вопросы;

Работа должна быть выполнена грамотно, с соблюдением культуры изложения. При использовании данных из учебных, методических пособий и другой литературы, периодических изданий, Интернет-источников должны иметься ссылки на вышеперечисленные.

Критерии оценки практического задания:

«Отлично» – правильный ответ, дается четкое обоснование принятому решению; рассуждения четкие последовательные логические; используются ссылки на полученные при изучении дисциплины знания; правильно используются формулы, понятия, процедуры, имеющие прямое отношение к задаче для подтверждения принятого решения.

«Хорошо» – правильный ответ, дается обоснование принятому решению; но с не существенными ошибками, в рассуждениях отсутствует логическая последовательность; используются ссылки на полученные при изучении дисциплины знания, правильно используются формулы, понятия, процедуры, имеющие прямое отношение к задаче для подтверждения принятого решения.

«Удовлетворительно» – правильный ответ, допускаются грубые ошибки в обосновании принятого решения; рассуждения не последовательные сумбурные; используются ссылки на полученные при изучении дисциплины знания; используются формулы, процедуры, понятия, имеющие прямое значение для подтверждения принятого решения, однако, при обращении к ним допускаются серьезные ошибки, студент не может правильно ими воспользоваться.

«Неудовлетворительно, не зачтено» – ответ неверный, отсутствует обоснование принятому решению; студент демонстрирует полное непонимание сути вопроса.

Для оценки решения ситуационной задачи (аналитического задания):

Оценка «отлично» выставляется, если задача решена грамотно, ответы на вопросы сформулированы четко. Эталонный ответ полностью соответствует решению студента, которое хорошо обосновано теоретически.

Оценка «хорошо» выставляется, если задача решена, ответы на вопросы сформулированы не достаточно четко. Решение студента в целом соответствует эталонному ответу, но не достаточно хорошо обосновано теоретически.

Оценка «удовлетворительно» выставляется, если задача решена не полностью, ответы не содержат всех необходимых обоснований решения.

Оценка «неудовлетворительно» выставляется, если задача не решена или имеет грубые теоретические ошибки в ответе на поставленные вопросы.

Методические материалы по выполнению лабораторного задания

При выполнении лабораторного задания обучающийся придерживается следующего алгоритма:

1. Записать дату, тему и цель задания;
2. Ознакомиться с правилами и условия выполнения задания;
3. Повторить теоретические задания, необходимые для рациональной работы и других практических действий, используя конспекты лекций и рекомендованную литературу, представленной в программе;
4. Выполнить работу по предложенному алгоритму действий;
5. Обобщить результаты работы, сформулировать выводы / дать ответы на контрольные вопросы;

Работа должна быть выполнена грамотно, с соблюдением культуры изложения. При использовании данных из учебных, методических пособий и другой литературы, периодических изданий, Интернет-источников должны иметься ссылки на вышеперечисленные.

Критерии оценки лабораторного задания:

«Отлично» – правильный ответ, дается четкое обоснование принятому решению; рассуждения четкие последовательные логические; используются ссылки на полученные при изучении дисциплины знания; правильно используются формулы, понятия, процедуры, имеющие прямое отношение к задаче для подтверждения принятого решения.

«Хорошо» – правильный ответ, дается обоснование принятому решению; но с не существенными ошибками, в рассуждениях отсутствует логическая последовательность; используются ссылки на полученные при изучении дисциплины знания, правильно используются формулы, понятия, процедуры, имеющие прямое отношение к задаче для подтверждения принятого решения.

«Удовлетворительно» – правильный ответ, допускаются грубые ошибки в обосновании принятого решения; рассуждения не последовательные сумбурные; используются ссылки на полученные при изучении дисциплины знания; используются формулы, процедуры, понятия, имеющие прямое значение для подтверждения принятого решения, однако, при обращении к ним допускаются серьезные ошибки, студент не может правильно ими воспользоваться.

«Неудовлетворительно, не зачтено» – ответ неверный, отсутствует обоснование принятому решению; студент демонстрирует полное непонимание сути вопроса.

Методические указания для подготовки к промежуточной аттестации.

Изучение учебных дисциплин (модулей) завершается зачетом/зачетом с оценкой или экзаменом. Подготовка к промежуточной аттестации способствует закреплению, углублению и обобщению знаний, получаемых, в процессе обучения, а также применению их к решению практических задач. Готовясь к экзамену, студент ликвидирует имеющиеся пробелы в знаниях, углубляет, систематизирует и упорядочивает свои знания. На зачете или экзамене студент демонстрирует то, что он освоил в процессе обучения по дисциплине (модулю).

Вначале следует просмотреть весь материал по дисциплине (модулю), отметить для себя трудные вопросы. Обязательно в них разобраться. В заключение еще раз целесообразно повторить основные положения, используя при этом листы опорных сигналов. Систематическая подготовка к занятиям в течение семестра позволит использовать время промежуточной аттестации для систематизации знаний.

3. МЕТОДИЧЕСКИЕ МАТЕРИАЛЫ, ОПРЕДЕЛЯЮЩИЕ ПРОЦЕДУРЫ ОЦЕНИВАНИЯ ЗНАНИЙ, УМЕНИЙ, НАВЫКОВ И (ИЛИ) ОПЫТА ДЕЯТЕЛЬНОСТИ, ХАРАКТЕРИЗУЮЩИХ ЭТАПЫ ФОРМИРОВАНИЯ КОМПЕТЕНЦИЙ

3.1. Организационные основы применения балльно-рейтинговой системы оценки успеваемости обучающихся по дисциплине (модулю)

Оценка качества освоения обучающимися дисциплины (модуля) реализуется в формате балльно-рейтинговой системы оценки успеваемости обучающихся (БРСО).

БРСО в ходе текущего контроля успеваемости и промежуточной аттестации осуществляется по 100-балльной шкале.

Академический рейтинг обучающегося по дисциплине (модулю) складывается из результатов:

– текущего контроля успеваемости (максимальный текущий рейтинг обучающегося 80 рейтинговых баллов);

– промежуточной аттестации (максимальный рубежный рейтинг обучающегося 20 рейтинговых баллов).

Условия оценки освоения обучающимся дисциплины (модуля) в формате БРСО доводятся преподавателем до сведения обучающихся на первом учебном занятии, а также размещены в свободном доступе в электронной информационно-образовательной среде Университета.

3.2. Проведение текущего контроля успеваемости обучающихся по дисциплине (модулю) в соответствии с балльно-рейтинговой системой оценки успеваемости обучающегося

В течение учебного семестра до промежуточной аттестации на основании утвержденной рабочей программы дисциплины (модуля) формируется текущий рейтинг обучающегося. Текущий рейтинг обучающегося складывается как сумма рейтинговых баллов, полученных им в течение учебного семестра по всем видам учебных занятий по учебной дисциплине.

В процессе текущего контроля оцениваются следующие действия обучающегося, направленные на освоение компетенций в рамках изучения учебной дисциплины:

– академическая активность (посещаемость учебных занятий, самостоятельное изучение содержания учебной дисциплины в электронной информационно-образовательной среде, соблюдение сроков сдачи практических заданий и текущих контрольных мероприятий и др.);

– выполнение и сдача текущих и итогового практических заданий (эссе, рефераты, творческие задания, кейс-задания, лабораторные работы, расчетные задания и др., активное участие в групповых интерактивных занятиях (дискуссии, WiKi-проекты и др.), защита проектов и др.);

– прохождение рубежей текущего контроля, включая соблюдение графика их прохождения в электронной информационно-образовательной среде.

Для планирования расчета текущего рейтинга обучающегося используются следующие пропорции:

Вид учебного действия	Максимальная рейтинговая оценка, баллов
академическая активность	10
практические задания	40
<i>из них: текущие практические задания</i>	20
<i>итоговое практическое задание</i>	20
рубежи текущего контроля	30
ИТОГО:	80

В течение учебного семестра по дисциплине (модулю) обучающимся должен быть накоплен текущий рейтинг не менее 52 рейтинговых баллов (65% от максимального значения текущего рейтинга).

Необходимыми условиями допуска обучающегося к промежуточной аттестации по дисциплине являются положительное прохождение обучающимся не менее 65% рубежей текущего контроля с накоплением не менее 65% максимального рейтингового балла за каждый рубеж текущего контроля и положительное выполнение итогового практического задания с накоплением не менее 65% максимального рейтингового балла, установленного за итоговое практическое задание.

Невыполнение вышеуказанных условий является текущей академической задолженностью, которая должна быть ликвидирована обучающимся до контрольного мероприятия промежуточной аттестации.

Сведения о наличии у обучающихся текущей академической задолженности, сроках и порядке добора рейтинговых баллов для её ликвидации доводятся до обучающихся педагогическим работником.

В случае неликвидации текущей академической задолженности, педагогический работник обязан во время контрольного мероприятия промежуточной аттестации поставить обучающемуся 0 рейтинговых баллов. В этом случае ликвидация текущей академической задолженности возможна в периоды проведения повторной промежуточной аттестации.

3.3. Проведение промежуточной аттестации обучающихся по дисциплине (модулю) в соответствии с балльно-рейтинговой системой оценки успеваемости обучающегося

Промежуточная аттестация по дисциплине (модулю) проводится в соответствии с Положением о промежуточной аттестации обучающихся по основным профессиональным образовательным программам высшего образования – программ специалитета в Российском государственном социальном университете и Положением о балльно-рейтинговой системе оценки успеваемости обучающихся по основным профессиональным образовательным программам высшего образования - программам бакалавриата, программам специалитета, программам магистратуры в Российском государственном социальном университете.

На промежуточную аттестацию отводится 20 рейтинговых баллов.

Ответы обучающегося на контрольном мероприятии промежуточной аттестации оцениваются педагогическим работником по 20 - балльной шкале, а итоговая оценка по дисциплине (модулю) выставляется по пятибалльной системе для дифференцированного зачета и по системе зачтено/не зачтено для зачета.

Критерии выставления оценки определяются Положением о балльно-рейтинговой системе оценки успеваемости обучающихся по основным профессиональным образовательным программам высшего образования - программам бакалавриата, программам специалитета, программам магистратуры в Российском государственном социальном университете.

В процессе определения рубежного рейтинга обучающегося используется следующая шкала:

Рубежный рейтинг	Критерии оценки освоения обучающимся учебной дисциплины в ходе контрольных мероприятий промежуточной аттестации
19-20 рейтинговых баллов	обучающийся глубоко и прочно усвоил программный материал, исчерпывающе, последовательно, грамотно и логически стройно его излагает, тесно увязывает с задачами и будущей деятельностью, не затрудняется с ответом при видоизменении задания, свободно справляется с задачами и практическими заданиями, правильно обосновывает принятые решения, умеет самостоятельно обобщать и излагать материал, не допуская
16-18 рейтинговых баллов	обучающийся твердо знает программный материал, грамотно и по существу излагает его, не допуская существенных неточностей в ответе на вопрос, может правильно применять теоретические положения и владеет необходимыми умениями и навыками при выполнении практических
13-15 рейтинговых баллов	обучающийся освоил основной материал, но не знает отдельных деталей, допускает неточности, недостаточно правильные формулировки, нарушает последовательность в изложении программного материала и испытывает затруднения в выполнении практических заданий
1-12 рейтинговых баллов	обучающийся не знает значительной части программного материала, допускает существенные ошибки, с большими затруднениями выполняет практические задания
0 рейтинговых баллов	не аттестован

Если результат контроля успеваемости в рамках проведения контрольных мероприятий промежуточной аттестации (рубежный рейтинг обучающегося) неудовлетворительный (получено менее 13 рейтинговых баллов), то промежуточная аттестация по учебной дисциплине (модулю) невозможна даже при наличии высокого текущего рейтинга, полученного по итогам текущего контроля по учебной дисциплине (модулю).

ЛИСТ РЕГИСТРАЦИИ ИЗМЕНЕНИЙ

№ п/ п	Содержание изменения	Реквизиты документа об утверждении изменения	Дата введения изменения
1.	Утверждены и введены в действие решением Ученого совета факультета на основании Федерального государственного образовательного стандарта (указываем реквизиты ФГОС)	Протокол заседания Ученого совета факультета № ____ от « ____ » ____ 20 ____ года	__ . __ . ____
2.	*	Протокол заседания Ученого совета факультета № ____ от « ____ » ____ 20 ____ года	__ . __ . ____
3.	*	Протокол заседания Ученого совета факультета № ____ от « ____ » ____ 20 ____ года	__ . __ . ____
4.	*	Протокол заседания Ученого совета факультета № ____ от « ____ » ____ 20 ____ года	__ . __ . ____



Министерство науки и высшего образования Российской Федерации
Федеральное государственное бюджетное образовательное учреждение
высшего образования
«Российский государственный социальный университет»

УТВЕРЖДАЮ

Заведующий кафедрой комплекса
гуманитарных дисциплин (субъект-
субъектные отношения)

И.М. Меликов

« 30 » марта 2023 г.

МЕТОДИЧЕСКИЕ МАТЕРИАЛЫ ПО ДИСЦИПЛИНЕ (МОДУЛЮ)

ФИЛОСОФИЯ

Специальность

10.05.05 «Безопасность информационных технологий в правоохранительной сфере»

Специализация

«Специализация N 1 «Технологии защиты информации в правоохранительной сфере»

**ОБРАЗОВАТЕЛЬНАЯ ПРОГРАММА ВЫСШЕГО ОБРАЗОВАНИЯ -
ПРОГРАММА СПЕЦИАЛИТЕТА**

Форма обучения

Очная

Москва, 2023 г.

Методические материалы по дисциплине (модулю) «Философия» разработаны на основании федерального государственного образовательного стандарта высшего образования – *специалитета* по специальности 10.05.05 *Безопасность информационных технологий в правоохранительной сфере*, утвержденного приказом Министерства образования и науки Российской Федерации от _____ № ____ учебного плана по основной профессиональной образовательной программе высшего образования

Методические материалы по дисциплине (модулю) «Философия» разработаны рабочей группой в составе:

доктор философских наук, профессор И.М. Меликов
кандидат философских наук, доцент А.В. Суслов
кандидат философских наук Р.В. Васюков

Методические материалы по дисциплине (модулю) обсуждены и утверждены на заседании кафедры комплекса гуманитарных дисциплин (субъект-субъектные отношения) Протокол № 8 от « 30 » марта 2023 года.

Заведующий кафедрой
комплекса гуманитарных
дисциплин (субъект-субъектные
отношения)



И.М. Меликов

(подпись)

СОДЕРЖАНИЕ

1. МЕТОДИЧЕСКИЕ МАТЕРИАЛЫ К ЛЕКЦИОННЫМ, ПРАКТИЧЕСКИМ ЗАНЯТИЯМ	4
1.1. Методические материалы к проведению лекционных занятий по дисциплине (модулю)	4
1.2. Методические материалы по подготовке к практическим занятиям по дисциплине (модулю) ...	11
2. МЕТОДИЧЕСКИЕ РЕКОМЕНДАЦИИ ДЛЯ ОБУЧАЮЩИХСЯ ПО ОСВОЕНИЮ ДИСЦИПЛИНЫ (МОДУЛЯ) И САМОСТОЯТЕЛЬНОЙ РАБОТЕ	18
3. МЕТОДИЧЕСКИЕ МАТЕРИАЛЫ, ОПРЕДЕЛЯЮЩИЕ ПРОЦЕДУРЫ ОЦЕНИВАНИЯ ЗНАНИЙ, УМЕНИЙ, НАВЫКОВ И (ИЛИ) ОПЫТА ДЕЯТЕЛЬНОСТИ, ХАРАКТЕРИЗУЮЩИХ ЭТАПЫ ФОРМИРОВАНИЯ КОМПЕТЕНЦИЙ	25
3.1. Организационные основы применения балльно-рейтинговой системы оценки успеваемости обучающихся по дисциплине (модулю)	25
3.2. Проведение текущего контроля успеваемости обучающихся по дисциплине (модулю) в соответствии с балльно-рейтинговой системой оценки успеваемости обучающегося	25
3.3. Проведение промежуточной аттестации обучающихся по дисциплине (модулю) в соответствии с балльно-рейтинговой системой оценки успеваемости обучающегося	26
Приложение № 1 к методическим материалам по дисциплине (модулю). Конспекты лекционных занятий по дисциплине (модулю)	28
КОНСПЕКТЫ ЛЕКЦИОННЫХ ЗАНЯТИЙ ПО ДИСЦИПЛИНЕ (МОДУЛЮ)	28
Приложение № 2 к методическим материалам по дисциплине (модулю). Конспекты практических (семинарских) занятий по дисциплине (модулю)	33
КОНСПЕКТЫ ПРАКТИЧЕСКИХ (СЕМИНАРСКИХ) ЗАНЯТИЙ ПО ДИСЦИПЛИНЕ (МОДУЛЮ)	33
ЛИСТ РЕГИСТРАЦИИ ИЗМЕНЕНИЙ	45

1. МЕТОДИЧЕСКИЕ МАТЕРИАЛЫ К ЛЕКЦИОННЫМ, ПРАКТИЧЕСКИМ ЗАНЯТИЯМ

1.1. Методические материалы к проведению лекционных занятий по дисциплине (модулю)

Лекция – один из методов обучения, одна из основных системообразующих форм организации учебного процесса в вузе. Лекционное занятие представляет собой систематическое, последовательное, монологическое изложение педагогическим работником учебного материала, как правило, теоретического характера. Такое занятие представляет собой элемент технологии представления учебного материала путем логически стройного, систематически последовательного и ясного изложения.

Цель лекции – организация целенаправленной познавательной деятельности обучающихся по овладению программным материалом дисциплины (модуля). Чтение курса лекций позволяет дать связанное, последовательное изложение материала в соответствии с новейшими данными науки, сообщить слушателям основное содержание предмета в целостном, систематизированном виде. В ряде случаев лекция выполняет функцию основного источника информации: при отсутствии учебников и учебных пособий, чаще по новым курсам; в случае, когда новые научные данные по той или иной теме не нашли отражения в учебниках; отдельные разделы и темы очень сложны для самостоятельного изучения. В таких случаях только лектор может методически помочь обучающимся в освоении сложного материала.

Возможные формы проведения лекций:

- Вводная лекция – один из наиболее важных и трудных видов лекции при чтении систематических курсов. От успеха этой лекции во многом зависит успех усвоения всего курса. Она может содержать: определение дисциплины (модуля); краткую историческую справку о дисциплине (модуле); цели и задачи дисциплины (модуля), ее роль в общей системе обучения и связь со смежными дисциплинами (модулями); основные проблемы (понятия и определения) данной науки; основную и дополнительную учебную литературу; особенности самостоятельной работы обучающихся над дисциплиной (модулем) и формы участия в научно-исследовательской работе; отчетность по курсу.

- Информационная лекция ориентирована на изложение и объяснение обучающимся научной информации, подлежащей осмыслению и запоминанию. Это самый традиционный тип лекций в практике высшей школы.

- Заключительная лекция предназначена для обобщения полученных знаний и раскрытия перспектив дальнейшего развития данной науки.

- Обзорная лекция – это систематизация научных знаний на высоком уровне, допускающая большое число ассоциативных связей в процессе осмысления информации, излагаемой при раскрытии внутрисубъектной и межпредметной связей, исключая детализацию и конкретизацию. Как правило, стержень излагаемых теоретических положений составляет научно-понятийная и концептуальная основа всего курса или крупных его разделов.

- Лекция-беседа - непосредственный контакт педагогического работника с аудиторией - диалог. По ходу лекции педагогический работник задает вопросы для выяснения мнений и уровня осведомленности обучающихся по рассматриваемой проблеме.

- Лекция-дискуссия - свободный обмен мнениями в ходе изложения лекционного материала. Педагогический работник активизирует участие в обсуждении отдельными вопросами, сопоставляет между собой различные мнения и тем самым развивает дискуссию, стремясь направить ее в нужное русло.

- Лекция с применением обратной связи включает в себе то, что в начале и конце каждого раздела лекции задаются вопросы. Первый - для того, чтобы узнать, насколько обучающиеся ориентируются в излагаемом материале, вопрос в конце раздела предназначен для выяснения степени усвоения только что изложенного материала. При неудовлетворительных результатах контрольного опроса педагогический работник возвращается к уже прочитанному разделу, изменив при этом методику подачи материала.

- Проблемная лекция опирается на логику последовательно моделируемых проблемных ситуаций путем постановки проблемных вопросов или предъявления проблемных задач. Проблемный вопрос - это диалектическое противоречие, требующее для своего решения размышления, сравнения, поиска, приобретения и применения новых знаний. Проблемная задача содержит дополнительную вводную информацию и при необходимости некоторые ориентиры поиска ее решения.

- Программированная лекция - консультация – педагогический работник сам составляет и предлагает обучающимся вопросы. На подготовленные вопросы педагогический работник сначала просит ответить обучающихся, а затем проводит анализ и обсуждение неправильных ответов. В лекциях можно использовать наглядные материалы, а также подготовить презентацию. Что касается презентации, то в качестве визуальной поддержки ее можно органично интегрировать во все вышеупомянутые лекции. В то же время лекцию-презентацию возможно выделить и в качестве самостоятельной формы. Лекция-презентация должна отражать суть основных и (или) проблемных вопросов лекции, на которые особо следует обратить внимание обучающихся. В условиях применения активного метода проведения занятий презентация представляется весьма удачным способом донесения информации до слушателей. Единственное, на что следует обратить внимание при подготовке слайдов, - это их оформление и текст. Слайд не должен быть перегружен картинками и лишней информацией, которая будет отвлекать от основного аспекта того или иного вопроса лекции. Во время лекции можно задавать вопросы аудитории в отношении того или иного слайда, тем самым еще больше вовлекая обучающихся в проблематику.

Краткое содержание лекционных занятий

Наименование разделов и тем	Содержание учебного материала
МОДУЛЬ 1. ОСНОВЫ ФИЛОСОФИИ	
РАЗДЕЛ 1. История философии	
Тема 1.1. Философия в системе духовной культуры	Предмет и метод философии. Её функции. Особенности философского знания. Философия как «любовь к мудрости». Философия как научное познание. Категориальный аппарат философии. Структура философского знания. Становление философии. Философия и мифология. Философия и религия. Взаимодействие философии и частных наук. Философия как самосознание культуры. Значение философии в жизни человека и общества.
Тема 1.2. Философия Древнего Востока	Общая характеристика древневосточной философии. Философия Древней Индии: ключевые идеи (идея страдания, воздаяние по закону кармы, перевоплощение по закону кармы, освобождение). Школы и учителя в Древней Индии (Кришна, веданта, чарвака, джайнизм, йога). Буддизм как религия и нравственная философия. Философия Древнего Китая: ключевые идеи (учение о темном и светлом началах, учение о пяти элементах мироздания, идея «Дао»). Учение Конфуция и его роль в китайской культуре. Философские идеи Мо-Цзы.
Тема 1.3. Античная философия	Основные этапы развития, особенности, проблемы и представители античной философии: раннегреческая натурфилософия (милетская школа, пифагорейцы, элейская школа, Гераклит, школа атомистов), софисты, Сократ, Платон, Аристотель, философские течения эллинизма (эпикуреизм, стоицизм, скептицизм, неоплатонизм). Влияние античной философии на содержание и направленность европейской мысли. Роль античной философии в становлении европейской цивилизации.
Тема 1.4. Человек и картина мира в Средневековой философии	Периодизация и характерные черты философии и культуры западноевропейского средневековья. Философские проблемы средневековья: происхождение мира, сущность добра и

	<p>зла, соотношение веры и знания, сущности и существования, проблема универсалий. Соотношение судьбы и свободной воли человека в учении А. Августина. История человечества в учении А. Августина («О граде Божьем»). Учение Ф.Аквинского, доказательства бытия Бога.</p> <p>Общая характеристика и основные проблемы философии арабского Востока. Ибн-Сина. Ибн-Рушд. Философские идеи в творчестве Омара Хайяма.</p>
<p>Тема 1.5. Западноевропейская философия эпохи Возрождения и Нового времени</p>	<p>Общая характеристика эпохи Возрождения: антропоцентризм и гуманизм, взаимосвязь философии и культуры. Научная революция XVI-XVII веков и её влияние на развитие философии. Взаимосвязь философии и науки. Особенности развития и основные черты философии XVII-XVIII вв. Проблема знания и метода научного познания. Эмпиризм: Ф. Бэкон, Дж.Локк, Т. Гоббс. Рационализм: Р. Декарт, Б.Спиноза, Г.Лейбниц. Британский эмпиризм XVIII вв.: учение Дж. Беркли и Д.Юма.</p>
<p>Тема 1.6. Философия Просвещения и Немецкая классическая философия</p>	<p>Просвещение как историко-культурный процесс. Просвещение в Англии (Дж. Локк), во Франции (Вольтер, Д. Дидро, Ж.Ж. Руссо, Ш.Л. Монтескье, Ж. Ламетри), в Германии (Х. Вольф, И. Гете, Г. Лессинг). Учение о естественном праве и общественном договоре. Основные положения трансцендентального идеализма Канта: теория познания и этика. «Абсолютный идеализм» Гегеля. Диалектика Г. Гегеля. Антропологический материализм Фейербаха. Учение К. Маркса и Ф. Энгельса: диалектика, антропология, философия истории. Историческая судьба и значение марксизма.</p>
<p>Тема 1.7. Постклассическая философия XIX - XX веков</p>	<p>Общая характеристика неклассической философии, основные течения: сциентизм, антисциентизм, антропологизм. Позитивизм и основные этапы его развития (классический позитивизм, эмпириокритицизм, неопозитивизм, постпозитивизм).</p>

	<p>Возникновение философии жизни. Иррационализм А.Шопенгауэра. Учение Ф. Ницше как источник «философии жизни». Зарождение философии психоанализа: учение З.Фрейда о человеке, обществе и культуре. Экзистенциализм в Германии (М. Хайдеггер, К. Ясперс) и Франции (Ж.П. Сартр и А. Камю). Феноменология как метод анализа чистого сознания. Основополагающие идеи Э. Гуссерля. Философская герменевтика как «практика философского мышления» Х.-Г. Гадамер.</p>
<p>РАЗДЕЛ 2. Общетеоретическая философия</p>	
<p>Тема 2.1. Понятие бытия и варианты онтологии</p>	<p>Онтология – философское учение о бытии. Категории «бытие» и «материя» как инструменты философского мышления. Бытие как проблема философии. Понятие субстанции и субстанциональности бытия: монистические и плюралистические концепции. Материальное и идеальное бытие. Иерархические модели бытия. Специфика человеческого бытия. Пространственно-временные характеристики бытия. Проблема жизни, ее конечности и бесконечности, уникальности и множественности во Вселенной.</p>
<p>Тема 2.2. Основные проблемы и исторические варианты гносеологии</p>	<p>Познание как предмет философского исследования. Философское учение о познании – гносеология и эпистемология. Гносеологический оптимизм и гносеологический пессимизм. Наивный реализм, эмпиризм, рационализм, сенсуализм, иррационализм. Агностицизм, релятивизм, скептицизм. Проблема интерпретации. Познание, творчество, практика. Знание и информация. Вера и знание. Рациональное и иррациональное в познавательной деятельности. Познание и язык. Проблема истины в философии. Познание и логика, как наука о формах и законах правильного мышления. Философия науки и специфика научного познания</p>
<p>Тема 2.3. Основные проблемы социальной философии</p>	<p>Философское понимание общества и его истории. Общество как то, что создает и изменяет человек, и общество как то, что</p>

	<p>создает и изменяет человека. Общество и свобода человека. Общественное развитие и его источники. Общественные институты и социальная структура. Революция и эволюция в общественном развитии. Социальный прогресс и регресс. Общество как механизм, организм, закрытая и открытая система. Общество и справедливость. Мораль, нравственность, право. Основные сферы общественной жизни. Культура и цивилизация. Многовариантность исторического развития. Динамика и типология исторического развития. Источники и субъекты исторического процесса. Основные концепции философии истории.</p>
<p>РАЗДЕЛ 3. Философское осмысление культурного взаимодействия Запада и Востока</p>	
<p>Тема 3.1. Истоки и особенности ценностных ориентаций западноевропейской и русской культурных традиций</p>	<p>Природа ценностей и их понимание в западной и русской культурах. Сущность и классификация ценностей в западноевропейской философии и культуре. Статус и система ценностей в русской культуре. Ценностные архетипы и жизненные ориентиры русской и западной культур. Воспроизводство общечеловеческих ценностей в контексте западной культуры. Ценностно-нормативные компоненты русского менталитета. Кризис и переоценка ценностей западной и русской культур.</p>
<p>Тема 3.2. Проблема судьбы России в философских спорах славянофилов и западников</p>	<p>Поиск путей исторического и культурного развития России. Представители славянофильства: А.С. Хомяков, К.С. Аксаков, П.В. Киреевский, В.А. Особенности генезиса западной культуры в концепции И. Киреевского, различие западной и русской культур. Доктрина соборности в учении А. Хомякова. Критика общественно-политического строя России у П.Я. Чаадаева, «Философические письма». Философские взгляды В.Г. Белинского. А.И. Герцен о путях культурного развития России в ранний и поздний период своего творчества.</p>
<p>Тема 3.3. Проблема взаимосвязей и различия Востока и Запада в русской философской традиции начала XX века</p>	<p>Учение Н.Я. Данилевского о культурно-исторических типах. «Россия и Европа». Русский культурно-исторический тип, особенности его исторического</p>

	самопроявления. Место России в мировом культурно-историческом процессе, по Н.Я. Данилевскому. Взаимопроникновение культур Востока и Запада в учении Н.А. Бердяева, идея «особого пути» России. Размышления Н.А. Бердяева о соотношении «духа русского народа» и «духа русской государственности».
Тема 3.4. Евразийский проект и основные этапы его развития	Географический детерминизм как основание концепции евразийства. Понятие Евразии как геополитически неделимого целого в концепции П.Н. Савицкого, С.Н. Трубецкого, Г.В. Флоровского. Роль России в евразийском проекте. Евразийство как общественно-политическое течение, его возникновение и последующий раскол; правое и левое евразийство. Неоевразийство. Пассионарная теория этногенеза и учение о суперэтносе Л.Н. Гумилёва. Современные неоевразийские концепции.
Тема 3.5. Этнос российской культуры и его особенности	Этнос культуры как национальная идея. Русская идея: особенности и ценностные ориентации российской культурной традиции. Бердяев об этносе русской культуры («Судьба России»). Этнос русской культуры в концепции почвенников.
РАЗДЕЛ 4. Основные направления и проблемы русской философии	
Тема 4.1. Феномен русской интеллигенции в философской рефлексии XX века	Понятие "интеллигенция": сложность определения. Русская интеллигенция как феномен национальной культуры. Проблема места и роли русской интеллигенции в общественном развитии России. Дискуссии о роли и месте интеллигенции в процессах разрушения советского мира накануне перестройки. Проблема социальной роли интеллигенции в современной России.
Тема 4.2. Осмысление социализма в отечественной философии	Европейские социалистические идеи: Ф.М.Ш. Фурье, А.К. Сен-Симон, Р. Оуэн. Критика общественно-политического строя России, идея свобод личности в творчестве В.Г. Белинского. Кружок петрашевцев (М.В. Буташевич-Петрашевский). Учение А.И. Герцена о русском социализме. Идея социализма в учении В.Г. Плеханова и В.И. Ленина.
Тема 4.3. Проблемы этики и духовного развития в	Философия всеединства В.С. Соловьева,

отечественной философии	С.Н. Булгакова, С.Л. Франка. Религиозный экзистенциализм: Л. И. Шестов, Н. А. Бердяев. Нравственные идеи в философии русского космизма: Н.Ф. Фёдоров, В.И. Вернадский, К.Э. Циолковский. Проблема свободы человека и нравственного выбора в творчестве Ф.М. Достоевского. Философские идеи Л.Н. Толстого: учение о непротивлении злу силой. Этика ненасилия.
Тема 4.4. Философия истории в отечественной философии	Историософский характер русской философии. Поиски смысла и начал исторического бытия русского народа и государства в древнерусской литературе: "Слово о законе и благодати", "Повесть временных лет", концепция "Москва-третий Рим". Критика модели исторического развития России у П.Я. Чаадаева ("Философические письма). Спор западников и славянофилов о путях исторического развития России. История как богочеловеческий процесс в философии всеединства.
Тема 4.5. Проблема познания в отечественной философии	Единство онтологии и гносеологии в русской религиозно-философской мысли. Учение о природе цельного знания у И.В. Киреевского и А.С. Хомякова. Гносеология И. Канта и её критика в философии В.Ф. Эрна. Проблема познания в творчестве Н.А. Бердяева.

1.2. Методические материалы по подготовке к практическим занятиям по дисциплине (модулю)

Практические (семинарские) занятия – одна из форм учебного занятия, направленная на развитие самостоятельности обучающихся и приобретение умений и навыков. Данные учебные занятия углубляют, расширяют, детализируют полученные ранее знания. Практическое занятие предполагает выполнение обучающимися по заданию и под руководством преподавателей одной или нескольких практических работ.

Цель практических занятий и семинаров состоит в развитии познавательных способностей, самостоятельности мышления и творческой активности обучающихся; углублении, расширении, детализировании знаний, полученных на лекции в обобщенной форме, и содействии выработке навыков профессиональной деятельности. В отдельных случаях на практических занятиях и семинарах руководителем занятия сообщаются дополнительные знания.

Для достижения поставленных целей и решения требуемого перечня задач практические занятия и семинары проводятся традиционными технологиями или с использованием активных и интерактивных образовательных технологий.

Возможные формы проведения практических (семинарских) занятий:

- Деловая игра - это метод группового обучения совместной деятельности в процессе решения общих задач в условиях максимально возможного приближения к реальным проблемным ситуациям. Имитационные игры - на занятиях имитируется деятельность какой-либо организации, предприятия или его подразделения. Имитироваться могут события, конкретная деятельность людей (деловое совещание, обсуждение плана) и обстановка, условия, в которых происходит событие или осуществляется деятельность (кабинет начальника цеха, зал заседаний). Исполнение ролей (ролевые игры) - в этих играх отрабатывается тактика поведения, действий, выполнение функций и обязанностей конкретного лица. Для проведения игр с исполнением роли разрабатывается модель-пьеса ситуации, между студентами распределяются роли с «обязательным содержанием», характеризующиеся различными интересами; в процессе их взаимодействия должно быть найдено компромиссное решение. «Деловой театр» (метод инсценировки) - в нем разыгрывается какая-либо ситуация, поведение человека в этой обстановке, обучающийся должен вжиться в образ определенного лица, понять его действия, оценить обстановку и найти правильную линию поведения. Основная задача метода инсценировки - научить ориентироваться в различных обстоятельствах, давать объективную оценку своему поведению, учитывать возможности других людей, влиять на их интересы, потребности и деятельность, не прибегая к формальным атрибутам власти, к приказу.

- Игровое проектирование - является практическим занятием или циклом занятий, суть которых состоит в разработке инженерного, конструкторского, технологического и других видов проектов в игровых условиях, максимально воссоздающих реальность. Этот метод отличается высокой степенью сочетания индивидуальной и совместной работы обучающихся.

- Познавательные-дидактические игры не относятся к деловым играм. Они предполагают лишь включение изучаемого материала в необычный игровой контекст и иногда содержат лишь элементы ролевых игр. Такие игры могут проводиться в виде копирования научных, культурных, социальных явлений (конкурс знатоков, «Поле чудес», КВН и т.д.) и в виде предметно-содержательных моделей, (например, игры-путешествия, когда надо разработать рациональный маршрут, пользуясь различными картами).

- Анализ конкретных ситуаций. Конкретная ситуация – это любое событие, которое содержит в себе противоречие или вступает в противоречие с окружающей средой. Ситуации могут нести в себе как позитивный, так и отрицательный опыт. Все ситуации делятся на простые, критические и экстремальные.

- Кейс-метод (от английского case – случай, ситуация) – усовершенствованный метод анализа конкретных ситуаций, метод активного проблемно-ситуационного анализа, основанный на обучении путем решения конкретных задач – ситуаций (решение кейсов). Непосредственная цель метода case-study – обучающиеся должны проанализировать ситуацию, разобраться в сути проблем, предложить возможные решения и выбрать лучшее из них. Кейсы делятся на практические (отражающие реальные жизненные ситуации), обучающие (искусственно созданные, содержащие значительные элементы условности при отражении в нем жизни) и исследовательские (ориентированные на проведение исследовательской деятельности посредством применения метода моделирования). Метод конкретных ситуаций (метод case-study) относится к неигровым имитационным активным методам обучения.

- Тренинг (англ. training от train — обучать, воспитывать) – метод активного обучения, направленный на развитие знаний, умений и навыков и социальных установок. Тренинг –

форма интерактивного обучения, целью которого является развитие компетентности межличностного и профессионального поведения в общении. Достоинство тренинга заключается в том, что он обеспечивает активное вовлечение всех участников в процесс обучения. Можно выделить основные типы тренингов по критерию направленности воздействия и изменений – навыковый, психотерапевтический, социально-психологический, бизнес-тренинг.

- Метод Сократа (Майевтика) – метод вопросов, предполагающих критическое отношение к догматическим утверждениям, называется еще как метод «сократовской иронии». Это умение извлекать скрытое в человеке знание с помощью искусных наводящих вопросов, подразумевающего короткий, простой и заранее предсказуемый ответ.

- Интерактивная лекция – выступление ведущего обучающего перед большой аудиторией с применением следующих активных форм обучения: дискуссия, беседа, демонстрация слайдов или учебных фильмов, мозговой штурм.

- Групповая, научная дискуссия, диспут. Дискуссия — это целенаправленное обсуждение конкретного вопроса, сопровождающееся обменом мнениями, идеями между двумя и более лицами. Задача дискуссии - обнаружить различия в понимании вопроса и в споре установить истину. Дискуссии могут быть свободными и управляемыми. К технике управляемой дискуссии относятся: четкое определение цели, прогнозирование реакции оппонентов, планирование своего поведения, ограничение времени на выступления и их заданная очередность. Разновидностью свободной дискуссии является форум, где каждому желающему дается неограниченное время на выступление, при условии, что его выступление вызывает интерес аудитории. Каждый конкретный форум имеет свою тематику — достаточно широкую, чтобы в её пределах можно было вести многоплановое обсуждение.

- Дебаты – это чётко структурированный и специально организованный публичный обмен мыслями между двумя сторонами по актуальным темам. Это разновидность публичной дискуссии участников дебатов, направляющая на переубеждение в своей правоте третьей стороны, а не друг друга. Поэтому вербальные и невербальные средства, которые используются участниками дебатов, имеют целью получения определённого результата — сформировать у слушателей положительное впечатление от собственной позиции.

- Метод работы в малых группах. Групповое обсуждение кого-либо вопроса направлено на достижение лучшего взаимопонимания и нахождения истины. Групповое обсуждение способствует лучшему усвоению изучаемого материала. Оптимальное количество участников - 5-7 человек. Перед обучающимися ставится проблема, выделяется определенное время, в течение которого они должны подготовить аргументированный обдуманный ответ. Педагогический работник может устанавливать правила проведения группового обсуждения – задавать определенные рамки обсуждения, ввести алгоритм выработки общего мнения, назначить лидера и др.

- Круглый стол - общество, собрание в рамках более крупного мероприятия (съезда, симпозиума, конференции). Мероприятие, как правило, на которое приглашаются эксперты и специалисты из разных сфер деятельности для обсуждения актуальных вопросов. Данная модель обсуждения, основываясь на соглашениях, в качестве итогов даёт результаты, которые, в свою очередь, являются новыми соглашениями.

- Коллоквиум - (лат. colloquium — разговор, беседа) - одна из форм учебных занятий в системе образования, имеющая целью выяснение и повышение знаний обучающихся. На коллоквиумах обсуждаются: отдельные части, разделы, темы, вопросы изучаемого курса (обычно не включаемые в тематику семинарских и других практических учебных занятий), рефераты, проекты и др. работы обучающихся. Это научные собрания, на которых

заслушиваются и обсуждаются доклады. Коллоквиум – это и форма контроля, массового опроса, позволяющая преподавателю в сравнительно небольшой срок выяснить уровень знаний студентов по данной теме дисциплины. Коллоквиум проходит обычно в форме дискуссии, в ходе которой обучающимся предоставляется возможность высказать свою точку зрения на рассматриваемую проблему, учиться обосновывать и защищать ее. Аргументируя и отстаивая свое мнение, обучающийся в то же время демонстрирует, насколько глубоко и осознанно он усвоил изученный материал.

- Брифинг - (англ. briefing от англ. brief – короткий, недолгий) – краткая пресс-конференция, посвященная одному вопросу. Основное отличие: отсутствует презентационная часть. То есть практически сразу идут ответы на вопросы журналистов.

- Метод портфолио (итал. portfolio — 'портфель, англ. – папка для документов) - современная образовательная технология, в основе которой используется метод аутентичного оценивания результатов образовательной и профессиональной деятельности. Портфолио как подборка сертифицированных достижений, наиболее значимых работ и отзывов на них.

Вопросы для самоподготовки к практическим (семинарским) занятиям по разделам (темам) дисциплины (модуля)

Раздел 1. История философии

Тема практического занятия 1: Философия Древнего Востока

Вопросы для самоподготовки:

1. Ведические школы Древней Индии.
2. Буддизм как нравственная философия.
3. Основные философские идеи конфуцианства.
4. Значение конфуцианства в культуре современного Китая.
5. Учение Мо-Цзы.

Тема практического занятия 2: Античная философия

Вопросы для самоподготовки:

1. Характерные черты античной философии.
2. Раннегреческая натурфилософия. Первые натурфилософы.
3. Классический период античной философии (Сократ, Платон, Аристотель).
4. Основные направления и идеи эллинистической философии.
5. Особенности философии поздней античности.

Тема практического занятия 3: Человек и картина мира в Средневековой философии

Вопросы для самоподготовки:

1. Характерные черты средневековой философии (монотеизм, креационизм, теоцентризм).
2. Социально-политическая концепция Августина.
3. Основные идеи философии Фомы Аквинского. Доказательство бытия Бога.
4. Спор о природе универсалий.
5. Теория двойственной истины.

Тема практического занятия 4: Западноевропейская философия эпохи Возрождения и Нового времени

Вопросы для самоподготовки:

1. Антропоцентризм и гуманизм в философии эпохи Возрождения.
2. Научная революция XVII века и её влияние на развитие философии.
3. Эмпиризм и сенсуализм в гносеологии XVII-XVIII веков (Ф. Бэкон, Дж. Локк, Т. Гоббс).
4. Рационализм как направление в гносеологии и как характерная черта европейской культуры.
5. Идеалистический эмпиризм Дж. Беркли и Д. Юма.

Тема практического занятия 5: Философия Просвещения и Немецкая классическая философия

Вопросы для самоподготовки:

1. Основные идеи философии Просвещения в Англии, Франции, Германии.
2. Теория познания и этика И. Канта.
3. Философская система Г. Гегеля.
4. Диалектика К. Маркса и Ф. Энгельса.
5. Антропология и социальная философия К. Маркса.

Тема практического занятия 6: Постклассическая философия XIX – XX веков.

Вопросы для самоподготовки:

1. Философия жизни А. Шопенгауэра и Ф. Ницше.
2. Основные этапы и представители позитивизма.
3. Экзистенциализм в Германии и во Франции.
4. Философия психоанализа.
5. Основные идеи и представители философии постмодернизма.

Раздел 2. Общетеоретическая философия.

Тема практического занятия 1: Понятие бытия и варианты онтологии

Вопросы для самоподготовки:

1. "Бытие" и "материя" как категории онтологии.
2. Виды и формы бытия в современной онтологии.
3. Монистические и плюралистические концепции бытия.
4. Бытие и сознание в разных философских учениях.
5. Диалектика как учение о развитии. Категории и законы диалектики.

Тема практического занятия 2: Основные проблемы и исторические варианты гносеологии

Вопросы для самоподготовки:

1. Познание как объект философского анализа. Объект и субъект познания.
2. Гносеологический оптимизм и гносеологический пессимизм.
3. Проблема истины и её критериев. Основные концепции истины.
4. Специфика научного познания.
5. Особенности социального познания.

Тема практического занятия 3: Основные проблемы социальной философии

Вопросы для самоподготовки:

1. Объект, предмет, функции социальной философии.
2. Движущие силы и факторы общественного развития.
3. Основные сферы общественной жизни.
4. Формационная, цивилизационная и культурологическая концепции общественного развития.
5. «Культура» и «цивилизация»: соотношение понятий.

Раздел 3. Философское осмысление культурного взаимодействия Запада и Востока

Тема практического занятия 1: Проблема судьбы России в философских спорах славянофилов и западников

Вопросы для самоподготовки:

1. Особенности генезиса западной культуры в концепции И. Киреевского. Различие западной и русской культур.
2. Доктрина соборности в учении А. Хомякова.
3. Критика общественно-политического строя России у П.Я. Чаадаева. «Философические письма».
4. Философские взгляды В.Г. Белинского.
5. А.И. Герцен о путях культурного развития России в ранний и поздний период своего творчества.

Тема практического занятия 2: Проблема взаимосвязей и различия Востока и Запада в русской философской традиции начала XX века

Вопросы для самоподготовки:

1. В.С. Соловьев о России и смысле ее существования.
2. Проблема Востока и Запада и ее осмысление в философии В. Соловьева
3. Проблема характера взаимоотношений России и Европы в работах В. Эрна и Н.Я. Данилевского.
4. Исследование государственной формы нации у К.Н. Леонтьева
5. Россия как живой организм в философии И. Ильина

Тема практического занятия 3: Евразийский проект и основные этапы его развития

Вопросы для самоподготовки:

1. Н. Трубецкой и П.Н. Савицкий о различии западноевропейской и евразийской культурных традиций.
2. Дискуссии о взаимодействии христианства, ислама и буддизма в евразийстве.
3. Евразийские идеи и их осмысление в работах Л.Н. Гумилева.
4. Пассионарная теория этногенеза и учение о суперэтносе Л.Н. Гумилёва.
5. Современные неоевразийские концепции.

Тема практического занятия 4: Этнос российской культуры и его особенности

Вопросы для самоподготовки:

1. Этнос культуры как национальная идея.
2. Русская идея: подходы к осмыслению особенностей ценностных ориентаций российской культурной традиции.
3. Сравнительный анализ русской идеи и идеи исключительности американской исключительности.
4. Н.А. Бердяев об этносе русской культуры («Судьба России»).

Раздел 4. Основные направления и проблемы русской философии

Тема практического занятия 1: Феномен русской интеллигенции в философской рефлексии XX века

Вопросы для самоподготовки:

1. Проблема места и роли русской интеллигенции в общественном развитии России: сборник «Вехи».
2. Дискуссии о роли и месте интеллигенции в процессах разрушения советского мира накануне перестройки.
3. Проблема социальной роли интеллигенции в современной России.
4. Интеллигенция и революционные процессы в России.

Тема практического занятия 2: Осмысление социализма в отечественной философии

Вопросы для самоподготовки:

1. Учение К. Маркса и ленинская интерпретация марксизма.
2. Философия классического марксизма и реальность советского социализма.
3. Истоки и смысл русского коммунизма.
4. Социализм как теократия в концепции Н.А. Бердяева.
5. Концепция «христианского социализма» С.Н. Булгакова.

Тема практического занятия 3: Проблемы этики и духовного развития в отечественной философии

Вопросы для самоподготовки:

1. Взаимопомощь как универсальный принцип природного мира в учении П.А.Кропоткина
2. Философия "общего дела" Н. Федорова.
3. Философия всеединства В.С. Соловьева.
4. Теология и религиозная философия С.Н. Булгакова.
5. Учение П.А. Флоренского о церкви.

Тема практического занятия 4: Философия истории в отечественной философии

Вопросы для самоподготовки:

1. Философия истории Л.П. Карсавина.
2. Смысл истории в учении Н.А. Бердяева.
3. С.Л. Франк о духовных основах общества.
4. Концепция культурно-исторического типа Н.Я. Данилевского.

Тема практического занятия 5: Проблема познания в отечественной философии

Вопросы для самоподготовки:

1. Идея цельного знания В.С. Соловьева.
2. Тема свободы, творчества и самопознания Н.А. Бердяева.
3. Учение Н.О. Лосского о мистической, чувственной и интеллектуальной интуиции.
4. Учение А.Ф. Лосева о Логосе.

2. МЕТОДИЧЕСКИЕ РЕКОМЕНДАЦИИ ДЛЯ ОБУЧАЮЩИХСЯ ПО ОСВОЕНИЮ ДИСЦИПЛИНЫ (МОДУЛЯ) И САМОСТОЯТЕЛЬНОЙ РАБОТЕ

Освоение обучающимся дисциплины (модуля) «Философия» предполагает изучение материалов дисциплины (модуля) на аудиторных занятиях и в ходе самостоятельной работы. Аудиторные занятия проходят в форме лекций и практических. Самостоятельная работа включает разнообразный комплекс видов и форм работы обучающихся.

Для успешного освоения дисциплины (модуля) и достижения поставленных целей необходимо внимательно ознакомиться с рабочей программы дисциплины (модуля), доступной в электронной информационно-образовательной среде РГСУ.

Следует обратить внимание на списки основной и дополнительной литературы, на предлагаемые преподавателем ресурсы информационно-телекоммуникационной сети Интернет. Эта информация необходима для самостоятельной работы обучающегося.

При подготовке к аудиторным занятиям необходимо помнить особенности каждой формы его проведения.

Подготовка к учебному занятию лекционного типа заключается в следующем.

С целью обеспечения успешного обучения обучающийся должен готовиться к лекции, поскольку она является важнейшей формой организации учебного процесса, поскольку:

- знакомит с новым учебным материалом;
- разъясняет учебные элементы, трудные для понимания;
- систематизирует учебный материал;
- ориентирует в учебном процессе.

С этой целью:

- внимательно прочитайте материал предыдущей лекции;
- ознакомьтесь с учебным материалом по учебнику и учебным пособиям с темой прочитанной лекции;
- внесите дополнения к полученным ранее знаниям по теме лекции на полях лекционной тетради;

- запишите возможные вопросы, которые вы зададите лектору на лекции по материалу изученной лекции;
- постарайтесь уяснить место изучаемой темы в своей подготовке;
- узнайте тему предстоящей лекции (по тематическому плану, по информации лектора) и запишите информацию, которой вы владеете по данному вопросу.

Подготовка к занятию семинарского типа.

При подготовке и работе во время проведения занятий семинарского типа следует обратить внимание на следующие моменты: на процесс предварительной подготовки, на работу во время занятия, обработку полученных результатов, исправление полученных замечаний.

Предварительная подготовка к учебному занятию семинарского типа заключается в изучении теоретического материала в отведенное для самостоятельной работы время, ознакомление с инструктивными материалами с целью осознания задач практического занятия, техники безопасности при работе с приборами, веществами.

Работа во время проведения учебного занятия семинарского типа включает:

- консультирование студентов преподавателями и вспомогательным персоналом с целью предоставления исчерпывающей информации, необходимой для самостоятельного выполнения предложенных преподавателем задач.
- самостоятельное выполнение заданий согласно обозначенной рабочей программой дисциплины (модуля) тематики.

Самостоятельная работа.

Самостоятельная работа - планируемая учебная, учебно-исследовательская, научно-исследовательская работа студентов, выполняемая во внеаудиторное (аудиторное) время по заданию и при методическом руководстве преподавателя, но без его непосредственного участия (при частичном непосредственном участии преподавателя, оставляющем ведущую роль за работой студентов).

Для более углубленного изучения темы задания для самостоятельной работы рекомендуется выполнять параллельно с изучением данной темы. При выполнении заданий по возможности используйте наглядное представление материала.

Самостоятельная работа студентов в ВУЗе является важным видом учебной и научной деятельности студента. Самостоятельная работа студентов играет значительную роль в рейтинговой технологии обучения.

К современному специалисту в области медицины общество предъявляет достаточно широкий перечень требований, среди которых немаловажное значение имеет наличие у выпускников определенных навыков (компетенций) и умения самостоятельно добывать знания из различных источников, систематизировать полученную информацию, давать оценку конкретной профессиональной ситуации. Формирование такого умения происходит в течение всего периода обучения.

В процессе самостоятельной работы студент приобретает необходимые для будущей специальности компетенции, навыки самоорганизации, самоконтроля, самоуправления, саморефлексии и становится активным самостоятельным субъектом учебной деятельности.

Самостоятельная работа студентов должна оказывать важное влияние на формирование личности будущего специалиста, его компетентность. Каждый студент самостоятельно определяет режим своей работы и меру труда, затрачиваемого на овладение учебным содержанием по каждой дисциплине. Он выполняет внеаудиторную работу по личному индивидуальному плану, в зависимости от его подготовки, времени и других условий.

Виды самостоятельной работы.

Работа с литературой.

При работе с книгой необходимо подобрать литературу, научиться правильно ее читать, вести записи. Для подбора литературы в библиотеке используются алфавитный и систематический каталоги. Важно помнить, что рациональные навыки работы с книгой - это

всегда большая экономия времени и сил. Правильный подбор учебников рекомендуется преподавателем, читающим лекционный курс. Необходимая литература может быть также указана в методических разработках по данному курсу. Изучая материал по учебнику, следует переходить к следующему вопросу только после правильного уяснения предыдущего, описывая на бумаге все выкладки и вычисления (в том числе те, которые в учебнике опущены или на лекции даны для самостоятельного вывода). При изучении любой дисциплины большую и важную роль играет самостоятельная индивидуальная работа. Особое внимание следует обратить на определение основных понятий курса. Студент должен подробно разбирать примеры, которые поясняют такие определения, и уметь строить аналогичные примеры самостоятельно. Нужно добиваться точного представления о том, что изучаешь. Полезно составлять опорные конспекты. При изучении материала по учебнику полезно в тетради (на специально отведенных полях) дополнять конспект лекций. Там же следует отмечать вопросы, выделенные студентом для консультации с преподавателем. Выводы, полученные в результате изучения, рекомендуется в конспекте выделять, чтобы они при перечитывании записей лучше запоминались. Опыт показывает, что многим студентам помогает составление листа опорных сигналов, содержащего важнейшие и наиболее часто употребляемые формулы и понятия. Такой лист помогает запомнить формулы, основные положения лекции, а также может служить постоянным справочником для студента. Различают два вида чтения: первичное и вторичное. Первичное - это внимательное, неторопливое чтение, при котором можно остановиться на трудных местах.

Задача вторичного чтения - полное усвоение смысла целого (по счету это чтение может быть и не вторым, а третьим или четвертым). Самостоятельная работа с учебниками и книгами (а также самостоятельное теоретическое исследование проблем, обозначенных преподавателем на лекциях) – это важнейшее условие формирования у себя научного способа познания.

Чтение научного текста является частью познавательной деятельности. Ее цель – извлечение из текста необходимой информации. От того на сколько осознанна читающим собственная внутренняя установка при обращении к печатному слову (найти нужные сведения, усвоить информацию полностью или частично, критически проанализировать материал и т.п.) во многом зависит эффективность осуществляемого действия.

Методические рекомендации по составлению конспекта:

1. Внимательно прочитайте текст. Уточните в справочной литературе непонятные слова. При записи не забудьте вынести справочные данные на поля конспекта;
2. Выделите главное, составьте план;
3. Кратко сформулируйте основные положения текста, отметьте аргументацию автора;
4. Законспектируйте материал, четко следуя пунктам плана. При конспектировании старайтесь выразить мысль своими словами. Записи следует вести четко, ясно.
5. Грамотно записывайте цитаты. Цитируя, учитывайте лаконичность, значимость мысли. В тексте конспекта желательно приводить не только тезисные положения, но и их доказательства. При оформлении конспекта необходимо стремиться к емкости каждого предложения. Мысли автора книги следует излагать кратко, заботясь о стиле и выразительности написанного. Число дополнительных элементов конспекта должно быть логически обоснованным, записи должны распределяться в определенной последовательности, отвечающей логической структуре произведения. Для уточнения и дополнения необходимо оставлять поля. Овладение навыками конспектирования требует от студента целеустремленности, повседневной самостоятельной работы.

Методические материалы по самостоятельному решению задач

При самостоятельном решении задач нужно обосновывать каждый этап решения, исходя из теоретических положений курса. Если студент видит несколько путей решения

проблемы (задачи), то нужно сравнить их и выбрать самый рациональный. Полезно до начала вычислений составить краткий план решения проблемы (задачи). Решение проблемных задач или примеров следует излагать подробно, вычисления располагать в строгом порядке, отделяя вспомогательные вычисления от основных. Решения при необходимости нужно сопровождать комментариями, схемами, чертежами и рисунками. Следует помнить, что решение каждой учебной задачи должно доводиться до окончательного логического ответа, которого требует условие, и по возможности с выводом. Полученный ответ следует проверить способами, вытекающими из существа данной задачи. Полезно также (если возможно) решать несколькими способами и сравнить полученные результаты. Решение задач данного типа нужно продолжать до приобретения твердых навыков в их решении.

Методические материалы к выполнению эссе

Эссе – литературное произведение небольшого объема, обычно прозаическое, свободной композиции, передающее индивидуальные впечатления, суждения, соображения автора о той или иной проблеме, теме, о том или ином событии или явлении. Это вид самостоятельной исследовательской работы обучающихся, с целью углубления и закрепления теоретических знаний и освоения практических навыков. Цель эссе состоит в развитии самостоятельного творческого мышления и письменного изложения собственных мыслей. При написании эссе обучающийся должен представить развернутый письменный ответ на теоретический или практический актуальный вопрос, объявленный преподавателем в аудитории непосредственно перед ее написанием. В процессе написания эссе разрешается пользоваться нормативно-правовыми актами, конспектом лекций (в печатном виде). Использование интернет-ресурсов не допускается. Темы эссе преподаватель предлагает из числа тех, которые обучающиеся уже рассматривали на лекциях или семинарских занятиях, исходя из содержания заданий в составе оценочных средств. По решению преподавателя, в качестве темы эссе может быть выбрана одна или несколько тем, которые могут быть распределены между обучающимися по желанию.

Требования к выполнению эссе:

1. Проводится письменно.

2. Эссе выполняется на компьютере (гарнитура Times New Roman, шрифт 14) через 1,5 интервала с полями: верхнее, нижнее – 2; правое – 3; левое – 1,5. Отступ первой строки абзаца – 1,25. Сноски – постраничные. Таблицы и рисунки встраиваются в текст работы. При этом обязательный заголовок таблицы надо размещать над табличным полем, а рисунки сопровождать подрисуночными подписями. При включении в эссе нескольких таблиц и/или рисунков их нумерация обязательна. Обязательна и нумерация страниц. Их целесообразно проставлять внизу страницы – по середине или в правом углу. Номер страницы не ставится на титульном листе, но в общее число страниц он включается. Объем эссе, без учета приложений, не должен превышать 5 страниц. Значительное превышение установленного объема является недостатком работы и указывает на то, что обучающийся не сумел отобрать и переработать необходимый материал.

3. Работа должна содержать собственные умозаключения по сути поставленной проблемы, включать самостоятельно проведенный анализ по сути этой проблемы, выводы, обобщающие авторскую позицию по поставленной проблеме.

Критерии оценки эссе:

«Отлично» – исключительные знания материала, абсолютное понимание сути, безукоризненное знание основных понятий и положений, логически и лексически грамотно изложенный, содержательный, аргументированный, конкретный и исчерпывающий ответ.

«Хорошо» – глубокие знания материала, правильное понимание сути, знание основных понятий и положений, содержательный, полный и конкретный ответ.

«Удовлетворительно» – твердые, но недостаточно полные знания, верное понимание сути, в целом правильный ответ.

«Неудовлетворительно» – непонимание сущности задания, грубые ошибки в ответе.

Методические материалы по выполнению тестирования.

Тестовые задания содержат вопросы и 3-4 варианта ответа по базовым положениям изучаемой темы/раздела, составлены с расчетом на знания, полученные обучающимся в процессе изучения темы/раздела.

Тестовые задания выполняются в письменной форме и сдаются преподавателю, ведущему дисциплину (модуль). На выполнение тестовых заданий обучающимся отводится 45 минут.

При обработке результатов оценочной процедуры используются: критерии оценки по содержанию и качеству полученных ответов, ключи, оценочные листы.

Критерии оценки теста:

«Зачтено» - если обучающийся правильно выполнил не менее 2/3 всей работы или допустил не более одной грубой ошибки и двух недочетов, не более одной грубой и одной негрубой ошибки, не более трех негрубых ошибок, одной негрубой ошибки и трех недочетов, при наличии четырех-пяти недочетов.

«Не зачтено» - если число ошибок и недочетов превысило норму для оценки 3 или правильно выполнено менее 2/3 всей работы.

Методические материалы по выполнению доклада.

Рекомендуется следующая структура доклада:

1. титульный лист, содержание доклада;
2. краткое изложение;
3. цели и задачи;
4. изложение характера исследований и рассмотренных проблем, гипотезы, спорные вопросы;
5. источники информации, методы сбора и анализа данных, степень их полноты и достоверности;
6. анализ и толкование полученных в работе результатов;
7. выводы и оценки;
8. библиография и приложения.

Время выступления докладчика не должно превышать 10 минут.

Основные требования к оформлению доклада:

- титульный лист должен включать название доклада, наименование предметной (цикловой) комиссии, фамилию обучающегося;
- все использованные литературные источники сопровождаются библиографическим описанием;
- приводимая цитата из источника берется в кавычки (оформляются сноски);
- единицы измерения должны применяться в соответствии с действующими стандартами;
- все названия литературных источников следует приводить в соответствии с новейшими изданиями;
- рекомендуется включение таблиц, графиков, схем, если они отражают основное содержание или улучшают ее наглядность;
- названия фирм, учреждений, организаций и предприятий должны именоваться так, как они указываются в источнике;

Критерии оценки доклада

При выполнении доклада обучающийся должен продемонстрировать умение кратко излагать прочитанный материал, а также умение обобщать и анализировать материал по теме доклада.

Презентация

Методические материалы к презентациям

1. Объем презентации 10 -20 слайдов.
2. На титульном слайде должно быть отражено:
 - наименование факультета;

- тема презентации;
- фамилия, имя, отчество, направление подготовки/ специальность, направленность (профиль)/ специализация, форма обучения, номер группы автора презентации;
- фамилия, имя, отчество, степень, звание, должность руководитель работы;
- год выполнения работы.

3. В презентации должны быть отражены обоснование актуальности представляемого материала, цели и задачи работы.

4. Содержание презентации должно включать наиболее значимый материал доклада, а также, при необходимости, таблицы, диаграммы, рисунки, фотографии, карты, видео – вставки, звуковое сопровождение.

5. Заключительный слайд должен содержать информацию об источниках информации для презентации.

Критерии оценки презентации

1. Объем презентации 10-20 слайдов.
2. Правильность оформления титульного слайда.
3. Актуальность отобранного материала, обоснованность формулировки цели и задач работы.

4. Наглядность и логичность презентации, обоснованность использования таблиц, диаграмм, рисунков, фотографий, карт, видео – вставок, звукового сопровождения; правильный выбор шрифтов, фона, других элементов дизайна слайда.

5. Объем и качество источников информации (не менее 2-х интернет – источников и не менее 2-х литературных источников).

Методические материалы по подготовке к опросу

Самостоятельная работа обучающихся включает подготовку к опросу на практических занятиях. Для этого обучающийся изучает лекции, основную и дополнительную литературу, публикации, информацию из Интернет-ресурсов.

Тема и вопросы к практическим занятиям, вопросы для самоконтроля содержатся в рабочей программе и доводятся до студентов заранее.

Для подготовки к опросу обучающемуся необходимо ознакомиться с материалом, посвященным теме практического занятия, в учебнике или другой рекомендованной литературе, конспекте лекции, обратить внимание на усвоение основных понятий дисциплины (модуля), выявить неясные вопросы и подобрать дополнительную литературу для их освещения.

Критерии оценки опроса

«Отлично»:

- дан полный, развернутый ответ на поставленный вопрос;
- в ответе прослеживается четкая структура, логическая последовательность, отражающая сущность раскрываемых понятий, теорий, явлений;
- знание по предмету демонстрируются на фоне понимания его в системе данной науки и междисциплинарных связей;
- свободное владение терминологией;
- ответы на дополнительные вопросы четкие, краткие;

«Хорошо»:

- дан полный, развернутый ответ на поставленный вопрос, показано умение выделять существенные и несущественные признаки, причинно-следственные связи;
- ответ недостаточно логичен с единичными ошибками в частностях, исправленные студентом с помощью преподавателя;
- единичные ошибки в терминологии;
- ответы на дополнительные вопросы правильные, недостаточно полные и четкие.

«Удовлетворительно»:

- ответ не полный, с ошибками в деталях, умение раскрыть значение обобщенных знаний не показано, речевое оформление требует поправок, коррекции;

– логика и последовательность изложения имеют нарушения, студент не способен самостоятельно выделить существенные и несущественные признаки и причинно-следственные связи;

– ошибки в раскрываемых понятиях, терминах;

– студент не ориентируется в теме, допускает серьезные ошибки;

– студент не может ответить на большую часть дополнительных вопросов.

«Неудовлетворительно»:

– ответ представляет собой разрозненные знания с существенными ошибками по вопросу;

– присутствуют фрагментарность, нелогичность изложения, студент не осознает связь обсуждаемого вопроса с другими объектами дисциплины, речь неграмотная;

– незнание терминологии;

– ответы на дополнительные вопросы неправильные.

Методические материалы по выполнению практического задания

При выполнении практического задания обучающийся придерживается следующего алгоритма:

1. Записать дату, тему и цель задания;

2. Ознакомиться с правилами и условия выполнения практического задания;

3. Повторить теоретические задания, необходимые для рациональной работы и других практических действий, используя конспекты лекций и рекомендованную литературу, представленной в программе;

4. Выполнить работу по предложенному алгоритму действий;

5. Обобщить результаты работы, сформулировать выводы / дать ответы на контрольные вопросы;

Работа должна быть выполнена грамотно, с соблюдением культуры изложения. При использовании данных из учебных, методических пособий и другой литературы, периодических изданий, Интернет-источников должны иметься ссылки на вышеперечисленные.

Критерии оценки практического задания:

«Отлично» – правильный ответ, дается четкое обоснование принятому решению; рассуждения четкие последовательные логические; используются ссылки на полученные при изучении дисциплины (модуля) знания; правильно используются формулы, понятия, процедуры, имеющие прямое отношение к задаче для подтверждения принятого решения.

«Хорошо» – правильный ответ, дается обоснование принятому решению; но с не существенными ошибками, в рассуждениях отсутствует логическая последовательность; используются ссылки на полученные при изучении дисциплины знания, правильно используются формулы, понятия, процедуры, имеющие прямое отношение к задаче для подтверждения принятого решения.

«Удовлетворительно» – правильный ответ, допускаются грубые ошибки в обосновании принятого решения; рассуждения не последовательные сумбурные; используются ссылки на полученные при изучении дисциплины знания; используются формулы, процедуры, понятия, имеющие прямое значение для подтверждения принятого решения, однако, при обращении к ним допускаются серьезные ошибки, студент не может правильно ими воспользоваться.

«Неудовлетворительно, не зачтено» – ответ неверный, отсутствует обоснование принятому решению; студент демонстрирует полное непонимание сути вопроса.

Для оценки решения ситуационной задачи (аналитического задания):

Оценка «отлично» выставляется, если задача решена грамотно, ответы на вопросы сформулированы четко. Эталонный ответ полностью соответствует решению студента, которое хорошо обосновано теоретически.

Оценка «хорошо» выставляется, если задача решена, ответы на вопросы сформулированы не достаточно четко. Решение студента в целом соответствует эталонному ответу, но не достаточно хорошо обосновано теоретически.

Оценка «удовлетворительно» выставляется, если задача решена не полностью, ответы не содержат всех необходимых обоснований решения.

Оценка «неудовлетворительно» выставляется, если задача не решена или имеет грубые теоретические ошибки в ответе на поставленные вопросы.

Методические указания для подготовки к промежуточной аттестации.

Изучение дисциплин (модулей) завершается зачетом/зачетом с оценкой или экзаменом. Подготовка к промежуточной аттестации способствует закреплению, углублению и обобщению знаний, получаемых, в процессе обучения, а также применению их к решению практических задач. Готовясь к экзамену, студент ликвидирует имеющиеся пробелы в знаниях, углубляет, систематизирует и упорядочивает свои знания. На зачете или экзамене студент демонстрирует то, что он освоил в процессе обучения по дисциплине (модулю).

Вначале следует просмотреть весь материал по дисциплине (модулю), отметить для себя трудные вопросы. Обязательно в них разобраться. В заключение еще раз целесообразно повторить основные положения, используя при этом листы опорных сигналов. Систематическая подготовка к занятиям в течение семестра позволит использовать время промежуточной аттестации для систематизации знаний.

3. МЕТОДИЧЕСКИЕ МАТЕРИАЛЫ, ОПРЕДЕЛЯЮЩИЕ ПРОЦЕДУРЫ ОЦЕНИВАНИЯ ЗНАНИЙ, УМЕНИЙ, НАВЫКОВ И (ИЛИ) ОПЫТА ДЕЯТЕЛЬНОСТИ, ХАРАКТЕРИЗУЮЩИХ ЭТАПЫ ФОРМИРОВАНИЯ КОМПЕТЕНЦИЙ

3.1. Организационные основы применения балльно-рейтинговой системы оценки успеваемости обучающихся по дисциплине (модулю)

Оценка качества освоения обучающимися дисциплины (модуля) реализуется в формате балльно-рейтинговой системы оценки успеваемости обучающихся (далее – БРСО).

БРСО в ходе текущего контроля успеваемости и промежуточной аттестации осуществляется по 100-балльной шкале.

Академический рейтинг обучающегося по дисциплине (модулю) складывается из результатов:

- текущего контроля успеваемости (максимальный текущий рейтинг обучающегося 80 рейтинговых баллов);
- промежуточной аттестации (максимальный рубежный рейтинг обучающегося 20 рейтинговых баллов).

Условия оценки освоения обучающимся дисциплины (модуля) в формате БРСО доводятся преподавателем до сведения обучающихся на первом учебном занятии, а также размещены в свободном доступе в электронной информационно-образовательной среде Университета.

3.2. Проведение текущего контроля успеваемости обучающихся по дисциплине (модулю) в соответствии с балльно-рейтинговой системой оценки успеваемости обучающегося

В течение учебного семестра до промежуточной аттестации на основании утвержденной рабочей программы дисциплины (модуля) формируется текущий рейтинг обучающегося. Текущий рейтинг обучающегося складывается как сумма рейтинговых баллов, полученных им в течение учебного семестра по всем видам учебных занятий по дисциплине (модуля).

В процессе текущего контроля оцениваются следующие действия обучающегося, направленные на освоение компетенций в рамках изучения дисциплины (модуля):

– академическая активность (посещаемость учебных занятий, самостоятельное изучение содержания дисциплины (модуля) в электронной информационно-образовательной среде, соблюдение сроков сдачи практических заданий и текущих контрольных мероприятий и др.);

– выполнение и сдача текущих и итогового практических заданий (аналитические творческие задания, активное участие в групповых интерактивных занятиях (дискуссии, Wiki-проекты и др.).

– прохождение рубежей текущего контроля, включая соблюдение графика их прохождения в электронной информационно-образовательной среде.

Для планирования расчета текущего рейтинга обучающегося используются следующие пропорции:

Вид учебного действия	Максимальная рейтинговая оценка, баллов
академическая активность	10
практические задания	40
<i>из них: текущие практические задания</i>	20
<i>итоговое практическое задание</i>	20
рубежи текущего контроля	30
<i>ИТОГО:</i>	80

В течение учебного семестра по дисциплине (модулю) обучающимся должен быть накоплен текущий рейтинг не менее 52 рейтинговых баллов (65% от максимального значения текущего рейтинга).

Необходимыми условиями допуска обучающегося к промежуточной аттестации по дисциплине (модулю) являются положительное прохождение обучающимся не менее 65% рубежей текущего контроля с накоплением не менее 65% максимального рейтингового балла за каждый рубеж текущего контроля и положительное выполнение итогового практического задания с накоплением не менее 65% максимального рейтингового балла, установленного за итоговое практическое задание.

Невыполнение вышеуказанных условий является текущей академической задолженностью, которая должна быть ликвидирована обучающимся до контрольного мероприятия промежуточной аттестации.

Сведения о наличии у обучающихся текущей академической задолженности, сроках и порядке добора рейтинговых баллов для её ликвидации доводятся до обучающихся педагогическим работником.

В случае неликвидации текущей академической задолженности, педагогический работник обязан во время контрольного мероприятия промежуточной аттестации поставить обучающемуся 0 рейтинговых баллов. В этом случае ликвидация текущей академической задолженности возможна в периоды проведения повторной промежуточной аттестации.

3.3. Проведение промежуточной аттестации обучающихся по дисциплине (модулю) в соответствии с балльно-рейтинговой системой оценки успеваемости обучающегося

Промежуточная аттестация по дисциплине (модулю) проводится в соответствии с Положением о промежуточной аттестации обучающихся по основным профессиональным образовательным программам высшего образования – программ специалитета в Российском государственном социальном университете и Положением о балльно-рейтинговой системе оценки успеваемости обучающихся по основным профессиональным образовательным программам высшего образования - программам бакалавриата, программам специалитета, программам магистратуры в Российском государственном социальном университете.

На промежуточную аттестацию отводится 20 рейтинговых баллов.

Ответы обучающегося на контрольном мероприятии промежуточной аттестации оцениваются педагогическим работником по 20 - балльной шкале, а итоговая оценка по дисциплине (модулю) выставляется по системе зачтено / не зачтено для зачета и по пятибалльной системе для экзамена.

Критерии выставления оценки определяются Положением о балльно-рейтинговой системе оценки успеваемости обучающихся по основным профессиональным образовательным программам высшего образования - программам бакалавриата, программам специалитета, программам магистратуры в Российском государственном социальном университете.

В процессе определения рубежного рейтинга обучающегося используется следующая шкала:

Рубежный рейтинг	Критерии оценки освоения обучающимся дисциплины (модуля) в ходе контрольных мероприятий промежуточной аттестации
19-20 рейтинговых баллов	обучающийся глубоко и прочно усвоил программный материал, исчерпывающе, последовательно, грамотно и логически стройно его излагает, тесно увязывает с задачами и будущей деятельностью, не затрудняется с ответом при видоизменении задания, свободно справляется с задачами и практическими заданиями, правильно обосновывает принятые решения, умеет самостоятельно обобщать и излагать материал, не допуская
16-18 рейтинговых баллов	обучающийся твердо знает программный материал, грамотно и по существу излагает его, не допуская существенных неточностей в ответе на вопрос, может правильно применять теоретические положения и владеет необходимыми умениями и навыками при выполнении практических
13-15 рейтинговых баллов	обучающийся освоил основной материал, но не знает отдельных деталей, допускает неточности, недостаточно правильные формулировки, нарушает последовательность в изложении программного материала и испытывает затруднения в выполнении практических заданий
1-12 рейтинговых баллов	обучающийся не знает значительной части программного материала, допускает существенные ошибки, с большими затруднениями выполняет практические задания
0 рейтинговых баллов	не аттестован

Если результат контроля успеваемости в рамках проведения контрольных мероприятий промежуточной аттестации (рубежный рейтинг обучающегося) неудовлетворительный (получено менее 13 рейтинговых баллов), то промежуточная аттестация по учебной дисциплине (модулю) невозможна даже при наличии высокого текущего рейтинга, полученного по итогам текущего контроля по дисциплине (модулю).

**Приложение № 1 к методическим материалам
по дисциплине (модулю). Конспекты
лекционных занятий по дисциплине (модулю)**

КОНСПЕКТЫ ЛЕКЦИОННЫХ ЗАНЯТИЙ ПО ДИСЦИПЛИНЕ (МОДУЛЮ)

№ п/п	Содержание (кратко)	Методы и средства обучения
1.	<p>Тема 1.1. Философия в системе духовной культуры Предмет и метод философии. Её функции. Особенности философского знания. Философия как «любовь к мудрости». Философия как научное познание. Категориальный аппарат философии. Структура философского знания. Становление философии. Философия и мифология. Философия и религия. Взаимодействие философии и частных наук. Философия как самосознание культуры. Значение философии в жизни человека и общества.</p>	<p>Устное изложение материала с использованием мультимедийных презентаций</p>
2.	<p>Тема 1.2. Философия Древнего Востока Общая характеристика древневосточной философии. Философия Древней Индии: ключевые идеи (идея страдания, воздаяние по закону кармы, перевоплощение по закону кармы, освобождение). Школы и учителя в Древней Индии (Кришна, веданта, чарвака, джайнизм, йога). Буддизм как религия и нравственная философия. Философия Древнего Китая: ключевые идеи (учение о темном и светлом началах, учение о пяти элементах мироздания, идея «Дао»). Учение Конфуция и его роль в китайской культуре. Философские идеи Мо-Цзы.</p>	<p>Устное изложение материала с использованием мультимедийных презентаций</p>
3.	<p>Тема 1.3. Античная философия Основные этапы развития, особенности, проблемы и представители античной философии: раннегреческая натурфилософия (милетская школа, пифагорейцы, Гераклит, школа атомистов), софисты, Сократ, Платон, Аристотель, философские течения эллинизма (эпикуреизм, стоицизм, скептицизм, неоплатонизм). Влияние античной философии на содержание и направленность европейской мысли. Роль античной философии в становлении европейской цивилизации.</p>	<p>Устное изложение материала с использованием мультимедийных презентаций</p>
4.	<p>Тема 1.4. Человек и картина мира в Средневековой философии Периодизация и характерные черты философии и культуры западноевропейского средневековья. Философские проблемы средневековья: происхождение мира, сущность добра и зла, соотношение веры и знания, сущности и существования, проблема универсалий. Соотношение судьбы и свободной воли человека в учении А.Августина. История человечества в учении А.Августина («О граде Божьем»). Учение Ф.Аквинского, доказательства бытия Бога. Общая характеристика и основные проблемы философии арабского Востока. Ибн-Сина. Ибн-Рушд. Философские идеи в творчестве Омара Хайяма.</p>	<p>Устное изложение материала с использованием мультимедийных презентаций</p>

5.	<p>Тема 1.5. Западноевропейская философия эпохи Возрождения и Нового времени Общая характеристика эпохи Возрождения: антропоцентризм и гуманизм, взаимосвязь философии и культуры. Научная революция XVI-XVII веков и её влияние на развитие философии. Взаимосвязь философии и науки. Особенности развития и основные черты философии XVII-XVIII вв. Проблема знания и метода научного познания. Эмпиризм: Ф. Бэкон, Дж.Локк, Т. Гоббс. Рационализм: Р. Декарт, Б.Спиноза, Г.Лейбниц. Британский эмпиризм XVIII вв.: учение Дж. Беркли и Д.Юма.</p>	<p>Устное изложение материала с использованием мультимедийных презентаций</p>
6.	<p>1.6. Философия Просвещения и Немецкая классическая философия Просвещение как историко-культурный процесс. Просвещение в Англии (Дж. Локк), во Франции (Вольтер, Д.Дидро, Ж.Ж.Руссо, Ш.Л.Монтескье, Ж. Ламетри), в Германии (Х.Вольф, И.Гете, Г.Лессинг). Учение о естественном праве и общественном договоре. Основные положения трансцендентального идеализма Канта: теория познания и этика. «Абсолютный идеализм» Гегеля. Диалектика Г.Гегеля. Антропологический материализм Фейербаха. Учение К.Маркса и Ф.Энгельса: диалектика, антропология, философия истории. Историческая судьба и значение марксизма.</p>	<p>Устное изложение материала с использованием мультимедийных презентаций</p>
7.	<p>Тема 1.7. Постклассическая философия XIX - XX веков Общая характеристика неклассической философии, основные течения: сциентизм, антисциентизм, антропологизм. Позитивизм и основные этапы его развития (классический позитивизм, эмпириокритицизм, неопозитивизм, постпозитивизм). Возникновение философии жизни. Иррационализм А.Шопенгауэра. Учение Ф. Ницше как источник «философии жизни». Зарождение философии психоанализа: учение З.Фрейда о человеке, обществе и культуре. Экзистенциализм в Германии (М.Хайдеггер, К.Ясперс) и Франции (Ж.П.Сартр и А.Камю). Феноменология как метод анализа чистого сознания. Основополагающие идеи Э. Гуссерля. Философская герменевтика как «практика философского мышления» Х.-Г. Гадамер.</p>	<p>Устное изложение материала с использованием мультимедийных презентаций</p>
8.	<p>Тема 2.1. Понятие бытия и варианты онтологии Онтология – философское учение о бытии. Категории «бытие» и «материя» как инструменты философского мышления. Бытие как проблема философии. Понятие субстанции и субстанциональности бытия: монистические и плюралистические концепции. Материальное и идеальное бытие. Иерархические модели бытия. Специфика человеческого бытия. Пространственно-временные характеристики бытия. Проблема жизни, ее конечности и бесконечности, уникальности и множественности во Вселенной.</p>	<p>Устное изложение материала с использованием мультимедийных презентаций</p>
9.	<p>Тема 2.2. Основные проблемы и исторические варианты гносеологии Познание как предмет философского исследования. Философское учение о познании – гносеология и</p>	<p>Устное изложение материала с использованием</p>

	<p>эпистемология. Гносеологический оптимизм и гносеологический пессимизм. Наивный реализм, эмпиризм, рационализм, сенсуализм, иррационализм. Агностицизм, релятивизм, скептицизм. Проблема интерпретации. Познание, творчество, практика. Знание и информация. Вера и знание. Рациональное и иррациональное в познавательной деятельности. Познание и язык. Проблема истины в философии. Познание и логика, как наука о формах и законах правильного мышления. Философия науки и специфика научного познания.</p>	<p>мультимедийных презентаций</p>
10.	<p>Тема 2.3. Основные проблемы социальной философии Философское понимание общества и его истории. Общество как то, что создает и изменяет человек, и общество как то, что создает и изменяет человека. Общество и свобода человека. Общественное развитие и его источники. Общественные институты и социальная структура. Революция и эволюция в общественном развитии. Социальный прогресс и регресс. Общество как механизм, организм, закрытая и открытая система. Общество и справедливость. Мораль, нравственность, право. Основные сферы общественной жизни. Культура и цивилизация. Многовариантность исторического развития. Динамика и типология исторического развития. Источники и субъекты исторического процесса. Основные концепции философии истории.</p>	<p>Устное изложение материала с использованием мультимедийных презентаций</p>
11.	<p>Тема 3.1. Истоки и особенности ценностных ориентаций западноевропейской и русской культурных традиций. Природа ценностей и их понимание в западной и русской культурах. Сущность и классификация ценностей в западноевропейской философии и культуре. Статус и система ценностей в русской культуре. Ценностные архетипы и жизненные ориентиры русской и западной культур. Воспроизводство общечеловеческих ценностей в контексте западной культуры. Ценностно-нормативные компоненты русского менталитета. Кризис и переоценка ценностей западной и русской культур.</p>	<p>Устное изложение материала с использованием мультимедийных презентаций</p>
12.	<p>Тема 3.2. Проблема судьбы России в философских спорах славянофилов и западников Поиск путей исторического и культурного развития России. Представители славянофильства: А. С. Хомяков, К. С. Аксаков, П. В. Киреевский, В. А. Особенности генезиса западной культуры в концепции И. Киреевского, различие западной и русской культур. Доктрина соборности в учении А.Хомякова. Критика общественно-политического строя России у П.Я.Чаадаева, «Философические письма». Философские взгляды В.Г. Белинского. А.И.Герцен о путях культурного развития России в ранний и поздний период своего творчества.</p>	<p>Устное изложение материала с использованием мультимедийных презентаций</p>
13.	<p>Тема 3.3. Проблема взаимосвязей и различия Востока и Запада в русской философской традиции начала XX века Учение Н.Я.Данилевского о культурно-исторических типах. «Россия и Европа». Русский культурно-исторический тип, особенности его исторического</p>	<p>Устное изложение материала с использованием мультимедийных презентаций</p>

	самопроявления. Место России в мировом культурно-историческом процессе, по Н.Я.Данилевскому. Взаимопроникновение культур Востока и Запада в учении Н.А.Бердяева, идея «особого пути» России. Размышления Н.А.Бердяева о соотношении «духа русского народа» и «духа русской государственности».	
14.	Тема 3.4. Евразийский проект и основные этапы его развития Географический детерминизм как основание концепции евразийства. Понятие Евразии как геополитически неделимого целого в концепции П.Н.Савицкого, С.Н.Трубецкого, Г.В.Флоровского. Роль России в евразийском проекте. Евразийство как общественно-политическое течение, его возникновение и последующий раскол; правое и левое евразийство. Неоевразийство. Пассионарная теория этногенеза и учение о суперэтноте Л.Н.Гумилёва. Современные неоевразийские концепции.	Устное изложение материала с использованием мультимедийных презентаций
15.	Тема 3.5. Этнос российской культуры и его особенности Этнос культуры как национальная идея. Русская идея: особенности и ценностные ориентации российской культурной традиции. Бердяев об этносе русской культуры («Судьба России»). Этнос русской культуры в концепции почвенников.	Устное изложение материала с использованием мультимедийных презентаций
16.	Тема 4.1. Феномен русской интеллигенции в философской рефлексии XX века Понятие "интеллигенция": сложность определения. Русская интеллигенция как феномен национальной культуры. Проблема места и роли русской интеллигенции в общественном развитии России. Дискуссии о роли и месте интеллигенции в процессах разрушения советского мира накануне перестройки. Проблема социальной роли интеллигенции в современной России.	Устное изложение материала с использованием мультимедийных презентаций
17.	4.2. Осмысление социализма в отечественной философии Европейские социалистические идеи: Ф.М.Ш. Фурье, А.К. Сен-Симон, Р. Оуэн. Критика общественно-политического строя России, идея свобод личности в творчестве В.Г.Белинского. Кружок петрашевцев (М. В. Буташевич-Петрашевский). Учение А.И.Герцена о русском социализме. Идея социализма в учении В.Г.Плеханова и В.И.Ленина	Устное изложение материала с использованием мультимедийных презентаций
18.	Тема 4.3. Проблемы этики и духовного развития в отечественной философии Философия всеединства В.С.Соловьева, С.Н.Булгакова, С.Л.Франка. Религиозный экзистенциализм: Л. И. Шестов, Н. А. Бердяев. Нравственные идеи в философии русского космизма: Н.Ф.Фёдоров, В.И.Вернадский, К.Э.Циолковский. Проблема свободы человека и нравственного выбора в творчестве Ф.М.Достоевского. Философские идеи Л.Н.Толстого: учение о непротравлении злу силой. Этика ненасилия.	Устное изложение материала с использованием мультимедийных презентаций
19.	Тема 4.4. Философия истории в отечественной философии Историософский характер русской философии. Поиски	Устное изложение материала с использованием

	<p>смысла и начал исторического бытия русского народа и государства в древнерусской литературе: "Слово о законе и благодати", "Повесть временных лет", концепция "Москва-третий Рим". Критика модели исторического развития России у П.Я.Чаадаева ("Философические письма). Спор западников и славянофилов о путях исторического развития России. История как богочеловеческий процесс в философии всеединства.</p>	<p>мультимедийных презентаций</p>
20.	<p>Тема 4.5. Проблема познания в отечественной философии Единство онтологии и гносеологии в русской религиозно-философской мысли. Учение о природе цельного знания у И.В.Киреевского и А.С.Хомякова. Гносеология И.Канта и её критика в философии В.Ф.Эрна. Проблема познания в творчестве Н.А.Бердяева.</p>	<p>Устное изложение материала с использованием мультимедийных презентаций</p>

**Приложение № 2 к методическим материалам
по дисциплине (модулю). Конспекты
практических (семинарских) занятий по
дисциплине (модулю)**

**КОНСПЕКТЫ ПРАКТИЧЕСКИХ (СЕМИНАРСКИХ) ЗАНЯТИЙ ПО
ДИСЦИПЛИНЕ (МОДУЛЮ)**

Дисциплина (модуль): философия

Раздел 1. История философии

Тема практического занятия 1: Философия Древнего Востока

Цели занятия: дать студентам общее представление об основных идеях и представителях религиозно-философской мысли Древнего Востока.

Структура практического (семинарского) занятия.

№ п/п	Содержание (кратко)	Методы и средства обучения
1.	Характерные черты философии Древнего Востока	Опрос, оценка знаний студентов
2..	Философия Древней Индии	Опрос, оценка знаний студентов
3.	Философия Древнего Китая	Опрос, оценка знаний студентов

Содержание практического (семинарского) занятия и взаимодействие с аудиторией.

Задания к практическому занятию:

1. Мифология как исторически первая форма мировоззрения. Антропоморфизм.
2. Основные формы религиозного сознания.
3. Основные философские идеи буддизма.
4. Основные философские идеи конфуцианства
5. Основные философские идеи даосизма.

Темы докладов, сообщений и презентаций:

1. Конфуций и его роль в современной китайской культуре.
2. Буддизм как религия и нравственная философия
3. Освобождение от страданий как смысл человеческого бытия в индийской философии и культуре.
4. Закон кармы и его толкование в индийской философии.

Тема практического занятия 2: Античная философия

Цели занятия: дать студентам общее представление об основных идеях и представителях античной философии

Структура практического (семинарского) занятия.

№ п/п	Содержание (кратко)	Методы и средства обучения
1.	Натурфилософские школы Древней Греции	Опрос с элементами научной дискуссии, оценка знаний студентов
2..	Философия классического периода	Опрос с элементами научной

		дискуссии, оценка знаний студентов
3.	Философия эпохи эллинизма и поздней античности	Опрос с элементами научной дискуссии, оценка знаний студентов

Содержание практического (семинарского) занятия и взаимодействие с аудиторией.

Задания к практическому занятию:

1. Общая характеристика античной философии.
2. Философские учения досократического периода.
3. Классический период греческой философии.
4. Эллинистическая философия.
5. Философия поздней античности.

Темы докладов, сообщений и презентаций:

1. Античная цивилизация и философия как «колыбель» современной европейской культуры.
2. Сколько существует истин? Софисты и Сократ, классическая и неклассическая философия
3. Как быть счастливым – от эллинистических мыслителей к современному человеку

Тема практического занятия 3: Человек и картина мира в Средневековой философии

Цели занятия: дать студентам общее представление об основных идеях и представителях философии западноевропейского и арабо-исламского средневековья.

Структура практического (семинарского) занятия.

№ п/п	Содержание (кратко)	Методы и средства обучения
1.	Периодизация и характерные черты философии и культуры западноевропейского средневековья	Опрос с элементами научной дискуссии, оценка знаний студентов
2..	Философские проблемы средневековья	Опрос с элементами научной дискуссии, оценка знаний студентов
3.	Общая характеристика и основные проблемы философии арабского Востока.	Опрос с элементами научной дискуссии, оценка знаний студентов

Содержание практического (семинарского) занятия и взаимодействие с аудиторией.

Задания к практическому занятию:

1. Как решалась проблема происхождения мира и сущности добра и зла в средневековой западной и восточной (арабо-исламской) философии?
2. В чем суть проблемы универсалий?
3. В чем суть проблемы сущности и существования?
4. Как решали средневековые философы проблему соотношения веры и знания?

Темы докладов, сообщений и презентаций:

1. Философия как «служанка богословия».
2. Фома Аквинский: доказательство бытия Бога.
3. История человечества в учении А. Августина («О граде Божьем»).

Тема практического занятия 4: Западноевропейская философия эпохи Возрождения и Нового времени

Цели занятия: дать студентам общее представление об основных идеях и представителях философии эпохи Возрождения и Нового времени (XVII-XVIII вв.)

Структура практического (семинарского) занятия.

№ п/п	Содержание (кратко)	Методы и средства обучения
1.	Общая характеристика эпохи Возрождения. Взаимосвязь философии и культуры	Опрос с элементами научной дискуссии, оценка знаний студентов
2..	Научная революция XVI-XVII веков и её влияние на развитие философии. Взаимосвязь философии и науки.	Опрос с элементами научной дискуссии, оценка знаний студентов
3.	Особенности развития и основные черты философии XVII-XVIII вв..	Опрос с элементами научной дискуссии, оценка знаний студентов

Содержание практического (семинарского) занятия и взаимодействие с аудиторией.

Задания к практическому занятию:

1. Как проявилась идея антропоцентризма в философии и культуре Возрождения?
2. В чем суть научной революции XVI-XVII веков и как она повлияла на развитие философии?
2. Как решалась проблема источника достоверного знания в гносеологии XVII-XVIII вв.?
3. Каковы главные идеи философии Дж. Беркли и Д. Юма?
4. Как решали средневековые философы проблему соотношения веры и знания?

Темы докладов, сообщений и презентаций:

1. Две стороны гуманизма, или диалектика Возрождения.
2. Философские идеи в творчестве У. Шекспира.
3. Основа познания – опыт или мышление? Эмпиризм и рационализм в философии Нового времени.

Тема практического занятия 5: Философия Просвещения и Немецкая классическая философия

Цели занятия: дать студентам общее представление об основных идеях и представителях философии Просвещения и немецкой классической философии

Структура практического (семинарского) занятия

№ п/п	Содержание (кратко)	Методы и средства обучения
1.	Просвещение как историко-культурный процесс в Англии, Франции, Германии.	Опрос с элементами научной дискуссии, оценка знаний студентов
2..	Гносеология и этика И. Канта.	Опрос с элементами научной дискуссии, оценка знаний студентов
3.	Философская система Г. Гегеля и Л. Фейербаха	Опрос с элементами научной дискуссии, оценка знаний

		студентов
4.	Учение К. Маркса и Ф. Энгельса	Опрос с элементами научной дискуссии, оценка знаний студентов

Содержание практического (семинарского) занятия и взаимодействие с аудиторией.

Задания к практическому занятию:

1. Каковы основные положения критической философии И. Канта?
2. Охарактеризуйте пантеистический идеализм Г. Гегеля
3. Раскройте основные положения антропологического материализма Л. Фейербаха
4. Охарактеризуйте диалектический и исторический материализм К. Маркса и Ф. Энгельса

Темы докладов, сообщений и презентаций:

1. Учение о естественном праве и общественном договоре
2. Этика категорического императива И. Канта.
3. Историческая судьба и значение марксизма в мировой философии.

Тема практического занятия 6: Постклассическая философия XIX - XX веков

Цели занятия: сформировать у студентов систему представлений о ведущих направлениях философской мысли XIX – начала XX вв., основных представителях современной философии и их идеях.

Структура практического (семинарского) занятия.

№ п/п	Содержание (кратко)	Методы и средства обучения
1.	Общая характеристика неклассической философии, основные течения: сциентизм, антисциентизм, антропологизм.	Опрос с элементами научной дискуссии, оценка знаний студентов
2..	Позитивизм и основные этапы его развития (классический позитивизм, эмпириокритицизм, неопозитивизм, постпозитивизм).	Опрос с элементами научной дискуссии, оценка знаний студентов
3.	Антропологические направления: философия жизни, экзистенциализм, психоанализ	Опрос с элементами научной дискуссии, оценка знаний студентов
4.	Постмодернизм и его основные идеи	Опрос с элементами научной дискуссии, оценка знаний студентов

Содержание практического (семинарского) занятия и взаимодействие с аудиторией.

Задания к практическому занятию:

1. Сравните классическую и неклассическую философию
2. Охарактеризуйте позитивистскую традицию в философии
3. Назовите основные идеи экзистенциализма
4. Дайте определения основным понятиям философской герменевтики
5. Дайте общую характеристику постмодернизма, назовите основных представителей

Темы докладов, сообщений и презентаций:

1. Учение Ф. Ницше как источник «философии жизни».
2. З.Фрейд о природе человека, обществе и культуре.

3. Феноменология как метод анализа чистого сознания: Э. Гуссерль.
4. Герменевтика как «практика философского мышления»: Х.-Г. Гадамер.

Раздел 2. Общетеоретическая философия

Тема практического занятия 1: Понятие бытия и варианты онтологии

Цели занятия: Познакомить студентов со спецификой и общей проблематикой онтологии - философского учения о бытии

Структура практического (семинарского) занятия.

№ п/п	Содержание (кратко)	Методы и средства обучения
1.	Онтология как философское учение о бытии.	Опрос с элементами научной дискуссии, оценка знаний студентов
2..	Понятие субстанции и субстанциональности бытия:	Опрос с элементами научной дискуссии, оценка знаний студентов
3.	Пространственно-временные характеристики бытия.	Опрос с элементами научной дискуссии, оценка знаний студентов
4.	Специфика человеческого бытия.	Опрос с элементами научной дискуссии, оценка знаний студентов

Содержание практического (семинарского) занятия и взаимодействие с аудиторией.

Задания к практическому занятию:

1. В чем суть основного вопроса онтологии в понимании Ф. Энгельса.
2. Охарактеризуйте категории "бытие", "материя", "субстанция".
3. Какова структура (иерархия) форм бытия в современной онтологии?
4. Охарактеризуйте понятия "движение" и "развитие". Каковы ключевые идеи диалектики как философского учения о развитии?

Темы докладов, сообщений и презентаций:

1. Эволюция взглядов на пространство и время в истории философии и науки.
2. Диалектика в философии Г. Гегеля и К. Маркса.
3. Проблема жизни, ее конечности и бесконечности, уникальности и множественности во Вселенной.

Тема практического занятия 2: Основные проблемы и исторические варианты гносеологии

Цели занятия: Познакомить студентов со спецификой и общей проблематикой гносеологии - философского учения о познании

Структура практического (семинарского) занятия.

№ п/п	Содержание (кратко)	Методы и средства обучения
1.	Познание как предмет философского исследования.	Опрос с элементами научной

		дискуссии, оценка знаний студентов
2..	Философское учение о познании – гносеология и эпистемология.	Опрос с элементами научной дискуссии, оценка знаний студентов
3.	Проблема истины в классической и неклассической философии.	Опрос с элементами научной дискуссии, оценка знаний студентов
4.	Философия науки и специфика научного познания.	Опрос с элементами научной дискуссии, оценка знаний студентов

Содержание практического (семинарского) занятия и взаимодействие с аудиторией.

Задания к практическому занятию:

1. Чем различаются наивный реализм, эмпиризм, рационализм, сенсуализм, ир-рационализм?
2. Сравните агностицизм, релятивизм и скептицизм
3. Раскройте основные концепции философии науки
4. В чем специфика социального познания?
5. В чем специфика научного познания? Назовите уровни, методы и формы научного познания.

Темы докладов, сообщений и презентаций:

1. Гносеологический оптимизм и гносеологический пессимизм.
2. Рациональное и иррациональное в познавательной деятельности.
3. Роль логики в процессе познания.

Тема практического занятия 3: Основные проблемы социальной философии

Цели занятия: Познакомить студентов со спецификой и общей проблематикой социальной философии - учением об обществе и истории

Структура практического (семинарского) занятия.

№ п/п	Содержание (кратко)	Методы и средства обучения
1.	Философское понимание общества и его истории.	Опрос с элементами научной дискуссии, оценка знаний студентов
2..	Общественное развитие и его источники. Общественное развитие и его источники.	Опрос с элементами научной дискуссии, оценка знаний студентов
3.	Основные сферы общественной жизни. Культура и цивилизация.	Опрос с элементами научной дискуссии, оценка знаний студентов
4.	Основные концепции философии истории.	Опрос с элементами научной дискуссии, оценка знаний студентов

Содержание практического (семинарского) занятия и взаимодействие с аудиторией.

Задания к практическому занятию:

1. Дайте определения понятиям «общество», «гражданское общество», «нация», «государство», «социальные группы», «общественные институты»

2. Каковы источники общественного развития и его источники?
3. Охарактеризуйте основные сферы общественной жизни
4. Как соотносятся культура и цивилизация?
5. Назовите основные концепции философии истории

Темы докладов, сообщений и презентаций:

1. Многовариантность исторического развития..
2. Социальный прогресс и его источники

Раздел 3. Философское осмысление культурного взаимодействия Запада и Востока

Тема практического занятия 1: Проблема судьбы России в философских спорах славянофилов и западников

Цели занятия: уяснить взгляды западников и славянофилов на пути исторического и культурного развития России

Структура практического (семинарского) занятия.

№ п/п	Содержание (кратко)	Методы и средства обучения
1.	Понятие ценностей и их классификация	Опрос с элементами научной дискуссии, оценка знаний студентов
2..	Ценностные архетипы и жизненные ориентиры русской и западной культур.	Опрос с элементами научной дискуссии, оценка знаний студентов
3.	Ценностно-нормативные компоненты русского менталитета.	Опрос с элементами научной дискуссии, оценка знаний студентов
4.	Кризис и переоценка ценностей западной и русской культур.	Опрос с элементами научной дискуссии, оценка знаний студентов

Содержание практического (семинарского) занятия и взаимодействие с аудиторией

Задания к практическому занятию:

1. В чем славянофилы видели своеобразие и самобытность русской культуры?
2. Существуют ли современные продолжатели западников и славянофилов?
3. Как и почему оценивали фигуру Петра I славянофилы и западники?
4. За что западники ценили западное общество и за что его критиковали славянофилы?

Темы докладов, сообщений и презентаций:

1. Философ в России - не только философ (особенности русской философии)
2. Россия - это Запад или Восток? (П.Я. Чаадаев, западники, славянофилы)

Тема практического занятия 2: Проблема взаимосвязей и различия Востока и Запада в русской философской традиции начала XX века

Цели занятия: уяснить понимание взаимосвязей и различия Востока и Запада в русской философской традиции начала XX века

Структура практического (семинарского) занятия.

№ п/п	Содержание (кратко)	Методы и средства обучения
1.	Проблема Востока и Запада и ее осмысление в философии В. Соловьева	Опрос с элементами научной дискуссии, оценка знаний студентов
2..	Проблема характера взаимоотношений России и Европы в работах В. Эрна и Н.Я. Данилевского.	Опрос с элементами научной дискуссии, оценка знаний студентов
3.	Исследование государственной формы нации у К.Н. Леонтьева	Опрос с элементами научной дискуссии, оценка знаний студентов
4.	Россия как живой организм в философии И. Ильина	Опрос с элементами научной дискуссии, оценка знаний студентов

Содержание практического (семинарского) занятия и взаимодействие с аудиторией.

Задания к практическому занятию:

1. Как представлял Вл. Соловьев "подлинно христианское общество" и почему отказывался считать таковым средневековую и современную ему цивилизацию?
2. Каково различие во взглядах на взаимоотношения России и Европы в работах В. Эрна и Н.Я. Данилевского?
3. Соотношение национального и общечеловеческого в концепции К.Н. Леонтьева.
4. Каковы взгляды И.Ильина на культурное и историческое развитие России?

Темы докладов, сообщений и презентаций:

1. П.Флоренский о предполагаемом государственном устройстве в будущем.
2. Славянство и византизм как культурные типы в концепции К.Н.Леонтьева.

Тема практического занятия 3: Евразийский проект и основные этапы его развития

Цели занятия: познакомить студентов с основами евразийства как течения в общественно-политической и философской мысли начала XX века.

Структура практического (семинарского) занятия.

№ п/п	Содержание (кратко)	Методы и средства обучения
1.	Географический детерминизм как основание концепции евразийства.	Опрос с элементами научной дискуссии, оценка знаний студентов
2..	Понятие Евразии как геополитически неделимого целого в концепции П.Н. Савицкого, С.Н. Трубецкого, Г.В. Флоровского.	Опрос с элементами научной дискуссии, оценка знаний студентов
3.	Роль России в евразийском проекте.	Опрос с элементами научной дискуссии, оценка знаний студентов

Содержание практического (семинарского) занятия и взаимодействие с аудиторией.

Задания к практическому занятию:

1. Дискуссии о взаимодействии христианства, ислама и буддизма в евразийстве.
2. Евразийские идеи и их осмысление в работах Л.Н. Гумилева.
3. Пассионарная теория этногенеза и учение о суперэтносе Л.Н. Гумилёва.
4. Современные неоевразийские концепции.

Темы докладов, сообщений и презентаций:

1. Дискуссии о взаимодействии христианства, ислама и буддизма в евразийстве.
2. Евразийские идеи и их осмысление в работах Л.Н. Гумилева.
3. Пассионарная теория этногенеза и учение о суперэтносе Л.Н. Гумилёва.

Тема практического занятия 4: Этнос российской культуры и его особенности

Структура практического (семинарского) занятия.

Цели занятия: познакомить студентов с размышлениями русских философов о поиске национальной идеи России

№ п/п	Содержание (кратко)	Методы и средства обучения
1.	Этнос культуры как национальная идея.	Опрос с элементами научной дискуссии, оценка знаний студентов
2..	Особенности и ценностные ориентации российской культурной традиции.	Опрос с элементами научной дискуссии, оценка знаний студентов

Содержание практического (семинарского) занятия и взаимодействие с аудиторией.

Задания к практическому занятию:

1. Этнос культуры как национальная идея.
2. Русская идея: подходы к осмыслению особенностей ценностных ориентаций российской культурной традиции.
3. Н.А. Бердяев об этносе русской культуры («Судьба России»).

Темы докладов, сообщений и презентаций:

1. Этнос культуры как национальная идея.
2. Сравнительный анализ русской идеи и идеи исключительности американской культуры.

Раздел 4. Основные направления и проблемы русской философии

Тема практического занятия 1: Феномен русской интеллигенции в философской рефлексии XX века.

Цели занятия: уяснить место и роль русской интеллигенции в философии и культуре XX века.

Структура практического (семинарского) занятия.

№ п/п	Содержание (кратко)	Методы и средства обучения
1.	Русская интеллигенция как феномен национальной	Опрос с элементами научной

	культуры.	дискуссии, оценка знаний студентов
2..	Проблема места и роли русской интеллигенции в общественном развитии России.	Опрос с элементами научной дискуссии, оценка знаний студентов

Содержание практического (семинарского) занятия и взаимодействие с аудиторией.

Задания к практическому занятию:

1. Русская интеллигенция как феномен национальной культуры.
2. Проблема места и роли русской интеллигенции в общественном развитии России: сборник «Вехи».
3. Интеллигенция и революционные процессы в России.

Темы докладов, сообщений и презентаций:

1. Дискуссии о роли и месте интеллигенции в процессах разрушения советского мира накануне перестройки.
2. Проблема социальной роли интеллигенции в современной России.

Тема практического занятия 2: Осмысление социализма в отечественной философии

Цели занятия: познакомить студентов с эволюцией идей социализма в отечественной философии

Структура практического (семинарского) занятия.

№ п/п	Содержание (кратко)	Методы и средства обучения
1.	Европейские социалистические идеи: Ф.М.Ш. Фурье, А.К. Сен-Симон, Р. Оуэн.	Опрос с элементами научной дискуссии, оценка знаний студентов
2..	Учение А.И.Герцена о русском социализме.	Опрос с элементами научной дискуссии, оценка знаний студентов
3.	Идея социализма в учении В.Г. Плеханова и В.И. Ленина.	Опрос с элементами научной дискуссии, оценка знаний студентов

Содержание практического (семинарского) занятия и взаимодействие с аудиторией.

Задания к практическому занятию:

1. Учение К. Маркса и ленинская интерпретация марксизма.
2. Философия классического марксизма и реальность советского социализма.
3. Истоки и смысл русского коммунизма.
4. Какие идеи А.И. Герцена созвучны взглядам западников, а какие взглядам славянофилов?

Темы докладов, сообщений и презентаций:

1. Социализм как теократия в концепции Н.Бердяева.
2. Концепция «христианского социализма» С.Н. Булгакова

Тема практического занятия 3: Проблемы этики и духовного развития в отечественной философии

Цели занятия: познакомить студентов с эволюцией идей социализма в отечественной философии

Структура практического (семинарского) занятия.

№ п/п	Содержание (кратко)	Методы и средства обучения
1.	Философия всеединства В.С. Соловьева, С.Н. Булгакова, С.Л. Франка.	Опрос с элементами научной дискуссии, оценка знаний студентов
2..	Религиозный экзистенциализм: Л.И. Шестов, Н.А. Бердяев.	Опрос с элементами научной дискуссии, оценка знаний студентов
3.	Нравственные идеи в философии русского космизма: Н.Ф. Фёдоров, В.И. Вернадский, К.Э. Циолковский.	Опрос с элементами научной дискуссии, оценка знаний студентов
4.	Философские идеи Л.Н. Толстого и Ф.М. Достоевского	Опрос с элементами научной дискуссии, оценка знаний студентов

Содержание практического (семинарского) занятия и взаимодействие с аудиторией.

Задания к практическому занятию:

1. Что такое "цельное знание" для Владимира Соловьева?
2. Сравните взгляды В.С.Соловьева на мировое развитие, идущее к обретению положительного всеединства и "духовной телесности", со взглядами русских космистов на эволюцию и ноосферу.
3. В чем Ф.М. Достоевский видел внутренний кризис и разложение гуманизма в современную эпоху?
4. Взаимопомощь как универсальный принцип природного мира в учении П.А.Кропоткина

Темы докладов, сообщений и презентаций:

1. Философия "общего дела" Н. Федорова.
2. Философия всеединства В.С. Соловьева.
3. Теология и религиозная философия С.Н. Булгакова.

Тема практического занятия 4: Философия истории в отечественной философии

Цели занятия: проанализировать и уяснить концепции философии истории, разработанные русскими философами второй половины XIX- начала XX века

Структура практического (семинарского) занятия.

№ п/п	Содержание (кратко)	Методы и средства обучения
1.	Поиски смысла и начал исторического бытия русского народа и государства в древнерусской литературе	Опрос с элементами научной дискуссии, оценка знаний студентов
2..	Критика модели исторического развития России у П.Я.Чаадаева ("Философические письма)	Опрос с элементами научной дискуссии, оценка знаний студентов
3.	Спор западников и славянофилов о путях исторического развития России.	Опрос с элементами научной дискуссии, оценка знаний студентов

		студентов
4.	История как богочеловеческий процесс в философии всеединства.	Опрос с элементами научной дискуссии, оценка знаний студентов

Содержание практического (семинарского) занятия и взаимодействие с аудиторией.

Задания к практическому занятию:

1. Поиски смысла и начал исторического бытия русского народа и государства в древнерусской литературе.
2. Критика модели исторического развития России у П.Я. Чаадаева («Философические письма»)
3. С.Л. Франк о духовных основах общества.
4. Концепция культурно-исторического типа Н.Я. Данилевского.

Темы докладов, сообщений и презентаций:

1. История как богочеловеческий процесс в философии всеединства.
2. Философия истории Л.П. Карсавина.
3. Смысл истории в учении Н.А. Бердяева.

Тема практического занятия 5: Проблема познания в отечественной философии

Цели занятия: проанализировать и уяснить взгляды русских философов на проблему познания.

Структура практического (семинарского) занятия.

№ п/п	Содержание (кратко)	Методы и средства обучения
1.	Единство онтологии и гносеологии в русской религиозно-философской мысли.	Опрос с элементами научной дискуссии, оценка знаний студентов
2..	Учение о природе цельного знания у В.С. Соловьева.	Опрос с элементами научной дискуссии, оценка знаний студентов
3.	Проблема познания в творчестве Н.А. Бердяева.	Опрос с элементами научной дискуссии, оценка знаний студентов

Содержание практического (семинарского) занятия и взаимодействие с аудиторией.

Задания к практическому занятию:

1. В чем проявлялось единство онтологии и гносеологии в русской религиозно-философской мысли.
2. Идея цельного знания В.С. Соловьева.
3. Тема свободы, творчества и самопознания Н.А. Бердяева.

Темы докладов, сообщений и презентаций:

1. Учение Н.О. Лосского о мистической, чувственной и интеллектуальной интуиции.
2. Учение А.Ф. Лосева о Логосе.

ЛИСТ РЕГИСТРАЦИИ ИЗМЕНЕНИЙ

№ п/п	Содержание изменения	Реквизиты документа об утверждении изменения	Дата введения изменения
1.			
2.			
3.			
4.			



Министерство науки и высшего образования Российской Федерации
Федеральное государственное бюджетное образовательное учреждение
высшего образования
«Российский государственный социальный университет»

УТВЕРЖДАЮ

Заведующий кафедрой комплекса
гуманитарных дисциплин (субъект-
субъектные отношения)

И.М. Меликов

« 30 » марта 2023 г.

МЕТОДИЧЕСКИЕ МАТЕРИАЛЫ ПО ДИСЦИПЛИНЕ (МОДУЛЮ)
«ИСТОРИЧЕСКАЯ ПОЛИТИКА И ИСТОРИЧЕСКАЯ ПАМЯТЬ»

Специальность

10.05.05 «Безопасность информационных технологий в правоохранительной сфере»

Специализация

«Специализация N 1 «Технологии защиты информации в правоохранительной сфере»

ОБРАЗОВАТЕЛЬНАЯ ПРОГРАММА ВЫСШЕГО ОБРАЗОВАНИЯ -
ПРОГРАММА СПЕЦИАЛИТЕТА

Форма обучения
Очная

Москва, 2023 г.

Методические материалы по дисциплине (модулю) "Историческая политика и историческая память" разработаны на основании федерального государственного образовательного стандарта высшего образования – *специалитета* по специальности 10.05.05 *Безопасность информационных технологий в правоохранительной сфере*, утвержденного приказом Министерства образования и науки Российской Федерации от 26.11.2020г. № 1612, учебного плана по основной профессиональной образовательной программе высшего образования - *программе специалитета по специальности 10.05.05 Безопасность информационных технологий в правоохранительной сфере* (далее – «ОПОП»).

Методические материалы по дисциплине (модулю) "Историческая политика и историческая память" разработаны рабочей группой в составе:

кандидат исторических наук, доцент Ю.А.Никифоров

Методические материалы дисциплины (модуля) обсуждены и утверждены на заседании кафедры комплекса гуманитарных дисциплин
Протокол № 8 от «30» марта 2023 года.

Заведующий кафедрой
комплекса гуманитарных
дисциплин (субъект-субъектные
отношения)



И.М. Меликов

(подпись)

СОДЕРЖАНИЕ

1. МЕТОДИЧЕСКИЕ МАТЕРИАЛЫ К ЛЕКЦИОННЫМ, ПРАКТИЧЕСКИМ ЗАНЯТИЯМ	4
1.1. Методические материалы к проведению лекционных занятий по дисциплине (модулю).....	4
1.2. Методические материалы по подготовке к практическим занятиям по дисциплине (модулю)	9
2. МЕТОДИЧЕСКИЕ РЕКОМЕНДАЦИИ ДЛЯ ОБУЧАЮЩИХСЯ ПО ОСВОЕНИЮ ДИСЦИПЛИНЫ (МОДУЛЯ) И САМОСТОЯТЕЛЬНОЙ РАБОТЕ	13
3. МЕТОДИЧЕСКИЕ МАТЕРИАЛЫ, ОПРЕДЕЛЯЮЩИЕ ПРОЦЕДУРЫ ОЦЕНИВАНИЯ ЗНАНИЙ, УМЕНИЙ, НАВЫКОВ И (ИЛИ) ОПЫТА ДЕЯТЕЛЬНОСТИ, ХАРАКТЕРИЗУЮЩИХ ЭТАПЫ ФОРМИРОВАНИЯ КОМПЕТЕНЦИЙ	18
3.1. Организационные основы применения балльно-рейтинговой системы оценки успеваемости обучающихся по дисциплине (модулю)	18
3.2. Проведение текущего контроля успеваемости обучающихся по дисциплине (модулю) в соответствии с балльно-рейтинговой системой оценки успеваемости обучающегося	19
3.3. Проведение промежуточной аттестации обучающихся по дисциплине (модулю) в соответствии с балльно-рейтинговой системой оценки успеваемости обучающегося	20
Приложение № 1 к методическим материалам по дисциплине (модулю). Конспекты лекционных занятий по дисциплине (модулю)	21
КОНСПЕКТЫ ЛЕКЦИОННЫХ ЗАНЯТИЙ ПО ДИСЦИПЛИНЕ (МОДУЛЮ)	21
ЛИСТ РЕГИСТРАЦИИ ИЗМЕНЕНИЙ	25

1. МЕТОДИЧЕСКИЕ МАТЕРИАЛЫ К ЛЕКЦИОННЫМ, ПРАКТИЧЕСКИМ ЗАНЯТИЯМ

1.1. Методические материалы к проведению лекционных занятий по дисциплине (модулю)

Лекция - один из методов обучения, одна из основных системообразующих форм организации учебного процесса в вузе. Лекционное занятие представляет собой систематическое, последовательное, монологическое изложение педагогическим работником учебного материала, как правило, теоретического характера. Такое занятие представляет собой элемент технологии представления учебного материала путем логически стройного, систематически последовательного и ясного изложения.

Цель лекции – организация целенаправленной познавательной деятельности обучающихся по овладению программным материалом дисциплины (модуля). Чтение курса лекций позволяет дать связанное, последовательное изложение материала в соответствии с новейшими данными науки, сообщить слушателям основное содержание предмета в целостном, систематизированном виде. В ряде случаев лекция выполняет функцию основного источника информации: при отсутствии учебников и учебных пособий, чаще по новым курсам; в случае, когда новые научные данные по той или иной теме не нашли отражения в учебниках; отдельные разделы и темы очень сложны для самостоятельного изучения. В таких случаях только лектор может методически помочь обучающимся в освоении сложного материала.

Возможные формы проведения лекций:

- Вводная лекция – один из наиболее важных и трудных видов лекции при чтении систематических курсов. От успеха этой лекции во многом зависит успех усвоения всего курса. Она может содержать: определение дисциплины (модуля); краткую историческую справку о дисциплине (модуле); цели и задачи дисциплины (модуля), ее роль в общей системе обучения и связь со смежными дисциплинами (модулями); основные проблемы (понятия и определения) данной науки; основную и дополнительную учебную литературу; особенности самостоятельной работы обучающихся над дисциплиной (модулем) и формы участия в научно-исследовательской работе; отчетность по курсу.

- Информационная лекция ориентирована на изложение и объяснение обучающимся научной информации, подлежащей осмыслению и запоминанию. Это самый традиционный тип лекций в практике высшей школы.

- Заключительная лекция предназначена для обобщения полученных знаний и раскрытия перспектив дальнейшего развития данной науки.

- Обзорная лекция – это систематизация научных знаний на высоком уровне, допускающая большое число ассоциативных связей в процессе осмысления информации, излагаемой при раскрытии внутриспредметной и межпредметной связей, исключая детализацию и конкретизацию. Как правило, стержень излагаемых теоретических положений составляет научно-понятийная и концептуальная основа всего курса или крупных его разделов.

- Лекция-беседа - непосредственный контакт педагогического работника с аудиторией - диалог. По ходу лекции педагогический работник задает вопросы для выяснения мнений и уровня осведомленности обучающихся по рассматриваемой проблеме.

- Лекция-дискуссия - свободный обмен мнениями в ходе изложения лекционного материала. Педагогический работник активизирует участие в обсуждении отдельными вопросами, сопоставляет между собой различные мнения и тем самым развивает дискуссию, стремясь направить ее в нужное русло.

- Лекция с применением обратной связи включает в себе то, что в начале и конце каждого раздела лекции задаются вопросы. Первый - для того, чтобы узнать, насколько обучающиеся ориентируются в излагаемом материале, вопрос в конце раздела предназначен для выяснения степени усвоения только что изложенного материала. При неудовлетворительных результатах контрольного опроса педагогический работник возвращается к уже прочитанному разделу, изменив при этом методику подачи материала.

- Проблемная лекция опирается на логику последовательно моделируемых проблемных ситуаций путем постановки проблемных вопросов или предъявления проблемных задач. Проблемный вопрос - это диалектическое противоречие, требующее для своего решения размышления, сравнения, поиска, приобретения и применения новых знаний. Проблемная задача содержит дополнительную вводную информацию и при необходимости некоторые ориентиры поиска ее решения.

- Программированная лекция - консультация – педагогический работник сам составляет и предлагает обучающимся вопросы. На подготовленные вопросы педагогический работник сначала просит ответить обучающихся, а затем проводит анализ и обсуждение неправильных ответов. В лекциях можно использовать наглядные материалы, а также подготовить презентацию. Что касается презентации, то в качестве визуальной поддержки ее можно органично интегрировать во все вышеупомянутые лекции. В то же время лекцию-презентацию возможно выделить и в качестве самостоятельной формы. Лекция-презентация должна отражать суть основных и (или) проблемных вопросов лекции, на которые особо следует обратить внимание обучающихся. В условиях применения активного метода проведения занятий презентация представляется весьма удачным способом донесения информации до слушателей. Единственное, на что следует обратить внимание при подготовке слайдов, - это их оформление и текст. Слайд не должен быть перегружен картинками и лишней информацией, которая будет отвлекать от основного аспекта того или иного вопроса лекции. Во время лекции можно задавать вопросы аудитории в отношении того или иного слайда, тем самым еще больше вовлекая обучающихся в проблематику.

Краткое содержание лекционных занятий

Наименование разделов и тем	Содержание учебного материала
РАЗДЕЛ 1. Коллективная (историческая) память как социокультурный феномен.	
Тема 1.1. Историческая память как одна из основ коллективной идентичности.	Связь понятий «историческая память» и «национально-государственная идентичность». Основные теоретические подходы к раскрытию содержания понятий “национально-государственной идентичности”, “коллективной (социальной, исторической) памяти” и их трактовок в рамках исследовательского поля <i>memory studies</i> . Роль исторической памяти в формировании национальных государств (Э. Ренан). Закономерности формирования национальных государств (Б. Андерсон). Понятие традиции и их политическая роль в легитимации национального государства (Э. Хобсбаум). Роль войны в структуре национальной идентичности (Э. Смит). «Миф основания» и национальная идентичность. Битва на Косовом поле в сербской национальной памяти. Война за независимость США в американской национальной памяти.
Тема 1.2. Функциональная составляющая коллективной памяти. Историческая память как	Содержание трактовок «коллективной (социальной, исторической) памяти» в рамках исследовательского поля <i>memory studies</i> . «Коллективные рамки памяти» М.

предмет исторической политики.	<p>Хальбвакса. Проект «места памяти Франции» П.Нора. Концепция «культурной памяти» Я. и А. Ассман. Особенности памяти в условиях информационного общества (пост-память). Концепции современных российских авторов (А.И. Миллер, О.Ю. Малинова, И.Н. Тимофеев).</p> <p>Особенности исторической памяти: избирательность и символический характер. “Исторические символы” как социальные образы индивидуального, группового или массового поведения, на которые общество ориентирует своих членов в аналогичных (“типовых”), значимых в данный исторический момент ситуациях.</p> <p>Функциональная составляющая коллективной памяти - участие в воспроизводстве или конструировании идентичности; решение задачи определения границ сохраняемого (формируемого) сообщества: семейного, производственного, религиозного, спортивного, либо, в пределе - народа, нации. Функционирование коллективной памяти представляет собой сложный разнонаправленный процесс: события настоящего влияют на переосмысление прошлого, а объяснительные модели (интерпретационные схемы) исторических явлений и процессов задают базу для понимания настоящего.</p>
РАЗДЕЛ 2. Историческая память, историческая наука и историческая политика: уровни сопряжения	
Тема 2.1 Специфика исторической науки как гуманитарного знания	<p>Общие предпосылки исторического исследования. Цель исторического исследования: сформулировать и обосновать истинные утверждения о прошлом. Вопрос как исходный пункт исторического исследования. Специфика исследовательских методов, используемых в исторической науке. Содержание понятия “исторический факт” и его идеологическая составляющая. Процедура отбора фактов в историописании и ее зависимость от мировоззренческих представлений (идеологических предпочтений). Естественнонаучное описание и описание в истории. Интерпретация, понимание и объяснение в истории. Понятия “смысл” и “значение” исторического события. Гносеологическая оценка исторического описания: субъективизм исторических описаний, связанный с неустранимостью оценочных понятий из языка историка. Границы применения понятия истины / правды к историческим описаниям.</p> <p>Методологические трудности, создающие предпосылки одновременного бытования конкурирующих или взаимодополняющих интерпретаций истории и обуславливающие отличия социальной (исторической) памяти от профессионального историописания</p>
Тема 2.2. Мифологизация и фальсификация истории в контексте исторической политики.	<p>Проблема применимости термина “фальсификация” к историческим описаниям. Основные теоретические подходы к раскрытию содержания</p>

	<p>понятий “коллективный (исторический) миф”, “мифологизация истории”, “фальсификация истории”. Система популяризации исторического знания как инструмент, обеспечивающий связь профессионального историописания с коммеморативными практиками и функционированием социальной (коллективной) памяти. Историческая политика (политика памяти) как часть символической политики: теоретические подходы к определению понятий.</p> <p>Историческая политика и политика памяти. Нарративные фигуры политики памяти: победители, побежденные, жертвы, преступники. Стратегии вытеснения памяти. Ревизионизм в Германии. Спор Э. Нольте и Ю. Хабермаса. Холокост как травма: стратегии конструирования. Объединение Германии в контексте исторической политики.</p>
<p>РАЗДЕЛ 3. Государственная политика в области защиты исторической памяти</p>	
<p>Тема 3.1. Отечественный опыт организации просветительской и идеологической работы в области истории и истоки проблем современной России.</p>	<p>Опыт организации «работы с историей» в Российской империи и Советском Союзе. Факторы, обусловившие кризис идентичности постсоветского (российского) общества в конце 1980-х - 1990-х гг. “Качество” исторической политики Советского Союза на завершающем этапе его существования (после Второй мировой войны) и ее эффективность. Место и роль обращения к истории в рамках идеологической кампании по подрыву легитимности советского государства в период «Перестройки» (1987-1991 гг.). Направления трансформации системы массового исторического образования и исторического просвещения в Российской Федерации в 1990-2000-е гг.</p>
<p>Тема 3.2. Становление и развитие в Российской Федерации системы защиты исторической памяти</p>	<p>Информационные, гибридные и мемориальные войны. «Войны памяти» вокруг истории Второй мировой войны. Политика исторического ревизионизма как одно из направлений воздействия на Россию со стороны США и их союзников. Нарастание противоречий, связанных с невозможностью установления и поддержания “общеевропейской культуры памяти” о Второй мировой войне. Внешнеполитические инициативы России: содержание и значение ежегодной Резолюции ООН “Борьба с героизацией нацизма, неонацизма и другими видами практики, которые способствуют эскалации современных форм расизма, расовой дискриминации, ксенофобии и связанной с ними нетерпимости”. Полемика вокруг резолюции Европарламента “О важности европейской памяти для будущего Европы”. Уничтожение в странах Восточной Европы советских (российских) мест памяти и объектов культурно-исторического наследия.</p> <p>Формирование в России государственных и негосударственных акторов исторической политики. Создание Комиссии при Президенте РФ по противодействию попыткам фальсификации истории в</p>

	<p>ущерб интересов России в 2009-2012 г.: задачи и результаты ее деятельности. “Историческая составляющая” символической политики России в выступлениях первых лиц (Д.А.Медведев “Россия - вперед!”, В.В.Путин “Страницы истории - повод для взаимных претензий или основа для примирения и партнерства?”, “Общая ответственность перед историей и будущим”, и др.). Основная содержательная “повестка” Года Российской истории (2012), Года памяти и славы (2020). Создание в Российской Федерации эффективной системы историко-патриотического просвещения, обеспечивающей снижение рисков и парирование угроз безопасности в духовной и информационной сфере.</p>
<p>РАЗДЕЛ 4. Актуальные проблемы российской исторической политики (политики памяти) на современном этапе.</p>	
<p>Тема 4.1. Память о периоде Древней Руси, Московского царства и Российской империи в современной России.</p>	<p>Содержание общественных дискуссий по ряду ключевых исторических тем (сюжетов), актуализированных в последнее десятилетие связи с внешнеполитической повесткой, а также подходы различных политических сил к их регулированию. Осмысление и интерпретация российской истории от Древней Руси до Имперского периода. Куликовская битва, Стояние на Угре и битва при Молодах в российской национальной памяти. Отечественная война 1812 года. Юбилеи значимых исторических деятелей и событий: 800 лет со дня рождения Александра Невского, 350 лет со дня Рождения Петра I, 300- летием Российской империи.</p> <p>Политика памяти на постсоветском пространстве: распад единого символического пространства и основания «войн памяти». Конструирование новых национальных идентичностей.</p>
<p>Тема 4.2 Память о революции и гражданской войне в современной России</p>	<p>Первая мировая в России: восстановление памяти о забытой войне. 100-летие Революции и Гражданской войны 1917-1922 гг. Образование СССР и политика «коренизации» («украинизации») 1920-х гг.; голода и политических репрессий 1930-х гг. Память в условиях конфликта идентичностей. Сравнение с опытом других стран. Память о Гражданской войне в США: от примирения к новому расколу. Память о Гражданской войне в Испании: реванш проигравших. Советский нарратив о Гражданской войне. Память проигравших: нарратив о гражданской войне в «белой» эмиграции. Гражданская война в современных учебниках и публичном дискурсе. Коммеморативные практики, мнемонические акторы и нарративы о Гражданской войне в России. Политика «согласия и примирения»: результаты и перспективы. Особенности политики памяти на постсоветском пространстве: распад единого символического пространства и основания «войн памяти».</p>
<p>Тема 4.3. Великая Отечественная</p>	<p>Общественная полемика и трудные вопросы истории</p>

<p>война как основание российской идентичности и ее роль в политике памяти.</p>	<p>Второй мировой войны. Память о жертвах: геноцид гражданского населения. Новые ритуалы и коммеморации Великой Отечественной войны. Проблемы, связанные с противодействием распространению исторических фейков о Второй мировой войне: уравнивание гитлеровского и сталинского режимов в рамках концепции тоталитаризма, искажение и размывание содержания понятий «фашизм», «нацизм», «Освободительная миссия Красной армии».</p> <p>Сравнение с опытом других стран. Мировые войны и их влияние на формирование современных конструкций памяти. Вторая мировая война в европейской и американской памяти. Роль Холокоста в формировании европейских рамок памяти о Второй мировой войне.</p> <p>Политика памяти на постсоветском пространстве: распад единого символического пространства и основания «войн памяти». Конструирование новых национальных идентичностей. Изменение памяти о Великой Отечественной войне в Украине. Память о Великой отечественной войне в Беларуси. Вторая мировая война в учебниках истории в постсоветских государствах.</p>
---	---

1.2. Методические материалы по подготовке к практическим занятиям по дисциплине (модулю)

Практические (семинарские) занятия - одна из форм учебного занятия, направленная на развитие самостоятельности обучающихся и приобретение умений и навыков. Данные учебные занятия углубляют, расширяют, детализируют полученные ранее знания. Практическое занятие предполагает выполнение обучающимися по заданию и под руководством преподавателей одной или нескольких практических работ.

Цель практических занятий и семинаров состоит в развитии познавательных способностей, самостоятельности мышления и творческой активности обучающихся; углублении, расширении, детализировании знаний, полученных на лекции в обобщенной форме, и содействии выработке навыков профессиональной деятельности. В отдельных случаях на практических занятиях и семинарах руководителем занятия сообщаются дополнительные знания.

Для достижения поставленных целей и решения требуемого перечня задач практические занятия и семинары проводятся традиционными технологиями или с использованием активных и интерактивных образовательных технологий.

Возможные формы проведения практических (семинарских) занятий:

- Метод Сократа (Майевтика) – метод вопросов, предполагающих критическое отношение к догматическим утверждениям, называется еще как метод «сократовской иронии». Это умение извлекать скрытое в человеке знание с помощью искусных наводящих вопросов, подразумевающего короткий, простой и заранее предсказуемый ответ.

- Интерактивная лекция – выступление ведущего обучающего перед большой аудиторией с применением следующих активных форм обучения: дискуссия, беседа, демонстрация слайдов или учебных фильмов, мозговой штурм.

- Групповая, научная дискуссия, диспут. Дискуссия — это целенаправленное обсуждение конкретного вопроса, сопровождающееся обменом мнениями, идеями между

двумя и более лицами. Задача дискуссии - обнаружить различия в понимании вопроса и в споре установить истину. Дискуссии могут быть свободными и управляемыми. К технике управляемой дискуссии относятся: четкое определение цели, прогнозирование реакции оппонентов, планирование своего поведения, ограничение времени на выступления и их заданная очередность. Разновидностью свободной дискуссии является форум, где каждому желающему дается неограниченное время на выступление, при условии, что его выступление вызывает интерес аудитории. Каждый конкретный форум имеет свою тематику — достаточно широкую, чтобы в её пределах можно было вести многоплановое обсуждение.

- Дебаты – это чётко структурированный и специально организованный публичный обмен мыслями между двумя сторонами по актуальным темам. Это разновидность публичной дискуссии участников дебатов, направляющая на переубеждение в своей правоте третьей стороны, а не друг друга. Поэтому вербальные и невербальные средства, которые используются участниками дебатов, имеют целью получения определённого результата — сформировать у слушателей положительное впечатление от собственной позиции.

- Метод работы в малых группах. Групповое обсуждение кого-либо вопроса направлено на достижение лучшего взаимопонимания и нахождения истины. Групповое обсуждение способствует лучшему усвоению изучаемого материала. Оптимальное количество участников - 5-7 человек. Перед обучающимися ставится проблема, выделяется определенное время, в течение которого они должны подготовить аргументированный обдуманный ответ. Педагогический работник может устанавливать правила проведения группового обсуждения – задавать определенные рамки обсуждения, ввести алгоритм выработки общего мнения, назначить лидера и др.

- Круглый стол - общество, собрание в рамках более крупного мероприятия (съезда, симпозиума, конференции). Мероприятие, как правило, на которое приглашаются эксперты и специалисты из разных сфер деятельности для обсуждения актуальных вопросов. Данная модель обсуждения, основываясь на соглашениях, в качестве итогов даёт результаты, которые, в свою очередь, являются новыми соглашениями.

- Коллоквиум - (лат. colloquium — разговор, беседа) - одна из форм учебных занятий в системе образования, имеющая целью выяснение и повышение знаний обучающихся. На коллоквиумах обсуждаются: отдельные части, разделы, темы, вопросы изучаемого курса (обычно не включаемые в тематику семинарских и других практических учебных занятий), рефераты, проекты и др. работы обучающихся. Это научные собрания, на которых заслушиваются и обсуждаются доклады. Коллоквиум – это и форма контроля, массового опроса, позволяющая преподавателю в сравнительно небольшой срок выяснить уровень знаний студентов по данной теме дисциплины. Коллоквиум проходит обычно в форме дискуссии, в ходе которой обучающимся предоставляется возможность высказать свою точку зрения на рассматриваемую проблему, учиться обосновывать и защищать ее. Аргументируя и отстаивая свое мнение, обучающийся в то же время демонстрирует, насколько глубоко и осознанно он усвоил изученный материал.

Вопросы для самоподготовки к практическим (семинарским) занятиям по разделам (темам) дисциплины (модуля)

Тема 1.1. Историческая память как одна из основ коллективной идентичности

Вопросы для самоподготовки:

1. Может ли государство успешно конструировать российскую национально-государственную идентичность «сверху»?
2. Какую роль играет образ «чужого» в процессе формирования коллективной
3. идентичности в современной России? В вашем регионе?
4. Как вы считаете, чем объясняется тот факт, что значительная часть молодых россиян выбирает стратегии «избегания» и «ухода» от национально-государственной

идентичности?

5. Какое, по вашему мнению, влияние на российскую идентичность оказывают процессы

Тема 1.2. Функциональная составляющая коллективной памяти. Историческая память как предмет исторической политики

Вопросы для самоподготовки:

1. Дайте собственное определение понятиям «этнос» и «нация». В чем, по вашему мнению, заключается феномен гражданской нации?
2. Приведите примеры гражданских наций в современном мире. Является ли оправданным употребление словосочетания «Российская нация»?
3. Какие ценности являются ключевыми для формирования у молодого поколения гражданской модели российской идентичности?
4. Как бы вы охарактеризовали отношение различных групп российской молодежи к государству? Является ли «государство» фундаментальной политической ценностью для ваших сверстников?

Тема 2.1. Специфика исторической науки как гуманитарного знания

Вопросы для самоподготовки:

1. Специфика исторической политики в регионах России: проблемы сочетания федерального компонента и регионального.
2. Система образования как инструмент исторической политики.
3. Общественные организации как инструмент исторической политики.
4. Грантовые конкурсы как инструмент исторической политики.
5. Российское историческое общество как инструмент исторической политики.
6. Кинопрокатная сеть как инструмент исторической политики.
7. Музеи и мемориальные комплексы как инструмент исторической политики.

Тема 2.2. Мифологизация и фальсификация истории в контексте исторической политики

Вопросы для самоподготовки:

1. Традиционные СМИ как инструмент исторической политики.
2. Блогосфера, социальные сети, мессенджеры как инструменты исторической политики.
3. Театр как инструмент исторической политики?
4. Фалеристика и нумизматика как инструменты исторической политики?
5. Комиксы и настольные игры как инструменты исторической политики?
6. Военно-исторические реконструкции как инструмент исторической политики?
7. Российский кинематограф как инструмент исторической политики?

Тема 3.1. Отечественный опыт организации просветительской и идеологической работы в области истории и истоки проблем современной России

Вопросы для самоподготовки:

1. Эволюция содержания исторической политики в Советском Союзе.
2. Факторы, обусловившие кризис идентичности постсоветского (российского) общества в конце 1980-х - 1990-х гг.
3. Оценка эффективности исторической политики Советского Союза на завершающем этапе его существования.

4. Место и роль обращения к истории в рамках идеологической кампании по подрыву легитимности советского государства в период «Перестройки» (1987-1991 гг.).
5. Осуждение на официальном государственном уровне истории советского периода. Постановление II Съезда народных депутатов СССР «О политической и правовой оценке советско-германского договора о ненападении от 1939 года».
6. Признание Президентом СССР М.С. Горбачёвым вины в «Катынском расстреле».
7. Направления трансформации системы массового исторического образования и исторического просвещения в Российской Федерации в 1990-2000-е гг.

Тема 3.2. Становление и развитие в Российской Федерации системы защиты исторической памяти

Вопросы для самоподготовки:

1. “Историческая составляющая” символической политики России в выступлениях первых лиц (Д.А.Медведев “Россия - вперед!”, В.В.Путин “Страницы истории - повод для взаимных претензий или основа для примирения и партнерства?”, “Общая ответственность перед историей и будущим”, и др.).
2. Основная содержательная “повестка” Года Российской истории (2012), Года памяти и славы (2020).
3. Совершенствование законодательства Российской Федерации в 2014-2021 гг., направленное на защиту исторической памяти.
4. Сохранение исторического наследия народов России и защита исторической памяти как стратегический национальный приоритет (“Стратегия национальной безопасности Российской Федерации”, 2021).
5. Воссоздание в 2014 г. и основные направления деятельности Российского исторического и Российского военно-исторического обществ.
6. Создание и функционирование электронных баз данных “Мать народа” и “Подвиг народа” МО РФ. Движение “Бессмертный полк”.
7. Всероссийский проект “Без срока давности”.

Тема 4.1. Память о периоде Древней Руси, Московского царства и Российской империи в современной России

Вопросы для самоподготовки:

1. Отечественная война 1812 года в российской национальной памяти.
2. Юбилеи значимых исторических деятелей и событий: 800 лет со дня рождения Александра Невского,
3. Юбилеи значимых исторических деятелей и событий: 350 лет со дня Рождения Петра I.
4. Юбилеи значимых исторических деятелей и событий: 300 летие Российской империи.
5. Юбилеи значимых исторических деятелей и событий: 250 лет первого “раздела” Речи Посполитой.

Тема 4.2. Память о революции и гражданской войне в современной России

Вопросы для самоподготовки:

1. Первая мировая в России: восстановление памяти о забытой войне.
2. 100-летие Революции и Гражданской войны 1917-1922 гг.

3. Образование СССР и политика «коренизации» 1920-х гг.; голода и политических репрессий 1930-х гг.

4. Память о Гражданской войне в США: от примирения к новому расколу.

5. Память о Гражданской войне в Испании: реванш проигравших.

6. Гражданская война в современных учебниках и публичном дискурсе.

Тема 4.3. Великая Отечественная война как основание российской идентичности и ее роль в политике памяти.

Вопросы для самоподготовки:

1. Ревизии роли Германии во Второй мировой войне
2. Ревизии роли США во Второй мировой войне
3. Ревизии роли Франции во Второй мировой войне
4. Ревизии роли Великобритании во Второй мировой войне

2. МЕТОДИЧЕСКИЕ РЕКОМЕНДАЦИИ ДЛЯ ОБУЧАЮЩИХСЯ ПО ОСВОЕНИЮ ДИСЦИПЛИНЫ (МОДУЛЯ) И САМОСТОЯТЕЛЬНОЙ РАБОТЕ

Освоение обучающимся дисциплины (модуля) «Историческая политика и историческая память» предполагает изучение материалов дисциплины на аудиторных занятиях и в ходе самостоятельной работы. Аудиторные занятия проходят в форме лекций, семинаров, практических занятий. Самостоятельная работа включает разнообразный комплекс видов и форм работы обучающихся.

Для успешного освоения дисциплины (модуля) и достижения поставленных целей необходимо внимательно ознакомиться с рабочей программы дисциплины (модуля), доступной в электронной информационно-образовательной среде РГСУ.

Следует обратить внимание на списки основной и дополнительной литературы, на предлагаемые преподавателем ресурсы информационно-телекоммуникационной сети Интернет. Эта информация необходима для самостоятельной работы обучающегося.

При подготовке к аудиторным занятиям необходимо помнить особенности каждой формы его проведения.

Подготовка к учебному занятию лекционного типа заключается в следующем.

С целью обеспечения успешного обучения обучающийся должен готовиться к лекции, поскольку она является важнейшей формой организации учебного процесса, поскольку:

- знакомит с новым учебным материалом;
- разъясняет учебные элементы, трудные для понимания;
- систематизирует учебный материал;
- ориентирует в учебном процессе.

С этой целью:

- внимательно прочитайте материал предыдущей лекции;
- ознакомьтесь с учебным материалом по учебнику и учебным пособиям с темой прочитанной лекции;
- внесите дополнения к полученным ранее знаниям по теме лекции на полях лекционной тетради;
- запишите возможные вопросы, которые вы зададите лектору на лекции по материалу изученной лекции;
- постарайтесь уяснить место изучаемой темы в своей подготовке;
- узнайте тему предстоящей лекции (по тематическому плану, по информации лектора) и запишите информацию, которой вы владеете по данному вопросу.

Подготовка к занятию семинарского типа.

При подготовке и работе во время проведения занятий семинарского типа следует обратить внимание на следующие моменты: на процесс предварительной подготовки, на работу во время занятия, обработку полученных результатов, исправление полученных замечаний.

Предварительная подготовка к учебному занятию семинарского типа заключается в изучении теоретического материала в отведенное для самостоятельной работы время, ознакомление с инструктивными материалами с целью осознания задач практического занятия, техники безопасности при работе с приборами, веществами.

Работа во время проведения учебного занятия семинарского типа включает:

– консультирование студентов преподавателями и вспомогательным персоналом с целью предоставления исчерпывающей информации, необходимой для самостоятельного выполнения предложенных преподавателем задач.

– самостоятельное выполнение заданий согласно обозначенной рабочей программой дисциплины (модуля) тематики.

Самостоятельная работа.

Самостоятельная работа - планируемая учебная, учебно-исследовательская, научно-исследовательская работа студентов, выполняемая во внеаудиторное (аудиторное) время по заданию и при методическом руководстве преподавателя, но без его непосредственного участия (при частичном непосредственном участии преподавателя, оставляющем ведущую роль за работой студентов).

Для более углубленного изучения темы задания для самостоятельной работы рекомендуется выполнять параллельно с изучением данной темы. При выполнении заданий по возможности используйте наглядное представление материала.

Самостоятельная работа студентов в ВУЗе является важным видом учебной и научной деятельности студента. Самостоятельная работа студентов играет значительную роль в рейтинговой технологии обучения.

К современному специалисту в области медицины общество предъявляет достаточно широкий перечень требований, среди которых немаловажное значение имеет наличие у выпускников определенных навыков (компетенций) и умения самостоятельно добывать знания из различных источников, систематизировать полученную информацию, давать оценку конкретной профессиональной ситуации. Формирование такого умения происходит в течение всего периода обучения.

В процессе самостоятельной работы студент приобретает необходимые для будущей специальности компетенции, навыки самоорганизации, самоконтроля, самоуправления, саморефлексии и становится активным самостоятельным субъектом учебной деятельности.

Самостоятельная работа студентов должна оказывать важное влияние на формирование личности будущего специалиста, его компетентность. Каждый студент самостоятельно определяет режим своей работы и меру труда, затрачиваемого на овладение учебным содержанием по каждой дисциплине. Он выполняет внеаудиторную работу по личному индивидуальному плану, в зависимости от его подготовки, времени и других условий.

Виды самостоятельной работы.

Работа с литературой.

При работе с книгой необходимо подобрать литературу, научиться правильно ее читать, вести записи. Для подбора литературы в библиотеке используются алфавитный и систематический каталоги. Важно помнить, что рациональные навыки работы с книгой - это всегда большая экономия времени и сил. Правильный подбор учебников рекомендуется преподавателем, читающим лекционный курс. Необходимая литература может быть также указана в методических разработках по данному курсу. Изучая материал по учебнику, следует переходить к следующему вопросу только после правильного уяснения предыдущего, описывая на бумаге все выкладки и вычисления (в том числе те, которые в учебнике опущены

или на лекции даны для самостоятельного вывода). При изучении любой дисциплины большую и важную роль играет самостоятельная индивидуальная работа. Особое внимание следует обратить на определение основных понятий курса. Студент должен подробно разбирать примеры, которые поясняют такие определения, и уметь строить аналогичные примеры самостоятельно. Нужно добиваться точного представления о том, что изучаешь. Полезно составлять опорные конспекты. При изучении материала по учебнику полезно в тетради (на специально отведенных полях) дополнять конспект лекций. Там же следует отмечать вопросы, выделенные студентом для консультации с преподавателем. Выводы, полученные в результате изучения, рекомендуется в конспекте выделять, чтобы они при перечитывании записей лучше запоминались. Опыт показывает, что многим студентам помогает составление листа опорных сигналов, содержащего важнейшие и наиболее часто употребляемые формулы и понятия. Такой лист помогает запомнить формулы, основные положения лекции, а также может служить постоянным справочником для студента. Различают два вида чтения: первичное и вторичное. Первичное - это внимательное, неторопливое чтение, при котором можно остановиться на трудных местах.

Задача вторичного чтения - полное усвоение смысла целого (по счету это чтение может быть и не вторым, а третьим или четвертым). Самостоятельная работа с учебниками и книгами (а также самостоятельное теоретическое исследование проблем, обозначенных преподавателем на лекциях) – это важнейшее условие формирования у себя научного способа познания.

Чтение научного текста является частью познавательной деятельности. Ее цель – извлечение из текста необходимой информации. От того на сколько осознанна читающим собственная внутренняя установка при обращении к печатному слову (найти нужные сведения, усвоить информацию полностью или частично, критически проанализировать материал и т.п.) во многом зависит эффективность осуществляемого действия.

Методические рекомендации по составлению конспекта:

1. Внимательно прочитайте текст. Уточните в справочной литературе непонятные слова. При записи не забудьте вынести справочные данные на поля конспекта;
2. Выделите главное, составьте план;
3. Кратко сформулируйте основные положения текста, отметьте аргументацию автора;
4. Законспектируйте материал, четко следуя пунктам плана. При конспектировании старайтесь выразить мысль своими словами. Записи следует вести четко, ясно.
5. Грамотно записывайте цитаты. Цитируя, учитывайте лаконичность, значимость мысли. В тексте конспекта желательно приводить не только тезисные положения, но и их доказательства. При оформлении конспекта необходимо стремиться к емкости каждого предложения. Мысли автора книги следует излагать кратко, заботясь о стиле и выразительности написанного. Число дополнительных элементов конспекта должно быть логически обоснованным, записи должны распределяться в определенной последовательности, отвечающей логической структуре произведения. Для уточнения и дополнения необходимо оставлять поля. Овладение навыками конспектирования требует от студента целеустремленности, повседневной самостоятельной работы.

Методические материалы по выполнению доклада.

Рекомендуется следующая структура доклада:

1. титульный лист, содержание доклада;
2. краткое изложение;
3. цели и задачи;
4. изложение характера исследований и рассмотренных проблем, гипотезы, спорные вопросы;
5. источники информации, методы сбора и анализа данных, степень их полноты и достоверности;

6. анализ и толкование полученных в работе результатов;
7. выводы и оценки;
8. библиография и приложения.

Время выступления докладчика не должно превышать 10 минут.

Основные требования к оформлению доклада:

- титульный лист должен включать название доклада, наименование предметной (цикловой) комиссии, фамилию обучающегося;
- все использованные литературные источники сопровождаются библиографическим описанием;
- приводимая цитата из источника берется в кавычки (оформляются сноски);
- единицы измерения должны применяться в соответствии с действующими стандартами;
- все названия литературных источников следует приводить в соответствии с новейшими изданиями;
- рекомендуется включение таблиц, графиков, схем, если они отражают основное содержание или улучшают ее наглядность;
- названия фирм, учреждений, организаций и предприятий должны именоваться так, как они указываются в источнике;

Критерии оценки доклада

При выполнении доклада обучающийся должен продемонстрировать умение кратко излагать прочитанный материал, а также умение обобщать и анализировать материал по теме доклада.

Презентация

Методические материалы к презентациям

1. Объем презентации 10 -20 слайдов.
2. На титульном слайде должно быть отражено:
 - наименование факультета;
 - тема презентации;
 - фамилия, имя, отчество, направление подготовки/ специальность, направленность (профиль)/ специализация, форма обучения, номер группы автора презентации;
 - фамилия, имя, отчество, степень, звание, должность руководитель работы;
 - год выполнения работы.
3. В презентации должны быть отражены обоснование актуальности представляемого материала, цели и задачи работы.
4. Содержание презентации должно включать наиболее значимый материал доклада, а также, при необходимости, таблицы, диаграммы, рисунки, фотографии, карты, видео – вставки, звуковое сопровождение.
5. Заключительный слайд должен содержать информацию об источниках информации для презентации.

Критерии оценки презентации

1. Объем презентации 10 -20 слайдов.
2. Правильность оформления титульного слайда.
3. Актуальность отобранного материала, обоснованность формулировки цели и задач работы.
4. Наглядность и логичность презентации, обоснованность использования таблиц, диаграмм, рисунков, фотографий, карт, видео – вставок, звукового сопровождения; правильный выбор шрифтов, фона, других элементов дизайна слайда.
5. Объем и качество источников информации (не менее 2-х интернет – источников и не менее 2-х литературных источников).

Методические материалы по подготовке к опросу

Самостоятельная работа обучающихся включает подготовку к опросу на практических занятиях. Для этого обучающийся изучает лекции, основную и дополнительную литературу, публикации, информацию из Интернет-ресурсов.

Тема и вопросы к практическим занятиям, вопросы для самоконтроля содержатся в рабочей программе и доводятся до студентов заранее.

Для подготовки к опросу обучающемуся необходимо ознакомиться с материалом, посвященным теме практического занятия, в учебнике или другой рекомендованной литературе, конспекте лекции, обратить внимание на усвоение основных понятий дисциплины, выявить неясные вопросы и подобрать дополнительную литературу для их освещения.

Критерии оценки опроса

«Отлично»:

- дан полный, развернутый ответ на поставленный вопрос;
- в ответе прослеживается четкая структура, логическая последовательность, отражающая сущность раскрываемых понятий, теорий, явлений;
- знание по предмету демонстрируется на фоне понимания его в системе данной науки и междисциплинарных связей;
- свободное владение терминологией;
- ответы на дополнительные вопросы четкие, краткие;

«Хорошо»:

- дан полный, развернутый ответ на поставленный вопрос, показано умение выделять существенные и несущественные признаки, причинно-следственные связи;
- ответ недостаточно логичен с единичными ошибками в частности, исправленные студентом с помощью преподавателя;
- единичные ошибки в терминологии;
- ответы на дополнительные вопросы правильные, недостаточно полные и четкие.

«Удовлетворительно»:

- ответ не полный, с ошибками в деталях, умение раскрыть значение обобщенных знаний не показано, речевое оформление требует поправок, коррекции;
- логика и последовательность изложения имеют нарушения, студент не способен самостоятельно выделить существенные и несущественные признаки и причинно-следственные связи;
- ошибки в раскрываемых понятиях, терминах;
- студент не ориентируется в теме, допускает серьезные ошибки;
- студент не может ответить на большую часть дополнительных вопросов.

«Неудовлетворительно»:

- ответ представляет собой разрозненные знания с существенными ошибками по вопросу;
- присутствуют фрагментарность, нелогичность изложения, студент не осознает связь обсуждаемого вопроса с другими объектами дисциплины, речь неграмотная;
- незнание терминологии;
- ответы на дополнительные вопросы неправильные.

Методические материалы по выполнению практического задания

При выполнении практического задания обучающийся придерживается следующего алгоритма:

1. Записать дату, тему и цель задания;
2. Ознакомиться с правилами и условия выполнения практического задания;
3. Повторить теоретические задания, необходимые для рациональной работы и других практических действий, используя конспекты лекций и рекомендованную литературу, представленную в программе;
4. Выполнить работу по предложенному алгоритму действий;

5. Обобщить результаты работы, сформулировать выводы / дать ответы на контрольные вопросы;

Работа должна быть выполнена грамотно, с соблюдением культуры изложения. При использовании данных из учебных, методических пособий и другой литературы, периодических изданий, Интернет-источников должны иметься ссылки на вышеперечисленные.

Критерии оценки практического задания:

«Отлично» – правильный ответ, дается четкое обоснование принятому решению; рассуждения четкие последовательные логические; используются ссылки на полученные при изучении дисциплины знания; правильно используются формулы, понятия, процедуры, имеющие прямое отношение к задаче для подтверждения принятого решения.

«Хорошо» – правильный ответ, дается обоснование принятому решению; но с не существенными ошибками, в рассуждениях отсутствует логическая последовательность; используются ссылки на полученные при изучении дисциплины знания, правильно используются формулы, понятия, процедуры, имеющие прямое отношение к задаче для подтверждения принятого решения.

«Удовлетворительно» – правильный ответ, допускаются грубые ошибки в обосновании принятого решения; рассуждения не последовательные сумбурные; используются ссылки на полученные при изучении дисциплины знания; используются формулы, процедуры, понятия, имеющие прямое значение для подтверждения принятого решения, однако, при обращении к ним допускаются серьезные ошибки, студент не может правильно ими воспользоваться.

«Неудовлетворительно, не зачтено» – ответ неверный, отсутствует обоснование принятому решению; студент демонстрирует полное непонимание сути вопроса.

Методические указания для подготовки к промежуточной аттестации.

Изучение учебных дисциплин (модулей) завершается зачетом. Подготовка к промежуточной аттестации способствует закреплению, углублению и обобщению знаний, получаемых, в процессе обучения, а также применению их к решению практических задач. Готовясь к зачету, студент ликвидирует имеющиеся пробелы в знаниях, углубляет, систематизирует и упорядочивает свои знания. На зачете студент демонстрирует то, что он освоил в процессе обучения по дисциплине (модулю).

Вначале следует просмотреть весь материал по дисциплине (модулю), отметить для себя трудные вопросы. Обязательно в них разобраться. В заключение еще раз целесообразно повторить основные положения, используя при этом листы опорных сигналов. Систематическая подготовка к занятиям в течение семестра позволит использовать время промежуточной аттестации для систематизации знаний.

3. МЕТОДИЧЕСКИЕ МАТЕРИАЛЫ, ОПРЕДЕЛЯЮЩИЕ ПРОЦЕДУРЫ ОЦЕНИВАНИЯ ЗНАНИЙ, УМЕНИЙ, НАВЫКОВ И (ИЛИ) ОПЫТА ДЕЯТЕЛЬНОСТИ, ХАРАКТЕРИЗУЮЩИХ ЭТАПЫ ФОРМИРОВАНИЯ КОМПЕТЕНЦИЙ

3.1. Организационные основы применения балльно-рейтинговой системы оценки успеваемости обучающихся по дисциплине (модулю)

Оценка качества освоения обучающимися дисциплины (модуля) реализуется в формате балльно-рейтинговой системы оценки успеваемости обучающихся (БРСО).

БРСО в ходе текущего контроля успеваемости и промежуточной аттестации осуществляется по 100-балльной шкале.

Академический рейтинг обучающегося по дисциплине (модулю) складывается из результатов:

– текущего контроля успеваемости (максимальный текущий рейтинг обучающегося 80 рейтинговых баллов);

– промежуточной аттестации (максимальный рубежный рейтинг обучающегося 20 рейтинговых баллов).

Условия оценки освоения обучающимся дисциплины (модуля) в формате БРСО доводятся преподавателем до сведения обучающихся на первом учебном занятии, а также размещены в свободном доступе в электронной информационно-образовательной среде Университета.

3.2. Проведение текущего контроля успеваемости обучающихся по дисциплине (модулю) в соответствии с балльно-рейтинговой системой оценки успеваемости обучающегося

В течение учебного семестра до промежуточной аттестации на основании утвержденной рабочей программы дисциплины (модуля) формируется текущий рейтинг обучающегося. Текущий рейтинг обучающегося складывается как сумма рейтинговых баллов, полученных им в течение учебного семестра по всем видам учебных занятий по учебной дисциплине.

В процессе текущего контроля оцениваются следующие действия обучающегося, направленные на освоение компетенций в рамках изучения учебной дисциплины:

- академическая активность (посещаемость учебных занятий, самостоятельное изучение содержания учебной дисциплины в электронной информационно-образовательной среде, соблюдение сроков сдачи практических заданий и текущих контрольных мероприятий и др.);

- выполнение и сдача текущих и итогового практических заданий (эссе, рефераты, творческие задания, кейс-задания, расчетные задания и др, активное участие в групповых интерактивных занятиях (дискуссии, WiKi-проекты и др.), защита проектов и др.);

- прохождение рубежей текущего контроля, включая соблюдение графика их прохождения в электронной информационно-образовательной среде.

Для планирования расчета текущего рейтинга обучающегося используются следующие пропорции:

Вид учебного действия	Максимальная рейтинговая оценка, баллов
академическая активность	10
практические задания	40
<i>из них: текущие практические задания</i>	20
<i>итоговое практическое задание</i>	20
рубежи текущего контроля	30
ИТОГО:	80

В течение учебного семестра по дисциплине (модулю) обучающимся должен быть накоплен текущий рейтинг не менее 52 рейтинговых баллов (65% от максимального значения текущего рейтинга).

Необходимыми условиями допуска обучающегося к промежуточной аттестации по дисциплине являются положительное прохождение обучающимся не менее 65% рубежей текущего контроля с накоплением не менее 65% максимального рейтингового балла за каждый рубеж текущего контроля и положительное выполнение итогового практического задания с накоплением не менее 65% максимального рейтингового балла, установленного за итоговое практическое задание.

Невыполнение вышеуказанных условий является текущей академической задолженностью, которая должна быть ликвидирована обучающимся до контрольного мероприятия промежуточной аттестации.

Сведения о наличии у обучающихся текущей академической задолженности, сроках и порядке добора рейтинговых баллов для её ликвидации доводятся до обучающихся педагогическим работником.

В случае неликвидации текущей академической задолженности, педагогический работник обязан во время контрольного мероприятия промежуточной аттестации поставить обучающемуся 0 рейтинговых баллов. В этом случае ликвидация текущей академической задолженности возможна в периоды проведения повторной промежуточной аттестации.

3.3. Проведение промежуточной аттестации обучающихся по дисциплине (модулю) в соответствии с балльно-рейтинговой системой оценки успеваемости обучающегося

Промежуточная аттестация по дисциплине (модулю) проводится в соответствии с Положением о промежуточной аттестации обучающихся по основным профессиональным образовательным программам высшего образования – программ специалитета в Российском государственном социальном университете и Положением о балльно-рейтинговой системе оценки успеваемости обучающихся по основным профессиональным образовательным программам высшего образования - программам бакалавриата, программам специалитета, программам магистратуры в Российском государственном социальном университете.

На промежуточную аттестацию отводится 20 рейтинговых баллов.

Ответы обучающегося на контрольном мероприятии промежуточной аттестации оцениваются педагогическим работником по 20 - балльной шкале, а итоговая оценка по дисциплине (модулю) выставляется по системе зачтено/не зачтено для зачета.

Критерии выставления оценки определяются Положением о балльно-рейтинговой системе оценки успеваемости обучающихся по основным профессиональным образовательным программам высшего образования - программам бакалавриата, программам специалитета, программам магистратуры в Российском государственном социальном университете.

В процессе определения рубежного рейтинга обучающегося используется следующая шкала:

Рубежный рейтинг	Критерии оценки освоения обучающимся учебной дисциплины в ходе контрольных мероприятий промежуточной аттестации
19-20 рейтинговых баллов	обучающийся глубоко и прочно усвоил программный материал, исчерпывающе, последовательно, грамотно и логически стройно его излагает, тесно увязывает с задачами и будущей деятельностью, не затрудняется с ответом при видоизменении задания, свободно справляется с задачами и практическими заданиями, правильно обосновывает принятые решения, умеет самостоятельно обобщать и излагать материал, не допуская ошибок
16-18 рейтинговых баллов	обучающийся твердо знает программный материал, грамотно и по существу излагает его, не допуская существенных неточностей в ответе на вопрос, может правильно применять теоретические положения и владеет необходимыми умениями и навыками при выполнении практических заданий
13-15 рейтинговых баллов	обучающийся освоил основной материал, но не знает отдельных деталей, допускает неточности, недостаточно правильные формулировки, нарушает последовательность в изложении программного материала и испытывает затруднения в выполнении практических заданий
1-12 рейтинговых баллов	обучающийся не знает значительной части программного материала, допускает существенные ошибки, с большими затруднениями выполняет практические задания
0 рейтинговых баллов	не аттестован

Если результат контроля успеваемости в рамках проведения контрольных мероприятий промежуточной аттестации (рубежный рейтинг обучающегося) неудовлетворительный (получено менее 13 рейтинговых баллов), то промежуточная аттестация по учебной дисциплине (модулю) невозможна даже при наличии высокого текущего рейтинга, полученного по итогам текущего контроля по учебной дисциплине (модулю).

**Приложение № 1 к методическим материалам
по дисциплине (модулю). Конспекты
лекционных занятий по дисциплине (модулю)**

КОНСПЕКТЫ ЛЕКЦИОННЫХ ЗАНЯТИЙ ПО ДИСЦИПЛИНЕ (МОДУЛЮ)

Учебная дисциплина: **Историческая политика и историческая память**

№ п/п	Содержание (кратко)	Методы и средства обучения
1.	<p>Тема 1.1. Историческая память как одна из основ коллективной идентичности.</p> <p>Связь понятий «историческая память» и «национально-государственная идентичность». Основные теоретические подходы к раскрытию содержания понятий “национально-государственной идентичности”, “коллективной (социальной, исторической) памяти” и их трактовки в рамках исследовательского поля <i>memory studies</i>. Роль исторической памяти в формировании национальных государств (Э. Ренан). Закономерности формирования национальных государств (Б. Андерсон). Понятие традиции и их политическая роль в легитимации национального государства (Э. Хобсбаум). Роль войны в структуре национальной идентичности (Э. Смит). «Миф основания» и национальная идентичность. Битва на Косовом поле в сербской национальной памяти. Война за независимость США в американской национальной памяти.</p>	<p>Устное изложение материала с использованием мультимедийных презентаций</p>
2.	<p>Тема 1.2. Функциональная составляющая коллективной памяти. Историческая память как предмет исторической политики.</p> <p>Содержание трактовок «коллективной (социальной, исторической) памяти» в рамках исследовательского поля <i>memory studies</i>. «Коллективные рамки памяти» М. Хальбвакса. Проект «места памяти Франции» П.Нора. Концепция «культурной памяти» Я. и А. Ассман. Особенности памяти в условиях информационного общества (пост-память). Концепции современных российских авторов (А.И. Миллер, О.Ю. Малинова, И.Н. Тимофеев). Особенности исторической памяти: избирательность и символический характер. “Исторические символы” как социальные образы индивидуального, группового или массового поведения, на которые общество ориентирует своих членов в аналогичных (“типичных”), значимых в данный исторический момент ситуациях. Функциональная составляющая коллективной памяти - участие в воспроизводстве или конструировании идентичности; решение задачи определения границ сохраняемого (формируемого) сообщества: семейного, производственного, религиозного, спортивного, либо, в пределе - народа, нации. Функционирование коллективной памяти представляет собой сложный разнонаправленный процесс: события настоящего влияют на переосмысление прошлого, а объяснительные модели (интерпретационные схемы) исторических явлений и процессов задают базу для понимания настоящего.</p>	<p>Устное изложение материала с использованием мультимедийных презентаций</p>

3.	<p>Тема 2.1 Специфика исторической науки как гуманитарного знания</p> <p>Общие предпосылки исторического исследования. Цель исторического исследования: сформулировать и обосновать истинные утверждения о прошлом. Вопрос как исходный пункт исторического исследования. Специфика исследовательских методов, используемых в исторической науке. Содержание понятия “исторический факт” и его идеологическая составляющая. Процедура отбора фактов в историописании и ее зависимость от мировоззренческих представлений (идеологических предпочтений). Естественнонаучное описание и описание в истории. Интерпретация, понимание и объяснение в истории. Понятия “смысл” и “значение” исторического события. Гносеологическая оценка исторического описания: субъективизм исторических описаний, связанный с неустранимостью оценочных понятий из языка историка. Границы применения понятия истины / правды к историческим описаниям.</p> <p>Методологические трудности, создающие предпосылки одновременного бытования конкурирующих или взаимодополняющих интерпретаций истории и обуславливающие отличия социальной (исторической) памяти от профессионального историописания</p>	Устное изложение материала с использованием мультимедийных презентаций
4.	<p>Тема 2.2. Мифологизация и фальсификация истории в контексте исторической политики</p> <p>Проблема применимости термина “фальсификация” к историческим описаниям. Основные теоретические подходы к раскрытию содержания понятий “коллективный (исторический) миф”, “мифологизация истории”, “фальсификация истории”. Система популяризации исторического знания как инструмент, обеспечивающий связь профессионального историописания с коммеморативными практиками и функционированием социальной (коллективной) памяти. Историческая политика (политика памяти) как часть символической политики: теоретические подходы к определению понятий.</p> <p>Историческая политика и политика памяти. Нарративные фигуры политики памяти: победители, побежденные, жертвы, преступники. Стратегии вытеснения памяти. Ревизионизм в Германии. Спор Э. Нольте и Ю. Хабермаса. Холокост как травма: стратегии конструирования. Объединение Германии в контексте исторической политики.</p>	Устное изложение материала с использованием мультимедийных презентаций
5.	<p>Тема 3.1. Отечественный опыт организации просветительской и идеологической работы в области истории и истоки проблем современной России</p> <p>Опыт организации «работы с историей» в Российской империи и Советском Союзе. Факторы, обусловившие кризис идентичности постсоветского (российского) общества в конце 1980-х - 1990-х гг. “Качество” исторической политики Советского Союза на завершающем этапе его существования (после Второй мировой войны) и ее эффективность. Место и роль обращения к истории в рамках идеологической кампании по подрыву легитимности советского государства в период «Перестройки» (1987-1991 гг.). Направления трансформации системы массового исторического образования и исторического просвещения в Российской Федерации в 1990-2000-е гг.</p>	Устное изложение материала с использованием мультимедийных презентаций
6.	<p>Тема 3.2. Становление и развитие в Российской Федерации системы защиты исторической памяти</p> <p>Информационные, гибридные и мемориальные войны. «Войны</p>	Устное изложение материала с

	<p>памяти» вокруг истории Второй мировой войны. Политика исторического ревизионизма как одно из направлений воздействия на Россию со стороны США и их союзников. Нарастание противоречий, связанных с невозможностью установления и поддержания «общевропейской культуры памяти» о Второй мировой войне. Внешнеполитические инициативы России: содержание и значение ежегодной Резолюции ООН «Борьба с героизацией нацизма, неонацизма и другими видами практики, которые способствуют эскалации современных форм расизма, расовой дискриминации, ксенофобии и связанной с ними нетерпимости». Полемика вокруг резолюции Европарламента «О важности европейской памяти для будущего Европы». Уничтожение в странах Восточной Европы советских (российских) мест памяти и объектов культурно-исторического наследия. Формирование в России государственных и негосударственных акторов исторической политики. Создание Комиссии при Президенте РФ по противодействию попыткам фальсификации истории в ущерб интересам России в 2009-2012 г.: задачи и результаты ее деятельности. «Историческая составляющая» символической политики России в выступлениях первых лиц (Д.А.Медведев «Россия - вперед!», В.В.Путин «Страницы истории - повод для взаимных претензий или основа для примирения и партнерства?», «Общая ответственность перед историей и будущим», и др.). Основная содержательная «повестка» Года Российской истории (2012), Года памяти и славы (2020).</p>	<p>использованием мультимедийных презентаций</p>
7.	<p>Тема 4.1. Память о периоде Древней Руси, Московского царства и Российской империи в современной России Содержание общественных дискуссий по ряду ключевых исторических тем (сюжетов), актуализированных в последнее десятилетие связи с внешнеполитической повесткой, а также подходы различных политических сил к их регулированию. Осмысление и интерпретация российской истории от Древней Руси до Имперского периода. Куликовская битва, Стояние на Угре и битва при Молодях в российской национальной памяти. Отечественная война 1812 года. Юбилеи значимых исторических деятелей и событий: 800 лет со дня рождения Александра Невского, 350 лет со дня Рождения Петра I, 300- летием Российской империи. Политика памяти на постсоветском пространстве: распад единого символического пространства и основания «войн памяти». Конструирование новых национальных идентичностей.</p>	<p>Устное изложение материала с использованием мультимедийных презентаций</p>
8.	<p>Тема 4.2. Память о революции и гражданской войне в современной России Первая мировая в России: восстановление памяти о забытой войне. 100-летие Революции и Гражданской войны 1917-1922 гг. Образование СССР и политика «коренизации» («украинизации») 1920-х гг.; голода и политических репрессий 1930-х гг. Память в условиях конфликта идентичностей. Сравнение с опытом других стран. Память о Гражданской войне в США: от примирения к новому расколу. Память о Гражданской войне в Испании: реванш проигравших. Советский нарратив о Гражданской войне. Память проигравших: нарратив о гражданской войне в «белой» эмиграции. Гражданская война в современных учебниках и публичном дискурсе. Коммеморативные практики, мнемонические акторы и нарративы о Гражданской войне в России. Политика «согласия и примирения»: результаты и перспективы. Особенности политики памяти на постсоветском пространстве: распад единого символического пространства и основания «войн памяти».</p>	<p>Устное изложение материала с использованием мультимедийных презентаций</p>

9.	<p>Тема 4.3. Великая Отечественная война как основание российской идентичности и ее роль в политике памяти.</p> <p>Общественная полемика и трудные вопросы истории Второй мировой войны. Память о жертвах: геноцид гражданского населения. Новые ритуалы и коммеморации Великой Отечественной войны. Проблемы, связанные с противодействием распространению исторических фейков о Второй мировой войне: уравнивание гитлеровского и сталинского режимов в рамках концепции тоталитаризма, искажение и размывание содержания понятий «фашизм», «нацизм», «Освободительная миссия Красной армии». Сравнение с опытом других стран. Мировые войны и их влияние на формирование современных конструкций памяти. Вторая мировая война в европейской и американской памяти. Роль Холокоста в формировании европейских рамок памяти о Второй мировой войне. Политика памяти на постсоветском пространстве: распад единого символического пространства и основания «войн памяти». Конструирование новых национальных идентичностей. Изменение памяти о Великой Отечественной войне в Украине. Память о Великой отечественной войне в Беларуси. Вторая мировая война в учебниках истории в постсоветских государствах.</p>	<p>Устное изложение материала с использованием мультимедийных презентаций</p>
----	--	---

ЛИСТ РЕГИСТРАЦИИ ИЗМЕНЕНИЙ

№ п/п	Содержание изменения	Реквизиты документа об утверждении изменения	Дата введения изменения
1.			__ . __ . ____
2.			__ . __ . ____
3.			__ . __ . ____
4.			__ . __ . ____



**Министерство
науки и
высшего
образования
Российской
Федерации
Федеральное
государственное
бюджетное
образовательное
учреждение
высшего
образования
«Российский
государственный
социальный
университет»**

УТВЕРЖДАЮ
Декан факультета политических и
социальных технологий
С.В. Пивнева

«26» апреля 2023 г.

**МЕТОДИЧЕСКИЕ РЕКОМЕНДАЦИИ
ПО ДИСЦИПЛИНЕ (МОДУЛЮ)
ОСНОВЫ КРИМИНОЛОГИИ**

**Направление подготовки
10.05.05 Безопасность информационных технологий в правоохранительной сфере
(специалитет)**

Направленность:
«Технологии защиты информации в правоохранительной сфере»

**ОБРАЗОВАТЕЛЬНАЯ ПРОГРАММА ВЫСШЕГО ОБРАЗОВАНИЯ - ПРОГРАММА
СПЕЦИАЛИТЕТА**

Форма обучения
Очная

Москва 2023

Методические материалы дисциплины (модуля) «Основы криминологии» разработана на основании федерального государственного образовательного стандарта высшего образования – специалитета по направлению подготовки/специальности Специальность 10.05.05 Безопасность информационных технологий в правоохранительной сфере, утвержденного приказом Министерства образования и науки Российской Федерации № 1461 от 26.11.2020 учебного плана по основной профессиональной образовательной программе высшего образования - программы *специалитета* по направлению подготовки специализация N 1 "Технологии защиты информации в правоохранительной сфере" (далее – «ОПОП»).

Методические материалы дисциплины (модуля) «Основы криминологии» разработана к.ю.н., доцентов, доцентом кафедры общей юриспруденции факультета юриспруденции и правового регулирования РГСУ Куркиной Н.В.

Методические материалы дисциплины (модуля) «Основы криминологии» обсуждена и утверждена на заседании кафедры общей юриспруденции факультета юриспруденции и правового регулирования

(наименование факультета)

Протокол № 9 от «26» апреля 2023 года

заведующий кафедрой

(подпись)

Митячкина Е.С.

Рабочая программа дисциплины (модуля) рецензирована и рекомендована к утверждению:

Д.э.н., профессор Финансового
университета при Правительстве РФ



(подпись)

И.А. Меркулина

Согласовано
Научная библиотека, директор



И.Г. МАЛ'ЯР

СОДЕРЖАНИЕ

1. МЕТОДИЧЕСКИЕ МАТЕРИАЛЫ К ЛЕКЦИОННЫМ, ПРАКТИЧЕСКИМ, ЛАБОРАТОРНЫМ ЗАНЯТИЯМ	4
1.1. Методические материалы к проведению лекционных занятий по дисциплине (модулю)	4
1.2. Методические материалы по подготовке к практическим занятиям по дисциплине (модулю)	5
1.3. Учебно-наглядные пособия по разделам (темам) дисциплины (модуля)	9
1.4. Методические материалы по подготовке к лабораторным занятиям по дисциплине (модулю)	10
2. МЕТОДИЧЕСКИЕ РЕКОМЕНДАЦИИ ДЛЯ ОБУЧАЮЩИХСЯ ПО ОСВОЕНИЮ ДИСЦИПЛИНЫ (МОДУЛЯ) И САМОСТОЯТЕЛЬНОЙ РАБОТЕ.....	10
3. МЕТОДИЧЕСКИЕ МАТЕРИАЛЫ, ОПРЕДЕЛЯЮЩИЕ ПРОЦЕДУРЫ ОЦЕНИВАНИЯ ЗНАНИЙ, УМЕНИЙ, НАВЫКОВ И (ИЛИ) ОПЫТА ДЕЯТЕЛЬНОСТИ, ХАРАКТЕРИЗУЮЩИХ ЭТАПЫ ФОРМИРОВАНИЯ КОМПЕТЕНЦИЙ.....	20
3.1. Организационные основы применения балльно-рейтинговой системы оценки успеваемости обучающихся по дисциплине (модулю)	20
3.2. Проведение текущего контроля успеваемости обучающихся по дисциплине (модулю) в соответствии с балльно-рейтинговой системой оценки успеваемости обучающегося	20
3.3. Проведение промежуточной аттестации обучающихся по дисциплине (модулю) в соответствии с балльно-рейтинговой системой оценки успеваемости обучающегося	21

Приложение № 1 к методическим материалам по дисциплине (модулю). Конспекты лекционных занятий по дисциплине (модулю).....	23
КОНСПЕКТЫ ЛЕКЦИОННЫХ ЗАНЯТИЙ ПО ДИСЦИПЛИНЕ (МОДУЛЮ)	23
Приложение № 2 к методическим материалам по дисциплине (модулю). Конспекты практических (семинарских) занятий по дисциплине (модулю).....	24
КОНСПЕКТЫ ПРАКТИЧЕСКИХ (СЕМИНАРСКИХ) ЗАНЯТИЙ ПО ДИСЦИПЛИНЕ (МОДУЛЮ)	24
Приложение № 3 к методическим материалам по дисциплине (модулю). Конспекты лабораторных занятий по дисциплине (модулю).....	25
КОНСПЕКТЫ ЛАБОРАТОРНЫХ ЗАНЯТИЙ ПО ДИСЦИПЛИНЕ (МОДУЛЮ)	25
Приложение № 4 к методическим материалам по дисциплине (модулю). Учебно-наглядные пособия по дисциплине (модулю).....	26
УЧЕБНО-НАГЛЯДНЫЕ ПОСОБИЯ ПО ДИСЦИПЛИНЕ (МОДУЛЮ)	26
ЛИСТ РЕГИСТРАЦИИ ИЗМЕНЕНИЙ.....	27

1. МЕТОДИЧЕСКИЕ МАТЕРИАЛЫ К ЛЕКЦИОННЫМ, ПРАКТИЧЕСКИМ, ЛАБОРАТОРНЫМ ЗАНЯТИЯМ

1.1. Методические материалы к проведению лекционных занятий по дисциплине (модулю)

Лекция - один из методов обучения, одна из основных системообразующих форм организации учебного процесса в вузе. Лекционное занятие представляет собой систематическое, последовательное, монологическое изложение педагогическим работником учебного материала, как правило, теоретического характера. Такое занятие представляет собой элемент технологии представления учебного материала путем логически стройного, систематически последовательного и ясного изложения.

Цель лекции – организация целенаправленной познавательной деятельности обучающихся по овладению программным материалом дисциплины (модуля). Чтение курса лекций позволяет дать связанное, последовательное изложение материала в соответствии с новейшими данными науки, сообщить слушателям основное содержание предмета в целостном, систематизированном виде. В ряде случаев лекция выполняет функцию основного источника информации: при отсутствии учебников и учебных пособий, чаще по новым курсам; в случае, когда новые научные данные по той или иной теме не нашли отражения в учебниках; отдельные разделы и темы очень сложны для самостоятельного изучения. В таких случаях только лектор может методически помочь обучающимся в освоении сложного материала.

Возможные формы проведения лекций:

- Вводная лекция – один из наиболее важных и трудных видов лекции при чтении систематических курсов. От успеха этой лекции во многом зависит успех усвоения всего курса. Она может содержать: определение дисциплины (модуля); краткую историческую справку о дисциплине (модуле); цели и задачи дисциплины (модуля), ее роль в общей системе обучения и

связь со смежными дисциплинами (модулями); основные проблемы (понятия и определения) данной науки; основную и дополнительную учебную литературу; особенности самостоятельной работы обучающихся над дисциплиной (модулем) и формы участия в научно-исследовательской работе; отчетность по курсу.

- Информационная лекция ориентирована на изложение и объяснение обучающимся научной информации, подлежащей осмыслению и запоминанию. Это самый традиционный тип лекций в практике высшей школы.

- Заключительная лекция предназначена для обобщения полученных знаний и раскрытия перспектив дальнейшего развития данной науки.

- Обзорная лекция – это систематизация научных знаний на высоком уровне, допускающая большое число ассоциативных связей в процессе осмысления информации, излагаемой при раскрытии внутрипредметной и межпредметной связей, исключая детализацию и конкретизацию. Как правило, стержень излагаемых теоретических положений составляет научно-понятийная и концептуальная основа всего курса или крупных его разделов.

- Лекция-беседа - непосредственный контакт педагогического работника с аудиторией - диалог. По ходу лекции педагогический работник задает вопросы для выяснения мнений и уровня осведомленности обучающихся по рассматриваемой проблеме.

- Лекция-дискуссия - свободный обмен мнениями в ходе изложения лекционного материала. Педагогический работник активизирует участие в обсуждении отдельными вопросами, сопоставляет между собой различные мнения и тем самым развивает дискуссию, стремясь направить ее в нужное русло.

- Лекция с применением обратной связи включает в себе то, что в начале и конце каждого раздела лекции задаются вопросы. Первый - для того, чтобы узнать, насколько обучающиеся ориентируются в излагаемом материале, вопрос в конце раздела предназначен для выяснения степени усвоения только что изложенного материала. При неудовлетворительных результатах контрольного опроса педагогический работник возвращается к уже прочитанному разделу, изменив при этом методику подачи материала.

- Проблемная лекция опирается на логику последовательно моделируемых проблемных ситуаций путем постановки проблемных вопросов или предъявления проблемных задач. Проблемный вопрос - это диалектическое противоречие, требующее для своего решения размышления, сравнения, поиска, приобретения и применения новых знаний. Проблемная задача содержит дополнительную вводную информацию и при необходимости некоторые ориентиры поиска ее решения.

- Программированная лекция - консультация – педагогический работник сам составляет и предлагает обучающимся вопросы. На подготовленные вопросы педагогический работник сначала просит ответить обучающихся, а затем проводит анализ и обсуждение неправильных ответов. В лекциях можно использовать наглядные материалы, а также подготовить презентацию. Что касается презентации, то в качестве визуальной поддержки ее можно органично интегрировать во все вышеупомянутые лекции. В то же время лекцию-презентацию возможно выделить и в качестве самостоятельной формы. Лекция-презентация должна отражать суть основных и (или) проблемных вопросов лекции, на которые особо следует обратить внимание обучающихся. В условиях применения активного метода проведения занятий презентация представляется весьма удачным способом донесения информации до слушателей. Единственное, на что следует обратить внимание при подготовке слайдов, - это их оформление и текст. Слайд не должен быть перегружен картинками и лишней информацией, которая будет отвлекать от основного аспекта того или иного вопроса лекции. Во время лекции можно задавать вопросы аудитории в отношении того или иного слайда, тем самым еще больше вовлекая обучающихся в проблематику.

Краткое содержание лекционных занятий

Наименование разделов и тем	Содержание учебного материала
РАЗДЕЛ 1. Общие положения о праве и государстве	

<p>Тема 1 Предмет и система криминологии. История криминологии.</p>	<p>Понятие криминологии как социально-правовой науке. Её предмет: преступность, причины и условия преступности, личность преступника, предупреждение преступности. Система криминологии: Общая и Особенная части.</p> <p>Место криминологии в системе наук. Связь криминологии с отраслями права и другими общественными науками. Криминология и правовые науки: уголовное право, уголовно-процессуальное право, уголовно-исполнительное право, административное право, криминалистика. Новые отрасли (направления): виктимология, пенитенциарная криминология (криминопенология), семейная криминология, экономическая криминология, политическая криминология, ювенальная криминология.</p> <p>Периодизация зарубежной криминологии: классический, позитивистский, современный (плюралистический) периоды. Теологические взгляды на преступность и преступников. Основные школы: классическая (рационально-гуманистическое мировоззрение и криминологические взгляды философов-просветителей XVIII века): Монтескье, Вольтер, Беккариа, Бентам, Коллинз; антропологическая (биологическая): Ломброзо, Джекобс, Кречмер; социологическая: Тард, Дюркгейм, Селлин, Сатерленд.</p> <p>Периодизация отечественной криминологии: дореволюционная (М.В. Духовской, И.Я. Фойницкий, П.И. Люблинский, Х.М. Чарыхов); криминология 20-х-30-х годов (А.А. Герцензон, М.Н. Гернет, Е.И. Тарновский, А.С. Шляпочников); криминология после 60-х годов (И.И.Карпец, В.Н.Кудрявцев, Н.Ф. Кузнецова, В.В. Лунеев). Научные криминологические учреждения и основные направления криминологических исследований.</p>
---	---

<p>Тема 2. Преступность и её основные показатели</p>	<p>Понятие преступности. Сущность преступности, её историческая обусловленность и изменчивость. Социальные и правовые свойства преступности. Соотношение преступности и преступления.</p> <p>Количественные показатели (характеристики) преступности: состояние (уровень), коэффициент (индекс), динамика. Качественные показатели (характеристики) преступности: структура, характер, цена. Коэффициент (индекс) преступной интенсивности и его содержание. Коэффициент (индекс) преступной активности и его значение. Динамика преступности, методы её вычисления (базисный, цепной, укрупнения интервалов). Характер преступности: наиболее распространённые и наиболее общественно опасные виды преступности. Цена преступности: материальный, физический и моральный ущерб. Региональные различия преступности («география» преступности).</p> <p>Латентная преступность: понятие, виды (естественная, искусственная, пограничная), негативные последствия. Уровень латентности преступлений. Методы выявления латентной преступности.</p> <p>Современное состояние преступности в Российской Федерации.</p>
<p>Тема 3. Личность преступника</p>	<p>Понятие личности преступника. Взаимодействие социальных и биологических качеств в личности. Проблема психических аномалий как причина преступности и конкретного преступления. Личность преступника и общественная среда. Социализация личности. Механизм усвоения личностью антиобщественных взглядов и представлений. Общественная опасность как сущность личности преступника.</p> <p>Структура личности. Социально-демографическая, социально-ролевая, нравственно-психологическая, правовая характеристика личности преступника. Ценностные ориентации личности, как подход в изучении личности преступника.</p> <p>Типология и классификация личности преступника.</p>

<p>Тема 4 Причины преступности</p>	<p>Понятие причин и условий преступности. Концепции причинности преступности. Понятие криминологической детерминации. Детерминанты преступности. Объективный характер причин преступности и их преломление в сознании субъекта. Классификация причин и условий преступности. Изменение причин и условий преступности в различные периоды существования нашего государства. Современное состояние причинного комплекса. Социальные различия, их экономическая обусловленность и оценка населением. Политическое противоборство, национальные противоречия и религиозные предрассудки. Пьянство, алкоголизм, наркотизм, токсикотизм. Падение нравов, распространение произведений, пропагандирующих культ силы, жестокости, распущенности. Проституция и её исторические и социальные «корни». Милитаризация жизни и сознания. Отрицательные стороны урбанизации и миграции. Утрата общественного идеала, падение авторитета государственной власти. Пассивность правоохранительных органов в борьбе с преступностью и иными правонарушениями. Недостаточный уровень правовых знаний у населения, повышение терпимости к различным видам преступлений.</p>
<p>Тема 5. Причины индивидуального преступного поведения</p>	<p>Понятие индивидуального преступного поведения. Понятие причин и условий совершения конкретного преступления, их соотношение и взаимосвязь с общими причинами преступности. Роль потребностей, интересов, мотивов и целей, антиобщественных привычек и взглядов в генезисе индивидуального преступного поведения; их связь с условиями нравственного формирования личности и конкретной ситуацией совершения преступного деяния. Понятие механизма конкретного преступления. Этапы механизма конкретного преступления: мотивация, планирование и подготовка преступления, совершение преступления и наступление общественно опасных последствий. Условия и механизм неблагоприятного нравственного формирования личности в микросреде (семье, учебном, трудовом, воинском, религиозном коллективах, бытовом окружении, группировках антиобщественной и преступной направленности и т.д.). Понятие конкретной жизненной ситуации, её разновидности и роль в совершении конкретного преступления. Объективное содержание и субъективное восприятие ситуации субъектом преступления. Влияние социальных и психологических</p>

	<p>особенностей преступника на восприятие ситуации и поведение в ней. Повод к совершению преступления и его криминогенное значение.</p> <p>Понятие и основные положения виктимологии.</p> <p>Виктимность: личностная и ситуационная.</p> <p>Виктимологическая профилактика.</p> <p>Криминологическое значение законопослушного, в т.ч. антикриминального поведения жертвы.</p>
--	--

1.2. Методические материалы по подготовке к практическим занятиям по дисциплине (модулю)

Практические (семинарские) занятия - одна из форм учебного занятия, направленная на развитие самостоятельности обучающихся и приобретение умений и навыков. Данные учебные занятия углубляют, расширяют, детализируют полученные ранее знания. Практическое занятие предполагает выполнение обучающимися по заданию и под руководством преподавателей одной или нескольких практических работ.

Цель практических занятий и семинаров состоит в развитии познавательных способностей, самостоятельности мышления и творческой активности обучающихся; углублении, расширении, детализировании знаний, полученных на лекции в обобщенной форме, и содействии выработке навыков профессиональной деятельности. В отдельных случаях на практических занятиях и семинарах руководителем занятия сообщаются дополнительные знания.

Для достижения поставленных целей и решения требуемого перечня задач практические занятия и семинары проводятся традиционными технологиями или с использованием активных и интерактивных образовательных технологий.

Возможные формы проведения практических (семинарских) занятий:

- Деловая игра - это метод группового обучения совместной деятельности в процессе решения общих задач в условиях максимально возможного приближения к реальным проблемным ситуациям. Имитационные игры - на занятиях имитируется деятельность какой-либо организации, предприятия или его подразделения. Имитироваться могут события, конкретная деятельность людей (деловое совещание, обсуждение плана) и обстановка, условия, в которых происходит событие или осуществляется деятельность (кабинет начальника цеха, зал заседаний). Исполнение ролей (ролевые игры) - в этих играх отрабатывается тактика поведения, действий, выполнение функций и обязанностей конкретного лица. Для проведения игр с исполнением роли разрабатывается модель-пьеса ситуации, между студентами распределяются роли с «обязательным содержанием», характеризующиеся различными интересами; в процессе их взаимодействия должно быть найдено компромиссное решение. «Деловой театр» (метод инсценировки) - в нем разыгрывается какая-либо ситуация, поведение человека в этой обстановке, обучающийся должен вжиться в образ определенного лица, понять его действия, оценить обстановку и найти правильную линию поведения. Основная задача метода инсценировки - научить ориентироваться в различных обстоятельствах, давать объективную оценку своему поведению, учитывать возможности других людей, влиять на их интересы, потребности и деятельность, не прибегая к формальным атрибутам власти, к приказу.

- Игровое проектирование - является практическим занятием или циклом занятий, суть которых состоит в разработке инженерного, конструкторского, технологического и других видов проектов в игровых условиях, максимально воссоздающих реальность. Этот метод отличается высокой степенью сочетания индивидуальной и совместной работы обучающихся.

- Познавательно-дидактические игры не относятся к деловым играм. Они предполагают лишь включение изучаемого материала в необычный игровой контекст и иногда содержат лишь элементы ролевых игр. Такие игры могут проводиться в виде копирования научных, культурных, социальных явлений (конкурс знатоков, «Поле чудес», КВН и т.д.) и в виде предметно-

содержательных моделей, (например, игры-путешествия, когда надо разработать рациональный маршрут, пользуясь различными картами).

- Анализ конкретных ситуаций. Конкретная ситуация – это любое событие, которое содержит в себе противоречие или вступает в противоречие с окружающей средой. Ситуации могут нести в себе как позитивный, так и отрицательный опыт. Все ситуации делятся на простые, критические и экстремальные.

- Кейс-метод (от английского case – случай, ситуация) – усовершенствованный метод анализа конкретных ситуаций, метод активного проблемно-ситуационного анализа, основанный на обучении путем решения конкретных задач – ситуаций (решение кейсов). Непосредственная цель метода case-study - обучающиеся должны проанализировать ситуацию, разобраться в сути проблем, предложить возможные решения и выбрать лучшее из них. Кейсы делятся на практические (отражающие реальные жизненные ситуации), обучающие (искусственно созданные, содержащие значительные элемент условности при отражении в нем жизни) и исследовательские (ориентированные на проведение исследовательской деятельности посредством применения метода моделирования). Метод конкретных ситуаций (метод case-study) относится к неигровым имитационным активным методам обучения.

- Тренинг (англ. training от train — обучать, воспитывать) – метод активного обучения, направленный на развитие знаний, умений и навыков и социальных установок. Тренинг – форма интерактивного обучения, целью которого является развитие компетентности межличностного и профессионального поведения в общении. Достоинство тренинга заключается в том, что он обеспечивает активное вовлечение всех участников в процесс обучения. Можно выделить основные типы тренингов по критерию направленности воздействия и изменений – навыковый, психотерапевтический, социально-психологический, бизнес-тренинг.

- Метод Сократа (Майевтика) – метод вопросов, предполагающих критическое отношение к догматическим утверждениям, называется еще как метод «сократовской иронии». Это умение извлекать скрытое в человеке знание с помощью искусных наводящих вопросов, подразумевающего короткий, простой и заранее предсказуемый ответ.

- Интерактивная лекция – выступление ведущего обучающего перед большой аудиторией с применением следующих активных форм обучения: дискуссия, беседа, демонстрация слайдов или учебных фильмов, мозговой штурм.

- Групповая, научная дискуссия, диспут Дискуссия — это целенаправленное обсуждение конкретного вопроса, сопровождающееся обменом мнениями, идеями между двумя и более лицами. Задача дискуссии - обнаружить различия в понимании вопроса и в споре установить истину. Дискуссии могут быть свободными и управляемыми. К технике управляемой дискуссии относятся: четкое определение цели, прогнозирование реакции оппонентов, планирование своего поведения, ограничение времени на выступления и их заданная очередность. Разновидностью свободной дискуссии является форум, где каждому желающему дается неограниченное время на выступление, при условии, что его выступление вызывает интерес аудитории. Каждый конкретный форум имеет свою тематику — достаточно широкую, чтобы в её пределах можно было вести многоплановое обсуждение.

- Дебаты – это чётко структурированный и специально организованный публичный обмен мыслями между двумя сторонами по актуальным темам. Это разновидность публичной дискуссии участников дебатов, направляющая на переубеждение в своей правоте третьей стороны, а не друг друга. Поэтому вербальные и невербальные средства, которые используются участниками дебатов, имеют целью получения определённого результата — сформировать у слушателей положительное впечатление от собственной позиции.

- Метод работы в малых группах. Групповое обсуждение кого-либо вопроса направлено на достижение лучшего взаимопонимания и нахождения истины. Групповое обсуждение способствует лучшему усвоению изучаемого материала. Оптимальное количество участников - 5-7 человек. Перед обучающимися ставится проблема, выделяется определенное время, в течение которого они должны подготовить аргументированный обдуманный ответ. Педагогический работник может устанавливать правила проведения группового обсуждения –

задавать определенные рамки обсуждения, ввести алгоритм выработки общего мнения, назначить лидера и др.

- Круглый стол - общество, собрание в рамках более крупного мероприятия (съезда, симпозиума, конференции). Мероприятие, как правило, на которое приглашаются эксперты и специалисты из разных сфер деятельности для обсуждения актуальных вопросов. Данная модель обсуждения, основываясь на соглашениях, в качестве итогов даёт результаты, которые, в свою очередь, являются новыми соглашениями.

- Коллоквиум - (лат. colloquium — разговор, беседа) - одна из форм учебных занятий в системе образования, имеющая целью выяснение и повышение знаний обучающихся. На коллоквиумах обсуждаются: отдельные части, разделы, темы, вопросы изучаемого курса (обычно не включаемые в тематику семинарских и других практических учебных занятий), рефераты, проекты и др. работы обучающихся. Это научные собрания, на которых заслушиваются и обсуждаются доклады. Коллоквиум – это и форма контроля, массового опроса, позволяющая преподавателю в сравнительно небольшой срок выяснить уровень знаний студентов по данной теме дисциплины. Коллоквиум проходит обычно в форме дискуссии, в ходе которой обучающимся предоставляется возможность высказать свою точку зрения на рассматриваемую проблему, учиться обосновывать и защищать ее. Аргументируя и отстаивая свое мнение, обучающийся в то же время демонстрирует, насколько глубоко и осознанно он усвоил изученный материал.

- Метод «мозговой штурм» (мозговой штурм, мозговая атака, англ. brainstorming) — оперативный метод решения проблемы на основе стимулирования творческой активности, при котором участникам обсуждения предлагают высказывать как можно большее количество вариантов решения, в том числе самых фантастичных. Затем из общего числа высказанных идей отбирают наиболее удачные, которые могут быть использованы на практике. Является методом экспертного оценивания.

- Метод проектов - это способ достижения дидактической цели через детальную разработку проблемы (технологию), которая должна завершиться вполне реальным, осязаемым практическим результатом, оформленным тем или иным образом; это совокупность приёмов, действий обучающихся в их определённой последовательности для достижения поставленной задачи – решения проблемы, лично значимой для учащихся и оформленной в виде некоего конечного продукта. Основное предназначение метода проектов состоит в предоставлении учащимся возможности самостоятельного приобретения знаний в процессе решения практических задач или проблем, требующего интеграции знаний из различных предметных областей.

- Брифинг - (англ. briefing от англ. brief – короткий, недолгий) – краткая пресс-конференция, посвященная одному вопросу. Основное отличие: отсутствует презентационная часть. То есть практически сразу идут ответы на вопросы журналистов.

- Метод портфолио (итал. portfolio — 'портфель, англ. - папка для документов) - современная образовательная технология, в основе которой используется метод аутентичного оценивания результатов образовательной и профессиональной деятельности. Портфолио как подборка сертифицированных достижений, наиболее значимых работ и отзывов на них.

Вопросы для самоподготовки к практическим (семинарским) занятиям по разделам (темам) дисциплины (модуля)

РАЗДЕЛ 1. Общие положения о криминологии

Тема 1. Предмет и система криминологии. История криминологии.

Перечень изучаемых элементов содержания:

Понятие криминологии как социально-правовой науке. Её предмет: преступность, причины и условия преступности, личность преступника, предупреждение преступности. Система криминологии: Общая и Особенная части.

Место криминологии в системе наук. Связь криминологии с отраслями права и другими общественными науками. Криминология и правовые науки: уголовное право, уголовно-процессуальное право, уголовно-исполнительное право, административное право, криминалистика. Новые отрасли (направления): виктимология, пенитенциарная криминология (криминопенология), семейная криминология, экономическая криминология, политическая криминология, ювенальная криминология.

Периодизация зарубежной криминологии: классический, позитивистский, современный (плюралистический) периоды. Теологические взгляды на преступность и преступников. Основные школы: классическая (рационально-гуманистическое мировоззрение и криминологические взгляды философов-просветителей XVIII века): Монтескье, Вольтер, Беккариа, Бентам, Коллинз; антропологическая (биологическая): Ломброзо, Джекобс, Кречмер; социологическая: Тард, Дюркгейм, Селлин, Сатерленд.

Периодизация отечественной криминологии: дореволюционная (М.В. Духовской, И.Я. Фойницкий, П.И. Люблинский, Х.М. Чарыхов); криминология 20-х-30-х годов (А.А. Герзензон, М.Н. Гернет, Е.И. Тарновский, А.С. Шляпочников); криминология после 60-х годов (И.И.Карпец, В.Н.Кудрявцев, Н.Ф. Кузнецова, В.В. Лунеев). Научные криминологические учреждения и основные направления криминологических исследований.

Тема 2. Преступность и её основные показатели

Перечень изучаемых элементов содержания:

Понятие преступности. Сущность преступности, её историческая обусловленность и изменчивость. Социальные и правовые свойства преступности. Соотношение преступности и преступления.

Количественные показатели (характеристики) преступности: состояние (уровень), коэффициент (индекс), динамика. Качественные показатели (характеристики) преступности: структура, характер, цена. Коэффициент (индекс) преступной интенсивности и его содержание. Коэффициент (индекс) преступной активности и его значение. Динамика преступности, методы её вычисления (базисный, цепной, укрупнения интервалов). Характер преступности: наиболее распространённые и наиболее общественно опасные виды преступности. Цена преступности: материальный, физический и моральный ущерб. Региональные различия преступности («география» преступности).

Латентная преступность: понятие, виды (естественная, искусственная, пограничная), негативные последствия. Уровень латентности преступлений. Методы выявления латентной преступности.

Современное состояние преступности в Российской Федерации.

Тема 3. Личность преступника

Перечень изучаемых элементов содержания:

Понятие личности преступника. Взаимодействие социальных и биологических качеств в личности. Проблема психических аномалий как причина преступности и конкретного преступления. Личность преступника и общественная среда. Социализация личности. Механизм усвоения личностью антиобщественных взглядов и представлений. Общественная опасность как сущность личности преступника.

Структура личности. Социально-демографическая, социально-ролевая, нравственно-психологическая, правовая характеристика личности преступника. Ценностные ориентации личности, как подход в изучении личности преступника.

Типология и классификация личности преступника.

Тема 4 Причины преступности

Перечень изучаемых элементов содержания:

Понятие причин и условий преступности. Концепции причинности преступности. Понятие криминологической детерминации. Детерминанты преступности.

Объективный характер причин преступности и их преломление в сознании субъекта. Классификация причин и условий преступности.

Изменение причин и условий преступности в различные периоды существования нашего государства. Современное состояние причинного комплекса. Социальные различия, их экономическая обусловленность и оценка населением. Политическое противоборство, национальные противоречия и религиозные предрассудки. Пьянство, алкоголизм, наркотизм, токсикотизм. Падение нравов, распространение произведений, пропагандирующих культ силы, жестокости, распущенности. Проституция и её исторические и социальные «корни». Милитаризация жизни и сознания. Отрицательные стороны урбанизации и миграции. Утрата общественного идеала, падение авторитета государственной власти. Пассивность правоохранительных органов в борьбе с преступностью и иными правонарушениями. Недостаточный уровень правовых знаний у населения, повышение терпимости к различным видам преступлений.

Тема 5. Причины индивидуального преступного поведения

Перечень изучаемых элементов содержания:

Понятие индивидуального преступного поведения. Понятие причин и условий совершения конкретного преступления, их соотношение и взаимосвязь с общими причинами преступности. Роль потребностей, интересов, мотивов и целей, антиобщественных привычек и взглядов в генезисе индивидуального преступного поведения; их связь с условиями нравственного формирования личности и конкретной ситуацией совершения преступного деяния. Понятие механизма конкретного преступления. Этапы механизма конкретного преступления: мотивация, планирование и подготовка преступления, совершение преступления и наступление общественно опасных последствий.

Условия и механизм неблагоприятного нравственного формирования личности в микросреде (семье, учебном, трудовом, воинском, религиозном коллективах, бытовом окружении, группировках антиобщественной и преступной направленности и т.д.).

Понятие конкретной жизненной ситуации, её разновидности и роль в совершении конкретного преступления. Объективное содержание и субъективное восприятие ситуации субъектом преступления. Влияние социальных и психологических особенностей преступника на восприятие ситуации и поведение в ней. Повод к совершению преступления и его криминогенное значение.

Понятие и основные положения виктимологии. Виктимность: личностная и ситуационная. Виктимологическая профилактика. Криминологическое значение законопослушного, в т.ч. антикриминального поведения жертвы.

2. МЕТОДИЧЕСКИЕ РЕКОМЕНДАЦИИ ДЛЯ ОБУЧАЮЩИХСЯ ПО ОСВОЕНИЮ ДИСЦИПЛИНЫ (МОДУЛЯ) И САМОСТОЯТЕЛЬНОЙ РАБОТЕ

Освоение обучающимся дисциплины (модуля) «*Наименование дисциплины (модуля)*» предполагает изучение материалов дисциплины на аудиторных занятиях и в ходе самостоятельной работы. Аудиторные занятия проходят в форме лекций, семинаров, практических и лабораторных занятий. Самостоятельная работа включает разнообразный комплекс видов и форм работы обучающихся.

Для успешного освоения дисциплины (модуля) и достижения поставленных целей необходимо внимательно ознакомиться с рабочей программы дисциплины (модуля), доступной в электронной информационно-образовательной среде РГСУ.

Следует обратить внимание на списки основной и дополнительной литературы, на предлагаемые преподавателем ресурсы информационно-телекоммуникационной сети Интернет. Эта информация необходима для самостоятельной работы обучающегося.

При подготовке к аудиторным занятиям необходимо помнить особенности каждой формы его проведения.

Подготовка к учебному занятию лекционного типа заключается в следующем.

С целью обеспечения успешного обучения обучающийся должен готовиться к лекции, поскольку она является важнейшей формой организации учебного процесса, поскольку:

- знакомит с новым учебным материалом;
- разъясняет учебные элементы, трудные для понимания;
- систематизирует учебный материал;
- ориентирует в учебном процессе.

С этой целью:

- внимательно прочитайте материал предыдущей лекции;
- ознакомьтесь с учебным материалом по учебнику и учебным пособиям с темой прочитанной лекции;
- внесите дополнения к полученным ранее знаниям по теме лекции на полях лекционной тетради;
- запишите возможные вопросы, которые вы зададите лектору на лекции по материалу изученной лекции;
- постарайтесь уяснить место изучаемой темы в своей подготовке;
- узнайте тему предстоящей лекции (по тематическому плану, по информации лектора) и запишите информацию, которой вы владеете по данному вопросу.

Подготовка к занятию семинарского типа.

При подготовке и работе во время проведения занятий семинарского типа следует обратить внимание на следующие моменты: на процесс предварительной подготовки, на работу во время занятия, обработку полученных результатов, исправление полученных замечаний.

Предварительная подготовка к учебному занятию семинарского типа заключается в изучении теоретического материала в отведенное для самостоятельной работы время, ознакомление с инструктивными материалами с целью осознания задач практического занятия, техники безопасности при работе с приборами, веществами.

Работа во время проведения учебного занятия семинарского типа включает:

- консультирование студентов преподавателями и вспомогательным персоналом с целью предоставления исчерпывающей информации, необходимой для самостоятельного выполнения предложенных преподавателем задач.
- самостоятельное выполнение заданий согласно обозначенной рабочей программой дисциплины (модуля) тематики.

Самостоятельная работа.

Самостоятельная работа - планируемая учебная, учебно-исследовательская, научно-исследовательская работа студентов, выполняемая во внеаудиторное (аудиторное) время по заданию и при методическом руководстве преподавателя, но без его непосредственного участия (при частичном непосредственном участии преподавателя, оставляющем ведущую роль за работой студентов).

Для более углубленного изучения темы задания для самостоятельной работы рекомендуется выполнять параллельно с изучением данной темы. При выполнении заданий по возможности используйте наглядное представление материала.

Самостоятельная работа студентов в ВУЗе является важным видом учебной и научной деятельности студента. Самостоятельная работа студентов играет значительную роль в рейтинговой технологии обучения.

К современному специалисту в области медицины общество предъявляет достаточно широкий перечень требований, среди которых немаловажное значение имеет наличие у выпускников определенных навыков (компетенций) и умения самостоятельно добывать знания из различных источников, систематизировать полученную информацию, давать оценку конкретной профессиональной ситуации. Формирование такого умения происходит в течение всего периода обучения.

В процессе самостоятельной работы студент приобретает необходимые для будущей специальности компетенции, навыки самоорганизации, самоконтроля, самоуправления, саморефлексии и становится активным самостоятельным субъектом учебной деятельности.

Самостоятельная работа студентов должна оказывать важное влияние на формирование личности будущего специалиста, его компетентность. Каждый студент самостоятельно определяет режим своей работы и меру труда, затрачиваемого на овладение учебным содержанием по каждой дисциплине. Он выполняет внеаудиторную работу по личному индивидуальному плану, в зависимости от его подготовки, времени и других условий.

Виды самостоятельной работы.

Работа с литературой.

При работе с книгой необходимо подобрать литературу, научиться правильно ее читать, вести записи. Для подбора литературы в библиотеке используются алфавитный и систематический каталоги. Важно помнить, что рациональные навыки работы с книгой - это всегда большая экономия времени и сил. Правильный подбор учебников рекомендуется преподавателем, читающим лекционный курс. Необходимая литература может быть также указана в методических разработках по данному курсу. Изучая материал по учебнику, следует переходить к следующему вопросу только после правильного уяснения предыдущего, описывая на бумаге все выкладки и вычисления (в том числе те, которые в учебнике опущены или на лекции даны для самостоятельного вывода). При изучении любой дисциплины большую и важную роль играет самостоятельная индивидуальная работа. Особое внимание следует обратить на определение основных понятий курса. Студент должен подробно разбирать примеры, которые поясняют такие определения, и уметь строить аналогичные примеры самостоятельно. Нужно добиваться точного представления о том, что изучаешь. Полезно составлять опорные конспекты. При изучении материала по учебнику полезно в тетради (на специально отведенных полях) дополнять конспект лекций. Там же следует отмечать вопросы, выделенные студентом для консультации с преподавателем. Выводы, полученные в результате изучения, рекомендуется в конспекте выделять, чтобы они при перечитывании записей лучше запоминались. Опыт показывает, что многим студентам помогает составление листа опорных сигналов, содержащего важнейшие и наиболее часто употребляемые формулы и понятия. Такой лист помогает запомнить формулы, основные положения лекции, а также может служить постоянным справочником для студента. Различают два вида чтения: первичное и вторичное. Первичное - это внимательное, неторопливое чтение, при котором можно остановиться на трудных местах.

Задача вторичного чтения - полное усвоение смысла целого (по счету это чтение может быть и не вторым, а третьим или четвертым). Самостоятельная работа с учебниками и книгами (а также самостоятельное теоретическое исследование проблем, обозначенных преподавателем на лекциях) – это важнейшее условие формирования у себя научного способа познания.

Чтение научного текста является частью познавательной деятельности. Ее цель – извлечение из текста необходимой информации. От того на сколько осознанна читающим собственная внутренняя установка при обращении к печатному слову (найти нужные сведения, усвоить информацию полностью или частично, критически проанализировать материал и т.п.) во многом зависит эффективность осуществляемого действия.

Методические рекомендации по составлению конспекта:

1. Внимательно прочитайте текст. Уточните в справочной литературе непонятные слова. При записи не забудьте вынести справочные данные на поля конспекта;

2. Выделите главное, составьте план;

3. Кратко сформулируйте основные положения текста, отметьте аргументацию автора;

4. Законспектируйте материал, четко следуя пунктам плана. При конспектировании старайтесь выразить мысль своими словами. Записи следует вести четко, ясно.

5. Грамотно записывайте цитаты. Цитируя, учитывайте лаконичность, значимость мысли. В тексте конспекта желательно приводить не только тезисные положения, но и их доказательства. При оформлении конспекта необходимо стремиться к емкости каждого предложения. Мысли автора книги следует излагать кратко, заботясь о стиле и выразительности написанного. Число дополнительных элементов конспекта должно быть логически

обоснованным, записи должны распределяться в определенной последовательности, отвечающей логической структуре произведения. Для уточнения и дополнения необходимо оставлять поля. Овладение навыками конспектирования требует от студента целеустремленности, повседневной самостоятельной работы.

Методические материалы по самостоятельному решению задач

При самостоятельном решении задач нужно обосновывать каждый этап решения, исходя из теоретических положений курса. Если студент видит несколько путей решения проблемы (задачи), то нужно сравнить их и выбрать самый рациональный. Полезно до начала вычислений составить краткий план решения проблемы (задачи). Решение проблемных задач или примеров следует излагать подробно, вычисления располагать в строгом порядке, отделяя вспомогательные вычисления от основных. Решения при необходимости нужно сопровождать комментариями, схемами, чертежами и рисунками. Следует помнить, что решение каждой учебной задачи должно доводиться до окончательного логического ответа, которого требует условие, и по возможности с выводом. Полученный ответ следует проверить способами, вытекающими из существа данной задачи. Полезно также (если возможно) решать несколькими способами и сравнить полученные результаты. Решение задач данного типа нужно продолжать до приобретения твердых навыков в их решении.

Методические материалы к выполнению реферата

Реферат (от лат. *refere* – сообщать) – краткое изложение в письменном виде или в форме публикации доклада, содержания научного труда (трудов), литературы по теме. Работа над рефератом условно разделяется на выбор темы, подбор литературы, подготовку и защиту плана; написание теоретической части и всего текста с указанием библиографических данных используемых источников, подготовку доклада, выступление с ним. Тематика рефератов полностью связана с основными вопросами изучаемого курса.

Список литературы к темам не дается, и обучающиеся самостоятельно ведут библиографический поиск, причем им не рекомендуется ограничиваться университетской библиотекой.

Важно учитывать, что написание реферата требует от обучающихся определенных усилий. Особое внимание следует уделить подбору литературы, методике ее изучения с целью отбора и обработки собранного материала, обоснованию актуальности темы и теоретического уровня обоснованности используемых в качестве примеров фактов какой-либо деятельности.

Выбрав тему реферата, начав работу над литературой, необходимо составить план. Изучая литературу, продолжается обдумывание темы, осмысливание прочитанного, делаются выписки, сопоставляются точки зрения разных авторов и т.д. Реферативная работа сводится к тому, чтобы в ней выделились две взаимосвязанные стороны: во-первых, ее следует рассматривать как учебное задание, которое должен выполнить обучаемый, а во-вторых, как форму научной работы, творческого воображения при выполнении учебного задания.

Наличие плана реферата позволяет контролировать ход работы, избежать формального переписывания текстов из первоисточников.

Оформление реферата включает титульный лист, оглавление и краткий список использованной литературы. Список использованной литературы размещается на последней странице рукописи или печатной форме реферата. Реферат выполняется в письменной или печатной форме на белых листах формата А4 (210 x 297 мм). Шрифт Times New Roman, кегель 14, через 1,5 интервала при соблюдении следующих размеров текста: верхнее поле – 25 мм, нижнее – 20 мм, левое – 30 мм, правое – 15 мм. Нумерация страниц производится вверху листа, по центру. Титульный лист нумерации не подлежит.

Рефераты должны быть написаны простым, ясным языком, без претензий на наукообразность. Следует избегать сложных грамматических оборотов, непривычных терминов и символов. Если же такие термины и символы все-таки приводятся, то необходимо разъяснять их значение при первом упоминании в тексте реферата.

Объем реферата предполагает тщательный отбор информации, необходимой для краткого изложения вопроса. Важнейший этап – редактирование готового текста реферата и подготовка к обсуждению. Обсуждение требует хорошей ориентации в материале темы, умения выделить

главное, поставить дискуссионный вопрос, привлечь внимание слушателей к интересной литературе, логично и убедительно изложить свои мысли.

Рефераты обязательно подлежат защите. Процедура защиты начинается с определения оппонентов защищающего свою работу. Они стремятся дать основательный анализ работы обучающимся, обращают внимание на положительные моменты и недостатки реферата, дают общую оценку содержанию, форме преподнесения материала, характеру использованной литературы. Иногда они дополняют тот или иной раздел реферата. Последнее особенно ценно, ибо говорит о глубоком знании обучающимся-оппонентом изучаемой проблемы.

Обсуждение не ограничивается заслушиванием оппонентов. Другие обучающиеся имеют право уточнить или опровергнуть какое-либо утверждение. Преподаватель предлагает любому обучающемуся задать вопрос по существу доклада или попытаться подвести итог обсуждению.

Алгоритм работы над рефератом

1. Выбор темы

Тема должна быть сформулирована грамотно (с литературной точки зрения);

В названии реферата следует поставить четкие рамки рассмотрения темы;

Желательно избегать слишком длинных названий;

Следует по возможности воздерживаться от использования в названии спорных с научной точки зрения терминов, излишней наукообразности, а также чрезмерного упрощения формулировок.

2. Реферат следует составлять из пяти основных частей: введения; основной части; заключения; списка литературы; приложений.

3. Основные требования к введению:

Во введении не следует концентрироваться на содержании; введение должно включать краткое обоснование актуальности темы реферата, где требуется показать, почему данный вопрос может представлять научный интерес и есть ли связь представляемого материала с современностью. Таким образом, тема реферата должна быть актуальна либо с научной точки зрения, либо с современных позиций.

Очень важно выделить цель, а также задачи, которые требуется решить для выполнения цели.

Введение должно содержать краткий обзор изученной литературы, в котором указывается взятый из того или иного источника материал, кратко анализируются изученные источники, показываются их сильные и слабые стороны;

Объем введения составляет две страницы текста.

4. Требования к основной части реферата:

Основная часть содержит материал, отобранный для рассмотрения проблемы;

Также основная часть должна включать в себя собственно мнение обучающихся и сформулированные самостоятельные выводы, опирающиеся на приведенные факты;

Материал, представленный в основной части, должен быть логически изложен и распределен по параграфам, имеющим свои названия;

В изложении основной части необходимо использовать сноски (в первую очередь, когда приводятся цифры и чьи-то цитаты);

Основная часть должна содержать иллюстративный материал (графики, таблицы и т. д.);

Объем основной части составляет около 10 страниц.

5. Требования к заключению:

В заключении формулируются выводы по параграфам, обращается внимание на выдвинутые во введении задачи и цели;

Заключение должно быть четким, кратким, вытекающим из содержания основной части.

6. Требования к оформлению списка литературы (по ГОСТу):

Необходимо соблюдать правильность последовательности записи источников: сначала следует писать фамилию, а после инициалы; название работы не ставится в кавычки; после названия сокращенно пишется место издания; затем идет год издания; наконец, называется процитированная страница.

Критерии оценки реферата

Обучающийся, защищающий реферат, должен рассказать о его актуальности, поставленных целях и задачах, изученной литературе, структуре основной части, сделанных в ходе работы выводах.

По окончании выступления ему может быть задано несколько вопросов по представленной проблеме.

Оценка складывается из соблюдения требований к реферату, грамотного раскрытия темы, умения четко рассказывать о представленном реферате, способности понять суть задаваемых по работе вопросов и найти точные ответы на них.

Методические материалы к выполнению эссе

Эссе – литературное произведение небольшого объема, обычно прозаическое, свободной композиции, передающее индивидуальные впечатления, суждения, соображения автора о той или иной проблеме, теме, о том или ином событии или явлении. Это вид самостоятельной исследовательской работы обучающихся, с целью углубления и закрепления теоретических знаний и освоения практических навыков. Цель эссе состоит в развитии самостоятельного творческого мышления и письменного изложения собственных мыслей. При написании эссе обучающийся должен представить развернутый письменный ответ на теоретический или практический актуальный вопрос, объявленный преподавателем в аудитории непосредственно перед ее написанием. В процессе написания эссе разрешается пользоваться нормативно-правовыми актами, конспектом лекций (в печатном виде). Использование интернет-ресурсов не допускается. Темы эссе преподаватель предлагает из числа тех, которые обучающиеся уже рассматривали на лекциях или семинарских занятиях, исходя из содержания заданий в составе оценочных средств. По решению преподавателя, в качестве темы эссе может быть выбрана одна или несколько тем, которые могут быть распределены между обучающимися по желанию.

Требования к выполнению эссе:

1. Проводится письменно.
2. Эссе выполняется на компьютере (гарнитура Times New Roman, шрифт 14) через 1,5 интервала с полями: верхнее, нижнее – 2; правое – 3; левое – 1,5. Отступ первой строки абзаца – 1,25. Сноски – постраничные. Таблицы и рисунки встраиваются в текст работы. При этом обязательный заголовок таблицы надо размещать над табличным полем, а рисунки сопровождать подрисуночными подписями. При включении в эссе нескольких таблиц и/или рисунков их нумерация обязательна. Обязательна и нумерация страниц. Их целесообразно проставлять внизу страницы – по середине или в правом углу. Номер страницы не ставится на титульном листе, но в общее число страниц он включается. Объем эссе, без учета приложений, не должен превышать 5 страниц. Значительное превышение установленного объема является недостатком работы и указывает на то, что обучающийся не сумел отобрать и переработать необходимый материал.
3. Работа должна содержать собственные умозаключения по сути поставленной проблемы, включать самостоятельно проведенный анализ по сути этой проблемы, выводы, обобщающие авторскую позицию по поставленной проблеме.

Критерии оценки эссе:

«Отлично» – исключительные знания материала, абсолютное понимание сути, безукоризненное знание основных понятий и положений, логически и лексически грамотно изложенный, содержательный, аргументированный, конкретный и исчерпывающий ответ.

«Хорошо» – глубокие знания материала, правильное понимание сути, знание основных понятий и положений, содержательный, полный и конкретный ответ.

«Удовлетворительно» – твердые, но недостаточно полные знания, верное понимание сути, в целом правильный ответ.

«Неудовлетворительно» – непонимание сущности задания, грубые ошибки в ответе.

Методические материалы по выполнению тестирования.

Тестовые задания содержат вопросы и 3-4 варианта ответа по базовым положениям изучаемой темы/раздела, составлены с расчетом на знания, полученные обучающимся в процессе изучения темы/раздела.

Тестовые задания выполняются в письменной форме и сдаются преподавателю, ведущему дисциплину (модуль). На выполнение тестовых заданий обучающимся отводится 45 минут.

При обработке результатов оценочной процедуры используются: критерии оценки по содержанию и качеству полученных ответов, ключи, оценочные листы.

Критерии оценки теста:

«Зачтено» - если обучающийся правильно выполнил не менее 2/3 всей работы или допустил не более одной грубой ошибки и двух недочетов, не более одной грубой и одной негрубой ошибки, не более трех негрубых ошибок, одной негрубой ошибки и трех недочетов, при наличии четырех-пяти недочетов.

«Не зачтено» - если число ошибок и недочетов превысило норму для оценки 3 или правильно выполнено менее 2/3 всей работы.

Методические материалы по выполнению доклада.

Рекомендуется следующая структура доклада:

1. титульный лист, содержание доклада;
2. краткое изложение;
3. цели и задачи;
4. изложение характера исследований и рассмотренных проблем, гипотезы, спорные вопросы;
5. источники информации, методы сбора и анализа данных, степень их полноты и достоверности;
6. анализ и толкование полученных в работе результатов;
7. выводы и оценки;
8. библиография и приложения.

Время выступления докладчика не должно превышать 10 минут.

Основные требования к оформлению доклада:

- титульный лист должен включать название доклада, наименование предметной (цикловой) комиссии, фамилию обучающегося;
- все использованные литературные источники сопровождаются библиографическим описанием;
- приводимая цитата из источника берется в кавычки (оформляются сноски);
- единицы измерения должны применяться в соответствии с действующими стандартами;
- все названия литературных источников следует приводить в соответствии с новейшими изданиями;
- рекомендуется включение таблиц, графиков, схем, если они отражают основное содержание или улучшают ее наглядность;
- названия фирм, учреждений, организаций и предприятий должны именоваться так, как они указываются в источнике;

Критерии оценки доклада

При выполнении доклада обучающийся должен продемонстрировать умение кратко излагать прочитанный материал, а также умение обобщать и анализировать материал по теме доклада.

Презентация

Методические материалы к презентациям

1. Объём презентации 10 -20 слайдов.
2. На титульном слайде должно быть отражено:
 - наименование факультета;
 - тема презентации;
 - фамилия, имя, отчество, направление подготовки/ специальность, направленность (профиль)/ специализация, форма обучения, номер группы автора презентации;
 - фамилия, имя, отчество, степень, звание, должность руководитель работы;
 - год выполнения работы.
3. В презентации должны быть отражены обоснование актуальности представляемого материала, цели и задачи работы.

4. Содержание презентации должно включать наиболее значимый материал доклада, а также, при необходимости, таблицы, диаграммы, рисунки, фотографии, карты, видео – вставки, звуковое сопровождение.

5. Заключительный слайд должен содержать информацию об источниках информации для презентации.

Критерии оценки презентации

1. Объём презентации 10 -20 слайдов.

2. Правильность оформления титульного слайда.

3. Актуальность отобранного материала, обоснованность формулировки цели и задач работы.

4. Наглядность и логичность презентации, обоснованность использования таблиц, диаграмм, рисунков, фотографий, карт, видео – вставок, звукового сопровождения; правильный выбор шрифтов, фона, других элементов дизайна слайда.

5. Объём и качество источников информации (не менее 2-х интернет – источников и не менее 2-х литературных источников).

Методические материалы по подготовке к опросу

Самостоятельная работа обучающихся включает подготовку к опросу на практических занятиях. Для этого обучающийся изучает лекции, основную и дополнительную литературу, публикации, информацию из Интернет-ресурсов.

Тема и вопросы к практическим занятиям, вопросы для самоконтроля содержатся в рабочей программе и доводятся до студентов заранее.

Для подготовки к опросу обучающемуся необходимо ознакомиться с материалом, посвященным теме практического занятия, в учебнике или другой рекомендованной литературе, конспекте лекции, обратить внимание на усвоение основных понятий дисциплины, выявить неясные вопросы и подобрать дополнительную литературу для их освещения.

Критерии оценки опроса

«Отлично»:

– дан полный, развернутый ответ на поставленный вопрос;

– в ответе прослеживается четкая структура, логическая последовательность, отражающая сущность раскрываемых понятий, теорий, явлений;

– знание по предмету демонстрируется на фоне понимания его в системе данной науки и междисциплинарных связей;

– свободное владение терминологией;

– ответы на дополнительные вопросы четкие, краткие;

«Хорошо»:

– дан полный, развернутый ответ на поставленный вопрос, показано умение выделять существенные и несущественные признаки, причинно-следственные связи;

– ответ недостаточно логичен с единичными ошибками в частности, исправленные студентом с помощью преподавателя;

– единичные ошибки в терминологии;

– ответы на дополнительные вопросы правильные, недостаточно полные и четкие.

«Удовлетворительно»:

– ответ не полный, с ошибками в деталях, умение раскрыть значение обобщённых знаний не показано, речевое оформление требует поправок, коррекции;

– логика и последовательность изложения имеют нарушения, студент не способен самостоятельно выделить существенные и несущественные признаки и причинно-следственные связи;

– ошибки в раскрываемых понятиях, терминах;

– студент не ориентируется в теме, допускает серьезные ошибки;

– студент не может ответить на большую часть дополнительных вопросов.

«Неудовлетворительно»:

– ответ представляет собой разрозненные знания с существенными ошибками по вопросу;

- присутствуют фрагментарность, нелогичность изложения, студент не осознает связь обсуждаемого вопроса с другими объектами дисциплины, речь неграмотная;
- незнание терминологии;
- ответы на дополнительные вопросы неправильные.

Методические материалы по выполнению практического задания

При выполнении практического задания обучающийся придерживается следующего алгоритма:

1. Записать дату, тему и цель задания;
2. Ознакомиться с правилами и условия выполнения практического задания;
3. Повторить теоретические задания, необходимые для рациональной работы и других практических действий, используя конспекты лекций и рекомендованную литературу, представленной в программе;
4. Выполнить работу по предложенному алгоритму действий;
5. Обобщить результаты работы, сформулировать выводы / дать ответы на контрольные вопросы;

Работа должна быть выполнена грамотно, с соблюдением культуры изложения. При использовании данных из учебных, методических пособий и другой литературы, периодических изданий, Интернет-источников должны иметься ссылки на вышеперечисленные.

Критерии оценки практического задания:

«Отлично» – правильный ответ, дается четкое обоснование принятому решению; рассуждения четкие последовательные логические; используются ссылки на полученные при изучении дисциплины знания; правильно используются формулы, понятия, процедуры, имеющие прямое отношение к задаче для подтверждения принятого решения.

«Хорошо» – правильный ответ, дается обоснование принятому решению; но с не существенными ошибками, в рассуждениях отсутствует логическая последовательность; используются ссылки на полученные при изучении дисциплины знания, правильно используются формулы, понятия, процедуры, имеющие прямое отношение к задаче для подтверждения принятого решения.

«Удовлетворительно» – правильный ответ, допускаются грубые ошибки в обосновании принятого решения; рассуждения не последовательные сумбурные; используются ссылки на полученные при изучении дисциплины знания; используются формулы, процедуры, понятия, имеющие прямое значение для подтверждения принятого решения, однако, при обращении к ним допускаются серьезные ошибки, студент не может правильно ими воспользоваться.

«Неудовлетворительно, не зачтено» – ответ неверный, отсутствует обоснование принятому решению; студент демонстрирует полное непонимание сути вопроса.

Для оценки решения ситуационной задачи (аналитического задания):

Оценка «отлично» выставляется, если задача решена грамотно, ответы на вопросы сформулированы четко. Эталонный ответ полностью соответствует решению студента, которое хорошо обосновано теоретически.

Оценка «хорошо» выставляется, если задача решена, ответы на вопросы сформулированы не достаточно четко. Решение студента в целом соответствует эталонному ответу, но не достаточно хорошо обосновано теоретически.

Оценка «удовлетворительно» выставляется, если задача решена не полностью, ответы не содержат всех необходимых обоснований решения.

Оценка «неудовлетворительно» выставляется, если задача не решена или имеет грубые теоретические ошибки в ответе на поставленные вопросы.

Методические указания для подготовки к промежуточной аттестации.

Изучение учебных дисциплин (модулей) завершается зачетом/зачетом с оценкой или экзаменом. Подготовка к промежуточной аттестации способствует закреплению, углублению и обобщению знаний, получаемых, в процессе обучения, а также применению их к решению практических задач. Готовясь к экзамену, студент ликвидирует имеющиеся пробелы в знаниях,

углубляет, систематизирует и упорядочивает свои знания. На зачете или экзамене студент демонстрирует то, что он освоил в процессе обучения по дисциплине (модулю).

Вначале следует просмотреть весь материал по дисциплине (модулю), отметить для себя трудные вопросы. Обязательно в них разобраться. В заключение еще раз целесообразно повторить основные положения, используя при этом листы опорных сигналов. Систематическая подготовка к занятиям в течение семестра позволит использовать время промежуточной аттестации для систематизации знаний.

3. МЕТОДИЧЕСКИЕ МАТЕРИАЛЫ, ОПРЕДЕЛЯЮЩИЕ ПРОЦЕДУРЫ ОЦЕНИВАНИЯ ЗНАНИЙ, УМЕНИЙ, НАВЫКОВ И (ИЛИ) ОПЫТА ДЕЯТЕЛЬНОСТИ, ХАРАКТЕРИЗУЮЩИХ ЭТАПЫ ФОРМИРОВАНИЯ КОМПЕТЕНЦИЙ

3.1. Организационные основы применения балльно-рейтинговой системы оценки успеваемости обучающихся по дисциплине (модулю)

Оценка качества освоения обучающимися дисциплины (модуля) реализуется в формате балльно-рейтинговой системы оценки успеваемости обучающихся (БРСО).

БРСО в ходе текущего контроля успеваемости и промежуточной аттестации осуществляется по 100-балльной шкале.

Академический рейтинг обучающегося по дисциплине (модулю) складывается из результатов:

- текущего контроля успеваемости (максимальный текущий рейтинг обучающегося 80 рейтинговых баллов);
- промежуточной аттестации (максимальный рубежный рейтинг обучающегося 20 рейтинговых баллов).

Условия оценки освоения обучающимся дисциплины (модуля) в формате БРСО доводятся преподавателем до сведения обучающихся на первом учебном занятии, а также размещены в свободном доступе в электронной информационно-образовательной среде Университета.

3.2. Проведение текущего контроля успеваемости обучающихся по дисциплине (модулю) в соответствии с балльно-рейтинговой системой оценки успеваемости обучающегося

В течение учебного семестра до промежуточной аттестации на основании утвержденной рабочей программы дисциплины (модуля) формируется текущий рейтинг обучающегося. Текущий рейтинг обучающегося складывается как сумма рейтинговых баллов, полученных им в течение учебного семестра по всем видам учебных занятий по учебной дисциплине.

В процессе текущего контроля оцениваются следующие действия обучающегося, направленные на освоение компетенций в рамках изучения учебной дисциплины:

- академическая активность (посещаемость учебных занятий, самостоятельное изучение содержания учебной дисциплины в электронной информационно-образовательной среде, соблюдение сроков сдачи практических заданий и текущих контрольных мероприятий и др.);
- выполнение и сдача текущих и итогового практических заданий (эссе, рефераты, творческие задания, кейс-задания, лабораторные работы, расчетные задания и др., активное участие в групповых интерактивных занятиях (дискуссии, WiKi-проекты и др.), защита проектов и др.);
- прохождение рубежей текущего контроля, включая соблюдение графика их прохождения в электронной информационно-образовательной среде.

Для планирования расчета текущего рейтинга обучающегося используются следующие пропорции:

Вид учебного действия	Максимальная рейтинговая оценка, баллов
академическая активность	10
практические задания	40

<i>из них: текущие практические задания</i>	20
<i>итоговое практическое задание</i>	20
рубежи текущего контроля	30
ИТОГО:	80

В течение учебного семестра по дисциплине (модулю) обучающимся должен быть накоплен текущий рейтинг не менее 52 рейтинговых баллов (65% от максимального значения текущего рейтинга).

Необходимыми условиями допуска обучающегося к промежуточной аттестации по дисциплине являются положительное прохождение обучающимся не менее 65% рубежей текущего контроля с накоплением не менее 65% максимального рейтингового балла за каждый рубеж текущего контроля и положительное выполнение итогового практического задания с накоплением не менее 65% максимального рейтингового балла, установленного за итоговое практическое задание.

Невыполнение вышеуказанных условий является текущей академической задолженностью, которая должна быть ликвидирована обучающимся до контрольного мероприятия промежуточной аттестации.

Сведения о наличии у обучающихся текущей академической задолженности, сроках и порядке добора рейтинговых баллов для её ликвидации доводятся до обучающихся педагогическим работником.

В случае неликвидации текущей академической задолженности, педагогический работник обязан во время контрольного мероприятия промежуточной аттестации поставить обучающемуся 0 рейтинговых баллов. В этом случае ликвидация текущей академической задолженности возможна в периоды проведения повторной промежуточной аттестации.

3.3. Проведение промежуточной аттестации обучающихся по дисциплине (модулю) в соответствии с балльно-рейтинговой системой оценки успеваемости обучающегося

Промежуточная аттестация по дисциплине (модулю) проводится в соответствии с Положением о промежуточной аттестации обучающихся по основным профессиональным образовательным программам высшего образования – программ специалитета в Российском государственном социальном университете и Положением о балльно-рейтинговой системе оценки успеваемости обучающихся по основным профессиональным образовательным программам высшего образования - программам бакалавриата, программам специалитета, программам магистратуры в Российском государственном социальном университете.

На промежуточную аттестацию отводится 20 рейтинговых баллов.

Ответы обучающегося на контрольном мероприятии промежуточной аттестации оцениваются педагогическим работником по 20 - балльной шкале, а итоговая оценка по дисциплине (модулю) выставляется по пятибалльной системе для экзамена/дифференцированного зачета и по системе зачтено/не зачтено для зачета.

Критерии выставления оценки определяются Положением о балльно-рейтинговой системе оценки успеваемости обучающихся по основным профессиональным образовательным программам высшего образования - программам бакалавриата, программам специалитета, программам магистратуры в Российском государственном социальном университете.

В процессе определения рубежного рейтинга обучающегося используется следующая шкала:

Рубежный рейтинг	Критерии оценки освоения обучающимся учебной дисциплины в ходе контрольных мероприятий промежуточной аттестации
-------------------------	--

19-20 рейтинговых баллов	обучающийся глубоко и прочно усвоил программный материал, исчерпывающе, последовательно, грамотно и логически стройно его излагает, тесно увязывает с задачами и будущей деятельностью, не затрудняется с ответом при видоизменении задания, свободно справляется с задачами и практическими заданиями, правильно обосновывает принятые решения, умеет самостоятельно обобщать и излагать материал, не допуская
16-18 рейтинговых баллов	обучающийся твердо знает программный материал, грамотно и по существу излагает его, не допуская существенных неточностей в ответе на вопрос, может правильно применять теоретические положения и владеет необходимыми умениями и навыками при выполнении практических
13-15 рейтинговых баллов	обучающийся освоил основной материал, но не знает отдельных деталей, допускает неточности, недостаточно правильные формулировки, нарушает последовательность в изложении программного материала и испытывает затруднения в выполнении практических заданий
1-12 рейтинговых баллов	обучающийся не знает значительной части программного материала, допускает существенные ошибки, с большими затруднениями выполняет практические задания
0 рейтинговых баллов	не аттестован

Если результат контроля успеваемости в рамках проведения контрольных мероприятий промежуточной аттестации (рубежный рейтинг обучающегося) неудовлетворительный (получено менее 13 рейтинговых баллов), то промежуточная аттестация по учебной дисциплине (модулю) невозможна даже при наличии высокого текущего рейтинга, полученного по итогам текущего контроля по учебной дисциплине (модулю).

Приложение № 1 к методическим материалам по дисциплине (модулю). Конспекты лекционных занятий по дисциплине (модулю)

КОНСПЕКТЫ ЛЕКЦИОННЫХ ЗАНЯТИЙ ПО ДИСЦИПЛИНЕ (МОДУЛЮ)

1. Правоведение
2. Тема лекционного занятия: «Общие положения о праве»
3. Цели занятия- сформировать общее представление о праве
4. Структура лекционного занятия.

№ п/п	Содержание (кратко)	Методы и средства обучения
1	Право в системе социальных норм. Виды социальных норм. понятие и сущность права. Признаки права: общеобязательность, формальная определенность, обеспеченность исполнения, многократность применения, справедливость юридических норм. Принципы права: понятие и сущность. Понятие и структура нормы права. Источники права. Конституция. Закон. Кодекс. Уставы. Положения. Указы. Понятие системы права, ее соотношение с правовой системой. Отрасли права. Гражданское право. Административное право. Уголовное право. Формы реализации права. Применение права. Правомерное поведение. Поступок: понятие виды. Правонарушение. Преступление. Проступки. Юридическая ответственность	

5. Содержание лекционного занятия и взаимодействие с аудиторией.

Введение.

Формулирование темы занятия. Использование вводного примера, описание ситуации, демонстрация какого-либо процесса и т. д. (в зависимости от вида, замысла лекции и её структуры)

Тема 1 Общие положения о криминологии

Теоретический материал:

Тема 1 Общие положения о криминологии.

Теоретический материал:

Термин "криминология" происходит от двух слов: лат. *crimen* -преступление и греч. *logos* - наука, учение. Впервые слово "криминология" было использовано итальянским юристом Р. Гарофало, который в 1885 г. выпустил книгу под таким названием. Как видно, это сравнительно молодая наука, получившая свое развитие главным образом в XX в.

Криминология - это социолого-правовая наука, которая изучает преступность, личность преступника, причины и условия преступности, пути и средства её предупреждения. Кузнецова Н.Ф., Лунев В.В. Криминология / Н.Ф. Кузнецова, В.В. Лунев. М.: Волтер-Клувер. - 2006. - 224 с.

Предмет науки криминологии - это само явление (преступность) в единстве и многообразии его сущности и те факторы, которые непосредственно с ним связаны.

Понятие конкретных преступлений - не застывшая категория. Будучи объективно существующими, эти явления социальной жизни становятся преступными в значительной части случаев вследствие субъективной воли законодателя (как и при исключении из перечня преступлений). Однако в значительной своей массе они отпочковывались от всей совокупности

негативных явлений, существующих в человеческом обществе объективно, ибо представляли опасность для нормального функционирования общественных отношений в целом. Так и сформировалось устойчивое ядро преступности: убийства, кражи, насилия, преступления против нравственности, против государства, против правосудия и ряд других. В той или иной степени они присущи любой социально-политической системе. Естественно, имеются и различия, однако они появились на более поздних этапах развития человечества и зависят от политических, экономических, социальных, национальных особенностей тех или иных государств. Долгова А.И. Криминология / А.И. Долгова. М.: Норма. - 2005. - 912 с.

Преступность - это совокупность преступлений. Не будет такой совокупности, не будет преступности как явления специфически социально-правового. Не будет и столь же специфических форм и методов борьбы с ней, должны будут "исчезнуть" уголовное законодательство, суды и прочие атрибуты, рожденные наличием преступности как общественно опасного явления. Малков В.Д. Криминология / В.Д. Малков. М.: Юстицинформ. - 2006. - 528 с.

Преступность - есть явление, присущее любому обществу. Углубленное изучение ее показывает, что основные закономерности ее существования, как и многие из причин преступности, одинаковы для всех социальных систем. Конечно, есть и различия, но это естественно, ибо уровень экономического, социального, культурного развития государств различен, национальные особенности и жизненный уклад тоже. Но в целом классовый характер общества сказывается только на определенной части преступлений (например, политических), не затрагивая основного ядра преступности, к сожалению, сохраняющегося на протяжении всей истории человечества.

Вторая составная часть предмета криминологии - причины преступности и условия, ей способствующие. Проблема причинности - одна из ключевых и трудных проблем в общественных науках и, конечно, в криминологии. Ее решение во многом определяется тем, какие философские взгляды исповедует ученый. В то же время проблема причинности не только теоретическая, но и практическая, ибо без изучения причин такого явления, как преступность, и условий, ему способствующих, нельзя на научной основе, со знанием дела вести борьбу с преступностью, причем не силами одной правоохранительной системы и с помощью закона, но приводя в движение экономические, социальные и иные рычаги, которыми общество и государство располагают.

"Причинами преступности в широком смысле этого слова можно считать всё те обстоятельства, без которых она не могла бы возникнуть и не может существовать. Но не все эти обстоятельства играют одинаковую роль. Одни из них создают лишь реальную возможность преступных мотивов, а другие превращают эту возможность в действительность. Поэтому первые следует рассматривать как условия, а вторые как причины... Причинами преступности являются, как и вообще причиной, те активные силы, которые своим действием порождают ее существование. Причины конкретного преступления - это, таким образом, те активные силы, которые вызывают у субъектов интересы и мотивы для его совершения" Шаргородский М.Д. Преступность, её причины и условия в социалистическом обществе / М.Д. Шаргородский. - М. - 1966. С. 15-16.

Далее, в предмет криминологии в качестве его составляющей входит личность преступника. Можно, пожалуй, сказать, что и сама наука криминология начиналась с изучения личности преступника. Классификация конкретных социальных типов преступников весьма важна. Убийцы отличаются от воров, представляя собой специфический тип личности; мошенники - от "белых воротничков", хотя последние могут применять методы мошенничества; расхитители имущества - от сексуальных насильников и т.д. Изучение типов личности тех, кто совершают преступления, требует разработки как общих, так и индивидуальных мер и методов предупреждения преступлений.

Сложность изучения личности тех, кто совершает преступления, определяется, помимо всего прочего, и тем, что социальное расслоение общества велико, что разные стороны общества имеют разные интересы и потребности, у них свои взгляды на положение в обществе, на роль других групп, они отличаются по уровню образования и культуры, характеру трудовой деятельности, наконец, принадлежностью к полу, возрастом.

Изучение личности тех, кто совершают преступления, позволяет, с одной стороны, найти пути к их исправлению, постигая их внутренний мир, психологию, нравственные установки, а с другой - "выйти" на наиболее типичные индивидуальные причины и условия, толкающие людей на преступный путь (обратная связь).

В предмет криминологии, наконец, входит предупреждение преступности. Проблема предупреждения преступности неотрывна от других составных предмета криминологии. Она как бы завершает все, что связано с наличием преступности в человеческом обществе и борьбой с ней. Конечной целью изучения первых трёх частей (преступности, личности преступника, причин и условий преступности и преступлений) является разработка эффективной системы предупреждения преступности.

Итак, криминология - это социолого-правовая наука, которая изучает преступность, личность преступника, причины и условия преступности, пути и средства её предупреждения. Предметом криминологии являются: преступность, причины и условия преступности и личность преступника.

1.2 Развитие криминологии в зарубежных странах

Проблемы криминологии рассматривались уже в трудах античных философов. По Сократу, человек совершает проступки потому, что не знает, в чем его благо. Платон утверждал, что причина преступности заключается в роскоши и, как следствие, в изнеженности и безделье. В сочинениях Аристотеля тоже можно обнаружить попытки отыскать причины совершения преступлений. С одной стороны, он высказывался против идеи о том, что преступная составляющая заложена в человеке от рождения - от самого человека зависит, совершать ему благие поступки или дурные. С другой стороны, в трудах Аристотеля можно встретить рассуждения, сходные с галлеевской френологией - он выделял связь между формой головы и душевными качествами человека, а также наследственный характер преступных инстинктов.

Важную роль в развитии криминологии сыграли рассуждения римского врача Галена о влиянии злоупотребления алкоголем на совершение преступлений. Римские юристы (например, Цицерон) особое влияние уделяли нормативно-правовому регулированию поведения людей.

Эпоха Возрождения отодвинула на задний план общественные интересы, усилив внимание к личности. Изменение взглядов на человека и его место в мире привело и к изменению взглядов на преступность и ее причины: философы Ренессанса видели в человеке и его душе центр всего сущего - так зародился антропоцентризм.

В эпоху Просвещения вопросы преступности и ее причин не переставали интересовать ученых. Так, Т. Гоббс опирался в своей теории на природные качества людей, такие как недоверие, соперничество, любовь к славе. Только сильная власть, считал он, способна обеспечить безопасность и порядок в государстве и обществе. Если нет сильной власти, то все граждане находятся в состоянии войны друг с другом. Д. Локк отмечал решающее влияние среды на поведение личности. Ш. Монтескье исходил из социальной обусловленности нравов и поведения и полагал, что справедливыми законами можно эффективнее бороться с преступностью. Ж.Ж. Руссо считал, что причиной любых социальных отклонений, в том числе и преступности, являются частнособственнические интересы общества. Превентивную силу закона он видел в закреплении в законе общей воли, т.е. убеждении наибольшей части граждан, а не в суровой каре за преступление. Шестаков Д.А. К вопросу об истории криминологии / Д.А. Шестаков // Вестник ЛГТУ. - 1991. - № 2. - С. 74-81.

Одним из первых значительных трудов в истории криминологии является труд итальянца Чезаре Беккариа "О преступлениях и наказаниях" (1764 г).

Родиной криминологии можно по праву назвать Италию. Помимо уже упоминавшегося Беккариа, в развитие криминологии внесли свой вклад Чезаре Ломброзо и Рафаэль Гарофало.

Основные идеи Чезаре Ломброзо сводились к тому, что преступником, являющимся особым природным типом, не становятся, а рождаются; причина преступности заложена не в обществе, а в самом преступнике. Для врожденного преступника характерны особые анатомические, физиологические и психологические свойства, наличие атактистических черт человека-дикаря, эпилепсия и нравственное помешательство. Каждому из типов преступников присущи характерные физические черты и психофизиологические реакции: убийцам -

объемистые скулы, выступающий вперед четырехугольный подбородок, узкие лица, холодный и неподвижный взгляд, тонкие губы; вора́м - удлиненная голова, прямой, часто вогнутый нос, бегающие глаза и т.д. Шестаков Д.А. Криминология / Д.А. Шестаков. - СПб.: Юрид. Центр Пресс. - 2006. - 561 с.

Фактически его теория постепенно трансформировалась в биосоциальную, что отчетливо проявилось в трудах его последователей. Изменялись и взгляды Ломброзо о путях и средствах борьбы с преступностью - впоследствии он стал признавать роль права, суда в деле противодействия преступности, а антропологам, психиатрам отводил лишь функции экспертов, призванных помогать правосудию. Павлов В.Г. Теоретические и методологические проблемы исследования преступления / В.Г. Павлов // Правоведение. - 1999. - № 2. - С. 156.

Среди последователей Чезаре Ломброзо можно выделить таких деятелей, как немецкий психиатр Кречмер, американские криминологи Шеддон, супруги Глюк. Их объединяет теория конституционного предрасположения к преступлению, основанная на функционировании желез внутренней секреции - от их работы во многом зависят внешность человека (его физическая конституция) и психологический склад.

С развитием генетики стали предприниматься попытки объяснить преступное поведение наследственной предрасположенностью некоторых людей к лживости, агрессивности, корыстолюбию, другим порокам, стоящим у истоков преступности. В этих целях исследовалось поведение идентичных и неидентичных близнецов и были получены данные о том, что выбор вариантов преступного поведения у первых совпадал чаще, чем у вторых. Наследственная предрасположенность к преступности объяснялась также наличием у преступников лишнего мужского хромосом.

В наше время клиническая криминология наиболее обстоятельно разработана в трудах французского ученого Пинателя. Он выделил понятие преступных способностей, определяемых на основе клинического анализа того, насколько совместимо преступление с нравственными принципами индивида и является ли для него угрозой наказанием сдерживающим фактором. Преступные способности выделяются с использованием формализованных опросников, тестов, а также путем ретроспективного анализа профессии, образа жизни, конкретных поведенческих актов, привычек и склонностей индивида. Помимо психоанализа для коррекции поведения потенциальных или реальных преступников клиническая криминология предлагает такие средства, как электрошок, хирургическое вмешательство, включая кастрацию, стерилизацию, лоботомию, медикаментозное воздействие в целях снижения уровня агрессивности, склонности к насилию по самым незначительным поводам и т.д.

Адольф Кетле считается основоположником теории факторов, которая была сформулирована на основе обширных статистических наблюдений преступности. Проанализировав данные о поле, возрасте, профессии, образовании, материальной обеспеченности и иных социальных характеристиках преступников, а также о времени, месте и других признаках преступлений, Кетле пришел к выводу, что преступность - продукт общества, и в этом своем качестве она подчиняется определенным статистически фиксируемым закономерностям.

Многочисленные последователи Адольф Кетле (Ван-Гомель, Принс и др.) расширили перечень кримиогенных факторов, привели их в определенную систему, классифицировали по различным основаниям. Так, к физическим факторам они относили географическую среду, климат, время года; к индивидуальным - пол, возраст, расу, психофизические аномалии; к социальным - безработицу, уровень цен, обеспеченность жильем, войны, экономические кризисы, потребление алкоголя и т.д.

В качестве еще одного сторонника социологической школы можно выделить Эмиля Дюркгейма, социолога-позитивиста, основоположника теории социальной дезорганизации.

Его объяснение преступного поведения основывалось не на состоянии сознания преступника, а на предшествовавших преступлению социальных факторах. Дюркгейм разработал понятие аномии - безнормативности, то есть ослабления и разрушения общепринятых норм поведения, их недостаточность и противоречивость, которые вызывают разобщенность людей, высокий уровень тревожности, отчужденности и как следствие всего этого - социальную

дезорганизацию, приводящую к аморализму и преступности. Одной из основных причин преступности Дюркгейм считал гипертрофированную мораль потребительства.

Основоположник теории дифференциальной ассоциации американский ученый Эдвин Сатерленд считал, что преступление - это результат влияния на индивида тех социальных групп, с которыми он контактирует в повседневной жизни. В механизме преступного поведения решающее значение имеет подражание, заимствование из среды криминально окрашенных знаний, привычек, умений и, прежде всего, неуважительного отношения к закону. Иншаков С.М. Зарубежная криминология: Учебное пособие / С.М. Иншаков. - М.: Юнити - Дана. - 2003. - 383 с.

Проблемы криминологии рассматривались уже в трудах греческих философов. Например, Аристотель считал, что есть связь между формой головы и душевными качествами человека, а также наследственный характер преступных деяний. Родиной криминологии можно назвать Италию. Огромный вклад в развитие этой науки внесли Чезаре Ломброзо и Рафаэль Гарафало. Идеи Ломброзо сводились к тому, что преступником не становятся, а рождаются: для врожденного преступника характерны определенные анатомические и физиологические свойства.

В начале XIX века появилась социологическая теория, у истоков которой стоял бельгийский ученый Адольф Кетле. Он пришел к выводу, что преступность - это продукт общества, она подчиняется определенным закономерностям. Многочисленные последователи Кетле (Принс, Ван-Гомель) расширили перечень криминогенных факторов, привели их в систему, классифицировали по различным основаниям. Еще одним известным сторонником социологической школы был Эмиль Дюркгейм. Он разработал понятие аномии - безнормативности, то есть ослабления и разрушения общепринятых норм поведения, которые приводят к социальной дезорганизации, порождающую аморализм и преступность.

Глава 2. Развитие отечественной криминологии

2.1 Развитие отечественной криминологии в дореволюционный период

Впервые преступность в России систематически начала изучаться в рамках социологической школы уголовного права.

Первым криминалистом, признавшим своих коллег включить в науку уголовного права исследование причин преступности, был профессор Московского университета М.В. Духовской. В 1872 году он прочел лекцию «Задачи науки уголовного права», в которой указал, что эта наука должна изучать преступление как явление общественной жизни и его причины. Главной причиной преступлений Духовской считал общественный строй, «дурное экономическое устройство общества, дурное воспитание и целая масса других условий». Заслугой Духовского было активное использование материалов уголовной статистики в изучении причин преступности.

Характерной чертой социологической школы уголовного права было рассмотрение преступления не только как юридического понятия, но и как социологического явления. Представители этого направления (М.Н. Гернет, П.И. Люблинский, М.П. Чубинский, И.Я. Фойницкий) ставили перед собой задачу всестороннего изучения взаимосвязи, существующей между социальной средой и преступностью. В своих научных трудах главное внимание они сосредоточили на отыскании факторов преступности и на определении вероятности, с которой тот или иной фактор способен вызывать нарушения уголовно-правовых запретов. Сводя причины преступности к действию многочисленных отдельных и влияющих с разной силой факторов, социологическая школа в качестве мер воздействия на преступность предлагала отдельные, подчас незначительные реформы. Провозгласив преступность явлением социальным, теоретики социологической школы тем не менее не дали полного, развернутого определения основного предмета своего исследования. Важнейшим методом исследования закономерности развития преступности социологическая школа считала статистический анализ. Сравнивались количественные показатели преступности с учетом особенностей страны, региона, времени года или суток, психологических и образовательных характеристик преступников, цен на хлеб и т.д. На основе этих данных предлагались различные классификации факторов преступности, самой распространенной из которых была трехчленная, разделявшая все факторы на индивидуальные (антропологические), социальные и физические (космические).

Направлением, которое перешло на новые методологические позиции в изучении преступности, было левое крыло социологической школы уголовного права России (М.Н. Гернет, М.М. Исаев, Н.Н. Полянский и др.).

Представители этого направления, показав методологическую ограниченность теории факторов, ее неспособность вскрыть действительные причины преступности, сделали вывод о том, что только на основе диалектического метода можно дать адекватное теоретическое описание преступности. Криминалисты-социологи левого крыла не только ясно осознавали, что преступность есть определенное состояние социального организма, но и старались в своих исследованиях раскрыть внутреннюю связь, существующую между эмпирическими закономерностями преступности и социально-экономическим устройством общества.

Яркой фигурой среди левой группы русских социологов был Х.М. Чарыхов, написавший в 1910 году, будучи студентом последнего курса юридического факультета Московского университета, интересную работу «Учение о факторах преступности». Критикуя идеалистические методы современной ему социологии, он подчеркивал, что единственно правильный метод - это метод диалектический, ибо он рассматривает явления в развитии, движении, в возникновении и уничтожении - и тем самым обнаруживает противоречивую, диалектическую природу явлений.

Антропологическое направление уголовного права не нашло в России такого распространения, как на Западе. Из известных юристов, тяготеющих к антропологам - последователям Ломброзо, можно назвать Д.А. Дриля (1846-1910). В учении антропологов его привлекала главным образом неудовлетворенность догматическими построениями классической школы уголовного права, забывавшей в своих чисто юридических схемах живого человека, вставшего на путь преступлений. Дриль поставил целью своей жизни помочь этим несчастным.

Отсюда его особое внимание к индивидуальным факторам преступности, которые в противоположность западноевропейским антропологам он полностью подчинял факторам социальным. Источником преступности, по его мнению, являются всегда два основных фактора - личное и социальное, причем второе определяет первое. Эта мысль проходит через все его основные работы: «Преступный человек (1882), «Малолетние преступники» (т. 1 - 1884, т. 2 - 1888), «Учение о преступности и мерах борьбы с ней» (1912).

В своей ранней работе, озаглавленной так же, как и основной труд Ломброзо «Преступный человек», Дриль писал: «Преступность возникает обыкновенно на почве болезненной порочности и исцеляется или медицинским лечением, или благоприятным изменением жизненной обстановки. Это болезненно-порочная природа передается далее путем наследования различных дефектов».

В дальнейших работах Дриль все больший упор делал на социально-экономические причины, расходясь в самых существенных вопросах с антропологами. Сам Дриль не причислял себя ни к антропологическому, ни к социологическому направлению. «Поведение и поступки человека, - писал он, - это равнодействующая усилий двух категорий: особенностей психофизической природы и особенностей внешних воздействий, которым он подвергается». Дриль Д.А. Учение о преступности и мерах борьбы с ней / Д.А. Дриль. - М., 1912. - 250 с.

Выдающихся юристов своего времени - профессоров уголовного права, какого направления они бы ни придерживались (классического, социологического, антропологического), объединяет общность взглядов на основные причины преступления и задачи наказания, стремление выработать радикальные с их точки зрения меры, обеспечивающие более или менее эффективную борьбу с преступностью (например, работы Н.С. Таганцева, И.Я. Фойницкого, М.Л. Чубинского и др.).

Впервые преступность в России систематически начала изучаться в рамках социологической школы уголовного права. Первым криминалистом, признавшим своих коллег включить в науку уголовного права исследование причин преступности, был М.В. Духовской. Характерной чертой социологической школы уголовного права было рассмотрение преступления не только как юридического понятия, но и как социологического явления. Представители этого направления (М.Н. Гернет, П.И. Люблинский, М.П. Чубинский, И.Я. Фойницкий) ставили перед собой задачу всестороннего изучения взаимосвязи, существующей между социальной средой и преступностью. Антропологическое направление уголовного права не нашло в России такого распространения, как на Западе. Из известных юристов, тяготеющих к антропологам - последователям Ломброзо, можно назвать Д.А. Дриля.

2.2 Развитие отечественной криминологии в 20-60-х годах XX века

Изучение преступности продолжалось и в первые годы существования советского государства. Анализ состояния преступности, ее причин, личности преступника проводился органами юстиции, милиции, работниками государственного аппарата, научными сотрудниками, общественностью и студентами. Научно-методической базой проведения криминологических исследований являлись статистические учреждения, в которых была сосредоточена так называемая моральная статистика, а также кабинеты по изучению преступности и преступника, создаваемые различными ведомствами и учреждениям и в крупных городах страны. Первые шаги в деле изучения личности правонарушителя сделал Петроградский криминологический кабинет, образованный в 1918 году по инициативе Петроградского Совета.

Первый кабинет, о деятельности которого имеется более полная информация, был образован в 1922 году в Саратове. Работа Саратовского губернского кабинета криминальной антропологии и судебно-психиатрической экспертизы велась в трех направлениях:

изучение преступника и преступности

изыскание наиболее рациональных методов перевоспитания преступников

производство экспертиз для судебных органов уголовного розыска и для администрации исправительного дома. Иванов Г. Из практики Саратовского губернского кабинета криминальной антропологии и судебно-психиатрической экспертизы / Г. Иванов // Советское право. - 1925. - С. 85.

Обследование преступников велось по криминально-диагностической карточке, которая включала социологическое, психологическое физическое и медицинское обследования. Особое внимание обращалось на нервную систему и психопатические аномалии. Целью социологического обследования было выявить социальный облик преступника. Психологическое обследование должно было определить хотя бы в общих чертах характер обследуемого и в сочетании с социологическим обследованием дать представление о личности правонарушителя.

Криминально-диагностические карточки, кроме их чисто научного использования в целях изучения личности преступника. Имели и практическое значение: на их основе составлялись краткие характеристики заключенных и указывались наиболее целесообразные метод исправительно-трудового режима для них. Почти за десять лет своего существования Саратовский кабинет представил в разные инстанции свыше 80 докладов и исследований. Кутанин М.П. Саратовский кабинет по изучению преступности и преступника / М.П. Кутанин // Пути советской психоневрологии. - 1931. № 6. - С. 13-12.

Возникновение Московского криминологического кабинета связано с проведенным в апреле 1923 года обследованием арестных домов Москвы. Материалы обследования оказались настолько интересными и ценными, что напрашивался вывод о необходимости организации постоянного изучения личности преступника и преступности. В связи с этим в 1923 году при Административном отделе московского Совета был создан кабинет по изучению личности преступника и преступности. В нем работали криминалисты-социологи, психиатры, психологи, антропологи, биохимики, статистики. Впоследствии кабинет был передан в ведение Мосздравотдела, и это определило направление его деятельности.

В Ленинграде второй криминологический кабинет был организован при губернском суде в 1925 году. Основной формой работы кабинета были кружки, занятия в которых были организованы по лабораторному методу. Кроме того, кабинет проводил анкетные обследования. Им были проведены обследования детской преступности, растратчиков, хулиганов, воров, убийц. Полученные данные позволили выпустить ряд работ: «Убийцы», «Половые преступления», «Хулиганство». Коллективная работа кабинета «Убийцы» - попытка дать историко-социологический анализ одного из тягчайших преступлений. Задача работы - «отыскать первопричины этого преступления, ведущие от личности убийцы к факторам материальным и культурным, которые противопоставляют преступную личность обществу».

К числу наиболее серьезных теоретических исследований этого периода в первую очередь относятся труды М.Н. Гернета, А.А. Герцензона, Д.П. Родина, В.И. Куфаева, Е.И. Тарновского, В.И. Халфина, А.С. Шляпочникова и др.

На основании изучения уголовных дел и преступников Государственный институт проводил комплексные исследования растрат и растратчиков, убийств и убийц, хулиганства и хулиганов, заключенных, осужденных к высшей мере наказания и др.

Государственный институт по изучению преступности и преступника в 1931 году по идеологическим соображениям был ликвидирован. В ЦСУ закрыли отдел моральной статистики. Официальная позиция состояла в том, что преступность в СССР вызвана двумя причинами: пережитками прошлого в сознании людей и капиталистическим окружением. Изучение каких-либо иных факторов объявлялось ненужным и вредным. Многие сотрудники были репрессированы. На долгие годы (с 1930 по конец 50-х годов) криминологические исследования были, по существу, преданы забвению.

В конце 50-х годов с развенчанием периода культа личности положение дел с проведением криминологических исследований изменилось к лучшему. В специальной юридической литературе стало появляться значительное число статей, авторы которых выдвигали актуальные вопросы борьбы с преступностью.

В новое уголовно-процессуальное законодательство (1961) были включены нормы, регламентирующие обязанности органов следствия, прокуратуры и суда выявлять по каждому уголовному делу причины и условия, способствующие совершению преступлений.

С 1957 году проблемами криминологии занимались ученые юридических факультетов Ленинградского, Воронежского и Латвийского университетов, Харьковского, Саратовского и

Свердловского юридических институтов, секторов философии и права ряда академий наук союзных республик, кафедр высших школ охраны общественного порядка.

В этот период, в самом начале 60-х годов, были опубликованы первые теоретические труды по проблемам криминологии (а не в рамках уголовного права, как ранее): С.С. Остроумова «Преступность и ее причины в дореволюционной России» (1960), А.Б. Сахарова «О личности преступника и причинах преступности в СССР» (1961), А.А. Герцензона «Предмет и метод советской криминологии» (1962), Г.М. Миньковского, В.К. Звирбуля и др. «Предупреждение преступлений» (1962) и др. и началось ее преподавание в вузах. Артемьев Н.С. Криминология: курс лекций / Н.С. Артемьев. Рязанский государственный университет им. С.А. Есенина. - 2007. - 296 с.

В 1963 году был образован Всесоюзный институт по изучению причин и разработке мер предупреждения преступности. Это был значительный шаг в развитии криминологии. Перед институтом была поставлена задача объединить и возглавить исследования в этой области. В составе института были образованы секторы: общей методики изучения и предупреждения преступности (А.А. Герцензон); изучения причин и разработки мер предупреждения хищений социалистической собственности (В.Г. Танасевич); преступлений против личности (С.С. Степичев); преступлений несовершеннолетних (Г.М. Миньковский); предварительного следствия (А.И. Михайлов); прокурорского надзора (В.К. Звирбуль); криминалистической техники (Н.А. Селиванов). Первым директором института был назначен И.И. Карпец, его заместителями - В.Н. Кудрявцев и Г.И. Кочаров.

В дальнейшем к наиболее крупным теоретическим трудам относятся работы А.А. Герцензона «Введение в советскую криминологию» (1965), В.Н.Кудрявцева «Причинность в криминологии» (1968), И.И. Карпеца «Проблема преступности» (1969), Н.Ф. Кузнецовой «Преступление и преступность» (1969), А.М. Яковлева «Преступность и социальная психология» (1970), М.И. Ковалева «Основы криминологии» (1970), В.К. Звирбуля «Деятельность прокуратуры по предупреждению преступлений» (1971), Г.А. Аванесова «Теория и методология криминологического прогнозирования» (1972), А.С. Шляпочникова «Советская криминология на современном этапе» (1973) и др.

В 1966 году выходит первый отечественный учебник по криминологии, подготовленный Всесоюзным институтом по изучению причин и разработке мер предупреждения преступности, выдержавший затем три издания и приведший к созданию в начале 80-х годов первого в истории советской (и русской) науки Курса криминологии. Долгова А.И. Криминология / А.И. Долгова. М.: Норма. - 2005. - 912 с..

Изучение преступности продолжалось и в первые годы существования советского государства. Первые шаги в деле изучения личности правонарушителя сделал Петроградский криминологический кабинет, образованный в 1918 году по инициативе Петроградского Совета. Позже криминологические кабинеты были открыты в Москве и Саратове. К числу наиболее серьезных теоретических исследований этого периода в первую очередь относятся труды М.Н. Гернета, А.А. Герцензона, Д.П. Родина, В.И. Куфаева, Е.И. Тарновского, В.И. Халфина, А.С. Шляпочникова и др.

В начале тридцатых годов XX в. какие-либо криминологические исследования были преданы забвению. Официальная позиция состояла в том, что преступность в СССР вызвана двумя причинами: пережитками прошлого в сознании людей и капиталистическим окружением. Изучение каких-либо иных факторов объявлялось ненужным и вредным. Многие сотрудники были репрессированы.

В конце 50-х годов положение дел с проведением криминологических исследований изменилась к лучшему. Стали появляться значительное число публикаций, в которых выдвигались актуальные вопросы борьбы с преступностью. В 1963 году был образован Всесоюзный институт по изучению причин и разработке мер предупреждения преступности. В 1966 году выходит первый отечественный учебник по криминологии.

2.3 Развитие отечественной криминологии на современном этапе

В суверенной России в силу криминального развала экономики, серьезного ослабления власти, правоохранительных органов и других объективных и субъективных причин интенсивно

росла общая, экономическая, коррупционная и организованная преступность, которая вызвала не менее интенсивную исследовательскую работу криминологов. И, несмотря на экономические трудности в стране, издание криминологической литературы существенно увеличилось. Особенно широко стала издаваться учебная криминологическая литература. Участилось проведение криминологических научно-практических конференций, «круглых столов» и семинаров.

В эти годы вышли в свет работы, подготовленные известными и молодыми криминологами: И.И. Карпеца «Преступность: иллюзии и реальность» (1992), Ю.М. Антоняна «Преступность среди женщин» (1992), А.А. Конева «Преступность в России и ее реальное состояние» (1993), К.К. Горяинова и других «Латентная преступность» (1994), П.А. Кабанова «Коррупция и взяточничество в России: исторические, криминологические и уголовно-правовые аспекты» (1995), В.С. Овчинского и других «Основы борьбы с организованной преступностью» (1996), Д.А. Шестакова «Семейная криминология» (1996), О.В. Старкова «Криминопенология» (1997), С.М. Иншакова «Зарубежная криминология» (1997), «Социальный контроль над девиантностью в современной России» под редакцией Я.И. Гилинского (1998), Э.Г. Гасанова «Уголовно-правовые и криминологические проблемы борьбы с преступлениями, связанными с наркотиками (Антинаркотизм)» (1998), В.Е. Эминова, И.М. Мацкевича «Преступность военнотружущих. Исторический, криминологический, социально-правовой анализ» (1999), «Криминология -- XX век» под редакцией В.Н. Бурлакова и В.П. Сальникова (2000), М.Л. Прохоровой «Наркотизм» (2002), Л.И. Романовой «Наркомания и наркотизм» (2003) и многие другие. В.В. Луневым были изданы «Преступность XX века. Мировые, региональные и российские тенденции» (1997,1999) и ряд работ под его редакцией об организованной преступности (2000), о коррупции (2001), о предупреждении коррупции и организованной преступности средствами различных отраслей права(2002), об экономической преступности (2002). За цикл работ «Мировые, региональные и российские тенденции преступности в XX веке» Указом Президента РФ в 1999 году ему было присвоено звание лауреата Государственной премии РФ по науке и технике. Особо интенсивно в последние годы работал академик В.Н. Кудрявцев. Им опубликованы «Генезис преступления. Опыт криминологического моделирования» (1998), «Популярная криминология» (1998), «Нравы переходного общества» (2000), «Политическая юстиция в СССР» (2000, 2002), «Стратегии борьбы с преступностью» (2003), «Избранные труды по социальным наукам», трехтомник (2002) и другие работы. В 2002 году за большой вклад в развитие науки Российской академией наук ему была присуждена Демидовская премия. Ранее юристы такой премией не отмечались.

Самыми актуальными проблемами в последние годы стали вопросы борьбы с организованной преступностью, коррупцией, терроризмом.

При Российской академии наук был образован Общественно-консультативный совет по проблемам борьбы с международным терроризмом с различными секциями, в том числе секцией социальных, криминологических и правовых проблем борьбы с терроризмом (руководитель академик В.Н. Кудрявцев), которая разрабатывает, обсуждает и публикует свои исследования. В эти годы вышло несколько коллективных работ по терроризму «Современный терроризм: состояние и перспективы» (2000), «Высокотехнологичный терроризм». Материалы российско-американского семинара (2002), «Супертерроризм: новый вызов нового века» (2002), а также работы: Ю.И. Авдеева, Ю.М. Антоняна, В.П. Емельянова, К.В. Жаринова, Е.П. Кожушко, В.В. Лунеева, В.Е. Петрищева, К.Н. Салимова и других. Артемьев Н.С. Криминология: курс лекций / Н.С. Артемьев. Рязанский государственный университет им. С.А. Есенина. - 2007. - 296 с.

Институтом государства и права РАН, НИИ проблем укрепления законности и правопорядка при Генеральной прокуратуре РФ, Академией управления МВД РФ и другими учебными и научными заведениями страны, российским отделением «Трансперенси Интернешнл», фондом ИНДЕМ был проведен ряд исследований, а также международных и российских конференций и «круглых столов» о борьбе с коррупцией и организованной преступностью в России и мире. Большую работу в этом плане проводит Криминологическая ассоциация, которой издано множество работ о состоянии преступности в России и борьбы с ней. Московский исследовательский центр по проблемам организованной преступности и коррупций,

созданный на договорных началах Институтом государства и права РАН и Американским университетом (Вашингтон) за последнее пятилетие провел 13 международных и российских конференций (материалы их опубликованы в журналах «Государство и право» (1999--2003), на конкурсной основе выделил около 80 исследовательских грантов ученым Москвы и других городов России, системно осуществляет мониторинг прессы по вопросам организованной преступности, коррупции и терроризма, изучает опыт борьбы с этими видами преступности в США и других странах. Подобными вопросами заняты также Санкт-Петербургской, Саратовский, Иркутский, Владивостокский центры.

В рамках международного сотрудничества работает также Санкт-Петербургский криминологический клуб, который издает содержательные труды «Криминология: вчера, сегодня, завтра». В связи с организацией большого числа коммерческих высших юридических учебных заведений -- институтов, университетов и академий -- серьезно повысился спрос на учебники по юриспруденции вообще и по криминологии в частности. Ныне издано множество коллективных учебников под редакцией: В.Н. Кудрявцева и В.Е. Эмирова (несколько изданий); Н.Ф. Кузнецовой и Г.М. Миньковского; Бурлакова, В.П. Сальникова и С.В. Степашина; В.В. Орехова; А.И. Долговой, а также индивидуальные учебники (А.И. Алексеева, Я.И. Гилянского, С.М. Иншакова, А.Л. Репецкой и В.Я. Рыбальской, Г.Ф.). Криминологами подготовлена Российская криминологическая энциклопедия и ряд энциклопедических и обычных словарей по дисциплинам криминального цикла. Сохранение преемственности ряда прежних положений сочетается в этих и других работах со все более полным учетом новых условий в нашем обществе. Создана и надежная база для анализа преступности с учетом латентности. Разрабатываются проблемы влияния на преступность процессов перехода к рыночной экономике, негативных процессов в сферах общественной психологии, межнациональных отношений, экстремальных ситуаций и т.д. Интенсивно изучаются новые виды преступности, тенденции их развития и вырабатываются комплексные рекомендации для повышения эффективности профилактических и уголовно-правовых мер. Разработаны методология и методика прогнозирования и программирования борьбы с преступностью. Исследования последних лет обеспечили дальнейшее развитие учения о личности преступников и потерпевших, детализацию их типологии исходя из мотивации. Существенно усилилось внимание к территориальному распределению преступности и причинам различий в нем.

Особое место в развитии отечественной криминологии занимает уголовная статистика, являющаяся одним из основных методов эмпирических криминологических исследований.

Итак, в современной России широко издается учебная криминологическая литература. Участилось проведение криминологических научно-практических конференций, «круглых столов» и семинаров. Самыми актуальными проблемами в последние годы стали вопросы борьбы с организованной преступностью, коррупцией, терроризмом. При Российской академии наук образован Общественно-консультативный совет по проблемам борьбы с международным терроризмом с различными секциями, в том числе секцией социальных, криминологических и правовых проблем борьбы с терроризмом. Криминологами подготовлена Российская криминологическая энциклопедия и ряд энциклопедических и обычных словарей по дисциплинам криминального цикла. Интенсивно изучаются новые виды преступности, тенденции их развития и вырабатываются комплексные рекомендации для повышения эффективности профилактических и уголовно-правовых мер. Разработаны методология и методика прогнозирования и программирования борьбы с преступностью. Исследования последних лет обеспечили дальнейшее развитие учения о личности преступников и потерпевших, детализацию их типологии исходя из мотивации. Существенно усилилось внимание к территориальному распределению преступности и причинам различий в нем.

Глава 3. Некоторые теоретические проблемы отечественной криминологии и пути их решения

Несмотря на появление в последние годы в России ряда фундаментальных криминологических работ, в целом состояние современной криминологической науки можно охарактеризовать как кризисное. Основные признаки этого кризиса сводятся к следующему: невостребованность, особенно в последние годы, как со стороны государства, так и общества. Указанное выражается в сокращении количества и масштабов прикладных исследований, а также

в упорных попытках в последние годы исключить учебную дисциплину «Криминология» из перечня обязательных предметов, согласно государственному образовательному стандарту. Ограниченность финансовых, материальных и кадровых ресурсов для реализации прикладных концепций борьбы с преступностью и ее предупреждения. Отсутствие четких теоретико-методологических основ, а главное - соответствующего уровня подготовки нового поколения криминологов.

Состояние любой науки определяется рядом критериев: качественным и количественным составом исследователей, теоретической, методологической, методической и информационной базой, материальными и техническими ресурсами, уровнем интегрированности в мировую науку и т.д. Валлерстайн И. Динамика глобального кризиса: тридцать лет спустя / И. Валлерстайн // Эксперт. - 2009. - 14 сент. - С. 10-12.

С позиции первого критерия с одной стороны, имеется сложившееся, хотя и не очень большое, ядро квалификационных криминологов, с другой - это специалисты, в основном сформировавшиеся в заключительном этапе периода застоя и, особенно, - начального этапа реформ в России, т.е. в конце 80-х и 90-х годах XX и начале XXI веков.

В то же время отмечается нарушение преемственности поколений ученых, в том числе и среди криминологов, которая заключается в значительной разнице в уровне фундаментальной подготовки, а главное - в уровне научной этики, морали и общей культуры.

Нельзя признать достаточным и число специалистов в данной области, систему их подготовки и переподготовки. В итоге в отечественной криминологии катастрофически не хватает именно высококвалифицированных кадров.

В стране до сегодняшнего дня, по существу, не сложилась система криминологических учреждений различного профиля (особенно прикладной направленности), а их количество и качество далеко не отвечают все возрастающим потребностям общества.

По-прежнему мало выпускается как специальной, так и научно-популярной литературы. Констатируя низкий уровень правосознания значительной массы населения, следует признать, что уровень знаний (не говоря уже о соответствующем мышлении) в сфере криминологии и криминальной виктимологии еще ниже. Особое значение данный факт будет иметь в ближайшем будущем, когда состояние преступности и насилия в обществе в целом во многом определяется, в том числе и уровнем криминологических знаний, а точнее - общей антикриминальной, антивиктимогенной и антикоррупционной культуры различных слоев населения, в первую очередь, детей и подростков, молодежи.

Теоретический уровень отечественной криминологии традиционно значительно превалирует над прикладным (и в этом заключается ее специфика, трудности и противоречия).

Современная российская криминология должна обратить особое внимание на частные методики - процедуры и технику - криминологических исследований, а также - на возможности применения в практической деятельности разработанных за рубежом и проверенных жизнью теорий, концепций, конструкций.

Не меньшее значение имеют следующие проблемы. Так, до настоящего времени не изучаются или не решаются в достаточном объеме вопросы криминальной виктимологии, негативных форм отклоняющегося поведения, социологии насилия, экстремизма, национализма и шовинизма.

Известно также, насколько несовершенна информационная база криминологии. Однако без этих данных, особенно без качественной уголовной, демографической и некоторых иных видов Клемейнов М.П. Криминология в современном мире / М.П. Клемейнов // Криминологический журнал. - 2011. - № 1. - С. 5-13. статистики, невозможно эффективно решать поставленные задачи.

Из изложенного выше следует, что перспективы дальнейшего развития отечественной криминологии находятся в прямой зависимости от путей разрешения стоящих перед ней проблем.

Совершенствование системы подготовки и переподготовки кадров, что требует:

1) увеличения количества учебных часов для курсов криминологии и криминальной виктимологии в юридических вузах, в т.ч. с целью повышения фундаментальной и

общефилософской подготовки (а также введение их основ в учреждениях среднего профессионального образования);

2) расширения сети высших и средних учебных заведений, в которых должны преподавать основы криминологии, криминальной виктимологии, криминальной девиантологии, агрессологии и конфликтологии, (а также в старших классах школ, лицеев, гимназий, например, в рамках спецкурса ОБЖ);

3) обеспечения постоянной связи теоретического обучения с практикой, особенно в специализированных вузах системы правоохранительных органов, а также на юридических факультетах университетов путем организации научных центров, лабораторий (местного и межрегионального характера), временных научных (творческих) коллективов и т. д.;

4) введения спецкурсов по криминологии на экономических и по экономике - на юридических факультетах соответственно;

5) расширения практики взаимообмена специалистами отечественных ведущих криминологических учреждений стран ближнего и дальнего зарубежья;

6) своевременного обеспечения различных категорий граждан необходимой, а главное - качественной, учебной, научной и популярной литературой;

7) регулярного проведения аттестации и переаттестации кадров занимающихся, как преподавательской, так и исследовательской деятельностью (с целью пресечения фактов невежества и/или дилетантства, откровенного и даже воинствующего непрофессионализма, участвовавших случаях проявления научной недобросовестности и беспринципности в целом).

Приложение № 2 к методическим материалам по дисциплине (модулю). Конспекты практических (семинарских) занятий по дисциплине (модулю)

КОНСПЕКТЫ ПРАКТИЧЕСКИХ (СЕМИНАРСКИХ) ЗАНЯТИЙ ПО ДИСЦИПЛИНЕ (МОДУЛЮ)

Теоретические вопросы:

Сущность, задачи и объекты криминологических исследований. Изучение преступности - необходимое условие эффективного и научно обоснованного её предупреждения. Теоретические основы изучения преступности, её причин и личности преступника. Организация криминологического исследования: подготовительный, рабочий и заключительный периоды.

Понятие криминологической информации, её виды, своевременность и доступность. Источники криминологической информации, их общая характеристика. Качество информации, находящейся в распоряжении практических и научных работников в настоящее время.

Методы, используемые в криминологических исследованиях: методы, используемые в юридических науках (исторический, сравнительный, статистический и др.); методы, используемые в социологии (опрос, наблюдение, эксперимент и др.); методы, используемые в психологии (тестирование, социометрия и др.). Их эффективность и надёжность.

Темы для рефератов

1. Становление и развитие криминологии как науки.
2. Преступность как общественная проблема и значение науки криминологии.
3. История учений о преступности.
4. Криминологические исследования в современной России.
5. Развитие криминологических учений за рубежом.
6. Научные воззрения Чезаре Беккариа.

7. Научные взгляды Чезаре Ломброзо.
8. Классическая школа уголовного права.
9. Методика криминологических исследований.
10. Понятие и признаки преступности
11. Основные показатели преступности.
12. Латентная преступность.
13. Понятие и признаки организованной преступности.
14. Современное состояние преступности в странах постсоветского пространства или Европейского союза (или в отдельно взятой стране мира).
15. Современное состояние преступности в РФ.
16. Региональные особенности преступности в Саратовской области
17. Понятие детерминации преступности.
18. Причинность как взаимодействие социальной среды и личности.
19. Диалектика причин и условий преступности.
20. Социальный контроль и преступность.
21. Понятие личности преступника.
22. Соотношение социального и биологического в личности преступника.
23. Изучение социальных позиций и ролей преступников.
24. Криминологическая характеристика личности преступника.
25. Типология и классификация личности преступника.
26. Причины и условия конкретного преступления.
27. Понятие криминогенной мотивации.
28. Понятие, виды и значение конкретных жизненных ситуаций.
29. Виктимологическая характеристика отдельных видов преступлений (по выбору).
30. Понятие и значение виктимности и виктимизации.
31. Потерпевший (жертва) как объект криминологического изучения.
32. Основы виктимологической профилактики.

ЗАДАНИЯ К ПРАКТИЧЕСКИМ ЗАНЯТИЯМ

ЛИСТ РЕГИСТРАЦИИ ИЗМЕНЕНИЙ

№ п/п	Содержание изменения	Реквизиты документа об утверждении изменения	Дата введения изменения
1.	Утверждены и введены в действие решением Ученого совета факультета на основании Федерального государственного образовательного стандарта (указываем реквизиты ФГОС)	Протокол заседания Ученого совета факультета № _____ от «_____» _____ 20__ года	__:__:____
2.	*	Протокол заседания Ученого совета факультета № _____ от «_____» _____ 20__ года	__:__:____

3.	*	Протокол заседания Ученого совета факультета № _____ от «_____» _____ 20 _____ года	__.:__.:____
4.	*	Протокол заседания Ученого совета факультета № _____ от «_____» _____ 20 _____ года	__.:__.:____

ЛИСТ РЕГИСТРАЦИИ ИЗМЕНЕНИЙ

п/п	№	Содержание изменения	Реквизиты документа об утверждении изменения	Дата введения изменения
5.		Утверждена и введена в действие решением Ученого совета факультета на основании Федерального государственного образовательного стандарта 38.05.02 <i>Таможенное дело</i> , утвержденного приказом Министерства образования и науки Российской Федерации № № 1453 от 25.11.2020	Протокол заседания Ученого совета факультета № <u>9</u> от «26» апреля 2023__ года	__.:____ __.:____
6.	*		Протокол заседания Ученого совета факультета № _____ от «_____» _____ 20 _____ года	__.:____ __.:____
7.	*		Протокол заседания Ученого совета факультета № _____ от «_____» _____ 20 _____ года	__.:____ __.:____
8.	*		Протокол заседания Ученого совета факультета № _____ от «_____» _____ 20 _____ года	__.:____ __.:____



**Министерство
науки и
высшего
образования
Российской
Федерации
Федеральное
государственное
бюджетное
образовательное
учреждение
высшего
образования
«Российский
государственный
социальный
университет»**

УТВЕРЖДАЮ
Декан факультета политических и
социальных технологий
С.В. Пивнева

«26» апреля 2023 г.

**МЕТОДИЧЕСКИЕ РЕКОМЕНДАЦИИ
ПО ДИСЦИПЛИНЕ (МОДУЛЮ)
ОСНОВЫ КРИМИНАЛИСТИКИ**

**Направление подготовки
10.05.05 Безопасность информационных технологий в правоохранительной сфере
(специалитет)**

Направленность:
«Технологии защиты информации в правоохранительной сфере»

**ОБРАЗОВАТЕЛЬНАЯ ПРОГРАММА ВЫСШЕГО ОБРАЗОВАНИЯ - ПРОГРАММА
СПЕЦИАЛИТЕТА**

Форма обучения
Очная

Москва 2023

Методические материалы дисциплины (модуля) «Основы криминалистики» разработана на основании федерального государственного образовательного стандарта высшего образования – специалитета по направлению подготовки/специальности Специальность 10.05.05 Безопасность информационных технологий в правоохранительной сфере, утвержденного приказом Министерства образования и науки Российской Федерации № 1461 от 26.11.2020 учебного плана по основной профессиональной образовательной программе высшего образования - программы *специалитета* по направлению подготовки специализация N 1 "Технологии защиты информации в правоохранительной сфере" (далее – «ОПОП»).

Методические материалы дисциплины (модуля) «Основы криминалистики» разработана к.ю.н., доцентов, доцентом кафедры общей юриспруденции факультета юриспруденции и правового регулирования РГСУ Куркиной Н.В.

Методические материалы дисциплины (модуля) «Основы криминалистики» обсуждена и утверждена на заседании кафедры общей юриспруденции факультета юриспруденции и правового регулирования

(наименование факультета)

Протокол № 9 от «26» апреля 2023 года

заведующий кафедрой

(подпись)

Митячкина Е.С.

Рабочая программа дисциплины (модуля) рецензирована и рекомендована к утверждению:

Д.э.н., профессор Финансового
университета при Правительстве РФ



(подпись)

И.А. Меркулина

Согласовано
Научная библиотека, директор



И.Г. МАЛ'ЯР

СОДЕРЖАНИЕ

1. МЕТОДИЧЕСКИЕ МАТЕРИАЛЫ К ЛЕКЦИОННЫМ, ПРАКТИЧЕСКИМ, ЛАБОРАТОРНЫМ ЗАНЯТИЯМ	4
1.1. Методические материалы к проведению лекционных занятий по дисциплине (модулю)	4
1.2. Методические материалы по подготовке к практическим занятиям по дисциплине (модулю)	5
1.3. Учебно-наглядные пособия по разделам (темам) дисциплины (модуля)	9
1.4. Методические материалы по подготовке к лабораторным занятиям по дисциплине (модулю)	10
2. МЕТОДИЧЕСКИЕ РЕКОМЕНДАЦИИ ДЛЯ ОБУЧАЮЩИХСЯ ПО ОСВОЕНИЮ ДИСЦИПЛИНЫ (МОДУЛЯ) И САМОСТОЯТЕЛЬНОЙ РАБОТЕ.....	10
3. МЕТОДИЧЕСКИЕ МАТЕРИАЛЫ, ОПРЕДЕЛЯЮЩИЕ ПРОЦЕДУРЫ ОЦЕНИВАНИЯ ЗНАНИЙ, УМЕНИЙ, НАВЫКОВ И (ИЛИ) ОПЫТА ДЕЯТЕЛЬНОСТИ, ХАРАКТЕРИЗУЮЩИХ ЭТАПЫ ФОРМИРОВАНИЯ КОМПЕТЕНЦИЙ.....	20
3.1. Организационные основы применения балльно-рейтинговой системы оценки успеваемости обучающихся по дисциплине (модулю)	20
3.2. Проведение текущего контроля успеваемости обучающихся по дисциплине (модулю) в соответствии с балльно-рейтинговой системой оценки успеваемости обучающегося	20
3.3. Проведение промежуточной аттестации обучающихся по дисциплине (модулю) в соответствии с балльно-рейтинговой системой оценки успеваемости обучающегося	21

Приложение № 1 к методическим материалам по дисциплине (модулю). Конспекты лекционных занятий по дисциплине (модулю).....	23
КОНСПЕКТЫ ЛЕКЦИОННЫХ ЗАНЯТИЙ ПО ДИСЦИПЛИНЕ (МОДУЛЮ)	23
Приложение № 2 к методическим материалам по дисциплине (модулю). Конспекты практических (семинарских) занятий по дисциплине (модулю).....	24
КОНСПЕКТЫ ПРАКТИЧЕСКИХ (СЕМИНАРСКИХ) ЗАНЯТИЙ ПО ДИСЦИПЛИНЕ (МОДУЛЮ)	24
Приложение № 3 к методическим материалам по дисциплине (модулю). Конспекты лабораторных занятий по дисциплине (модулю).....	25
КОНСПЕКТЫ ЛАБОРАТОРНЫХ ЗАНЯТИЙ ПО ДИСЦИПЛИНЕ (МОДУЛЮ)	25
Приложение № 4 к методическим материалам по дисциплине (модулю). Учебно-наглядные пособия по дисциплине (модулю).....	26
УЧЕБНО-НАГЛЯДНЫЕ ПОСОБИЯ ПО ДИСЦИПЛИНЕ (МОДУЛЮ)	26
ЛИСТ РЕГИСТРАЦИИ ИЗМЕНЕНИЙ.....	27

1. МЕТОДИЧЕСКИЕ МАТЕРИАЛЫ К ЛЕКЦИОННЫМ, ПРАКТИЧЕСКИМ, ЛАБОРАТОРНЫМ ЗАНЯТИЯМ

1.1. Методические материалы к проведению лекционных занятий по дисциплине (модулю)

Лекция - один из методов обучения, одна из основных системообразующих форм организации учебного процесса в вузе. Лекционное занятие представляет собой систематическое, последовательное, монологическое изложение педагогическим работником учебного материала, как правило, теоретического характера. Такое занятие представляет собой элемент технологии представления учебного материала путем логически стройного, систематически последовательного и ясного изложения.

Цель лекции – организация целенаправленной познавательной деятельности обучающихся по овладению программным материалом дисциплины (модуля). Чтение курса лекций позволяет дать связанное, последовательное изложение материала в соответствии с новейшими данными науки, сообщить слушателям основное содержание предмета в целостном, систематизированном виде. В ряде случаев лекция выполняет функцию основного источника информации: при отсутствии учебников и учебных пособий, чаще по новым курсам; в случае, когда новые научные данные по той или иной теме не нашли отражения в учебниках; отдельные разделы и темы очень сложны для самостоятельного изучения. В таких случаях только лектор может методически помочь обучающимся в освоении сложного материала.

Возможные формы проведения лекций:

- Вводная лекция – один из наиболее важных и трудных видов лекции при чтении систематических курсов. От успеха этой лекции во многом зависит успех усвоения всего курса. Она может содержать: определение дисциплины (модуля); краткую историческую справку о дисциплине (модуле); цели и задачи дисциплины (модуля), ее роль в общей системе обучения и

связь со смежными дисциплинами (модулями); основные проблемы (понятия и определения) данной науки; основную и дополнительную учебную литературу; особенности самостоятельной работы обучающихся над дисциплиной (модулем) и формы участия в научно-исследовательской работе; отчетность по курсу.

- Информационная лекция ориентирована на изложение и объяснение обучающимся научной информации, подлежащей осмыслению и запоминанию. Это самый традиционный тип лекций в практике высшей школы.

- Заключительная лекция предназначена для обобщения полученных знаний и раскрытия перспектив дальнейшего развития данной науки.

- Обзорная лекция – это систематизация научных знаний на высоком уровне, допускающая большое число ассоциативных связей в процессе осмысления информации, излагаемой при раскрытии внутрипредметной и межпредметной связей, исключая детализацию и конкретизацию. Как правило, стержень излагаемых теоретических положений составляет научно-понятийная и концептуальная основа всего курса или крупных его разделов.

- Лекция-беседа - непосредственный контакт педагогического работника с аудиторией - диалог. По ходу лекции педагогический работник задает вопросы для выяснения мнений и уровня осведомленности обучающихся по рассматриваемой проблеме.

- Лекция-дискуссия - свободный обмен мнениями в ходе изложения лекционного материала. Педагогический работник активизирует участие в обсуждении отдельными вопросами, сопоставляет между собой различные мнения и тем самым развивает дискуссию, стремясь направить ее в нужное русло.

- Лекция с применением обратной связи включает в себе то, что в начале и конце каждого раздела лекции задаются вопросы. Первый - для того, чтобы узнать, насколько обучающиеся ориентируются в излагаемом материале, вопрос в конце раздела предназначен для выяснения степени усвоения только что изложенного материала. При неудовлетворительных результатах контрольного опроса педагогический работник возвращается к уже прочитанному разделу, изменив при этом методику подачи материала.

- Проблемная лекция опирается на логику последовательно моделируемых проблемных ситуаций путем постановки проблемных вопросов или предъявления проблемных задач. Проблемный вопрос - это диалектическое противоречие, требующее для своего решения размышления, сравнения, поиска, приобретения и применения новых знаний. Проблемная задача содержит дополнительную вводную информацию и при необходимости некоторые ориентиры поиска ее решения.

- Программированная лекция - консультация – педагогический работник сам составляет и предлагает обучающимся вопросы. На подготовленные вопросы педагогический работник сначала просит ответить обучающихся, а затем проводит анализ и обсуждение неправильных ответов. В лекциях можно использовать наглядные материалы, а также подготовить презентацию. Что касается презентации, то в качестве визуальной поддержки ее можно органично интегрировать во все вышеупомянутые лекции. В то же время лекцию-презентацию возможно выделить и в качестве самостоятельной формы. Лекция-презентация должна отражать суть основных и (или) проблемных вопросов лекции, на которые особо следует обратить внимание обучающихся. В условиях применения активного метода проведения занятий презентация представляется весьма удачным способом донесения информации до слушателей. Единственное, на что следует обратить внимание при подготовке слайдов, - это их оформление и текст. Слайд не должен быть перегружен картинками и лишней информацией, которая будет отвлекать от основного аспекта того или иного вопроса лекции. Во время лекции можно задавать вопросы аудитории в отношении того или иного слайда, тем самым еще больше вовлекая обучающихся в проблематику.

Краткое содержание лекционных занятий

Наименование разделов и тем	Содержание учебного материала
РАЗДЕЛ 1. Общие положения о праве и государстве	

<p>Тема 1. Понятие, предмет и система криминалистики. История криминалистики</p>	<p>Понятие и содержание объекта и предмета криминалистики. Дискуссия о природе криминалистики: история и современное состояние. Место криминалистики в системе научного знания. Источники формирования криминалистических знаний.</p> <p>Система криминалистики: история ее развития и особенности. Актуальные вопросы структуры и развития отдельных разделов криминалистической науки.</p> <p>Общие, специальные и конкретные задачи криминалистики на современном этапе, их содержание и соотношение. Факторы, обуславливающие возрастающую роль криминалистики в современных условиях.</p> <p>Понятие, значение и классификация методов криминалистики.</p> <p>Социально-экономические факторы, обусловившие возникновение и развитие криминалистики в конце XIX – начале XX веков. Вклад зарубежных ученых-криминалистов (А. Бертильона, Ф. Гальтона, Э. Генри В. Гершеля, Г. Фолдса, Г. Гросса, Р. Гейндля, А. Вайнгардта, Р.Н. Рейсса, Э. Локара, и др.) в становлении криминалистики. Роль отечественных ученых-криминалистов в развитии криминалистики (Е.Ф. Буринского, С.Н. Трегубова, С.М. Потапова, И.Н. Якимова, В.И. Громова, В.Н. Терзиева, А.И. Винберга, Р.С. Белкина и др.). Современные тенденции развития криминалистики в России.</p>
<p>Тема 2 Криминалистическая идентификация и диагностика</p>	<p>Научные основы теории криминалистической идентификации, тенденции ее развития. Система понятий и принципов криминалистической идентификации. Субъекты, объекты, виды и формы криминалистической идентификации. Понятие идентификационных признаков и свойств индивидуальности объектов, их классификация. Значение криминалистической идентификации в раскрытии и расследовании преступлений. Методика и структура идентификационных исследований объектов, вовлеченных в сферу раскрытия и расследования преступлений. Возможности применения статистических методов и компьютерных технологий в решении идентификационных и диагностических задач.</p> <p>Теория криминалистической диагностики, ее становление и научные основы. Понятие диагностических задач, их практическое значение и методы решения.</p>

<p>Тема 3 Общие положения криминалистической техники. Криминалистическое учение о следах</p>	<p>Понятие криминалистической техники как раздела науки криминалистики и комплекса средств, используемых при раскрытии и расследовании преступлений. Источники и тенденции формирования технико- криминалистических знаний. Система криминалистической техники и проблемы ее развития.</p> <p>История возникновения криминалистического учения о следах. Место криминалистического учения о следах в структуре криминалистической техники.</p> <p>Понятие и классификация следов в криминалистике. Процесс следообразования и закономерности его механизма. Проблемы обнаружения, фиксации и изъятия следов, пути их решения. Идентификационные и диагностические задачи, решаемые при исследовании следов.</p> <p>Микроследы: понятие и классификация. Современные представления о природе микроследов. Средства и методы собирания и следования микро- следов. Проблемы и основные направления использования микроследов в раскрытии и расследовании преступлений. Средства и методы криминалистической техники, используемые для обнаружения, изъятия и фиксации следов преступления. Методы и средства криминалистической техники, применяемые при производстве предварительных и экспертных исследований.</p>
<p>Тема 4 Криминалистическая фотография и видеозапись</p>	<p>История возникновения и развития криминалистической фотографии и видеозаписи. Понятие, научные основы и система криминалистической фотографии и видеозаписи. Их роль в раскрытии и расследовании преступлений. Технические средства, виды и методы криминалистической фотографии и видеозаписи. Понятие и методы запечатлевающей фотографии и видеозаписи. Исследовательская фотография: понятие, средства, методы. Проблемы использование возможностей криминалистической фотографии и видеозаписи при проведении отдельных следственных действий и производстве в различных формах специальных исследований, процессуальное оформление результатов их применения.</p> <p>Цифровые способы визуализации изображений. Возможности их использования в криминалистической фотографии.</p>

<p>Тема 5 Криминалистическая трасология</p>	<p>Понятие, содержание и система криминалистической трасологии.</p> <p>Следы человека, орудий взлома, инструментов, производственных механизмов, транспортных средств и др. как источники криминалистически значимой информации, их значение в раскрытии и расследовании преступлений. Актуальные проблемы криминалистической трасологии.</p> <p>Дактилоскопия: история зарождения, развития, научные основы. Современные методы и средства собирания следов рук. Проблемы дактилоскопии, пути их решения. Статистическая дактилоскопия. Подготовка и назначение дактилоскопической экспертизы. Криминалистическое значение следов рук человека. Дактилоскопический учет, его возможности.</p> <p>Следы ног человека. Классификация следов ног. Свойства босых ног, ног в носках (чулках) и обуви, отобразившиеся в следах, и механизм следообразования. Классификация следов ног человека, средства и методы их обнаружения, фиксации и изъятия. Подготовка и назначение трасологической экспертизы следов ног человека. Криминалистическое значение следов ног человека.</p> <p>Следы орудий взлома, механизмов и инструментов. Классификация следов орудий взлома и инструментов. Свойства объектов, отображающиеся в следах, и механизм следообразования. Подготовка и назначение судебной трасологической экспертизы следов орудий взлома и инструментов. Криминалистическое значение экспертизы следов орудий и инструментов в расследовании преступлений.</p> <p>Возможности установления целого по частям в трасологии.</p> <p>Следы транспортных средств. Классификация следов транспортных средств, их свойств, следообразующих объектов и механизм следообразования. Средства и методы обнаружения и фиксации следов транспортных средств. Криминалистическое значение следов транспортных средств.</p>
--	--

1.2. Методические материалы по подготовке к практическим занятиям по дисциплине (модулю)

Практические (семинарские) занятия - одна из форм учебного занятия, направленная на развитие самостоятельности обучающихся и приобретение умений и навыков. Данные учебные занятия углубляют, расширяют, детализируют полученные ранее знания. Практическое занятие

предполагает выполнение обучающимися по заданию и под руководством преподавателей одной или нескольких практических работ.

Цель практических занятий и семинаров состоит в развитии познавательных способностей, самостоятельности мышления и творческой активности обучающихся; углублении, расширении, детализировании знаний, полученных на лекции в обобщенной форме, и содействии выработке навыков профессиональной деятельности. В отдельных случаях на практических занятиях и семинарах руководителем занятия сообщаются дополнительные знания.

Для достижения поставленных целей и решения требуемого перечня задач практические занятия и семинары проводятся традиционными технологиями или с использованием активных и интерактивных образовательных технологий.

Возможные формы проведения практических (семинарских) занятий:

- Деловая игра - это метод группового обучения совместной деятельности в процессе решения общих задач в условиях максимально возможного приближения к реальным проблемным ситуациям. Имитационные игры - на занятиях имитируется деятельность какой-либо организации, предприятия или его подразделения. Имитироваться могут события, конкретная деятельность людей (деловое совещание, обсуждение плана) и обстановка, условия, в которых происходит событие или осуществляется деятельность (кабинет начальника цеха, зал заседаний). Исполнение ролей (ролевые игры) - в этих играх отрабатывается тактика поведения, действий, выполнение функций и обязанностей конкретного лица. Для проведения игр с исполнением роли разрабатывается модель-пьеса ситуации, между студентами распределяются роли с «обязательным содержанием», характеризующиеся различными интересами; в процессе их взаимодействия должно быть найдено компромиссное решение. «Деловой театр» (метод инсценировки) - в нем разыгрывается какая-либо ситуация, поведение человека в этой обстановке, обучающийся должен вжиться в образ определенного лица, понять его действия, оценить обстановку и найти правильную линию поведения. Основная задача метода инсценировки - научить ориентироваться в различных обстоятельствах, давать объективную оценку своему поведению, учитывать возможности других людей, влиять на их интересы, потребности и деятельность, не прибегая к формальным атрибутам власти, к приказу.

- Игровое проектирование - является практическим занятием или циклом занятий, суть которых состоит в разработке инженерного, конструкторского, технологического и других видов проектов в игровых условиях, максимально воссоздающих реальность. Этот метод отличается высокой степенью сочетания индивидуальной и совместной работы обучающихся.

- Познавательные-дидактические игры не относятся к деловым играм. Они предполагают лишь включение изучаемого материала в необычный игровой контекст и иногда содержат лишь элементы ролевых игр. Такие игры могут проводиться в виде копирования научных, культурных, социальных явлений (конкурс знатоков, «Поле чудес», КВН и т.д.) и в виде предметно-содержательных моделей, (например, игры-путешествия, когда надо разработать рациональный маршрут, пользуясь различными картами).

- Анализ конкретных ситуаций. Конкретная ситуация – это любое событие, которое содержит в себе противоречие или вступает в противоречие с окружающей средой. Ситуации могут нести в себе как позитивный, так и отрицательный опыт. Все ситуации делятся на простые, критические и экстремальные.

- Кейс-метод (от английского case – случай, ситуация) – усовершенствованный метод анализа конкретных ситуаций, метод активного проблемно-ситуационного анализа, основанный на обучении путем решения конкретных задач – ситуаций (решение кейсов). Непосредственная цель метода case-study - обучающиеся должны проанализировать ситуацию, разобраться в сути проблем, предложить возможные решения и выбрать лучшее из них. Кейсы делятся на практические (отражающие реальные жизненные ситуации), обучающие (искусственно созданные, содержащие значительные элементы условности при отражении в нем жизни) и исследовательские (ориентированные на проведение исследовательской деятельности посредством применения метода моделирования). Метод конкретных ситуаций (метод case-study) относится к неигровым имитационным активным методам обучения.

- Тренинг (англ. training от train — обучать, воспитывать) – метод активного обучения, направленный на развитие знаний, умений и навыков и социальных установок. Тренинг – форма интерактивного обучения, целью которого является развитие компетентности межличностного и профессионального поведения в общении. Достоинство тренинга заключается в том, что он обеспечивает активное вовлечение всех участников в процесс обучения. Можно выделить основные типы тренингов по критерию направленности воздействия и изменений – навыковый, психотерапевтический, социально-психологический, бизнес-тренинг.

- Метод Сократа (Майевтика) – метод вопросов, предполагающих критическое отношение к догматическим утверждениям, называется еще как метод «сократовской иронии». Это умение извлекать скрытое в человеке знание с помощью искусных наводящих вопросов, подразумевающего короткий, простой и заранее предсказуемый ответ.

- Интерактивная лекция – выступление ведущего обучающего перед большой аудиторией с применением следующих активных форм обучения: дискуссия, беседа, демонстрация слайдов или учебных фильмов, мозговой штурм.

- Групповая, научная дискуссия, диспут Дискуссия — это целенаправленное обсуждение конкретного вопроса, сопровождающееся обменом мнениями, идеями между двумя и более лицами. Задача дискуссии - обнаружить различия в понимании вопроса и в споре установить истину. Дискуссии могут быть свободными и управляемыми. К технике управляемой дискуссии относятся: четкое определение цели, прогнозирование реакции оппонентов, планирование своего поведения, ограничение времени на выступления и их заданная очередность. Разновидностью свободной дискуссии является форум, где каждому желающему дается неограниченное время на выступление, при условии, что его выступление вызывает интерес аудитории. Каждый конкретный форум имеет свою тематику — достаточно широкую, чтобы в её пределах можно было вести многоплановое обсуждение.

- Дебаты – это чётко структурированный и специально организованный публичный обмен мыслями между двумя сторонами по актуальным темам. Это разновидность публичной дискуссии участников дебатов, направляющая на переубеждение в своей правоте третьей стороны, а не друг друга. Поэтому вербальные и невербальные средства, которые используются участниками дебатов, имеют целью получения определённого результата — сформировать у слушателей положительное впечатление от собственной позиции.

- Метод работы в малых группах. Групповое обсуждение кого-либо вопроса направлено на достижение лучшего взаимопонимания и нахождения истины. Групповое обсуждение способствует лучшему усвоению изучаемого материала. Оптимальное количество участников - 5-7 человек. Перед обучающимися ставится проблема, выделяется определенное время, в течение которого они должны подготовить аргументированный обдуманный ответ. Педагогический работник может устанавливать правила проведения группового обсуждения – задавать определенные рамки обсуждения, ввести алгоритм выработки общего мнения, назначить лидера и др.

- Круглый стол - общество, собрание в рамках более крупного мероприятия (съезда, симпозиума, конференции). Мероприятие, как правило, на которое приглашаются эксперты и специалисты из разных сфер деятельности для обсуждения актуальных вопросов. Данная модель обсуждения, основываясь на соглашениях, в качестве итогов даёт результаты, которые, в свою очередь, являются новыми соглашениями.

- Коллоквиум - (лат. colloquium — разговор, беседа) - одна из форм учебных занятий в системе образования, имеющая целью выяснение и повышение знаний обучающихся. На коллоквиумах обсуждаются: отдельные части, разделы, темы, вопросы изучаемого курса (обычно не включаемые в тематику семинарских и других практических учебных занятий), рефераты, проекты и др. работы обучающихся. Это научные собрания, на которых заслушиваются и обсуждаются доклады. Коллоквиум – это и форма контроля, массового опроса, позволяющая преподавателю в сравнительно небольшой срок выяснить уровень знаний студентов по данной теме дисциплины. Коллоквиум проходит обычно в форме дискуссии, в ходе которой обучающимся предоставляется возможность высказать свою точку зрения на рассматриваемую проблему, учиться обосновывать и защищать ее. Аргументируя и отстаивая

свое мнение, обучающийся в то же время демонстрирует, насколько глубоко и осознанно он усвоил изученный материал.

- Метод «мозговой штурм» (мозговой штурм, мозговая атака, англ. brainstorming) — оперативный метод решения проблемы на основе стимулирования творческой активности, при котором участникам обсуждения предлагают высказывать как можно большее количество вариантов решения, в том числе самых фантастических. Затем из общего числа высказанных идей отбирают наиболее удачные, которые могут быть использованы на практике. Является методом экспертного оценивания.

- Метод проектов - это способ достижения дидактической цели через детальную разработку проблемы (технология), которая должна завершиться вполне реальным, осязаемым практическим результатом, оформленным тем или иным образом; это совокупность приёмов, действий обучающихся в их определённой последовательности для достижения поставленной задачи – решения проблемы, лично значимой для учащихся и оформленной в виде некоего конечного продукта. Основное предназначение метода проектов состоит в предоставлении учащимся возможности самостоятельного приобретения знаний в процессе решения практических задач или проблем, требующего интеграции знаний из различных предметных областей.

- Брифинг - (англ. briefing от англ. brief – короткий, недолгий) – краткая пресс-конференция, посвященная одному вопросу. Основное отличие: отсутствует презентационная часть. То есть практически сразу идут ответы на вопросы журналистов.

- Метод портфолио (итал. portfolio — 'портфель, англ. - папка для документов) - современная образовательная технология, в основе которой используется метод аутентичного оценивания результатов образовательной и профессиональной деятельности. Портфолио как подборка сертифицированных достижений, наиболее значимых работ и отзывов на них.

Вопросы для самоподготовки к практическим (семинарским) занятиям по разделам (темам) дисциплины (модуля)

Раздел 1. Общие положения о криминалистике

Перечень изучаемых элементов содержания

Тема 1. Понятие, предмет и система криминалистики. История криминалистики

Перечень изучаемых элементов содержания:

Понятие и содержание объекта и предмета криминалистики. Дискуссия о природе криминалистики: история и современное состояние. Место криминалистики в системе научного знания. Источники формирования криминалистических знаний.

Система криминалистики: история ее развития и особенности. Актуальные вопросы структуры и развития отдельных разделов криминалистической науки.

Общие, специальные и конкретные задачи криминалистики на современном этапе, их содержание и соотношение. Факторы, обуславливающие возрастающую роль криминалистики в современных условиях.

Понятие, значение и классификация методов криминалистики.

Социально-экономические факторы, обусловившие возникновение и развитие криминалистики в конце XIX – начале XX веков. Вклад зарубежных ученых-криминалистов (А Бертильона, Ф. Гальтона, Э. Генри В. Гершеля, Г. Фолдса, Г. Гросса, Р. Гейндля, А. Вайнгардта, Р.Н. Рейсса, Э. Локара, и др.) в становлении криминалистики. Роль отечественных ученых-криминалистов в развитии криминалистики (Е.Ф. Буринского, С.Н. Трегубова, С.М. Потапова, И.Н. Якимова, В.И. Громова, В.Н. Терзиева, А.И. Винберга, Р.С. Белкина и др.). Современные тенденции развития криминалистики в России.

Тема 2. Криминалистическая идентификация и диагностика

Перечень изучаемых элементов содержания:

Научные основы теории криминалистической идентификации, тенденции ее развития. Система понятий и принципов криминалистической идентификации. Субъекты, объекты, виды и формы криминалистической идентификации. Понятие идентификационных признаков и свойств индивидуальности объектов, их классификация. Значение криминалистической идентификации в раскрытии и расследовании преступлений. Методика и структура идентификационных исследований объектов, вовлеченных в сферу раскрытия и расследования преступлений. Возможности применения статистических методов и компьютерных технологий в решении идентификационных и диагностических задач.

Теория криминалистической диагностики, ее становление и научные основы. Понятие диагностических задач, их практическое значение и методы решения.

Тема 3. Общие положения криминалистической техники.

Криминалистическое учение о следах

Перечень изучаемых элементов содержания:

Понятие криминалистической техники как раздела науки криминалистики и комплекса средств, используемых при раскрытии и расследовании преступлений. Источники и тенденции формирования технико- криминалистических знаний. Система криминалистической техники и проблемы ее развития.

История возникновения криминалистического учения о следах. Место криминалистического учения о следах в структуре криминалистической техники.

Понятие и классификация следов в криминалистике. Процесс следообразования и закономерности его механизма. Проблемы обнаружения, фиксации и изъятия следов, пути их решения. Идентификационные и диагностические задачи, решаемые при исследовании следов.

Микроследы: понятие и классификация. Современные представления о природе микроследов. Средства и методы собирания и следования микро- следов. Проблемы и основные направления использования микроследов в раскрытии и расследовании преступлений.

Средства и методы криминалистической техники, используемые для обнаружения, изъятия и фиксации следов преступления. Методы и средства криминалистической техники, применяемые при производстве предварительных и экспертных исследований.

Тема 4 Криминалистическая фотография и видеозапись

Перечень изучаемых элементов содержания:

История возникновения и развития криминалистической фотографии и видеозаписи. Понятие, научные основы и система криминалистической фотографии и видеозаписи. Их роль в раскрытии и расследовании преступлений. Технические средства, виды и методы криминалистической фотографии и видеозаписи. Понятие и методы запечатлевающей фотографии и видеозаписи. Исследовательская фотография: понятие, средства, методы. Проблемы использование возможностей криминалистической фотографии и видеозаписи при проведении отдельных следственных действий и производстве в различных формах специальных исследований, процессуальное оформление результатов их применения.

Цифровые способы визуализации изображений. Возможности их использования в криминалистической фотографии.

Тема 5. Криминалистическая трасология

Перечень изучаемых элементов содержания:

Понятие, содержание и система криминалистической трасологии.

Следы человека, орудий взлома, инструментов, производственных механизмов, транспортных средств и др. как источники криминалистически значимой информации, их значение в раскрытии и расследовании преступлений. Актуальные проблемы криминалистической трасологии.

Дактилоскопия: история зарождения, развития, научные основы. Современные методы и средства собирания следов рук. Проблемы дактилоскопии, пути их решения. Статистическая дактилоскопия. Подготовка и назначение дактилоскопической экспертизы. Криминалистическое значение следов рук человека. Дактилоскопический учет, его возможности.

Следы ног человека. Классификация следов ног. Свойства босых ног, ног в носках (чулках) и обуви, отобразившиеся в следах, и механизм следообразования. Классификация следов ног человека, средства и методы их обнаружения, фиксации и изъятия. Подготовка и назначение трасологической экспертизы следов ног человека. Криминалистическое значение следов ног человека.

Следы орудий взлома, механизмов и инструментов. Классификация следов орудий взлома и инструментов. Свойства объектов, отображающиеся в следах, и механизм следообразования. Подготовка и назначение судебной трасологической экспертизы следов орудий взлома и инструментов. Криминалистическое значение экспертизы следов орудий и инструментов в расследовании преступлений.

Возможности установления целого по частям в трасологии.

Следы транспортных средств. Классификация следов транспортных средств, их свойств, следообразующих объектов и механизм следообразования. Средства и методы обнаружения и фиксации следов транспортных средств. Криминалистическое значение следов транспортных средств.

2. МЕТОДИЧЕСКИЕ РЕКОМЕНДАЦИИ ДЛЯ ОБУЧАЮЩИХСЯ ПО ОСВОЕНИЮ ДИСЦИПЛИНЫ (МОДУЛЯ) И САМОСТОЯТЕЛЬНОЙ РАБОТЕ

Освоение обучающимся дисциплины (модуля) «*Наименование дисциплины (модуля)*» предполагает изучение материалов дисциплины на аудиторных занятиях и в ходе самостоятельной работы. Аудиторные занятия проходят в форме лекций, семинаров, практических и лабораторных занятий. Самостоятельная работа включает разнообразный комплекс видов и форм работы обучающихся.

Для успешного освоения дисциплины (модуля) и достижения поставленных целей необходимо внимательно ознакомиться с рабочей программой дисциплины (модуля), доступной в электронной информационно-образовательной среде РГСУ.

Следует обратить внимание на списки основной и дополнительной литературы, на предлагаемые преподавателем ресурсы информационно-телекоммуникационной сети Интернет. Эта информация необходима для самостоятельной работы обучающегося.

При подготовке к аудиторным занятиям необходимо помнить особенности каждой формы его проведения.

Подготовка к учебному занятию лекционного типа заключается в следующем.

С целью обеспечения успешного обучения обучающийся должен готовиться к лекции, поскольку она является важнейшей формой организации учебного процесса, поскольку:

- знакомит с новым учебным материалом;
- разъясняет учебные элементы, трудные для понимания;
- систематизирует учебный материал;
- ориентирует в учебном процессе.

С этой целью:

- внимательно прочитайте материал предыдущей лекции;
- ознакомьтесь с учебным материалом по учебнику и учебным пособиям с темой прочитанной лекции;
- внесите дополнения к полученным ранее знаниям по теме лекции на полях лекционной тетради;

- запишите возможные вопросы, которые вы зададите лектору на лекции по материалу изученной лекции;
- постарайтесь уяснить место изучаемой темы в своей подготовке;
- узнайте тему предстоящей лекции (по тематическому плану, по информации лектора) и запишите информацию, которой вы владеете по данному вопросу.

Подготовка к занятию семинарского типа.

При подготовке и работе во время проведения занятий семинарского типа следует обратить внимание на следующие моменты: на процесс предварительной подготовки, на работу во время занятия, обработку полученных результатов, исправление полученных замечаний.

Предварительная подготовка к учебному занятию семинарского типа заключается в изучении теоретического материала в отведенное для самостоятельной работы время, ознакомление с инструктивными материалами с целью осознания задач практического занятия, техники безопасности при работе с приборами, веществами.

Работа во время проведения учебного занятия семинарского типа включает:

- консультирование студентов преподавателями и вспомогательным персоналом с целью предоставления исчерпывающей информации, необходимой для самостоятельного выполнения предложенных преподавателем задач.
- самостоятельное выполнение заданий согласно обозначенной рабочей программой дисциплины (модуля) тематики.

Самостоятельная работа.

Самостоятельная работа - планируемая учебная, учебно-исследовательская, научно-исследовательская работа студентов, выполняемая во внеаудиторное (аудиторное) время по заданию и при методическом руководстве преподавателя, но без его непосредственного участия (при частичном непосредственном участии преподавателя, оставляющем ведущую роль за работой студентов).

Для более углубленного изучения темы задания для самостоятельной работы рекомендуется выполнять параллельно с изучением данной темы. При выполнении заданий по возможности используйте наглядное представление материала.

Самостоятельная работа студентов в ВУЗе является важным видом учебной и научной деятельности студента. Самостоятельная работа студентов играет значительную роль в рейтинговой технологии обучения.

К современному специалисту в области медицины общество предъявляет достаточно широкий перечень требований, среди которых немаловажное значение имеет наличие у выпускников определенных навыков (компетенций) и умения самостоятельно добывать знания из различных источников, систематизировать полученную информацию, давать оценку конкретной профессиональной ситуации. Формирование такого умения происходит в течение всего периода обучения.

В процессе самостоятельной работы студент приобретает необходимые для будущей специальности компетенции, навыки самоорганизации, самоконтроля, самоуправления, саморефлексии и становится активным самостоятельным субъектом учебной деятельности.

Самостоятельная работа студентов должна оказывать важное влияние на формирование личности будущего специалиста, его компетентность. Каждый студент самостоятельно определяет режим своей работы и меру труда, затрачиваемого на овладение учебным содержанием по каждой дисциплине. Он выполняет внеаудиторную работу по личному индивидуальному плану, в зависимости от его подготовки, времени и других условий.

Виды самостоятельной работы.

Работа с литературой.

При работе с книгой необходимо подобрать литературу, научиться правильно ее читать, вести записи. Для подбора литературы в библиотеке используются алфавитный и систематический каталоги. Важно помнить, что рациональные навыки работы с книгой - это всегда большая экономия времени и сил. Правильный подбор учебников рекомендуется преподавателем, читающим лекционный курс. Необходимая литература может быть также указана в методических разработках по данному курсу. Изучая материал по учебнику, следует

переходить к следующему вопросу только после правильного уяснения предыдущего, описывая на бумаге все выкладки и вычисления (в том числе те, которые в учебнике опущены или на лекции даны для самостоятельного вывода). При изучении любой дисциплины большую и важную роль играет самостоятельная индивидуальная работа. Особое внимание следует обратить на определение основных понятий курса. Студент должен подробно разбирать примеры, которые поясняют такие определения, и уметь строить аналогичные примеры самостоятельно. Нужно добиваться точного представления о том, что изучаешь. Полезно составлять опорные конспекты. При изучении материала по учебнику полезно в тетради (на специально отведенных полях) дополнять конспект лекций. Там же следует отмечать вопросы, выделенные студентом для консультации с преподавателем. Выводы, полученные в результате изучения, рекомендуется в конспекте выделять, чтобы они при перечитывании записей лучше запоминались. Опыт показывает, что многим студентам помогает составление листа опорных сигналов, содержащего важнейшие и наиболее часто употребляемые формулы и понятия. Такой лист помогает запомнить формулы, основные положения лекции, а также может служить постоянным справочником для студента. Различают два вида чтения: первичное и вторичное. Первичное - это внимательное, неторопливое чтение, при котором можно остановиться на трудных местах.

Задача вторичного чтения - полное усвоение смысла целого (по счету это чтение может быть и не вторым, а третьим или четвертым). Самостоятельная работа с учебниками и книгами (а также самостоятельное теоретическое исследование проблем, обозначенных преподавателем на лекциях) – это важнейшее условие формирования у себя научного способа познания.

Чтение научного текста является частью познавательной деятельности. Ее цель – извлечение из текста необходимой информации. От того на сколько осознанна читающим собственная внутренняя установка при обращении к печатному слову (найти нужные сведения, усвоить информацию полностью или частично, критически проанализировать материал и т.п.) во многом зависит эффективность осуществляемого действия.

Методические рекомендации по составлению конспекта:

1. Внимательно прочитайте текст. Уточните в справочной литературе непонятные слова. При записи не забудьте вынести справочные данные на поля конспекта;

2. Выделите главное, составьте план;

3. Кратко сформулируйте основные положения текста, отметьте аргументацию автора;

4. Законспектируйте материал, четко следуя пунктам плана. При конспектировании старайтесь выразить мысль своими словами. Записи следует вести четко, ясно.

5. Грамотно записывайте цитаты. Цитируя, учитывайте лаконичность, значимость мысли. В тексте конспекта желательно приводить не только тезисные положения, но и их доказательства. При оформлении конспекта необходимо стремиться к емкости каждого предложения. Мысли автора книги следует излагать кратко, заботясь о стиле и выразительности написанного. Число дополнительных элементов конспекта должно быть логически обоснованным, записи должны распределяться в определенной последовательности, отвечающей логической структуре произведения. Для уточнения и дополнения необходимо оставлять поля. Овладение навыками конспектирования требует от студента целеустремленности, повседневной самостоятельной работы.

Методические материалы по самостоятельному решению задач

При самостоятельном решении задач нужно обосновывать каждый этап решения, исходя из теоретических положений курса. Если студент видит несколько путей решения проблемы (задачи), то нужно сравнить их и выбрать самый рациональный. Полезно до начала вычислений составить краткий план решения проблемы (задачи). Решение проблемных задач или примеров следует излагать подробно, вычисления располагать в строгом порядке, отделяя вспомогательные вычисления от основных. Решения при необходимости нужно сопровождать комментариями, схемами, чертежами и рисунками. Следует помнить, что решение каждой учебной задачи должно доводиться до окончательного логического ответа, которого требует условие, и по возможности с выводом. Полученный ответ следует проверить способами, вытекающими из существа данной задачи. Полезно также (если возможно) решать несколькими

способами и сравнить полученные результаты. Решение задач данного типа нужно продолжать до приобретения твердых навыков в их решении.

Методические материалы к выполнению реферата

Реферат (от лат. referre – сообщать) – краткое изложение в письменном виде или в форме публикации доклада, содержания научного труда (трудов), литературы по теме. Работа над рефератом условно разделяется на выбор темы, подбор литературы, подготовку и защиту плана; написание теоретической части и всего текста с указанием библиографических данных используемых источников, подготовку доклада, выступление с ним. Тематика рефератов полностью связана с основными вопросами изучаемого курса.

Список литературы к темам не дается, и обучающиеся самостоятельно ведут библиографический поиск, причем им не рекомендуется ограничиваться университетской библиотекой.

Важно учитывать, что написание реферата требует от обучающихся определенных усилий. Особое внимание следует уделить подбору литературы, методике ее изучения с целью отбора и обработки собранного материала, обоснованию актуальности темы и теоретического уровня обоснованности используемых в качестве примеров фактов какой-либо деятельности.

Выбрав тему реферата, начав работу над литературой, необходимо составить план. Изучая литературу, продолжается обдумывание темы, осмысливание прочитанного, делаются выписки, сопоставляются точки зрения разных авторов и т.д. Реферативная работа сводится к тому, чтобы в ней выделились две взаимосвязанные стороны: во-первых, ее следует рассматривать как учебное задание, которое должен выполнить обучаемый, а во-вторых, как форму научной работы, творческого воображения при выполнении учебного задания.

Наличие плана реферата позволяет контролировать ход работы, избежать формального переписывания текстов из первоисточников.

Оформление реферата включает титульный лист, оглавление и краткий список использованной литературы. Список использованной литературы размещается на последней странице рукописи или печатной форме реферата. Реферат выполняется в письменной или печатной форме на белых листах формата А4 (210 x 297 мм). Шрифт Times New Roman, кегель 14, через 1,5 интервала при соблюдении следующих размеров текста: верхнее поле – 25 мм, нижнее – 20 мм, левое – 30 мм, правое – 15 мм. Нумерация страниц производится вверху листа, по центру. Титульный лист нумерации не подлежит.

Рефераты должны быть написаны простым, ясным языком, без претензий на наукообразность. Следует избегать сложных грамматических оборотов, непривычных терминов и символов. Если же такие термины и символы все-таки приводятся, то необходимо разъяснять их значение при первом упоминании в тексте реферата.

Объем реферата предполагает тщательный отбор информации, необходимой для краткого изложения вопроса. Важнейший этап – редактирование готового текста реферата и подготовка к обсуждению. Обсуждение требует хорошей ориентации в материале темы, умения выделить главное, поставить дискуссионный вопрос, привлечь внимание слушателей к интересной литературе, логично и убедительно изложить свои мысли.

Рефераты обязательно подлежат защите. Процедура защиты начинается с определения оппонентов защищающего свою работу. Они стремятся дать основательный анализ работы обучающимся, обращают внимание на положительные моменты и недостатки реферата, дают общую оценку содержанию, форме преподнесения материала, характеру использованной литературы. Иногда они дополняют тот или иной раздел реферата. Последнее особенно ценно, ибо говорит о глубоком знании обучающимся-оппонентом изучаемой проблемы.

Обсуждение не ограничивается заслушиванием оппонентов. Другие обучающиеся имеют право уточнить или опровергнуть какое-либо утверждение. Преподаватель предлагает любому обучающемуся задать вопрос по существу доклада или попытаться подвести итог обсуждению.

Алгоритм работы над рефератом

1. Выбор темы

Тема должна быть сформулирована грамотно (с литературной точки зрения);

В названии реферата следует поставить четкие рамки рассмотрения темы;

Желательно избегать слишком длинных названий;

Следует по возможности воздерживаться от использования в названии спорных с научной точки зрения терминов, излишней наукообразности, а также чрезмерного упрощения формулировок.

2. Реферат следует составлять из пяти основных частей: введения; основной части; заключения; списка литературы; приложений.

3. Основные требования к введению:

Во введении не следует концентрироваться на содержании; введение должно включать краткое обоснование актуальности темы реферата, где требуется показать, почему данный вопрос может представлять научный интерес и есть ли связь представляемого материала с современностью. Таким образом, тема реферата должна быть актуальна либо с научной точки зрения, либо с современных позиций.

Очень важно выделить цель, а также задачи, которые требуется решить для выполнения цели.

Введение должно содержать краткий обзор изученной литературы, в котором указывается взятый из того или иного источника материал, кратко анализируются изученные источники, показываются их сильные и слабые стороны;

Объем введения составляет две страницы текста.

4. Требования к основной части реферата:

Основная часть содержит материал, отобранный для рассмотрения проблемы;

Также основная часть должна включать в себя собственно мнение обучающихся и сформулированные самостоятельные выводы, опирающиеся на приведенные факты;

Материал, представленный в основной части, должен быть логически изложен и распределен по параграфам, имеющим свои названия;

В изложении основной части необходимо использовать сноски (в первую очередь, когда приводятся цифры и чьи-то цитаты);

Основная часть должна содержать иллюстративный материал (графики, таблицы и т. д.);

Объем основной части составляет около 10 страниц.

5. Требования к заключению:

В заключении формулируются выводы по параграфам, обращается внимание на выдвинутые во введении задачи и цели;

Заключение должно быть четким, кратким, вытекающим из содержания основной части.

6. Требования к оформлению списка литературы (по ГОСТу):

Необходимо соблюдать правильность последовательности записи источников: сначала следует писать фамилию, а после инициалы; название работы не ставится в кавычки; после названия сокращенно пишется место издания; затем идет год издания; наконец, называется процитированная страница.

Критерии оценки реферата

Обучающийся, защищающий реферат, должен рассказать о его актуальности, поставленных целях и задачах, изученной литературе, структуре основной части, сделанных в ходе работы выводах.

По окончанию выступления ему может быть задано несколько вопросов по представленной проблеме.

Оценка складывается из соблюдения требований к реферату, грамотного раскрытия темы, умения четко рассказывать о представленном реферате, способности понять суть задаваемых по работе вопросов и найти точные ответы на них.

Методические материалы к выполнению эссе

Эссе – литературное произведение небольшого объема, обычно прозаическое, свободной композиции, передающее индивидуальные впечатления, суждения, соображения автора о той или иной проблеме, теме, о том или ином событии или явлении. Это вид самостоятельной исследовательской работы обучающихся, с целью углубления и закрепления теоретических знаний и освоения практических навыков. Цель эссе состоит в развитии самостоятельного творческого мышления и письменного изложения собственных мыслей. При написании эссе

обучающийся должен представить развернутый письменный ответ на теоретический или практический актуальный вопрос, объявленный преподавателем в аудитории непосредственно перед ее написанием. В процессе написания эссе разрешается пользоваться нормативно-правовыми актами, конспектом лекций (в печатном виде). Использование интернет-ресурсов не допускается. Темы эссе преподаватель предлагает из числа тех, которые обучающиеся уже рассматривали на лекциях или семинарских занятиях, исходя из содержания заданий в составе оценочных средств. По решению преподавателя, в качестве темы эссе может быть выбрана одна или несколько тем, которые могут быть распределены между обучающимися по желанию.

Требования к выполнению эссе:

1. Проводится письменно.

2. Эссе выполняется на компьютере (гарнитура Times New Roman, шрифт 14) через 1,5 интервала с полями: верхнее, нижнее – 2; правое – 3; левое – 1,5. Отступ первой строки абзаца – 1,25. Сноски – постраничные. Таблицы и рисунки встраиваются в текст работы. При этом обязательный заголовок таблицы надо размещать над табличным полем, а рисунки сопровождать подрисовочными подписями. При включении в эссе нескольких таблиц и/или рисунков их нумерация обязательна. Обязательна и нумерация страниц. Их целесообразно проставлять внизу страницы – по середине или в правом углу. Номер страницы не ставится на титульном листе, но в общее число страниц он включается. Объем эссе, без учета приложений, не должен превышать 5 страниц. Значительное превышение установленного объема является недостатком работы и указывает на то, что обучающийся не сумел отобрать и переработать необходимый материал.

3. Работа должна содержать собственные умозаключения по сути поставленной проблемы, включать самостоятельно проведенный анализ по сути этой проблемы, выводы, обобщающие авторскую позицию по поставленной проблеме.

Критерии оценки эссе:

«Отлично» – исключительные знания материала, абсолютное понимание сути, безукоризненное знание основных понятий и положений, логически и лексически грамотно изложенный, содержательный, аргументированный, конкретный и исчерпывающий ответ.

«Хорошо» – глубокие знания материала, правильное понимание сути, знание основных понятий и положений, содержательный, полный и конкретный ответ.

«Удовлетворительно» – твердые, но недостаточно полные знания, верное понимание сути, в целом правильный ответ.

«Неудовлетворительно» – непонимание сущности задания, грубые ошибки в ответе.

Методические материалы по выполнению тестирования.

Тестовые задания содержат вопросы и 3-4 варианта ответа по базовым положениям изучаемой темы/раздела, составлены с расчетом на знания, полученные обучающимся в процессе изучения темы/раздела.

Тестовые задания выполняются в письменной форме и сдаются преподавателю, ведущему дисциплину (модуль). На выполнение тестовых заданий обучающимся отводится 45 минут.

При обработке результатов оценочной процедуры используются: критерии оценки по содержанию и качеству полученных ответов, ключи, оценочные листы.

Критерии оценки теста:

«Зачтено» - если обучающийся правильно выполнил не менее 2/3 всей работы или допустил не более одной грубой ошибки и двух недочетов, не более одной грубой и одной негрубой ошибки, не более трех негрубых ошибок, одной негрубой ошибки и трех недочетов, при наличии четырех-пяти недочетов.

«Не зачтено» - если число ошибок и недочетов превысило норму для оценки 3 или правильно выполнено менее 2/3 всей работы.

Методические материалы по выполнению доклада.

Рекомендуется следующая структура доклада:

1. титульный лист, содержание доклада;
2. краткое изложение;
3. цели и задачи;

4. изложение характера исследований и рассмотренных проблем, гипотезы, спорные вопросы;

5. источники информации, методы сбора и анализа данных, степень их полноты и достоверности;

6. анализ и толкование полученных в работе результатов;

7. выводы и оценки;

8. библиография и приложения.

Время выступления докладчика не должно превышать 10 минут.

Основные требования к оформлению доклада:

- титульный лист должен включать название доклада, наименование предметной (цикловой) комиссии, фамилию обучающегося;

- все использованные литературные источники сопровождаются библиографическим описанием;

- приводимая цитата из источника берется в кавычки (оформляются сноски);

- единицы измерения должны применяться в соответствии с действующими стандартами;

- все названия литературных источников следует приводить в соответствии с новейшими изданиями;

- рекомендуется включение таблиц, графиков, схем, если они отражают основное содержание или улучшают ее наглядность;

- названия фирм, учреждений, организаций и предприятий должны именоваться так, как они указываются в источнике;

Критерии оценки доклада

При выполнении доклада обучающийся должен продемонстрировать умение кратко излагать прочитанный материал, а также умение обобщать и анализировать материал по теме доклада.

Презентация

Методические материалы к презентациям

1. Объём презентации 10 -20 слайдов.

2. На титульном слайде должно быть отражено:

- наименование факультета;

- тема презентации;

- фамилия, имя, отчество, направление подготовки/ специальность, направленность (профиль)/ специализация, форма обучения, номер группы автора презентации;

- фамилия, имя, отчество, степень, звание, должность руководитель работы;

- год выполнения работы.

3. В презентации должны быть отражены обоснование актуальности представляемого материала, цели и задачи работы.

4. Содержание презентации должно включать наиболее значимый материал доклада, а также, при необходимости, таблицы, диаграммы, рисунки, фотографии, карты, видео – вставки, звуковое сопровождение.

5. Заключительный слайд должен содержать информацию об источниках информации для презентации.

Критерии оценки презентации

1. Объём презентации 10 -20 слайдов.

2. Правильность оформления титульного слайда.

3. Актуальность отобранного материала, обоснованность формулировки цели и задач работы.

4. Наглядность и логичность презентации, обоснованность использования таблиц, диаграмм, рисунков, фотографий, карт, видео – вставок, звукового сопровождения; правильный выбор шрифтов, фона, других элементов дизайна слайда.

5. Объём и качество источников информации (не менее 2-х интернет – источников и не менее 2-х литературных источников).

Методические материалы по подготовке к опросу

Самостоятельная работа обучающихся включает подготовку к опросу на практических занятиях. Для этого обучающийся изучает лекции, основную и дополнительную литературу, публикации, информацию из Интернет-ресурсов.

Тема и вопросы к практическим занятиям, вопросы для самоконтроля содержатся в рабочей программе и доводятся до студентов заранее.

Для подготовки к опросу обучающемуся необходимо ознакомиться с материалом, посвященным теме практического занятия, в учебнике или другой рекомендованной литературе, конспекте лекции, обратить внимание на усвоение основных понятий дисциплины, выявить неясные вопросы и подобрать дополнительную литературу для их освещения.

Критерии оценки опроса

«Отлично»:

- дан полный, развернутый ответ на поставленный вопрос;
- в ответе прослеживается четкая структура, логическая последовательность, отражающая сущность раскрываемых понятий, теорий, явлений;
- знание по предмету демонстрируется на фоне понимания его в системе данной науки и междисциплинарных связей;
- свободное владение терминологией;
- ответы на дополнительные вопросы четкие, краткие;

«Хорошо»:

- дан полный, развернутый ответ на поставленный вопрос, показано умение выделять существенные и несущественные признаки, причинно-следственные связи;
- ответ недостаточно логичен с единичными ошибками в частности, исправленные студентом с помощью преподавателя;
- единичные ошибки в терминологии;
- ответы на дополнительные вопросы правильные, недостаточно полные и четкие.

«Удовлетворительно»:

- ответ не полный, с ошибками в деталях, умение раскрыть значение обобщённых знаний не показано, речевое оформление требует поправок, коррекции;
- логика и последовательность изложения имеют нарушения, студент не способен самостоятельно выделить существенные и несущественные признаки и причинно-следственные связи;
- ошибки в раскрываемых понятиях, терминах;
- студент не ориентируется в теме, допускает серьезные ошибки;
- студент не может ответить на большую часть дополнительных вопросов.

«Неудовлетворительно»:

- ответ представляет собой разрозненные знания с существенными ошибками по вопросу;
- присутствуют фрагментарность, нелогичность изложения, студент не осознает связь обсуждаемого вопроса с другими объектами дисциплины, речь неграмотная;
- незнание терминологии;
- ответы на дополнительные вопросы неправильные.

Методические материалы по выполнению практического задания

При выполнении практического задания обучающийся придерживается следующего алгоритма:

1. Записать дату, тему и цель задания;
2. Ознакомиться с правилами и условия выполнения практического задания;
3. Повторить теоретические задания, необходимые для рациональной работы и других практических действий, используя конспекты лекций и рекомендованную литературу, представленной в программе;
4. Выполнить работу по предложенному алгоритму действий;
5. Обобщить результаты работы, сформулировать выводы / дать ответы на контрольные вопросы;

Работа должна быть выполнена грамотно, с соблюдением культуры изложения. При использовании данных из учебных, методических пособий и другой литературы, периодических изданий, Интернет-источников должны иметься ссылки на вышеперечисленные.

Критерии оценки практического задания:

«Отлично» – правильный ответ, дается четкое обоснование принятому решению; рассуждения четкие последовательные логические; используются ссылки на полученные при изучении дисциплины знания; правильно используются формулы, понятия, процедуры, имеющие прямое отношение к задаче для подтверждения принятого решения.

«Хорошо» – правильный ответ, дается обоснование принятому решению; но с не существенными ошибками, в рассуждениях отсутствует логическая последовательность; используются ссылки на полученные при изучении дисциплины знания, правильно используются формулы, понятия, процедуры, имеющие прямое отношение к задаче для подтверждения принятого решения.

«Удовлетворительно» – правильный ответ, допускаются грубые ошибки в обосновании принятого решения; рассуждения не последовательные сумбурные; используются ссылки на полученные при изучении дисциплины знания; используются формулы, процедуры, понятия, имеющие прямое значение для подтверждения принятого решения, однако, при обращении к ним допускаются серьезные ошибки, студент не может правильно ими воспользоваться.

«Неудовлетворительно, не зачтено» – ответ неверный, отсутствует обоснование принятому решению; студент демонстрирует полное непонимание сути вопроса.

Для оценки решения ситуационной задачи (аналитического задания):

Оценка «отлично» выставляется, если задача решена грамотно, ответы на вопросы сформулированы четко. Эталонный ответ полностью соответствует решению студента, которое хорошо обосновано теоретически.

Оценка «хорошо» выставляется, если задача решена, ответы на вопросы сформулированы не достаточно четко. Решение студента в целом соответствует эталонному ответу, но не достаточно хорошо обосновано теоретически.

Оценка «удовлетворительно» выставляется, если задача решена не полностью, ответы не содержат всех необходимых обоснований решения.

Оценка «неудовлетворительно» выставляется, если задача не решена или имеет грубые теоретические ошибки в ответе на поставленные вопросы.

Методические указания для подготовки к промежуточной аттестации.

Изучение учебных дисциплин (модулей) завершается зачетом/зачетом с оценкой или экзаменом. Подготовка к промежуточной аттестации способствует закреплению, углублению и обобщению знаний, получаемых, в процессе обучения, а также применению их к решению практических задач. Готовясь к экзамену, студент ликвидирует имеющиеся пробелы в знаниях, углубляет, систематизирует и упорядочивает свои знания. На зачете или экзамене студент демонстрирует то, что он освоил в процессе обучения по дисциплине (модулю).

Вначале следует просмотреть весь материал по дисциплине (модулю), отметить для себя трудные вопросы. Обязательно в них разобраться. В заключение еще раз целесообразно повторить основные положения, используя при этом листы опорных сигналов. Систематическая подготовка к занятиям в течение семестра позволит использовать время промежуточной аттестации для систематизации знаний.

3. МЕТОДИЧЕСКИЕ МАТЕРИАЛЫ, ОПРЕДЕЛЯЮЩИЕ ПРОЦЕДУРЫ ОЦЕНИВАНИЯ ЗНАНИЙ, УМЕНИЙ, НАВЫКОВ И (ИЛИ) ОПЫТА ДЕЯТЕЛЬНОСТИ, ХАРАКТЕРИЗУЮЩИХ ЭТАПЫ ФОРМИРОВАНИЯ КОМПЕТЕНЦИЙ

3.1. Организационные основы применения балльно-рейтинговой системы оценки успеваемости обучающихся по дисциплине (модулю)

Оценка качества освоения обучающимися дисциплины (модуля) реализуется в формате балльно-рейтинговой системы оценки успеваемости обучающихся (БРСО).

БРСО в ходе текущего контроля успеваемости и промежуточной аттестации осуществляется по 100-балльной шкале.

Академический рейтинг обучающегося по дисциплине (модулю) складывается из результатов:

- текущего контроля успеваемости (максимальный текущий рейтинг обучающегося 80 рейтинговых баллов);
- промежуточной аттестации (максимальный рубежный рейтинг обучающегося 20 рейтинговых баллов).

Условия оценки освоения обучающимся дисциплины (модуля) в формате БРСО доводятся преподавателем до сведения обучающихся на первом учебном занятии, а также размещены в свободном доступе в электронной информационно-образовательной среде Университета.

3.2. Проведение текущего контроля успеваемости обучающихся по дисциплине (модулю) в соответствии с балльно-рейтинговой системой оценки успеваемости обучающегося

В течение учебного семестра до промежуточной аттестации на основании утвержденной рабочей программы дисциплины (модуля) формируется текущий рейтинг обучающегося. Текущий рейтинг обучающегося складывается как сумма рейтинговых баллов, полученных им в течение учебного семестра по всем видам учебных занятий по учебной дисциплине.

В процессе текущего контроля оцениваются следующие действия обучающегося, направленные на освоение компетенций в рамках изучения учебной дисциплины:

- академическая активность (посещаемость учебных занятий, самостоятельное изучение содержания учебной дисциплины в электронной информационно-образовательной среде, соблюдение сроков сдачи практических заданий и текущих контрольных мероприятий и др.);
- выполнение и сдача текущих и итогового практических заданий (эссе, рефераты, творческие задания, кейс-задания, лабораторные работы, расчетные задания и др., активное участие в групповых интерактивных занятиях (дискуссии, WiKi-проекты и др.), защита проектов и др.);
- прохождение рубежей текущего контроля, включая соблюдение графика их прохождения в электронной информационно-образовательной среде.

Для планирования расчета текущего рейтинга обучающегося используются следующие пропорции:

Вид учебного действия	Максимальная рейтинговая оценка, баллов
академическая активность	10
практические задания	40
<i>из них: текущие практические задания</i>	20
<i>итоговое практическое задание</i>	20
рубежи текущего контроля	30
ИТОГО:	80

В течение учебного семестра по дисциплине (модулю) обучающимся должен быть накоплен текущий рейтинг не менее 52 рейтинговых баллов (65% от максимального значения текущего рейтинга).

Необходимыми условиями допуска обучающегося к промежуточной аттестации по дисциплине являются положительное прохождение обучающимся не менее 65% рубежей текущего контроля с накоплением не менее 65% максимального рейтингового балла за каждый рубеж текущего контроля и положительное выполнение итогового практического задания с накоплением не менее 65% максимального рейтингового балла, установленного за итоговое практическое задание.

Невыполнение вышеуказанных условий является текущей академической задолженностью, которая должна быть ликвидирована обучающимся до контрольного мероприятия промежуточной аттестации.

Сведения о наличии у обучающихся текущей академической задолженности, сроках и порядке добора рейтинговых баллов для её ликвидации доводятся до обучающихся педагогическим работником.

В случае неликвидации текущей академической задолженности, педагогический работник обязан во время контрольного мероприятия промежуточной аттестации поставить обучающемуся 0 рейтинговых баллов. В этом случае ликвидация текущей академической задолженности возможна в периоды проведения повторной промежуточной аттестации.

3.3. Проведение промежуточной аттестации обучающихся по дисциплине (модулю) в соответствии с балльно-рейтинговой системой оценки успеваемости обучающегося

Промежуточная аттестация по дисциплине (модулю) проводится в соответствии с Положением о промежуточной аттестации обучающихся по основным профессиональным образовательным программам высшего образования – программ специалитета в Российском государственном социальном университете и Положением о балльно-рейтинговой системе оценки успеваемости обучающихся по основным профессиональным образовательным программам высшего образования - программам бакалавриата, программам специалитета, программам магистратуры в Российском государственном социальном университете.

На промежуточную аттестацию отводится 20 рейтинговых баллов.

Ответы обучающегося на контрольном мероприятии промежуточной аттестации оцениваются педагогическим работником по 20 - балльной шкале, а итоговая оценка по дисциплине (модулю) выставляется по пятибалльной системе для экзамена/дифференцированного зачета и по системе зачтено/не зачтено для зачета.

Критерии выставления оценки определяются Положением о балльно-рейтинговой системе оценки успеваемости обучающихся по основным профессиональным образовательным программам высшего образования - программам бакалавриата, программам специалитета, программам магистратуры в Российском государственном социальном университете.

В процессе определения рубежного рейтинга обучающегося используется следующая шкала:

Рубежный рейтинг	Критерии оценки освоения обучающимся учебной дисциплины в ходе контрольных мероприятий промежуточной аттестации
19-20 рейтинговых баллов	обучающийся глубоко и прочно усвоил программный материал, исчерпывающе, последовательно, грамотно и логически стройно его излагает, тесно увязывает с задачами и будущей деятельностью, не затрудняется с ответом при видоизменении задания, свободно справляется с задачами и практическими заданиями, правильно обосновывает принятые решения, умеет самостоятельно обобщать и излагать материал, не допуская
16-18 рейтинговых баллов	обучающийся твердо знает программный материал, грамотно и по существу излагает его, не допуская существенных неточностей в ответе на вопрос, может правильно применять теоретические положения и владеет необходимыми умениями и навыками при выполнении практических
13-15 рейтинговых баллов	обучающийся освоил основной материал, но не знает отдельных деталей, допускает неточности, недостаточно правильные формулировки, нарушает последовательность в изложении программного материала и испытывает затруднения в выполнении практических заданий
1-12 рейтинговых баллов	обучающийся не знает значительной части программного материала, допускает существенные ошибки, с большими затруднениями выполняет практические задания

0 рейтинговых баллов	не аттестован
----------------------	---------------

Если результат контроля успеваемости в рамках проведения контрольных мероприятий промежуточной аттестации (рубежный рейтинг обучающегося) неудовлетворительный (получено менее 13 рейтинговых баллов), то промежуточная аттестация по учебной дисциплине (модулю) невозможна даже при наличии высокого текущего рейтинга, полученного по итогам текущего контроля по учебной дисциплине (модулю).

Приложение № 1 к методическим материалам по дисциплине (модулю). Конспекты лекционных занятий по дисциплине (модулю)

КОНСПЕКТЫ ЛЕКЦИОННЫХ ЗАНЯТИЙ ПО ДИСЦИПЛИНЕ (МОДУЛЮ)

1. Криминалистика
2. Тема лекционного занятия: «Общие положения о криминалистике»
3. Цели занятия- сформировать общее представление о криминалистике
4. Структура лекционного занятия.

№ п/п	Содержание (кратко)	Методы и средства обучения
1	<p>Понятие и содержание объекта и предмета криминалистики. Дискуссия о природе криминалистики: история и современное состояние. Место криминалистики в системе научного знания. Источники формирования криминалистических знаний.</p> <p>Система криминалистики: история ее развития и особенности. Актуальные вопросы структуры и развития отдельных разделов криминалистической науки.</p> <p>Общие, специальные и конкретные задачи криминалистики на современном этапе, их содержание и соотношение. Факторы, обуславливающие возрастающую роль криминалистики в современных условиях.</p> <p>Понятие, значение и классификация методов криминалистики.</p>	

5. Содержание лекционного занятия и взаимодействие с аудиторией.

Введение.

Формулирование темы занятия. Использование вводного примера, описание ситуации, демонстрация какого-либо процесса и т. д. (в зависимости от вида, замысла лекции и её структуры)

Тема 1 Общие положения о криминалистике.

Теоретический материал:

Предмет, система и задачи криминалистики

Криминалистика (от лат. *crimīnalis* -- преступный, относящийся к преступлению) -- наука, исследующая закономерности приготовления, совершения и раскрытия преступления, возникновения и существования его следов, собирания, исследования, оценки и использования судебных доказательств, а также разрабатывающая систему основанных на познании этих закономерностей специальных приёмов, методов и средств применяемых в ходе предварительного следствия для предупреждения, раскрытия и расследования преступлений, а также при рассмотрении уголовных дел в судах.

В современном виде определение науке криминалистики было предложено Р. С. Белкиным в 1987 году.

Криминалистику следует отличать от криминологии.

Предметом любой науки являются закономерности объективной действительности, отображающиеся в различных явлениях и процессах.

Предметом криминалистики является совокупность объективных закономерностей, познание которых необходимо для успешного расследования и для принятия необходимых мер по предотвращению преступлений.

Система криминалистики, как и система любой другой науки, является единым комплексом взаимосвязанных разделов и частей.

Сложившаяся система криминалистики, как науки, состоит из четырех разделов: общие положения криминалистики, криминалистическая техника, криминалистическая тактика и методика расследования отдельных видов преступлений. Данной классификацией придерживаются все криминалисты, без исключения. Что касается учебного курса криминалистики, то здесь существуют различные точки зрения. Так, например, В.А. Образцов предлагает следующую классификацию:

1. теоретические и методологические основы криминалистики;
2. криминалистическая техника;
3. криминалистическая тактика;
4. криминалистическая методика расследования.

А.Г. Филиппов, к четырем названным разделам предлагает добавить еще один - "Организация раскрытия и расследования преступлений. Криминалистические версии".

Однако в систему курса криминалистика как учебной дисциплины положена система ее науки.

Теорию криминалистики можно определить как систему, которая постоянно развивается и состоит из отдельных понятий, положений, категорий, определений, которые в своей совокупности определяют предмет криминалистики.

Теорию криминалистики можно разделить на общую и частную. Если первая (общая) знакомит нас лишь с общими теоретическими положениями, то вторая несет знание о том или ином признаке, элементе, более четко определяет следственную ситуацию или механизм и способ совершения преступления и т.д.

Криминалистическая техника - раздел криминалистики, представляет систему научных положений и основанные на ней технические рекомендации по применению средств, приемов и методов обнаружения, фиксации, изъятия и исследования доказательств и осуществления иных мер раскрытия и предупреждения преступлений.

Криминалистическая техника возникла на основе использования данных естественных и технических наук в целях расследования преступлений. Методы физики, химии, биологии и других наук в разные годы использовались для исследования вещественных доказательств и разрешения задач уголовного судопроизводства. Вместе с этим разрабатывались и специальные криминалистические приемы и технические средства, используемые в целях борьбы с преступностью.

Криминалистическая тактика - это система научных положений и основанных на них рекомендаций по организации и планированию предварительного и судебного следствия, определению линии поведения лиц, осуществляющих судебное исследование, приемов проведения процессуальных действий.

Следственная тактика находится во взаимодействии с криминалистической техникой. Оно заключается в том, что тактические приемы создают условия для успешного использования научно - технических средств. Например, если тактическими приемами правильно определены границы места происшествия и избран наиболее целесообразный метод исследования материальной обстановки, то налицо достаточный простор для применения средств криминалистической техники с целью обнаружения, изъятия и исследования вещественных следов преступления.

В свою очередь, обнаруженные научно - техническими средствами следы преступления способствуют широкому использованию тактических приемов для дальнейшего поиска следов, оценки события преступления, его обстоятельств, построения следственных версий и т.д.

Криминалистическая методика - это раздел криминалистики, который состоит как из общих положений, присущих всем видам или группам преступлений, так и из отдельных частных методик расследования.

Криминалистическая методика связана и с криминалистической техникой, и с криминалистической тактикой. Эта связь сложилась на основе применения следственной тактики и научно - технических средств в специальных условиях расследования того или иного вида преступлений.

Методика расследования развивается и совершенствуется, что напрямую отражается и на криминалистической технике и тактике.

Криминалистика - это наука о закономерностях механизма преступления и возникновения информации о преступлении и его участниках, а также закономерностях обнаружения, изъятия, исследования и использования вещественных доказательств при расследовании и предотвращении преступлений. В связи с этим криминалистика решает ряд задач. Общая задача криминалистики состоит в том, чтобы использовать накопленный опыт современной науки и техники в борьбе с преступностью.

Первые исследования, которые впоследствии легли в основу криминалистики, появились довольно давно. Однако, именно, конец XIX столетия принято считать началом зарождения криминалистики.

Именно в это время француз Альфонс Бертильон разрабатывает методы криминалистической (антропометрической) регистрации. Он вводит в практику сигналетическую (опознавательную) фотографию, метрическую фотосъемку на месте происшествия и систематизированное описание внешности человека - "словесный портрет".

Важную роль в становлении дактилоскопии сыграли Вильям Гершель, Генри Фолдс и Фрэнсис Гальтон. Первый, считая возможным использовать отпечатки пальцев только для регистрации и идентификации ранее судимых преступников, второй оценил значение следов пальцев, остающихся на месте происшествия, для доказывания их причастности к расследуемому событию. Третий, убедившись в неповторимости пальцевых узоров, предпринял попытку их классификации и систематизации. В дальнейшем, усилиями многих ученых и практиков различных стран методы дактилоскопической идентификации получили признание и широкое распространение, совершенствовались как за рубежом, так и в России.

Но родоначальником криминалистики принято считать Ганса Гросса. Его основной труд "Руководство для судебных следователей как система криминалистики" издавался и в России. В данной работе он заявил о создании новой науки - криминалистики, и что самые различные достижения естественных и технических наук могут быть успешно использованы для раскрытия преступлений.

По мнению Гросса, криминалистика имеет две задачи: практическую и теоретическую.

Практическая задача состоит в установлении истины по каждому уголовному делу, теоретическая - в изучении преступника и познании преступления. Г. Гросс считал, что криминалистика должна изучать вещественные доказательства, поступки и явления, связанные с совершением преступления, характер, привычки и способы действия участников уголовного процесса, приемы выявления и исследования различных следов, поддельных документов и т.д.

Для установления истины в процессе расследования дел Г. Гросс предлагал сосредоточить основное внимание на использование вещественных доказательств, следов - "немых свидетелей" преступления, которые, по его мнению, не могут ошибаться и лгать. Он явно недооценивал значение свидетельских показаний, а также возможность фальсификации вещественных доказательств.

Работа Г.Гросса, основанная на анализе обширной научной литературы и двадцатилетием собственного опыта, послужила толчком для разработки проблем использования криминалистических методов во многих странах.

В России большой вклад в криминалистику внесли: Д.И. Менделеев, А.М. Бутлеров, Е.Ф. Бурунский, С.Н. Трегубов, И.Н. Якимов, С.П. Митричев, И.Ф. Крылов, Р.С. Белкин, Н.П. Яблоков и другие.

Конкретизация общей задачи криминалистики осуществляется применительно к тем направлениям, в которых осуществляется борьба с преступностью, т.е. раскрытию, расследованию, предупреждению преступлений.

Помимо общей задачи, существуют и специальные:

дальнейшее изучение объективных закономерностей, составляющих основу предмета криминалистики;

разработка новых и совершенствование старых технико-криминалистических средств, методов и приемов, необходимых для расследования и предотвращения преступлений;

разработка и совершенствование тактических основ предварительного и судебного следствия;

изучение и обобщение следственной и судебной практики и создание новых методик расследования преступлений.

Несмотря на то, что криминалистика является самостоятельной дисциплиной, она тесно взаимосвязана с другими науками. Прежде всего, с уголовным процессом, уголовным правом, криминологией, оперативно - розыскной деятельностью, химией, физикой, биологией и др.

2. Методологические основы и методы криминалистики

Под методологией обычно понимается система принципов и способов организации и построения теоретической и практической деятельности. Основой методологии в криминалистике является диалектический метод.

Важнейшими категориями диалектики являются: противоречие; качество и количество; случайность и необходимость; возможность и действительность и др.

Основные ее законы: единство и борьба противоположностей; переход от количественных изменений к качественным; отрицание отрицания.

Диктуемая диалектикой необходимость изучения исследуемого объекта обязывает следователя не ограничиваться выяснением лишь некоторых обстоятельств, которые согласуются с его версий, а объективно и полно устанавливать все имеющие значение для дела обстоятельства, выявлять причины и условия, способствовавшие совершению преступления, и приходиться к выводам на основе совокупности собранных доказательств.

Обязанность познания объекта в развитии, изменении требует от следователя выяснять обстоятельства преступления как процесс его совершения от начала до конца, учитывать при поиске и собирании следов преступления, возможность изменений, как материальных следов, так и идеальных, оставшихся в сознании человека.

Диалектическое понимание истины ориентирует следователя на конкретный логический подход к расследуемому преступлению в целом, а также на отдельные его стадии.

Использование логических законов и форм мышления позволяют установить обстоятельства совершения преступления, собрать обоснованные доказательства.

Кроме основного метода, в криминалистике существуют общенаучные методы и специальные.

Общенаучные методы:

наблюдение,

описание,

измерение,

сравнение,

эксперимент и др.

Наблюдение - восприятие какого-либо объекта. Объектами наблюдения в криминалистике являются люди, признаки внешности, отдельные объекты, явления и процессы и др. Необходимо заметить, что данная категория зависит от ряда обстоятельств и личных качеств человека: его памяти, способности правильного восприятия, его психического и психологического состояния, а также времени и обстановки, в которой приходилось наблюдать.

Наблюдение тесно взаимосвязано с описанием.

Описание помогает конкретно указать признаки объекта. Это могут быть все установленные признаки или только некоторые, имеющие значение для данного исследования.

Наблюдение является важнейшим компонентом всех других методов исследования, в том числе инструментальных.

Анализ и синтез - наблюдение объекта криминалистического исследования и его познание непременно сопровождаются такими мысленными операциями, как синтез и анализ, т.е. мысленным разложением объекта познания на составляющие его элементы и выявлением сущности их единства.

Так, выделяя частные признаки картины представленной на экспертизу и проведя их анализ, эксперт синтезирует их, что позволяет судить об особенностях картины в целом и о ее авторе. Анализ и синтез сливаются воедино и создают предпосылки для умозаключения в форме дедукции (от общего к частному) или индукции (от частного к общему).

Дедукция и индукция подобно анализу и синтезу в процессе познания сменяются и одновременно дополняют друг друга.

Аналогия (сходство, подобие) в отличие от дедукции и индукции представляет собой умозаключение от частного к частному или от общего к общему.

Этот методологический прием познания лежит в основе метода моделирования и теории подобия.

На стадии живого созерцания (наблюдения) метод аналогии использует внешнее подобие сравниваемых объектов. На ступени же диалектического мышления аналогия может стать методом познания внутреннего содержательного сходства.

Абстрагирование - прием познания, при котором " отбрасывается " все, не представляющее никакого значения для решения той или иной задачи и выделяется более значимое и необходимое для ее успешного решения.

Измерение - простейший способ получения количественных характеристик объекта познания. Поэтому не случайно именно с этого приема начался процесс использования данных математики в криминалистике, в частности для совершенствования уголовной регистрации преступников (антропометрический метод А. Бертильона). В последующем метод измерений был перенесен на другие криминалистические объекты, получил всеобщее признание и ныне широко используется при решении различных криминалистических задач.

Рассматривая измерение как процесс, в его структуре следует выделить: объект измерения, единицы измерения, измерительные приборы, приемы измерений и, наконец, субъекта, реализующего этот метод познания.

Метод сравнения, также распространен в криминалистике. Объектами сравнения являются и конкретные материальные образования, и мысленные образы, а порой и результаты каких-либо действий. Реализуется все это путем сопоставления свойств или признаков двух, трех или нескольких объектов.

Эксперимент - многократное повторение при различных, заранее задаваемых условиях целенаправленное проведение какого-либо испытания, пробы или опыта. Реализуется он путем воздействия на исследуемый объект или процесс и может иметь целью подтверждение или опровержение имеющейся гипотезы, установление природы наблюдаемого явления, его сущности, возможных путей управления и др.

В криминалистике, например, следственный эксперимент - это следственное действие, заключающееся в проведении специальных опытов с целью получения новых или проверки имеющихся доказательств, а также для проверки следственных версий о механизме совершения преступления, о происхождении каких-либо фактов и т.п. Моделирование - исследование каких-либо явлений, процессов или систем объектов путем построения и изучения их моделей; использование моделей для определения и уточнения характеристик и рационализации способов построения вновь конструируемых объектов.

Это могут быть модели предметов, устройств, систем, явлений и процессов. Если останавливаться более конкретно то это могут быть, например: следы преступления и преступника. Реализуется данный вид моделирования путем изготовления слепков, следов, предметов - аналогов, схем и рисунков, путем реконструкции обстановки места происшествия или отдельного объекта и т.д.

Криминалистика, как уже говорилось выше, базируется на данных, заимствованных из других наук. Данные специальных наук становятся криминалистическими методами благодаря тому, что эти данные приспособлены, а в некоторых случаях и преобразованы с учетом специфики

объекта, субъекта, условий, цели и процессуальной формы применения. Например, различные приборы и химические средства, используемые для обнаружения, собирания и исследования материальных следов преступления, входят в арсенал криминалистической техники потому, что для их применения важны не только их собственные свойства, но и то, где и как искать, какие именно следы, какие условия, учесть для их фиксации, изъятия, исследования, какой процессуальный порядок соблюсти, какие выводы сделать.

В связи с этим, специальные методы криминалистики можно разделить на две группы:

1. собственно криминалистические;
2. заимствованные из других наук.

Собственно криминалистические - это: методы криминалистической идентификации, дактилоскопии, одорологии, планирования следственных действий, организации расследования.

Специальные методы, заимствованные из других наук:

1. физические, химические, физико-химические - предназначенные для анализа, состава, структуры физических и химических свойств вещества и материалов;
2. биологические - используемые для исследования объектов биологического происхождения;
3. социологические - применяемые для изучения причин и условий, способствующих совершению и сокрытию преступлений, анализа способов преступлений;
4. антропологические и антропометрические методы.

Практическую форму реализации эта группа методов находит при производстве экспертных исследований, в частности идентификации живых лиц и трупов по их анатомическим признакам; при производстве опознания; при производстве розыска лиц, уклоняющихся от следствия и суда, при решении других криминалистических задач.

3. Криминалистическая идентификация

Идентификация - процесс установления тождества объекта или личности по совокупности общих и частных признаков, осуществляемый с целью решения вопроса о том, является ли данный объект искомым.

Возможность отождествления обуславливается самой природой материальных объектов. С одной стороны, относительной устойчивости и неизменности, а с другой - на способности объектов отражать свои признаки на других объектах, а также индивидуальность объекта.

Под индивидуальностью объекта понимается его безусловное отличие от любых других объектов. В природе не существует двух совершенно тождественных друг другу объектов. Даже стандартные вещи отличаются друг от друга рядом особенностей, их выявление и составляет задачу исследования.

Лица и предметы, будучи, безусловно, индивидуальными, могут быть в то же время очень сходными, совпадать по ряду своих свойств с другими лицами и предметами. Судебной практике известны многочисленные случаи, казалось бы, полного внешнего сходства фактически различных лиц и вещей.

Поэтому в процессе идентификации необходимо строго отличать сходство и тождество идентифицируемых объектов. Смешение сходства и тождества в практическом исследовании приводит к ошибочному отождествлению.

Поэтому разграничение сходства и тождества сравниваемых объектов является принципом идентификации.

Под устойчивостью идентифицируемых объектов понимается их способность на протяжении определенного времени сохранять относительно неизменными свои существенные свойства. Степень устойчивости объектов различна. Один из них сохраняют свои существенные для идентификации свойства на протяжении значительного времени.

Таковы, например, папиллярные узоры на ладонной поверхности руки человека. Другие объекты более изменчивы. Например, мягкие ткани лица. Чем более устойчивы свойства идентифицируемого объекта и чем меньше промежутков времени, на протяжении которого объект может претерпевать изменение, тем легче осуществить идентификацию. Если же объект не обладает необходимой устойчивостью или его существенные для идентификации свойства к моменту исследования претерпели коренные изменения (например, сильно изношена подошва обуви), идентификация оказывается невозможной.

Разграничение объектов относительно устойчивых и изменяемых на протяжении времени, прослеживаемого в процессе исследования, также представляет принцип криминалистической идентификации.

Всякий объект обладает бесчисленным количеством свойств и признаков. В отличие от свойств признак изменчив и зависит от условий и механизма взаимодействия вещей.

Для идентификации имеют значение лишь те свойства и признаки, которые отобразились в следе данного объекта. Свойства идентифицируемого объекта, которые отобразились в его следе и могут быть использованы для сравнения и разрешения вопроса о тождестве, называются идентификационными.

В криминалистике идентификация имеет разделение исследуемых объектов на идентифицируемые и идентифицирующие.

Идентифицируемый (отожествляемый) объект - это такой объект, тождество (равенство) которого устанавливается.

Идентифицирующий (отожествляющий) объект, с помощью которого устанавливается тождество.

Идентифицируемый объект может быть только один, а идентифицирующих несколько. Вывод о тождестве объектов всегда базируется на совокупности его идентификационных признаков.

Идентификационный признак - это свойство объекта, удовлетворяющее определенным требованиям:

1. Специфичность, Признак должен наиболее полно отражать свойства объекта, используемые для идентификации;
2. Выраженность признака - его способность к постоянному стабильному отображению. Признак должен быть воспроизведен в каждом случае образования следа;
3. Относительная устойчивость признака. Если то или иное свойство объекта не является устойчивым, то оно не может быть использовано в качестве идентификационного признака и участвовать в идентификационном процессе. Критерием относительной устойчивости свойства может быть его незначительная изменчивость во времени и пределах идентификационного периода, закономерная повторяемость его отображений на идентифицирующем объекте, устойчивые проявления свойства в различных условиях;
4. То или иное свойство объекта может быть использовано в качестве идентификационного признака при условии, если оно доступно для современных методов познания.

Идентификационные признаки могут быть классифицированы по различным основаниям:

по отношению к субъекту в целом: общее и частные;

по характеру: качественные и количественные;

по длительности периода: устойчивые и относительно устойчивые;

по природе: закономерные и случайные;

по происхождению: собственные и приобретенные;

Установление групповой принадлежности объекта позволяет установить его принадлежность к определенному классу, роду, виду, то есть к некоторому множеству однородных объектов. Установление принадлежности объекта к определенной группе осуществляется на основе изучения его общих признаков, свойственных всем объектам данной группы.

Групповая принадлежность устанавливается в целях:

определения природы неизвестного вещества;

определения сущности и назначения предмета;

отнесения объекта к той или иной конкретной группе, массе вещества;

выяснения источника происхождения или способа изготовления объекта.

В теории и практике криминалистической идентификации различают две формы отражения:

1. материально - фиксированную;

2. психофизиологическую,

Материально - фиксированная форма означает запечатление признаков отображаемого объекта в других материальных объектах, к которым относятся следы (рук, ног, оружия, транспортных средств и т.п.); наглядно образные изображения (фото - кино - видеоизображения) живых лиц,

трупов, вещественных доказательств, участков местности, строений и т.д.; документы (рукописные, машинописные и др.).

Психофизическая форма отображения носит субъективный характер. Она состоит в запечатлении мысленного (чувственно - конкретного) образа в памяти лица. Например, потерпевший запомнил внешний облик преступника и может его опознать по мысленному образу, зафиксированному в его памяти. Отожествление по мысленному образу может осуществить только тот человек, в памяти которого хранится этот образ (потерпевший, свидетель, обвиняемый).

Идентификация по материально - фиксированным отображениям могут проводить эксперты, специалисты, следователь, суд, то есть те, кто правильно способен воспринимать отображенные признаки объекта и владеющие методиками идентификационных исследований. Объем проводимых при этом исследований и значение получаемых результатов будут различаться в зависимости от процессуального положения названных лиц.

Идентификация может проводиться в двух формах:

процессуальной;

непроцессуальной,

Процессуальная форма идентификации осуществляется в виде экспертизы или в ходе проведения другого следственного действия. Результаты идентификации, отраженные в заключении эксперта или в протоколе следственного действия, приобретают значение доказательств.

Непроцессуальной является идентификация, осуществляемая следователем в ходе осмотра, обыска, выемки, ее результаты не имеют доказательственного значения. Они выполняют роль мыслительных операций, которые используются для получения иных доказательств. К непроцессуальной форме относится идентификация, осуществляемая в оперативных целях, а также предварительное, доэкспертные исследования следователя или специалиста.

В теории криминалистической идентификации выделяются четыре стадии идентификационной экспертизы.

1. Экспертный осмотр представленных на исследование объектов. При осмотре эксперт выясняет, все ли материалы, перечисленные в постановлении (определении) о назначении экспертизы, ему представлены, все ли они процессуально оформлены и нет ли сомнений в их подлинности, достаточны ли и пригодны ли они для идентификации. Если материалов явно недостаточно или они непригодны для идентификации, эксперт сообщает об этом следователю (суду) и указывает, какие дополнительные материалы необходимо представить.

Эксперт составляет план предстоящего исследования и определяет наиболее эффективные рабочие методы, которые будут им использованы в процессе экспертизы.

2. Раздельное исследование представленных объектов.

В этой стадии основная задача эксперта - выявить максимальное количество идентификационных признаков, присущих каждому объекту. Выявленные признаки желательно зафиксировать с помощью фотоснимков, таблиц или схем.

3. Сравнительное исследование.

На данной стадии эксперт сопоставляет одноименные идентификационные признаки объектов, выявляет совпадающие и различающиеся признаки. Сравнительное исследование должно быть детальным и полным. Результаты исследования обеспечиваются благодаря применению, как новейших технических средств и методов исследования, так и традиционных.

4. Оценка выявленной совокупности признаков и формулирование вывода эксперта.

Чтобы дать общую оценку совпадающих и различающихся признаков, необходимо оценивать каждый идентификационный признак в отдельности с учетом его специфичности, относительной устойчивости, независимости от других признаков, частоты встречаемости и идентификационной значимости. В тех случаях, когда эксперт приходит к положительному выводу, убедившись, что выявленные различающиеся признаки случайны и не имеют существенного значения в решении вопроса о тождестве, и должен обосновать это и пояснить, чем обусловлены эти различия.

Решающей в данной стадии является оценка всей совокупности признаков, присущей объекту идентификации. Вопрос о том, какой минимальный комплекс признаков является в каждом конкретном случае достаточным для обоснования категорического вывода эксперта, - один из

основных вопросов теории криминалистической идентификации. Правильное его решение зависит от качества представленных на экспертизу объектов, от полноты и тщательности проведенного исследования, а также профессиональной подготовки, квалификации и опыта эксперта, его внимания, вдумчивости, сосредоточенности, других качеств.

Приложение № 2 к методическим материалам по дисциплине (модулю). Конспекты практических (семинарских) занятий по дисциплине (модулю)

КОНСПЕКТЫ ПРАКТИЧЕСКИХ (СЕМИНАРСКИХ) ЗАНЯТИЙ ПО ДИСЦИПЛИНЕ (МОДУЛЮ)

Теоретические вопросы:

Развитие криминалистического учения об оружии и следах его применения.

Понятие, и структура криминалистического учения.

Современные тенденции в развитии криминалистического учения об оружии и следах его применения.

Криминалистическая баллистика: понятие, научные основы.

Понятие и классификация оружия и боеприпасов.

Критерии отнесения предметов к огнестрельному оружию и боеприпасам.

Механизм образований следов огнестрельного оружия на гильзе, пуле, преграде.

Средства и методы их собирания и исследования.

Подготовка и назначение судебно-баллистических экспертиз. Возможности использования результатов судебно- баллистической экспертизы в раскрытии и расследовании преступлений.

Теория и практика криминалистического исследования холодного и метательного оружия.

Понятие и классификация холодного и метательного оружия, спорные вопросы классификации.

Подготовка и назначение экспертизы холодного оружия. Вопросы, разрешаемые при производстве экспертизы холодного оружия.

Понятие и значение криминалистической взрывотехники.

Место криминалистической взрывотехники в системе криминалистики.

Понятие и классификация взрывчатых веществ и взрывных устройств.

Средства и методы собирания и исследования следов применения взрывных устройств. Подготовка и назначение взрывотехнической экспертизы.

Значение полученных результатов для поиска преступника и установления обстоятельств совершённого преступления.

Темы для рефератов

1. Криминалистика: предмет и структура;
2. Методы криминалистики;
3. Использование метода моделирования в криминалистике;
4. Использование метода реконструкции в криминалистике;
5. Взаимосвязь криминалистики с общественными, естественными и техническими науками;
6. История развития криминалистики;
7. Современное состояние криминалистики в зарубежных странах;
8. Теория криминалистической идентификации;
9. Теория криминалистической диагностики;
10. Взаимосвязь криминалистики и этики;

11. Взаимосвязь криминалистики и психологии;
12. Взаимосвязь криминалистики и оперативно-разыскной деятельности;
13. Взаимосвязь криминалистики и теории доказывания;
14. Применение логических методов в криминалистике;
15. Применение математических методов в криминалистике;
16. Использование криминалистических методов в гражданском и арбитражном судопроизводстве;
17. Использование криминалистических методов в административном судопроизводстве;
18. Криминалистическая теория причинности;
19. Криминалистическое учение о признаках;
20. Общетеоретические проблемы криминалистики и пути их разрешения;

ЗАДАНИЯ К ПРАКТИЧЕСКИМ ЗАНЯТИЯМ

ЛИСТ РЕГИСТРАЦИИ ИЗМЕНЕНИЙ

№ п/п	Содержание изменения	Реквизиты документа об утверждении изменения	Дата введения изменения
1.	Утверждены и введены в действие решением Ученого совета факультета на основании Федерального государственного образовательного стандарта (указываем реквизиты ФГОС)	Протокол заседания Ученого совета факультета № _____ от «_____» _____ 20__ года	__.:__.:____
2.	*	Протокол заседания Ученого совета факультета № _____ от «_____» _____ 20__ года	__.:__.:____
3.	*	Протокол заседания Ученого совета факультета № _____ от «_____» _____ 20__ года	__.:__.:____
4.	*	Протокол заседания Ученого совета факультета № _____ от «_____» _____ 20__ года	__.:__.:____

ЛИСТ РЕГИСТРАЦИИ ИЗМЕНЕНИЙ

№ п/п	Содержание изменения	Реквизиты документа об утверждении изменения	Дат а введения изменения
5.	Утверждена и введена в действие решением Ученого совета факультета на основании Федерального государственного образовательного стандарта 38.05.02 <i>Таможенное дело</i> , утвержденного приказом Министерства образования и науки Российской Федерации № № 1453 от 25.11.2020	Протокол заседания Ученого совета факультета № <u>9</u> от «26» апреля 2023__ года	__. __.
6.	*	Протокол заседания Ученого совета факультета № ____ от «__» ____ 20__ года	__. __.
7.	*	Протокол заседания Ученого совета факультета № ____ от «__» ____ 20__ года	__. __.
8.	*	Протокол заседания Ученого совета факультета № ____ от «__» ____ 20__ года	__. __.



**Министерство науки и высшего образования Российской Федерации
Федеральное государственное бюджетное образовательное учреждение
высшего образования
«Российский государственный социальный университет»**

УТВЕРЖДАЮ

**И.о. декана факультета политических и
социальных технологий**

_____/Пивнева С.В./

28.03.2023 г.

МЕТОДИЧЕСКИЕ МАТЕРИАЛЫ ПО ДИСЦИПЛИНЕ (МОДУЛЮ)

КРИПТОГРАФИЧЕСКАЯ ЗАЩИТА ИНФОРМАЦИИ

Специальность

«Безопасность информационных технологий в правоохранительной сфере»

Специализация

«Технологии защиты информации в правоохранительной сфере»

**ОБРАЗОВАТЕЛЬНАЯ ПРОГРАММА ВЫСШЕГО ОБРАЗОВАНИЯ –
ПРОГРАММА СПЕЦИАЛИТЕТА**

Форма обучения

Очная

Москва, 2023 г.

Методические материалы по дисциплине (модулю) «Криптографическая защита информации» разработана на основании федерального государственного образовательного стандарта высшего образования – *специалитета* по специальности *10.05.05 Безопасность информационных технологий в правоохранительной сфере*, утвержденного приказом Министерства образования и науки Российской Федерации от от 26.11.2020 № 1461, учебного плана по основной профессиональной образовательной программе высшего образования - программы *специалитета* по специальности *10.05.05 Безопасность информационных технологий в правоохранительной сфере* (далее – «ОПОП»).

Методические материалы по дисциплине (модулю) разработаны рабочей группой в составе: д.ф.-м.н, профессора Краснова А.Е., к.ф.-м.н. , доцента Мельниковой Е.А.

Методические материалы по дисциплине (модулю) обсуждены и утверждены на заседании кафедры информационных технологий, искусственного интеллекта и общественно-социальных технологий цифрового общества факультета социальных и политических технологий (Протокол № 7 от «28» марта 2023 года)

Заведующий кафедрой
канд. пед. наук, доцент



(подпись)

С.В. Крапивка

Методические материалы по дисциплине (модулю) рекомендованы к утверждению представителями организаций-работодателей :

АО ПВП «Амулет»
зам. ген. директора по науке,
к.т.н., доцент



(подпись)

А.С. Мосолов

Методические материалы по дисциплине (модулю) рецензированы и рекомендованы к утверждению:

Рабочая программа учебной
дисциплины рецензирована и
рекомендована к утверждению: д.т.н. ,
доцент, профессор кафедры
информационных технологий ,
ГБОУВО Академия ГПС МЧС России)



С.Ю. Бутузов

(подпись)

к.ф.-м.н, доцент
кафедры информационных технологий,
искусственного интеллекта и
общественно-социальных технологий
цифрового общества факультета
политических и социальных
технологий



Н.П. Третьяков

(подпись)

Согласовано

Научная библиотека, директор



И.Г. Маляр

СОДЕРЖАНИЕ

1. МЕТОДИЧЕСКИЕ МАТЕРИАЛЫ К ЛЕКЦИОННЫМ, ПРАКТИЧЕСКИМ, ЛАБОРАТОРНЫМ ЗАНЯТИЯМ	4
1.1. Методические материалы к проведению лекционных занятий по дисциплине (модулю).....	4
1.2. Методические материалы по подготовке к практическим занятиям по дисциплине (модулю).....	5
1.4. Методические материалы по подготовке к лабораторным занятиям по дисциплине (модулю).....	9
2. МЕТОДИЧЕСКИЕ РЕКОМЕНДАЦИИ ДЛЯ ОБУЧАЮЩИХСЯ ПО ОСВОЕНИЮ ДИСЦИПЛИНЫ (МОДУЛЯ) И САМОСТОЯТЕЛЬНОЙ РАБОТЕ.....	10
3. МЕТОДИЧЕСКИЕ МАТЕРИАЛЫ, ОПРЕДЕЛЯЮЩИЕ ПРОЦЕДУРЫ ОЦЕНИВАНИЯ ЗНАНИЙ, УМЕНИЙ, НАВЫКОВ И (ИЛИ) ОПЫТА ДЕЯТЕЛЬНОСТИ, ХАРАКТЕРИЗУЮЩИХ ЭТАПЫ ФОРМИРОВАНИЯ КОМПЕТЕНЦИЙ.....	19
3.1. Организационные основы применения балльно-рейтинговой системы оценки успеваемости обучающихся по дисциплине (модулю).....	19
3.2. Проведение текущего контроля успеваемости обучающихся по дисциплине (модулю) в соответствии с балльно-рейтинговой системой оценки успеваемости обучающегося.....	19
3.3. Проведение промежуточной аттестации обучающихся по дисциплине (модулю) в соответствии с балльно-рейтинговой системой оценки успеваемости обучающегося.....	20
ЛИСТ РЕГИСТРАЦИИ ИЗМЕНЕНИЙ.....	22

1. МЕТОДИЧЕСКИЕ МАТЕРИАЛЫ К ЛЕКЦИОННЫМ, ЛАБОРАТОРНЫМ ЗАНЯТИЯМ

1.1. Методические материалы к проведению лекционных занятий по дисциплине (модулю)

Лекция - один из методов обучения, одна из основных системообразующих форм организации учебного процесса в вузе. Лекционное занятие представляет собой систематическое, последовательное, монологическое изложение педагогическим работником учебного материала, как правило, теоретического характера. Такое занятие представляет собой элемент технологии представления учебного материала путем логически стройного, систематически последовательного и ясного изложения.

Цель лекции – организация целенаправленной познавательной деятельности обучающихся по овладению программным материалом дисциплины (модуля). Чтение курса лекций позволяет дать связанное, последовательное изложение материала в соответствии с новейшими данными науки, сообщить слушателям основное содержание предмета в целостном, систематизированном виде. В ряде случаев лекция выполняет функцию основного источника информации: при отсутствии учебников и учебных пособий, чаще по новым курсам; в случае, когда новые научные данные по той или иной теме не нашли отражения в учебниках; отдельные разделы и темы очень сложны для самостоятельного изучения. В таких случаях только лектор может методически помочь обучающимся в освоении сложного материала.

Возможные формы проведения лекций:

- Вводная лекция – один из наиболее важных и трудных видов лекции при чтении систематических курсов. От успеха этой лекции во многом зависит успех усвоения всего курса. Она может содержать: определение дисциплины (модуля); краткую историческую справку о дисциплине (модуле); цели и задачи дисциплины (модуля), ее роль в общей системе обучения и связь со смежными дисциплинами (модулями); основные проблемы (понятия и определения) данной науки; основную и дополнительную учебную литературу; особенности самостоятельной работы обучающихся над дисциплиной (модулем) и формы участия в научно-исследовательской работе; отчетность по курсу.

- Информационная лекция ориентирована на изложение и объяснение обучающимся научной информации, подлежащей осмыслению и запоминанию. Это самый традиционный тип лекций в практике высшей школы.

- Заключительная лекция предназначена для обобщения полученных знаний и раскрытия перспектив дальнейшего развития данной науки.

- Обзорная лекция – это систематизация научных знаний на высоком уровне, допускающая большое число ассоциативных связей в процессе осмысления информации, излагаемой при раскрытии внутрисубъектной и межпредметной связей, исключая детализацию и конкретизацию. Как правило, стержень излагаемых теоретических положений составляет научно-понятийная и концептуальная основа всего курса или крупных его разделов.

- Лекция-беседа - непосредственный контакт педагогического работника с аудиторией - диалог. По ходу лекции педагогический работник задает вопросы для выяснения мнений и уровня осведомленности обучающихся по рассматриваемой проблеме.

- Лекция-дискуссия - свободный обмен мнениями в ходе изложения лекционного материала. Педагогический работник активизирует участие в обсуждении отдельными вопросами, сопоставляет между собой различные мнения и тем самым развивает дискуссию, стремясь направить ее в нужное русло.

- Лекция с применением обратной связи включает в себе то, что в начале и конце каждого раздела лекции задаются вопросы. Первый - для того, чтобы узнать, насколько обучающиеся ориентируются в излагаемом материале, вопрос в конце раздела предназначен для выяснения степени усвоения только что изложенного материала. При

неудовлетворительных результатах контрольного опроса педагогический работник возвращается к уже прочитанному разделу, изменив при этом методику подачи материала.

- Проблемная лекция опирается на логику последовательно моделируемых проблемных ситуаций путем постановки проблемных вопросов или предъявления проблемных задач. Проблемный вопрос - это диалектическое противоречие, требующее для своего решения размышления, сравнения, поиска, приобретения и применения новых знаний. Проблемная задача содержит дополнительную вводную информацию и при необходимости некоторые ориентиры поиска ее решения.

- Программированная лекция - консультация – педагогический работник сам составляет и предлагает обучающимся вопросы. На подготовленные вопросы педагогический работник сначала просит ответить обучающихся, а затем проводит анализ и обсуждение неправильных ответов. В лекциях можно использовать наглядные материалы, а также подготовить презентацию. Что касается презентации, то в качестве визуальной поддержки ее можно органично интегрировать во все вышеупомянутые лекции. В то же время лекцию-презентацию возможно выделить и в качестве самостоятельной формы. Лекция-презентация должна отражать суть основных и (или) проблемных вопросов лекции, на которые особо следует обратить внимание обучающихся. В условиях применения активного метода проведения занятий презентация представляется весьма удачным способом донесения информации до слушателей. Единственное, на что следует обратить внимание при подготовке слайдов, - это их оформление и текст. Слайд не должен быть перегружен картинками и лишней информацией, которая будет отвлекать от основного аспекта того или иного вопроса лекции. Во время лекции можно задавать вопросы аудитории в отношении того или иного слайда, тем самым еще больше вовлекая обучающихся в проблематику.

Краткое содержание лекционных занятий

Наименование разделов и тем	Содержание учебного материала
Модуль 2 (Семестр 6)	
Раздел 1.1 Основные понятия. История криптографии.	Наивная криптография, формальная криптография, математическая криптография. Основные термины и определения, основные требования к криптосистемам, классификация криптографических систем. Основы шифрования, шифры: однозначной замены, полиалфавитные, омофонические, полиалфавитные. Основы шифрования, шифры одинарной и множественной перестановки.
Раздел 1.2 Математические основы криптографии	Вычисления по модулю N, генерация гаммы, эллиптические кривые в криптографии, трудно вычисляемые задачи, односторонние функции.
Раздел 1.3 Классификация симметричных шифров. Режимы шифрования	Поточные алгоритмы, блочные алгоритмы. Режимы шифрования блочных алгоритмов: режим простой замены (Electronic Codebook, ECB); режим гаммирования (Counter, CTR);- режим гаммирования с обратной связью по выходу (Output Feedback, OFB); режим простой замены с сцеплением (Cipher Block Chaining, CBC); режим гаммирования с обратной связью по шифртексту
Раздел 1.4 Стандарты симметричного шифрования.	Алгоритмы, входящие в государственные стандарты симметричного шифрования: алгоритм DES, AES, ГОСТ 28147-89, Магма, Кузнечик. Криптостойкость алгоритмов. Распределение ключей для симметричного шифрования
Раздел 1.5 Основы криптоанализа	История криптоанализа, методы криптоанализа, виды атак
Модуль 2 (Семестр 7)	
Раздел 2.1 Шифрование с открытым ключом. Вероятностное шифрование.	Алгоритм RSA: задача факторизации числа, генерация ключей, шифрование, расшифрование, криптостойкость. Вероятностное шифрование. Алгоритм Эль Гамала: генерация ключей,

	шифрование, расшифрование, криптостойкость. Алгоритм на основе эллиптических кривых: генерация ключей, шифрование, расшифрование, криптостойкость. Постквантовая криптография.
Раздел 2.2 Хеш-функции. Протоколы электронно-цифровой подписи	Понятия: хеш-функция, хеш-образ. Применение хеш-функций в криптографии. Схема электронной подписи на основе RSA. Стандарты электронной подписи. Правовые основы применения электронной подписи.
Раздел 2.3 Криптографические протоколы	Отличие криптографических протоколов от криптосистем. Классификация протоколов. Протоколы аутентификации, протоколы разделения секрета, протоколы тайных многосторонних вычислений, протоколы контроля целостности, протоколы доказательства с нулевым разглашением.
Раздел 2.4 Основные принципы технологии блокчейн	Децентрализованное приложения и технология блокчейн. Сеть биткойн. Жизненный цикл транзакции, создание блоков, достижение консенсуса. Публичный ключ, приватный ключ и адрес кошелька.
Раздел 2.5 Стеганографические методы защиты информации	Модель и принцип работы стеганосистем, методы классической стеганографии, методы компьютерной стеганографии, цифровые водяные знаки, методы стегоанализа.

1.2. Методические материалы по подготовке к практическим занятиям по дисциплине (модулю)

Практические (семинарские) занятия - одна из форм учебного занятия, направленная на развитие самостоятельности обучающихся и приобретение умений и навыков. Данные учебные занятия углубляют, расширяют, детализируют полученные ранее знания. Практическое занятие предполагает выполнение обучающимися по заданию и под руководством преподавателей одной или нескольких практических работ.

Цель практических занятий и семинаров состоит в развитии познавательных способностей, самостоятельности мышления и творческой активности обучающихся; углублении, расширении, детализировании знаний, полученных на лекции в обобщенной форме, и содействии выработке навыков профессиональной деятельности. В отдельных случаях на практических занятиях и семинарах руководителем занятия сообщаются дополнительные знания.

Для достижения поставленных целей и решения требуемого перечня задач практические занятия и семинары проводятся традиционными технологиями или с использованием активных и интерактивных образовательных технологий.

Возможные формы проведения практических (семинарских) занятий:

- Деловая игра - это метод группового обучения совместной деятельности в процессе решения общих задач в условиях максимально возможного приближения к реальным проблемным ситуациям. Имитационные игры - на занятиях имитируется деятельность какой-либо организации, предприятия или его подразделения. Имитироваться могут события, конкретная деятельность людей (деловое совещание, обсуждение плана) и обстановка, условия, в которых происходит событие или осуществляется деятельность (кабинет начальника цеха, зал заседаний). Исполнение ролей (ролевые игры) - в этих играх отрабатывается тактика поведения, действий, выполнение функций и обязанностей конкретного лица. Для проведения игр с исполнением роли разрабатывается модель-пьеса ситуации, между студентами распределяются роли с «обязательным содержанием», характеризующиеся различными интересами; в процессе их взаимодействия должно быть найдено компромиссное решение. «Деловой театр» (метод инсценировки) - в нем разыгрывается какая-либо ситуация, поведение человека в этой обстановке, обучающийся должен вжиться в образ определенного лица, понять его действия, оценить обстановку и найти правильную линию поведения. Основная задача метода инсценировки - научить ориентироваться в различных обстоятельствах, давать объективную оценку своему

поведению, учитывать возможности других людей, влиять на их интересы, потребности и деятельность, не прибегая к формальным атрибутам власти, к приказу.

- Игровое проектирование - является практическим занятием или циклом занятий, суть которых состоит в разработке инженерного, конструкторского, технологического и других видов проектов в игровых условиях, максимально воссоздающих реальность. Этот метод отличается высокой степенью сочетания индивидуальной и совместной работы обучающихся.

- Познавательные-дидактические игры не относятся к деловым играм. Они предполагают лишь включение изучаемого материала в необычный игровой контекст и иногда содержат лишь элементы ролевых игр. Такие игры могут проводиться в виде копирования научных, культурных, социальных явлений (конкурс знатоков, «Поле чудес», КВН и т.д.) и в виде предметно-содержательных моделей, (например, игры-путешествия, когда надо разработать рациональный маршрут, пользуясь различными картами).

- Анализ конкретных ситуаций. Конкретная ситуация – это любое событие, которое содержит в себе противоречие или вступает в противоречие с окружающей средой. Ситуации могут нести в себе как позитивный, так и отрицательный опыт. Все ситуации делятся на простые, критические и экстремальные.

- Кейс-метод (от английского case – случай, ситуация) – усовершенствованный метод анализа конкретных ситуаций, метод активного проблемно-ситуационного анализа, основанный на обучении путем решения конкретных задач – ситуаций (решение кейсов). Непосредственная цель метода case-study - обучающиеся должны проанализировать ситуацию, разобраться в сути проблем, предложить возможные решения и выбрать лучшее из них. Кейсы делятся на практические (отражающие реальные жизненные ситуации), обучающие (искусственно созданные, содержащие значительные элементы условности при отражении в нем жизни) и исследовательские (ориентированные на проведение исследовательской деятельности посредством применения метода моделирования). Метод конкретных ситуаций (метод case-study) относится к неигровым имитационным активным методам обучения.

- Тренинг (англ. training от train — обучать, воспитывать) – метод активного обучения, направленный на развитие знаний, умений и навыков и социальных установок. Тренинг – форма интерактивного обучения, целью которого является развитие компетентности межличностного и профессионального поведения в общении. Достоинство тренинга заключается в том, что он обеспечивает активное вовлечение всех участников в процесс обучения. Можно выделить основные типы тренингов по критерию направленности воздействия и изменений – навыковый, психотерапевтический, социально-психологический, бизнес-тренинг.

- Метод Сократа (Майевтика) – метод вопросов, предполагающих критическое отношение к догматическим утверждениям, называется еще как метод «сократовской иронии». Это умение извлекать скрытое в человеке знание с помощью искусных наводящих вопросов, подразумевающего короткий, простой и заранее предсказуемый ответ.

- Интерактивная лекция – выступление ведущего обучающего перед большой аудиторией с применением следующих активных форм обучения: дискуссия, беседа, демонстрация слайдов или учебных фильмов, мозговой штурм.

- Групповая, научная дискуссия, диспут. Дискуссия — это целенаправленное обсуждение конкретного вопроса, сопровождающееся обменом мнениями, идеями между двумя и более лицами. Задача дискуссии - обнаружить различия в понимании вопроса и в споре установить истину. Дискуссии могут быть свободными и управляемыми. К технике управляемой дискуссии относятся: четкое определение цели, прогнозирование реакции оппонентов, планирование своего поведения, ограничение времени на выступления и их заданная очередность. Разновидностью свободной дискуссии является форум, где каждому желающему дается неограниченное время на выступление, при условии, что его выступление вызывает интерес аудитории. Каждый конкретный форум имеет свою тематику — достаточно широкую, чтобы в её пределах можно было вести многоплановое обсуждение.

- Дебаты – это чётко структурированный и специально организованный публичный обмен мыслями между двумя сторонами по актуальным темам. Это разновидность публичной дискуссии участников дебатов, направляющая на переубеждение в своей правоте третьей стороны, а не друг друга. Поэтому вербальные и невербальные средства, которые используются участниками дебатов, имеют целью получения определённого результата — сформировать у слушателей положительное впечатление от собственной позиции.

- Метод работы в малых группах. Групповое обсуждение кого-либо вопроса направлено на достижение лучшего взаимопонимания и нахождения истины. Групповое обсуждение способствует лучшему усвоению изучаемого материала. Оптимальное количество участников - 5-7 человек. Перед обучающимися ставится проблема, выделяется определенное время, в течение которого они должны подготовить аргументированный обдуманый ответ. Педагогический работник может устанавливать правила проведения группового обсуждения – задавать определенные рамки обсуждения, ввести алгоритм выработки общего мнения, назначить лидера и др.

- Круглый стол - общество, собрание в рамках более крупного мероприятия (съезда, симпозиума, конференции). Мероприятие, как правило, на которое приглашаются эксперты и специалисты из разных сфер деятельности для обсуждения актуальных вопросов. Данная модель обсуждения, основываясь на соглашениях, в качестве итогов даёт результаты, которые, в свою очередь, являются новыми соглашениями.

- Коллоквиум - (лат. colloquium — разговор, беседа) - одна из форм учебных занятий в системе образования, имеющая целью выяснение и повышение знаний обучающихся. На коллоквиумах обсуждаются: отдельные части, разделы, темы, вопросы изучаемого курса (обычно не включаемые в тематику семинарских и других практических учебных занятий), рефераты, проекты и др. работы обучающихся. Это научные собрания, на которых заслушиваются и обсуждаются доклады. Коллоквиум – это и форма контроля, массового опроса, позволяющая преподавателю в сравнительно небольшой срок выяснить уровень знаний студентов по данной теме дисциплины. Коллоквиум проходит обычно в форме дискуссии, в ходе которой обучающимся предоставляется возможность высказать свою точку зрения на рассматриваемую проблему, учиться обосновывать и защищать ее. Аргументируя и отстаивая свое мнение, обучающийся в то же время демонстрирует, насколько глубоко и осознанно он усвоил изученный материал.

- Метод «мозговой штурм» (мозговой штурм, мозговая атака, англ. brainstorming) — оперативный метод решения проблемы на основе стимулирования творческой активности, при котором участникам обсуждения предлагают высказывать как можно большее количество вариантов решения, в том числе самых фантастичных. Затем из общего числа высказанных идей отбирают наиболее удачные, которые могут быть использованы на практике. Является методом экспертного оценивания.

- Метод проектов - это способ достижения дидактической цели через детальную разработку проблемы (технологию), которая должна завершиться вполне реальным, осязаемым практическим результатом, оформленным тем или иным образом; это совокупность приёмов, действий обучающихся в их определённой последовательности для достижения поставленной задачи – решения проблемы, лично значимой для учащихся и оформленной в виде некоего конечного продукта. Основное предназначение метода проектов состоит в предоставлении учащимся возможности самостоятельного приобретения знаний в процессе решения практических задач или проблем, требующего интеграции знаний из различных предметных областей.

- Брифинг - (англ. briefing от англ. brief – короткий, недолгий) – краткая пресс-конференция, посвященная одному вопросу. Основное отличие: отсутствует презентационная часть. То есть практически сразу идут ответы на вопросы журналистов.

- Метод портфолио (итал. portfolio — 'портфель, англ. - папка для документов) - современная образовательная технология, в основе которой используется метод аутентичного

оценивания результатов образовательной и профессиональной деятельности. Портфолио как подборка сертифицированных достижений, наиболее значимых работ и отзывов на них.

Вопросы для самоподготовки к практическим (семинарским) занятиям по разделам (темам) дисциплины (модуля)

Задания для самостоятельной работы к Разделу 1.1

Перечень тем рефератов/ эссе к Разделу 1:

1. История криптографии в Древнем мире
2. История криптографии в Европе (от Средних веков до Нового времени)
3. Развитие криптографии в арабских странах.
4. Криптография эпохи Возрождения
5. Криптография в британских колониях и США.
6. История криптографии в России
7. Развитие криптографии в период Первой мировой войны.
8. Криптография Второй мировой войны. Германия: «Энигма», «Fish»
9. Криптография Второй мировой войны. Советские шифры и коды
10. Криптография Второй мировой войны Американская шифровальная машина M-209
11. Ученые, внесшие вклад в развитие математической криптографии ...

Задания для самостоятельной работы к Разделу 1.2

Вопросы для самостоятельной работы к Разделу 1.2

1. Модулярная арифметика
2. Шифры гаммирования
3. Односторонние функции
4. Класс NP трудновычислимых задач

Задания для самостоятельной работы к Разделу 1.3

Перечень тем рефератов/ эссе к Разделу 1.3

5. Алгоритм A3
6. Алгоритм RC4
7. Режимы блочного шифрования
8. Сеть Фейстеля
9. Алгоритм Twofish
10. Алгоритм IDEA
11. Алгоритм Blowfish
12. SP-сеть
13. Алгоритм SQUARE

14. Алгоритм Threefish

Задания для самостоятельной работы к Разделу 1.4

Вопросы для самостоятельной работы к Разделу 1.4

1. Основные режимы шифрования ГОСТ 28147-89
2. Алгоритм Магма
3. Двухкратный DES и атака "встреча посередине"
4. Алгоритм AES (Rijndael)
5. Алгоритм Кузнечик.

Задания для самостоятельной работы к Разделу 1.5

Перечень тем рефератов/ эссе к Разделу 1.5:

1. Угрозы безопасности при использовании криптографии
2. Классификация криптоатак
3. Развитие криптоанализа в арабских странах (VIII-XV вв.)
4. История развития криптоанализа в Европе (XV-XIX вв.)
5. История развития криптоанализа в России (XV-XIX вв.)
6. Теория и практика криптоанализа в начале XX века (включая Первую мировую войну)
7. Теория и практика криптоанализа в середине XX века (включая Вторую мировую войну)

Литература для самостоятельного изучения к Модулю 1

. Основная литература

1. Лось, А. Б. Криптографические методы защиты информации для изучающих компьютерную безопасность : учебник для вузов / А. Б. Лось, А. Ю. Нестеренко, М. И. Рожков. — 2-е изд., испр. — Москва : Издательство Юрайт, 2023. — 473 с. — (Высшее образование). — ISBN 978-5-534-12474-3. — URL : <https://urait.ru/bcode/511138>
2. Фомичёв, В. М. Криптографические методы защиты информации в 2 ч. Часть 1. Математические аспекты : учебник для вузов / В. М. Фомичёв, Д. А. Мельников ; под редакцией В. М. Фомичёва. — Москва : Издательство Юрайт, 2023. — 209 с. — (Высшее образование). — ISBN 978-5-9916-7088-3. — URL : <https://urait.ru/bcode/511699>
3. Фомичёв, В. М. Криптографические методы защиты информации в 2 ч. Часть 2. Системные и прикладные аспекты : учебник для вузов / В. М. Фомичёв, Д. А. Мельников ; под редакцией В. М. Фомичёва. — Москва : Издательство Юрайт, 2023. — 245 с. — (Высшее образование). — ISBN 978-5-9916-7090-6. — URL : <https://urait.ru/bcode/512423>

5.1.2. Дополнительная литература

1. Васильева, И. Н. Криптографические методы защиты информации : учебник и практикум для вузов / И. Н. Васильева. — Москва : Издательство Юрайт, 2023. — 349 с. — (Высшее образование). — ISBN 978-5-534-02883-6. — URL : <https://urait.ru/bcode/511890>
2. Запечников, С. В. Криптографические методы защиты информации : учебник для вузов / С. В. Запечников, О. В. Казарин, А. А. Тарасов. — Москва : Издательство Юрайт, 2023. — 309 с. — (Высшее образование). — ISBN 978-5-534-02574-3. — Текст : электронный // Образовательная платформа Юрайт [сайт]. — URL: <https://urait.ru/bcode/5114085.2>

Задания для самостоятельной работы к Разделу 2.1

Вопросы для самостоятельной работы к Разделу 2. 1

1. Оценка криптостойкости алгоритм RSA
2. Вероятностное шифрование
3. Алгоритм шифрования на основе эллиптических кривых

Задания для самостоятельной работы к Разделу 2.2

Вопросы для самостоятельной работы к Разделу 2.2

1. Требования к криптографическим хеш-функциям.
2. Угрозы и атаки для протоколов электронной подписи
3. Стандарты цифровой подписи
4. Виды электронной подписи
5. Понятие слепой подписи. Протоколы слепой подписи

Задания для самостоятельной работы к Разделу 2.3

Перечень тем рефератов/ эссе к Разделу 2.3:

1. Протоколы тайных многосторонних вычислений
2. Протоколы разделения секрета
3. Протоколы идентификации и аутентификации на основе асимметричного шифрования
4. Протоколы электронных платежей: расчеты пластиковыми картами в Интернет
5. Идентификационные карты и электронные ключи. Контактные смарт-карты и USB-ключи.
6. Идентификационные карты и электронные ключи. Бесконтактные RFID-карты.
7. Протоколы контроля целостности

Задания для самостоятельной работы к Разделу 2.4

Вопросы для самостоятельной работы к Разделу 2.4

1. Блокчейн: строение блока и его заголовка; процедура добавления блока в блокчейн
2. Технологические аспекты майнинга
3. Алгоритмы достижения консенсуса
4. Назначение и принцип построения дерева Меркла
5. Схема управления ключами в сети Биткоин. Алгоритм получения биткоин-адреса
6. Биткоин: устройство криптовалютных кошельков различных типов
7. Структура транзакции в сети Биткоин
8. Жизненный цикл транзакции в сети Биткоин
9. Взаимодействие узлов в сети Биткоин
10. Примеры применения технологии блокчейн в разных областях....

Задания для самостоятельной работы к Разделу 2.5

Перечень тем рефератов/ эссе к Разделу 2.5:

1. Классические методы стеганографии
2. Использование технических средств в стеганографии
3. Цифровая стеганография. Предмет, терминология, области применения
4. TCP/IP Стеганография
5. LSB стеганография
6. Стеганографические водяные знаки
7. Стеганография в аудиоинформации
8. Стеганография в изображениях....

Литература для самостоятельного изучения к Модулю 2

. Основная литература

4. Лось, А. Б. Криптографические методы защиты информации для изучающих компьютерную безопасность : учебник для вузов / А. Б. Лось, А. Ю. Нестеренко, М. И. Рожков. — 2-е изд., испр. — Москва : Издательство Юрайт, 2023. — 473 с. — (Высшее образование). — ISBN 978-5-534-12474-3. — URL : <https://urait.ru/bcode/511138>
5. Фомичёв, В. М. Криптографические методы защиты информации в 2 ч. Часть 1. Математические аспекты : учебник для вузов / В. М. Фомичёв, Д. А. Мельников ; под редакцией В. М. Фомичёва. — Москва : Издательство Юрайт, 2023. — 209 с. —

(Высшее образование). — ISBN 978-5-9916-7088-3. — URL : <https://urait.ru/bcode/511699>

6. Фомичёв, В. М. Криптографические методы защиты информации в 2 ч. Часть 2. Системные и прикладные аспекты : учебник для вузов / В. М. Фомичёв, Д. А. Мельников ; под редакцией В. М. Фомичёва. — Москва : Издательство Юрайт, 2023. — 245 с. — (Высшее образование). — ISBN 978-5-9916-7090-6. — URL : <https://urait.ru/bcode/512423>

5.1.2. Дополнительная литература

1. Васильева, И. Н. Криптографические методы защиты информации : учебник и практикум для вузов / И. Н. Васильева. — Москва : Издательство Юрайт, 2023. — 349 с. — (Высшее образование). — ISBN 978-5-534-02883-6. — URL : <https://urait.ru/bcode/511890>
2. Запечников, С. В. Криптографические методы защиты информации : учебник для вузов / С. В. Запечников, О. В. Казарин, А. А. Тарасов. — Москва : Издательство Юрайт, 2023. — 309 с. — (Высшее образование). — ISBN 978-5-534-02574-3. — Текст : электронный // Образовательная платформа Юрайт [сайт]. — URL: <https://urait.ru/bcode/5114085.2>

1.4. Методические материалы по подготовке к лабораторным занятиям по дисциплине (модулю)

Лабораторные занятия - одна из форм учебного занятия, направленная на развитие самостоятельности обучающихся и приобретение умений и навыков. Данные учебные занятия углубляют, расширяют, детализируют полученные ранее знания. Лабораторное занятие предполагает выполнение обучающимися по заданию и под руководством преподавателей одной или нескольких работ.

Цель лабораторных занятий состоит в развитии познавательных способностей, самостоятельности мышления и творческой активности обучающихся; углублении, расширении, детализировании знаний, полученных на лекции в обобщенной форме, и содействии выработке навыков профессиональной деятельности. В отдельных случаях на лабораторных занятиях руководителем занятия сообщаются дополнительные знания.

Для достижения поставленных целей и решения требуемого перечня задач лабораторные занятия проводятся традиционными технологиями или с использованием активных и интерактивных образовательных технологий.

При подготовке и работе во время проведения лабораторных занятий следует обратить внимание на следующие моменты: на процесс предварительной подготовки, на работу во время занятия, обработку полученных результатов, исправление полученных замечаний.

Предварительная подготовка к лабораторному занятию заключается в изучении теоретического материала в отведенное для самостоятельной работы время, ознакомление с инструктивными материалами с целью осознания задач занятия, техники безопасности при работе с приборами, веществами.

Работа во время проведения занятия включает:

— консультирование студентов преподавателями и вспомогательным персоналом с целью предоставления исчерпывающей информации, необходимой для самостоятельного выполнения предложенных преподавателем задач.

— самостоятельное выполнение заданий согласно обозначенной рабочей программой дисциплины (модуля) тематики.

2. МЕТОДИЧЕСКИЕ РЕКОМЕНДАЦИИ ДЛЯ ОБУЧАЮЩИХСЯ ПО ОСВОЕНИЮ ДИСЦИПЛИНЫ (МОДУЛЯ) И САМОСТОЯТЕЛЬНОЙ РАБОТЕ

Освоение обучающимся дисциплины (модуля) «Криптографическая защита информации (модуля)» предполагает изучение материалов дисциплины на аудиторных занятиях и в ходе самостоятельной работы. Аудиторные занятия проходят в форме лекций, семинаров, практических и лабораторных занятий. Самостоятельная работа включает разнообразный комплекс видов и форм работы обучающихся.

Для успешного освоения дисциплины (модуля) и достижения поставленных целей необходимо внимательно ознакомиться с рабочей программы дисциплины (модуля), доступной в электронной информационно-образовательной среде РГСУ.

Следует обратить внимание на списки основной и дополнительной литературы, на предлагаемые преподавателем ресурсы информационно-телекоммуникационной сети Интернет. Эта информация необходима для самостоятельной работы обучающегося.

При подготовке к аудиторным занятиям необходимо помнить особенности каждой формы его проведения.

Подготовка к учебному занятию лекционного типа заключается в следующем.

С целью обеспечения успешного обучения обучающийся должен готовиться к лекции, поскольку она является важнейшей формой организации учебного процесса, поскольку:

- знакомит с новым учебным материалом;
- разъясняет учебные элементы, трудные для понимания;
- систематизирует учебный материал;
- ориентирует в учебном процессе.

С этой целью:

- внимательно прочитайте материал предыдущей лекции;
- ознакомьтесь с учебным материалом по учебнику и учебным пособиям с темой прочитанной лекции;
- внесите дополнения к полученным ранее знаниям по теме лекции на полях лекционной тетради;
- запишите возможные вопросы, которые вы зададите лектору на лекции по материалу изученной лекции;
- постарайтесь уяснить место изучаемой темы в своей подготовке;
- узнайте тему предстоящей лекции (по тематическому плану, по информации лектора) и запишите информацию, которой вы владеете по данному вопросу.

Подготовка к занятию семинарского типа.

При подготовке и работе во время проведения занятий семинарского типа следует обратить внимание на следующие моменты: на процесс предварительной подготовки, на работу во время занятия, обработку полученных результатов, исправление полученных замечаний.

Предварительная подготовка к учебному занятию семинарского типа заключается в изучении теоретического материала в отведенное для самостоятельной работы время, ознакомление с инструктивными материалами с целью осознания задач практического занятия, техники безопасности при работе с приборами, веществами.

Работа во время проведения учебного занятия семинарского типа включает:

- консультирование студентов преподавателями и вспомогательным персоналом с целью предоставления исчерпывающей информации, необходимой для самостоятельного выполнения предложенных преподавателем задач.
- самостоятельное выполнение заданий согласно обозначенной рабочей программой дисциплины (модуля) тематики.

Самостоятельная работа.

Самостоятельная работа - планируемая учебная, учебно-исследовательская, научно-исследовательская работа студентов, выполняемая во внеаудиторное (аудиторное) время по

заданию и при методическом руководстве преподавателя, но без его непосредственного участия (при частичном непосредственном участии преподавателя, оставляющем ведущую роль за работой студентов).

Для более углубленного изучения темы задания для самостоятельной работы рекомендуется выполнять параллельно с изучением данной темы. При выполнении заданий по возможности используйте наглядное представление материала.

Самостоятельная работа студентов в ВУЗе является важным видом учебной и научной деятельности студента. Самостоятельная работа студентов играет значительную роль в рейтинговой технологии обучения.

К современному специалисту в области медицины общество предъявляет достаточно широкий перечень требований, среди которых немаловажное значение имеет наличие у выпускников определенных навыков (компетенций) и умения самостоятельно добывать знания из различных источников, систематизировать полученную информацию, давать оценку конкретной профессиональной ситуации. Формирование такого умения происходит в течение всего периода обучения.

В процессе самостоятельной работы студент приобретает необходимые для будущей специальности компетенции, навыки самоорганизации, самоконтроля, самоуправления, саморефлексии и становится активным самостоятельным субъектом учебной деятельности.

Самостоятельная работа студентов должна оказывать важное влияние на формирование личности будущего специалиста, его компетентность. Каждый студент самостоятельно определяет режим своей работы и меру труда, затрачиваемого на овладение учебным содержанием по каждой дисциплине. Он выполняет внеаудиторную работу по личному индивидуальному плану, в зависимости от его подготовки, времени и других условий.

Виды самостоятельной работы.

Работа с литературой.

При работе с книгой необходимо подобрать литературу, научиться правильно ее читать, вести записи. Для подбора литературы в библиотеке используются алфавитный и систематический каталоги. Важно помнить, что рациональные навыки работы с книгой - это всегда большая экономия времени и сил. Правильный подбор учебников рекомендуется преподавателем, читающим лекционный курс. Необходимая литература может быть также указана в методических разработках по данному курсу. Изучая материал по учебнику, следует переходить к следующему вопросу только после правильного уяснения предыдущего, описывая на бумаге все выкладки и вычисления (в том числе те, которые в учебнике опущены или на лекции даны для самостоятельного вывода). При изучении любой дисциплины большую и важную роль играет самостоятельная индивидуальная работа. Особое внимание следует обратить на определение основных понятий курса. Студент должен подробно разбирать примеры, которые поясняют такие определения, и уметь строить аналогичные примеры самостоятельно. Нужно добиваться точного представления о том, что изучаешь. Полезно составлять опорные конспекты. При изучении материала по учебнику полезно в тетради (на специально отведенных полях) дополнять конспект лекций. Там же следует отмечать вопросы, выделенные студентом для консультации с преподавателем. Выводы, полученные в результате изучения, рекомендуется в конспекте выделять, чтобы они при перечитывании записей лучше запоминались. Опыт показывает, что многим студентам помогает составление листа опорных сигналов, содержащего важнейшие и наиболее часто употребляемые формулы и понятия. Такой лист помогает запомнить формулы, основные положения лекции, а также может служить постоянным справочником для студента. Различают два вида чтения: первичное и вторичное. Первичное - это внимательное, неторопливое чтение, при котором можно остановиться на трудных местах.

Задача вторичного чтения - полное усвоение смысла целого (по счету это чтение может быть и не вторым, а третьим или четвертым). Самостоятельная работа с учебниками и книгами (а также самостоятельное теоретическое исследование проблем, обозначенных

преподавателем на лекциях) – это важнейшее условие формирования у себя научного способа познания.

Чтение научного текста является частью познавательной деятельности. Ее цель – извлечение из текста необходимой информации. От того насколько осознанна читающим собственная внутренняя установка при обращении к печатному слову (найти нужные сведения, усвоить информацию полностью или частично, критически проанализировать материал и т.п.) во многом зависит эффективность осуществляемого действия.

Методические рекомендации по составлению конспекта:

1. Внимательно прочитайте текст. Уточните в справочной литературе непонятные слова. При записи не забудьте вынести справочные данные на поля конспекта;

2. Выделите главное, составьте план;

3. Кратко сформулируйте основные положения текста, отметьте аргументацию автора;

4. Законспектируйте материал, четко следуя пунктам плана. При конспектировании старайтесь выразить мысль своими словами. Записи следует вести четко, ясно.

5. Грамотно записывайте цитаты. Цитируя, учитывайте лаконичность, значимость мысли. В тексте конспекта желательно приводить не только тезисные положения, но и их доказательства. При оформлении конспекта необходимо стремиться к емкости каждого предложения. Мысли автора книги следует излагать кратко, заботясь о стиле и выразительности написанного. Число дополнительных элементов конспекта должно быть логически обоснованным, записи должны распределяться в определенной последовательности, отвечающей логической структуре произведения. Для уточнения и дополнения необходимо оставлять поля. Овладение навыками конспектирования требует от студента целеустремленности, повседневной самостоятельной работы.

Методические материалы по самостоятельному решению задач

При самостоятельном решении задач нужно обосновывать каждый этап решения, исходя из теоретических положений курса. Если студент видит несколько путей решения проблемы (задачи), то нужно сравнить их и выбрать самый рациональный. Полезно до начала вычислений составить краткий план решения проблемы (задачи). Решение проблемных задач или примеров следует излагать подробно, вычисления располагать в строгом порядке, отделяя вспомогательные вычисления от основных. Решения при необходимости нужно сопровождать комментариями, схемами, чертежами и рисунками. Следует помнить, что решение каждой учебной задачи должно доводиться до окончательного логического ответа, которого требует условие, и по возможности с выводом. Полученный ответ следует проверить способами, вытекающими из существа данной задачи. Полезно также (если возможно) решать несколькими способами и сравнить полученные результаты. Решение задач данного типа нужно продолжать до приобретения твердых навыков в их решении.

Методические материалы к выполнению реферата

Реферат (от лат. referre – сообщать) – краткое изложение в письменном виде или в форме публикации доклада, содержания научного труда (трудов), литературы по теме. Работа над рефератом условно разделяется на выбор темы, подбор литературы, подготовку и защиту плана; написание теоретической части и всего текста с указанием библиографических данных используемых источников, подготовку доклада, выступление с ним. Тематика рефератов полностью связана с основными вопросами изучаемого курса.

Список литературы к темам не дается, и обучающиеся самостоятельно ведут библиографический поиск, причем им не рекомендуется ограничиваться университетской библиотекой.

Важно учитывать, что написание реферата требует от обучающихся определенных усилий. Особое внимание следует уделить подбору литературы, методике ее изучения с целью отбора и обработки собранного материала, обоснованию актуальности темы и теоретического уровня обоснованности используемых в качестве примеров фактов какой-либо деятельности.

Выбрав тему реферата, начав работу над литературой, необходимо составить план. Изучая литературу, продолжается обдумывание темы, осмысливание прочитанного, делаются

выписки, сопоставляются точки зрения разных авторов и т.д. Реферативная работа сводится к тому, чтобы в ней выделились две взаимосвязанные стороны: во-первых, ее следует рассматривать как учебное задание, которое должен выполнить обучаемый, а во-вторых, как форму научной работы, творческого воображения при выполнении учебного задания.

Наличие плана реферата позволяет контролировать ход работы, избежать формального переписывания текстов из первоисточников.

Оформление реферата включает титульный лист, оглавление и краткий список использованной литературы. Список использованной литературы размещается на последней странице рукописи или печатной форме реферата. Реферат выполняется в письменной или печатной форме на белых листах формата А4 (210 x 297 мм). Шрифт Times New Roman, кегель 14, через 1,5 интервала при соблюдении следующих размеров текста: верхнее поле – 25 мм, нижнее – 20 мм, левое – 30 мм, правое – 15 мм. Нумерация страниц производится вверху листа, по центру. Титульный лист нумерации не подлежит.

Рефераты должны быть написаны простым, ясным языком, без претензий на наукообразность. Следует избегать сложных грамматических оборотов, непривычных терминов и символов. Если же такие термины и символы все-таки приводятся, то необходимо разъяснять их значение при первом упоминании в тексте реферата.

Объем реферата предполагает тщательный отбор информации, необходимой для краткого изложения вопроса. Важнейший этап – редактирование готового текста реферата и подготовка к обсуждению. Обсуждение требует хорошей ориентации в материале темы, умения выделить главное, поставить дискуссионный вопрос, привлечь внимание слушателей к интересной литературе, логично и убедительно изложить свои мысли.

Рефераты обязательно подлежат защите. Процедура защиты начинается с определения оппонентов защищающего свою работу. Они стремятся дать основательный анализ работы обучающимся, обращают внимание на положительные моменты и недостатки реферата, дают общую оценку содержанию, форме преподнесения материала, характеру использованной литературы. Иногда они дополняют тот или иной раздел реферата. Последнее особенно ценно, ибо говорит о глубоком знании обучающимся-оппонентом изучаемой проблемы.

Обсуждение не ограничивается выслушиванием оппонентов. Другие обучающиеся имеют право уточнить или опровергнуть какое-либо утверждение. Преподаватель предлагает любому обучающемуся задать вопрос по существу доклада или попытаться подвести итог обсуждению.

Алгоритм работы над рефератом

1. Выбор темы

Тема должна быть сформулирована грамотно (с литературной точки зрения);

В названии реферата следует поставить четкие рамки рассмотрения темы;

Желательно избегать слишком длинных названий;

Следует по возможности воздерживаться от использования в названии спорных с научной точки зрения терминов, излишней наукообразности, а также чрезмерного упрощения формулировок.

2. Реферат следует составлять из пяти основных частей: введения; основной части; заключения; списка литературы; приложений.

3. Основные требования к введению:

Во введении не следует концентрироваться на содержании; введение должно включать краткое обоснование актуальности темы реферата, где требуется показать, почему данный вопрос может представлять научный интерес и есть ли связь представляемого материала с современностью. Таким образом, тема реферата должна быть актуальна либо с научной точки зрения, либо с современных позиций.

Очень важно выделить цель, а также задачи, которые требуется решить для выполнения цели.

Введение должно содержать краткий обзор изученной литературы, в котором указывается взятый из того или иного источника материал, кратко анализируются изученные источники, показываются их сильные и слабые стороны;

Объем введения составляет две страницы текста.

4. Требования к основной части реферата:

Основная часть содержит материал, отобранный для рассмотрения проблемы;

Также основная часть должна включать в себя собственно мнение обучающихся и сформулированные самостоятельные выводы, опирающиеся на приведенные факты;

Материал, представленный в основной части, должен быть логически изложен и распределен по параграфам, имеющим свои названия;

В изложении основной части необходимо использовать сноски (в первую очередь, когда приводятся цифры и чьи-то цитаты);

Основная часть должна содержать иллюстративный материал (графики, таблицы и т. д.);

Объем основной части составляет около 10 страниц.

5. Требования к заключению:

В заключении формулируются выводы по параграфам, обращается внимание на выдвинутые во введении задачи и цели;

Заключение должно быть четким, кратким, вытекающим из содержания основной части.

6. Требования к оформлению списка литературы (по ГОСТу):

Необходимо соблюдать правильность последовательности записи источников: сначала следует писать фамилию, а после инициалы; название работы не ставится в кавычки; после названия сокращенно пишется место издания; затем идет год издания; наконец, называется процитированная страница.

Критерии оценки реферата

Обучающийся, защищающий реферат, должен рассказать о его актуальности, поставленных целях и задачах, изученной литературе, структуре основной части, сделанных в ходе работы выводах.

По окончанию выступления ему может быть задано несколько вопросов по представленной проблеме.

Оценка складывается из соблюдения требований к реферату, грамотного раскрытия темы, умения четко рассказывать о представленном реферате, способности понять суть задаваемых по работе вопросов и найти точные ответы на них.

Методические материалы к выполнению эссе

Эссе – литературное произведение небольшого объема, обычно прозаическое, свободной композиции, передающее индивидуальные впечатления, суждения, соображения автора о той или иной проблеме, теме, о том или ином событии или явлении. Это вид самостоятельной исследовательской работы обучающихся, с целью углубления и закрепления теоретических знаний и освоения практических навыков. Цель эссе состоит в развитии самостоятельного творческого мышления и письменного изложения собственных мыслей. При написании эссе обучающийся должен представить развернутый письменный ответ на теоретический или практический актуальный вопрос, объявленный преподавателем в аудитории непосредственно перед ее написанием. В процессе написания эссе разрешается пользоваться нормативно-правовыми актами, конспектом лекций (в печатном виде). Использование интернет-ресурсов не допускается. Темы эссе преподаватель предлагает из числа тех, которые обучающиеся уже рассматривали на лекциях или семинарских занятиях, исходя из содержания заданий в составе оценочных средств. По решению преподавателя, в качестве темы эссе может быть выбрана одна или несколько тем, которые могут быть распределены между обучающимися по желанию.

Требования к выполнению эссе:

1. Проводится письменно.

2. Эссе выполняется на компьютере (гарнитура Times New Roman, шрифт 14) через 1,5 интервала с полями: верхнее, нижнее – 2; правое – 3; левое – 1,5. Отступ первой строки абзаца – 1,25. Сноски – постраничные. Таблицы и рисунки встраиваются в текст работы. При этом обязательный заголовок таблицы надо размещать над табличным полем, а рисунки сопровождать подрисовочными подписями. При включении в эссе нескольких таблиц и/или рисунков их нумерация обязательна. Обязательна и нумерация страниц. Их целесообразно проставлять внизу страницы – по середине или в правом углу. Номер страницы не ставится на титульном листе, но в общее число страниц он включается. Объем эссе, без учета приложений, не должен превышать 5 страниц. Значительное превышение установленного объема является недостатком работы и указывает на то, что обучающийся не сумел отобрать и переработать необходимый материал.

3. Работа должна содержать собственные умозаключения по сути поставленной проблемы, включать самостоятельно проведенный анализ по сути этой проблемы, выводы, обобщающие авторскую позицию по поставленной проблеме.

Критерии оценки эссе:

«Отлично» – исключительные знания материала, абсолютное понимание сути, безукоризненное знание основных понятий и положений, логически и лексически грамотно изложенный, содержательный, аргументированный, конкретный и исчерпывающий ответ.

«Хорошо» – глубокие знания материала, правильное понимание сути, знание основных понятий и положений, содержательный, полный и конкретный ответ.

«Удовлетворительно» – твердые, но недостаточно полные знания, верное понимание сути, в целом правильный ответ.

«Неудовлетворительно» – непонимание сущности задания, грубые ошибки в ответе.

Методические материалы по выполнению тестирования.

Тестовые задания содержат вопросы и 3-4 варианта ответа по базовым положениям изучаемой темы/раздела, составлены с расчетом на знания, полученные обучающимся в процессе изучения темы/раздела.

Тестовые задания выполняются в письменной форме и сдаются преподавателю, ведущему дисциплину (модуль). На выполнение тестовых заданий обучающимся отводится 45 минут.

При обработке результатов оценочной процедуры используются: критерии оценки по содержанию и качеству полученных ответов, ключи, оценочные листы.

Критерии оценки теста:

«Зачтено» - если обучающийся правильно выполнил не менее 2/3 всей работы или допустил не более одной грубой ошибки и двух недочетов, не более одной грубой и одной негрубой ошибки, не более трех негрубых ошибок, одной негрубой ошибки и трех недочетов, при наличии четырех-пяти недочетов.

«Не зачтено» - если число ошибок и недочетов превысило норму для оценки 3 или правильно выполнено менее 2/3 всей работы.

Методические материалы по выполнению доклада.

Рекомендуется следующая структура доклада:

1. титульный лист, содержание доклада;
2. краткое изложение;
3. цели и задачи;
4. изложение характера исследований и рассмотренных проблем, гипотезы, спорные вопросы;
5. источники информации, методы сбора и анализа данных, степень их полноты и достоверности;
6. анализ и толкование полученных в работе результатов;
7. выводы и оценки;
8. библиография и приложения.

Время выступления докладчика не должно превышать 10 минут.

Основные требования к оформлению доклада:

- титульный лист должен включать название доклада, наименование предметной (цикловой) комиссии, фамилию обучающегося;
- все использованные литературные источники сопровождаются библиографическим описанием;
- приводимая цитата из источника берется в кавычки (оформляются сноски);
- единицы измерения должны применяться в соответствии с действующими стандартами;
- все названия литературных источников следует приводить в соответствии с новейшими изданиями;
- рекомендуется включение таблиц, графиков, схем, если они отражают основное содержание или улучшают ее наглядность;
- названия фирм, учреждений, организаций и предприятий должны именоваться так, как они указываются в источнике;

Критерии оценки доклада

При выполнении доклада обучающийся должен продемонстрировать умение кратко излагать прочитанный материал, а также умение обобщать и анализировать материал по теме доклада.

Презентация

Методические материалы к презентациям

1. Объем презентации 10 -20 слайдов.
2. На титульном слайде должно быть отражено:
 - наименование факультета;
 - тема презентации;
 - фамилия, имя, отчество, направление подготовки/ специальность, направленность (профиль)/ специализация, форма обучения, номер группы автора презентации;
 - фамилия, имя, отчество, степень, звание, должность руководитель работы;
 - год выполнения работы.
3. В презентации должны быть отражены обоснование актуальности представляемого материала, цели и задачи работы.
4. Содержание презентации должно включать наиболее значимый материал доклада, а также, при необходимости, таблицы, диаграммы, рисунки, фотографии, карты, видео – вставки, звуковое сопровождение.
5. Заключительный слайд должен содержать информацию об источниках информации для презентации.

Критерии оценки презентации

1. Объем презентации 10 -20 слайдов.
2. Правильность оформления титульного слайда.
3. Актуальность отобранного материала, обоснованность формулировки цели и задач работы.
4. Наглядность и логичность презентации, обоснованность использования таблиц, диаграмм, рисунков, фотографий, карт, видео – вставок, звукового сопровождения; правильный выбор шрифтов, фона, других элементов дизайна слайда.
5. Объем и качество источников информации (не менее 2-х интернет – источников и не менее 2-х литературных источников).

Методические материалы по подготовке к опросу

Самостоятельная работа обучающихся включает подготовку к опросу на практических занятиях. Для этого обучающийся изучает лекции, основную и дополнительную литературу, публикации, информацию из Интернет-ресурсов.

Тема и вопросы к практическим занятиям, вопросы для самоконтроля содержатся в рабочей программе и доводятся до студентов заранее.

Для подготовки к опросу обучающемуся необходимо ознакомиться с материалом, посвященным теме практического занятия, в учебнике или другой рекомендованной литературе, конспекте лекции, обратить внимание на усвоение основных понятий дисциплины, выявить неясные вопросы и подобрать дополнительную литературу для их освещения.

Критерии оценки опроса

«Отлично»:

- дан полный, развернутый ответ на поставленный вопрос;
- в ответе прослеживается четкая структура, логическая последовательность, отражающая сущность раскрываемых понятий, теорий, явлений;
- знание по предмету демонстрируется на фоне понимания его в системе данной науки и междисциплинарных связей;
- свободное владение терминологией;
- ответы на дополнительные вопросы четкие, краткие;

«Хорошо»:

- дан полный, развернутый ответ на поставленный вопрос, показано умение выделять существенные и несущественные признаки, причинно-следственные связи;
- ответ недостаточно логичен с единичными ошибками в частностях, исправленные студентом с помощью преподавателя;
- единичные ошибки в терминологии;
- ответы на дополнительные вопросы правильные, недостаточно полные и четкие.

«Удовлетворительно»:

- ответ не полный, с ошибками в деталях, умение раскрыть значение обобщенных знаний не показано, речевое оформление требует поправок, коррекции;
- логика и последовательность изложения имеют нарушения, студент не способен самостоятельно выделить существенные и несущественные признаки и причинно-следственные связи;
- ошибки в раскрываемых понятиях, терминах;
- студент не ориентируется в теме, допускает серьезные ошибки;
- студент не может ответить на большую часть дополнительных вопросов.

«Неудовлетворительно»:

- ответ представляет собой разрозненные знания с существенными ошибками по вопросу;
- присутствуют фрагментарность, нелогичность изложения, студент не осознает связь обсуждаемого вопроса с другими объектами дисциплины, речь неграмотная;
- незнание терминологии;
- ответы на дополнительные вопросы неправильные.

Методические материалы по выполнению практического задания

При выполнении практического задания обучающийся придерживается следующего алгоритма:

1. Записать дату, тему и цель задания;
2. Ознакомиться с правилами и условия выполнения практического задания;
3. Повторить теоретические задания, необходимые для рациональной работы и других практических действий, используя конспекты лекций и рекомендованную литературу, представленной в программе;
4. Выполнить работу по предложенному алгоритму действий;
5. Обобщить результаты работы, сформулировать выводы / дать ответы на контрольные вопросы;

Работа должна быть выполнена грамотно, с соблюдением культуры изложения. При использовании данных из учебных, методических пособий и другой литературы, периодических изданий, Интернет-источников должны иметься ссылки на вышеперечисленные.

Критерии оценки практического задания:

«Отлично» – правильный ответ, дается четкое обоснование принятому решению; рассуждения четкие последовательные логические; используются ссылки на полученные при изучении дисциплины знания; правильно используются формулы, понятия, процедуры, имеющие прямое отношение к задаче для подтверждения принятого решения.

«Хорошо» – правильный ответ, дается обоснование принятому решению; но с не существенными ошибками, в рассуждениях отсутствует логическая последовательность; используются ссылки на полученные при изучении дисциплины знания, правильно используются формулы, понятия, процедуры, имеющие прямое отношение к задаче для подтверждения принятого решения.

«Удовлетворительно» – правильный ответ, допускаются грубые ошибки в обосновании принятого решения; рассуждения не последовательные сумбурные; используются ссылки на полученные при изучении дисциплины знания; используются формулы, процедуры, понятия, имеющие прямое значение для подтверждения принятого решения, однако, при обращении к ним допускаются серьезные ошибки, студент не может правильно ими воспользоваться.

«Неудовлетворительно, не зачтено» – ответ неверный, отсутствует обоснование принятому решению; студент демонстрирует полное непонимание сути вопроса.

Для оценки решения ситуационной задачи (аналитического задания):

Оценка «отлично» выставляется, если задача решена грамотно, ответы на вопросы сформулированы четко. Эталонный ответ полностью соответствует решению студента, которое хорошо обосновано теоретически.

Оценка «хорошо» выставляется, если задача решена, ответы на вопросы сформулированы не достаточно четко. Решение студента в целом соответствует эталонному ответу, но не достаточно хорошо обосновано теоретически.

Оценка «удовлетворительно» выставляется, если задача решена не полностью, ответы не содержат всех необходимых обоснований решения.

Оценка «неудовлетворительно» выставляется, если задача не решена или имеет грубые теоретические ошибки в ответе на поставленные вопросы.

Методические материалы по выполнению лабораторного задания

При выполнении лабораторного задания обучающийся придерживается следующего алгоритма:

1. Записать дату, тему и цель задания;
2. Ознакомиться с правилами и условия выполнения задания;
3. Повторить теоретические задания, необходимые для рациональной работы и других практических действий, используя конспекты лекций и рекомендованную литературу, представленной в программе;
4. Выполнить работу по предложенному алгоритму действий;
5. Обобщить результаты работы, сформулировать выводы / дать ответы на контрольные вопросы;

Работа должна быть выполнена грамотно, с соблюдением культуры изложения. При использовании данных из учебных, методических пособий и другой литературы, периодических изданий, Интернет-источников должны иметься ссылки на вышеперечисленные.

Критерии оценки лабораторного задания:

«Отлично» – правильный ответ, дается четкое обоснование принятому решению; рассуждения четкие последовательные логические; используются ссылки на полученные при изучении дисциплины знания; правильно используются формулы, понятия, процедуры, имеющие прямое отношение к задаче для подтверждения принятого решения.

«Хорошо» – правильный ответ, дается обоснование принятому решению; но с не существенными ошибками, в рассуждениях отсутствует логическая последовательность; используются ссылки на полученные при изучении дисциплины знания, правильно используются формулы, понятия, процедуры, имеющие прямое отношение к задаче для подтверждения принятого решения.

«Удовлетворительно» – правильный ответ, допускаются грубые ошибки в обосновании принятого решения; рассуждения не последовательные сумбурные; используются ссылки на полученные при изучении дисциплины знания; используются формулы, процедуры, понятия, имеющие

прямое значение для подтверждения принятого решения, однако, при обращении к ним допускаются серьезные ошибки, студент не может правильно ими воспользоваться.

«Неудовлетворительно, не зачтено» – ответ неверный, отсутствует обоснование принятому решению; студент демонстрирует полное непонимание сути вопроса.

Методические указания для подготовки к промежуточной аттестации.

Изучение учебных дисциплин (модулей) завершается зачетом/зачетом с оценкой или экзаменом. Подготовка к промежуточной аттестации способствует закреплению, углублению и обобщению знаний, получаемых, в процессе обучения, а также применению их к решению практических задач. Готовясь к экзамену, студент ликвидирует имеющиеся пробелы в знаниях, углубляет, систематизирует и упорядочивает свои знания. На зачете или экзамене студент демонстрирует то, что он освоил в процессе обучения по дисциплине (модулю).

Вначале следует просмотреть весь материал по дисциплине (модулю), отметить для себя трудные вопросы. Обязательно в них разобраться. В заключение еще раз целесообразно повторить основные положения, используя при этом листы опорных сигналов. Систематическая подготовка к занятиям в течение семестра позволит использовать время промежуточной аттестации для систематизации знаний.

3. МЕТОДИЧЕСКИЕ МАТЕРИАЛЫ, ОПРЕДЕЛЯЮЩИЕ ПРОЦЕДУРЫ ОЦЕНИВАНИЯ ЗНАНИЙ, УМЕНИЙ, НАВЫКОВ И (ИЛИ) ОПЫТА ДЕЯТЕЛЬНОСТИ, ХАРАКТЕРИЗУЮЩИХ ЭТАПЫ ФОРМИРОВАНИЯ КОМПЕТЕНЦИЙ

3.1. Организационные основы применения балльно-рейтинговой системы оценки успеваемости обучающихся по дисциплине (модулю)

Оценка качества освоения обучающимися дисциплины (модуля) реализуется в формате балльно-рейтинговой системы оценки успеваемости обучающихся (БРСО).

БРСО в ходе текущего контроля успеваемости и промежуточной аттестации осуществляется по 100-балльной шкале.

Академический рейтинг обучающегося по дисциплине (модулю) складывается из результатов:

- текущего контроля успеваемости (максимальный текущий рейтинг обучающегося 80 рейтинговых баллов);
- промежуточной аттестации (максимальный рубежный рейтинг обучающегося 20 рейтинговых баллов).

Условия оценки освоения обучающимся дисциплины (модуля) в формате БРСО доводятся преподавателем до сведения обучающихся на первом учебном занятии, а также размещены в свободном доступе в электронной информационно-образовательной среде Университета.

3.2. Проведение текущего контроля успеваемости обучающихся по дисциплине (модулю) в соответствии с балльно-рейтинговой системой оценки успеваемости обучающегося

В течение учебного семестра до промежуточной аттестации на основании утвержденной рабочей программы дисциплины (модуля) формируется текущий рейтинг обучающегося. Текущий рейтинг обучающегося складывается как сумма рейтинговых баллов, полученных им в течение учебного семестра по всем видам учебных занятий по учебной дисциплине.

В процессе текущего контроля оцениваются следующие действия обучающегося, направленные на освоение компетенций в рамках изучения учебной дисциплины:

- академическая активность (посещаемость учебных занятий, самостоятельное изучение содержания учебной дисциплины в электронной информационно-образовательной среде, соблюдение сроков сдачи практических заданий и текущих контрольных мероприятий и др.);

– выполнение и сдача текущих и итогового практических заданий (эссе, рефераты, творческие задания, кейс-задания, лабораторные работы, расчетные задания и др., активное участие в групповых интерактивных занятиях (дискуссии, WiKi-проекты и др.), защита проектов и др.);

– прохождение рубежей текущего контроля, включая соблюдение графика их прохождения в электронной информационно-образовательной среде.

Для планирования расчета текущего рейтинга обучающегося используются следующие пропорции:

Вид учебного действия	Максимальная рейтинговая оценка, баллов
академическая активность	10
практические задания	40
<i>из них: текущие практические задания</i>	20
<i>итоговое практическое задание</i>	20
рубежи текущего контроля	30
ИТОГО:	80

В течение учебного семестра по дисциплине (модулю) обучающимся должен быть накоплен текущий рейтинг не менее 52 рейтинговых баллов (65% от максимального значения текущего рейтинга).

Необходимыми условиями допуска обучающегося к промежуточной аттестации по дисциплине являются положительное прохождение обучающимся не менее 65% рубежей текущего контроля с накоплением не менее 65% максимального рейтингового балла за каждый рубеж текущего контроля и положительное выполнение итогового практического задания с накоплением не менее 65% максимального рейтингового балла, установленного за итоговое практическое задание.

Невыполнение вышеуказанных условий является текущей академической задолженностью, которая должна быть ликвидирована обучающимся до контрольного мероприятия промежуточной аттестации.

Сведения о наличии у обучающихся текущей академической задолженности, сроках и порядке добора рейтинговых баллов для её ликвидации доводятся до обучающихся педагогическим работником.

В случае неликвидации текущей академической задолженности, педагогический работник обязан во время контрольного мероприятия промежуточной аттестации поставить обучающемуся 0 рейтинговых баллов. В этом случае ликвидация текущей академической задолженности возможна в периоды проведения повторной промежуточной аттестации.

3.3. Проведение промежуточной аттестации обучающихся по дисциплине (модулю) в соответствии с балльно-рейтинговой системой оценки успеваемости обучающегося

Промежуточная аттестация по дисциплине (модулю) проводится в соответствии с Положением о промежуточной аттестации обучающихся по основным профессиональным образовательным программам высшего образования – программ специалитета в Российском государственном социальном университете и Положением о балльно-рейтинговой системе оценки успеваемости обучающихся по основным профессиональным образовательным программам высшего образования - программам бакалавриата, программам специалитета, программам магистратуры в Российском государственном социальном университете.

На промежуточную аттестацию отводится 20 рейтинговых баллов.

Ответы обучающегося на контрольном мероприятии промежуточной аттестации оцениваются педагогическим работником по 20 - балльной шкале, а итоговая оценка по

дисциплине (модулю) выставляется по пятибалльной системе для экзамена и по системе зачтено/не зачтено для зачета.

Критерии выставления оценки определяются Положением о балльно-рейтинговой системе оценки успеваемости обучающихся по основным профессиональным образовательным программам высшего образования - программам бакалавриата, программам специалитета, программам магистратуры в Российском государственном социальном университете.

В процессе определения рубежного рейтинга обучающегося используется следующая шкала:

Рубежный рейтинг	Критерии оценки освоения обучающимся учебной дисциплины в ходе контрольных мероприятий промежуточной аттестации
19-20 рейтинговых баллов	обучающийся глубоко и прочно усвоил программный материал, исчерпывающе, последовательно, грамотно и логически стройно его излагает, тесно увязывает с задачами и будущей деятельностью, не затрудняется с ответом при видоизменении задания, свободно справляется с задачами и практическими заданиями, правильно обосновывает принятые решения, умеет самостоятельно обобщать и излагать материал, не допуская
16-18 рейтинговых баллов	обучающийся твердо знает программный материал, грамотно и по существу излагает его, не допуская существенных неточностей в ответе на вопрос, может правильно применять теоретические положения и владеет необходимыми умениями и навыками при выполнении практических
13-15 рейтинговых баллов	обучающийся освоил основной материал, но не знает отдельных деталей, допускает неточности, недостаточно правильные формулировки, нарушает последовательность в изложении программного материала и испытывает затруднения в выполнении практических заданий
1-12 рейтинговых баллов	обучающийся не знает значительной части программного материала, допускает существенные ошибки, с большими затруднениями выполняет практические задания
0 рейтинговых баллов	не аттестован

Если результат контроля успеваемости в рамках проведения контрольных мероприятий промежуточной аттестации (рубежный рейтинг обучающегося) неудовлетворительный (получено менее 13 рейтинговых баллов), то промежуточная аттестация по учебной дисциплине (модулю) невозможна даже при наличии высокого текущего рейтинга, полученного по итогам текущего контроля по учебной дисциплине (модулю).

ЛИСТ РЕГИСТРАЦИИ ИЗМЕНЕНИЙ

№ п/ п	Содержание изменения	Реквизиты документа об утверждении изменения	Дата введения изменения
1.	Утверждены и введены в действие решением Ученого совета факультета на основании Федерального государственного образовательного стандарта (указываем реквизиты ФГОС)	Протокол заседания Ученого совета факультета № ____ от « ____ » ____ 20 ____ года	__ . __ . ____
2.	*	Протокол заседания Ученого совета факультета № ____ от « ____ » ____ 20 ____ года	__ . __ . ____
3.	*	Протокол заседания Ученого совета факультета № ____ от « ____ » ____ 20 ____ года	__ . __ . ____
4.	*	Протокол заседания Ученого совета факультета № ____ от « ____ » ____ 20 ____ года	__ . __ . ____



**Министерство науки и высшего образования Российской Федерации
Федеральное государственное бюджетное образовательное учреждение
высшего образования
«Российский государственный социальный университет»**

УТВЕРЖДАЮ

**И.о. декана факультета политических и
социальных технологий**

_____/Пивнева С.В./

28.03.2023 г.

МЕТОДИЧЕСКИЕ МАТЕРИАЛЫ ПО ДИСЦИПЛИНЕ (МОДУЛЮ)

РАБОЧАЯ ПРОГРАММА ДИСЦИПЛИНЫ

**СПЕЦИАЛЬНЫЕ ИНФОРМАЦИОННЫЕ ТЕХНОЛОГИИ В
ПРАВООХРАНИТЕЛЬНОЙ ДЕЯТЕЛЬНОСТИ**

Специальность

«Безопасность информационных технологий в правоохранительной сфере»

Специализация

«Технологии защиты информации в правоохранительной сфере»

**ОБРАЗОВАТЕЛЬНАЯ ПРОГРАММА ВЫСШЕГО ОБРАЗОВАНИЯ –
ПРОГРАММА СПЕЦИАЛИТЕТА**

Форма обучения

Очная

Москва, 2023 г.

Методические материалы по дисциплине (модулю) «Специальные информационные технологии в правоохранительной деятельности» разработана на основании федерального государственного образовательного стандарта высшего образования – *специалитета* по специальности 10.05.05 *Безопасность информационных технологий в правоохранительной сфере*, утвержденного приказом Министерства образования и науки Российской Федерации от от 26.11.2020 № 1461, учебного плана по основной профессиональной образовательной программе высшего образования - программы *специалитета* по специальности 10.05.05 *Безопасность информационных технологий в правоохранительной сфере* (далее – «ОПОП»).

Методические материалы по дисциплине (модулю) разработаны рабочей группой в составе: д.ф.-м.н, профессор Прус Ю.В., к.ф.-м.н., доцент Мельникова Е.А.

Методические материалы по дисциплине (модулю) обсуждены и утверждены на заседании кафедры информационных технологий, искусственного интеллекта и общественно-социальных технологий цифрового общества факультета социальных и политических технологий (Протокол № 7 от «28» марта 2023 года)

Заведующий кафедрой
канд. пед. наук, доцент



(подпись)

С.В. Крапивка

Методические материалы по дисциплине (модулю) рецензированы и рекомендованы к утверждению представителями организаций-работодателей:

АО ПВП «Амулет»
зам. ген. директора по науке,
к.т.н., доцент



(подпись)

А.С. Мосолов

Методические материалы по дисциплине (модулю) рецензированы и рекомендованы к утверждению:

Рабочая программа учебной дисциплины рецензирована и рекомендована к утверждению: д.т.н., доцент, профессор кафедры информационных технологий, ГБОУВО Академия ГПС МЧС России)



С.Ю. Бутузов

(подпись)

к.ф.-м.н, доцент
кафедры информационных технологий,
искусственного интеллекта и общественно-социальных технологий цифрового общества факультета политических и социальных технологий



Н.П. Третьяков

(подпись)

Согласовано

Научная библиотека, директор



И.Г. Маляев

СОДЕРЖАНИЕ

1. МЕТОДИЧЕСКИЕ МАТЕРИАЛЫ К ЛЕКЦИОННЫМ, ПРАКТИЧЕСКИМ, ЛАБОРАТОРНЫМ ЗАНЯТИЯМ	4
1.1. Методические материалы к проведению лекционных занятий по дисциплине (модулю).....	4
1.2. Методические материалы по подготовке к практическим занятиям по дисциплине (модулю).....	5
1.4. Методические материалы по подготовке к лабораторным занятиям по дисциплине (модулю).....	9
2. МЕТОДИЧЕСКИЕ РЕКОМЕНДАЦИИ ДЛЯ ОБУЧАЮЩИХСЯ ПО ОСВОЕНИЮ ДИСЦИПЛИНЫ (МОДУЛЯ) И САМОСТОЯТЕЛЬНОЙ РАБОТЕ.....	10
3. МЕТОДИЧЕСКИЕ МАТЕРИАЛЫ, ОПРЕДЕЛЯЮЩИЕ ПРОЦЕДУРЫ ОЦЕНИВАНИЯ ЗНАНИЙ, УМЕНИЙ, НАВЫКОВ И (ИЛИ) ОПЫТА ДЕЯТЕЛЬНОСТИ, ХАРАКТЕРИЗУЮЩИХ ЭТАПЫ ФОРМИРОВАНИЯ КОМПЕТЕНЦИЙ.....	19
3.1. Организационные основы применения балльно-рейтинговой системы оценки успеваемости обучающихся по дисциплине (модулю).....	19
3.2. Проведение текущего контроля успеваемости обучающихся по дисциплине (модулю) в соответствии с балльно-рейтинговой системой оценки успеваемости обучающегося.....	19
3.3. Проведение промежуточной аттестации обучающихся по дисциплине (модулю) в соответствии с балльно-рейтинговой системой оценки успеваемости обучающегося.....	20
ЛИСТ РЕГИСТРАЦИИ ИЗМЕНЕНИЙ.....	22

1. МЕТОДИЧЕСКИЕ МАТЕРИАЛЫ К ЛЕКЦИОННЫМ, ЛАБОРАТОРНЫМ ЗАНЯТИЯМ

1.1. Методические материалы к проведению лекционных занятий по дисциплине (модулю)

Лекция - один из методов обучения, одна из основных системообразующих форм организации учебного процесса в вузе. Лекционное занятие представляет собой систематическое, последовательное, монологическое изложение педагогическим работником учебного материала, как правило, теоретического характера. Такое занятие представляет собой элемент технологии представления учебного материала путем логически стройного, систематически последовательного и ясного изложения.

Цель лекции – организация целенаправленной познавательной деятельности обучающихся по овладению программным материалом дисциплины (модуля). Чтение курса лекций позволяет дать связанное, последовательное изложение материала в соответствии с новейшими данными науки, сообщить слушателям основное содержание предмета в целостном, систематизированном виде. В ряде случаев лекция выполняет функцию основного источника информации: при отсутствии учебников и учебных пособий, чаще по новым курсам; в случае, когда новые научные данные по той или иной теме не нашли отражения в учебниках; отдельные разделы и темы очень сложны для самостоятельного изучения. В таких случаях только лектор может методически помочь обучающимся в освоении сложного материала.

Возможные формы проведения лекций:

- Вводная лекция – один из наиболее важных и трудных видов лекции при чтении систематических курсов. От успеха этой лекции во многом зависит успех усвоения всего курса. Она может содержать: определение дисциплины (модуля); краткую историческую справку о дисциплине (модуле); цели и задачи дисциплины (модуля), ее роль в общей системе обучения и связь со смежными дисциплинами (модулями); основные проблемы (понятия и определения) данной науки; основную и дополнительную учебную литературу; особенности самостоятельной работы обучающихся над дисциплиной (модулем) и формы участия в научно-исследовательской работе; отчетность по курсу.

- Информационная лекция ориентирована на изложение и объяснение обучающимся научной информации, подлежащей осмыслению и запоминанию. Это самый традиционный тип лекций в практике высшей школы.

- Заключительная лекция предназначена для обобщения полученных знаний и раскрытия перспектив дальнейшего развития данной науки.

- Обзорная лекция – это систематизация научных знаний на высоком уровне, допускающая большое число ассоциативных связей в процессе осмысления информации, излагаемой при раскрытии внутрисубъектной и межпредметной связей, исключая детализацию и конкретизацию. Как правило, стержень излагаемых теоретических положений составляет научно-понятийная и концептуальная основа всего курса или крупных его разделов.

- Лекция-беседа - непосредственный контакт педагогического работника с аудиторией - диалог. По ходу лекции педагогический работник задает вопросы для выяснения мнений и уровня осведомленности обучающихся по рассматриваемой проблеме.

- Лекция-дискуссия - свободный обмен мнениями в ходе изложения лекционного материала. Педагогический работник активизирует участие в обсуждении отдельными вопросами, сопоставляет между собой различные мнения и тем самым развивает дискуссию, стремясь направить ее в нужное русло.

- Лекция с применением обратной связи включает в себе то, что в начале и конце каждого раздела лекции задаются вопросы. Первый - для того, чтобы узнать, насколько обучающиеся ориентируются в излагаемом материале, вопрос в конце раздела предназначен для выяснения степени усвоения только что изложенного материала. При

неудовлетворительных результатах контрольного опроса педагогический работник возвращается к уже прочитанному разделу, изменив при этом методику подачи материала.

- Проблемная лекция опирается на логику последовательно моделируемых проблемных ситуаций путем постановки проблемных вопросов или предъявления проблемных задач. Проблемный вопрос - это диалектическое противоречие, требующее для своего решения размышления, сравнения, поиска, приобретения и применения новых знаний. Проблемная задача содержит дополнительную вводную информацию и при необходимости некоторые ориентиры поиска ее решения.

- Программированная лекция - консультация – педагогический работник сам составляет и предлагает обучающимся вопросы. На подготовленные вопросы педагогический работник сначала просит ответить обучающихся, а затем проводит анализ и обсуждение неправильных ответов. В лекциях можно использовать наглядные материалы, а также подготовить презентацию. Что касается презентации, то в качестве визуальной поддержки ее можно органично интегрировать во все вышеупомянутые лекции. В то же время лекцию-презентацию возможно выделить и в качестве самостоятельной формы. Лекция-презентация должна отражать суть основных и (или) проблемных вопросов лекции, на которые особо следует обратить внимание обучающихся. В условиях применения активного метода проведения занятий презентация представляется весьма удачным способом донесения информации до слушателей. Единственное, на что следует обратить внимание при подготовке слайдов, - это их оформление и текст. Слайд не должен быть перегружен картинками и лишней информацией, которая будет отвлекать от основного аспекта того или иного вопроса лекции. Во время лекции можно задавать вопросы аудитории в отношении того или иного слайда, тем самым еще больше вовлекая обучающихся в проблематику.

Краткое содержание лекционных занятий

Наименование разделов и тем	Содержание учебного материала
Раздел 1 Информационное обеспечение правоохранительных органов	Федеральный банк криминальной информации. Сеть региональных информационных центров. Автоматизированные информационные системы (АИС) для сбора и обработки учетной и статистической информации, оперативные, для следственной практики, криминалистические, управленческие, для экспертной деятельности. Автоматизированные информационные системы судов и органов юстиции. Автоматизированные информационные системы органов прокуратуры Российской Федерации
Раздел 2 Автоматизированные аналитико-статистические информационные системы, системы учета и управления	Автоматизированные аналитико-статистические информационные системы в правоохранительной сфере. Справочная информационно-аналитическая система Государственной инспекции по безопасности дорожного движения (ГИБДД). Автоматизированная информационная система «Кадры». Автоматизированная информационная система «ГРОВД». АИС сбора и обработки данных «Охрана»
Раздел 3 Информационные технологии следственной деятельности	Задачи, решаемые компьютерными информационными технологиями, используемыми в следственной деятельности. «Специализированная территориально-распределенная автоматизированная система Следственного комитета РФ» («СТРАС-СК»). Программное обеспечение процесса расследования уголовного дела. Программное обеспечение для обработки сопутствующей информации. Автоматизированная информационная система «Диалоговый конструктор БИНАР-3». Система анализа и учета уголовных дел САУД-М..
Раздел 4 Информационные технологии оперативно-	Задачи, решаемые компьютерными информационными технологиями, используемыми в оперативно-розыскной деятельности. Программное обеспечение процесса

розыскной деятельности	расследования уголовного дела. Программное обеспечение для обработки сопутствующей информации. Автоматизированная информационная система «Диалоговый конструктор БИНАР-3». Автоматизированная система паспортного отделения.
Раздел 5 Следственные экспертные системы	Задачи, решаемые компьютерными информационными технологиями, используемыми в следственной деятельности. «Специализированная территориально-распределенная автоматизированная система Следственного комитета РФ» («СТРАС-СК»). Программное обеспечение процесса расследования уголовного дела. Программное обеспечение для обработки сопутствующей информации. Автоматизированная информационная система «Диалоговый конструктор БИНАР-3». Система анализа и учета уголовных дел САУД-М..

1.2. Методические материалы по подготовке к практическим занятиям по дисциплине (модулю)

Практические (семинарские) занятия - одна из форм учебного занятия, направленная на развитие самостоятельности обучающихся и приобретение умений и навыков. Данные учебные занятия углубляют, расширяют, детализируют полученные ранее знания. Практическое занятие предполагает выполнение обучающимися по заданию и под руководством преподавателей одной или нескольких практических работ.

Цель практических занятий и семинаров состоит в развитии познавательных способностей, самостоятельности мышления и творческой активности обучающихся; углублении, расширении, детализировании знаний, полученных на лекции в обобщенной форме, и содействии выработке навыков профессиональной деятельности. В отдельных случаях на практических занятиях и семинарах руководителем занятия сообщаются дополнительные знания.

Для достижения поставленных целей и решения требуемого перечня задач практические занятия и семинары проводятся традиционными технологиями или с использованием активных и интерактивных образовательных технологий.

Возможные формы проведения практических (семинарских) занятий:

- Деловая игра - это метод группового обучения совместной деятельности в процессе решения общих задач в условиях максимально возможного приближения к реальным проблемным ситуациям. Имитационные игры - на занятиях имитируется деятельность какой-либо организации, предприятия или его подразделения. Имитироваться могут события, конкретная деятельность людей (деловое совещание, обсуждение плана) и обстановка, условия, в которых происходит событие или осуществляется деятельность (кабинет начальника цеха, зал заседаний). Исполнение ролей (ролевые игры) - в этих играх отрабатывается тактика поведения, действий, выполнение функций и обязанностей конкретного лица. Для проведения игр с исполнением роли разрабатывается модель-пьеса ситуации, между студентами распределяются роли с «обязательным содержанием», характеризующиеся различными интересами; в процессе их взаимодействия должно быть найдено компромиссное решение. «Деловой театр» (метод инсценировки) - в нем разыгрывается какая-либо ситуация, поведение человека в этой обстановке, обучающийся должен вжиться в образ определенного лица, понять его действия, оценить обстановку и найти правильную линию поведения. Основная задача метода инсценировки - научить ориентироваться в различных обстоятельствах, давать объективную оценку своему поведению, учитывать возможности других людей, влиять на их интересы, потребности и деятельность, не прибегая к формальным атрибутам власти, к приказу.

- Игровое проектирование - является практическим занятием или циклом занятий, суть которых состоит в разработке инженерного, конструкторского, технологического и других видов проектов в игровых условиях, максимально воссоздающих реальность. Этот метод

отличается высокой степенью сочетания индивидуальной и совместной работы обучающихся.

- Познавательные-дидактические игры не относятся к деловым играм. Они предполагают лишь включение изучаемого материала в необычный игровой контекст и иногда содержат лишь элементы ролевых игр. Такие игры могут проводиться в виде копирования научных, культурных, социальных явлений (конкурс знатоков, «Поле чудес», КВН и т.д.) и в виде предметно-содержательных моделей, (например, игры-путешествия, когда надо разработать рациональный маршрут, пользуясь различными картами).

- Анализ конкретных ситуаций. Конкретная ситуация – это любое событие, которое содержит в себе противоречие или вступает в противоречие с окружающей средой. Ситуации могут нести в себе как позитивный, так и отрицательный опыт. Все ситуации делятся на простые, критические и экстремальные.

- Кейс-метод (от английского case – случай, ситуация) – усовершенствованный метод анализа конкретных ситуаций, метод активного проблемно-ситуационного анализа, основанный на обучении путем решения конкретных задач – ситуаций (решение кейсов). Непосредственная цель метода case-study - обучающиеся должны проанализировать ситуацию, разобраться в сути проблем, предложить возможные решения и выбрать лучшее из них. Кейсы делятся на практические (отражающие реальные жизненные ситуации), обучающие (искусственно созданные, содержащие значительные элементы условности при отражении в нем жизни) и исследовательские (ориентированные на проведение исследовательской деятельности посредством применения метода моделирования). Метод конкретных ситуаций (метод case-study) относится к неигровым имитационным активным методам обучения.

- Тренинг (англ. training от train — обучать, воспитывать) – метод активного обучения, направленный на развитие знаний, умений и навыков и социальных установок. Тренинг – форма интерактивного обучения, целью которого является развитие компетентности межличностного и профессионального поведения в общении. Достоинство тренинга заключается в том, что он обеспечивает активное вовлечение всех участников в процесс обучения. Можно выделить основные типы тренингов по критерию направленности воздействия и изменений – навыковый, психотерапевтический, социально-психологический, бизнес-тренинг.

- Метод Сократа (Майевтика) – метод вопросов, предполагающих критическое отношение к догматическим утверждениям, называется еще как метод «сократовской иронии». Это умение извлекать скрытое в человеке знание с помощью искусных наводящих вопросов, подразумевающего короткий, простой и заранее предсказуемый ответ.

- Интерактивная лекция – выступление ведущего обучающего перед большой аудиторией с применением следующих активных форм обучения: дискуссия, беседа, демонстрация слайдов или учебных фильмов, мозговой штурм.

- Групповая, научная дискуссия, диспут. Дискуссия — это целенаправленное обсуждение конкретного вопроса, сопровождающееся обменом мнениями, идеями между двумя и более лицами. Задача дискуссии - обнаружить различия в понимании вопроса и в споре установить истину. Дискуссии могут быть свободными и управляемыми. К технике управляемой дискуссии относятся: четкое определение цели, прогнозирование реакции оппонентов, планирование своего поведения, ограничение времени на выступления и их заданная очередность. Разновидностью свободной дискуссии является форум, где каждому желающему дается неограниченное время на выступление, при условии, что его выступление вызывает интерес аудитории. Каждый конкретный форум имеет свою тематику — достаточно широкую, чтобы в её пределах можно было вести многоплановое обсуждение.

- Дебаты – это четко структурированный и специально организованный публичный обмен мыслями между двумя сторонами по актуальным темам. Это разновидность публичной дискуссии участников дебатов, направляющая на переубеждение в своей правоте третьей стороны, а не друг друга. Поэтому вербальные и невербальные средства, которые

используются участниками дебатов, имеют целью получения определённого результата — сформировать у слушателей положительное впечатление от собственной позиции.

- Метод работы в малых группах. Групповое обсуждение кого-либо вопроса направлено на достижение лучшего взаимопонимания и нахождения истины. Групповое обсуждение способствует лучшему усвоению изучаемого материала. Оптимальное количество участников - 5-7 человек. Перед обучающимися ставится проблема, выделяется определенное время, в течение которого они должны подготовить аргументированный обдуманый ответ. Педагогический работник может устанавливать правила проведения группового обсуждения – задавать определенные рамки обсуждения, ввести алгоритм выработки общего мнения, назначить лидера и др.

- Круглый стол - общество, собрание в рамках более крупного мероприятия (съезда, симпозиума, конференции). Мероприятие, как правило, на которое приглашаются эксперты и специалисты из разных сфер деятельности для обсуждения актуальных вопросов. Данная модель обсуждения, основываясь на соглашениях, в качестве итогов даёт результаты, которые, в свою очередь, являются новыми соглашениями.

- Коллоквиум - (лат. colloquium — разговор, беседа) - одна из форм учебных занятий в системе образования, имеющая целью выяснение и повышение знаний обучающихся. На коллоквиумах обсуждаются: отдельные части, разделы, темы, вопросы изучаемого курса (обычно не включаемые в тематику семинарских и других практических учебных занятий), рефераты, проекты и др. работы обучающихся. Это научные собрания, на которых заслушиваются и обсуждаются доклады. Коллоквиум – это и форма контроля, массового опроса, позволяющая преподавателю в сравнительно небольшой срок выяснить уровень знаний студентов по данной теме дисциплины. Коллоквиум проходит обычно в форме дискуссии, в ходе которой обучающимся предоставляется возможность высказать свою точку зрения на рассматриваемую проблему, учиться обосновывать и защищать ее. Аргументируя и отстаивая свое мнение, обучающийся в то же время демонстрирует, насколько глубоко и осознанно он усвоил изученный материал.

- Метод «мозговой штурм» (мозговой штурм, мозговая атака, англ. brainstorming) — оперативный метод решения проблемы на основе стимулирования творческой активности, при котором участникам обсуждения предлагают высказывать как можно большее количество вариантов решения, в том числе самых фантастичных. Затем из общего числа высказанных идей отбирают наиболее удачные, которые могут быть использованы на практике. Является методом экспертного оценивания.

- Метод проектов - это способ достижения дидактической цели через детальную разработку проблемы (технологию), которая должна завершиться вполне реальным, осязаемым практическим результатом, оформленным тем или иным образом; это совокупность приёмов, действий обучающихся в их определённой последовательности для достижения поставленной задачи – решения проблемы, лично значимой для учащихся и оформленной в виде некоего конечного продукта. Основное предназначение метода проектов состоит в предоставлении учащимся возможности самостоятельного приобретения знаний в процессе решения практических задач или проблем, требующего интеграции знаний из различных предметных областей.

- Брифинг - (англ. briefing от англ. brief – короткий, недолгий) – краткая пресс-конференция, посвященная одному вопросу. Основное отличие: отсутствует презентационная часть. То есть практически сразу идут ответы на вопросы журналистов.

- Метод портфолио (итал. portfolio — 'портфель, англ. - папка для документов) - современная образовательная технология, в основе которой используется метод аутентичного оценивания результатов образовательной и профессиональной деятельности. Портфолио как подборка сертифицированных достижений, наиболее значимых работ и отзывов на них.

Вопросы для самоподготовки к практическим (семинарским) занятиям по разделам (темам) дисциплины (модуля)

Задания для самостоятельной работы к Разделу 1

Темы рефератов:

1. Автоматизированные информационные системы, функционирующие в области правоохранительной деятельности. Основные требования, предъявляемые таким системам
2. Классификация информационных систем по территориальному признаку, по направлениям деятельности, по видам обрабатываемой информации, по степени сложности обработки информации и др.
3. Основные направления использования информационных систем в юридической деятельности.
4. Автоматизированные информационные системы Министерства юстиции РФ.
5. Назначение, функции и задачи автоматизированных систем правоохранительных органов.
6. Основные потребители информационных систем, их взаимодействие и взаимосвязь.

Задания для самостоятельной работы к Разделу 2

Темы рефератов

1. Автоматизированные системы управления в органах правопорядка, их состав, функции, назначение.
2. Использование автоматизированных систем управления для оперативного сбора информации, выдачи указаний, контроля, управления силами и средствами в реальном масштабе времени.
3. Федеральный банк криминальной информации.
4. Региональные информационные центры. Автоматизированные системы
5. обработки данных, их назначение и применение.
6. Справочная информационно-аналитическая система Государственной инспекции по безопасности дорожного движения (ГИБДД).

Задания для самостоятельной работы к Разделу 3

Темы рефератов

1. Понятие информационных технологий следственной деятельности.
2. Автоматизированная информационная система «Кадры».
3. Автоматизированная информационная система «ГРОВД».
4. Автоматизированная информационная система сбора и обработки данных «Охрана».
5. Справочная информационно-аналитическая система ГУ Охраны РФ.
6. Автоматизированная система управления «РОВД».
7. Автоматизированная система паспортного отделения («АСПО»).

Задания для самостоятельной работы к Разделу 4

Темы рефератов

1. Понятие информационных технологий оперативно-розыскной деятельности.

2. «Специализированная территориально-распределенная автоматизированная система Следственного комитета РФ» («СТРАС-СК»).
3. Программное обеспечение процесса расследования уголовного дела.
4. Автоматизированная информационная система «Диалоговый конструктор БИНАР-3».
5. Система анализа и учета уголовных дел САУД-М.
6. Гипертекстовая система ИНТЕЛТЕКСТ.
7. АРМС для расследования конкретных видов преступлений.
8. Специальная информационная система (СИС), предназначенная для автоматизации следственных действий, анализа работы следователей и следственных отделов, управления их работой

Задания для самостоятельной работы к Разделу 5

Темы рефератов

1. Информационные технологии экспертной деятельности
2. Создание современных частных методик расследования преступлений на основе алгоритмизации и программирования.
3. Автоматизированные программные комплексы для решения экспертных задач, их типы и назначение.
4. Экспертная система прогнозирования преступлений.
5. Экспертная система выявления скрытых преступлений.
6. Экспертная система поиска и установления личности преступника.
7. Экспертные системы расследования убийств.
8. Роль справочных правовых систем при систематизации законодательства.
9. Государственные и негосударственные справочные информационно-правовые системы.
10. Система Гарант, Система Кодекс, Система КонсультантПлюс. Сравнение пользовательского интерфейса

Литература для самостоятельного изучения к Модулю 1

Основная литература

1. Зенков, А. В. Информационная безопасность и защита информации : учебное пособие для вузов / А. В. Зенков. — Москва : Издательство Юрайт, 2023. — 104 с. — (Высшее образование). — ISBN 978-5-534-14590-8. — Текст : электронный // Образовательная платформа Юрайт [сайт]. — URL: <https://urait.ru/bcode/520063>
2. Корабельников, С. М. Преступления в сфере информационной безопасности : учебное пособие для вузов / С. М. Корабельников. — Москва : Издательство Юрайт, 2023. — 111 с. — (Высшее образование). — ISBN 978-5-534-12769-0. — Текст : электронный // Образовательная платформа Юрайт [сайт]. — URL: <https://urait.ru/bcode/519079>

Дополнительная литература

Правоохранительные органы Российской Федерации. Практикум : учебное пособие для вузов / А. В. Гриненко [и др.] ; под редакцией А. В. Гриненко, О. В. Химичевой. — 3-е изд., перераб. и доп. — Москва : Издательство Юрайт, 2023. — 211 с. — (Высшее образование). — ISBN 978-5-534-13436-0. — URL : <https://urait.ru/bcode/511316>

1.4. Методические материалы по подготовке к лабораторным занятиям по дисциплине (модулю)

Лабораторные занятия - одна из форм учебного занятия, направленная на развитие самостоятельности обучающихся и приобретение умений и навыков. Данные учебные занятия углубляют, расширяют, детализируют полученные ранее знания. Лабораторное занятие предполагает выполнение обучающимися по заданию и под руководством преподавателей одной или нескольких работ.

Цель лабораторных занятий состоит в развитии познавательных способностей, самостоятельности мышления и творческой активности обучающихся; углублении, расширении, детализировании знаний, полученных на лекции в обобщенной форме, и содействии выработке навыков профессиональной деятельности. В отдельных случаях на лабораторных занятиях руководителем занятия сообщаются дополнительные знания.

Для достижения поставленных целей и решения требуемого перечня задач лабораторные занятия проводятся традиционными технологиями или с использованием активных и интерактивных образовательных технологий.

При подготовке и работе во время проведения лабораторных занятий следует обратить внимание на следующие моменты: на процесс предварительной подготовки, на работу во время занятия, обработку полученных результатов, исправление полученных замечаний.

Предварительная подготовка к лабораторному занятию заключается в изучении теоретического материала в отведенное для самостоятельной работы время, ознакомление с инструктивными материалами с целью осознания задач занятия, техники безопасности при работе с приборами, веществами.

Работа во время проведения занятия включает:

– консультирование студентов преподавателями и вспомогательным персоналом с целью предоставления исчерпывающей информации, необходимой для самостоятельного выполнения предложенных преподавателем задач.

– самостоятельное выполнение заданий согласно обозначенной рабочей программой дисциплины (модуля) тематики.

2. МЕТОДИЧЕСКИЕ РЕКОМЕНДАЦИИ ДЛЯ ОБУЧАЮЩИХСЯ ПО ОСВОЕНИЮ ДИСЦИПЛИНЫ (МОДУЛЯ) И САМОСТОЯТЕЛЬНОЙ РАБОТЕ

Освоение обучающимся дисциплины (модуля) «Специальные информационные технологии в правоохранительной деятельности (модуль)» предполагает изучение материалов дисциплины на аудиторных занятиях и в ходе самостоятельной работы. Аудиторные занятия проходят в форме лекций, семинаров, практических и лабораторных занятий. Самостоятельная работа включает разнообразный комплекс видов и форм работы обучающихся.

Для успешного освоения дисциплины (модуля) и достижения поставленных целей необходимо внимательно ознакомиться с рабочей программы дисциплины (модуля), доступной в электронной информационно-образовательной среде РГСУ.

Следует обратить внимание на списки основной и дополнительной литературы, на предлагаемые преподавателем ресурсы информационно-телекоммуникационной сети Интернет. Эта информация необходима для самостоятельной работы обучающегося.

При подготовке к аудиторным занятиям необходимо помнить особенности каждой формы его проведения.

Подготовка к учебному занятию лекционного типа заключается в следующем.

С целью обеспечения успешного обучения обучающийся должен готовиться к лекции, поскольку она является важнейшей формой организации учебного процесса, поскольку:

- знакомит с новым учебным материалом;
- разъясняет учебные элементы, трудные для понимания;

- систематизирует учебный материал;
- ориентирует в учебном процессе.

С этой целью:

- внимательно прочитайте материал предыдущей лекции;
- ознакомьтесь с учебным материалом по учебнику и учебным пособиям с темой прочитанной лекции;
- внесите дополнения к полученным ранее знаниям по теме лекции на полях лекционной тетради;
- запишите возможные вопросы, которые вы зададите лектору на лекции по материалу изученной лекции;
- постарайтесь уяснить место изучаемой темы в своей подготовке;
- узнайте тему предстоящей лекции (по тематическому плану, по информации лектора) и запишите информацию, которой вы владеете по данному вопросу.

Подготовка к занятию семинарского типа.

При подготовке и работе во время проведения занятий семинарского типа следует обратить внимание на следующие моменты: на процесс предварительной подготовки, на работу во время занятия, обработку полученных результатов, исправление полученных замечаний.

Предварительная подготовка к учебному занятию семинарского типа заключается в изучении теоретического материала в отведенное для самостоятельной работы время, ознакомление с инструктивными материалами с целью осознания задач практического занятия, техники безопасности при работе с приборами, веществами.

Работа во время проведения учебного занятия семинарского типа включает:

- консультирование студентов преподавателями и вспомогательным персоналом с целью предоставления исчерпывающей информации, необходимой для самостоятельного выполнения предложенных преподавателем задач.
- самостоятельное выполнение заданий согласно обозначенной рабочей программой дисциплины (модуля) тематики.

Самостоятельная работа.

Самостоятельная работа - планируемая учебная, учебно-исследовательская, научно-исследовательская работа студентов, выполняемая во внеаудиторное (аудиторное) время по заданию и при методическом руководстве преподавателя, но без его непосредственного участия (при частичном непосредственном участии преподавателя, оставляющем ведущую роль за работой студентов).

Для более углубленного изучения темы задания для самостоятельной работы рекомендуется выполнять параллельно с изучением данной темы. При выполнении заданий по возможности используйте наглядное представление материала.

Самостоятельная работа студентов в ВУЗе является важным видом учебной и научной деятельности студента. Самостоятельная работа студентов играет значительную роль в рейтинговой технологии обучения.

К современному специалисту в области медицины общество предъявляет достаточно широкий перечень требований, среди которых немаловажное значение имеет наличие у выпускников определенных навыков (компетенций) и умения самостоятельно добывать знания из различных источников, систематизировать полученную информацию, давать оценку конкретной профессиональной ситуации. Формирование такого умения происходит в течение всего периода обучения.

В процессе самостоятельной работы студент приобретает необходимые для будущей специальности компетенции, навыки самоорганизации, самоконтроля, самоуправления, саморефлексии и становится активным самостоятельным субъектом учебной деятельности.

Самостоятельная работа студентов должна оказывать важное влияние на формирование личности будущего специалиста, его компетентность. Каждый студент самостоятельно определяет режим своей работы и меру труда, затрачиваемого на овладение учебным

содержанием по каждой дисциплине. Он выполняет внеаудиторную работу по личному индивидуальному плану, в зависимости от его подготовки, времени и других условий.

Виды самостоятельной работы.

Работа с литературой.

При работе с книгой необходимо подобрать литературу, научиться правильно ее читать, вести записи. Для подбора литературы в библиотеке используются алфавитный и систематический каталоги. Важно помнить, что рациональные навыки работы с книгой - это всегда большая экономия времени и сил. Правильный подбор учебников рекомендуется преподавателем, читающим лекционный курс. Необходимая литература может быть также указана в методических разработках по данному курсу. Изучая материал по учебнику, следует переходить к следующему вопросу только после правильного уяснения предыдущего, описывая на бумаге все выкладки и вычисления (в том числе те, которые в учебнике опущены или на лекции даны для самостоятельного вывода). При изучении любой дисциплины большую и важную роль играет самостоятельная индивидуальная работа. Особое внимание следует обратить на определение основных понятий курса. Студент должен подробно разбирать примеры, которые поясняют такие определения, и уметь строить аналогичные примеры самостоятельно. Нужно добиваться точного представления о том, что изучаешь. Полезно составлять опорные конспекты. При изучении материала по учебнику полезно в тетради (на специально отведенных полях) дополнять конспект лекций. Там же следует отмечать вопросы, выделенные студентом для консультации с преподавателем. Выводы, полученные в результате изучения, рекомендуется в конспекте выделять, чтобы они при перечитывании записей лучше запоминались. Опыт показывает, что многим студентам помогает составление листа опорных сигналов, содержащего важнейшие и наиболее часто употребляемые формулы и понятия. Такой лист помогает запомнить формулы, основные положения лекции, а также может служить постоянным справочником для студента. Различают два вида чтения: первичное и вторичное. Первичное - это внимательное, неторопливое чтение, при котором можно остановиться на трудных местах.

Задача вторичного чтения - полное усвоение смысла целого (по счету это чтение может быть и не вторым, а третьим или четвертым). Самостоятельная работа с учебниками и книгами (а также самостоятельное теоретическое исследование проблем, обозначенных преподавателем на лекциях) – это важнейшее условие формирования у себя научного способа познания.

Чтение научного текста является частью познавательной деятельности. Ее цель – извлечение из текста необходимой информации. От того насколько осознанно читающим собственная внутренняя установка при обращении к печатному слову (найти нужные сведения, усвоить информацию полностью или частично, критически проанализировать материал и т.п.) во многом зависит эффективность осуществляемого действия.

Методические рекомендации по составлению конспекта:

1. Внимательно прочитайте текст. Уточните в справочной литературе непонятные слова. При записи не забудьте вынести справочные данные на поля конспекта;

2. Выделите главное, составьте план;

3. Кратко сформулируйте основные положения текста, отметьте аргументацию автора;

4. Законспектируйте материал, четко следуя пунктам плана. При конспектировании старайтесь выразить мысль своими словами. Записи следует вести четко, ясно.

5. Грамотно записывайте цитаты. Цитируя, учитывайте лаконичность, значимость мысли. В тексте конспекта желательно приводить не только тезисные положения, но и их доказательства. При оформлении конспекта необходимо стремиться к емкости каждого предложения. Мысли автора книги следует излагать кратко, заботясь о стиле и выразительности написанного. Число дополнительных элементов конспекта должно быть логически обоснованным, записи должны распределяться в определенной последовательности, отвечающей логической структуре произведения. Для уточнения и

дополнения необходимо оставлять поля. Овладение навыками конспектирования требует от студента целеустремленности, повседневной самостоятельной работы.

Методические материалы по самостоятельному решению задач

При самостоятельном решении задач нужно обосновывать каждый этап решения, исходя из теоретических положений курса. Если студент видит несколько путей решения проблемы (задачи), то нужно сравнить их и выбрать самый рациональный. Полезно до начала вычислений составить краткий план решения проблемы (задачи). Решение проблемных задач или примеров следует излагать подробно, вычисления располагать в строгом порядке, отделяя вспомогательные вычисления от основных. Решения при необходимости нужно сопровождать комментариями, схемами, чертежами и рисунками. Следует помнить, что решение каждой учебной задачи должно доводиться до окончательного логического ответа, которого требует условие, и по возможности с выводом. Полученный ответ следует проверить способами, вытекающими из существа данной задачи. Полезно также (если возможно) решать несколькими способами и сравнить полученные результаты. Решение задач данного типа нужно продолжать до приобретения твердых навыков в их решении.

Методические материалы к выполнению реферата

Реферат (от лат. referre – сообщать) – краткое изложение в письменном виде или в форме публикации доклада, содержания научного труда (трудов), литературы по теме. Работа над рефератом условно разделяется на выбор темы, подбор литературы, подготовку и защиту плана; написание теоретической части и всего текста с указанием библиографических данных используемых источников, подготовку доклада, выступление с ним. Тематика рефератов полностью связана с основными вопросами изучаемого курса.

Список литературы к темам не дается, и обучающиеся самостоятельно ведут библиографический поиск, причем им не рекомендуется ограничиваться университетской библиотекой.

Важно учитывать, что написание реферата требует от обучающихся определенных усилий. Особое внимание следует уделить подбору литературы, методике ее изучения с целью отбора и обработки собранного материала, обоснованию актуальности темы и теоретического уровня обоснованности используемых в качестве примеров фактов какой-либо деятельности.

Выбрав тему реферата, начав работу над литературой, необходимо составить план. Изучая литературу, продолжается обдумывание темы, осмысливание прочитанного, делаются выписки, сопоставляются точки зрения разных авторов и т.д. Реферативная работа сводится к тому, чтобы в ней выделились две взаимосвязанные стороны: во-первых, ее следует рассматривать как учебное задание, которое должен выполнить обучаемый, а во-вторых, как форму научной работы, творческого воображения при выполнении учебного задания.

Наличие плана реферата позволяет контролировать ход работы, избежать формального переписывания текстов из первоисточников.

Оформление реферата включает титульный лист, оглавление и краткий список использованной литературы. Список использованной литературы размещается на последней странице рукописи или печатной форме реферата. Реферат выполняется в письменной или печатной форме на белых листах формата А4 (210 x 297 мм). Шрифт Times New Roman, кегель 14, через 1,5 интервала при соблюдении следующих размеров текста: верхнее поле – 25 мм, нижнее – 20 мм, левое – 30 мм, правое – 15 мм. Нумерация страниц производится вверху листа, по центру. Титульный лист нумерации не подлежит.

Рефераты должны быть написаны простым, ясным языком, без претензий на наукообразность. Следует избегать сложных грамматических оборотов, непривычных терминов и символов. Если же такие термины и символы все-таки приводятся, то необходимо разъяснять их значение при первом упоминании в тексте реферата.

Объем реферата предполагает тщательный отбор информации, необходимой для краткого изложения вопроса. Важнейший этап – редактирование готового текста реферата и подготовка к обсуждению. Обсуждение требует хорошей ориентации в материале темы,

умения выделить главное, поставить дискуссионный вопрос, привлечь внимание слушателей к интересной литературе, логично и убедительно изложить свои мысли.

Рефераты обязательно подлежат защите. Процедура защиты начинается с определения оппонентов защищающего свою работу. Они стремятся дать основательный анализ работы обучающимся, обращают внимание на положительные моменты и недостатки реферата, дают общую оценку содержанию, форме преподнесения материала, характеру использованной литературы. Иногда они дополняют тот или иной раздел реферата. Последнее особенно ценно, ибо говорит о глубоком знании обучающимся-оппонентом изучаемой проблемы.

Обсуждение не ограничивается выслушиванием оппонентов. Другие обучающиеся имеют право уточнить или опровергнуть какое-либо утверждение. Преподаватель предлагает любому обучающемуся задать вопрос по существу доклада или попытаться подвести итог обсуждению.

Алгоритм работы над рефератом

1. Выбор темы

Тема должна быть сформулирована грамотно (с литературной точки зрения);

В названии реферата следует поставить четкие рамки рассмотрения темы;

Желательно избегать слишком длинных названий;

Следует по возможности воздерживаться от использования в названии спорных с научной точки зрения терминов, излишней наукообразности, а также чрезмерного упрощения формулировок.

2. Реферат следует составлять из пяти основных частей: введения; основной части; заключения; списка литературы; приложений.

3. Основные требования к введению:

Во введении не следует концентрироваться на содержании; введение должно включать краткое обоснование актуальности темы реферата, где требуется показать, почему данный вопрос может представлять научный интерес и есть ли связь представляемого материала с современностью. Таким образом, тема реферата должна быть актуальна либо с научной точки зрения, либо с современных позиций.

Очень важно выделить цель, а также задачи, которые требуется решить для выполнения цели.

Введение должно содержать краткий обзор изученной литературы, в котором указывается взятый из того или иного источника материал, кратко анализируются изученные источники, показывается их сильные и слабые стороны;

Объем введения составляет две страницы текста.

4. Требования к основной части реферата:

Основная часть содержит материал, отобранный для рассмотрения проблемы;

Также основная часть должна включать в себя собственно мнение обучающихся и сформулированные самостоятельные выводы, опирающиеся на приведенные факты;

Материал, представленный в основной части, должен быть логически изложен и распределен по параграфам, имеющим свои названия;

В изложении основной части необходимо использовать сноски (в первую очередь, когда приводятся цифры и чьи-то цитаты);

Основная часть должна содержать иллюстративный материал (графики, таблицы и т. д.);

Объем основной части составляет около 10 страниц.

5. Требования к заключению:

В заключении формулируются выводы по параграфам, обращается внимание на выдвинутые во введении задачи и цели;

Заключение должно быть четким, кратким, вытекающим из содержания основной части.

6. Требования к оформлению списка литературы (по ГОСТу):

Необходимо соблюдать правильность последовательности записи источников: сначала следует писать фамилию, а после инициалы; название работы не ставится в кавычки; после названия сокращенно пишется место издания; затем идет год издания; наконец, называется процитированная страница.

Критерии оценки реферата

Обучающийся, защищающий реферат, должен рассказать о его актуальности, поставленных целях и задачах, изученной литературе, структуре основной части, сделанных в ходе работы выводах.

По окончании выступления ему может быть задано несколько вопросов по представленной проблеме.

Оценка складывается из соблюдения требований к реферату, грамотного раскрытия темы, умения четко рассказывать о представленном реферате, способности понять суть задаваемых по работе вопросов и найти точные ответы на них.

Методические материалы к выполнению эссе

Эссе – литературное произведение небольшого объема, обычно прозаическое, свободной композиции, передающее индивидуальные впечатления, суждения, соображения автора о той или иной проблеме, теме, о том или ином событии или явлении. Это вид самостоятельной исследовательской работы обучающихся, с целью углубления и закрепления теоретических знаний и освоения практических навыков. Цель эссе состоит в развитии самостоятельного творческого мышления и письменного изложения собственных мыслей. При написании эссе обучающийся должен представить развернутый письменный ответ на теоретический или практический актуальный вопрос, объявленный преподавателем в аудитории непосредственно перед ее написанием. В процессе написания эссе разрешается пользоваться нормативно-правовыми актами, конспектом лекций (в печатном виде). Использование интернет-ресурсов не допускается. Темы эссе преподаватель предлагает из числа тех, которые обучающиеся уже рассматривали на лекциях или семинарских занятиях, исходя из содержания заданий в составе оценочных средств. По решению преподавателя, в качестве темы эссе может быть выбрана одна или несколько тем, которые могут быть распределены между обучающимися по желанию.

Требования к выполнению эссе:

1. Проводится письменно.
2. Эссе выполняется на компьютере (гарнитура Times New Roman, шрифт 14) через 1,5 интервала с полями: верхнее, нижнее – 2; правое – 3; левое – 1,5. Отступ первой строки абзаца – 1,25. Сноски – постраничные. Таблицы и рисунки встраиваются в текст работы. При этом обязательный заголовок таблицы надо размещать над табличным полем, а рисунки сопровождать подрисуночными подписями. При включении в эссе нескольких таблиц и/или рисунков их нумерация обязательна. Обязательна и нумерация страниц. Их целесообразно проставлять внизу страницы – по середине или в правом углу. Номер страницы не ставится на титульном листе, но в общее число страниц он включается. Объем эссе, без учета приложений, не должен превышать 5 страниц. Значительное превышение установленного объема является недостатком работы и указывает на то, что обучающийся не сумел отобрать и переработать необходимый материал.
3. Работа должна содержать собственные умозаключения по сути поставленной проблемы, включать самостоятельно проведенный анализ по сути этой проблемы, выводы, обобщающие авторскую позицию по поставленной проблеме.

Критерии оценки эссе:

«Отлично» – исключительные знания материала, абсолютное понимание сути, безукоризненное знание основных понятий и положений, логически и лексически грамотно изложенный, содержательный, аргументированный, конкретный и исчерпывающий ответ.

«Хорошо» – глубокие знания материала, правильное понимание сути, знание основных понятий и положений, содержательный, полный и конкретный ответ.

«Удовлетворительно» – твердые, но недостаточно полные знания, верное понимание сути, в целом правильный ответ.

«Неудовлетворительно» – непонимание сущности задания, грубые ошибки в ответе.

Методические материалы по выполнению тестирования.

Тестовые задания содержат вопросы и 3-4 варианта ответа по базовым положениям изучаемой темы/раздела, составлены с расчетом на знания, полученные обучающимся в процессе изучения темы/раздела.

Тестовые задания выполняются в письменной форме и сдаются преподавателю, ведущему дисциплину (модуль). На выполнение тестовых заданий обучающимся отводится 45 минут.

При обработке результатов оценочной процедуры используются: критерии оценки по содержанию и качеству полученных ответов, ключи, оценочные листы.

Критерии оценки теста:

«Зачтено» - если обучающийся правильно выполнил не менее 2/3 всей работы или допустил не более одной грубой ошибки и двух недочетов, не более одной грубой и одной негрубой ошибки, не более трех негрубых ошибок, одной негрубой ошибки и трех недочетов, при наличии четырех-пяти недочетов.

«Не зачтено» - если число ошибок и недочетов превысило норму для оценки 3 или правильно выполнено менее 2/3 всей работы.

Методические материалы по выполнению доклада.

Рекомендуется следующая структура доклада:

1. титульный лист, содержание доклада;
2. краткое изложение;
3. цели и задачи;
4. изложение характера исследований и рассмотренных проблем, гипотезы, спорные вопросы;
5. источники информации, методы сбора и анализа данных, степень их полноты и достоверности;
6. анализ и толкование полученных в работе результатов;
7. выводы и оценки;
8. библиография и приложения.

Время выступления докладчика не должно превышать 10 минут.

Основные требования к оформлению доклада:

- титульный лист должен включать название доклада, наименование предметной (цикловой) комиссии, фамилию обучающегося;
- все использованные литературные источники сопровождаются библиографическим описанием;
- приводимая цитата из источника берется в кавычки (оформляются сноски);
- единицы измерения должны применяться в соответствии с действующими стандартами;
- все названия литературных источников следует приводить в соответствии с новейшими изданиями;
- рекомендуется включение таблиц, графиков, схем, если они отражают основное содержание или улучшают ее наглядность;
- названия фирм, учреждений, организаций и предприятий должны именоваться так, как они указываются в источнике;

Критерии оценки доклада

При выполнении доклада обучающийся должен продемонстрировать умение кратко излагать прочитанный материал, а также умение обобщать и анализировать материал по теме доклада.

Презентация

Методические материалы к презентациям

1. Объём презентации 10 -20 слайдов.
2. На титульном слайде должно быть отражено:
 - наименование факультета;
 - тема презентации;
 - фамилия, имя, отчество, направление подготовки/ специальность, направленность (профиль)/ специализация, форма обучения, номер группы автора презентации;
 - фамилия, имя, отчество, степень, звание, должность руководитель работы;
 - год выполнения работы.
3. В презентации должны быть отражены обоснование актуальности представляемого материала, цели и задачи работы.
4. Содержание презентации должно включать наиболее значимый материал доклада, а также, при необходимости, таблицы, диаграммы, рисунки, фотографии, карты, видео – вставки, звуковое сопровождение.
5. Заключительный слайд должен содержать информацию об источниках информации для презентации.

Критерии оценки презентации

1. Объём презентации 10 -20 слайдов.
2. Правильность оформления титульного слайда.
3. Актуальность отобранного материала, обоснованность формулировки цели и задач работы.
4. Наглядность и логичность презентации, обоснованность использования таблиц, диаграмм, рисунков, фотографий, карт, видео – вставок, звукового сопровождения; правильный выбор шрифтов, фона, других элементов дизайна слайда.

5. Объём и качество источников информации (не менее 2-х интернет – источников и не менее 2-х литературных источников).

Методические материалы по подготовке к опросу

Самостоятельная работа обучающихся включает подготовку к опросу на практических занятиях. Для этого обучающийся изучает лекции, основную и дополнительную литературу, публикации, информацию из Интернет-ресурсов.

Тема и вопросы к практическим занятиям, вопросы для самоконтроля содержатся в рабочей программе и доводятся до студентов заранее.

Для подготовки к опросу обучающемуся необходимо ознакомиться с материалом, посвященным теме практического занятия, в учебнике или другой рекомендованной литературе, конспекте лекции, обратить внимание на усвоение основных понятий дисциплины, выявить неясные вопросы и подобрать дополнительную литературу для их освещения.

Критерии оценки опроса

«Отлично»:

- дан полный, развернутый ответ на поставленный вопрос;
- в ответе прослеживается четкая структура, логическая последовательность, отражающая сущность раскрываемых понятий, теорий, явлений;
- знание по предмету демонстрируются на фоне понимания его в системе данной науки и междисциплинарных связей;
- свободное владение терминологией;
- ответы на дополнительные вопросы четкие, краткие;

«Хорошо»:

- дан полный, развернутый ответ на поставленный вопрос, показано умение выделять существенные и несущественные признаки, причинно-следственные связи;
- ответ недостаточно логичен с единичными ошибками в частности, исправленные студентом с помощью преподавателя;
- единичные ошибки в терминологии;
- ответы на дополнительные вопросы правильные, недостаточно полные и четкие.

«Удовлетворительно»:

– ответ не полный, с ошибками в деталях, умение раскрыть значение обобщённых знаний не показано, речевое оформление требует поправок, коррекции;

– логика и последовательность изложения имеют нарушения, студент не способен самостоятельно выделить существенные и несущественные признаки и причинно-следственные связи;

– ошибки в раскрываемых понятиях, терминах;

– студент не ориентируется в теме, допускает серьезные ошибки;

– студент не может ответить на большую часть дополнительных вопросов.

«Неудовлетворительно»:

– ответ представляет собой разрозненные знания с существенными ошибками по вопросу;

– присутствуют фрагментарность, нелогичность изложения, студент не осознает связь обсуждаемого вопроса с другими объектами дисциплины, речь неграмотная;

– незнание терминологии;

– ответы на дополнительные вопросы неправильные.

Методические материалы по выполнению практического задания

При выполнении практического задания обучающийся придерживается следующего алгоритма:

1. Записать дату, тему и цель задания;

2. Ознакомиться с правилами и условия выполнения практического задания;

3. Повторить теоретические задания, необходимые для рациональной работы и других практических действий, используя конспекты лекций и рекомендованную литературу, представленной в программе;

4. Выполнить работу по предложенному алгоритму действий;

5. Обобщить результаты работы, сформулировать выводы / дать ответы на контрольные вопросы;

Работа должна быть выполнена грамотно, с соблюдением культуры изложения. При использовании данных из учебных, методических пособий и другой литературы, периодических изданий, Интернет-источников должны иметься ссылки на вышеперечисленные.

Критерии оценки практического задания:

«Отлично» – правильный ответ, дается четкое обоснование принятому решению; рассуждения четкие последовательные логические; используются ссылки на полученные при изучении дисциплины знания; правильно используются формулы, понятия, процедуры, имеющие прямое отношение к задаче для подтверждения принятого решения.

«Хорошо» – правильный ответ, дается обоснование принятому решению; но с не существенными ошибками, в рассуждениях отсутствует логическая последовательность; используются ссылки на полученные при изучении дисциплины знания, правильно используются формулы, понятия, процедуры, имеющие прямое отношение к задаче для подтверждения принятого решения.

«Удовлетворительно» – правильный ответ, допускаются грубые ошибки в обосновании принятого решения; рассуждения не последовательные сумбурные; используются ссылки на полученные при изучении дисциплины знания; используются формулы, процедуры, понятия, имеющие прямое значение для подтверждения принятого решения, однако, при обращении к ним допускаются серьезные ошибки, студент не может правильно ими воспользоваться.

«Неудовлетворительно, не зачтено» – ответ неверный, отсутствует обоснование принятому решению; студент демонстрирует полное непонимание сути вопроса.

Для оценки решения ситуационной задачи (аналитического задания):

Оценка «отлично» выставляется, если задача решена грамотно, ответы на вопросы сформулированы четко. Эталонный ответ полностью соответствует решению студента, которое хорошо обосновано теоретически.

Оценка «хорошо» выставляется, если задача решена, ответы на вопросы сформулированы не достаточно четко. Решение студента в целом соответствует эталонному ответу, но не достаточно хорошо обосновано теоретически.

Оценка «удовлетворительно» выставляется, если задача решена не полностью, ответы не содержат всех необходимых обоснований решения.

Оценка «неудовлетворительно» выставляется, если задача не решена или имеет грубые теоретические ошибки в ответе на поставленные вопросы.

Методические материалы по выполнению лабораторного задания

При выполнении лабораторного задания обучающийся придерживается следующего алгоритма:

1. Записать дату, тему и цель задания;
2. Ознакомиться с правилами и условия выполнения задания;
3. Повторить теоретические задания, необходимые для рациональной работы и других практических действий, используя конспекты лекций и рекомендованную литературу, представленной в программе;
4. Выполнить работу по предложенному алгоритму действий;
5. Обобщить результаты работы, сформулировать выводы / дать ответы на контрольные вопросы;

Работа должна быть выполнена грамотно, с соблюдением культуры изложения. При использовании данных из учебных, методических пособий и другой литературы, периодических изданий, Интернет-источников должны иметься ссылки на вышеперечисленные.

Критерии оценки лабораторного задания:

«Отлично» – правильный ответ, дается четкое обоснование принятому решению; рассуждения четкие последовательные логические; используются ссылки на полученные при изучении дисциплины знания; правильно используются формулы, понятия, процедуры, имеющие прямое отношение к задаче для подтверждения принятого решения.

«Хорошо» – правильный ответ, дается обоснование принятому решению; но с не существенными ошибками, в рассуждениях отсутствует логическая последовательность; используются ссылки на полученные при изучении дисциплины знания, правильно используются формулы, понятия, процедуры, имеющие прямое отношение к задаче для подтверждения принятого решения.

«Удовлетворительно» – правильный ответ, допускаются грубые ошибки в обосновании принятого решения; рассуждения не последовательные сумбурные; используются ссылки на полученные при изучении дисциплины знания; используются формулы, процедуры, понятия, имеющие прямое значение для подтверждения принятого решения, однако, при обращении к ним допускаются серьезные ошибки, студент не может правильно ими воспользоваться.

«Неудовлетворительно, не зачтено» – ответ неверный, отсутствует обоснование принятому решению; студент демонстрирует полное непонимание сути вопроса.

Методические указания для подготовки к промежуточной аттестации.

Изучение учебных дисциплин (модулей) завершается зачетом/зачетом с оценкой или экзаменом. Подготовка к промежуточной аттестации способствует закреплению, углублению и обобщению знаний, получаемых, в процессе обучения, а также применению их к решению практических задач. Готовясь к экзамену, студент ликвидирует имеющиеся пробелы в знаниях, углубляет, систематизирует и упорядочивает свои знания. На зачете или экзамене студент демонстрирует то, что он освоил в процессе обучения по дисциплине (модулю).

Вначале следует просмотреть весь материал по дисциплине (модулю), отметить для себя трудные вопросы. Обязательно в них разобраться. В заключение еще раз целесообразно повторить основные положения, используя при этом листы опорных сигналов. Систематическая подготовка к занятиям в течение семестра позволит использовать время промежуточной аттестации для систематизации знаний.

3. МЕТОДИЧЕСКИЕ МАТЕРИАЛЫ, ОПРЕДЕЛЯЮЩИЕ ПРОЦЕДУРЫ ОЦЕНИВАНИЯ ЗНАНИЙ, УМЕНИЙ, НАВЫКОВ И (ИЛИ) ОПЫТА ДЕЯТЕЛЬНОСТИ, ХАРАКТЕРИЗУЮЩИХ ЭТАПЫ ФОРМИРОВАНИЯ КОМПЕТЕНЦИЙ

3.1. Организационные основы применения балльно-рейтинговой системы оценки успеваемости обучающихся по дисциплине (модулю)

Оценка качества освоения обучающимися дисциплины (модуля) реализуется в формате балльно-рейтинговой системы оценки успеваемости обучающихся (БРСО).

БРСО в ходе текущего контроля успеваемости и промежуточной аттестации осуществляется по 100-балльной шкале.

Академический рейтинг обучающегося по дисциплине (модулю) складывается из результатов:

– текущего контроля успеваемости (максимальный текущий рейтинг обучающегося 80 рейтинговых баллов);

– промежуточной аттестации (максимальный рубежный рейтинг обучающегося 20 рейтинговых баллов).

Условия оценки освоения обучающимся дисциплины (модуля) в формате БРСО доводятся преподавателем до сведения обучающихся на первом учебном занятии, а также размещены в свободном доступе в электронной информационно-образовательной среде Университета.

3.2. Проведение текущего контроля успеваемости обучающихся по дисциплине (модулю) в соответствии с балльно-рейтинговой системой оценки успеваемости обучающегося

В течение учебного семестра до промежуточной аттестации на основании утвержденной рабочей программы дисциплины (модуля) формируется текущий рейтинг обучающегося. Текущий рейтинг обучающегося складывается как сумма рейтинговых баллов, полученных им в течение учебного семестра по всем видам учебных занятий по учебной дисциплине.

В процессе текущего контроля оцениваются следующие действия обучающегося, направленные на освоение компетенций в рамках изучения учебной дисциплины:

– академическая активность (посещаемость учебных занятий, самостоятельное изучение содержания учебной дисциплины в электронной информационно-образовательной среде, соблюдение сроков сдачи практических заданий и текущих контрольных мероприятий и др.);

– выполнение и сдача текущих и итогового практических заданий (эссе, рефераты, творческие задания, кейс-задания, лабораторные работы, расчетные задания и др., активное участие в групповых интерактивных занятиях (дискуссии, WiKi-проекты и др.), защита проектов и др.);

– прохождение рубежей текущего контроля, включая соблюдение графика их прохождения в электронной информационно-образовательной среде.

Для планирования расчета текущего рейтинга обучающегося используются следующие пропорции:

Вид учебного действия	Максимальная рейтинговая оценка, баллов
академическая активность	10
практические задания	40
из них: текущие практические задания	20
итоговое практическое задание	20
рубежи текущего контроля	30
ИТОГО:	80

В течение учебного семестра по дисциплине (модулю) обучающимся должен быть накоплен текущий рейтинг не менее 52 рейтинговых баллов (65% от максимального значения текущего рейтинга).

Необходимыми условиями допуска обучающегося к промежуточной аттестации по дисциплине являются положительное прохождение обучающимся не менее 65% рубежей текущего контроля с накоплением не менее 65% максимального рейтингового балла за каждый рубеж текущего контроля и положительное выполнение итогового практического задания с накоплением не менее 65% максимального рейтингового балла, установленного за итоговое практическое задание.

Невыполнение вышеуказанных условий является текущей академической задолженностью, которая должна быть ликвидирована обучающимся до контрольного мероприятия промежуточной аттестации.

Сведения о наличии у обучающихся текущей академической задолженности, сроках и порядке добора рейтинговых баллов для её ликвидации доводятся до обучающихся педагогическим работником.

В случае неликвидации текущей академической задолженности, педагогический работник обязан во время контрольного мероприятия промежуточной аттестации поставить обучающемуся 0 рейтинговых баллов. В этом случае ликвидация текущей академической задолженности возможна в периоды проведения повторной промежуточной аттестации.

3.3. Проведение промежуточной аттестации обучающихся по дисциплине (модулю) в соответствии с балльно-рейтинговой системой оценки успеваемости обучающегося

Промежуточная аттестация по дисциплине (модулю) проводится в соответствии с Положением о промежуточной аттестации обучающихся по основным профессиональным образовательным программам высшего образования – программ специалитета в Российском государственном социальном университете и Положением о балльно-рейтинговой системе оценки успеваемости обучающихся по основным профессиональным образовательным программам высшего образования - программам бакалавриата, программам специалитета, программам магистратуры в Российском государственном социальном университете.

На промежуточную аттестацию отводится 20 рейтинговых баллов.

Ответы обучающегося на контрольном мероприятии промежуточной аттестации оцениваются педагогическим работником по 20 - балльной шкале, а итоговая оценка по дисциплине (модулю) выставляется по пятибалльной системе для экзамена.

Критерии выставления оценки определяются Положением о балльно-рейтинговой системе оценки успеваемости обучающихся по основным профессиональным образовательным программам высшего образования - программам бакалавриата, программам специалитета, программам магистратуры в Российском государственном социальном университете.

В процессе определения рубежного рейтинга обучающегося используется следующая шкала:

Рубежный рейтинг	Критерии оценки освоения обучающимся учебной дисциплины в ходе контрольных мероприятий промежуточной аттестации
19-20 рейтинговых баллов	обучающийся глубоко и прочно усвоил программный материал, исчерпывающе, последовательно, грамотно и логически стройно его излагает, тесно увязывает с задачами и будущей деятельностью, не затрудняется с ответом при видоизменении задания, свободно справляется с задачами и практическими заданиями, правильно обосновывает принятые решения, умеет самостоятельно обобщать и излагать материал, не допуская

16-18 рейтинговых баллов	обучающийся твердо знает программный материал, грамотно и по существу излагает его, не допуская существенных неточностей в ответе на вопрос, может правильно применять теоретические положения и владеет необходимыми умениями и навыками при выполнении практических
13-15 рейтинговых баллов	обучающийся освоил основной материал, но не знает отдельных деталей, допускает неточности, недостаточно правильные формулировки, нарушает последовательность в изложении программного материала и испытывает затруднения в выполнении практических заданий
1-12 рейтинговых баллов	обучающийся не знает значительной части программного материала, допускает существенные ошибки, с большими затруднениями выполняет практические задания
0 рейтинговых баллов	не аттестован

Если результат контроля успеваемости в рамках проведения контрольных мероприятий промежуточной аттестации (рубежный рейтинг обучающегося) неудовлетворительный (получено менее 13 рейтинговых баллов), то промежуточная аттестация по учебной дисциплине (модулю) невозможна даже при наличии высокого текущего рейтинга, полученного по итогам текущего контроля по учебной дисциплине (модулю).

ЛИСТ РЕГИСТРАЦИИ ИЗМЕНЕНИЙ

№ п/ п	Содержание изменения	Реквизиты документа об утверждении изменения	Дата введения изменения
1.	Утверждены и введены в действие решением Ученого совета факультета на основании Федерального государственного образовательного стандарта (указываем реквизиты ФГОС)	Протокол заседания Ученого совета факультета № ____ от « ____ » ____ 20 ____ года	__ . __ . ____
2.	*	Протокол заседания Ученого совета факультета № ____ от « ____ » ____ 20 ____ года	__ . __ . ____
3.	*	Протокол заседания Ученого совета факультета № ____ от « ____ » ____ 20 ____ года	__ . __ . ____
4.	*	Протокол заседания Ученого совета факультета № ____ от « ____ » ____ 20 ____ года	__ . __ . ____



**Министерство науки и высшего образования Российской Федерации
Федеральное государственное бюджетное образовательное учреждение
высшего образования
«Российский государственный социальный университет»**

УТВЕРЖДАЮ

**И.о. декана факультета политических и
социальных технологий**

_____/Пивнева С.В./

28.03.2023 г.

МЕТОДИЧЕСКИЕ МАТЕРИАЛЫ ПО ДИСЦИПЛИНЕ (МОДУЛЮ)

**ТЕХНИЧЕСКИЕ СРЕДСТВА ОХРАНЫ
(МОДУЛЯ)**

Направление подготовки

«Безопасность информационных технологий в правоохранительной сфере»

Направленность

«Технологии защиты информации в правоохранительной сфере (по отрасли или в сфере профессиональной деятельности)»

**ОБРАЗОВАТЕЛЬНАЯ ПРОГРАММА ВЫСШЕГО ОБРАЗОВАНИЯ -
ПРОГРАММА БАКАЛАВРИАТА**

Форма обучения

Очная

Москва, 2023 г.

Методические материалы по дисциплине (модулю) «Технические средства охраны» составлена на основании федерального государственного образовательного стандарта высшего образования по специальности 10.05.05 Безопасность информационных технологий в правоохранительной сфере, утвержденного приказом Министерства образования и науки Российской Федерации от 26.11.2020 № 1461, профессионального стандарта «Специалист по безопасности компьютерных систем и сетей», утвержденного приказом Министерства труда и социальной защиты Российской Федерации от 01.11.2016 №598н, профессионального стандарта «Специалист по защите информации в автоматизированных системах», утвержденного приказом Министерства труда и социальной защиты Российской Федерации от 15.09.2016 № 522н, профессионального стандарта «Специалист по технической защите информации», утвержденного приказом Министерства труда и социальной защиты Российской Федерации от 01.11.2016 № 599н, профессионального стандарта «Следователь-криминалист», утвержденного приказом Министерства труда и социальной защиты Российской Федерации от 23.03.2015 № 183н

Методические материалы по дисциплине (модулю) разработаны рабочей группой в составе: к.ф.-м.н. доцент Мельникова Е. А., к.т.н. доцент С.М. Бобровский, старший преподаватель Н.В. Мальцев

Методические материалы по дисциплине (модулю) обсуждены и утверждены на заседании кафедры информационных технологий, искусственного интеллекта и общественно-социальных технологий цифрового общества факультета социальных и политических технологий (Протокол № 7 от «28» марта 2023 года)

Заведующий кафедрой
канд. пед. наук, доцент



(подпись)

С.В. Крапивка

СОДЕРЖАНИЕ

1. МЕТОДИЧЕСКИЕ МАТЕРИАЛЫ К ЛЕКЦИОННЫМ, ПРАКТИЧЕСКИМ, ЛАБОРАТОРНЫМ ЗАНЯТИЯМ	4
1.1. Методические материалы к проведению лекционных занятий по дисциплине (модулю).....	4
1.2. Методические материалы по подготовке к практическим занятиям по дисциплине (модулю).....	5
1.4. Методические материалы по подготовке к лабораторным занятиям по дисциплине (модулю).....	9
2. МЕТОДИЧЕСКИЕ РЕКОМЕНДАЦИИ ДЛЯ ОБУЧАЮЩИХСЯ ПО ОСВОЕНИЮ ДИСЦИПЛИНЫ (МОДУЛЯ) И САМОСТОЯТЕЛЬНОЙ РАБОТЕ.....	10
3. МЕТОДИЧЕСКИЕ МАТЕРИАЛЫ, ОПРЕДЕЛЯЮЩИЕ ПРОЦЕДУРЫ ОЦЕНИВАНИЯ ЗНАНИЙ, УМЕНИЙ, НАВЫКОВ И (ИЛИ) ОПЫТА ДЕЯТЕЛЬНОСТИ, ХАРАКТЕРИЗУЮЩИХ ЭТАПЫ ФОРМИРОВАНИЯ КОМПЕТЕНЦИЙ.....	19
3.1. Организационные основы применения балльно-рейтинговой системы оценки успеваемости обучающихся по дисциплине (модулю).....	19
3.2. Проведение текущего контроля успеваемости обучающихся по дисциплине (модулю) в соответствии с балльно-рейтинговой системой оценки успеваемости обучающегося.....	19
3.3. Проведение промежуточной аттестации обучающихся по дисциплине (модулю) в соответствии с балльно-рейтинговой системой оценки успеваемости обучающегося.....	20
ЛИСТ РЕГИСТРАЦИИ ИЗМЕНЕНИЙ.....	22

1. МЕТОДИЧЕСКИЕ МАТЕРИАЛЫ К ЛЕКЦИОННЫМ, ПРАКТИЧЕСКИМ ЗАНЯТИЯМ

1.1. Методические материалы к проведению лекционных занятий по дисциплине (модулю)

Лекция - один из методов обучения, одна из основных системообразующих форм организации учебного процесса в вузе. Лекционное занятие представляет собой систематическое, последовательное, монологическое изложение педагогическим работником учебного материала, как правило, теоретического характера. Такое занятие представляет собой элемент технологии представления учебного материала путем логически стройного, систематически последовательного и ясного изложения.

Цель лекции – организация целенаправленной познавательной деятельности обучающихся по овладению программным материалом дисциплины (модуля). Чтение курса лекций позволяет дать связанное, последовательное изложение материала в соответствии с новейшими данными науки, сообщить слушателям основное содержание предмета в целостном, систематизированном виде. В ряде случаев лекция выполняет функцию основного источника информации: при отсутствии учебников и учебных пособий, чаще по новым курсам; в случае, когда новые научные данные по той или иной теме не нашли отражения в учебниках; отдельные разделы и темы очень сложны для самостоятельного изучения. В таких случаях только лектор может методически помочь обучающимся в освоении сложного материала.

Возможные формы проведения лекций:

- Вводная лекция – один из наиболее важных и трудных видов лекции при чтении систематических курсов. От успеха этой лекции во многом зависит успех усвоения всего курса. Она может содержать: определение дисциплины (модуля); краткую историческую справку о дисциплине (модуле); цели и задачи дисциплины (модуля), ее роль в общей системе обучения и связь со смежными дисциплинами (модулями); основные проблемы (понятия и определения) данной науки; основную и дополнительную учебную литературу; особенности самостоятельной работы обучающихся над дисциплиной (модулем) и формы участия в научно-исследовательской работе; отчетность по курсу.

- Информационная лекция ориентирована на изложение и объяснение обучающимся научной информации, подлежащей осмыслению и запоминанию. Это самый традиционный тип лекций в практике высшей школы.

- Заключительная лекция предназначена для обобщения полученных знаний и раскрытия перспектив дальнейшего развития данной науки.

- Обзорная лекция – это систематизация научных знаний на высоком уровне, допускающая большое число ассоциативных связей в процессе осмысления информации, излагаемой при раскрытии внутрисубъектной и межпредметной связей, исключая детализацию и конкретизацию. Как правило, стержень излагаемых теоретических положений составляет научно-понятийная и концептуальная основа всего курса или крупных его разделов.

- Лекция-беседа - непосредственный контакт педагогического работника с аудиторией - диалог. По ходу лекции педагогический работник задает вопросы для выяснения мнений и уровня осведомленности обучающихся по рассматриваемой проблеме.

- Лекция-дискуссия - свободный обмен мнениями в ходе изложения лекционного материала. Педагогический работник активизирует участие в обсуждении отдельными вопросами, сопоставляет между собой различные мнения и тем самым развивает дискуссию, стремясь направить ее в нужное русло.

- Лекция с применением обратной связи включает в себе то, что в начале и конце каждого раздела лекции задаются вопросы. Первый - для того, чтобы узнать, насколько обучающиеся ориентируются в излагаемом материале, вопрос в конце раздела предназначен для выяснения степени усвоения только что изложенного материала. При

неудовлетворительных результатах контрольного опроса педагогический работник возвращается к уже прочитанному разделу, изменив при этом методику подачи материала.

- Проблемная лекция опирается на логику последовательно моделируемых проблемных ситуаций путем постановки проблемных вопросов или предъявления проблемных задач. Проблемный вопрос - это диалектическое противоречие, требующее для своего решения размышления, сравнения, поиска, приобретения и применения новых знаний. Проблемная задача содержит дополнительную вводную информацию и при необходимости некоторые ориентиры поиска ее решения.

- Программированная лекция - консультация – педагогический работник сам составляет и предлагает обучающимся вопросы. На подготовленные вопросы педагогический работник сначала просит ответить обучающихся, а затем проводит анализ и обсуждение неправильных ответов. В лекциях можно использовать наглядные материалы, а также подготовить презентацию. Что касается презентации, то в качестве визуальной поддержки ее можно органично интегрировать во все вышеупомянутые лекции. В то же время лекцию-презентацию возможно выделить и в качестве самостоятельной формы. Лекция-презентация должна отражать суть основных и (или) проблемных вопросов лекции, на которые особо следует обратить внимание обучающихся. В условиях применения активного метода проведения занятий презентация представляется весьма удачным способом донесения информации до слушателей. Единственное, на что следует обратить внимание при подготовке слайдов, - это их оформление и текст. Слайд не должен быть перегружен картинками и лишней информацией, которая будет отвлекать от основного аспекта того или иного вопроса лекции. Во время лекции можно задавать вопросы аудитории в отношении того или иного слайда, тем самым еще больше вовлекая обучающихся в проблематику.

Краткое содержание лекционных занятий

Наименование разделов и тем	Содержание учебного материала
<p>Раздел 1. Организационные основы физической защиты объекта информатизации от угрожающих факторов.</p>	<ol style="list-style-type: none"> 1. Основные термины и определения. 2. Характеристики нарушителей и потенциальных угроз личности, информации и имуществу, которые призваны нейтрализовать, или минимизировать системы физической защиты. 3. Классификация зон обеспечения безопасности объекта информатизации. 4. Классификация по структуре, составу оборудования и назначению элементов комплексной системы защиты объектов. 5. Основные принципы построения системы физической защиты объекта информатизации. 6. Зоны и рубежи охраны. Особенности построения. 7. Место и роль системы физической защиты объектов информатизации в структуре комплексного обеспечения информационной безопасности. Характеристики потенциальных нарушителей и угроз личности, информации и имуществу, которые призваны нейтрализовать, или минимизировать системы физической защиты. 8. Основные принципы построения системы физической защиты объекта информатизации. 9. Классификация средств инженерно- технической укрепленности объектов информатизации по функциональному назначению, конструктивному исполнению и уровню обеспечения охраны. 10. Классификация, состав и области применения систем контроля и управления доступом, как компонента физической защиты объектов информатизации
<p>Раздел 2. Средства контроля и предотвращения</p>	<ol style="list-style-type: none"> 1. Назначение, конструктивное устройство и классификация по классам обеспечения защиты средств инженерно- технической укрепленности объектов информатизации. 2. Классификация средств инженерно- технической укрепленности объектов

<p>несанкционированного попадания нарушителя на защищаемый объект информатизации.</p>	<p>информатизации по уровню обеспечения защищённости от внешнего деструктивного воздействия. Примеры конструктивных особенностей реализации защиты.</p> <p>3. Изучение принципов построения и конструктивных особенностей применения систем контроля и управления доступом людей и транспортных средств на защищаемые территории предприятия.</p> <p>4. Изучение принципов построения и конструктивных особенностей применения систем электронной идентификации личности и контроля за логистикой грузов.</p>
<p>Раздел 3. Технические средства обнаружения и контроля динамики развития угроз, воздействующих на защищаемый объект информатизации.</p>	<p>1. Состав и классификация комплексной системы безопасности (КСБ), по функциональному назначению и выполняемым функциям</p> <p>2. Классификация технических средства охраны по физическим принципам обнаружения и зонам контроля за развитием потенциальной угрозы объекту информатизации.</p> <p>3. Изучение принципов построения и конструктивных особенностей применения систем охранной и пожарной сигнализации для превентивного обнаружения угрозы объекту информатизации.</p> <p>4. Изучение принципов построения и конструктивных особенностей применения систем охранного телевидения для превентивного обнаружения и контроля за динамикой развития угрозы объекту информатизации.</p> <p>5. Практическое изучение влияния параметров видеокамеры системы охранного телевидения на зоны обзора и различимость элементов наблюдаемого объекта, в зависимости от целевой задачи видеоконтроля.</p> <p>6. Исследование влияния цветовых характеристик видеокамеры на эффективность реализации целевой задачи видеоконтроля наблюдаемого объекта.</p>
<p>Раздел 4. Современное развитие средств физической защиты объектов информатизации на основе интегрированных и комплексных систем безопасности (ИСБ и КСБ).</p>	<p>1. Нормативные документы регламентирующие вопросы создания КСБ и ИСБ.</p> <p>2. Состав и классификация КСБ, по функциональному назначению и выполняемым функциям.</p> <p>3. Классификация ИСБ по способу интеграции, составу оборудования и функциональным возможностям системы.</p> <p>4. Основы проектирования ИСБ и КСБ</p>

1.2. Методические материалы по подготовке к практическим занятиям по дисциплине (модулю)

Практические (семинарские) занятия - одна из форм учебного занятия, направленная на развитие самостоятельности обучающихся и приобретение умений и навыков. Данные учебные занятия углубляют, расширяют, детализируют полученные ранее знания. Практическое занятие предполагает выполнение обучающимися по заданию и под руководством преподавателей одной или нескольких практических работ.

Цель практических занятий и семинаров состоит в развитии познавательных способностей, самостоятельности мышления и творческой активности обучающихся; углублении, расширении, детализировании знаний, полученных на лекции в обобщенной форме, и содействии выработке навыков профессиональной деятельности. В отдельных случаях на практических занятиях и семинарах руководителем занятия сообщаются дополнительные знания.

Для достижения поставленных целей и решения требуемого перечня задач практические занятия и семинары проводятся традиционными технологиями или с использованием активных и интерактивных образовательных технологий.

Возможные формы проведения практических (семинарских) занятий:

- Деловая игра - это метод группового обучения совместной деятельности в процессе решения общих задач в условиях максимально возможного приближения к реальным проблемным ситуациям. Имитационные игры - на занятиях имитируется деятельность какой-либо организации, предприятия или его подразделения. Имитироваться могут события, конкретная деятельность людей (деловое совещание, обсуждение плана) и обстановка, условия, в которых происходит событие или осуществляется деятельность (кабинет начальника цеха, зал заседаний). Исполнение ролей (ролевые игры) - в этих играх отрабатывается тактика поведения, действий, выполнение функций и обязанностей конкретного лица. Для проведения игр с исполнением роли разрабатывается модель-пьеса ситуации, между студентами распределяются роли с «обязательным содержанием», характеризующиеся различными интересами; в процессе их взаимодействия должно быть найдено компромиссное решение. «Деловой театр» (метод инсценировки) - в нем разыгрывается какая-либо ситуация, поведение человека в этой обстановке, обучающийся должен вжиться в образ определенного лица, понять его действия, оценить обстановку и найти правильную линию поведения. Основная задача метода инсценировки - научить ориентироваться в различных обстоятельствах, давать объективную оценку своему поведению, учитывать возможности других людей, влиять на их интересы, потребности и деятельность, не прибегая к формальным атрибутам власти, к приказу.

- Игровое проектирование - является практическим занятием или циклом занятий, суть которых состоит в разработке инженерного, конструкторского, технологического и других видов проектов в игровых условиях, максимально воссоздающих реальность. Этот метод отличается высокой степенью сочетания индивидуальной и совместной работы обучающихся.

- Познавательные-дидактические игры не относятся к деловым играм. Они предполагают лишь включение изучаемого материала в необычный игровой контекст и иногда содержат лишь элементы ролевых игр. Такие игры могут проводиться в виде копирования научных, культурных, социальных явлений (конкурс знатоков, «Поле чудес», КВН и т.д.) и в виде предметно-содержательных моделей, (например, игры-путешествия, когда надо разработать рациональный маршрут, пользуясь различными картами).

- Анализ конкретных ситуаций. Конкретная ситуация – это любое событие, которое содержит в себе противоречие или вступает в противоречие с окружающей средой. Ситуации могут нести в себе как позитивный, так и отрицательный опыт. Все ситуации делятся на простые, критические и экстремальные.

- Кейс-метод (от английского case – случай, ситуация) – усовершенствованный метод анализа конкретных ситуаций, метод активного проблемно-ситуационного анализа, основанный на обучении путем решения конкретных задач – ситуаций (решение кейсов). Непосредственная цель метода case-study - обучающиеся должны проанализировать ситуацию, разобраться в сути проблем, предложить возможные решения и выбрать лучшее из них. Кейсы делятся на практические (отражающие реальные жизненные ситуации), обучающие (искусственно созданные, содержащие значительные элементы условности при отражении в нем жизни) и исследовательские (ориентированные на проведение исследовательской деятельности посредством применения метода моделирования). Метод конкретных ситуаций (метод case-study) относится к неигровым имитационным активным методам обучения.

- Тренинг (англ. training от train — обучать, воспитывать) – метод активного обучения, направленный на развитие знаний, умений и навыков и социальных установок. Тренинг – форма интерактивного обучения, целью которого является развитие компетентности межличностного и профессионального поведения в общении. Достоинство тренинга заключается в том, что он обеспечивает активное вовлечение всех участников в процесс обучения. Можно выделить основные типы тренингов по критерию направленности воздействия и изменений – навыков, психотерапевтический, социально-психологический, бизнес-тренинг.

- Метод Сократа (Майевтика) – метод вопросов, предполагающих критическое отношение к догматическим утверждениям, называется еще как метод «сократовской иронии». Это умение извлекать скрытое в человеке знание с помощью искусных наводящих вопросов, подразумевающего короткий, простой и заранее предсказуемый ответ.

- Интерактивная лекция – выступление ведущего обучающего перед большой аудиторией с применением следующих активных форм обучения: дискуссия, беседа, демонстрация слайдов или учебных фильмов, мозговой штурм.

- Групповая, научная дискуссия, диспут Дискуссия — это целенаправленное обсуждение конкретного вопроса, сопровождающееся обменом мнениями, идеями между двумя и более лицами. Задача дискуссии - обнаружить различия в понимании вопроса и в споре установить истину. Дискуссии могут быть свободными и управляемыми. К технике управляемой дискуссии относятся: четкое определение цели, прогнозирование реакции оппонентов, планирование своего поведения, ограничение времени на выступления и их заданная очередность. Разновидностью свободной дискуссии является форум, где каждому желающему дается неограниченное время на выступление, при условии, что его выступление вызывает интерес аудитории. Каждый конкретный форум имеет свою тематику — достаточно широкую, чтобы в её пределах можно было вести многоплановое обсуждение.

- Дебаты – это чётко структурированный и специально организованный публичный обмен мыслями между двумя сторонами по актуальным темам. Это разновидность публичной дискуссии участников дебатов, направляющая на переубеждение в своей правоте третьей стороны, а не друг друга. Поэтому вербальные и невербальные средства, которые используются участниками дебатов, имеют целью получения определённого результата — сформировать у слушателей положительное впечатление от собственной позиции.

- Метод работы в малых группах. Групповое обсуждение кого-либо вопроса направлено на достижение лучшего взаимопонимания и нахождения истины. Групповое обсуждение способствует лучшему усвоению изучаемого материала. Оптимальное количество участников - 5-7 человек. Перед обучающимися ставится проблема, выделяется определенное время, в течение которого они должны подготовить аргументированный обдуманый ответ. Педагогический работник может устанавливать правила проведения группового обсуждения – задавать определенные рамки обсуждения, ввести алгоритм выработки общего мнения, назначить лидера и др.

- Круглый стол - общество, собрание в рамках более крупного мероприятия (съезда, симпозиума, конференции). Мероприятие, как правило, на которое приглашаются эксперты и специалисты из разных сфер деятельности для обсуждения актуальных вопросов. Данная модель обсуждения, основываясь на соглашениях, в качестве итогов даёт результаты, которые, в свою очередь, являются новыми соглашениями.

- Коллоквиум - (лат. colloquium — разговор, беседа) - одна из форм учебных занятий в системе образования, имеющая целью выяснение и повышение знаний обучающихся. На коллоквиумах обсуждаются: отдельные части, разделы, темы, вопросы изучаемого курса (обычно не включаемые в тематику семинарских и других практических учебных занятий), рефераты, проекты и др. работы обучающихся. Это научные собрания, на которых заслушиваются и обсуждаются доклады. Коллоквиум – это и форма контроля, массового опроса, позволяющая преподавателю в сравнительно небольшой срок выяснить уровень знаний студентов по данной теме дисциплины. Коллоквиум проходит обычно в форме дискуссии, в ходе которой обучающимся предоставляется возможность высказать свою точку зрения на рассматриваемую проблему, учиться обосновывать и защищать ее. Аргументируя и отстаивая свое мнение, обучающийся в то же время демонстрирует, насколько глубоко и осознанно он усвоил изученный материал.

- Метод «мозговой штурм» (мозговой штурм, мозговая атака, англ. brainstorming) — оперативный метод решения проблемы на основе стимулирования творческой активности, при котором участникам обсуждения предлагают высказывать как можно большее количество вариантов решения, в том числе самых фантастических. Затем из общего числа высказанных

идей отбирают наиболее удачные, которые могут быть использованы на практике. Является методом экспертного оценивания.

- Метод проектов - это способ достижения дидактической цели через детальную разработку проблемы (технология), которая должна завершиться вполне реальным, осязаемым практическим результатом, оформленным тем или иным образом; это совокупность приёмов, действий обучающихся в их определённой последовательности для достижения поставленной задачи – решения проблемы, лично значимой для учащихся и оформленной в виде некоего конечного продукта. Основное предназначение метода проектов состоит в предоставлении учащимся возможности самостоятельного приобретения знаний в процессе решения практических задач или проблем, требующего интеграции знаний из различных предметных областей.

- Брифинг - (англ. briefing от англ. brief – короткий, недолгий) – краткая пресс-конференция, посвященная одному вопросу. Основное отличие: отсутствует презентационная часть. То есть практически сразу идут ответы на вопросы журналистов.

- Метод портфолио (итал. portfolio — 'портфель, англ. - папка для документов) - современная образовательная технология, в основе которой используется метод аутентичного оценивания результатов образовательной и профессиональной деятельности. Портфолио как подборка сертифицированных достижений, наиболее значимых работ и отзывов на них.

Вопросы для самоподготовки к практическим (семинарским) занятиям по разделам (темам) дисциплины (модуля)

Задания для самостоятельной работы к Разделу 1

Информация, как объект защиты: свойства, особенности и правые документы, определяющие проблему обеспечения информационной безопасности от деструктивных факторов.

Вопросы для самостоятельной работы к Разделу 1

1. Основные термины и определения.
2. Характеристики нарушителей и потенциальных угроз личности, информации и имуществу, которые призваны нейтрализовать, или минимизировать системы физической защиты.
3. Классификация зон обеспечения безопасности объекта информатизации.
4. Классификация по структуре, составе оборудования и назначению элементов комплексной системы защиты объектов.
5. Основные принципы построения системы физической защиты объекта информатизации.
6. Зоны и рубежи охраны. Особенности построения.
7. Место и роль системы физической защиты объектов информатизации в структуре комплексного обеспечения информационной безопасности. Характеристики потенциальных нарушителей и угроз личности, информации и имуществу, которые призваны нейтрализовать, или минимизировать системы физической защиты.
8. Основные принципы построения системы физической защиты объекта информатизации.
9. Классификация средств инженерно-технической укрепленности объектов информатизации по функциональному назначению, конструктивному исполнению и уровню обеспечения охраны.
10. Классификация, состав и области применения систем контроля и управления доступом, как компонента физической защиты объектов информатизации

Литература для самостоятельного изучения к Разделу 1

Основная литература:

1. Петров, С. В. Обеспечение безопасности образовательной организации : учебное пособие для вузов / С. В. Петров, П. А. Кисляков. — 3-е изд., испр. и доп. — Москва : Издательство Юрайт, 2023. — 189 с. — (Высшее образование). — ISBN 978-5-534-14077-4. — Текст : электронный // Образовательная платформа Юрайт [сайт]. — URL: <https://urait.ru/bcode/513485> (дата обращения: 20.05.2023).

2. Чернова, Е. В. Информационная безопасность человека: учебное пособие для вузов / Е. В. Чернова. — 2-е изд., испр. и доп. — Москва : Издательство Юрайт, 2023. — 243 с. — (Высшее образование). — ISBN 978-5-534-12774-4. — Текст: электронный // Образовательная платформа Юрайт [сайт]. — URL: <https://urait.ru/bcode/518441>

Дополнительная литература

1. Егошина, И. Л. Средства и методы обеспечения безопасности объектов и защиты информации : практикум : [16+] / И. Л. Егошина ; Поволжский государственный технологический университет. — Йошкар-Ола : Поволжский государственный технологический университет, 2021. — 158 с. : схем., табл., ил. — Режим доступа: по подписке. — URL: <https://biblioclub.ru/index.php?page=book&id=696349> (дата обращения: 15.05.2023). — Библиогр. в кн. — ISBN 978-5-8158-2240-5. — Текст : электронный.

2. Комплексные системы защиты информации на предприятиях : учебное пособие / составители Д. С. Алексеев, О. В. Щекочихин. — Кострома : КГУ им. Н.А. Некрасова, 2021. — 167 с. — ISBN 978-5-8285-1164-8. — Текст : электронный // Лань : электронно-библиотечная система. — URL: <https://e.lanbook.com/book/201884> (дата обращения: 06.03.2023). — Режим доступа: для авториз. пользователей.

Задания для самостоятельной работы к Разделу 2

Средства контроля и предотвращения несанкционированного попадания нарушителя на защищаемый объект информатизации.

Вопросы для самостоятельной работы к Разделу 2

1. Роль и место инженерной укреплённости в общей системе безопасности объектов.
2. Сейфы. Металлические шкафы. Назначение. Классификация
3. Общие требования нормативных документов к инженерным средствам охраны.
4. Средства инженерно-технической укреплённости периметра охраняемого объекта.
5. Препягающие устройства.
6. Замки, запорные устройства. Классификация. Конструктивное исполнение
7. Классификация способов электронной идентификации (электронные ключи).
8. Классификация способов идентификации по вещественным и запоминаемым признакам.
9. Классификация биометрических способов идентификации
10. Основные документы и терминология определяющие системы контроля и управления доступом (СКУД).
11. Классификация и типовой состав СКУД.
12. Структура системы контроля и управления доступом (СКУД). Роль и место системы контроля и управления доступом в общей системе безопасности объектов.

Литература для самостоятельного изучения к Разделу 1

Основная литература:

1. Петров, С. В. Обеспечение безопасности образовательной организации : учебное пособие для вузов / С. В. Петров, П. А. Кисляков. — 3-е изд., испр. и доп. — Москва : Издательство Юрайт, 2023. — 189 с. — (Высшее образование). — ISBN 978-5-534-14077-4. — Текст : электронный // Образовательная платформа Юрайт [сайт]. — URL: <https://urait.ru/bcode/513485> (дата обращения: 20.05.2023).

2. Чернова, Е. В. Информационная безопасность человека: учебное пособие для вузов / Е. В. Чернова. — 2-е изд., испр. и доп. — Москва : Издательство Юрайт, 2023. — 243 с. — (Высшее образование). — ISBN 978-5-534-12774-4. — Текст: электронный // Образовательная платформа Юрайт [сайт]. — URL: <https://urait.ru/bcode/518441>

Дополнительная литература

1. Егошина, И. Л. Средства и методы обеспечения безопасности объектов и защиты информации : практикум : [16+] / И. Л. Егошина ; Поволжский государственный технологический университет. — Йошкар-Ола : Поволжский государственный технологический университет, 2021. — 158 с. : схем., табл., ил. — Режим доступа: по подписке. — URL: <https://biblioclub.ru/index.php?page=book&id=696349> (дата обращения: 15.05.2023). — Библиогр. в кн. — ISBN 978-5-8158-2240-5. — Текст : электронный.

2. Комплексные системы защиты информации на предприятиях : учебное пособие / составители Д. С. Алексеев, О. В. Щекочихин. — Кострома : КГУ им. Н.А. Некрасова, 2021. — 167 с. — ISBN 978-5-8285-1164-8. — Текст : электронный // Лань : электронно-библиотечная система. — URL: <https://e.lanbook.com/book/201884> (дата обращения: 06.03.2023). — Режим доступа: для авториз. пользователей.

Задания для самостоятельной работы к Разделу 3

Технических средств обнаружения и контроля динамики развития угроз, воздействующих на защищаемый объект информатизации

Вопросы для самостоятельной работы к Разделу 3

1. Системы сигнализации. Назначение. Классификация по функциональному назначению.
2. Конструктивные и физические принципы, построения извещателей пожарной сигнализации.
3. Классификация охранных извещателей по физическому принципу фиксирования наличия угрозы и расположению зон контроля
4. Конструктивные и физические принципы, построения поверхностных извещателей охранной сигнализации.
5. Конструктивные и физические принципы, построения периметровых извещателей охранной сигнализации.
6. Конструктивные и физические принципы, построения объемных извещателей охранной сигнализации.
7. Классификация телевизионных систем. Системы замкнутого телевидения (ССТV). Системы промышленного и охранного телевидения. Общность и различие.
8. Основные задачи, состав и структура системы охранного телевидения (СОТ).
9. Параметры видеокамеры системы охранного телевидения (СОТ), влияющие на зоны контроля.
10. Классификация объективов видеокамеры.

11. Основные требования к вспомогательным системам технических средств физической защиты объекта информатизации, например, охранное освещение, системы оповещения персонала и систем электропитание оборудования.

Литература для самостоятельного изучения к Разделу 3

Основная литература:

1. Петров, С. В. Обеспечение безопасности образовательной организации : учебное пособие для вузов / С. В. Петров, П. А. Кисляков. — 3-е изд., испр. и доп. — Москва : Издательство Юрайт, 2023. — 189 с. — (Высшее образование). — ISBN 978-5-534-14077-4. — Текст : электронный // Образовательная платформа Юрайт [сайт]. — URL: <https://urait.ru/bcode/513485> (дата обращения: 20.05.2023).

2. Чернова, Е. В. Информационная безопасность человека: учебное пособие для вузов / Е. В. Чернова. — 2-е изд., испр. и доп. — Москва : Издательство Юрайт, 2023. — 243 с. — (Высшее образование). — ISBN 978-5-534-12774-4. — Текст: электронный // Образовательная платформа Юрайт [сайт]. — URL: <https://urait.ru/bcode/518441>

Дополнительная литература

1. Егошина, И. Л. Средства и методы обеспечения безопасности объектов и защиты информации : практикум : [16+] / И. Л. Егошина ; Поволжский государственный технологический университет. — Йошкар-Ола : Поволжский государственный технологический университет, 2021. — 158 с. : схем., табл., ил. — Режим доступа: по подписке. — URL: <https://biblioclub.ru/index.php?page=book&id=696349> (дата обращения: 15.05.2023). — Библиогр. в кн. — ISBN 978-5-8158-2240-5. — Текст : электронный.

2. Комплексные системы защиты информации на предприятиях : учебное пособие / составители Д. С. Алексеев, О. В. Щекочихин. — Кострома : КГУ им. Н.А. Некрасова, 2021. — 167 с. — ISBN 978-5-8285-1164-8. — Текст : электронный // Лань : электронно-библиотечная система. — URL: <https://e.lanbook.com/book/201884> (дата обращения: 06.03.2023). — Режим доступа: для авториз. пользователей.

Задания для самостоятельной работы к Разделу 4

Современное развитие средств физической защиты объектов информатизации на основе комплексных систем безопасности (КСБ) и интегрированных систем охраны (ИСО).

Вопросы для самостоятельной работы к Разделу 4

1. Нормативные документы регламентирующие вопросы создания КСБ и ИСО.
2. Понятие об интегрированных системах охраны.
3. Структура и функции ИСО.
4. Классификация ИСО по способу интеграции.
5. Классификация и функциональные особенности управляющего компонента ИСО.
6. Состав и классификация КСБ, по функциональному назначению и выполняемым функциям.
7. Классификация ИСО по способу интеграции, составу оборудования и функциональным возможностям системы.
8. Особенности выбора характеристик ИСО для конкретного объекта информатизации.
9. Особенности применения ТСО и СКУД в составе ИСО и КСБ.
10. Основы проектирования ИСО и КСБ

Литература для самостоятельного изучения к Разделу 4

Основная литература:

1. Петров, С. В. Обеспечение безопасности образовательной организации : учебное пособие для вузов / С. В. Петров, П. А. Кисляков. — 3-е изд., испр. и доп. — Москва : Издательство Юрайт, 2023. — 189 с. — (Высшее образование). — ISBN 978-5-534-14077-4. — Текст :

электронный // Образовательная платформа Юрайт [сайт]. — URL: <https://urait.ru/bcode/513485> (дата обращения: 20.05.2023).

2. Чернова, Е. В. Информационная безопасность человека: учебное пособие для вузов / Е. В. Чернова. — 2-е изд., испр. и доп. — Москва : Издательство Юрайт, 2023. — 243 с. — (Высшее образование). — ISBN 978-5-534-12774-4. — Текст: электронный // Образовательная платформа Юрайт [сайт]. — URL: <https://urait.ru/bcode/518441>

Дополнительная литература

1. Егошина, И. Л. Средства и методы обеспечения безопасности объектов и защиты информации : практикум : [16+] / И. Л. Егошина ; Поволжский государственный технологический университет. — Йошкар-Ола : Поволжский государственный технологический университет, 2021. — 158 с. : схем., табл., ил. — Режим доступа: по подписке. — URL: <https://biblioclub.ru/index.php?page=book&id=696349> (дата обращения: 15.05.2023). — Библиогр. в кн. — ISBN 978-5-8158-2240-5. — Текст : электронный.

2. Комплексные системы защиты информации на предприятиях : учебное пособие / составители Д. С. Алексеев, О. В. Щекочихин. — Кострома : КГУ им. Н.А. Некрасова, 2021. — 167 с. — ISBN 978-5-8285-1164-8. — Текст : электронный // Лань : электронно-библиотечная система. — URL: <https://e.lanbook.com/book/201884> (дата обращения: 06.03.2023). — Режим доступа: для авториз. пользователей.

2. МЕТОДИЧЕСКИЕ РЕКОМЕНДАЦИИ ДЛЯ ОБУЧАЮЩИХСЯ ПО ОСВОЕНИЮ ДИСЦИПЛИНЫ (МОДУЛЯ) И САМОСТОЯТЕЛЬНОЙ РАБОТЕ

Освоение обучающимся дисциплины (модуля) «Технические средства охраны (модуля)» предполагает изучение материалов дисциплины на аудиторных занятиях и в ходе самостоятельной работы. Аудиторные занятия проходят в форме лекций, семинаров, практических и лабораторных занятий. Самостоятельная работа включает разнообразный комплекс видов и форм работы обучающихся.

Для успешного освоения дисциплины (модуля) и достижения поставленных целей необходимо внимательно ознакомиться с рабочей программы дисциплины (модуля), доступной в электронной информационно-образовательной среде РГСУ.

Следует обратить внимание на списки основной и дополнительной литературы, на предлагаемые преподавателем ресурсы информационно-телекоммуникационной сети Интернет. Эта информация необходима для самостоятельной работы обучающегося.

При подготовке к аудиторным занятиям необходимо помнить особенности каждой формы его проведения.

Подготовка к учебному занятию лекционного типа заключается в следующем.

С целью обеспечения успешного обучения обучающийся должен готовиться к лекции, поскольку она является важнейшей формой организации учебного процесса, поскольку:

- знакомит с новым учебным материалом;
- разъясняет учебные элементы, трудные для понимания;
- систематизирует учебный материал;
- ориентирует в учебном процессе.

С этой целью:

- внимательно прочитайте материал предыдущей лекции;
- ознакомьтесь с учебным материалом по учебнику и учебным пособиям с темой прочитанной лекции;
- внесите дополнения к полученным ранее знаниям по теме лекции на полях лекционной тетради;
- запишите возможные вопросы, которые вы зададите лектору на лекции по материалу изученной лекции;
- постарайтесь уяснить место изучаемой темы в своей подготовке;

– узнайте тему предстоящей лекции (по тематическому плану, по информации лектора) и запишите информацию, которой вы владеете по данному вопросу.

Подготовка к занятию семинарского типа.

При подготовке и работе во время проведения занятий семинарского типа следует обратить внимание на следующие моменты: на процесс предварительной подготовки, на работу во время занятия, обработку полученных результатов, исправление полученных замечаний.

Предварительная подготовка к учебному занятию семинарского типа заключается в изучении теоретического материала в отведенное для самостоятельной работы время, ознакомление с инструктивными материалами с целью осознания задач практического занятия, техники безопасности при работе с приборами, веществами.

Работа во время проведения учебного занятия семинарского типа включает:

– консультирование студентов преподавателями и вспомогательным персоналом с целью предоставления исчерпывающей информации, необходимой для самостоятельного выполнения предложенных преподавателем задач.

– самостоятельное выполнение заданий согласно обозначенной рабочей программой дисциплины (модуля) тематики.

Самостоятельная работа.

Самостоятельная работа - планируемая учебная, учебно-исследовательская, научно-исследовательская работа студентов, выполняемая во внеаудиторное (аудиторное) время по заданию и при методическом руководстве преподавателя, но без его непосредственного участия (при частичном непосредственном участии преподавателя, оставляющем ведущую роль за работой студентов).

Для более углубленного изучения темы задания для самостоятельной работы рекомендуется выполнять параллельно с изучением данной темы. При выполнении заданий по возможности используйте наглядное представление материала.

Самостоятельная работа студентов в ВУЗе является важным видом учебной и научной деятельности студента. Самостоятельная работа студентов играет значительную роль в рейтинговой технологии обучения.

К современному специалисту в области медицины общество предъявляет достаточно широкий перечень требований, среди которых немаловажное значение имеет наличие у выпускников определенных навыков (компетенций) и умения самостоятельно добывать знания из различных источников, систематизировать полученную информацию, давать оценку конкретной профессиональной ситуации. Формирование такого умения происходит в течение всего периода обучения.

В процессе самостоятельной работы студент приобретает необходимые для будущей специальности компетенции, навыки самоорганизации, самоконтроля, самоуправления, саморефлексии и становится активным самостоятельным субъектом учебной деятельности.

Самостоятельная работа студентов должна оказывать важное влияние на формирование личности будущего специалиста, его компетентность. Каждый студент самостоятельно определяет режим своей работы и меру труда, затрачиваемого на овладение учебным содержанием по каждой дисциплине. Он выполняет внеаудиторную работу по личному индивидуальному плану, в зависимости от его подготовки, времени и других условий.

Виды самостоятельной работы.

Работа с литературой.

При работе с книгой необходимо подобрать литературу, научиться правильно ее читать, вести записи. Для подбора литературы в библиотеке используются алфавитный и систематический каталоги. Важно помнить, что рациональные навыки работы с книгой - это всегда большая экономия времени и сил. Правильный подбор учебников рекомендуется преподавателем, читающим лекционный курс. Необходимая литература может быть также указана в методических разработках по данному курсу. Изучая материал по учебнику, следует переходить к следующему вопросу только после правильного уяснения предыдущего,

описывая на бумаге все выкладки и вычисления (в том числе те, которые в учебнике опущены или на лекции даны для самостоятельного вывода). При изучении любой дисциплины большую и важную роль играет самостоятельная индивидуальная работа. Особое внимание следует обратить на определение основных понятий курса. Студент должен подробно разбирать примеры, которые поясняют такие определения, и уметь строить аналогичные примеры самостоятельно. Нужно добиваться точного представления о том, что изучаешь. Полезно составлять опорные конспекты. При изучении материала по учебнику полезно в тетради (на специально отведенных полях) дополнять конспект лекций. Там же следует отмечать вопросы, выделенные студентом для консультации с преподавателем. Выводы, полученные в результате изучения, рекомендуется в конспекте выделять, чтобы они при перечитывании записей лучше запоминались. Опыт показывает, что многим студентам помогает составление листа опорных сигналов, содержащего важнейшие и наиболее часто употребляемые формулы и понятия. Такой лист помогает запомнить формулы, основные положения лекции, а также может служить постоянным справочником для студента. Различают два вида чтения: первичное и вторичное. Первичное - это внимательное, неторопливое чтение, при котором можно остановиться на трудных местах.

Задача вторичного чтения - полное усвоение смысла целого (по счету это чтение может быть и не вторым, а третьим или четвертым). Самостоятельная работа с учебниками и книгами (а также самостоятельное теоретическое исследование проблем, обозначенных преподавателем на лекциях) – это важнейшее условие формирования у себя научного способа познания.

Чтение научного текста является частью познавательной деятельности. Ее цель – извлечение из текста необходимой информации. От того на сколько осознанна читающим собственная внутренняя установка при обращении к печатному слову (найти нужные сведения, усвоить информацию полностью или частично, критически проанализировать материал и т.п.) во многом зависит эффективность осуществляемого действия.

Методические рекомендации по составлению конспекта:

1. Внимательно прочитайте текст. Уточните в справочной литературе непонятные слова. При записи не забудьте вынести справочные данные на поля конспекта;
2. Выделите главное, составьте план;
3. Кратко сформулируйте основные положения текста, отметьте аргументацию автора;
4. Законспектируйте материал, четко следуя пунктам плана. При конспектировании старайтесь выразить мысль своими словами. Записи следует вести четко, ясно.
5. Грамотно записывайте цитаты. Цитируя, учитывайте лаконичность, значимость мысли. В тексте конспекта желательно приводить не только тезисные положения, но и их доказательства. При оформлении конспекта необходимо стремиться к емкости каждого предложения. Мысли автора книги следует излагать кратко, заботясь о стиле и выразительности написанного. Число дополнительных элементов конспекта должно быть логически обоснованным, записи должны распределяться в определенной последовательности, отвечающей логической структуре произведения. Для уточнения и дополнения необходимо оставлять поля. Овладение навыками конспектирования требует от студента целеустремленности, повседневной самостоятельной работы.

Методические материалы по самостоятельному решению задач

При самостоятельном решении задач нужно обосновывать каждый этап решения, исходя из теоретических положений курса. Если студент видит несколько путей решения проблемы (задачи), то нужно сравнить их и выбрать самый рациональный. Полезно до начала вычислений составить краткий план решения проблемы (задачи). Решение проблемных задач или примеров следует излагать подробно, вычисления располагать в строгом порядке, отделяя вспомогательные вычисления от основных. Решения при необходимости нужно сопровождать комментариями, схемами, чертежами и рисунками. Следует помнить, что решение каждой учебной задачи должно доводиться до окончательного логического ответа, которого требует условие, и по возможности с выводом. Полученный ответ следует проверить способами,

вытекающими из существа данной задачи. Полезно также (если возможно) решать несколькими способами и сравнить полученные результаты. Решение задач данного типа нужно продолжать до приобретения твердых навыков в их решении.

Методические материалы к выполнению реферата

Реферат (от лат. referre – сообщать) – краткое изложение в письменном виде или в форме публикации доклада, содержания научного труда (трудов), литературы по теме. Работа над рефератом условно разделяется на выбор темы, подбор литературы, подготовку и защиту плана; написание теоретической части и всего текста с указанием библиографических данных используемых источников, подготовку доклада, выступление с ним. Тематика рефератов полностью связана с основными вопросами изучаемого курса.

Список литературы к темам не дается, и обучающиеся самостоятельно ведут библиографический поиск, причем им не рекомендуется ограничиваться университетской библиотекой.

Важно учитывать, что написание реферата требует от обучающихся определенных усилий. Особое внимание следует уделить подбору литературы, методике ее изучения с целью отбора и обработки собранного материала, обоснованию актуальности темы и теоретического уровня обоснованности используемых в качестве примеров фактов какой-либо деятельности.

Выбрав тему реферата, начав работу над литературой, необходимо составить план. Изучая литературу, продолжается обдумывание темы, осмысливание прочитанного, делаются выписки, сопоставляются точки зрения разных авторов и т.д. Реферативная работа сводится к тому, чтобы в ней выделились две взаимосвязанные стороны: во-первых, ее следует рассматривать как учебное задание, которое должен выполнить обучаемый, а во-вторых, как форму научной работы, творческого воображения при выполнении учебного задания.

Наличие плана реферата позволяет контролировать ход работы, избежать формального переписывания текстов из первоисточников.

Оформление реферата включает титульный лист, оглавление и краткий список использованной литературы. Список использованной литературы размещается на последней странице рукописи или печатной форме реферата. Реферат выполняется в письменной или печатной форме на белых листах формата А4 (210 x 297 мм). Шрифт Times New Roman, кегель 14, через 1,5 интервала при соблюдении следующих размеров текста: верхнее поле – 25 мм, нижнее – 20 мм, левое – 30 мм, правое – 15 мм. Нумерация страниц производится вверху листа, по центру. Титульный лист нумерации не подлежит.

Рефераты должны быть написаны простым, ясным языком, без претензий на наукообразность. Следует избегать сложных грамматических оборотов, непривычных терминов и символов. Если же такие термины и символы все-таки приводятся, то необходимо разъяснять их значение при первом упоминании в тексте реферата.

Объем реферата предполагает тщательный отбор информации, необходимой для краткого изложения вопроса. Важнейший этап – редактирование готового текста реферата и подготовка к обсуждению. Обсуждение требует хорошей ориентации в материале темы, умения выделить главное, поставить дискуссионный вопрос, привлечь внимание слушателей к интересной литературе, логично и убедительно изложить свои мысли.

Рефераты обязательно подлежат защите. Процедура защиты начинается с определения оппонентов защищающего свою работу. Они стремятся дать основательный анализ работы обучающимся, обращают внимание на положительные моменты и недостатки реферата, дают общую оценку содержанию, форме преподнесения материала, характеру использованной литературы. Иногда они дополняют тот или иной раздел реферата. Последнее особенно ценно, ибо говорит о глубоком знании обучающимся-оппонентом изучаемой проблемы.

Обсуждение не ограничивается заслушиванием оппонентов. Другие обучающиеся имеют право уточнить или опровергнуть какое-либо утверждение. Преподаватель предлагает любому обучающемуся задать вопрос по существу доклада или попытаться подвести итог обсуждению.

Алгоритм работы над рефератом

1. Выбор темы

Тема должна быть сформулирована грамотно (с литературной точки зрения);

В названии реферата следует поставить четкие рамки рассмотрения темы;

Желательно избегать слишком длинных названий;

Следует по возможности воздерживаться от использования в названии спорных с научной точки зрения терминов, излишней наукообразности, а также чрезмерного упрощения формулировок.

2. Реферат следует составлять из пяти основных частей: введения; основной части; заключения; списка литературы; приложений.

3. Основные требования к введению:

Во введении не следует концентрироваться на содержании; введение должно включать краткое обоснование актуальности темы реферата, где требуется показать, почему данный вопрос может представлять научный интерес и есть ли связь представляемого материала с современностью. Таким образом, тема реферата должна быть актуальна либо с научной точки зрения, либо с современных позиций.

Очень важно выделить цель, а также задачи, которые требуется решить для выполнения цели.

Введение должно содержать краткий обзор изученной литературы, в котором указывается взятый из того или иного источника материал, кратко анализируются изученные источники, показывается их сильные и слабые стороны;

Объем введения составляет две страницы текста.

4. Требования к основной части реферата:

Основная часть содержит материал, отобранный для рассмотрения проблемы;

Также основная часть должна включать в себя собственно мнение обучающихся и сформулированные самостоятельные выводы, опирающиеся на приведенные факты;

Материал, представленный в основной части, должен быть логически изложен и распределен по параграфам, имеющим свои названия;

В изложении основной части необходимо использовать сноски (в первую очередь, когда приводятся цифры и чьи-то цитаты);

Основная часть должна содержать иллюстративный материал (графики, таблицы и т. д.);

Объем основной части составляет около 10 страниц.

5. Требования к заключению:

В заключении формулируются выводы по параграфам, обращается внимание на выдвинутые во введении задачи и цели;

Заключение должно быть четким, кратким, вытекающим из содержания основной части.

6. Требования к оформлению списка литературы (по ГОСТу):

Необходимо соблюдать правильность последовательности записи источников: сначала следует писать фамилию, а после инициалы; название работы не ставится в кавычки; после названия сокращенно пишется место издания; затем идет год издания; наконец, называется процитированная страница.

Критерии оценки реферата

Обучающийся, защищающий реферат, должен рассказать о его актуальности, поставленных целях и задачах, изученной литературе, структуре основной части, сделанных в ходе работы выводах.

По окончании выступления ему может быть задано несколько вопросов по представленной проблеме.

Оценка складывается из соблюдения требований к реферату, грамотного раскрытия темы, умения четко рассказывать о представленном реферате, способности понять суть задаваемых по работе вопросов и найти точные ответы на них.

Методические материалы к выполнению эссе

Эссе – литературное произведение небольшого объема, обычно прозаическое, свободной композиции, передающее индивидуальные впечатления, суждения, соображения автора о той или иной проблеме, теме, о том или ином событии или явлении. Это вид самостоятельной исследовательской работы обучающихся, с целью углубления и закрепления теоретических знаний и освоения практических навыков. Цель эссе состоит в развитии самостоятельного творческого мышления и письменного изложения собственных мыслей. При написании эссе обучающийся должен представить развернутый письменный ответ на теоретический или практический актуальный вопрос, объявленный преподавателем в аудитории непосредственно перед ее написанием. В процессе написания эссе разрешается пользоваться нормативно-правовыми актами, конспектом лекций (в печатном виде). Использование интернет-ресурсов не допускается. Темы эссе преподаватель предлагает из числа тех, которые обучающиеся уже рассматривали на лекциях или семинарских занятиях, исходя из содержания заданий в составе оценочных средств. По решению преподавателя, в качестве темы эссе может быть выбрана одна или несколько тем, которые могут быть распределены между обучающимися по желанию.

Требования к выполнению эссе:

1. Проводится письменно.

2. Эссе выполняется на компьютере (гарнитура Times New Roman, шрифт 14) через 1,5 интервала с полями: верхнее, нижнее – 2; правое – 3; левое – 1,5. Отступ первой строки абзаца – 1,25. Сноски – постраничные. Таблицы и рисунки встраиваются в текст работы. При этом обязательный заголовок таблицы надо размещать над табличным полем, а рисунки сопровождать подрисуночными подписями. При включении в эссе нескольких таблиц и/или рисунков их нумерация обязательна. Обязательна и нумерация страниц. Их целесообразно проставлять внизу страницы – по середине или в правом углу. Номер страницы не ставится на титульном листе, но в общее число страниц он включается. Объем эссе, без учета приложений, не должен превышать 5 страниц. Значительное превышение установленного объема является недостатком работы и указывает на то, что обучающийся не сумел отобрать и переработать необходимый материал.

3. Работа должна содержать собственные умозаключения по сути поставленной проблемы, включать самостоятельно проведенный анализ по сути этой проблемы, выводы, обобщающие авторскую позицию по поставленной проблеме.

Критерии оценки эссе:

«Отлично» – исключительные знания материала, абсолютное понимание сути, безукоризненное знание основных понятий и положений, логически и лексически грамотно изложенный, содержательный, аргументированный, конкретный и исчерпывающий ответ.

«Хорошо» – глубокие знания материала, правильное понимание сути, знание основных понятий и положений, содержательный, полный и конкретный ответ.

«Удовлетворительно» – твердые, но недостаточно полные знания, верное понимание сути, в целом правильный ответ.

«Неудовлетворительно» – непонимание сущности задания, грубые ошибки в ответе.

Методические материалы по выполнению тестирования.

Тестовые задания содержат вопросы и 3-4 варианта ответа по базовым положениям изучаемой темы/раздела, составлены с расчетом на знания, полученные обучающимся в процессе изучения темы/раздела.

Тестовые задания выполняются в письменной форме и сдаются преподавателю, ведущему дисциплину (модуль). На выполнение тестовых заданий обучающимся отводится 45 минут.

При обработке результатов оценочной процедуры используются: критерии оценки по содержанию и качеству полученных ответов, ключи, оценочные листы.

Критерии оценки теста:

«Зачтено» - если обучающийся правильно выполнил не менее 2/3 всей работы или допустил не более одной грубой ошибки и двух недочетов, не более одной грубой и одной

негрубой ошибки, не более трех негрубых ошибок, одной негрубой ошибки и трех недочетов, при наличии четырех-пяти недочетов.

«*Не зачтено*» - если число ошибок и недочетов превысило норму для оценки 3 или правильно выполнено менее 2/3 всей работы.

Методические материалы по выполнению доклада.

Рекомендуется следующая структура доклада:

1. титульный лист, содержание доклада;
2. краткое изложение;
3. цели и задачи;
4. изложение характера исследований и рассмотренных проблем, гипотезы, спорные вопросы;
5. источники информации, методы сбора и анализа данных, степень их полноты и достоверности;
6. анализ и толкование полученных в работе результатов;
7. выводы и оценки;
8. библиография и приложения.

Время выступления докладчика не должно превышать 10 минут.

Основные требования к оформлению доклада:

- титульный лист должен включать название доклада, наименование предметной (цикловой) комиссии, фамилию обучающегося;
- все использованные литературные источники сопровождаются библиографическим описанием;
- приводимая цитата из источника берется в кавычки (оформляются сноски);
- единицы измерения должны применяться в соответствии с действующими стандартами;
- все названия литературных источников следует приводить в соответствии с новейшими изданиями;
- рекомендуется включение таблиц, графиков, схем, если они отражают основное содержание или улучшают ее наглядность;
- названия фирм, учреждений, организаций и предприятий должны именоваться так, как они указываются в источнике;

Критерии оценки доклада

При выполнении доклада обучающийся должен продемонстрировать умение кратко излагать прочитанный материал, а также умение обобщать и анализировать материал по теме доклада.

Презентация

Методические материалы к презентациям

1. Объем презентации 10 -20 слайдов.
2. На титульном слайде должно быть отражено:
 - наименование факультета;
 - тема презентации;
 - фамилия, имя, отчество, направление подготовки/ специальность, направленность (профиль)/ специализация, форма обучения, номер группы автора презентации;
 - фамилия, имя, отчество, степень, звание, должность руководитель работы;
 - год выполнения работы.
3. В презентации должны быть отражены обоснование актуальности представляемого материала, цели и задачи работы.
4. Содержание презентации должно включать наиболее значимый материал доклада, а также, при необходимости, таблицы, диаграммы, рисунки, фотографии, карты, видео – вставки, звуковое сопровождение.
5. Заключительный слайд должен содержать информацию об источниках информации для презентации.

Критерии оценки презентации

1. Объём презентации 10 -20 слайдов.
2. Правильность оформления титульного слайда.
3. Актуальность отобранного материала, обоснованность формулировки цели и задач работы.
4. Наглядность и логичность презентации, обоснованность использования таблиц, диаграмм, рисунков, фотографий, карт, видео – вставок, звукового сопровождения; правильный выбор шрифтов, фона, других элементов дизайна слайда.
5. Объём и качество источников информации (не менее 2-х интернет – источников и не менее 2-х литературных источников).

Методические материалы по подготовке к опросу

Самостоятельная работа обучающихся включает подготовку к опросу на практических занятиях. Для этого обучающийся изучает лекции, основную и дополнительную литературу, публикации, информацию из Интернет-ресурсов.

Тема и вопросы к практическим занятиям, вопросы для самоконтроля содержатся в рабочей программе и доводятся до студентов заранее.

Для подготовки к опросу обучающемуся необходимо ознакомиться с материалом, посвященным теме практического занятия, в учебнике или другой рекомендованной литературе, конспекте лекции, обратить внимание на усвоение основных понятий дисциплины, выявить неясные вопросы и подобрать дополнительную литературу для их освещения.

Критерии оценки опроса

«Отлично»:

- дан полный, развернутый ответ на поставленный вопрос;
- в ответе прослеживается четкая структура, логическая последовательность, отражающая сущность раскрываемых понятий, теорий, явлений;
- знание по предмету демонстрируется на фоне понимания его в системе данной науки и междисциплинарных связей;
- свободное владение терминологией;
- ответы на дополнительные вопросы четкие, краткие;

«Хорошо»:

- дан полный, развернутый ответ на поставленный вопрос, показано умение выделять существенные и несущественные признаки, причинно-следственные связи;
- ответ недостаточно логичен с единичными ошибками в частностях, исправленные студентом с помощью преподавателя;
- единичные ошибки в терминологии;
- ответы на дополнительные вопросы правильные, недостаточно полные и четкие.

«Удовлетворительно»:

- ответ не полный, с ошибками в деталях, умение раскрыть значение обобщённых знаний не показано, речевое оформление требует поправок, коррекции;
- логика и последовательность изложения имеют нарушения, студент не способен самостоятельно выделить существенные и несущественные признаки и причинно-следственные связи;
- ошибки в раскрываемых понятиях, терминах;
- студент не ориентируется в теме, допускает серьезные ошибки;
- студент не может ответить на большую часть дополнительных вопросов.

«Неудовлетворительно»:

- ответ представляет собой разрозненные знания с существенными ошибками по вопросу;
- присутствуют фрагментарность, нелогичность изложения, студент не осознает связь обсуждаемого вопроса с другими объектами дисциплины, речь неграмотная;
- незнание терминологии;

– ответы на дополнительные вопросы неправильные.

Методические материалы по выполнению практического задания

При выполнении практического задания обучающийся придерживается следующего алгоритма:

1. Записать дату, тему и цель задания;
2. Ознакомиться с правилами и условия выполнения практического задания;
3. Повторить теоретические задания, необходимые для рациональной работы и других практических действий, используя конспекты лекций и рекомендованную литературу, представленной в программе;
4. Выполнить работу по предложенному алгоритму действий;
5. Обобщить результаты работы, сформулировать выводы / дать ответы на контрольные вопросы;

Работа должна быть выполнена грамотно, с соблюдением культуры изложения. При использовании данных из учебных, методических пособий и другой литературы, периодических изданий, Интернет-источников должны иметься ссылки на вышеперечисленные.

Критерии оценки практического задания:

«Отлично» – правильный ответ, дается четкое обоснование принятому решению; рассуждения четкие последовательные логические; используются ссылки на полученные при изучении дисциплины знания; правильно используются формулы, понятия, процедуры, имеющие прямое отношение к задаче для подтверждения принятого решения.

«Хорошо» – правильный ответ, дается обоснование принятому решению; но с не существенными ошибками, в рассуждениях отсутствует логическая последовательность; используются ссылки на полученные при изучении дисциплины знания, правильно используются формулы, понятия, процедуры, имеющие прямое отношение к задаче для подтверждения принятого решения.

«Удовлетворительно» – правильный ответ, допускаются грубые ошибки в обосновании принятого решения; рассуждения не последовательные сумбурные; используются ссылки на полученные при изучении дисциплины знания; используются формулы, процедуры, понятия, имеющие прямое значение для подтверждения принятого решения, однако, при обращении к ним допускаются серьезные ошибки, студент не может правильно ими воспользоваться.

«Неудовлетворительно, не зачтено» – ответ неверный, отсутствует обоснование принятому решению; студент демонстрирует полное непонимание сути вопроса.

Для оценки решения ситуационной задачи (аналитического задания):

Оценка «отлично» выставляется, если задача решена грамотно, ответы на вопросы сформулированы четко. Эталонный ответ полностью соответствует решению студента, которое хорошо обосновано теоретически.

Оценка «хорошо» выставляется, если задача решена, ответы на вопросы сформулированы не достаточно четко. Решение студента в целом соответствует эталонному ответу, но не достаточно хорошо обосновано теоретически.

Оценка «удовлетворительно» выставляется, если задача решена не полностью, ответы не содержат всех необходимых обоснований решения.

Оценка «неудовлетворительно» выставляется, если задача не решена или имеет грубые теоретические ошибки в ответе на поставленные вопросы.

Методические указания для подготовки к промежуточной аттестации.

Изучение учебных дисциплин (модулей) завершается зачетом/зачетом с оценкой или экзаменом. Подготовка к промежуточной аттестации способствует закреплению, углублению и обобщению знаний, получаемых, в процессе обучения, а также применению их к решению практических задач. Готовясь к экзамену, студент ликвидирует имеющиеся пробелы в знаниях, углубляет, систематизирует и упорядочивает свои знания. На зачете или экзамене студент демонстрирует то, что он освоил в процессе обучения по дисциплине (модулю).

Вначале следует просмотреть весь материал по дисциплине (модулю), отметить для себя трудные вопросы. Обязательно в них разобраться. В заключение еще раз целесообразно повторить основные положения, используя при этом листы опорных сигналов. Систематическая подготовка к занятиям в течение семестра позволит использовать время промежуточной аттестации для систематизации знаний.

3. МЕТОДИЧЕСКИЕ МАТЕРИАЛЫ, ОПРЕДЕЛЯЮЩИЕ ПРОЦЕДУРЫ ОЦЕНИВАНИЯ ЗНАНИЙ, УМЕНИЙ, НАВЫКОВ И (ИЛИ) ОПЫТА ДЕЯТЕЛЬНОСТИ, ХАРАКТЕРИЗУЮЩИХ ЭТАПЫ ФОРМИРОВАНИЯ КОМПЕТЕНЦИЙ

3.1. Организационные основы применения балльно-рейтинговой системы оценки успеваемости обучающихся по дисциплине (модулю)

Оценка качества освоения обучающимися дисциплины (модуля) реализуется в формате балльно-рейтинговой системы оценки успеваемости обучающихся (БРСО).

БРСО в ходе текущего контроля успеваемости и промежуточной аттестации осуществляется по 100-балльной шкале.

Академический рейтинг обучающегося по дисциплине (модулю) складывается из результатов:

- текущего контроля успеваемости (максимальный текущий рейтинг обучающегося 80 рейтинговых баллов);
- промежуточной аттестации (максимальный рубежный рейтинг обучающегося 20 рейтинговых баллов).

Условия оценки освоения обучающимся дисциплины (модуля) в формате БРСО доводятся преподавателем до сведения обучающихся на первом учебном занятии, а также размещены в свободном доступе в электронной информационно-образовательной среде Университета.

3.2. Проведение текущего контроля успеваемости обучающихся по дисциплине (модулю) в соответствии с балльно-рейтинговой системой оценки успеваемости обучающегося

В течение учебного семестра до промежуточной аттестации на основании утвержденной рабочей программы дисциплины (модуля) формируется текущий рейтинг обучающегося. Текущий рейтинг обучающегося складывается как сумма рейтинговых баллов, полученных им в течение учебного семестра по всем видам учебных занятий по учебной дисциплине.

В процессе текущего контроля оцениваются следующие действия обучающегося, направленные на освоение компетенций в рамках изучения учебной дисциплины:

- академическая активность (посещаемость учебных занятий, самостоятельное изучение содержания учебной дисциплины в электронной информационно-образовательной среде, соблюдение сроков сдачи практических заданий и текущих контрольных мероприятий и др.);
- выполнение и сдача текущих и итогового практических заданий (эссе, рефераты, творческие задания, кейс-задания, лабораторные работы, расчетные задания и др., активное участие в групповых интерактивных занятиях (дискуссии, WiKi-проекты и др.), защита проектов и др.);
- прохождение рубежей текущего контроля, включая соблюдение графика их прохождения в электронной информационно-образовательной среде.

Для планирования расчета текущего рейтинга обучающегося используются следующие пропорции:

Вид учебного действия	Максимальная рейтинговая оценка, баллов
академическая активность	10

практические задания	40
<i>из них: текущие практические задания</i>	20
<i>итоговое практическое задание</i>	20
рубежи текущего контроля	30
ИТОГО:	80

В течение учебного семестра по дисциплине (модулю) обучающимся должен быть накоплен текущий рейтинг не менее 52 рейтинговых баллов (65% от максимального значения текущего рейтинга).

Необходимыми условиями допуска обучающегося к промежуточной аттестации по дисциплине являются положительное прохождение обучающимся не менее 65% рубежей текущего контроля с накоплением не менее 65% максимального рейтингового балла за каждый рубеж текущего контроля и положительное выполнение итогового практического задания с накоплением не менее 65% максимального рейтингового балла, установленного за итоговое практическое задание.

Невыполнение вышеуказанных условий является текущей академической задолженностью, которая должна быть ликвидирована обучающимся до контрольного мероприятия промежуточной аттестации.

Сведения о наличии у обучающихся текущей академической задолженности, сроках и порядке добора рейтинговых баллов для её ликвидации доводятся до обучающихся педагогическим работником.

В случае неликвидации текущей академической задолженности, педагогический работник обязан во время контрольного мероприятия промежуточной аттестации поставить обучающемуся 0 рейтинговых баллов. В этом случае ликвидация текущей академической задолженности возможна в периоды проведения повторной промежуточной аттестации.

3.3. Проведение промежуточной аттестации обучающихся по дисциплине (модулю) в соответствии с балльно-рейтинговой системой оценки успеваемости обучающегося

Промежуточная аттестация по дисциплине (модулю) проводится в соответствии с Положением о промежуточной аттестации обучающихся по основным профессиональным образовательным программам высшего образования – программ специалитета в Российском государственном социальном университете и Положением о балльно-рейтинговой системе оценки успеваемости обучающихся по основным профессиональным образовательным программам высшего образования - программам бакалавриата, программам специалитета, программам магистратуры в Российском государственном социальном университете.

На промежуточную аттестацию отводится 20 рейтинговых баллов.

Ответы обучающегося на контрольном мероприятии промежуточной аттестации оцениваются педагогическим работником по 20 - балльной шкале, а итоговая оценка по дисциплине (модулю) выставляется по пятибалльной системе для экзамена.

Критерии выставления оценки определяются Положением о балльно-рейтинговой системе оценки успеваемости обучающихся по основным профессиональным образовательным программам высшего образования - программам бакалавриата, программам специалитета, программам магистратуры в Российском государственном социальном университете.

В процессе определения рубежного рейтинга обучающегося используется следующая шкала:

Рубежный рейтинг	Критерии оценки освоения обучающимся учебной дисциплины в ходе контрольных мероприятий промежуточной аттестации
-------------------------	--

19-20 рейтинговых баллов	обучающийся глубоко и прочно усвоил программный материал, исчерпывающе, последовательно, грамотно и логически стройно его излагает, тесно увязывает с задачами и будущей деятельностью, не затрудняется с ответом при видоизменении задания, свободно справляется с задачами и практическими заданиями, правильно обосновывает принятые решения, умеет самостоятельно обобщать и излагать материал, не допуская
16-18 рейтинговых баллов	обучающийся твердо знает программный материал, грамотно и по существу излагает его, не допуская существенных неточностей в ответе на вопрос, может правильно применять теоретические положения и владеет необходимыми умениями и навыками при выполнении практических
13-15 рейтинговых баллов	обучающийся освоил основной материал, но не знает отдельных деталей, допускает неточности, недостаточно правильные формулировки, нарушает последовательность в изложении программного материала и испытывает затруднения в выполнении практических заданий
1-12 рейтинговых баллов	обучающийся не знает значительной части программного материала, допускает существенные ошибки, с большими затруднениями выполняет практические задания
0 рейтинговых баллов	не аттестован

Если результат контроля успеваемости в рамках проведения контрольных мероприятий промежуточной аттестации (рубежный рейтинг обучающегося) неудовлетворительный (получено менее 13 рейтинговых баллов), то промежуточная аттестация по учебной дисциплине (модулю) невозможна даже при наличии высокого текущего рейтинга, полученного по итогам текущего контроля по учебной дисциплине (модулю).

ЛИСТ РЕГИСТРАЦИИ ИЗМЕНЕНИЙ

№ п/ п	Содержание изменения	Реквизиты документа об утверждении изменения	Дата введения изменения
1.	Утверждены и введены в действие решением Ученого совета факультета на основании Федерального государственного образовательного стандарта (указываем реквизиты ФГОС)	Протокол заседания Ученого совета факультета № ____ от « ____ » ____ 20 ____ года	__ . __ . ____
2.	*	Протокол заседания Ученого совета факультета № ____ от « ____ » ____ 20 ____ года	__ . __ . ____
3.	*	Протокол заседания Ученого совета факультета № ____ от « ____ » ____ 20 ____ года	__ . __ . ____
4.	*	Протокол заседания Ученого совета факультета № ____ от « ____ » ____ 20 ____ года	__ . __ . ____



**Министерство науки и высшего образования Российской Федерации
Федеральное государственное бюджетное образовательное учреждение
высшего образования
«Российский государственный социальный университет»**

УТВЕРЖДАЮ

**И.о. декана факультета политических и
социальных технологий**

_____/Пивнева С.В./

28.03.2023 г.

МЕТОДИЧЕСКИЕ МАТЕРИАЛЫ ПО ДИСЦИПЛИНЕ (МОДУЛЮ)

**КАНАЛЫ УТЕЧКИ ИНФОРМАЦИИ И АППАРАТУРА АНАЛИЗА ЗАЩИЩЁННОСТИ
(МОДУЛЯ)**

Направление подготовки

«Безопасность информационных технологий в правоохранительной сфере»

Направленность

«Технологии защиты информации в правоохранительной сфере (по отрасли или в сфере профессиональной деятельности)»

**ОБРАЗОВАТЕЛЬНАЯ ПРОГРАММА ВЫСШЕГО ОБРАЗОВАНИЯ -
ПРОГРАММА БАКАЛАВРИАТА**

Форма обучения

Очная

Москва, 2023 г.

Методические материалы по дисциплине (модулю) «Каналы утечки информации и аппаратура анализа защищённости» составлена на основании федерального государственного образовательного стандарта высшего образования по специальности 10.05.05 Безопасность информационных технологий в правоохранительной сфере, утвержденного приказом Министерства образования и науки Российской Федерации от 26.11.2020 № 1461, профессионального стандарта «Специалист по безопасности компьютерных систем и сетей», утвержденного приказом Министерства труда и социальной защиты Российской Федерации от 01.11.2016 №598н, профессионального стандарта «Специалист по защите информации в автоматизированных системах», утвержденного приказом Министерства труда и социальной защиты Российской Федерации от 15.09.2016 № 522н, профессионального стандарта «Специалист по технической защите информации», утвержденного приказом Министерства труда и социальной защиты Российской Федерации от 01.11.2016 № 599н, профессионального стандарта «Следователь-криминалист», утвержденного приказом Министерства труда и социальной защиты Российской Федерации от 23.03.2015 № 183н

Методические материалы по дисциплине (модулю) разработаны рабочей группой в составе: доцент Мельникова Е.А. , к.т.н. доцент С.М. Бобровский, старший преподаватель Н.В. Мальцев

Методические материалы по дисциплине (модулю) обсуждены и утверждены на заседании кафедры информационных технологий, искусственного интеллекта и общественно-социальных технологий цифрового общества факультета социальных и политических технологий (Протокол № 7 от «28» марта 2023 года)

Заведующий кафедрой
канд. пед. наук, доцент



(подпись)

С.В. Крапивка

СОДЕРЖАНИЕ

1. МЕТОДИЧЕСКИЕ МАТЕРИАЛЫ К ЛЕКЦИОННЫМ, ПРАКТИЧЕСКИМ, ЛАБОРАТОРНЫМ ЗАНЯТИЯМ	4
1.1. Методические материалы к проведению лекционных занятий по дисциплине (модулю).....	4
1.2. Методические материалы по подготовке к практическим занятиям по дисциплине (модулю).....	5
1.4. Методические материалы по подготовке к лабораторным занятиям по дисциплине (модулю).....	9
2. МЕТОДИЧЕСКИЕ РЕКОМЕНДАЦИИ ДЛЯ ОБУЧАЮЩИХСЯ ПО ОСВОЕНИЮ ДИСЦИПЛИНЫ (МОДУЛЯ) И САМОСТОЯТЕЛЬНОЙ РАБОТЕ.....	10
3. МЕТОДИЧЕСКИЕ МАТЕРИАЛЫ, ОПРЕДЕЛЯЮЩИЕ ПРОЦЕДУРЫ ОЦЕНИВАНИЯ ЗНАНИЙ, УМЕНИЙ, НАВЫКОВ И (ИЛИ) ОПЫТА ДЕЯТЕЛЬНОСТИ, ХАРАКТЕРИЗУЮЩИХ ЭТАПЫ ФОРМИРОВАНИЯ КОМПЕТЕНЦИЙ.....	19
3.1. Организационные основы применения балльно-рейтинговой системы оценки успеваемости обучающихся по дисциплине (модулю).....	19
3.2. Проведение текущего контроля успеваемости обучающихся по дисциплине (модулю) в соответствии с балльно-рейтинговой системой оценки успеваемости обучающегося.....	19
3.3. Проведение промежуточной аттестации обучающихся по дисциплине (модулю) в соответствии с балльно-рейтинговой системой оценки успеваемости обучающегося.....	20
ЛИСТ РЕГИСТРАЦИИ ИЗМЕНЕНИЙ.....	22

1. МЕТОДИЧЕСКИЕ МАТЕРИАЛЫ К ЛЕКЦИОННЫМ, ПРАКТИЧЕСКИМ ЗАНЯТИЯМ

1.1. Методические материалы к проведению лекционных занятий по дисциплине (модулю)

Лекция - один из методов обучения, одна из основных системообразующих форм организации учебного процесса в вузе. Лекционное занятие представляет собой систематическое, последовательное, монологическое изложение педагогическим работником учебного материала, как правило, теоретического характера. Такое занятие представляет собой элемент технологии представления учебного материала путем логически стройного, систематически последовательного и ясного изложения.

Цель лекции – организация целенаправленной познавательной деятельности обучающихся по овладению программным материалом дисциплины (модуля). Чтение курса лекций позволяет дать связанное, последовательное изложение материала в соответствии с новейшими данными науки, сообщить слушателям основное содержание предмета в целостном, систематизированном виде. В ряде случаев лекция выполняет функцию основного источника информации: при отсутствии учебников и учебных пособий, чаще по новым курсам; в случае, когда новые научные данные по той или иной теме не нашли отражения в учебниках; отдельные разделы и темы очень сложны для самостоятельного изучения. В таких случаях только лектор может методически помочь обучающимся в освоении сложного материала.

Возможные формы проведения лекций:

- Вводная лекция – один из наиболее важных и трудных видов лекции при чтении систематических курсов. От успеха этой лекции во многом зависит успех усвоения всего курса. Она может содержать: определение дисциплины (модуля); краткую историческую справку о дисциплине (модуле); цели и задачи дисциплины (модуля), ее роль в общей системе обучения и связь со смежными дисциплинами (модулями); основные проблемы (понятия и определения) данной науки; основную и дополнительную учебную литературу; особенности самостоятельной работы обучающихся над дисциплиной (модулем) и формы участия в научно-исследовательской работе; отчетность по курсу.

- Информационная лекция ориентирована на изложение и объяснение обучающимся научной информации, подлежащей осмыслению и запоминанию. Это самый традиционный тип лекций в практике высшей школы.

- Заключительная лекция предназначена для обобщения полученных знаний и раскрытия перспектив дальнейшего развития данной науки.

- Обзорная лекция – это систематизация научных знаний на высоком уровне, допускающая большое число ассоциативных связей в процессе осмысления информации, излагаемой при раскрытии внутрипредметной и межпредметной связей, исключая детализацию и конкретизацию. Как правило, стержень излагаемых теоретических положений составляет научно-понятийная и концептуальная основа всего курса или крупных его разделов.

- Лекция-беседа - непосредственный контакт педагогического работника с аудиторией - диалог. По ходу лекции педагогический работник задает вопросы для выяснения мнений и уровня осведомленности обучающихся по рассматриваемой проблеме.

- Лекция-дискуссия - свободный обмен мнениями в ходе изложения лекционного материала. Педагогический работник активизирует участие в обсуждении отдельными вопросами, сопоставляет между собой различные мнения и тем самым развивает дискуссию, стремясь направить ее в нужное русло.

- Лекция с применением обратной связи включает в себе то, что в начале и конце каждого раздела лекции задаются вопросы. Первый - для того, чтобы узнать, насколько обучающиеся ориентируются в излагаемом материале, вопрос в конце раздела предназначен для выяснения степени усвоения только что изложенного материала. При

неудовлетворительных результатах контрольного опроса педагогический работник возвращается к уже прочитанному разделу, изменив при этом методику подачи материала.

- Проблемная лекция опирается на логику последовательно моделируемых проблемных ситуаций путем постановки проблемных вопросов или предъявления проблемных задач. Проблемный вопрос - это диалектическое противоречие, требующее для своего решения размышления, сравнения, поиска, приобретения и применения новых знаний. Проблемная задача содержит дополнительную вводную информацию и при необходимости некоторые ориентиры поиска ее решения.

- Программированная лекция - консультация – педагогический работник сам составляет и предлагает обучающимся вопросы. На подготовленные вопросы педагогический работник сначала просит ответить обучающихся, а затем проводит анализ и обсуждение неправильных ответов. В лекциях можно использовать наглядные материалы, а также подготовить презентацию. Что касается презентации, то в качестве визуальной поддержки ее можно органично интегрировать во все вышеупомянутые лекции. В то же время лекцию-презентацию возможно выделить и в качестве самостоятельной формы. Лекция-презентация должна отражать суть основных и (или) проблемных вопросов лекции, на которые особо следует обратить внимание обучающихся. В условиях применения активного метода проведения занятий презентация представляется весьма удачным способом донесения информации до слушателей. Единственное, на что следует обратить внимание при подготовке слайдов, - это их оформление и текст. Слайд не должен быть перегружен картинками и лишней информацией, которая будет отвлекать от основного аспекта того или иного вопроса лекции. Во время лекции можно задавать вопросы аудитории в отношении того или иного слайда, тем самым еще больше вовлекая обучающихся в проблематику.

Краткое содержание лекционных занятий

Наименование разделов и тем	Содержание учебного материала
РАЗДЕЛ 1. Наименование раздела	
Раздел 1. Особенности ТКUI по возникновению, распространению и способам защиты объектов информатизации.	Особенности, характеристики и свойства информации, как объекта защиты. Факторы, воздействующие на информацию и информационные системы. Основные правовые документы, определяющие проблему обеспечения информационной безопасности. Виды и носители защищаемой информации. Классификации демаскирующих признаков, особенности их свойств и анализ их значения для технических разведок и специалистов по защите информации. Классификация демаскирующих признаков. Свойства видовых, сигнальных и вещественных признаков. Классификация основных видов технических разведок, с точки зрения среды распространения информации и совокупности свойств демаскирующих признаков. Обеспечение необходимых критериев минимизации демаскирующих признаков, как одна из основных задач технической защиты информации.
Раздел 2. Методы и средства защиты информации в функциональных каналах связи от угроз со стороны ТКUI	Акустические, электрические и радиотехнические процессы, как возможные физические носители «опасных сигналов». Единицы измерения энергетических и частотных характеристик сигналов. Децибелы. Спектр и спектральная плотность сигналов. Практическое применение законов электротехники, электрических, магнитных и электромагнитных полей. Особенности распространения электромагнитного сигнала в ближней и дальней зонах излучения. Звуковые колебания, основные энергетические и информационные параметры. Особенности распределение спектральной плотности и разборчивости по формантам.

<p>Раздел 3 Физические основы, методы и средства защиты объекта информатизации от угроз со стороны источников искусственных ТКУИ в речевом диапазоне частот.</p>	<ol style="list-style-type: none"> 1. Терминология и классификация, связанная с возникновением и распространением ТКУИ. 2. Классификация и особенности ТКУИ по структуре образования и распространения канала, так называемые структуры 1-ого и 2-ого видов. 3. Особенности возникновения и распространения функциональных и случайных, естественных и искусственных ТКУИ. 4. Классификация и особенности эксплуатации технических средств, находящихся в защищаемом помещении, по статусу обрабатываемой информации.
<p>Раздел 4. Физические основы, методы и средства защиты объекта информатизации со стороны естественных ТКУИ за счёт ПЭМИН.</p>	<ol style="list-style-type: none"> 1. Акустические характеристики звукового сигнала, как носителя речевой информации. 2. Физические процессы возникновения звуковой волны в среде передачи энергии. а 3. Метрологические единицы и аппаратура измерения энергетических процессов, характеризующих звуковые колебания. 4. Влияние формантного распределение спектральной плотности речи на её объективный критерий информативности, разборчивости речи. 5. Характеристики среды прохождения звуковой волны, влияющие на разборчивость речи.
<p>Раздел 5. Проведение организационных и инженерно-технических мероприятий по выбору средств защиты и проведения анализа достаточности предпринятых мер защиты объектов информатизации, на соответствии заданным критериям.</p>	<ol style="list-style-type: none"> 1. ТКУИ за счёт побочных электромагнитных излучений и наводок (ПЭМИН), физический процесс образования канала. 2. Классификация по источникам образования и характеристика каналов. 3. Особенности образования и распространения ТКУИ в ближней и дальней зонах излучения. 4. ТКУИ за счёт АЭП, классификация по физическому принципам преобразования. 5. Анализ оборудования технических средств, являющимися источниками ТКУИ за счёт АЭП.

1.2. Методические материалы по подготовке к практическим занятиям по дисциплине (модулю)

Практические (семинарские) занятия - одна из форм учебного занятия, направленная на развитие самостоятельности обучающихся и приобретение умений и навыков. Данные учебные занятия углубляют, расширяют, детализируют полученные ранее знания. Практическое занятие предполагает выполнение обучающимися по заданию и под руководством преподавателей одной или нескольких практических работ.

Цель практических занятий и семинаров состоит в развитии познавательных способностей, самостоятельности мышления и творческой активности обучающихся; углублении, расширении, детализировании знаний, полученных на лекции в обобщенной форме, и содействии выработке навыков профессиональной деятельности. В отдельных случаях на практических занятиях и семинарах руководителем занятия сообщаются дополнительные знания.

Для достижения поставленных целей и решения требуемого перечня задач практические занятия и семинары проводятся традиционными технологиями или с использованием активных и интерактивных образовательных технологий.

Возможные формы проведения практических (семинарских) занятий:

- Деловая игра - это метод группового обучения совместной деятельности в процессе решения общих задач в условиях максимально возможного приближения к реальным проблемным ситуациям. Имитационные игры - на занятиях имитируется деятельность какой-либо организации, предприятия или его подразделения. Имитироваться могут события,

конкретная деятельность людей (деловое совещание, обсуждение плана) и обстановка, условия, в которых происходит событие или осуществляется деятельность (кабинет начальника цеха, зал заседаний). Исполнение ролей (ролевые игры) - в этих играх отрабатывается тактика поведения, действий, выполнение функций и обязанностей конкретного лица. Для проведения игр с исполнением роли разрабатывается модель-пьеса ситуации, между студентами распределяются роли с «обязательным содержанием», характеризующиеся различными интересами; в процессе их взаимодействия должно быть найдено компромиссное решение. «Деловой театр» (метод инсценировки) - в нем разыгрывается какая-либо ситуация, поведение человека в этой обстановке, обучающийся должен вжиться в образ определенного лица, понять его действия, оценить обстановку и найти правильную линию поведения. Основная задача метода инсценировки - научить ориентироваться в различных обстоятельствах, давать объективную оценку своему поведению, учитывать возможности других людей, влиять на их интересы, потребности и деятельность, не прибегая к формальным атрибутам власти, к приказу.

- Игровое проектирование - является практическим занятием или циклом занятий, суть которых состоит в разработке инженерного, конструкторского, технологического и других видов проектов в игровых условиях, максимально воссоздающих реальность. Этот метод отличается высокой степенью сочетания индивидуальной и совместной работы обучающихся.

- Познавательные-дидактические игры не относятся к деловым играм. Они предполагают лишь включение изучаемого материала в необычный игровой контекст и иногда содержат лишь элементы ролевых игр. Такие игры могут проводиться в виде копирования научных, культурных, социальных явлений (конкурс знатоков, «Поле чудес», КВН и т.д.) и в виде предметно-содержательных моделей, (например, игры-путешествия, когда надо разработать рациональный маршрут, пользуясь различными картами).

- Анализ конкретных ситуаций. Конкретная ситуация – это любое событие, которое содержит в себе противоречие или вступает в противоречие с окружающей средой. Ситуации могут нести в себе как позитивный, так и отрицательный опыт. Все ситуации делятся на простые, критические и экстремальные.

- Кейс-метод (от английского case – случай, ситуация) – усовершенствованный метод анализа конкретных ситуаций, метод активного проблемно-ситуационного анализа, основанный на обучении путем решения конкретных задач – ситуаций (решение кейсов). Непосредственная цель метода case-study - обучающиеся должны проанализировать ситуацию, разобраться в сути проблем, предложить возможные решения и выбрать лучшее из них. Кейсы делятся на практические (отражающие реальные жизненные ситуации), обучающие (искусственно созданные, содержащие значительные элементы условности при отражении в нем жизни) и исследовательские (ориентированные на проведение исследовательской деятельности посредством применения метода моделирования). Метод конкретных ситуаций (метод case-study) относится к неигровым имитационным активным методам обучения.

- Тренинг (англ. training от train — обучать, воспитывать) – метод активного обучения, направленный на развитие знаний, умений и навыков и социальных установок. Тренинг – форма интерактивного обучения, целью которого является развитие компетентности межличностного и профессионального поведения в общении. Достоинство тренинга заключается в том, что он обеспечивает активное вовлечение всех участников в процесс обучения. Можно выделить основные типы тренингов по критерию направленности воздействия и изменений – навыковый, психотерапевтический, социально-психологический, бизнес-тренинг.

- Метод Сократа (Майевтика) – метод вопросов, предполагающих критическое отношение к догматическим утверждениям, называется еще как метод «сократовской иронии». Это умение извлекать скрытое в человеке знание с помощью искусных наводящих вопросов, подразумевающего короткий, простой и заранее предсказуемый ответ.

- Интерактивная лекция – выступление ведущего обучающего перед большой аудиторией с применением следующих активных форм обучения: дискуссия, беседа, демонстрация слайдов или учебных фильмов, мозговой штурм.

- Групповая, научная дискуссия, диспут. Дискуссия — это целенаправленное обсуждение конкретного вопроса, сопровождающееся обменом мнениями, идеями между двумя и более лицами. Задача дискуссии - обнаружить различия в понимании вопроса и в споре установить истину. Дискуссии могут быть свободными и управляемыми. К технике управляемой дискуссии относятся: четкое определение цели, прогнозирование реакции оппонентов, планирование своего поведения, ограничение времени на выступления и их заданная очередность. Разновидностью свободной дискуссии является форум, где каждому желающему дается неограниченное время на выступление, при условии, что его выступление вызывает интерес аудитории. Каждый конкретный форум имеет свою тематику — достаточно широкую, чтобы в её пределах можно было вести многоплановое обсуждение.

- Дебаты – это чётко структурированный и специально организованный публичный обмен мыслями между двумя сторонами по актуальным темам. Это разновидность публичной дискуссии участников дебатов, направляющая на переубеждение в своей правоте третьей стороны, а не друг друга. Поэтому вербальные и невербальные средства, которые используются участниками дебатов, имеют целью получения определённого результата — сформировать у слушателей положительное впечатление от собственной позиции.

- Метод работы в малых группах. Групповое обсуждение кого-либо вопроса направлено на достижение лучшего взаимопонимания и нахождения истины. Групповое обсуждение способствует лучшему усвоению изучаемого материала. Оптимальное количество участников - 5-7 человек. Перед обучающимися ставится проблема, выделяется определенное время, в течение которого они должны подготовить аргументированный обдуманный ответ. Педагогический работник может устанавливать правила проведения группового обсуждения – задавать определенные рамки обсуждения, ввести алгоритм выработки общего мнения, назначить лидера и др.

- Круглый стол - общество, собрание в рамках более крупного мероприятия (съезда, симпозиума, конференции). Мероприятие, как правило, на которое приглашаются эксперты и специалисты из разных сфер деятельности для обсуждения актуальных вопросов. Данная модель обсуждения, основываясь на соглашениях, в качестве итогов даёт результаты, которые, в свою очередь, являются новыми соглашениями.

- Коллоквиум - (лат. colloquium — разговор, беседа) - одна из форм учебных занятий в системе образования, имеющая целью выяснение и повышение знаний обучающихся. На коллоквиумах обсуждаются: отдельные части, разделы, темы, вопросы изучаемого курса (обычно не включаемые в тематику семинарских и других практических учебных занятий), рефераты, проекты и др. работы обучающихся. Это научные собрания, на которых заслушиваются и обсуждаются доклады. Коллоквиум – это и форма контроля, массового опроса, позволяющая преподавателю в сравнительно небольшой срок выяснить уровень знаний студентов по данной теме дисциплины. Коллоквиум проходит обычно в форме дискуссии, в ходе которой обучающимся предоставляется возможность высказать свою точку зрения на рассматриваемую проблему, учиться обосновывать и защищать ее. Аргументируя и отстаивая свое мнение, обучающийся в то же время демонстрирует, насколько глубоко и осознанно он усвоил изученный материал.

- Метод «мозговой штурм» (мозговой штурм, мозговая атака, англ. brainstorming) — оперативный метод решения проблемы на основе стимулирования творческой активности, при котором участникам обсуждения предлагают высказывать как можно большее количество вариантов решения, в том числе самых фантастичных. Затем из общего числа высказанных идей отбирают наиболее удачные, которые могут быть использованы на практике. Является методом экспертного оценивания.

- Метод проектов - это способ достижения дидактической цели через детальную разработку проблемы (технология), которая должна завершиться вполне реальным,

осязаемым практическим результатом, оформленным тем или иным образом; это совокупность приёмов, действий обучающихся в их определённой последовательности для достижения поставленной задачи – решения проблемы, лично значимой для учащихся и оформленной в виде некоего конечного продукта. Основное предназначение метода проектов состоит в предоставлении учащимся возможности самостоятельного приобретения знаний в процессе решения практических задач или проблем, требующего интеграции знаний из различных предметных областей.

- Брифинг - (англ. briefing от англ. brief – короткий, недолгий) – краткая пресс-конференция, посвященная одному вопросу. Основное отличие: отсутствует презентационная часть. То есть практически сразу идут ответы на вопросы журналистов.

- Метод портфолио (итал. portfolio — 'портфель, англ. - папка для документов) - современная образовательная технология, в основе которой используется метод аутентичного оценивания результатов образовательной и профессиональной деятельности. Портфолио как подборка сертифицированных достижений, наиболее значимых работ и отзывов на них.

Вопросы для самоподготовки к практическим (семинарским) занятиям по разделам (темам) дисциплины (модуля)

Задания для самостоятельной работы к Разделу 1

Особенности ТКУИ по возникновению, распространению и способам защиты объектов информатизации.

Информация, как объект защиты: свойства, особенности и правые документы, определяющие проблему обеспечения информационной безопасности от деструктивных факторов.

Вопросы для самостоятельной работы к Разделу 1

1. Составляющие информации, как объекта защиты.
2. Основные свойства и формы существования информации, определяющие методы и критерии её защиты.
3. Носители защищаемой информации.
4. Классификация и основные свойства демаскирующих признаков объекта.
5. Специфические свойства видовых признаков, которые реализуются в процессе защиты от несанкционированного наблюдения.
6. Сигнальные демаскирующие признаки, влияющие на защищенность объектов информатизации.
7. Виды технической разведки и их связь с формами существования информации и демаскирующими признаками.
8. Демаскирующие признаки естественных и искусственно создаваемых каналов утечки информации.

Задания для самостоятельной работы к Разделу 2

Методы и средства защиты информации в функциональных каналах связи от угроз со стороны ТКУИ.

Основы физических процессов, лежащих в основе образования каналов утечки информации (ТКУИ).

Вопросы для самостоятельной работы к Разделу 2

1. Основные частотные, временные и энергетические составляющих звукового сигнала, влияющих на защищенность речевой информации от утечки.

2. Форманты речи и их влияние на разборчивость, как объективного критерия защищенность речевой информации от утечки.
3. Влияние характеристик среды распространения акустического, виброакустического и акустоэлектрического и других подобных каналов утечки конфиденциальной речевой информации.
4. Особенности распространения звуковых колебаний в различных средах.
5. Связь энергетических параметров речи с её информативностью.
6. Форманты, связь форматного распределения с информативностью речи.
7. Методы измерения энергетических параметров речевого сигнала. Децибелы.
8. Разборчивость речевого сигнала в октавных полосах.
9. Виды маскирующих сигналов, применяемых для защиты речевой информации.
10. Зависимость разборчивости речи от характеристик среды распространения речевого сигнала.
11. Особенности распространения электромагнитного сигнала в ближней и дальней зонах.
12. Физические принципы образования технического канала утечки речевой информации по магнитному, электрическому и электромагнитным полям,

Задания для самостоятельной работы к Разделу 3

Физические основы, методы и средства защиты объекта информатизации от угроз со стороны источников искусственных ТКУИ в речевом диапазоне частот.

Структурная классификация и особенности возникновения и устранения технических каналов утечки информации (ТКУИ).

Вопросы для самостоятельной работы к Разделу 3

1. Терминология и классификация, связанная с возникновением и распространением ТКУИ.
2. Условия образования ТКУИ
3. Классификация и особенности ТКУИ по структуре образования и распространения канала, так называемые структуры 1-ого и 2-ого видов.
4. Особенности возникновения и распространения функциональных и случайных, естественных и искусственных ТКУИ.
5. Классификация и особенности ТКУИ по физическому процессу, определяющему образование канала.
6. Физические процессы, лежащие в основе образования акустических, виброакустических, акустоэлектрических и других подобных каналов утечки конфиденциальной речевой информации.
7. Классификация и особенности эксплуатации технических средств, находящихся в защищаемом помещении, по статусу обрабатываемой информации.
8. Источники образования ТКУИ.

Задания для самостоятельной работы к Разделу 4

Физические основы, методы и средства защиты объекта информатизации со стороны естественных ТКУИ за счёт ПЭМИН.

Специфические особенности образования технических каналов утечки речевой информации по акустическим и виброакустическим каналам (АВАК).

Вопросы для самостоятельной работы к Разделу 4

1. Акустические характеристики звукового сигнала, как носителя речевой информации.
2. Физические процессы возникновения звуковой волны в среде передачи энергии.

3. Метрологические единицы и аппаратура измерения энергетических процессов, характеризующих звуковые колебания.
4. Физические процессы возникновения виброакустического канала утечки речевой информации.
5. Физические процессы возникновения акустоэлектрического канала утечки речевой информации.
6. Влияние формантного распределение спектральной плотности речи на её объективный критерий информативности, разборчивости речи.
7. Характеристики среды прохождения звуковой волны, влияющие на разборчивость речи.

Задания для самостоятельной работы к Разделу 5.

Проведение организационных и инженерно-технических мероприятий по выбору средств защиты и проведения анализа достаточности предпринятых мер защиты объектов информатизации на соответствии заданным критериям.

Специфические особенности образования технических каналов утечки конфиденциальной информации за счёт побочных электромагнитных излучений и наводок (ПЭМИН), а также акустоэлектрических преобразований (АЭП)

Вопросы для самостоятельной работы к разделу 5.

1. ТКУИ за счёт побочных электромагнитных излучений и наводок (ПЭМИН), физический процесс образования канала.
2. Классификация по источникам образования и характеристика каналов.
3. Особенности образования и распространения ТКУИ в ближней и дальней зонах излучения.
4. Физические процессы образования канала утечки информации за счет электромагнитных наводок на слаботочных и силовых линиях, выходящих за пределы защищаемого помещения.
5. Физические процессы возникновения в эфире технического канала утечки информации за счет электромагнитных излучений, в условия ближней и дальней зон.
6. Особенности схемно - конструктивного построения технических средств, приводящие к образованию каналов утечки информации за счет ПЭМИН.
7. ТКУИ за счёт АЭП, классификация по физическому принципу преобразования.
8. Анализ оборудования технических средств, являющимися источниками ТКУИ за счёт АЭП.
9. Классификация АЭП по способу преобразования.
10. Особенности преобразования в генераторных (активных) и параметрических (пассивных) акустоэлектрических преобразователях (АЭП).

Задания для самостоятельной работы к Разделу 6.

Основная методология и специализированное оборудование, применяемые для выявления ТКУИ и анализа защищенности объекта информатизации.

Вопросы для самостоятельной работы к разделу 6.

1. Метрологические требования к средствам инструментального контроля защищенности объекта информатизации.
2. Селективные нановольтметры. Особенности применения в процессе проведения специсследований.

3. Измерители шума и вибраций. Особенности применения в процессе проведения специсследований.
4. Анализаторы спектра реального времени. Особенности применения в процессе проведения специсследований.
5. Источники тестовых сигналов в инфразвуковом, звуковом и ультразвуковых диапазонах частот.
6. Селективные высокочастотные микровольтметры. Особенности применения в процессе проведения специсследований.
7. Высокочастотные анализаторы спектра последовательного анализа.
8. Функциональные возможности современных измерительных приборов и специализированных средств проведения контроля защищенности объектов информатизации.
9. Современные средства обнаружения технических устройств формирования искусственных ТКУИ.

2. МЕТОДИЧЕСКИЕ РЕКОМЕНДАЦИИ ДЛЯ ОБУЧАЮЩИХСЯ ПО ОСВОЕНИЮ ДИСЦИПЛИНЫ (МОДУЛЯ) И САМОСТОЯТЕЛЬНОЙ РАБОТЕ

Освоение обучающимся дисциплины (модуля) «Каналы утечки информации и аппаратура анализа защищённости (*модуля*)» предполагает изучение материалов дисциплины на аудиторных занятиях и в ходе самостоятельной работы. Аудиторные занятия проходят в форме лекций, семинаров, практических и лабораторных занятий. Самостоятельная работа включает разнообразный комплекс видов и форм работы обучающихся.

Для успешного освоения дисциплины (модуля) и достижения поставленных целей необходимо внимательно ознакомиться с рабочей программы дисциплины (модуля), доступной в электронной информационно-образовательной среде РГСУ.

Следует обратить внимание на списки основной и дополнительной литературы, на предлагаемые преподавателем ресурсы информационно-телекоммуникационной сети Интернет. Эта информация необходима для самостоятельной работы обучающегося.

При подготовке к аудиторным занятиям необходимо помнить особенности каждой формы его проведения.

Подготовка к учебному занятию лекционного типа заключается в следующем.

С целью обеспечения успешного обучения обучающийся должен готовиться к лекции, поскольку она является важнейшей формой организации учебного процесса, поскольку:

- знакомит с новым учебным материалом;
- разъясняет учебные элементы, трудные для понимания;
- систематизирует учебный материал;
- ориентирует в учебном процессе.

С этой целью:

- внимательно прочитайте материал предыдущей лекции;
- ознакомьтесь с учебным материалом по учебнику и учебным пособиям с темой прочитанной лекции;
- внесите дополнения к полученным ранее знаниям по теме лекции на полях лекционной тетради;
- запишите возможные вопросы, которые вы зададите лектору на лекции по материалу изученной лекции;
- постарайтесь уяснить место изучаемой темы в своей подготовке;
- узнайте тему предстоящей лекции (по тематическому плану, по информации лектора) и запишите информацию, которой вы владеете по данному вопросу.

Подготовка к занятию семинарского типа.

При подготовке и работе во время проведения занятий семинарского типа следует обратить внимание на следующие моменты: на процесс предварительной подготовки, на работу во время занятия, обработку полученных результатов, исправление полученных замечаний.

Предварительная подготовка к учебному занятию семинарского типа заключается в изучении теоретического материала в отведенное для самостоятельной работы время, ознакомление с инструктивными материалами с целью осознания задач практического занятия, техники безопасности при работе с приборами, веществами.

Работа во время проведения учебного занятия семинарского типа включает:

– консультирование студентов преподавателями и вспомогательным персоналом с целью предоставления исчерпывающей информации, необходимой для самостоятельного выполнения предложенных преподавателем задач.

– самостоятельное выполнение заданий согласно обозначенной рабочей программой дисциплины (модуля) тематики.

Самостоятельная работа.

Самостоятельная работа - планируемая учебная, учебно-исследовательская, научно-исследовательская работа студентов, выполняемая во внеаудиторное (аудиторное) время по заданию и при методическом руководстве преподавателя, но без его непосредственного участия (при частичном непосредственном участии преподавателя, оставляющем ведущую роль за работой студентов).

Для более углубленного изучения темы задания для самостоятельной работы рекомендуется выполнять параллельно с изучением данной темы. При выполнении заданий по возможности используйте наглядное представление материала.

Самостоятельная работа студентов в ВУЗе является важным видом учебной и научной деятельности студента. Самостоятельная работа студентов играет значительную роль в рейтинговой технологии обучения.

К современному специалисту в области медицины общество предъявляет достаточно широкий перечень требований, среди которых немаловажное значение имеет наличие у выпускников определенных навыков (компетенций) и умения самостоятельно добывать знания из различных источников, систематизировать полученную информацию, давать оценку конкретной профессиональной ситуации. Формирование такого умения происходит в течение всего периода обучения.

В процессе самостоятельной работы студент приобретает необходимые для будущей специальности компетенции, навыки самоорганизации, самоконтроля, самоуправления, саморефлексии и становится активным самостоятельным субъектом учебной деятельности.

Самостоятельная работа студентов должна оказывать важное влияние на формирование личности будущего специалиста, его компетентность. Каждый студент самостоятельно определяет режим своей работы и меру труда, затрачиваемого на овладение учебным содержанием по каждой дисциплине. Он выполняет внеаудиторную работу по личному индивидуальному плану, в зависимости от его подготовки, времени и других условий.

Виды самостоятельной работы.

Работа с литературой.

При работе с книгой необходимо подобрать литературу, научиться правильно ее читать, вести записи. Для подбора литературы в библиотеке используются алфавитный и систематический каталоги. Важно помнить, что рациональные навыки работы с книгой - это всегда большая экономия времени и сил. Правильный подбор учебников рекомендуется преподавателем, читающим лекционный курс. Необходимая литература может быть также указана в методических разработках по данному курсу. Изучая материал по учебнику, следует переходить к следующему вопросу только после правильного уяснения предыдущего, описывая на бумаге все выкладки и вычисления (в том числе те, которые в учебнике опущены или на лекции даны для самостоятельного вывода). При изучении любой дисциплины большую и важную роль играет самостоятельная индивидуальная работа. Особое внимание следует обратить на определение основных понятий курса. Студент должен подробно разбирать примеры, которые поясняют такие определения, и уметь строить аналогичные примеры самостоятельно. Нужно добиваться точного представления о том, что изучаешь. Полезно составлять опорные конспекты. При изучении материала по учебнику полезно в

тетради (на специально отведенных полях) дополнять конспект лекций. Там же следует отмечать вопросы, выделенные студентом для консультации с преподавателем. Выводы, полученные в результате изучения, рекомендуется в конспекте выделять, чтобы они при перечитывании записей лучше запоминались. Опыт показывает, что многим студентам помогает составление листа опорных сигналов, содержащего важнейшие и наиболее часто употребляемые формулы и понятия. Такой лист помогает запомнить формулы, основные положения лекции, а также может служить постоянным справочником для студента. Различают два вида чтения: первичное и вторичное. Первичное - это внимательное, неторопливое чтение, при котором можно остановиться на трудных местах.

Задача вторичного чтения - полное усвоение смысла целого (по счету это чтение может быть и не вторым, а третьим или четвертым). Самостоятельная работа с учебниками и книгами (а также самостоятельное теоретическое исследование проблем, обозначенных преподавателем на лекциях) – это важнейшее условие формирования у себя научного способа познания.

Чтение научного текста является частью познавательной деятельности. Ее цель – извлечение из текста необходимой информации. От того на сколько осознанна читающим собственная внутренняя установка при обращении к печатному слову (найти нужные сведения, усвоить информацию полностью или частично, критически проанализировать материал и т.п.) во многом зависит эффективность осуществляемого действия.

Методические рекомендации по составлению конспекта:

1. Внимательно прочитайте текст. Уточните в справочной литературе непонятные слова. При записи не забудьте вынести справочные данные на поля конспекта;

2. Выделите главное, составьте план;

3. Кратко сформулируйте основные положения текста, отметьте аргументацию автора;

4. Законспектируйте материал, четко следуя пунктам плана. При конспектировании старайтесь выразить мысль своими словами. Записи следует вести четко, ясно.

5. Грамотно записывайте цитаты. Цитируя, учитывайте лаконичность, значимость мысли. В тексте конспекта желательно приводить не только тезисные положения, но и их доказательства. При оформлении конспекта необходимо стремиться к емкости каждого предложения. Мысли автора книги следует излагать кратко, заботясь о стиле и выразительности написанного. Число дополнительных элементов конспекта должно быть логически обоснованным, записи должны распределяться в определенной последовательности, отвечающей логической структуре произведения. Для уточнения и дополнения необходимо оставлять поля. Владение навыками конспектирования требует от студента целеустремленности, повседневной самостоятельной работы.

Методические материалы по самостоятельному решению задач

При самостоятельном решении задач нужно обосновывать каждый этап решения, исходя из теоретических положений курса. Если студент видит несколько путей решения проблемы (задачи), то нужно сравнить их и выбрать самый рациональный. Полезно до начала вычислений составить краткий план решения проблемы (задачи). Решение проблемных задач или примеров следует излагать подробно, вычисления располагать в строгом порядке, отделяя вспомогательные вычисления от основных. Решения при необходимости нужно сопровождать комментариями, схемами, чертежами и рисунками. Следует помнить, что решение каждой учебной задачи должно доводиться до окончательного логического ответа, которого требует условие, и по возможности с выводом. Полученный ответ следует проверить способами, вытекающими из существа данной задачи. Полезно также (если возможно) решать несколькими способами и сравнить полученные результаты. Решение задач данного типа нужно продолжать до приобретения твердых навыков в их решении.

Методические материалы к выполнению реферата

Реферат (от лат. referre – сообщать) – краткое изложение в письменном виде или в форме публикации доклада, содержания научного труда (трудов), литературы по теме. Работа над рефератом условно разделяется на выбор темы, подбор литературы, подготовку и защиту

плана; написание теоретической части и всего текста с указанием библиографических данных используемых источников, подготовку доклада, выступление с ним. Тематика рефератов полностью связана с основными вопросами изучаемого курса.

Список литературы к темам не дается, и обучающиеся самостоятельно ведут библиографический поиск, причем им не рекомендуется ограничиваться университетской библиотекой.

Важно учитывать, что написание реферата требует от обучающихся определенных усилий. Особое внимание следует уделить подбору литературы, методике ее изучения с целью отбора и обработки собранного материала, обоснованию актуальности темы и теоретического уровня обоснованности используемых в качестве примеров фактов какой-либо деятельности.

Выбрав тему реферата, начав работу над литературой, необходимо составить план. Изучая литературу, продолжается обдумывание темы, осмысливание прочитанного, делаются выписки, сопоставляются точки зрения разных авторов и т.д. Реферативная работа сводится к тому, чтобы в ней выделились две взаимосвязанные стороны: во-первых, ее следует рассматривать как учебное задание, которое должен выполнить обучаемый, а во-вторых, как форму научной работы, творческого воображения при выполнении учебного задания.

Наличие плана реферата позволяет контролировать ход работы, избежать формального переписывания текстов из первоисточников.

Оформление реферата включает титульный лист, оглавление и краткий список использованной литературы. Список использованной литературы размещается на последней странице рукописи или печатной форме реферата. Реферат выполняется в письменной или печатной форме на белых листах формата А4 (210 x 297 мм). Шрифт Times New Roman, кегель 14, через 1,5 интервала при соблюдении следующих размеров текста: верхнее поле – 25 мм, нижнее – 20 мм, левое – 30 мм, правое – 15 мм. Нумерация страниц производится вверху листа, по центру. Титульный лист нумерации не подлежит.

Рефераты должны быть написаны простым, ясным языком, без претензий на наукообразность. Следует избегать сложных грамматических оборотов, непривычных терминов и символов. Если же такие термины и символы все-таки приводятся, то необходимо разъяснять их значение при первом упоминании в тексте реферата.

Объем реферата предполагает тщательный отбор информации, необходимой для краткого изложения вопроса. Важнейший этап – редактирование готового текста реферата и подготовка к обсуждению. Обсуждение требует хорошей ориентации в материале темы, умения выделить главное, поставить дискуссионный вопрос, привлечь внимание слушателей к интересной литературе, логично и убедительно изложить свои мысли.

Рефераты обязательно подлежат защите. Процедура защиты начинается с определения оппонентов защищающего свою работу. Они стремятся дать основательный анализ работы обучающимся, обращают внимание на положительные моменты и недостатки реферата, дают общую оценку содержанию, форме преподнесения материала, характеру использованной литературы. Иногда они дополняют тот или иной раздел реферата. Последнее особенно ценно, ибо говорит о глубоком знании обучающимся-оппонентом изучаемой проблемы.

Обсуждение не ограничивается выслушиванием оппонентов. Другие обучающиеся имеют право уточнить или опровергнуть какое-либо утверждение. Преподаватель предлагает любому обучающемуся задать вопрос по существу доклада или попытаться подвести итог обсуждению.

Алгоритм работы над рефератом

1. Выбор темы

Тема должна быть сформулирована грамотно (с литературной точки зрения);

В названии реферата следует поставить четкие рамки рассмотрения темы;

Желательно избегать слишком длинных названий;

Следует по возможности воздерживаться от использования в названии спорных с научной точки зрения терминов, излишней наукообразности, а также чрезмерного упрощения формулировок.

2. Реферат следует составлять из пяти основных частей: введения; основной части; заключения; списка литературы; приложений.

3. Основные требования к введению:

Во введении не следует концентрироваться на содержании; введение должно включать краткое обоснование актуальности темы реферата, где требуется показать, почему данный вопрос может представлять научный интерес и есть ли связь представляемого материала с современностью. Таким образом, тема реферата должна быть актуальна либо с научной точки зрения, либо с современных позиций.

Очень важно выделить цель, а также задачи, которые требуется решить для выполнения цели.

Введение должно содержать краткий обзор изученной литературы, в котором указывается взятый из того или иного источника материал, кратко анализируются изученные источники, показываются их сильные и слабые стороны;

Объем введения составляет две страницы текста.

4. Требования к основной части реферата:

Основная часть содержит материал, отобранный для рассмотрения проблемы;

Также основная часть должна включать в себя собственно мнение обучающихся и сформулированные самостоятельные выводы, опирающиеся на приведенные факты;

Материал, представленный в основной части, должен быть логически изложен и распределен по параграфам, имеющим свои названия;

В изложении основной части необходимо использовать сноски (в первую очередь, когда приводятся цифры и чьи-то цитаты);

Основная часть должна содержать иллюстративный материал (графики, таблицы и т. д.);

Объем основной части составляет около 10 страниц.

5. Требования к заключению:

В заключении формулируются выводы по параграфам, обращается внимание на выдвинутые во введении задачи и цели;

Заключение должно быть четким, кратким, вытекающим из содержания основной части.

6. Требования к оформлению списка литературы (по ГОСТу):

Необходимо соблюдать правильность последовательности записи источников: сначала следует писать фамилию, а после инициалы; название работы не ставится в кавычки; после названия сокращенно пишется место издания; затем идет год издания; наконец, называется процитированная страница.

Критерии оценки реферата

Обучающийся, защищающий реферат, должен рассказать о его актуальности, поставленных целях и задачах, изученной литературе, структуре основной части, сделанных в ходе работы выводах.

По окончании выступления ему может быть задано несколько вопросов по представленной проблеме.

Оценка складывается из соблюдения требований к реферату, грамотного раскрытия темы, умения четко рассказывать о представленном реферате, способности понять суть задаваемых по работе вопросов и найти точные ответы на них.

Методические материалы к выполнению эссе

Эссе – литературное произведение небольшого объема, обычно прозаическое, свободной композиции, передающее индивидуальные впечатления, суждения, соображения автора о той или иной проблеме, теме, о том или ином событии или явлении. Это вид самостоятельной исследовательской работы обучающихся, с целью углубления и закрепления теоретических знаний и освоения практических навыков. Цель эссе состоит в развитии самостоятельного творческого мышления и письменного изложения собственных мыслей. При написании эссе обучающийся должен представить развернутый письменный ответ на

теоретический или практический актуальный вопрос, объявленный преподавателем в аудитории непосредственно перед ее написанием. В процессе написания эссе разрешается пользоваться нормативно-правовыми актами, конспектом лекций (в печатном виде). Использование интернет-ресурсов не допускается. Темы эссе преподаватель предлагает из числа тех, которые обучающиеся уже рассматривали на лекциях или семинарских занятиях, исходя из содержания заданий в составе оценочных средств. По решению преподавателя, в качестве темы эссе может быть выбрана одна или несколько тем, которые могут быть распределены между обучающимися по желанию.

Требования к выполнению эссе:

1. Проводится письменно.

2. Эссе выполняется на компьютере (гарнитура Times New Roman, шрифт 14) через 1,5 интервала с полями: верхнее, нижнее – 2; правое – 3; левое – 1,5. Отступ первой строки абзаца – 1,25. Сноски – постраничные. Таблицы и рисунки встраиваются в текст работы. При этом обязательный заголовок таблицы надо размещать над табличным полем, а рисунки сопровождать подрисуночными подписями. При включении в эссе нескольких таблиц и/или рисунков их нумерация обязательна. Обязательна и нумерация страниц. Их целесообразно проставлять внизу страницы – по середине или в правом углу. Номер страницы не ставится на титульном листе, но в общее число страниц он включается. Объем эссе, без учета приложений, не должен превышать 5 страниц. Значительное превышение установленного объема является недостатком работы и указывает на то, что обучающийся не сумел отобрать и переработать необходимый материал.

3. Работа должна содержать собственные умозаключения по сути поставленной проблемы, включать самостоятельно проведенный анализ по сути этой проблемы, выводы, обобщающие авторскую позицию по поставленной проблеме.

Критерии оценки эссе:

«Отлично» – исключительные знания материала, абсолютное понимание сути, безукоризненное знание основных понятий и положений, логически и лексически грамотно изложенный, содержательный, аргументированный, конкретный и исчерпывающий ответ.

«Хорошо» – глубокие знания материала, правильное понимание сути, знание основных понятий и положений, содержательный, полный и конкретный ответ.

«Удовлетворительно» – твердые, но недостаточно полные знания, верное понимание сути, в целом правильный ответ.

«Неудовлетворительно» – непонимание сущности задания, грубые ошибки в ответе.

Методические материалы по выполнению тестирования.

Тестовые задания содержат вопросы и 3-4 варианта ответа по базовым положениям изучаемой темы/раздела, составлены с расчетом на знания, полученные обучающимся в процессе изучения темы/раздела.

Тестовые задания выполняются в письменной форме и сдаются преподавателю, ведущему дисциплину (модуль). На выполнение тестовых заданий обучающимся отводится 45 минут.

При обработке результатов оценочной процедуры используются: критерии оценки по содержанию и качеству полученных ответов, ключи, оценочные листы.

Критерии оценки теста:

«Зачтено» - если обучающийся правильно выполнил не менее 2/3 всей работы или допустил не более одной грубой ошибки и двух недочетов, не более одной грубой и одной негрубой ошибки, не более трех негрубых ошибок, одной негрубой ошибки и трех недочетов, при наличии четырех-пяти недочетов.

«Не зачтено» - если число ошибок и недочетов превысило норму для оценки 3 или правильно выполнено менее 2/3 всей работы.

Методические материалы по выполнению доклада.

Рекомендуется следующая структура доклада:

1. титульный лист, содержание доклада;

2. краткое изложение;
3. цели и задачи;
4. изложение характера исследований и рассмотренных проблем, гипотезы, спорные вопросы;
5. источники информации, методы сбора и анализа данных, степень их полноты и достоверности;
6. анализ и толкование полученных в работе результатов;
7. выводы и оценки;
8. библиография и приложения.

Время выступления докладчика не должно превышать 10 минут.

Основные требования к оформлению доклада:

- титульный лист должен включать название доклада, наименование предметной (цикловой) комиссии, фамилию обучающегося;
- все использованные литературные источники сопровождаются библиографическим описанием;
- приводимая цитата из источника берется в кавычки (оформляются сноски);
- единицы измерения должны применяться в соответствии с действующими стандартами;
- все названия литературных источников следует приводить в соответствии с новейшими изданиями;
- рекомендуется включение таблиц, графиков, схем, если они отражают основное содержание или улучшают ее наглядность;
- названия фирм, учреждений, организаций и предприятий должны именоваться так, как они указываются в источнике;

Критерии оценки доклада

При выполнении доклада обучающийся должен продемонстрировать умение кратко излагать прочитанный материал, а также умение обобщать и анализировать материал по теме доклада.

Презентация

Методические материалы к презентациям

1. Объем презентации 10 -20 слайдов.
2. На титульном слайде должно быть отражено:
 - наименование факультета;
 - тема презентации;
 - фамилия, имя, отчество, направление подготовки/ специальность, направленность (профиль)/ специализация, форма обучения, номер группы автора презентации;
 - фамилия, имя, отчество, степень, звание, должность руководитель работы;
 - год выполнения работы.
3. В презентации должны быть отражены обоснование актуальности представляемого материала, цели и задачи работы.
4. Содержание презентации должно включать наиболее значимый материал доклада, а также, при необходимости, таблицы, диаграммы, рисунки, фотографии, карты, видео – вставки, звуковое сопровождение.
5. Заключительный слайд должен содержать информацию об источниках информации для презентации.

Критерии оценки презентации

1. Объем презентации 10 -20 слайдов.
2. Правильность оформления титульного слайда.
3. Актуальность отобранного материала, обоснованность формулировки цели и задач работы.

4. Наглядность и логичность презентации, обоснованность использования таблиц, диаграмм, рисунков, фотографий, карт, видео – вставок, звукового сопровождения; правильный выбор шрифтов, фона, других элементов дизайна слайда.

5. Объём и качество источников информации (не менее 2-х интернет – источников и не менее 2-х литературных источников).

Методические материалы по подготовке к опросу

Самостоятельная работа обучающихся включает подготовку к опросу на практических занятиях. Для этого обучающийся изучает лекции, основную и дополнительную литературу, публикации, информацию из Интернет-ресурсов.

Тема и вопросы к практическим занятиям, вопросы для самоконтроля содержатся в рабочей программе и доводятся до студентов заранее.

Для подготовки к опросу обучающемуся необходимо ознакомиться с материалом, посвященным теме практического занятия, в учебнике или другой рекомендованной литературе, конспекте лекции, обратить внимание на усвоение основных понятий дисциплины, выявить неясные вопросы и подобрать дополнительную литературу для их освещения.

Критерии оценки опроса

«Отлично»:

- дан полный, развернутый ответ на поставленный вопрос;
- в ответе прослеживается четкая структура, логическая последовательность, отражающая сущность раскрываемых понятий, теорий, явлений;
- знание по предмету демонстрируется на фоне понимания его в системе данной науки и междисциплинарных связей;
- свободное владение терминологией;
- ответы на дополнительные вопросы четкие, краткие;

«Хорошо»:

- дан полный, развернутый ответ на поставленный вопрос, показано умение выделять существенные и несущественные признаки, причинно-следственные связи;
- ответ недостаточно логичен с единичными ошибками в частности, исправленные студентом с помощью преподавателя;
- единичные ошибки в терминологии;
- ответы на дополнительные вопросы правильные, недостаточно полные и четкие.

«Удовлетворительно»:

- ответ не полный, с ошибками в деталях, умение раскрыть значение обобщённых знаний не показано, речевое оформление требует поправок, коррекции;
- логика и последовательность изложения имеют нарушения, студент не способен самостоятельно выделить существенные и несущественные признаки и причинно-следственные связи;
- ошибки в раскрываемых понятиях, терминах;
- студент не ориентируется в теме, допускает серьезные ошибки;
- студент не может ответить на большую часть дополнительных вопросов.

«Неудовлетворительно»:

- ответ представляет собой разрозненные знания с существенными ошибками по вопросу;
- присутствуют фрагментарность, нелогичность изложения, студент не осознает связь обсуждаемого вопроса с другими объектами дисциплины, речь неграмотная;
- незнание терминологии;
- ответы на дополнительные вопросы неправильные.

Методические материалы по выполнению практического задания

При выполнении практического задания обучающийся придерживается следующего алгоритма:

1. Записать дату, тему и цель задания;

2. Ознакомиться с правилами и условия выполнения практического задания;
3. Повторить теоретические задания, необходимые для рациональной работы и других практических действий, используя конспекты лекций и рекомендованную литературу, представленной в программе;
4. Выполнить работу по предложенному алгоритму действий;
5. Обобщить результаты работы, сформулировать выводы / дать ответы на контрольные вопросы;

Работа должна быть выполнена грамотно, с соблюдением культуры изложения. При использовании данных из учебных, методических пособий и другой литературы, периодических изданий, Интернет-источников должны иметься ссылки на вышеперечисленные.

Критерии оценки практического задания:

«Отлично» – правильный ответ, дается четкое обоснование принятому решению; рассуждения четкие последовательные логические; используются ссылки на полученные при изучении дисциплины знания; правильно используются формулы, понятия, процедуры, имеющие прямое отношение к задаче для подтверждения принятого решения.

«Хорошо» – правильный ответ, дается обоснование принятому решению; но с не существенными ошибками, в рассуждениях отсутствует логическая последовательность; используются ссылки на полученные при изучении дисциплины знания, правильно используются формулы, понятия, процедуры, имеющие прямое отношение к задаче для подтверждения принятого решения.

«Удовлетворительно» – правильный ответ, допускаются грубые ошибки в обосновании принятого решения; рассуждения не последовательные сумбурные; используются ссылки на полученные при изучении дисциплины знания; используются формулы, процедуры, понятия, имеющие прямое значение для подтверждения принятого решения, однако, при обращении к ним допускаются серьезные ошибки, студент не может правильно ими воспользоваться.

«Неудовлетворительно, не зачтено» – ответ неверный, отсутствует обоснование принятому решению; студент демонстрирует полное непонимание сути вопроса.

Для оценки решения ситуационной задачи (аналитического задания):

Оценка «отлично» выставляется, если задача решена грамотно, ответы на вопросы сформулированы четко. Эталонный ответ полностью соответствует решению студента, которое хорошо обосновано теоретически.

Оценка «хорошо» выставляется, если задача решена, ответы на вопросы сформулированы не достаточно четко. Решение студента в целом соответствует эталонному ответу, но не достаточно хорошо обосновано теоретически.

Оценка «удовлетворительно» выставляется, если задача решена не полностью, ответы не содержат всех необходимых обоснований решения.

Оценка «неудовлетворительно» выставляется, если задача не решена или имеет грубые теоретические ошибки в ответе на поставленные вопросы.

Методические указания для подготовки к промежуточной аттестации.

Изучение учебных дисциплин (модулей) завершается зачетом/зачетом с оценкой или экзаменом. Подготовка к промежуточной аттестации способствует закреплению, углублению и обобщению знаний, получаемых, в процессе обучения, а также применению их к решению практических задач. Готовясь к экзамену, студент ликвидирует имеющиеся пробелы в знаниях, углубляет, систематизирует и упорядочивает свои знания. На зачете или экзамене студент демонстрирует то, что он освоил в процессе обучения по дисциплине (модулю).

Вначале следует просмотреть весь материал по дисциплине (модулю), отметить для себя трудные вопросы. Обязательно в них разобраться. В заключение еще раз целесообразно повторить основные положения, используя при этом листы опорных сигналов. Систематическая подготовка к занятиям в течение семестра позволит использовать время промежуточной аттестации для систематизации знаний.

3. МЕТОДИЧЕСКИЕ МАТЕРИАЛЫ, ОПРЕДЕЛЯЮЩИЕ ПРОЦЕДУРЫ ОЦЕНИВАНИЯ ЗНАНИЙ, УМЕНИЙ, НАВЫКОВ И (ИЛИ) ОПЫТА ДЕЯТЕЛЬНОСТИ, ХАРАКТЕРИЗУЮЩИХ ЭТАПЫ ФОРМИРОВАНИЯ КОМПЕТЕНЦИЙ

3.1. Организационные основы применения балльно-рейтинговой системы оценки успеваемости обучающихся по дисциплине (модулю)

Оценка качества освоения обучающимися дисциплины (модуля) реализуется в формате балльно-рейтинговой системы оценки успеваемости обучающихся (БРСО).

БРСО в ходе текущего контроля успеваемости и промежуточной аттестации осуществляется по 100-балльной шкале.

Академический рейтинг обучающегося по дисциплине (модулю) складывается из результатов:

– текущего контроля успеваемости (максимальный текущий рейтинг обучающегося 80 рейтинговых баллов);

– промежуточной аттестации (максимальный рубежный рейтинг обучающегося 20 рейтинговых баллов).

Условия оценки освоения обучающимся дисциплины (модуля) в формате БРСО доводятся преподавателем до сведения обучающихся на первом учебном занятии, а также размещены в свободном доступе в электронной информационно-образовательной среде Университета.

3.2. Проведение текущего контроля успеваемости обучающихся по дисциплине (модулю) в соответствии с балльно-рейтинговой системой оценки успеваемости обучающегося

В течение учебного семестра до промежуточной аттестации на основании утвержденной рабочей программы дисциплины (модуля) формируется текущий рейтинг обучающегося. Текущий рейтинг обучающегося складывается как сумма рейтинговых баллов, полученных им в течение учебного семестра по всем видам учебных занятий по учебной дисциплине.

В процессе текущего контроля оцениваются следующие действия обучающегося, направленные на освоение компетенций в рамках изучения учебной дисциплины:

– академическая активность (посещаемость учебных занятий, самостоятельное изучение содержания учебной дисциплины в электронной информационно-образовательной среде, соблюдение сроков сдачи практических заданий и текущих контрольных мероприятий и др.);

– выполнение и сдача текущих и итогового практических заданий (эссе, рефераты, творческие задания, кейс-задания, лабораторные работы, расчетные задания и др., активное участие в групповых интерактивных занятиях (дискуссии, WiKi-проекты и др.), защита проектов и др.);

– прохождение рубежей текущего контроля, включая соблюдение графика их прохождения в электронной информационно-образовательной среде.

Для планирования расчета текущего рейтинга обучающегося используются следующие пропорции:

Вид учебного действия	Максимальная рейтинговая оценка, баллов
академическая активность	10
практические задания	40
из них: текущие практические задания	20
итоговое практическое задание	20
рубежи текущего контроля	30
ИТОГО:	80

В течение учебного семестра по дисциплине (модулю) обучающимся должен быть накоплен текущий рейтинг не менее 52 рейтинговых баллов (65% от максимального значения текущего рейтинга).

Необходимыми условиями допуска обучающегося к промежуточной аттестации по дисциплине являются положительное прохождение обучающимся не менее 65% рубежей текущего контроля с накоплением не менее 65% максимального рейтингового балла за каждый рубеж текущего контроля и положительное выполнение итогового практического задания с накоплением не менее 65% максимального рейтингового балла, установленного за итоговое практическое задание.

Невыполнение вышеуказанных условий является текущей академической задолженностью, которая должна быть ликвидирована обучающимся до контрольного мероприятия промежуточной аттестации.

Сведения о наличии у обучающихся текущей академической задолженности, сроках и порядке добора рейтинговых баллов для её ликвидации доводятся до обучающихся педагогическим работником.

В случае неликвидации текущей академической задолженности, педагогический работник обязан во время контрольного мероприятия промежуточной аттестации поставить обучающемуся 0 рейтинговых баллов. В этом случае ликвидация текущей академической задолженности возможна в периоды проведения повторной промежуточной аттестации.

3.3. Проведение промежуточной аттестации обучающихся по дисциплине (модулю) в соответствии с балльно-рейтинговой системой оценки успеваемости обучающегося

Промежуточная аттестация по дисциплине (модулю) проводится в соответствии с Положением о промежуточной аттестации обучающихся по основным профессиональным образовательным программам высшего образования – программ специалитета в Российском государственном социальном университете и Положением о балльно-рейтинговой системе оценки успеваемости обучающихся по основным профессиональным образовательным программам высшего образования - программам бакалавриата, программам специалитета, программам магистратуры в Российском государственном социальном университете.

На промежуточную аттестацию отводится 20 рейтинговых баллов.

Ответы обучающегося на контрольном мероприятии промежуточной аттестации оцениваются педагогическим работником по 20 - балльной шкале, а итоговая оценка по дисциплине (модулю) выставляется по пятибалльной системе для дифференцированного зачета и по системе зачтено/не зачтено.

Критерии выставления оценки определяются Положением о балльно-рейтинговой системе оценки успеваемости обучающихся по основным профессиональным образовательным программам высшего образования - программам бакалавриата, программам специалитета, программам магистратуры в Российском государственном социальном университете.

В процессе определения рубежного рейтинга обучающегося используется следующая шкала:

Рубежный рейтинг	Критерии оценки освоения обучающимся учебной дисциплины в ходе контрольных мероприятий промежуточной аттестации
-------------------------	--

19-20 рейтинговых баллов	обучающийся глубоко и прочно усвоил программный материал, исчерпывающе, последовательно, грамотно и логически стройно его излагает, тесно увязывает с задачами и будущей деятельностью, не затрудняется с ответом при видоизменении задания, свободно справляется с задачами и практическими заданиями, правильно обосновывает принятые решения, умеет самостоятельно обобщать и излагать материал, не допуская
16-18 рейтинговых баллов	обучающийся твердо знает программный материал, грамотно и по существу излагает его, не допуская существенных неточностей в ответе на вопрос, может правильно применять теоретические положения и владеет необходимыми умениями и навыками при выполнении практических
13-15 рейтинговых баллов	обучающийся освоил основной материал, но не знает отдельных деталей, допускает неточности, недостаточно правильные формулировки, нарушает последовательность в изложении программного материала и испытывает затруднения в выполнении практических заданий
1-12 рейтинговых баллов	обучающийся не знает значительной части программного материала, допускает существенные ошибки, с большими затруднениями выполняет практические задания
0 рейтинговых баллов	не аттестован

Если результат контроля успеваемости в рамках проведения контрольных мероприятий промежуточной аттестации (рубежный рейтинг обучающегося) неудовлетворительный (получено менее 13 рейтинговых баллов), то промежуточная аттестация по учебной дисциплине (модулю) невозможна даже при наличии высокого текущего рейтинга, полученного по итогам текущего контроля по учебной дисциплине (модулю).

ЛИСТ РЕГИСТРАЦИИ ИЗМЕНЕНИЙ

№ п/ п	Содержание изменения	Реквизиты документа об утверждении изменения	Дата введения изменения
1.	Утверждены и введены в действие решением Ученого совета факультета на основании Федерального государственного образовательного стандарта (указываем реквизиты ФГОС)	Протокол заседания Ученого совета факультета № ____ от « ____ » ____ 20 ____ года	__ . __ . ____
2.	*	Протокол заседания Ученого совета факультета № ____ от « ____ » ____ 20 ____ года	__ . __ . ____
3.	*	Протокол заседания Ученого совета факультета № ____ от « ____ » ____ 20 ____ года	__ . __ . ____
4.	*	Протокол заседания Ученого совета факультета № ____ от « ____ » ____ 20 ____ года	__ . __ . ____



**Министерство науки и высшего образования Российской Федерации
Федеральное государственное бюджетное образовательное учреждение
высшего образования
«Российский государственный социальный университет»**

УТВЕРЖДАЮ

**И.о. декана факультета политических и
социальных технологий**

_____/Пивнева С.В./

28.03.2023 г.

МЕТОДИЧЕСКИЕ МАТЕРИАЛЫ ПО ДИСЦИПЛИНЕ (МОДУЛЮ)

**УПРАВЛЕНИЕ ИНФОРМАЦИОННОЙ БЕЗОПАСНОСТЬЮ
(МОДУЛЯ)**

Направление подготовки

«Безопасность информационных технологий в правоохранительной сфере»

Направленность

«Технологии защиты информации в правоохранительной сфере (по отрасли или в сфере профессиональной деятельности)»

**ОБРАЗОВАТЕЛЬНАЯ ПРОГРАММА ВЫСШЕГО ОБРАЗОВАНИЯ -
ПРОГРАММА БАКАЛАВРИАТА**

Форма обучения

Очная

Москва, 2023 г.

Методические материалы по дисциплине (модулю) «Управление информационной безопасностью» разработаны на основании федерального государственного образовательного стандарта высшего образования – специалитета по специальности 10.05.05 - Безопасность информационных технологий в правоохранительной сфере, утвержденного приказом Министерства образования и науки Российской Федерации от 26.11.2020 № 1612, учебного плана по основной профессиональной образовательной программе высшего образования - программы специалитета по направлению подготовки/специальности 10.05.05 - Безопасность информационных технологий в правоохранительной сфере (далее – «ОПОП»).

Методические материалы по дисциплине (модулю) разработаны рабочей группой в составе: к.п.н., доцент С.В.Крапивка.

Методические материалы по дисциплине (модулю) обсуждены и утверждены на заседании кафедры информационных технологий, искусственного интеллекта и общественно-социальных технологий цифрового общества факультета социальных и политических технологий (Протокол № 7 от «28» марта 2023 года)

Заведующий кафедрой
канд. пед. наук, доцент



(подпись)

С.В. Крапивка

Методические материалы по дисциплине (модулю) рецензированы и рекомендованы к утверждению представителями организаций-работодателей:

АО ПВП «Амулет»

зам. ген. директора по науке,
к.т.н., доцент



(подпись)

А.С. Мосолов

Методические материалы по дисциплине (модулю) рецензированы и рекомендованы к утверждению:

.д.т.н. , доцент, профессор кафедры
информационных технологий ,
ГБОУВО Академия ГПС МЧС России)



(подпись)

С.Ю. Бутузов

к.ф.-м.н, доцент
кафедра прикладной математики и
информатики РГСУ



(подпись)

Н.П. Третьяков

Согласовано
Научная библиотека, директор



(подпись)

И.Г. Маляр

СОДЕРЖАНИЕ

1. МЕТОДИЧЕСКИЕ МАТЕРИАЛЫ К ЛЕКЦИОННЫМ, ПРАКТИЧЕСКИМ, ЛАБОРАТОРНЫМ ЗАНЯТИЯМ	4
1.1. Методические материалы к проведению лекционных занятий по дисциплине (модулю).....	4
1.2. Методические материалы по подготовке к практическим занятиям по дисциплине (модулю).....	5
1.4. Методические материалы по подготовке к лабораторным занятиям по дисциплине (модулю).....	9
2. МЕТОДИЧЕСКИЕ РЕКОМЕНДАЦИИ ДЛЯ ОБУЧАЮЩИХСЯ ПО ОСВОЕНИЮ ДИСЦИПЛИНЫ (МОДУЛЯ) И САМОСТОЯТЕЛЬНОЙ РАБОТЕ.....	10
3. МЕТОДИЧЕСКИЕ МАТЕРИАЛЫ, ОПРЕДЕЛЯЮЩИЕ ПРОЦЕДУРЫ ОЦЕНИВАНИЯ ЗНАНИЙ, УМЕНИЙ, НАВЫКОВ И (ИЛИ) ОПЫТА ДЕЯТЕЛЬНОСТИ, ХАРАКТЕРИЗУЮЩИХ ЭТАПЫ ФОРМИРОВАНИЯ КОМПЕТЕНЦИЙ.....	19
3.1. Организационные основы применения балльно-рейтинговой системы оценки успеваемости обучающихся по дисциплине (модулю).....	19
3.2. Проведение текущего контроля успеваемости обучающихся по дисциплине (модулю) в соответствии с балльно-рейтинговой системой оценки успеваемости обучающегося.....	19
3.3. Проведение промежуточной аттестации обучающихся по дисциплине (модулю) в соответствии с балльно-рейтинговой системой оценки успеваемости обучающегося.....	20
ЛИСТ РЕГИСТРАЦИИ ИЗМЕНЕНИЙ.....	22

1. МЕТОДИЧЕСКИЕ МАТЕРИАЛЫ К ЛЕКЦИОННЫМ, ПРАКТИЧЕСКИМ ЗАНЯТИЯМ

1.1. Методические материалы к проведению лекционных занятий по дисциплине (модулю)

Лекция - один из методов обучения, одна из основных системообразующих форм организации учебного процесса в вузе. Лекционное занятие представляет собой систематическое, последовательное, монологическое изложение педагогическим работником учебного материала, как правило, теоретического характера. Такое занятие представляет собой элемент технологии представления учебного материала путем логически стройного, систематически последовательного и ясного изложения.

Цель лекции – организация целенаправленной познавательной деятельности обучающихся по овладению программным материалом дисциплины (модуля). Чтение курса лекций позволяет дать связанное, последовательное изложение материала в соответствии с новейшими данными науки, сообщить слушателям основное содержание предмета в целостном, систематизированном виде. В ряде случаев лекция выполняет функцию основного источника информации: при отсутствии учебников и учебных пособий, чаще по новым курсам; в случае, когда новые научные данные по той или иной теме не нашли отражения в учебниках; отдельные разделы и темы очень сложны для самостоятельного изучения. В таких случаях только лектор может методически помочь обучающимся в освоении сложного материала.

Возможные формы проведения лекций:

- Вводная лекция – один из наиболее важных и трудных видов лекции при чтении систематических курсов. От успеха этой лекции во многом зависит успех усвоения всего курса. Она может содержать: определение дисциплины (модуля); краткую историческую справку о дисциплине (модуле); цели и задачи дисциплины (модуля), ее роль в общей системе обучения и связь со смежными дисциплинами (модулями); основные проблемы (понятия и определения) данной науки; основную и дополнительную учебную литературу; особенности самостоятельной работы обучающихся над дисциплиной (модулем) и формы участия в научно-исследовательской работе; отчетность по курсу.

- Информационная лекция ориентирована на изложение и объяснение обучающимся научной информации, подлежащей осмыслению и запоминанию. Это самый традиционный тип лекций в практике высшей школы.

- Заключительная лекция предназначена для обобщения полученных знаний и раскрытия перспектив дальнейшего развития данной науки.

- Обзорная лекция – это систематизация научных знаний на высоком уровне, допускающая большое число ассоциативных связей в процессе осмысления информации, излагаемой при раскрытии внутрисубъектной и межпредметной связей, исключая детализацию и конкретизацию. Как правило, стержень излагаемых теоретических положений составляет научно-понятийная и концептуальная основа всего курса или крупных его разделов.

- Лекция-беседа - непосредственный контакт педагогического работника с аудиторией - диалог. По ходу лекции педагогический работник задает вопросы для выяснения мнений и уровня осведомленности обучающихся по рассматриваемой проблеме.

- Лекция-дискуссия - свободный обмен мнениями в ходе изложения лекционного материала. Педагогический работник активизирует участие в обсуждении отдельными вопросами, сопоставляет между собой различные мнения и тем самым развивает дискуссию, стремясь направить ее в нужное русло.

- Лекция с применением обратной связи включает в себе то, что в начале и конце каждого раздела лекции задаются вопросы. Первый - для того, чтобы узнать, насколько обучающиеся ориентируются в излагаемом материале, вопрос в конце раздела предназначен для выяснения степени усвоения только что изложенного материала. При

неудовлетворительных результатах контрольного опроса педагогический работник возвращается к уже прочитанному разделу, изменив при этом методику подачи материала.

- Проблемная лекция опирается на логику последовательно моделируемых проблемных ситуаций путем постановки проблемных вопросов или предъявления проблемных задач. Проблемный вопрос - это диалектическое противоречие, требующее для своего решения размышления, сравнения, поиска, приобретения и применения новых знаний. Проблемная задача содержит дополнительную вводную информацию и при необходимости некоторые ориентиры поиска ее решения.

- Программированная лекция - консультация – педагогический работник сам составляет и предлагает обучающимся вопросы. На подготовленные вопросы педагогический работник сначала просит ответить обучающихся, а затем проводит анализ и обсуждение неправильных ответов. В лекциях можно использовать наглядные материалы, а также подготовить презентацию. Что касается презентации, то в качестве визуальной поддержки ее можно органично интегрировать во все вышеупомянутые лекции. В то же время лекцию-презентацию возможно выделить и в качестве самостоятельной формы. Лекция-презентация должна отражать суть основных и (или) проблемных вопросов лекции, на которые особо следует обратить внимание обучающихся. В условиях применения активного метода проведения занятий презентация представляется весьма удачным способом донесения информации до слушателей. Единственное, на что следует обратить внимание при подготовке слайдов, - это их оформление и текст. Слайд не должен быть перегружен картинками и лишней информацией, которая будет отвлекать от основного аспекта того или иного вопроса лекции. Во время лекции можно задавать вопросы аудитории в отношении того или иного слайда, тем самым еще больше вовлекая обучающихся в проблематику.

Краткое содержание лекционных занятий

Наименование разделов и тем	Содержание учебного материала
Модуль 1 (Семестр 9)	
Раздел 1.1. Основные понятия системы управления информационной безопасностью	Управление информационной безопасностью как это циклический процесс. Стандарт ISO 27001. Создание и эксплуатация Системы Управления Информационной Безопасностью (СУИБ). Процессная модель: планирование, реализация, проверка, действие (ПРПД).
Раздел 1.2. Принципы создания системы управления информационной безопасностью	Политики безопасности, управление непрерывностью бизнеса и управление безопасностью. Структура СУИБ. Внедрение стандартов ISO 27001/17799 в организации. Принцип приверженности руководства. Вовлечение в процесс обеспечения ИБ всех сотрудников организации. Оценка рисков. Привлечение внешних консультантов.
Раздел 1.3. Сетевая модель и сетевое планирование управлением информационной безопасности	Сущность и специфика сетевой модели, сетевого графика, сетевого плана, календарно-сетевого плана. Жизненный цикл в сетевой модели. Метод прямого планирования в сетевой модели. Метод обратного планирования в сетевой модели. Раннее и позднее начало работ, окончание работ. Определение длительности процесса ИБ. Критический путь сетевой модели. Индивидуальный и общий резервы. Планирование логических связей. Планирование ресурсов сетевой модели.
Модуль 2 (Семестр А)	

<p>Раздел 2.1. Разработка документов управления информационной безопасностью</p>	<p>Иерархическая структура Внутренней нормативной документации предприятия по обеспечению информационной безопасности. Состав Внутренней нормативной документации предприятия по обеспечению информационной безопасности. Типовые регламенты и процедуры по обеспечению информационной безопасности. Требования к Внутренней нормативной документации предприятия по обеспечению информационной безопасности со стороны бизнеса. Требования к Внутренней нормативной документации предприятия по обеспечению информационной безопасности со стороны государственных регулирующих органов</p>
<p>Раздел 2.2. Процедура внедрения системы управления информационной безопасностью</p>	<p>Планирование внедрения системы управления информационной безопасностью. Реализация внедрения системы управления информационной безопасностью. Контроль и регулирование внедрения системы управления информационной безопасностью. Анализ и завершение внедрения системы управления информационной безопасностью. Регламенты и процедуры по внедрения системы управления информационной безопасностью. Этапы внедрения системы управления информационной безопасностью. Требования к Внутренней нормативной документации предприятия по внедрения системы управления информационной безопасностью со стороны бизнеса. Требования к Внутренней нормативной документации предприятия по внедрения системы управления информационной безопасностью со стороны государственных регулирующих органов</p>
<p>Раздел 2.3. Инжиниринг в управлении информационной безопасностью</p>	<p>Планирование инжиниринга управления информационной безопасностью. Реализация инжиниринга управления информационной безопасностью. Контроль и регулирование инжиниринга управления информационной безопасностью. Анализ и завершение инжиниринга управления информационной безопасностью</p>
<p>Раздел 2.4. Инжиниринг в управлении информационной безопасностью (продолжение)</p>	<p>Регламенты и процедуры инжиниринга управления информационной безопасностью. Организация технологического процесса защиты информации в соответствии с нормативными правовыми актами и нормативными методическими документами Федеральной службы безопасности Российской Федерации, Федеральной службы по техническому и экспортному контролю.</p>

1.2. Методические материалы по подготовке к практическим занятиям по дисциплине (модулю)

Практические (семинарские) занятия - одна из форм учебного занятия, направленная на развитие самостоятельности обучающихся и приобретение умений и навыков. Данные учебные занятия углубляют, расширяют, детализируют полученные ранее знания. Практическое занятие предполагает выполнение обучающимися по заданию и под руководством преподавателей одной или нескольких практических работ.

Цель практических занятий и семинаров состоит в развитии познавательных способностей, самостоятельности мышления и творческой активности обучающихся; углублении, расширении, детализировании знаний, полученных на лекции в обобщенной форме, и содействии выработке навыков профессиональной деятельности. В отдельных случаях на практических занятиях и семинарах руководителем занятия сообщаются дополнительные знания.

Для достижения поставленных целей и решения требуемого перечня задач практические занятия и семинары проводятся традиционными технологиями или с использованием активных и интерактивных образовательных технологий.

Возможные формы проведения практических (семинарских) занятий:

- Деловая игра - это метод группового обучения совместной деятельности в процессе решения общих задач в условиях максимально возможного приближения к реальным проблемным ситуациям. Имитационные игры - на занятиях имитируется деятельность какой-либо организации, предприятия или его подразделения. Имитироваться могут события, конкретная деятельность людей (деловое совещание, обсуждение плана) и обстановка, условия, в которых происходит событие или осуществляется деятельность (кабинет начальника цеха, зал заседаний). Исполнение ролей (ролевые игры) - в этих играх отрабатывается тактика поведения, действий, выполнение функций и обязанностей конкретного лица. Для проведения игр с исполнением роли разрабатывается модель-пьеса ситуации, между студентами распределяются роли с «обязательным содержанием», характеризующиеся различными интересами; в процессе их взаимодействия должно быть найдено компромиссное решение. «Деловой театр» (метод инсценировки) - в нем разыгрывается какая-либо ситуация, поведение человека в этой обстановке, обучающийся должен вжиться в образ определенного лица, понять его действия, оценить обстановку и найти правильную линию поведения. Основная задача метода инсценировки - научить ориентироваться в различных обстоятельствах, давать объективную оценку своему поведению, учитывать возможности других людей, влиять на их интересы, потребности и деятельность, не прибегая к формальным атрибутам власти, к приказу.

- Игровое проектирование - является практическим занятием или циклом занятий, суть которых состоит в разработке инженерного, конструкторского, технологического и других видов проектов в игровых условиях, максимально воссоздающих реальность. Этот метод отличается высокой степенью сочетания индивидуальной и совместной работы обучающихся.

- Познавательно-дидактические игры не относятся к деловым играм. Они предполагают лишь включение изучаемого материала в необычный игровой контекст и иногда содержат лишь элементы ролевых игр. Такие игры могут проводиться в виде копирования научных, культурных, социальных явлений (конкурс знатоков, «Поле чудес», КВН и т.д.) и в виде предметно-содержательных моделей, (например, игры-путешествия, когда надо разработать рациональный маршрут, пользуясь различными картами).

- Анализ конкретных ситуаций. Конкретная ситуация – это любое событие, которое содержит в себе противоречие или вступает в противоречие с окружающей средой. Ситуации могут нести в себе как позитивный, так и отрицательный опыт. Все ситуации делятся на простые, критические и экстремальные.

- Кейс-метод (от английского case – случай, ситуация) – усовершенствованный метод анализа конкретных ситуаций, метод активного проблемно-ситуационного анализа, основанный на обучении путем решения конкретных задач – ситуаций (решение кейсов). Непосредственная цель метода case-study - обучающиеся должны проанализировать ситуацию, разобраться в сути проблем, предложить возможные решения и выбрать лучшее из них. Кейсы делятся на практические (отражающие реальные жизненные ситуации), обучающие (искусственно созданные, содержащие значительные элементы условности при отражении в нем жизни) и исследовательские (ориентированные на проведение исследовательской

деятельности посредством применения метода моделирования). Метод конкретных ситуаций (метод case-study) относится к неигровым имитационным активным методам обучения.

- Тренинг (англ. training от train — обучать, воспитывать) – метод активного обучения, направленный на развитие знаний, умений и навыков и социальных установок. Тренинг – форма интерактивного обучения, целью которого является развитие компетентности межличностного и профессионального поведения в общении. Достоинство тренинга заключается в том, что он обеспечивает активное вовлечение всех участников в процесс обучения. Можно выделить основные типы тренингов по критерию направленности воздействия и изменений – навыковый, психотерапевтический, социально-психологический, бизнес-тренинг.

- Метод Сократа (Майевтика) – метод вопросов, предполагающих критическое отношение к догматическим утверждениям, называется еще как метод «сократовской иронии». Это умение извлекать скрытое в человеке знание с помощью искусных наводящих вопросов, подразумевающего короткий, простой и заранее предсказуемый ответ.

- Интерактивная лекция – выступление ведущего обучающего перед большой аудиторией с применением следующих активных форм обучения: дискуссия, беседа, демонстрация слайдов или учебных фильмов, мозговой штурм.

- Групповая, научная дискуссия, диспут Дискуссия — это целенаправленное обсуждение конкретного вопроса, сопровождающееся обменом мнениями, идеями между двумя и более лицами. Задача дискуссии - обнаружить различия в понимании вопроса и в споре установить истину. Дискуссии могут быть свободными и управляемыми. К технике управляемой дискуссии относятся: четкое определение цели, прогнозирование реакции оппонентов, планирование своего поведения, ограничение времени на выступления и их заданная очередность. Разновидностью свободной дискуссии является форум, где каждому желающему дается неограниченное время на выступление, при условии, что его выступление вызывает интерес аудитории. Каждый конкретный форум имеет свою тематику — достаточно широкую, чтобы в её пределах можно было вести многоплановое обсуждение.

- Дебаты – это чётко структурированный и специально организованный публичный обмен мыслями между двумя сторонами по актуальным темам. Это разновидность публичной дискуссии участников дебатов, направляющая на переубеждение в своей правоте третьей стороны, а не друг друга. Поэтому вербальные и невербальные средства, которые используются участниками дебатов, имеют целью получения определённого результата — сформировать у слушателей положительное впечатление от собственной позиции.

- Метод работы в малых группах. Групповое обсуждение кого-либо вопроса направлено на достижение лучшего взаимопонимания и нахождения истины. Групповое обсуждение способствует лучшему усвоению изучаемого материала. Оптимальное количество участников - 5-7 человек. Перед обучающимися ставится проблема, выделяется определенное время, в течение которого они должны подготовить аргументированный обдуманый ответ. Педагогический работник может устанавливать правила проведения группового обсуждения – задавать определенные рамки обсуждения, ввести алгоритм выработки общего мнения, назначить лидера и др.

- Круглый стол - общество, собрание в рамках более крупного мероприятия (съезда, симпозиума, конференции). Мероприятие, как правило, на которое приглашаются эксперты и специалисты из разных сфер деятельности для обсуждения актуальных вопросов. Данная модель обсуждения, основываясь на соглашениях, в качестве итогов даёт результаты, которые, в свою очередь, являются новыми соглашениями.

- Коллоквиум - (лат. colloquium — разговор, беседа) - одна из форм учебных занятий в системе образования, имеющая целью выяснение и повышение знаний обучающихся. На коллоквиумах обсуждаются: отдельные части, разделы, темы, вопросы изучаемого курса (обычно не включаемые в тематику семинарских и других практических учебных занятий), рефераты, проекты и др. работы обучающихся. Это научные собрания, на которых заслушиваются и обсуждаются доклады. Коллоквиум – это и форма контроля, массового

опроса, позволяющая преподавателю в сравнительно небольшой срок выяснить уровень знаний студентов по данной теме дисциплины. Коллоквиум проходит обычно в форме дискуссии, в ходе которой обучающимся предоставляется возможность высказать свою точку зрения на рассматриваемую проблему, учиться обосновывать и защищать ее. Аргументируя и отстаивая свое мнение, обучающийся в то же время демонстрирует, насколько глубоко и осознанно он усвоил изученный материал.

- Метод «мозговой штурм» (мозговой штурм, мозговая атака, англ. brainstorming) — оперативный метод решения проблемы на основе стимулирования творческой активности, при котором участникам обсуждения предлагают высказывать как можно большее количество вариантов решения, в том числе самых фантастичных. Затем из общего числа высказанных идей отбирают наиболее удачные, которые могут быть использованы на практике. Является методом экспертного оценивания.

- Метод проектов - это способ достижения дидактической цели через детальную разработку проблемы (технологии), которая должна завершиться вполне реальным, осязаемым практическим результатом, оформленным тем или иным образом; это совокупность приёмов, действий обучающихся в их определённой последовательности для достижения поставленной задачи – решения проблемы, лично значимой для учащихся и оформленной в виде некоего конечного продукта. Основное предназначение метода проектов состоит в предоставлении учащимся возможности самостоятельного приобретения знаний в процессе решения практических задач или проблем, требующего интеграции знаний из различных предметных областей.

- Брифинг - (англ. briefing от англ. brief – короткий, недолгий) – краткая пресс-конференция, посвященная одному вопросу. Основное отличие: отсутствует презентационная часть. То есть практически сразу идут ответы на вопросы журналистов.

- Метод портфолио (итал. portfolio — 'портфель, англ. - папка для документов) - современная образовательная технология, в основе которой используется метод аутентичного оценивания результатов образовательной и профессиональной деятельности. Портфолио как подборка сертифицированных достижений, наиболее значимых работ и отзывов на них.

Вопросы для самоподготовки к практическим (семинарским) занятиям по разделам (темам) дисциплины (модуля)

Задания для самостоятельной работы к Разделу 1.1

Вопросы для самостоятельной работы к Разделу 1.1

1. Понятие СУИБ.
2. Структура СУИБ.
3. Стандарт ISO 27001.
4. Создание и эксплуатация СУИБ.
5. Процессная модель: планирование, реализация, проверка, действие (ПРПД).

Литература для самостоятельного изучения к Разделу 1.1

Основная литература

1. Милославская, Н. Г. Управление информационной безопасностью: Конспект лекций : учебное пособие / Н. Г. Милославская, А. И. Толстой. — Москва : НИЯУ МИФИ, 2020. — 536 с. — ISBN 978-5-7262-2694-1. — Текст : электронный // Лань : электронно-библиотечная система. — URL: <https://e.lanbook.com/book/284378> (дата обращения: 06.03.2023). — Режим доступа: для авториз. пользователей.

2. Внуков, А. А. Защита информации : учебное пособие для вузов / А. А. Внуков. — 3-е изд., перераб. и доп. — Москва : Издательство Юрайт, 2023. — 161 с. — (Высшее

образование). — ISBN 978-5-534-07248-8. — Текст : электронный // Образовательная платформа Юрайт [сайт]. — URL: <https://urait.ru/bcode/512268>

Дополнительная литература

1. Новосельцева, М. А. Математическая теория риска : учебное пособие : [16+] / М. А. Новосельцева ; Кемеровский государственный университет. — Кемерово : Кемеровский государственный университет, 2020. — 126 с. : ил. — Режим доступа: по подписке. — URL: <https://biblioclub.ru/index.php?page=book&id=684891> (дата обращения: 09.03.2023). — Библиогр.: с. 119-124. — ISBN 978-5-8353-2647-1. — Текст : электронный.

2. Парфёнов, Ю. П. Средства управления и защиты информационных ресурсов автоматизированных систем : учебное пособие / Ю. П. Парфёнов ; Уральский федеральный университет им. первого Президента России Б. Н. Ельцина. — Екатеринбург : Издательство Уральского университета, 2020. — 123 с. : схем., табл. — Режим доступа: по подписке. — URL: <https://biblioclub.ru/index.php?page=book&id=699094> (дата обращения: 09.03.2023). — Библиогр. в кн. — ISBN 978-5-7996-3088-1. — Текст : электронный.

Задания для самостоятельной работы к Разделу 1.2

Вопросы для самостоятельной работы к Разделу 1.2

1. Управление информационной безопасностью как циклический процесс.
2. Стандарт ISO 27001. Создание и эксплуатация СУИБ. Процессная модель: планирование, реализация, проверка, действие (ПППД).
3. Политики безопасности, управление непрерывностью бизнеса и управление безопасностью. Структура СУИБ.
4. Внедрение стандартов ISO 27001/17799 в организации.
5. Принцип приверженности руководства. Вовлечение в процесс обеспечения ИБ всех сотрудников организации.

Литература для самостоятельного изучения к Разделу 1.2

Основная литература

1. Милославская, Н. Г. Управление информационной безопасностью: Конспект лекций : учебное пособие / Н. Г. Милославская, А. И. Толстой. — Москва : НИЯУ МИФИ, 2020. — 536 с. — ISBN 978-5-7262-2694-1. — Текст : электронный // Лань : электронно-библиотечная система. — URL: <https://e.lanbook.com/book/284378> (дата обращения: 06.03.2023). — Режим доступа: для авториз. пользователей.

2. Внуков, А. А. Защита информации : учебное пособие для вузов / А. А. Внуков. — 3-е изд., перераб. и доп. — Москва : Издательство Юрайт, 2023. — 161 с. — (Высшее образование). — ISBN 978-5-534-07248-8. — Текст : электронный // Образовательная платформа Юрайт [сайт]. — URL: <https://urait.ru/bcode/512268>

Дополнительная литература

1. Новосельцева, М. А. Математическая теория риска : учебное пособие : [16+] / М. А. Новосельцева ; Кемеровский государственный университет. — Кемерово : Кемеровский государственный университет, 2020. — 126 с. : ил. — Режим доступа: по подписке. — URL: <https://biblioclub.ru/index.php?page=book&id=684891> (дата обращения: 09.03.2023). — Библиогр.: с. 119-124. — ISBN 978-5-8353-2647-1. — Текст : электронный.

2. Парфёнов, Ю. П. Средства управления и защиты информационных ресурсов автоматизированных систем : учебное пособие / Ю. П. Парфёнов ; Уральский федеральный университет им. первого Президента России Б. Н. Ельцина. — Екатеринбург : Издательство Уральского университета, 2020. — 123 с. : схем., табл. — Режим доступа: по подписке. —

URL: <https://biblioclub.ru/index.php?page=book&id=699094> (дата обращения: 09.03.2023). – Библиогр. в кн. – ISBN 978-5-7996-3088-1. – Текст : электронный.

Задания для самостоятельной работы к Разделу 1.3

Вопросы для самостоятельной работы к Разделу 1.3

1. Модель СУИБ.
2. Особенности сетевых моделей СУИБ.
3. Назначение и область применения СУИБ.
4. Цели разработки, организации и внедрения СУИБ.
5. Планирование разработки, организации и внедрения СУИБ.
6. Задачи разработки, организации и внедрения СУИБ.
7. Критический путь сетевой модели.
8. Этап реализации разработки, организации и внедрения СУИБ.

Литература для самостоятельного изучения к Разделу 1.3

Основная литература

1. Милославская, Н. Г. Управление информационной безопасностью: Конспект лекций : учебное пособие / Н. Г. Милославская, А. И. Толстой. — Москва : НИЯУ МИФИ, 2020. — 536 с. — ISBN 978-5-7262-2694-1. — Текст : электронный // Лань : электронно-библиотечная система. — URL: <https://e.lanbook.com/book/284378> (дата обращения: 06.03.2023). — Режим доступа: для авториз. пользователей.

2. Внуков, А. А. Защита информации : учебное пособие для вузов / А. А. Внуков. — 3-е изд., перераб. и доп. — Москва : Издательство Юрайт, 2023. — 161 с. — (Высшее образование). — ISBN 978-5-534-07248-8. — Текст : электронный // Образовательная платформа Юрайт [сайт]. — URL: <https://urait.ru/bcode/512268>

Дополнительная литература

1. Новосельцева, М. А. Математическая теория риска : учебное пособие : [16+] / М. А. Новосельцева ; Кемеровский государственный университет. — Кемерово : Кемеровский государственный университет, 2020. — 126 с. : ил. — Режим доступа: по подписке. — URL: <https://biblioclub.ru/index.php?page=book&id=684891> (дата обращения: 09.03.2023). — Библиогр.: с. 119-124. — ISBN 978-5-8353-2647-1. — Текст : электронный.

2. Парфёнов, Ю. П. Средства управления и защиты информационных ресурсов автоматизированных систем : учебное пособие / Ю. П. Парфёнов ; Уральский федеральный университет им. первого Президента России Б. Н. Ельцина. — Екатеринбург : Издательство Уральского университета, 2020. — 123 с. : схем., табл. — Режим доступа: по подписке. — URL: <https://biblioclub.ru/index.php?page=book&id=699094> (дата обращения: 09.03.2023). — Библиогр. в кн. — ISBN 978-5-7996-3088-1. — Текст : электронный.

Задания для самостоятельной работы к Разделу 1.4

Вопросы для самостоятельной работы к Разделу 1.4

1. Разработка политик информационной безопасности.
2. «Политика управления паролями».
3. «Политика управления доступом к ресурсам корпоративной сети».
4. «Политика обеспечения ИБ при взаимодействии с сетью Интернет».
5. Международные стандарты ИБ ISO 17799, ISO 15408, ISO 13335, COBIT, ITIL, руководящие документы и рекомендации ФСТЭК и ФСБ.
6. Разработка планов обеспечения непрерывности бизнеса.
7. Меры, методы и средства сохранения (поддержания) работоспособности информационных систем организации при возникновении аварийных ситуаций.

8. Порядок работ по восстановлению процессов обработки информации в случае нарушения работоспособности информационных систем и их основных компонентов.
9. Стандарты BS 25999-1:2006, BS 25999-2:2007, BS 25999.
10. Разработка профилей защиты и заданий по безопасности.

Литература для самостоятельного изучения к Разделу 1.4

Основная литература

1. Милославская, Н. Г. Управление информационной безопасностью: Конспект лекций : учебное пособие / Н. Г. Милославская, А. И. Толстой. — Москва : НИЯУ МИФИ, 2020. — 536 с. — ISBN 978-5-7262-2694-1. — Текст : электронный // Лань : электронно-библиотечная система. — URL: <https://e.lanbook.com/book/284378> (дата обращения: 06.03.2023). — Режим доступа: для авториз. пользователей.

2. Внуков, А. А. Защита информации : учебное пособие для вузов / А. А. Внуков. — 3-е изд., перераб. и доп. — Москва : Издательство Юрайт, 2023. — 161 с. — (Высшее образование). — ISBN 978-5-534-07248-8. — Текст : электронный // Образовательная платформа Юрайт [сайт]. — URL: <https://urait.ru/bcode/512268>

Дополнительная литература

1. Новосельцева, М. А. Математическая теория риска : учебное пособие : [16+] / М. А. Новосельцева ; Кемеровский государственный университет. — Кемерово : Кемеровский государственный университет, 2020. — 126 с. : ил. — Режим доступа: по подписке. — URL: <https://biblioclub.ru/index.php?page=book&id=684891> (дата обращения: 09.03.2023). — Библиогр.: с. 119-124. — ISBN 978-5-8353-2647-1. — Текст : электронный.

2. Парфёнов, Ю. П. Средства управления и защиты информационных ресурсов автоматизированных систем : учебное пособие / Ю. П. Парфёнов ; Уральский федеральный университет им. первого Президента России Б. Н. Ельцина. — Екатеринбург : Издательство Уральского университета, 2020. — 123 с. : схем., табл. — Режим доступа: по подписке. — URL: <https://biblioclub.ru/index.php?page=book&id=699094> (дата обращения: 09.03.2023). — Библиогр. в кн. — ISBN 978-5-7996-3088-1. — Текст : электронный.

Задания для самостоятельной работы к Разделу 2.1

Вопросы для самостоятельной работы к Разделу 2.1

1. Этапы внедрения системы управления информационной безопасностью.
2. Предварительный аудит СУИБ
3. Детальный план мероприятий по подготовке к сертификации, оценка информационных рисков, анализ расхождений с требованиями стандарта
4. Планирование и внедрение недостающих механизмов контроля, разработка стратегии и плана внедрения.
5. Работы по внедрению механизмов контроля: подготовка сотрудников организации, обучение, тренинги, повышение осведомленности;
6. Подготовка документации СУИБ: политики, стандарты, процедуры, регламенты, инструкции, планы;
7. Подготовка свидетельств функционирования СУИБ: отчеты, протоколы, приказы, записи, журналы событий.
8. Международные стандарты ИБ ISO 17799, ISO 15408, ISO 13335, COBIT, ITIL
9. Руководящие документы и рекомендации ФСТЭК и ФСБ.

Литература для самостоятельного изучения к Разделу 2.1

Основная литература

1. Милославская, Н. Г. Управление информационной безопасностью: Конспект лекций : учебное пособие / Н. Г. Милославская, А. И. Толстой. — Москва : НИЯУ МИФИ, 2020. — 536

с. — ISBN 978-5-7262-2694-1. — Текст : электронный // Лань : электронно-библиотечная система. — URL: <https://e.lanbook.com/book/284378> (дата обращения: 06.03.2023). — Режим доступа: для авториз. пользователей.

2. Внуков, А. А. Защита информации : учебное пособие для вузов / А. А. Внуков. — 3-е изд., перераб. и доп. — Москва : Издательство Юрайт, 2023. — 161 с. — (Высшее образование). — ISBN 978-5-534-07248-8. — Текст : электронный // Образовательная платформа Юрайт [сайт]. — URL: <https://urait.ru/bcode/512268>

Дополнительная литература

1. Новосельцева, М. А. Математическая теория риска : учебное пособие : [16+] / М. А. Новосельцева ; Кемеровский государственный университет. — Кемерово : Кемеровский государственный университет, 2020. — 126 с. : ил. — Режим доступа: по подписке. — URL: <https://biblioclub.ru/index.php?page=book&id=684891> (дата обращения: 09.03.2023). — Библиогр.: с. 119-124. — ISBN 978-5-8353-2647-1. — Текст : электронный.

2. Парфёнов, Ю. П. Средства управления и защиты информационных ресурсов автоматизированных систем : учебное пособие / Ю. П. Парфёнов ; Уральский федеральный университет им. первого Президента России Б. Н. Ельцина. — Екатеринбург : Издательство Уральского университета, 2020. — 123 с. : схем., табл. — Режим доступа: по подписке. — URL: <https://biblioclub.ru/index.php?page=book&id=699094> (дата обращения: 09.03.2023). — Библиогр. в кн. — ISBN 978-5-7996-3088-1. — Текст : электронный.

Задания для самостоятельной работы к Разделу 2.2

Вопросы для самостоятельной работы к Разделу 2.2

1. Что такое инжиниринг в информационной безопасности?
2. Сущность и отличие технологий инжиниринга EPC и EPCM (Engineering, Procurement, Construction, Management).
3. Инжиниринг в пробной эксплуатации, анализе и доработке СУИБ.
4. Сдача в пром. эксплуатацию СУИБ как этапы инжиниринга.

Литература для самостоятельного изучения к Разделу 2.2

Основная литература

1. Милославская, Н. Г. Управление информационной безопасностью: Конспект лекций : учебное пособие / Н. Г. Милославская, А. И. Толстой. — Москва : НИЯУ МИФИ, 2020. — 536 с. — ISBN 978-5-7262-2694-1. — Текст : электронный // Лань : электронно-библиотечная система. — URL: <https://e.lanbook.com/book/284378> (дата обращения: 06.03.2023). — Режим доступа: для авториз. пользователей.

2. Внуков, А. А. Защита информации : учебное пособие для вузов / А. А. Внуков. — 3-е изд., перераб. и доп. — Москва : Издательство Юрайт, 2023. — 161 с. — (Высшее образование). — ISBN 978-5-534-07248-8. — Текст : электронный // Образовательная платформа Юрайт [сайт]. — URL: <https://urait.ru/bcode/512268>

Дополнительная литература

1. Новосельцева, М. А. Математическая теория риска : учебное пособие : [16+] / М. А. Новосельцева ; Кемеровский государственный университет. — Кемерово : Кемеровский государственный университет, 2020. — 126 с. : ил. — Режим доступа: по подписке. — URL: <https://biblioclub.ru/index.php?page=book&id=684891> (дата обращения: 09.03.2023). — Библиогр.: с. 119-124. — ISBN 978-5-8353-2647-1. — Текст : электронный.

2. Парфёнов, Ю. П. Средства управления и защиты информационных ресурсов автоматизированных систем : учебное пособие / Ю. П. Парфёнов ; Уральский федеральный университет им. первого Президента России Б. Н. Ельцина. – Екатеринбург : Издательство Уральского университета, 2020. – 123 с. : схем., табл. – Режим доступа: по подписке. – URL: <https://biblioclub.ru/index.php?page=book&id=699094> (дата обращения: 09.03.2023). – Библиогр. в кн. – ISBN 978-5-7996-3088-1. – Текст : электронный.

Задания для самостоятельной работы к Разделу 2.3

Вопросы для самостоятельной работы к Разделу 2.3

1. Основные нормативные правовые акты и нормативные методические документы Федеральной службы безопасности Российской Федерации, Федеральной службы по техническому и экспортному контролю.
2. Интегральный отчет по разработке, организации и внедрения СУИБ.
3. Извлечённые уроки инжиниринга информационной безопасности.

Литература для самостоятельного изучения к Разделу 2.3

Основная литература

1. Милославская, Н. Г. Управление информационной безопасностью: Конспект лекций : учебное пособие / Н. Г. Милославская, А. И. Толстой. — Москва : НИЯУ МИФИ, 2020. — 536 с. — ISBN 978-5-7262-2694-1. — Текст : электронный // Лань : электронно-библиотечная система. — URL: <https://e.lanbook.com/book/284378> (дата обращения: 06.03.2023). — Режим доступа: для авториз. пользователей.

2. Внуков, А. А. Защита информации : учебное пособие для вузов / А. А. Внуков. — 3-е изд., перераб. и доп. — Москва : Издательство Юрайт, 2023. — 161 с. — (Высшее образование). — ISBN 978-5-534-07248-8. — Текст : электронный // Образовательная платформа Юрайт [сайт]. — URL: <https://urait.ru/bcode/512268>

Дополнительная литература

1. Новосельцева, М. А. Математическая теория риска : учебное пособие : [16+] / М. А. Новосельцева ; Кемеровский государственный университет. – Кемерово : Кемеровский государственный университет, 2020. – 126 с. : ил. – Режим доступа: по подписке. – URL: <https://biblioclub.ru/index.php?page=book&id=684891> (дата обращения: 09.03.2023). – Библиогр.: с. 119-124. – ISBN 978-5-8353-2647-1. – Текст : электронный.

2. Парфёнов, Ю. П. Средства управления и защиты информационных ресурсов автоматизированных систем : учебное пособие / Ю. П. Парфёнов ; Уральский федеральный университет им. первого Президента России Б. Н. Ельцина. – Екатеринбург : Издательство Уральского университета, 2020. – 123 с. : схем., табл. – Режим доступа: по подписке. – URL: <https://biblioclub.ru/index.php?page=book&id=699094> (дата обращения: 09.03.2023). – Библиогр. в кн. – ISBN 978-5-7996-3088-1. – Текст : электронный.

Задания для самостоятельной работы к Разделу 2.4

Вопросы для самостоятельной работы к Разделу 2.4

1. Основные нормативные правовые акты и нормативные методические документы Федеральной службы безопасности Российской Федерации, Федеральной службы по техническому и экспортному контролю.
2. Интегральный отчет по разработке, организации и внедрения СУИБ.
3. Извлечённые уроки инжиниринга информационной безопасности.

Литература для самостоятельного изучения к Разделу 2.4

Основная литература

1. Милославская, Н. Г. Управление информационной безопасностью: Конспект лекций : учебное пособие / Н. Г. Милославская, А. И. Толстой. — Москва : НИЯУ МИФИ, 2020. — 536 с. — ISBN 978-5-7262-2694-1. — Текст : электронный // Лань : электронно-библиотечная система. — URL: <https://e.lanbook.com/book/284378> (дата обращения: 06.03.2023). — Режим доступа: для авториз. пользователей.

2. Внуков, А. А. Защита информации : учебное пособие для вузов / А. А. Внуков. — 3-е изд., перераб. и доп. — Москва : Издательство Юрайт, 2023. — 161 с. — (Высшее образование). — ISBN 978-5-534-07248-8. — Текст : электронный // Образовательная платформа Юрайт [сайт]. — URL: <https://urait.ru/bcode/512268>

Дополнительная литература

1. Новосельцева, М. А. Математическая теория риска : учебное пособие : [16+] / М. А. Новосельцева ; Кемеровский государственный университет. — Кемерово : Кемеровский государственный университет, 2020. — 126 с. : ил. — Режим доступа: по подписке. — URL: <https://biblioclub.ru/index.php?page=book&id=684891> (дата обращения: 09.03.2023). — Библиогр.: с. 119-124. — ISBN 978-5-8353-2647-1. — Текст : электронный.

2. Парфёнов, Ю. П. Средства управления и защиты информационных ресурсов автоматизированных систем : учебное пособие / Ю. П. Парфёнов ; Уральский федеральный университет им. первого Президента России Б. Н. Ельцина. — Екатеринбург : Издательство Уральского университета, 2020. — 123 с. : схем., табл. — Режим доступа: по подписке. — URL: <https://biblioclub.ru/index.php?page=book&id=699094> (дата обращения: 09.03.2023). — Библиогр. в кн. — ISBN 978-5-7996-3088-1. — Текст : электронный.

Задания для самостоятельной работы к Разделу 2.5

Вопросы для самостоятельной работы к Разделу 2.5

1. Основные нормативные правовые акты и нормативные методические документы Федеральной службы безопасности Российской Федерации, Федеральной службы по техническому и экспортному контролю.
2. Интегральный отчет по разработке, организации и внедрения СУИБ.
3. Извлечённые уроки инжиниринга информационной безопасности.

Литература для самостоятельного изучения к Разделу 2.5

Основная литература

1. Милославская, Н. Г. Управление информационной безопасностью: Конспект лекций : учебное пособие / Н. Г. Милославская, А. И. Толстой. — Москва : НИЯУ МИФИ, 2020. — 536 с. — ISBN 978-5-7262-2694-1. — Текст : электронный // Лань : электронно-библиотечная система. — URL: <https://e.lanbook.com/book/284378> (дата обращения: 06.03.2023). — Режим доступа: для авториз. пользователей.

2. Внуков, А. А. Защита информации : учебное пособие для вузов / А. А. Внуков. — 3-е изд., перераб. и доп. — Москва : Издательство Юрайт, 2023. — 161 с. — (Высшее образование). — ISBN 978-5-534-07248-8. — Текст : электронный // Образовательная платформа Юрайт [сайт]. — URL: <https://urait.ru/bcode/512268>

Дополнительная литература

1. Новосельцева, М. А. Математическая теория риска : учебное пособие : [16+] / М. А. Новосельцева ; Кемеровский государственный университет. — Кемерово : Кемеровский

государственный университет, 2020. – 126 с. : ил. – Режим доступа: по подписке. – URL: <https://biblioclub.ru/index.php?page=book&id=684891> (дата обращения: 09.03.2023). – Библиогр.: с. 119-124. – ISBN 978-5-8353-2647-1. – Текст : электронный.

2. Парфёнов, Ю. П. Средства управления и защиты информационных ресурсов автоматизированных систем : учебное пособие / Ю. П. Парфёнов ; Уральский федеральный университет им. первого Президента России Б. Н. Ельцина. – Екатеринбург : Издательство Уральского университета, 2020. – 123 с. : схем., табл. – Режим доступа: по подписке. – URL: <https://biblioclub.ru/index.php?page=book&id=699094> (дата обращения: 09.03.2023). – Библиогр. в кн. – ISBN 978-5-7996-3088-1. – Текст : электронный.

2. МЕТОДИЧЕСКИЕ РЕКОМЕНДАЦИИ ДЛЯ ОБУЧАЮЩИХСЯ ПО ОСВОЕНИЮ ДИСЦИПЛИНЫ (МОДУЛЯ) И САМОСТОЯТЕЛЬНОЙ РАБОТЕ

Освоение обучающимся дисциплины (модуля) «*Управление информационной безопасностью (модуля)*» предполагает изучение материалов дисциплины на аудиторных занятиях и в ходе самостоятельной работы. Аудиторные занятия проходят в форме лекций, семинаров, практических и лабораторных занятий. Самостоятельная работа включает разнообразный комплекс видов и форм работы обучающихся.

Для успешного освоения дисциплины (модуля) и достижения поставленных целей необходимо внимательно ознакомиться с рабочей программы дисциплины (модуля), доступной в электронной информационно-образовательной среде РГСУ.

Следует обратить внимание на списки основной и дополнительной литературы, на предлагаемые преподавателем ресурсы информационно-телекоммуникационной сети Интернет. Эта информация необходима для самостоятельной работы обучающегося.

При подготовке к аудиторным занятиям необходимо помнить особенности каждой формы его проведения.

Подготовка к учебному занятию лекционного типа заключается в следующем.

С целью обеспечения успешного обучения обучающийся должен готовиться к лекции, поскольку она является важнейшей формой организации учебного процесса, поскольку:

- знакомит с новым учебным материалом;
- разъясняет учебные элементы, трудные для понимания;
- систематизирует учебный материал;
- ориентирует в учебном процессе.

С этой целью:

- внимательно прочитайте материал предыдущей лекции;
- ознакомьтесь с учебным материалом по учебнику и учебным пособиям с темой прочитанной лекции;
- внесите дополнения к полученным ранее знаниям по теме лекции на полях лекционной тетради;
- запишите возможные вопросы, которые вы зададите лектору на лекции по материалу изученной лекции;
- постарайтесь уяснить место изучаемой темы в своей подготовке;
- узнайте тему предстоящей лекции (по тематическому плану, по информации лектора) и запишите информацию, которой вы владеете по данному вопросу.

Подготовка к занятию семинарского типа.

При подготовке и работе во время проведения занятий семинарского типа следует обратить внимание на следующие моменты: на процесс предварительной подготовки, на работу во время занятия, обработку полученных результатов, исправление полученных замечаний.

Предварительная подготовка к учебному занятию семинарского типа заключается в изучении теоретического материала в отведенное для самостоятельной работы время,

ознакомление с инструктивными материалами с целью осознания задач практического занятия, техники безопасности при работе с приборами, веществами.

Работа во время проведения учебного занятия семинарского типа включает:

– консультирование студентов преподавателями и вспомогательным персоналом с целью предоставления исчерпывающей информации, необходимой для самостоятельного выполнения предложенных преподавателем задач.

– самостоятельное выполнение заданий согласно обозначенной рабочей программой дисциплины (модуля) тематики.

Самостоятельная работа.

Самостоятельная работа - планируемая учебная, учебно-исследовательская, научно-исследовательская работа студентов, выполняемая во внеаудиторное (аудиторное) время по заданию и при методическом руководстве преподавателя, но без его непосредственного участия (при частичном непосредственном участии преподавателя, оставляющем ведущую роль за работой студентов).

Для более углубленного изучения темы задания для самостоятельной работы рекомендуется выполнять параллельно с изучением данной темы. При выполнении заданий по возможности используйте наглядное представление материала.

Самостоятельная работа студентов в ВУЗе является важным видом учебной и научной деятельности студента. Самостоятельная работа студентов играет значительную роль в рейтинговой технологии обучения.

К современному специалисту в области медицины общество предъявляет достаточно широкий перечень требований, среди которых немаловажное значение имеет наличие у выпускников определенных навыков (компетенций) и умения самостоятельно добывать знания из различных источников, систематизировать полученную информацию, давать оценку конкретной профессиональной ситуации. Формирование такого умения происходит в течение всего периода обучения.

В процессе самостоятельной работы студент приобретает необходимые для будущей специальности компетенции, навыки самоорганизации, самоконтроля, самоуправления, саморефлексии и становится активным самостоятельным субъектом учебной деятельности.

Самостоятельная работа студентов должна оказывать важное влияние на формирование личности будущего специалиста, его компетентность. Каждый студент самостоятельно определяет режим своей работы и меру труда, затрачиваемого на овладение учебным содержанием по каждой дисциплине. Он выполняет внеаудиторную работу по личному индивидуальному плану, в зависимости от его подготовки, времени и других условий.

Виды самостоятельной работы.

Работа с литературой.

При работе с книгой необходимо подобрать литературу, научиться правильно ее читать, вести записи. Для подбора литературы в библиотеке используются алфавитный и систематический каталоги. Важно помнить, что рациональные навыки работы с книгой - это всегда большая экономия времени и сил. Правильный подбор учебников рекомендуется преподавателем, читающим лекционный курс. Необходимая литература может быть также указана в методических разработках по данному курсу. Изучая материал по учебнику, следует переходить к следующему вопросу только после правильного уяснения предыдущего, описывая на бумаге все выкладки и вычисления (в том числе те, которые в учебнике опущены или на лекции даны для самостоятельного вывода). При изучении любой дисциплины большую и важную роль играет самостоятельная индивидуальная работа. Особое внимание следует обратить на определение основных понятий курса. Студент должен подробно разбирать примеры, которые поясняют такие определения, и уметь строить аналогичные примеры самостоятельно. Нужно добиваться точного представления о том, что изучаешь. Полезно составлять опорные конспекты. При изучении материала по учебнику полезно в тетради (на специально отведенных полях) дополнять конспект лекций. Там же следует отмечать вопросы, выделенные студентом для консультации с преподавателем. Выводы,

полученные в результате изучения, рекомендуется в конспекте выделять, чтобы они при перечитывании записей лучше запоминались. Опыт показывает, что многим студентам помогает составление листа опорных сигналов, содержащего важнейшие и наиболее часто употребляемые формулы и понятия. Такой лист помогает запомнить формулы, основные положения лекции, а также может служить постоянным справочником для студента. Различают два вида чтения: первичное и вторичное. Первичное - это внимательное, неторопливое чтение, при котором можно остановиться на трудных местах.

Задача вторичного чтения - полное усвоение смысла целого (по счету это чтение может быть и не вторым, а третьим или четвертым). Самостоятельная работа с учебниками и книгами (а также самостоятельное теоретическое исследование проблем, обозначенных преподавателем на лекциях) – это важнейшее условие формирования у себя научного способа познания.

Чтение научного текста является частью познавательной деятельности. Ее цель – извлечение из текста необходимой информации. От того на сколько осознанно читающим собственная внутренняя установка при обращении к печатному слову (найти нужные сведения, усвоить информацию полностью или частично, критически проанализировать материал и т.п.) во многом зависит эффективность осуществляемого действия.

Методические рекомендации по составлению конспекта:

1. Внимательно прочитайте текст. Уточните в справочной литературе непонятные слова. При записи не забудьте вынести справочные данные на поля конспекта;
2. Выделите главное, составьте план;
3. Кратко сформулируйте основные положения текста, отметьте аргументацию автора;
4. Законспектируйте материал, четко следуя пунктам плана. При конспектировании старайтесь выразить мысль своими словами. Записи следует вести четко, ясно.

5. Грамотно записывайте цитаты. Цитируя, учитывайте лаконичность, значимость мысли. В тексте конспекта желательно приводить не только тезисные положения, но и их доказательства. При оформлении конспекта необходимо стремиться к емкости каждого предложения. Мысли автора книги следует излагать кратко, заботясь о стиле и выразительности написанного. Число дополнительных элементов конспекта должно быть логически обоснованным, записи должны распределяться в определенной последовательности, отвечающей логической структуре произведения. Для уточнения и дополнения необходимо оставлять поля. Овладение навыками конспектирования требует от студента целеустремленности, повседневной самостоятельной работы.

Методические материалы по самостоятельному решению задач

При самостоятельном решении задач нужно обосновывать каждый этап решения, исходя из теоретических положений курса. Если студент видит несколько путей решения проблемы (задачи), то нужно сравнить их и выбрать самый рациональный. Полезно до начала вычислений составить краткий план решения проблемы (задачи). Решение проблемных задач или примеров следует излагать подробно, вычисления располагать в строгом порядке, отделяя вспомогательные вычисления от основных. Решения при необходимости нужно сопровождать комментариями, схемами, чертежами и рисунками. Следует помнить, что решение каждой учебной задачи должно доводиться до окончательного логического ответа, которого требует условие, и по возможности с выводом. Полученный ответ следует проверить способами, вытекающими из существа данной задачи. Полезно также (если возможно) решать несколькими способами и сравнить полученные результаты. Решение задач данного типа нужно продолжать до приобретения твердых навыков в их решении.

Методические материалы к выполнению реферата

Реферат (от лат. referre – сообщать) – краткое изложение в письменном виде или в форме публикации доклада, содержания научного труда (трудов), литературы по теме. Работа над рефератом условно разделяется на выбор темы, подбор литературы, подготовку и защиту плана; написание теоретической части и всего текста с указанием библиографических данных

используемых источников, подготовку доклада, выступление с ним. Тематика рефератов полностью связана с основными вопросами изучаемого курса.

Список литературы к темам не дается, и обучающиеся самостоятельно ведут библиографический поиск, причем им не рекомендуется ограничиваться университетской библиотекой.

Важно учитывать, что написание реферата требует от обучающихся определенных усилий. Особое внимание следует уделить подбору литературы, методике ее изучения с целью отбора и обработки собранного материала, обоснованию актуальности темы и теоретического уровня обоснованности используемых в качестве примеров фактов какой-либо деятельности.

Выбрав тему реферата, начав работу над литературой, необходимо составить план. Изучая литературу, продолжается обдумывание темы, осмысливание прочитанного, делаются выписки, сопоставляются точки зрения разных авторов и т.д. Реферативная работа сводится к тому, чтобы в ней выделились две взаимосвязанные стороны: во-первых, ее следует рассматривать как учебное задание, которое должен выполнить обучаемый, а во-вторых, как форму научной работы, творческого воображения при выполнении учебного задания.

Наличие плана реферата позволяет контролировать ход работы, избежать формального переписывания текстов из первоисточников.

Оформление реферата включает титульный лист, оглавление и краткий список использованной литературы. Список использованной литературы размещается на последней странице рукописи или печатной форме реферата. Реферат выполняется в письменной или печатной форме на белых листах формата А4 (210 x 297 мм). Шрифт Times New Roman, кегель 14, через 1,5 интервала при соблюдении следующих размеров текста: верхнее поле – 25 мм, нижнее – 20 мм, левое – 30 мм, правое – 15 мм. Нумерация страниц производится сверху листа, по центру. Титульный лист нумерации не подлежит.

Рефераты должны быть написаны простым, ясным языком, без претензий на наукообразность. Следует избегать сложных грамматических оборотов, непривычных терминов и символов. Если же такие термины и символы все-таки приводятся, то необходимо разъяснять их значение при первом упоминании в тексте реферата.

Объем реферата предполагает тщательный отбор информации, необходимой для краткого изложения вопроса. Важнейший этап – редактирование готового текста реферата и подготовка к обсуждению. Обсуждение требует хорошей ориентации в материале темы, умения выделить главное, поставить дискуссионный вопрос, привлечь внимание слушателей к интересной литературе, логично и убедительно изложить свои мысли.

Рефераты обязательно подлежат защите. Процедура защиты начинается с определения оппонентов защищающего свою работу. Они стремятся дать основательный анализ работы обучающимся, обращают внимание на положительные моменты и недостатки реферата, дают общую оценку содержанию, форме преподнесения материала, характеру использованной литературы. Иногда они дополняют тот или иной раздел реферата. Последнее особенно ценно, ибо говорит о глубоком знании обучающимся-оппонентом изучаемой проблемы.

Обсуждение не ограничивается выслушиванием оппонентов. Другие обучающиеся имеют право уточнить или опровергнуть какое-либо утверждение. Преподаватель предлагает любому обучающемуся задать вопрос по существу доклада или попытаться подвести итог обсуждению.

Алгоритм работы над рефератом

1. Выбор темы

Тема должна быть сформулирована грамотно (с литературной точки зрения);

В названии реферата следует поставить четкие рамки рассмотрения темы;

Желательно избегать слишком длинных названий;

Следует по возможности воздерживаться от использования в названии спорных с научной точки зрения терминов, излишней наукообразности, а также чрезмерного упрощения формулировок.

2. Реферат следует составлять из пяти основных частей: введения; основной части; заключения; списка литературы; приложений.

3. Основные требования к введению:

Во введении не следует концентрироваться на содержании; введение должно включать краткое обоснование актуальности темы реферата, где требуется показать, почему данный вопрос может представлять научный интерес и есть ли связь представляемого материала с современностью. Таким образом, тема реферата должна быть актуальна либо с научной точки зрения, либо с современных позиций.

Очень важно выделить цель, а также задачи, которые требуется решить для выполнения цели.

Введение должно содержать краткий обзор изученной литературы, в котором указывается взятый из того или иного источника материал, кратко анализируются изученные источники, показываются их сильные и слабые стороны;

Объем введения составляет две страницы текста.

4. Требования к основной части реферата:

Основная часть содержит материал, отобранный для рассмотрения проблемы;

Также основная часть должна включать в себя собственно мнение обучающихся и сформулированные самостоятельные выводы, опирающиеся на приведенные факты;

Материал, представленный в основной части, должен быть логически изложен и распределен по параграфам, имеющим свои названия;

В изложении основной части необходимо использовать сноски (в первую очередь, когда приводятся цифры и чьи-то цитаты);

Основная часть должна содержать иллюстративный материал (графики, таблицы и т. д.);

Объем основной части составляет около 10 страниц.

5. Требования к заключению:

В заключении формулируются выводы по параграфам, обращается внимание на выдвинутые во введении задачи и цели;

Заключение должно быть четким, кратким, вытекающим из содержания основной части.

6. Требования к оформлению списка литературы (по ГОСТу):

Необходимо соблюдать правильность последовательности записи источников: сначала следует писать фамилию, а после инициалы; название работы не ставится в кавычки; после названия сокращенно пишется место издания; затем идет год издания; наконец, называется процитированная страница.

Критерии оценки реферата

Обучающийся, защищающий реферат, должен рассказать о его актуальности, поставленных целях и задачах, изученной литературе, структуре основной части, сделанных в ходе работы выводах.

По окончании выступления ему может быть задано несколько вопросов по представленной проблеме.

Оценка складывается из соблюдения требований к реферату, грамотного раскрытия темы, умения четко рассказывать о представленном реферате, способности понять суть задаваемых по работе вопросов и найти точные ответы на них.

Методические материалы к выполнению эссе

Эссе – литературное произведение небольшого объема, обычно прозаическое, свободной композиции, передающее индивидуальные впечатления, суждения, соображения автора о той или иной проблеме, теме, о том или ином событии или явлении. Это вид самостоятельной исследовательской работы обучающихся, с целью углубления и закрепления теоретических знаний и освоения практических навыков. Цель эссе состоит в развитии самостоятельного творческого мышления и письменного изложения собственных мыслей. При написании эссе обучающийся должен представить развернутый письменный ответ на

теоретический или практический актуальный вопрос, объявленный преподавателем в аудитории непосредственно перед ее написанием. В процессе написания эссе разрешается пользоваться нормативно-правовыми актами, конспектом лекций (в печатном виде). Использование интернет-ресурсов не допускается. Темы эссе преподаватель предлагает из числа тех, которые обучающиеся уже рассматривали на лекциях или семинарских занятиях, исходя из содержания заданий в составе оценочных средств. По решению преподавателя, в качестве темы эссе может быть выбрана одна или несколько тем, которые могут быть распределены между обучающимися по желанию.

Требования к выполнению эссе:

1. Проводится письменно.

2. Эссе выполняется на компьютере (гарнитура Times New Roman, шрифт 14) через 1,5 интервала с полями: верхнее, нижнее – 2; правое – 3; левое – 1,5. Отступ первой строки абзаца – 1,25. Сноски – постраничные. Таблицы и рисунки встраиваются в текст работы. При этом обязательный заголовок таблицы надо размещать над табличным полем, а рисунки сопровождать подрисуночными подписями. При включении в эссе нескольких таблиц и/или рисунков их нумерация обязательна. Обязательна и нумерация страниц. Их целесообразно проставлять внизу страницы – по середине или в правом углу. Номер страницы не ставится на титульном листе, но в общее число страниц он включается. Объем эссе, без учета приложений, не должен превышать 5 страниц. Значительное превышение установленного объема является недостатком работы и указывает на то, что обучающийся не сумел отобрать и переработать необходимый материал.

3. Работа должна содержать собственные умозаключения по сути поставленной проблемы, включать самостоятельно проведенный анализ по сути этой проблемы, выводы, обобщающие авторскую позицию по поставленной проблеме.

Критерии оценки эссе:

«Отлично» – исключительные знания материала, абсолютное понимание сути, безукоризненное знание основных понятий и положений, логически и лексически грамотно изложенный, содержательный, аргументированный, конкретный и исчерпывающий ответ.

«Хорошо» – глубокие знания материала, правильное понимание сути, знание основных понятий и положений, содержательный, полный и конкретный ответ.

«Удовлетворительно» – твердые, но недостаточно полные знания, верное понимание сути, в целом правильный ответ.

«Неудовлетворительно» – непонимание сущности задания, грубые ошибки в ответе.

Методические материалы по выполнению тестирования.

Тестовые задания содержат вопросы и 3-4 варианта ответа по базовым положениям изучаемой темы/раздела, составлены с расчетом на знания, полученные обучающимся в процессе изучения темы/раздела.

Тестовые задания выполняются в письменной форме и сдаются преподавателю, ведущему дисциплину (модуль). На выполнение тестовых заданий обучающимся отводится 45 минут.

При обработке результатов оценочной процедуры используются: критерии оценки по содержанию и качеству полученных ответов, ключи, оценочные листы.

Критерии оценки теста:

«Зачтено» - если обучающийся правильно выполнил не менее 2/3 всей работы или допустил не более одной грубой ошибки и двух недочетов, не более одной грубой и одной негрубой ошибки, не более трех негрубых ошибок, одной негрубой ошибки и трех недочетов, при наличии четырех-пяти недочетов.

«Не зачтено» - если число ошибок и недочетов превысило норму для оценки 3 или правильно выполнено менее 2/3 всей работы.

Методические материалы по выполнению доклада.

Рекомендуется следующая структура доклада:

1. титульный лист, содержание доклада;

2. краткое изложение;
3. цели и задачи;
4. изложение характера исследований и рассмотренных проблем, гипотезы, спорные вопросы;
5. источники информации, методы сбора и анализа данных, степень их полноты и достоверности;
6. анализ и толкование полученных в работе результатов;
7. выводы и оценки;
8. библиография и приложения.

Время выступления докладчика не должно превышать 10 минут.

Основные требования к оформлению доклада:

- титульный лист должен включать название доклада, наименование предметной (цикловой) комиссии, фамилию обучающегося;
- все использованные литературные источники сопровождаются библиографическим описанием;
- приводимая цитата из источника берется в кавычки (оформляются сноски);
- единицы измерения должны применяться в соответствии с действующими стандартами;
- все названия литературных источников следует приводить в соответствии с новейшими изданиями;
- рекомендуется включение таблиц, графиков, схем, если они отражают основное содержание или улучшают ее наглядность;
- названия фирм, учреждений, организаций и предприятий должны именоваться так, как они указываются в источнике;

Критерии оценки доклада

При выполнении доклада обучающийся должен продемонстрировать умение кратко излагать прочитанный материал, а также умение обобщать и анализировать материал по теме доклада.

Презентация

Методические материалы к презентациям

1. Объем презентации 10 -20 слайдов.
2. На титульном слайде должно быть отражено:
 - наименование факультета;
 - тема презентации;
 - фамилия, имя, отчество, направление подготовки/ специальность, направленность (профиль)/ специализация, форма обучения, номер группы автора презентации;
 - фамилия, имя, отчество, степень, звание, должность руководитель работы;
 - год выполнения работы.
3. В презентации должны быть отражены обоснование актуальности представляемого материала, цели и задачи работы.
4. Содержание презентации должно включать наиболее значимый материал доклада, а также, при необходимости, таблицы, диаграммы, рисунки, фотографии, карты, видео – вставки, звуковое сопровождение.
5. Заключительный слайд должен содержать информацию об источниках информации для презентации.

Критерии оценки презентации

1. Объем презентации 10 -20 слайдов.
2. Правильность оформления титульного слайда.
3. Актуальность отобранного материала, обоснованность формулировки цели и задач работы.

4. Наглядность и логичность презентации, обоснованность использования таблиц, диаграмм, рисунков, фотографий, карт, видео – вставок, звукового сопровождения; правильный выбор шрифтов, фона, других элементов дизайна слайда.

5. Объём и качество источников информации (не менее 2-х интернет – источников и не менее 2-х литературных источников).

Методические материалы по подготовке к опросу

Самостоятельная работа обучающихся включает подготовку к опросу на практических занятиях. Для этого обучающийся изучает лекции, основную и дополнительную литературу, публикации, информацию из Интернет-ресурсов.

Тема и вопросы к практическим занятиям, вопросы для самоконтроля содержатся в рабочей программе и доводятся до студентов заранее.

Для подготовки к опросу обучающемуся необходимо ознакомиться с материалом, посвященным теме практического занятия, в учебнике или другой рекомендованной литературе, конспекте лекции, обратить внимание на усвоение основных понятий дисциплины, выявить неясные вопросы и подобрать дополнительную литературу для их освещения.

Критерии оценки опроса

«Отлично»:

- дан полный, развернутый ответ на поставленный вопрос;
- в ответе прослеживается четкая структура, логическая последовательность, отражающая сущность раскрываемых понятий, теорий, явлений;
- знание по предмету демонстрируется на фоне понимания его в системе данной науки и междисциплинарных связей;
- свободное владение терминологией;
- ответы на дополнительные вопросы четкие, краткие;

«Хорошо»:

- дан полный, развернутый ответ на поставленный вопрос, показано умение выделять существенные и несущественные признаки, причинно-следственные связи;
- ответ недостаточно логичен с единичными ошибками в частности, исправленные студентом с помощью преподавателя;
- единичные ошибки в терминологии;
- ответы на дополнительные вопросы правильные, недостаточно полные и четкие.

«Удовлетворительно»:

- ответ не полный, с ошибками в деталях, умение раскрыть значение обобщённых знаний не показано, речевое оформление требует поправок, коррекции;
- логика и последовательность изложения имеют нарушения, студент не способен самостоятельно выделить существенные и несущественные признаки и причинно-следственные связи;
- ошибки в раскрываемых понятиях, терминах;
- студент не ориентируется в теме, допускает серьезные ошибки;
- студент не может ответить на большую часть дополнительных вопросов.

«Неудовлетворительно»:

- ответ представляет собой разрозненные знания с существенными ошибками по вопросу;
- присутствуют фрагментарность, нелогичность изложения, студент не осознает связь обсуждаемого вопроса с другими объектами дисциплины, речь неграмотная;
- незнание терминологии;
- ответы на дополнительные вопросы неправильные.

Методические материалы по выполнению практического задания

При выполнении практического задания обучающийся придерживается следующего алгоритма:

1. Записать дату, тему и цель задания;

2. Ознакомиться с правилами и условия выполнения практического задания;
3. Повторить теоретические задания, необходимые для рациональной работы и других практических действий, используя конспекты лекций и рекомендованную литературу, представленной в программе;
4. Выполнить работу по предложенному алгоритму действий;
5. Обобщить результаты работы, сформулировать выводы / дать ответы на контрольные вопросы;

Работа должна быть выполнена грамотно, с соблюдением культуры изложения. При использовании данных из учебных, методических пособий и другой литературы, периодических изданий, Интернет-источников должны иметься ссылки на вышеперечисленные.

Критерии оценки практического задания:

«Отлично» – правильный ответ, дается четкое обоснование принятому решению; рассуждения четкие последовательные логические; используются ссылки на полученные при изучении дисциплины знания; правильно используются формулы, понятия, процедуры, имеющие прямое отношение к задаче для подтверждения принятого решения.

«Хорошо» – правильный ответ, дается обоснование принятому решению; но с не существенными ошибками, в рассуждениях отсутствует логическая последовательность; используются ссылки на полученные при изучении дисциплины знания, правильно используются формулы, понятия, процедуры, имеющие прямое отношение к задаче для подтверждения принятого решения.

«Удовлетворительно» – правильный ответ, допускаются грубые ошибки в обосновании принятого решения; рассуждения не последовательные сумбурные; используются ссылки на полученные при изучении дисциплины знания; используются формулы, процедуры, понятия, имеющие прямое значение для подтверждения принятого решения, однако, при обращении к ним допускаются серьезные ошибки, студент не может правильно ими воспользоваться.

«Неудовлетворительно, не зачтено» – ответ неверный, отсутствует обоснование принятому решению; студент демонстрирует полное непонимание сути вопроса.

Для оценки решения ситуационной задачи (аналитического задания):

Оценка «отлично» выставляется, если задача решена грамотно, ответы на вопросы сформулированы четко. Эталонный ответ полностью соответствует решению студента, которое хорошо обосновано теоретически.

Оценка «хорошо» выставляется, если задача решена, ответы на вопросы сформулированы не достаточно четко. Решение студента в целом соответствует эталонному ответу, но не достаточно хорошо обосновано теоретически.

Оценка «удовлетворительно» выставляется, если задача решена не полностью, ответы не содержат всех необходимых обоснований решения.

Оценка «неудовлетворительно» выставляется, если задача не решена или имеет грубые теоретические ошибки в ответе на поставленные вопросы.

Методические указания для подготовки к промежуточной аттестации.

Изучение учебных дисциплин (модулей) завершается зачетом/зачетом с оценкой или экзаменом. Подготовка к промежуточной аттестации способствует закреплению, углублению и обобщению знаний, получаемых, в процессе обучения, а также применению их к решению практических задач. Готовясь к экзамену, студент ликвидирует имеющиеся пробелы в знаниях, углубляет, систематизирует и упорядочивает свои знания. На зачете или экзамене студент демонстрирует то, что он освоил в процессе обучения по дисциплине (модулю).

Вначале следует просмотреть весь материал по дисциплине (модулю), отметить для себя трудные вопросы. Обязательно в них разобраться. В заключение еще раз целесообразно повторить основные положения, используя при этом листы опорных сигналов. Систематическая подготовка к занятиям в течение семестра позволит использовать время промежуточной аттестации для систематизации знаний.

3. МЕТОДИЧЕСКИЕ МАТЕРИАЛЫ, ОПРЕДЕЛЯЮЩИЕ ПРОЦЕДУРЫ ОЦЕНИВАНИЯ ЗНАНИЙ, УМЕНИЙ, НАВЫКОВ И (ИЛИ) ОПЫТА ДЕЯТЕЛЬНОСТИ, ХАРАКТЕРИЗУЮЩИХ ЭТАПЫ ФОРМИРОВАНИЯ КОМПЕТЕНЦИЙ

3.1. Организационные основы применения балльно-рейтинговой системы оценки успеваемости обучающихся по дисциплине (модулю)

Оценка качества освоения обучающимися дисциплины (модуля) реализуется в формате балльно-рейтинговой системы оценки успеваемости обучающихся (БРСО).

БРСО в ходе текущего контроля успеваемости и промежуточной аттестации осуществляется по 100-балльной шкале.

Академический рейтинг обучающегося по дисциплине (модулю) складывается из результатов:

– текущего контроля успеваемости (максимальный текущий рейтинг обучающегося 80 рейтинговых баллов);

– промежуточной аттестации (максимальный рубежный рейтинг обучающегося 20 рейтинговых баллов).

Условия оценки освоения обучающимся дисциплины (модуля) в формате БРСО доводятся преподавателем до сведения обучающихся на первом учебном занятии, а также размещены в свободном доступе в электронной информационно-образовательной среде Университета.

3.2. Проведение текущего контроля успеваемости обучающихся по дисциплине (модулю) в соответствии с балльно-рейтинговой системой оценки успеваемости обучающегося

В течение учебного семестра до промежуточной аттестации на основании утвержденной рабочей программы дисциплины (модуля) формируется текущий рейтинг обучающегося. Текущий рейтинг обучающегося складывается как сумма рейтинговых баллов, полученных им в течение учебного семестра по всем видам учебных занятий по учебной дисциплине.

В процессе текущего контроля оцениваются следующие действия обучающегося, направленные на освоение компетенций в рамках изучения учебной дисциплины:

– академическая активность (посещаемость учебных занятий, самостоятельное изучение содержания учебной дисциплины в электронной информационно-образовательной среде, соблюдение сроков сдачи практических заданий и текущих контрольных мероприятий и др.);

– выполнение и сдача текущих и итогового практических заданий (эссе, рефераты, творческие задания, кейс-задания, лабораторные работы, расчетные задания и др., активное участие в групповых интерактивных занятиях (дискуссии, WiKi-проекты и др.), защита проектов и др.);

– прохождение рубежей текущего контроля, включая соблюдение графика их прохождения в электронной информационно-образовательной среде.

Для планирования расчета текущего рейтинга обучающегося используются следующие пропорции:

Вид учебного действия	Максимальная рейтинговая оценка, баллов
академическая активность	10
практические задания	40
из них: текущие практические задания	20
итоговое практическое задание	20
рубежи текущего контроля	30
ИТОГО:	80

В течение учебного семестра по дисциплине (модулю) обучающимся должен быть накоплен текущий рейтинг не менее 52 рейтинговых баллов (65% от максимального значения текущего рейтинга).

Необходимыми условиями допуска обучающегося к промежуточной аттестации по дисциплине являются положительное прохождение обучающимся не менее 65% рубежей текущего контроля с накоплением не менее 65% максимального рейтингового балла за каждый рубеж текущего контроля и положительное выполнение итогового практического задания с накоплением не менее 65% максимального рейтингового балла, установленного за итоговое практическое задание.

Невыполнение вышеуказанных условий является текущей академической задолженностью, которая должна быть ликвидирована обучающимся до контрольного мероприятия промежуточной аттестации.

Сведения о наличии у обучающихся текущей академической задолженности, сроках и порядке добора рейтинговых баллов для её ликвидации доводятся до обучающихся педагогическим работником.

В случае неликвидации текущей академической задолженности, педагогический работник обязан во время контрольного мероприятия промежуточной аттестации поставить обучающемуся 0 рейтинговых баллов. В этом случае ликвидация текущей академической задолженности возможна в периоды проведения повторной промежуточной аттестации.

3.3. Проведение промежуточной аттестации обучающихся по дисциплине (модулю) в соответствии с балльно-рейтинговой системой оценки успеваемости обучающегося

Промежуточная аттестация по дисциплине (модулю) проводится в соответствии с Положением о промежуточной аттестации обучающихся по основным профессиональным образовательным программам высшего образования – программ специалитета в Российском государственном социальном университете и Положением о балльно-рейтинговой системе оценки успеваемости обучающихся по основным профессиональным образовательным программам высшего образования - программам бакалавриата, программам специалитета, программам магистратуры в Российском государственном социальном университете.

На промежуточную аттестацию отводится 20 рейтинговых баллов.

Ответы обучающегося на контрольном мероприятии промежуточной аттестации оцениваются педагогическим работником по 20 - балльной шкале, а итоговая оценка по дисциплине (модулю) выставляется по пятибалльной системе для экзамена и по системе зачтено/не зачтено для зачета.

Критерии выставления оценки определяются Положением о балльно-рейтинговой системе оценки успеваемости обучающихся по основным профессиональным образовательным программам высшего образования - программам бакалавриата, программам специалитета, программам магистратуры в Российском государственном социальном университете.

В процессе определения рубежного рейтинга обучающегося используется следующая шкала:

Рубежный рейтинг	Критерии оценки освоения обучающимся учебной дисциплины в ходе контрольных мероприятий промежуточной аттестации
-------------------------	--

19-20 рейтинговых баллов	обучающийся глубоко и прочно усвоил программный материал, исчерпывающе, последовательно, грамотно и логически стройно его излагает, тесно увязывает с задачами и будущей деятельностью, не затрудняется с ответом при видоизменении задания, свободно справляется с задачами и практическими заданиями, правильно обосновывает принятые решения, умеет самостоятельно обобщать и излагать материал, не допуская
16-18 рейтинговых баллов	обучающийся твердо знает программный материал, грамотно и по существу излагает его, не допуская существенных неточностей в ответе на вопрос, может правильно применять теоретические положения и владеет необходимыми умениями и навыками при выполнении практических
13-15 рейтинговых баллов	обучающийся освоил основной материал, но не знает отдельных деталей, допускает неточности, недостаточно правильные формулировки, нарушает последовательность в изложении программного материала и испытывает затруднения в выполнении практических заданий
1-12 рейтинговых баллов	обучающийся не знает значительной части программного материала, допускает существенные ошибки, с большими затруднениями выполняет практические задания
0 рейтинговых баллов	не аттестован

Если результат контроля успеваемости в рамках проведения контрольных мероприятий промежуточной аттестации (рубежный рейтинг обучающегося) неудовлетворительный (получено менее 13 рейтинговых баллов), то промежуточная аттестация по учебной дисциплине (модулю) невозможна даже при наличии высокого текущего рейтинга, полученного по итогам текущего контроля по учебной дисциплине (модулю).

ЛИСТ РЕГИСТРАЦИИ ИЗМЕНЕНИЙ

№ п/ п	Содержание изменения	Реквизиты документа об утверждении изменения	Дата введения изменения
1.	Утверждены и введены в действие решением Ученого совета факультета на основании Федерального государственного образовательного стандарта (указываем реквизиты ФГОС)	Протокол заседания Ученого совета факультета № ____ от « ____ » ____ 20 ____ года	__ . __ . ____
2.	*	Протокол заседания Ученого совета факультета № ____ от « ____ » ____ 20 ____ года	__ . __ . ____
3.	*	Протокол заседания Ученого совета факультета № ____ от « ____ » ____ 20 ____ года	__ . __ . ____
4.	*	Протокол заседания Ученого совета факультета № ____ от « ____ » ____ 20 ____ года	__ . __ . ____



**Министерство науки и высшего образования Российской Федерации
Федеральное государственное бюджетное образовательное учреждение
высшего образования
«Российский государственный социальный университет»**

УТВЕРЖДАЮ

И.о. декана факультета политических и
социальных технологий

_____/Пивнева С.В./

28.03.2023 г.

**МЕТОДИЧЕСКИЕ МАТЕРИАЛЫ ПО ДИСЦИПЛИНЕ (МОДУЛЮ)
ОСНОВЫ АУДИТА ИНФОРМАЦИОННОЙ БЕЗОПАСНОСТИ (МОДУЛЯ)**

Направление подготовки

«Безопасность информационных технологий в правоохранительной сфере»

Направленность

«Технологии защиты информации в правоохранительной сфере (по отрасли или в сфере профессиональной деятельности)»

**ОБРАЗОВАТЕЛЬНАЯ ПРОГРАММА ВЫСШЕГО ОБРАЗОВАНИЯ -
ПРОГРАММА БАКАЛАВРИАТА**

Форма обучения

Очная

Москва, 2023 г.

Методические материалы по дисциплине (модулю) «Основы аудита информационной безопасности» разработана на основании федерального государственного образовательного стандарта высшего образования – *бакалавриата* по направлению подготовки *10.05.05 Безопасность информационных технологий в правоохранительной сфере*, утвержденного приказом Министерства образования и науки Российской Федерации от 17.11.2020г. №1427, учебного плана по основной профессиональной образовательной программе высшего образования – программе *бакалавриата* по направлению подготовки *10.05.05 Безопасность информационных технологий в правоохранительной сфере* (далее – «ОПОП»).

Методические материалы по дисциплине (модулю) разработаны рабочей группой в составе: д.б.н.Ларионова М.В.

Методические материалы по дисциплине (модулю) обсуждены и утверждены на заседании кафедры информационных технологий, искусственного интеллекта и общественно-социальных технологий цифрового общества факультета социальных и политических технологий (Протокол № 7 от «28» марта 2023 года)

Заведующий кафедрой
канд. пед. наук, доцент



(подпись)

С.В. Крапивка

СОДЕРЖАНИЕ

1. МЕТОДИЧЕСКИЕ МАТЕРИАЛЫ К ЛЕКЦИОННЫМ, ПРАКТИЧЕСКИМ, ЛАБОРАТОРНЫМ ЗАНЯТИЯМ	4
1.1. Методические материалы к проведению лекционных занятий по дисциплине (модулю).....	4
1.2. Методические материалы по подготовке к практическим занятиям по дисциплине (модулю).....	5
1.4. Методические материалы по подготовке к лабораторным занятиям по дисциплине (модулю).....	9
2. МЕТОДИЧЕСКИЕ РЕКОМЕНДАЦИИ ДЛЯ ОБУЧАЮЩИХСЯ ПО ОСВОЕНИЮ ДИСЦИПЛИНЫ (МОДУЛЯ) И САМОСТОЯТЕЛЬНОЙ РАБОТЕ.....	10
3. МЕТОДИЧЕСКИЕ МАТЕРИАЛЫ, ОПРЕДЕЛЯЮЩИЕ ПРОЦЕДУРЫ ОЦЕНИВАНИЯ ЗНАНИЙ, УМЕНИЙ, НАВЫКОВ И (ИЛИ) ОПЫТА ДЕЯТЕЛЬНОСТИ, ХАРАКТЕРИЗУЮЩИХ ЭТАПЫ ФОРМИРОВАНИЯ КОМПЕТЕНЦИЙ.....	19
3.1. Организационные основы применения балльно-рейтинговой системы оценки успеваемости обучающихся по дисциплине (модулю).....	19
3.2. Проведение текущего контроля успеваемости обучающихся по дисциплине (модулю) в соответствии с балльно-рейтинговой системой оценки успеваемости обучающегося.....	19
3.3. Проведение промежуточной аттестации обучающихся по дисциплине (модулю) в соответствии с балльно-рейтинговой системой оценки успеваемости обучающегося.....	20
ЛИСТ РЕГИСТРАЦИИ ИЗМЕНЕНИЙ.....	22

1. МЕТОДИЧЕСКИЕ МАТЕРИАЛЫ К ЛЕКЦИОННЫМ, ЛАБОРАТОРНЫМ ЗАНЯТИЯМ

1.1. Методические материалы к проведению лекционных занятий по дисциплине (модулю)

Лекция - один из методов обучения, одна из основных системообразующих форм организации учебного процесса в вузе. Лекционное занятие представляет собой систематическое, последовательное, монологическое изложение педагогическим работником учебного материала, как правило, теоретического характера. Такое занятие представляет собой элемент технологии представления учебного материала путем логически стройного, систематически последовательного и ясного изложения.

Цель лекции – организация целенаправленной познавательной деятельности обучающихся по овладению программным материалом дисциплины (модуля). Чтение курса лекций позволяет дать связанное, последовательное изложение материала в соответствии с новейшими данными науки, сообщить слушателям основное содержание предмета в целостном, систематизированном виде. В ряде случаев лекция выполняет функцию основного источника информации: при отсутствии учебников и учебных пособий, чаще по новым курсам; в случае, когда новые научные данные по той или иной теме не нашли отражения в учебниках; отдельные разделы и темы очень сложны для самостоятельного изучения. В таких случаях только лектор может методически помочь обучающимся в освоении сложного материала.

Возможные формы проведения лекций:

- Вводная лекция – один из наиболее важных и трудных видов лекции при чтении систематических курсов. От успеха этой лекции во многом зависит успех усвоения всего курса. Она может содержать: определение дисциплины (модуля); краткую историческую справку о дисциплине (модуле); цели и задачи дисциплины (модуля), ее роль в общей системе обучения и связь со смежными дисциплинами (модулями); основные проблемы (понятия и определения) данной науки; основную и дополнительную учебную литературу; особенности самостоятельной работы обучающихся над дисциплиной (модулем) и формы участия в научно-исследовательской работе; отчетность по курсу.

- Информационная лекция ориентирована на изложение и объяснение обучающимся научной информации, подлежащей осмыслению и запоминанию. Это самый традиционный тип лекций в практике высшей школы.

- Заключительная лекция предназначена для обобщения полученных знаний и раскрытия перспектив дальнейшего развития данной науки.

- Обзорная лекция – это систематизация научных знаний на высоком уровне, допускающая большое число ассоциативных связей в процессе осмысления информации, излагаемой при раскрытии внутрисубъектной и межпредметной связей, исключая детализацию и конкретизацию. Как правило, стержень излагаемых теоретических положений составляет научно-понятийная и концептуальная основа всего курса или крупных его разделов.

- Лекция-беседа - непосредственный контакт педагогического работника с аудиторией - диалог. По ходу лекции педагогический работник задает вопросы для выяснения мнений и уровня осведомленности обучающихся по рассматриваемой проблеме.

- Лекция-дискуссия - свободный обмен мнениями в ходе изложения лекционного материала. Педагогический работник активизирует участие в обсуждении отдельными вопросами, сопоставляет между собой различные мнения и тем самым развивает дискуссию, стремясь направить ее в нужное русло.

- Лекция с применением обратной связи включает в себе то, что в начале и конце каждого раздела лекции задаются вопросы. Первый - для того, чтобы узнать, насколько обучающиеся ориентируются в излагаемом материале, вопрос в конце раздела предназначен для выяснения степени усвоения только что изложенного материала. При

неудовлетворительных результатах контрольного опроса педагогический работник возвращается к уже прочитанному разделу, изменив при этом методику подачи материала.

- Проблемная лекция опирается на логику последовательно моделируемых проблемных ситуаций путем постановки проблемных вопросов или предъявления проблемных задач. Проблемный вопрос - это диалектическое противоречие, требующее для своего решения размышления, сравнения, поиска, приобретения и применения новых знаний. Проблемная задача содержит дополнительную вводную информацию и при необходимости некоторые ориентиры поиска ее решения.

- Программированная лекция - консультация – педагогический работник сам составляет и предлагает обучающимся вопросы. На подготовленные вопросы педагогический работник сначала просит ответить обучающихся, а затем проводит анализ и обсуждение неправильных ответов. В лекциях можно использовать наглядные материалы, а также подготовить презентацию. Что касается презентации, то в качестве визуальной поддержки ее можно органично интегрировать во все вышеупомянутые лекции. В то же время лекцию-презентацию возможно выделить и в качестве самостоятельной формы. Лекция-презентация должна отражать суть основных и (или) проблемных вопросов лекции, на которые особо следует обратить внимание обучающихся. В условиях применения активного метода проведения занятий презентация представляется весьма удачным способом донесения информации до слушателей. Единственное, на что следует обратить внимание при подготовке слайдов, - это их оформление и текст. Слайд не должен быть перегружен картинками и лишней информацией, которая будет отвлекать от основного аспекта того или иного вопроса лекции. Во время лекции можно задавать вопросы аудитории в отношении того или иного слайда, тем самым еще больше вовлекая обучающихся в проблематику.

Краткое содержание лекционных занятий

Наименование разделов и тем	Содержание учебного материала
Раздел 1. Назначение аудита информационной безопасности	
Тема 1.1. Общие понятия и история развития аудита информационной безопасности	<p>Средства и системы информатизации. Сущность, сходства и различия в понятиях «защита информации», «защита данных», «охрана объектов информатизации», «безопасность информационных технологий», «аудит», «аудит информационной безопасности». Виды охраняемой информации.</p> <p>Общее понятие объектов информатизации и краткий исторический экскурс в их становлении. Общие положения теории информационной безопасности и следствия из них. Сферы применения элементов и ресурсов информационной безопасности. Основные этапы становления информационного общества. Современное общество как сложная информационно-коммуникационная система. Краткий исторический экскурс в развитии аудита информационной безопасности. Современный этап в развитии аудита информационной безопасности. Целесообразность сферы аудита информационной безопасности.</p> <p>Общие признаки информации как объекта охраны. Критерии и условия защищенности информации. Общее понимание угрозы и уязвимости информации. Критерии угрозы и уязвимости информации. Обзор потенциальных угроз и уязвимостей в сфере информационных и коммуникационных технологий. Современные информационные угрозы. Кибератаки. Случаи и причины нарушения целостности и защищенности информации. Сущность понятия «несанкционированного доступа к информации». Дестабилизирующие факторы для информационных и коммуникационных систем в народном хозяйстве.</p> <p>Роль тайны, конфиденциальности и защиты информации. Ограничение доступа как форма защиты информации. Основные задачи, методы и системы защиты информации. Разнообразие методов защиты информации. Основы и методы криптографии. Алгоритмирование. Электронные ключи. Назначение и применение цифровой подписи. Шифрование. Хеширование</p>

<p>Тема 1.2. Общие понятия и назначение аудита информационной безопасности</p>	<p>Современное понимание терминов «требования к безопасности информации», «управление информационной безопасностью», «политика информационной безопасности» и «аудит информационной безопасности». Разнообразие охраняемых объектов информатизации: технические средства и системы, не обрабатывающие непосредственно конфиденциальную информацию, но размещенные в помещениях, где она обрабатывается (циркулирует); средства и системы информатизации (средства вычислительной техники, автоматизированные системы различного уровня и назначения на базе средств вычислительной техники), в том числе информационно-вычислительные комплексы, сети и системы, средства и системы связи и передачи данных, технические средства приема, передачи и обработки информации (звукозаписи, звукоусиления, звуковоспроизведения, телефонии, переговорные и телевизионные устройства, средства изготовления, тиражирования документов и другие технические средства обработки речевой, графической, видео и буквенно-цифровой информации), программные средства (операционные системы, системы управления базами данных, иное системное и прикладное программное обеспечение), используемые для обработки конфиденциальной информации; защищаемые средства и помещения; другие охраняемые объекты информатизации. Современное информационное общество как совокупный объект защиты. Основные принципы и методы защиты информации. Предупреждение и выявление угроз информации. Предупреждение потери информации, изменения или утраты ее отдельных свойств.</p> <p>Понятие об управлении информационной безопасностью. Основные задачи и механизмы управления информационной безопасностью. Общие представления о системах управления информационной безопасностью. Контроль информации. Управление рисками информационной безопасности. Назначение систем ограничения информации. Общие принципы управления технологиями коммуникации и информатизации в народном хозяйстве.</p> <p>Политика предприятия в области информационной безопасности. Значение политики информационной безопасности в учреждениях и на предприятиях разных типов. Общие принципы политики предприятия в области информационной безопасности. Основные инструменты и возможности администрирования в сфере реализации политики информационной безопасности на предприятии. Примеры реализации политики информационной безопасности предприятия. Проблемы реализации политики информационной безопасности в учреждениях и на предприятиях разных типов.</p> <p>Основные виды аудита информационной безопасности. Внутренний аудит. Внешний аудит. Экспресс-аудит. Разнообразие видов аудита информационной безопасности в учреждениях и на предприятиях.</p> <p>Важнейшие формы и значение аудита информационной безопасности для связи, СМИ, интернет-магазинов, сферы услуг, федеральных и муниципальных геопорталов. Значение аудита информационной безопасности для промышленности, энергетики, оборонной сферы, строительной отрасли, транспорта, городского хозяйства. Значение аудита информационной безопасности для лесного хозяйства, садово-паркового хозяйства и зеленого строительства, сельского хозяйства. Значение аудита информационной безопасности в сферах природопользования, охраны и воспроизводства природных ресурсов.</p>
<p align="center">Раздел 2. Концепция и содержание аудита информационной безопасности</p>	
<p>Тема 2.1. Анализ информационной безопасности</p>	<p>Концепция аудита информационной безопасности. Комплексность и системность в получении и анализе объективных количественных и качественных данных о защищаемых информационных объектах.</p> <p>Важнейшие направления аудита информационной безопасности: аттестация; контроль защищенности информации; специальные исследования (анализ) технических средств; проектирование объектов в защищенном состоянии.</p> <p>Требования к отчету аудитора информационной безопасности.</p> <p>Анализ технологий защищаемых информационных систем. Задачи и примеры</p>

	<p>анализа защищаемых информационных систем в народном хозяйстве. Анализ содержания и состояния безопасности источников графической, звуковой, визуализированной и текстовой информации: общие подходы. Анализ содержания источников информации из электронных систем: общие подходы. Анализ источников нормативной и нормативно-правовой информации: общие подходы. Анализ источников административно-распорядительной информации: общие подходы. Анализ источников информации производственного назначения: общие подходы. Анализ источников информации коммерческого назначения: общие подходы. Анализ информации о функционировании поселений и транспорта. Содержание проверки аппаратного окружения. Анализ функциональности программного обеспечения. Анализ безопасности программ. Анализ сетевых защищенных протоколов. Анализ алгоритмов и условий безопасности в автоматизированных и неавтоматизированных информационных системах. Анализ условий безопасности при применении инструментов цифровизации народного хозяйства. Анализ уровней защищенности объектов цифровой экономики</p>
<p>Тема 2.2. Содержание аудита информационной безопасности</p>	<p>Объекты аудиторских проверок по информационной безопасности. Функции имитации атак (функциональных сбоев) в ходе аудиторской проверки. Анализируемые элементы защищаемых систем. Анализ выявленных уязвимостей и проблем.</p> <p>Подготовка к аудиту информационной безопасности. Содержание аудита информационной безопасности. Основные этапы аудита безопасности защищаемых информационных объектов. Методологическая основа аудита защищаемых информационных объектов. Общее понятие о модели аудита информационной безопасности. Содержание оценки уровней защищенности информационных ресурсов. Виды систем аудита защищаемых информационных объектов, их задачи и особенности реализации. Анализ теории и практики аудита информационной безопасности.</p> <p>Оценка автоматизированных систем и других защищаемых информационных ресурсов с позиций необходимости технологического и экономического суверенитета. Оценка проектных решений в автоматизированных системах. Отбор и анализ методов проектирования в информационных системах. Оценка автоматизированного рабочего места. Оценка эффективности программных и инженерно-технических средств защиты информации. Оценка эффективности нормативных, экономических, управленческих и организационных инструментов защиты информации в автоматизированных системах.</p> <p>Составление аудиторского отчета. Содержание аудиторского отчета по информационной безопасности. Рекомендации по итогам аудирования информационной безопасности. Роль оценивания итогов аудита. Роль самооценки состояния защищаемых информационных объектов и систем.</p>
<p>Раздел 3. Регулирование в сфере аудита информационной безопасности</p>	
<p>Тема 3.1. Источники и организационная основа аудита информационной безопасности</p>	<p>Актуальность контроля и аудирования информационной безопасности в народном хозяйстве. Проблемы контроля информационной безопасности в народном хозяйстве.</p> <p>Автоматизированные системы как объекты аудита информационной безопасности. Оценка доступности отечественных автоматизированных продуктов. Успешность внедрения автоматизированных информационных систем как национальный приоритет. Своевременность и оценка эффективности отбора кадров для обеспечения информационной безопасности в сфере автоматизированных и неавтоматизированных информационных систем.</p> <p>Проблемы контроля цифровизации народного хозяйства. Цифровизация как источник и универсальный инструмент аудита информационной безопасности. Информационные технологии, осуществляющие контроль природопользования, как материальной основы для общественного производства на принципах доступности, целостности, устойчивости и защищенности.</p> <p>Периодичность проведения внутреннего и внешнего аудита информационной безопасности предприятия. Подготовка к аудиту информационной безопасности</p>

	<p>предприятия.</p> <p>Целесообразность внутренней аудиторской проверки информационной безопасности. Процедура внутренней аудиторской проверки информационной безопасности. Основные требования к внутреннему аудиту информационной безопасности. Условия (ресурсы) внутреннего аудита информационной безопасности. Методы работы внутренних аудиторов. Сфера ответственности за внутренний аудит информационной безопасности предприятия. Глубокий внутренний аудит безопасности информационных процессов.</p> <p>Сущность понятия «независимый внешний аудитор». Целесообразность внешней аудиторской проверки информационной безопасности. Процедура внешней аудиторской проверки информационной безопасности. Основные требования к внешнему аудиту информационной безопасности. Условия (ресурсы) внешнего аудита информационной безопасности. Виды внешнего аудита информационной безопасности: анализ защищенности информационных систем с использованием технических средств для обнаружения потенциальных уязвимостей в программно-аппаратном комплексе; экспертная документальная проверка состояния защиты информации и информационных систем на основе опыта аудиторов; аттестация/сертификация реализованных систем и процессов информационной безопасности на предмет соответствия стандартам. Методы работы внешних аудиторов. Условия доступа внешнего аудитора к внутренним ресурсам, сетям и конфиденциальной информации предприятия (организации). Сфера ответственности за внутренний аудит информационной безопасности предприятия. Выбор проверяющей компании (организации).</p>
<p>Тема 3.2. Ведущие формы и принципы аудита информационной безопасности</p>	<p>Нормативно-правовая основа для аудита информационной безопасности. Назначение аудита в свете «Концепции информационной безопасности Российской Федерации», других федеральных и региональных нормативно-правовых документов. Целесообразность и контроль «защищенности информационной инфраструктуры Российской Федерации». Категории и принципы безопасности государственных информационных ресурсов. Контроль информационной безопасности государства. Контроль мер по «предотвращению и (или) минимизации ущерба национальной безопасности» применительно к информационным ресурсам. Контроль безопасности федеральных геопорталов. Контроль безопасности региональных геопорталов и геоинформационных систем. Экономический инструмент для аудита информационной безопасности. Принципы и требования административной защиты информации. Предпосылки создания стандартов информационной безопасности. Стандартизация и спецификация в сфере управления информационной безопасностью. Суть основных понятий и общих критериев при аудите информационной безопасности. Контроль исполнения стандартов и спецификаций. Сертификаты в информационной безопасности, их исполнение. Специфика аудита информационной безопасности на предприятии в соответствии с требованиями отечественных стандартов. Специфика аудита информационной безопасности на предприятии в соответствии с требованиями международных стандартов.</p> <p>Требования к аттестации защищаемых информационных объектов, обрабатывающих государственную тайну, коммерческую тайну, служебную информацию ограниченного распространения, государственные информационные системы.</p> <p>Требования к процессу аудита информационной безопасности. Требования к аудиторам. Оценка работы аудитора. Основы подготовки кадров в сфере аудита информационной безопасности.</p>

1.2. Методические материалы по подготовке к практическим занятиям по дисциплине (модулю)

Практические (семинарские) занятия - одна из форм учебного занятия, направленная на развитие самостоятельности обучающихся и приобретение умений и навыков. Данные учебные занятия углубляют, расширяют, детализируют полученные ранее знания.

Практическое занятие предполагает выполнение обучающимися по заданию и под руководством преподавателей одной или нескольких практических работ.

Цель практических занятий и семинаров состоит в развитии познавательных способностей, самостоятельности мышления и творческой активности обучающихся; углублении, расширении, детализировании знаний, полученных на лекции в обобщенной форме, и содействии выработке навыков профессиональной деятельности. В отдельных случаях на практических занятиях и семинарах руководителем занятия сообщаются дополнительные знания.

Для достижения поставленных целей и решения требуемого перечня задач практические занятия и семинары проводятся традиционными технологиями или с использованием активных и интерактивных образовательных технологий.

Возможные формы проведения практических (семинарских) занятий:

- Деловая игра - это метод группового обучения совместной деятельности в процессе решения общих задач в условиях максимально возможного приближения к реальным проблемным ситуациям. Имитационные игры - на занятиях имитируется деятельность какой-либо организации, предприятия или его подразделения. Имитироваться могут события, конкретная деятельность людей (деловое совещание, обсуждение плана) и обстановка, условия, в которых происходит событие или осуществляется деятельность (кабинет начальника цеха, зал заседаний). Исполнение ролей (ролевые игры) - в этих играх отрабатывается тактика поведения, действий, выполнение функций и обязанностей конкретного лица. Для проведения игр с исполнением роли разрабатывается модель-пьеса ситуации, между студентами распределяются роли с «обязательным содержанием», характеризующиеся различными интересами; в процессе их взаимодействия должно быть найдено компромиссное решение. «Деловой театр» (метод инсценировки) - в нем разыгрывается какая-либо ситуация, поведение человека в этой обстановке, обучающийся должен вжиться в образ определенного лица, понять его действия, оценить обстановку и найти правильную линию поведения. Основная задача метода инсценировки - научить ориентироваться в различных обстоятельствах, давать объективную оценку своему поведению, учитывать возможности других людей, влиять на их интересы, потребности и деятельность, не прибегая к формальным атрибутам власти, к приказу.

- Игровое проектирование - является практическим занятием или циклом занятий, суть которых состоит в разработке инженерного, конструкторского, технологического и других видов проектов в игровых условиях, максимально воссоздающих реальность. Этот метод отличается высокой степенью сочетания индивидуальной и совместной работы обучающихся.

- Познавательно-дидактические игры не относятся к деловым играм. Они предполагают лишь включение изучаемого материала в необычный игровой контекст и иногда содержат лишь элементы ролевых игр. Такие игры могут проводиться в виде копирования научных, культурных, социальных явлений (конкурс знатоков, «Поле чудес», КВН и т.д.) и в виде предметно-содержательных моделей, (например, игры-путешествия, когда надо разработать рациональный маршрут, пользуясь различными картами).

- Анализ конкретных ситуаций. Конкретная ситуация – это любое событие, которое содержит в себе противоречие или вступает в противоречие с окружающей средой. Ситуации могут нести в себе как позитивный, так и отрицательный опыт. Все ситуации делятся на простые, критические и экстремальные.

- Кейс-метод (от английского case – случай, ситуация) – усовершенствованный метод анализа конкретных ситуаций, метод активного проблемно-ситуационного анализа, основанный на обучении путем решения конкретных задач – ситуаций (решение кейсов). Непосредственная цель метода case-study - обучающиеся должны проанализировать ситуацию, разобраться в сути проблем, предложить возможные решения и выбрать лучшее из них. Кейсы делятся на практические (отражающие реальные жизненные ситуации), обучающие (искусственно созданные, содержащие значительные элементы условности при отражении в

нем жизни) и исследовательские (ориентированные на проведение исследовательской деятельности посредством применения метода моделирования). Метод конкретных ситуаций (метод case-study) относится к неигровым имитационным активным методам обучения.

- Тренинг (англ. training от train — обучать, воспитывать) – метод активного обучения, направленный на развитие знаний, умений и навыков и социальных установок. Тренинг – форма интерактивного обучения, целью которого является развитие компетентности межличностного и профессионального поведения в общении. Достоинство тренинга заключается в том, что он обеспечивает активное вовлечение всех участников в процесс обучения. Можно выделить основные типы тренингов по критерию направленности воздействия и изменений – навыковый, психотерапевтический, социально-психологический, бизнес-тренинг.

- Метод Сократа (Майевтика) – метод вопросов, предполагающих критическое отношение к догматическим утверждениям, называется еще как метод «сократовской иронии». Это умение извлекать скрытое в человеке знание с помощью искусных наводящих вопросов, подразумевающего короткий, простой и заранее предсказуемый ответ.

- Интерактивная лекция – выступление ведущего обучающего перед большой аудиторией с применением следующих активных форм обучения: дискуссия, беседа, демонстрация слайдов или учебных фильмов, мозговой штурм.

- Групповая, научная дискуссия, диспут Дискуссия — это целенаправленное обсуждение конкретного вопроса, сопровождающееся обменом мнениями, идеями между двумя и более лицами. Задача дискуссии - обнаружить различия в понимании вопроса и в споре установить истину. Дискуссии могут быть свободными и управляемыми. К технике управляемой дискуссии относятся: четкое определение цели, прогнозирование реакции оппонентов, планирование своего поведения, ограничение времени на выступления и их заданная очередность. Разновидностью свободной дискуссии является форум, где каждому желающему дается неограниченное время на выступление, при условии, что его выступление вызывает интерес аудитории. Каждый конкретный форум имеет свою тематику — достаточно широкую, чтобы в её пределах можно было вести многоплановое обсуждение.

- Дебаты – это чётко структурированный и специально организованный публичный обмен мыслями между двумя сторонами по актуальным темам. Это разновидность публичной дискуссии участников дебатов, направляющая на переубеждение в своей правоте третьей стороны, а не друг друга. Поэтому вербальные и невербальные средства, которые используются участниками дебатов, имеют целью получения определённого результата — сформировать у слушателей положительное впечатление от собственной позиции.

- Метод работы в малых группах. Групповое обсуждение кого-либо вопроса направлено на достижение лучшего взаимопонимания и нахождения истины. Групповое обсуждение способствует лучшему усвоению изучаемого материала. Оптимальное количество участников - 5-7 человек. Перед обучающимися ставится проблема, выделяется определенное время, в течение которого они должны подготовить аргументированный обдуманный ответ. Педагогический работник может устанавливать правила проведения группового обсуждения – задавать определенные рамки обсуждения, ввести алгоритм выработки общего мнения, назначить лидера и др.

- Круглый стол - общество, собрание в рамках более крупного мероприятия (съезда, симпозиума, конференции). Мероприятие, как правило, на которое приглашаются эксперты и специалисты из разных сфер деятельности для обсуждения актуальных вопросов. Данная модель обсуждения, основываясь на соглашениях, в качестве итогов даёт результаты, которые, в свою очередь, являются новыми соглашениями.

- Коллоквиум - (лат. colloquium — разговор, беседа) - одна из форм учебных занятий в системе образования, имеющая целью выяснение и повышение знаний обучающихся. На коллоквиумах обсуждаются: отдельные части, разделы, темы, вопросы изучаемого курса (обычно не включаемые в тематику семинарских и других практических учебных занятий), рефераты, проекты и др. работы обучающихся. Это научные собрания, на которых

заслушиваются и обсуждаются доклады. Коллоквиум – это и форма контроля, массового опроса, позволяющая преподавателю в сравнительно небольшой срок выяснить уровень знаний студентов по данной теме дисциплины. Коллоквиум проходит обычно в форме дискуссии, в ходе которой обучающимся предоставляется возможность высказать свою точку зрения на рассматриваемую проблему, учиться обосновывать и защищать ее. Аргументируя и отстаивая свое мнение, обучающийся в то же время демонстрирует, насколько глубоко и осознанно он усвоил изученный материал.

- Метод «мозговой штурм» (мозговой штурм, мозговая атака, англ. brainstorming) — оперативный метод решения проблемы на основе стимулирования творческой активности, при котором участникам обсуждения предлагают высказывать как можно большее количество вариантов решения, в том числе самых фантастичных. Затем из общего числа высказанных идей отбирают наиболее удачные, которые могут быть использованы на практике. Является методом экспертного оценивания.

- Метод проектов - это способ достижения дидактической цели через детальную разработку проблемы (технологии), которая должна завершиться вполне реальным, осязаемым практическим результатом, оформленным тем или иным образом; это совокупность приёмов, действий обучающихся в их определённой последовательности для достижения поставленной задачи – решения проблемы, лично значимой для учащихся и оформленной в виде некоего конечного продукта. Основное предназначение метода проектов состоит в предоставлении учащимся возможности самостоятельного приобретения знаний в процессе решения практических задач или проблем, требующего интеграции знаний из различных предметных областей.

- Брифинг - (англ. briefing от англ. brief – короткий, недолгий) – краткая пресс-конференция, посвященная одному вопросу. Основное отличие: отсутствует презентационная часть. То есть практически сразу идут ответы на вопросы журналистов.

- Метод портфолио (итал. portfolio — 'портфель, англ. - папка для документов) - современная образовательная технология, в основе которой используется метод аутентичного оценивания результатов образовательной и профессиональной деятельности. Портфолио как подборка сертифицированных достижений, наиболее значимых работ и отзывов на них.

Вопросы для самоподготовки к практическим (семинарским) занятиям по разделам (темам) дисциплины (модуля)

Задания для самостоятельной работы к Разделу 1

Вопросы для самостоятельной работы к Разделу 1

1. Средства и системы информатизации.
2. Сущность, сходства и различия в понятиях «защита информации», «защита данных», «охрана объектов информатизации», «безопасность информационных технологий».
3. Сущность, сходства и различия в понятиях «аудит», «аудит информационной безопасности».
4. Виды охраняемой информации.
5. Общее понятие объектов информатизации.
6. Исторический экскурс в становлении объектов информатизации и их защиты.
7. Общие положения теории информационной безопасности и следствия из них.
8. Сферы применения элементов и ресурсов информационной безопасности.
9. Основные этапы становления «информационного общества».
10. Контроль за развитием «информационного общества».
11. Критерии и условия защищенности информации.
12. Общее понимание угрозы и уязвимости информации.
13. Виды современных угроз для объектов информатизации.

14. Современное понимание терминов «требования к безопасности информации», «управление информационной безопасностью».
15. Современное понимание терминов «политика информационной безопасности», «оценка угроз» и «аудит информационной безопасности».
16. Системы информационной безопасности.
17. Обеспечение информационной безопасности при работе с разными объектами и системами.
18. Типы управления информационной безопасностью на предприятиях.

Перечень тем рефератов / эссе к Разделу 1

- 1.Современные проблемы в развитии информационных технологий и их безопасности.
- 2.Информатизация в системе точных, естественных, медицинских, общественных наук и наук о Земле.
- 3.Разные точки зрения и подходы в понимании аудита информационной безопасности.
- 4.Всеобщность и целесообразность цифровизации в управлении природными ресурсами, территориями, социальной сферой и экономикой. Основные угрозы информационной безопасности.
- 5.Звуковые сигналы, текстовые сообщения, презентации, видеотрансляции, графические, символные и другие формы трансляции информации. Проблемы обеспечения информационной безопасности.
- 6.Информационные системы и процессы как объекты реализации и администрирования информационной безопасности.
- 7.Информационно-коммуникационные технологии как объекты реализации и администрирования информационной безопасности.
- 8.Критерии безопасности и опасности информации.
- 9.Защищаемые объекты и системы: общая характеристика в контексте контроля и оценки информационной безопасности.
- 10.История становления сферы аудита информационной безопасности в мире.
- 11.Становление сферы аудита информационной безопасности в России.
- 12.Современные проблемы контроля информационной безопасности.
- 13.Значение аудита информационной безопасности на предприятиях разного профиля.
- 14.Важнейшие формы и значение аудита информационной безопасности для систем связи, СМИ, информационных ресурсов на разных типах носителей.
- 15.Важнейшие формы и значение аудита информационной безопасности для интернет-магазинов, сферы услуг.
- 16.Важнейшие формы и значение аудита информационной безопасности для федеральных и муниципальных геопорталов.
- 17.Значение аудита информационной безопасности для промышленности и энергетики.
- 18.Важнейшие формы и значение аудита информационной безопасности строительной отрасли, транспорта и развития логистики.
- 19.Важнейшие формы и значение аудита информационной безопасности для городского хозяйства.
- 20.Значение аудита информационной безопасности в лесохозяйственной и агропромышленной отраслях экономики.
- 21.Значение аудита информационной безопасности для природообустройства, в том числе для садово-паркового хозяйства и зеленого строительства.
- 22.Значение аудита информационной безопасности в сферах природопользования, охраны и воспроизводства природных ресурсов.

Название кейс-заданий к Разделу 1

1. Кейс «Представить и проанализировать хронологию развития системы аудирования информационной безопасности».
2. Кейс «Представить схему значения информационной безопасности для народного хозяйства».
3. Кейс «Представить и детально проанализировать схему рисков в ходе информатизации производства».

Темы проектов к Разделу 1

1. Анализ понятия «риски и угрозы информационной безопасности» на примере схем, таблиц и средств визуализации.
2. Характеристика понятия «вирусных атак на информационные системы» на примере схем, таблиц и средств визуализации.
3. Демонстрация значения аудита информационной безопасности в народном хозяйстве на примере схем, таблиц и средств визуализации.
4. Демонстрация значения аудита информационной безопасности в современной культуре на примере схем, таблиц и средств визуализации.
5. Демонстрация значения аудита информационной безопасности в искусстве на примере схем, таблиц и средств визуализации.

Литература для самостоятельного изучения к Разделу 1

Основная литература

1. Никитин, В. Н. Проведение анализа защищённости информации в информационной системе : учебное пособие / В. Н. Никитин. — Хабаровск : ДВГУПС, 2020. — 79 с. — Текст : электронный // Лань : электронно-библиотечная система. — URL: <https://e.lanbook.com/book/179382> (дата обращения: 06.03.2023). — Режим доступа: для авториз. пользователей.

Дополнительная литература

2. Внуков, А. А. Защита информации : учебное пособие для вузов / А. А. Внуков. — 3-е изд., перераб. и доп. — Москва : Издательство Юрайт, 2023. — 161 с. — (Высшее образование). — ISBN 978-5-534-07248-8. — Текст : электронный // Образовательная платформа Юрайт [сайт]. — URL: <https://urait.ru/bcode/512269>.

Задания для самостоятельной работы к Разделу 2

Вопросы для самостоятельной работы к Разделу 2

1. Концепция аудита информационной безопасности.
2. Комплексность и системность в получении и анализе объективных количественных и качественных данных о защищаемых информационных объектах.
3. Назначение отчета аудитора информационной безопасности.
4. Требования к отчету аудитора информационной безопасности.
5. Технологии защищаемых информационных систем.
6. Задачи и примеры анализа защищаемых информационных систем в народном хозяйстве.
7. Примеры критериев защищенности объектов текстовой и графической информации.
8. Примеры критериев защищенности объектов электронной информации.
9. Примеры критериев защищенности объектов аудио- и визуализированной информации.
10. Примеры критериев защищенности объектов сетевых источников информации.
11. Примеры критериев защищенности объектов цифровой экономики.

12. Описание имитации атак и защиты от них в ходе аудиторской проверки.
13. Описание кибератак и защиты от них в ходе аудиторской проверки.
14. Описание угроз целостности и защищенности сетевых ресурсов и меры защиты от них в аудиторской проверке.
15. Схемы элементов защищаемых информационных систем.
16. Содержание аудита информационной безопасности (на примере любого предприятия).
17. Ход внутренней аудиторской проверки защищаемых информационных объектов.
18. Ход внешней аудиторской проверки защищаемых информационных объектов.
19. Главные элементы отчета аудитора применительно к конкретным (на выбор) информационным объектам.
20. Примеры экспресс-аудирования защищаемых информационных объектов.

Перечень тем рефератов / эссе к Разделу 2

1. Роль выбора стратегии аудирования защищаемых информационных объектов и систем в соответствии с их назначением.
2. Роль доступности ресурсов для аудирования защищаемых информационных объектов и систем в соответствии с их назначением.
3. Разнообразие объектов и систем для аудиторских проверок по информационной безопасности.
4. Анализ содержания и состояния безопасности источников графической, звуковой, визуализированной и текстовой информации: требования, общие подходы.
5. Анализ содержания источников информации из электронных систем: требования, общие подходы.
6. Анализ источников нормативной и нормативно-правовой информации: общие подходы.
7. Анализ источников административно-распорядительной информации: общие подходы.
8. Аудит информационных объектов и систем с позиций технологического и экономического суверенитета предприятия.
9. Оценка использованных методов проектирования в информационных системах.
10. Оценка автоматизированного рабочего места.
11. Оценка используемого оборудования в аспекте информационной безопасности.
12. Пример комплексного аудита защищенности автоматизированных информационных систем.
13. Пример комплексного аудита защищенности документов на электронных и бумажных носителях автоматизированных информационных систем.
14. Пример комплексного аудита защищенности телекоммуникационных систем.
15. Пример комплексного аудита защищенности радиосистем.
16. Пример комплексного аудита защищенности систем и средств телефонии.
17. Ход внутреннего аудирования защищаемых информационных объектов.
18. Ход внешнего аудирования защищаемых информационных объектов.
19. Ход экспресс-аудирования защищаемых информационных объектов.
20. Аудирование защищаемых информационных объектов в свете брендовой и экономической безопасности предприятия.
21. Аудирование защищаемых информационных объектов как компонент бизнес-стратегии и безопасности ресурсов предприятия.
22. Идентификация и оценка уровней защищенности информационных ресурсов.

Название кейс-заданий к Разделу 2

1. Кейс «Проанализировать пример аттестации информационной безопасности: аттестация; контроль защищенности информации; специальные исследования (анализ) технических средств; проектирование объектов в защищенном состоянии».
2. Кейс «Проанализировать пример анализа технических средств защиты информации».
3. Кейс «Проанализировать пример контроля защищенности информации».
4. Кейс «Показать роль проектирования объектов информатизации в защищенном состоянии».

Темы проектов к Разделу 2

1. Привести и охарактеризовать основные компоненты содержание аудита безопасности телекоммуникационных систем.
2. Привести и охарактеризовать основные компоненты содержание аудита безопасности радиосистем».
3. Привести и охарактеризовать основные компоненты содержание аудита защищенности информации на электронных носителях.
4. Привести и охарактеризовать основные компоненты содержание аудита защищенности информации в сетевых ресурсах.
5. Составить план аудита документации, зная основные нормативные критерии (можно на примере любого предприятия).
6. Составить план аудита сетевых информационных ресурсов, зная основные нормативные и технические критерии (можно на примере любого предприятия или информационного объекта).
7. Возможные рекомендации по итогам аудирования (можно на примере любого предприятия или информационного объекта).
8. Особенности аудирования информационных ресурсов в сферах природопользования и природоохранной деятельности.
9. Особенности аудирования безопасности геоинформационных систем народно-хозяйственного назначения (можно на примере любого ресурса).
10. Особенности аудирования безопасности геоинформационных систем в сфере дистанционного зондирования, электронного картографирования и анализа природных и техносферных систем (можно на примере любого наименования ГИС и/или на примере любой сферы ее применимости в профессиональной деятельности указанных направлений).

Литература для самостоятельного изучения к Разделу 2

Основная литература

1. Никитин, В. Н. Проведение анализа защищённости информации в информационной системе : учебное пособие / В. Н. Никитин. — Хабаровск : ДВГУПС, 2020. — 79 с. — Текст : электронный // Лань : электронно-библиотечная система. — URL: <https://e.lanbook.com/book/179382> (дата обращения: 06.03.2023). — Режим доступа: для авториз. пользователей.

Дополнительная литература

2. Внуков, А. А. Защита информации : учебное пособие для вузов / А. А. Внуков. — 3-е изд., перераб. и доп. — Москва : Издательство Юрайт, 2023. — 161 с. — (Высшее образование). — ISBN 978-5-534-07248-8. — Текст : электронный // Образовательная платформа Юрайт [сайт]. — URL: <https://urait.ru/bcode/512269>.

Задания для самостоятельной работы к Разделу 3

Вопросы для самостоятельной работы к Разделу 3

1. Проблемы контроля и аудита информационной безопасности в индустрии.
2. Проблемы контроля и аудита информационной безопасности в энергетике.
3. Проблемы контроля и аудита информационной безопасности на транспорте.
4. Проблемы контроля и аудита информационной безопасности в торговле.
5. Проблемы контроля и аудита информационной безопасности в сфере услуг.
6. Проблемы контроля и аудита информационной безопасности в системах связи.
7. Проблемы контроля и аудита информационной безопасности ресурсов СМИ.
8. Проблемы контроля и аудита информационной безопасности сетевых ресурсов.
9. Проблемы контроля и аудита информационной безопасности в медицине.
10. Проблемы контроля и аудита информационной безопасности в учреждениях воспитания и образования.
11. Критерии доступности отечественных автоматизированных информационных продуктов.
12. Аудит информационной безопасности как фактор поддержания «информационного здоровья общества».
13. Аудит информационной безопасности как фактор безопасности экономического пространства.
14. Цифровизация как источник и универсальный инструмент аудита информационной безопасности.
15. Проблемы контроля цифровизации народного хозяйства.
16. Оценка критериев и состояния цифровизации в народном хозяйстве.
17. Информационные технологии, осуществляющие контроль природопользования, как материальной основы для общественного производства на принципах доступности, целостности, устойчивости и защищенности.
18. Становления информационного общества в свете совершенствования систем и подходов информационной безопасности.
19. Отличия внутреннего и внешнего аудита информационной безопасности предприятия.
20. Элементы подготовки к аудиту информационной безопасности предприятия.
21. Критерии выбора независимого внешнего аудитора.
22. Цели и задачи внешнего аудита информационных ресурсов и продуктов.
23. Оценка качества аудирования информационных ресурсов.
24. Профориентация как важнейшая компонента в обучении информационной грамотности и информационной безопасности детей и молодежи.
25. Аудит деструктивных информационных воздействий в условиях цифровизации и модернизации экономики.
26. Аудит деструктивных информационных воздействий в отраслях природопользования и охраны окружающей среды.

Перечень тем рефератов / эссе к Разделу 3

1. Примеры аудита деструктивной информационной деятельности.

2. Параметры выявляемых угроз для информационных систем: обзор, анализ, возможные проблемы.
3. Оценка оборудования и методов, предназначенных для защиты информационных систем.
4. Оценка оборудования и методов, предназначенных для защиты источников звуковой, визуальной и графической информации.
5. Выявление угроз от деструктивной хозяйственной деятельности при цифровизации (можно дать характеристики для нескольких отраслей).
6. Современные киберугрозы обществу и государству: обзор проблем, принципы аудита.
7. Современные киберугрозы народному хозяйству: обзор проблем, принципы аудита.
8. Проблемы и актуальность защиты информации при цифровизации в отраслях народного хозяйства.
9. Ответственность аудитора и аудиторских компаний в области информационной безопасности.
10. Анализ передового опыта в контроле за процессами цифровизации и информационной безопасности в народном хозяйстве (на примере любой отрасли или любого предприятия).
11. Нормативно-правовая основа аудита информационной безопасности предприятия.
12. Основные критерии локальных нормативных актов по защите информационных объектов и систем на предприятии.
13. Административно-управленческая основа аудита информационной безопасности предприятия.
14. Различия в моделях аудита информационной безопасности на предприятиях разных профилей.
15. Основные требования к внутреннему аудиту информационной безопасности.
16. Основные требования к внешнему аудиту информационной безопасности.
17. Основные требования к экспресс-аудиту информационной безопасности.
18. Ход проверки классов защищенности информационных объектов и систем на предприятии.
19. Условия доступа внешнего аудитора к внутренним ресурсам, сетям и конфиденциальной информации предприятия (организации).
20. Особенности аудита информационных систем и ресурсов ограниченного доступа.
21. Особенности аудита государственных информационных систем и ресурсов.
22. Экономическая функция аудита информационной безопасности.
23. Общественная функция аудита информационной безопасности.
24. Общественная функция цифровизации контроля и охраны окружающей среды.
25. Оценка развития системы аудирования информационных ресурсов в народном хозяйстве.
26. Перспективы развития форм и содержания аудирования объектов защиты информации.
27. Содержание отчета аудитора по информационной безопасности.
28. Роль и исполнение рекомендаций аудиторских проверок по информационной безопасности.

Название кейс-заданий к Разделу 3

1. Кейс «Представить обобщенную схему подготовки к аудиту информационной безопасности».
2. Кейс «Составить типовую инструкцию по информационному аудированию» (можно на примере любого предприятия).

3. Кейс «Выполнить анализ отчета аудитора по информационной безопасности» (можно на любом примере).

4. Кейс «Привести примерное содержание аудита ГИС-ресурсов в народном хозяйстве».

Темы проектов к Разделу 3

1. Проанализировать разнообразие систем аудирования по информационной безопасности.

2. Предложить и обосновать собственные критерии в оценке информационной безопасности предприятия.

3. Привести примеры моделей аудита защищенности информационных систем предприятий (на примере одного или нескольких предприятий).

4. Пояснить назначения систем аудирования по информационной безопасности.

5. Дать развернутый анализ нормативной базы аудирования по информационной безопасности.

6. Оценка выполнения требований стандартов и особенности администрирования в сфере контроля и аудита информационной безопасности.

7. Дать развернутые пояснения процедурам выявления угроз системам информационной безопасности.

8. Привести анализ итогов аудирования систем информационной безопасности.

9. Проанализировать формы оценки защищенности геоинформационных систем, используемых в народном хозяйстве.

10. Проанализировать формы оценки защищенности геоинформационных систем, используемых в дистанционном зондировании Земли и в природопользовании.

Литература для самостоятельного изучения к Разделу 3

Основная литература

1. Никитин, В. Н. Проведение анализа защищенности информации в информационной системе : учебное пособие / В. Н. Никитин. — Хабаровск : ДВГУПС, 2020. — 79 с. — Текст : электронный // Лань : электронно-библиотечная система. — URL: <https://e.lanbook.com/book/179382> (дата обращения: 06.03.2023). — Режим доступа: для авториз. пользователей.

Дополнительная литература

Внуков, А. А. Защита информации : учебное пособие для вузов / А. А. Внуков. — 3-е изд., перераб. и доп. — Москва : Издательство Юрайт, 2023. — 161 с. — (Высшее образование). — ISBN 978-5-534-07248-8. — Текст : электронный // Образовательная платформа Юрайт [сайт]. — URL: <https://urait.ru/bcode/512269>.

1.4. Методические материалы по подготовке к лабораторным занятиям по дисциплине (модулю)

Лабораторные занятия - одна из форм учебного занятия, направленная на развитие самостоятельности обучающихся и приобретение умений и навыков. Данные учебные занятия углубляют, расширяют, детализируют полученные ранее знания. Лабораторное занятие предполагает выполнение обучающимися по заданию и под руководством преподавателей одной или нескольких работ.

Цель лабораторных занятий состоит в развитии познавательных способностей, самостоятельности мышления и творческой активности обучающихся; углублении, расширении, детализировании знаний, полученных на лекции в обобщенной форме, и содействии выработке навыков профессиональной деятельности. В отдельных случаях на лабораторных занятиях руководителем занятия сообщаются дополнительные знания.

Для достижения поставленных целей и решения требуемого перечня задач лабораторные занятия проводятся традиционными технологиями или с использованием активных и интерактивных образовательных технологий.

При подготовке и работе во время проведения лабораторных занятий следует обратить внимание на следующие моменты: на процесс предварительной подготовки, на работу во время занятия, обработку полученных результатов, исправление полученных замечаний.

Предварительная подготовка к лабораторному занятию заключается в изучении теоретического материала в отведенное для самостоятельной работы время, ознакомление с инструктивными материалами с целью осознания задач занятия, техники безопасности при работе с приборами, веществами.

Работа во время проведения занятия включает:

- консультирование студентов преподавателями и вспомогательным персоналом с целью предоставления исчерпывающей информации, необходимой для самостоятельного выполнения предложенных преподавателем задач.

- самостоятельное выполнение заданий согласно обозначенной рабочей программой дисциплины (модуля) тематики.

2. МЕТОДИЧЕСКИЕ РЕКОМЕНДАЦИИ ДЛЯ ОБУЧАЮЩИХСЯ ПО ОСВОЕНИЮ ДИСЦИПЛИНЫ (МОДУЛЯ) И САМОСТОЯТЕЛЬНОЙ РАБОТЕ

Освоение обучающимся дисциплины (модуля) «Основы аудита информационной безопасности (модуля)» предполагает изучение материалов дисциплины на аудиторных занятиях и в ходе самостоятельной работы. Аудиторные занятия проходят в форме лекций, семинаров, практических и лабораторных занятий. Самостоятельная работа включает разнообразный комплекс видов и форм работы обучающихся.

Для успешного освоения дисциплины (модуля) и достижения поставленных целей необходимо внимательно ознакомиться с рабочей программы дисциплины (модуля), доступной в электронной информационно-образовательной среде РГСУ.

Следует обратить внимание на списки основной и дополнительной литературы, на предлагаемые преподавателем ресурсы информационно-телекоммуникационной сети Интернет. Эта информация необходима для самостоятельной работы обучающегося.

При подготовке к аудиторным занятиям необходимо помнить особенности каждой формы его проведения.

Подготовка к учебному занятию лекционного типа заключается в следующем.

С целью обеспечения успешного обучения обучающийся должен готовиться к лекции, поскольку она является важнейшей формой организации учебного процесса, поскольку:

- знакомит с новым учебным материалом;
- разъясняет учебные элементы, трудные для понимания;
- систематизирует учебный материал;
- ориентирует в учебном процессе.

С этой целью:

- внимательно прочитайте материал предыдущей лекции;
- ознакомьтесь с учебным материалом по учебнику и учебным пособиям с темой прочитанной лекции;

- внесите дополнения к полученным ранее знаниям по теме лекции на полях лекционной тетради;

- запишите возможные вопросы, которые вы зададите лектору на лекции по материалу изученной лекции;

- постарайтесь уяснить место изучаемой темы в своей подготовке;

- узнайте тему предстоящей лекции (по тематическому плану, по информации лектора) и запишите информацию, которой вы владеете по данному вопросу.

Подготовка к занятию семинарского типа.

При подготовке и работе во время проведения занятий семинарского типа следует обратить внимание на следующие моменты: на процесс предварительной подготовки, на работу во время занятия, обработку полученных результатов, исправление полученных замечаний.

Предварительная подготовка к учебному занятию семинарского типа заключается в изучении теоретического материала в отведенное для самостоятельной работы время, ознакомление с инструктивными материалами с целью осознания задач практического занятия, техники безопасности при работе с приборами, веществами.

Работа во время проведения учебного занятия семинарского типа включает:

– консультирование студентов преподавателями и вспомогательным персоналом с целью предоставления исчерпывающей информации, необходимой для самостоятельного выполнения предложенных преподавателем задач.

– самостоятельное выполнение заданий согласно обозначенной рабочей программой дисциплины (модуля) тематики.

Самостоятельная работа.

Самостоятельная работа - планируемая учебная, учебно-исследовательская, научно-исследовательская работа студентов, выполняемая во внеаудиторное (аудиторное) время по заданию и при методическом руководстве преподавателя, но без его непосредственного участия (при частичном непосредственном участии преподавателя, оставляющем ведущую роль за работой студентов).

Для более углубленного изучения темы задания для самостоятельной работы рекомендуется выполнять параллельно с изучением данной темы. При выполнении заданий по возможности используйте наглядное представление материала.

Самостоятельная работа студентов в ВУЗе является важным видом учебной и научной деятельности студента. Самостоятельная работа студентов играет значительную роль в рейтинговой технологии обучения.

К современному специалисту в области медицины общество предъявляет достаточно широкий перечень требований, среди которых немаловажное значение имеет наличие у выпускников определенных навыков (компетенций) и умения самостоятельно добывать знания из различных источников, систематизировать полученную информацию, давать оценку конкретной профессиональной ситуации. Формирование такого умения происходит в течение всего периода обучения.

В процессе самостоятельной работы студент приобретает необходимые для будущей специальности компетенции, навыки самоорганизации, самоконтроля, самоуправления, саморефлексии и становится активным самостоятельным субъектом учебной деятельности.

Самостоятельная работа студентов должна оказывать важное влияние на формирование личности будущего специалиста, его компетентность. Каждый студент самостоятельно определяет режим своей работы и меру труда, затрачиваемого на овладение учебным содержанием по каждой дисциплине. Он выполняет внеаудиторную работу по личному индивидуальному плану, в зависимости от его подготовки, времени и других условий.

Виды самостоятельной работы.

Работа с литературой.

При работе с книгой необходимо подобрать литературу, научиться правильно ее читать, вести записи. Для подбора литературы в библиотеке используются алфавитный и систематический каталоги. Важно помнить, что рациональные навыки работы с книгой - это всегда большая экономия времени и сил. Правильный подбор учебников рекомендуется преподавателем, читающим лекционный курс. Необходимая литература может быть также указана в методических разработках по данному курсу. Изучая материал по учебнику, следует переходить к следующему вопросу только после правильного уяснения предыдущего, описывая на бумаге все выкладки и вычисления (в том числе те, которые в учебнике опущены или на лекции даны для самостоятельного вывода). При изучении любой дисциплины большую и важную роль играет самостоятельная индивидуальная работа. Особое внимание

следует обратить на определение основных понятий курса. Студент должен подробно разбирать примеры, которые поясняют такие определения, и уметь строить аналогичные примеры самостоятельно. Нужно добиваться точного представления о том, что изучаешь. Полезно составлять опорные конспекты. При изучении материала по учебнику полезно в тетради (на специально отведенных полях) дополнять конспект лекций. Там же следует отмечать вопросы, выделенные студентом для консультации с преподавателем. Выводы, полученные в результате изучения, рекомендуется в конспекте выделять, чтобы они при перечитывании записей лучше запоминались. Опыт показывает, что многим студентам помогает составление листа опорных сигналов, содержащего важнейшие и наиболее часто употребляемые формулы и понятия. Такой лист помогает запомнить формулы, основные положения лекции, а также может служить постоянным справочником для студента. Различают два вида чтения: первичное и вторичное. Первичное - это внимательное, неторопливое чтение, при котором можно остановиться на трудных местах.

Задача вторичного чтения - полное усвоение смысла целого (по счету это чтение может быть и не вторым, а третьим или четвертым). Самостоятельная работа с учебниками и книгами (а также самостоятельное теоретическое исследование проблем, обозначенных преподавателем на лекциях) – это важнейшее условие формирования у себя научного способа познания.

Чтение научного текста является частью познавательной деятельности. Ее цель – извлечение из текста необходимой информации. От того на сколько осознанно читающим собственная внутренняя установка при обращении к печатному слову (найти нужные сведения, усвоить информацию полностью или частично, критически проанализировать материал и т.п.) во многом зависит эффективность осуществляемого действия.

Методические рекомендации по составлению конспекта:

1. Внимательно прочитайте текст. Уточните в справочной литературе непонятные слова. При записи не забудьте вынести справочные данные на поля конспекта;
2. Выделите главное, составьте план;
3. Кратко сформулируйте основные положения текста, отметьте аргументацию автора;
4. Законспектируйте материал, четко следуя пунктам плана. При конспектировании старайтесь выразить мысль своими словами. Записи следует вести четко, ясно.

5. Грамотно записывайте цитаты. Цитируя, учитывайте лаконичность, значимость мысли. В тексте конспекта желательно приводить не только тезисные положения, но и их доказательства. При оформлении конспекта необходимо стремиться к емкости каждого предложения. Мысли автора книги следует излагать кратко, заботясь о стиле и выразительности написанного. Число дополнительных элементов конспекта должно быть логически обоснованным, записи должны распределяться в определенной последовательности, отвечающей логической структуре произведения. Для уточнения и дополнения необходимо оставлять поля. Овладение навыками конспектирования требует от студента целеустремленности, повседневной самостоятельной работы.

Методические материалы по самостоятельному решению задач

При самостоятельном решении задач нужно обосновывать каждый этап решения, исходя из теоретических положений курса. Если студент видит несколько путей решения проблемы (задачи), то нужно сравнить их и выбрать самый рациональный. Полезно до начала вычислений составить краткий план решения проблемы (задачи). Решение проблемных задач или примеров следует излагать подробно, вычисления располагать в строгом порядке, отделяя вспомогательные вычисления от основных. Решения при необходимости нужно сопровождать комментариями, схемами, чертежами и рисунками. Следует помнить, что решение каждой учебной задачи должно доводиться до окончательного логического ответа, которого требует условие, и по возможности с выводом. Полученный ответ следует проверить способами, вытекающими из существа данной задачи. Полезно также (если возможно) решать несколькими способами и сравнить полученные результаты. Решение задач данного типа нужно продолжать до приобретения твердых навыков в их решении.

Методические материалы к выполнению реферата

Реферат (от лат. referre – сообщать) – краткое изложение в письменном виде или в форме публикации доклада, содержания научного труда (трудов), литературы по теме. Работа над рефератом условно разделяется на выбор темы, подбор литературы, подготовку и защиту плана; написание теоретической части и всего текста с указанием библиографических данных используемых источников, подготовку доклада, выступление с ним. Тематика рефератов полностью связана с основными вопросами изучаемого курса.

Список литературы к темам не дается, и обучающиеся самостоятельно ведут библиографический поиск, причем им не рекомендуется ограничиваться университетской библиотекой.

Важно учитывать, что написание реферата требует от обучающихся определенных усилий. Особое внимание следует уделить подбору литературы, методике ее изучения с целью отбора и обработки собранного материала, обоснованию актуальности темы и теоретического уровня обоснованности используемых в качестве примеров фактов какой-либо деятельности.

Выбрав тему реферата, начав работу над литературой, необходимо составить план. Изучая литературу, продолжается обдумывание темы, осмысливание прочитанного, делаются выписки, сопоставляются точки зрения разных авторов и т.д. Реферативная работа сводится к тому, чтобы в ней выделились две взаимосвязанные стороны: во-первых, ее следует рассматривать как учебное задание, которое должен выполнить обучаемый, а во-вторых, как форму научной работы, творческого воображения при выполнении учебного задания.

Наличие плана реферата позволяет контролировать ход работы, избежать формального переписывания текстов из первоисточников.

Оформление реферата включает титульный лист, оглавление и краткий список использованной литературы. Список использованной литературы размещается на последней странице рукописи или печатной форме реферата. Реферат выполняется в письменной или печатной форме на белых листах формата А4 (210 x 297 мм). Шрифт Times New Roman, кегель 14, через 1,5 интервала при соблюдении следующих размеров текста: верхнее поле – 25 мм, нижнее – 20 мм, левое – 30 мм, правое – 15 мм. Нумерация страниц производится вверху листа, по центру. Титульный лист нумерации не подлежит.

Рефераты должны быть написаны простым, ясным языком, без претензий на наукообразность. Следует избегать сложных грамматических оборотов, непривычных терминов и символов. Если же такие термины и символы все-таки приводятся, то необходимо разъяснять их значение при первом упоминании в тексте реферата.

Объем реферата предполагает тщательный отбор информации, необходимой для краткого изложения вопроса. Важнейший этап – редактирование готового текста реферата и подготовка к обсуждению. Обсуждение требует хорошей ориентации в материале темы, умения выделить главное, поставить дискуссионный вопрос, привлечь внимание слушателей к интересной литературе, логично и убедительно изложить свои мысли.

Рефераты обязательно подлежат защите. Процедура защиты начинается с определения оппонентов защищающего свою работу. Они стремятся дать основательный анализ работы обучающимся, обращают внимание на положительные моменты и недостатки реферата, дают общую оценку содержанию, форме преподнесения материала, характеру использованной литературы. Иногда они дополняют тот или иной раздел реферата. Последнее особенно ценно, ибо говорит о глубоком знании обучающимся-оппонентом изучаемой проблемы.

Обсуждение не ограничивается заслушиванием оппонентов. Другие обучающиеся имеют право уточнить или опровергнуть какое-либо утверждение. Преподаватель предлагает любому обучающемуся задать вопрос по существу доклада или попытаться подвести итог обсуждению.

Алгоритм работы над рефератом

1. Выбор темы

Тема должна быть сформулирована грамотно (с литературной точки зрения);

В названии реферата следует поставить четкие рамки рассмотрения темы;

Желательно избегать слишком длинных названий;

Следует по возможности воздерживаться от использования в названии спорных с научной точки зрения терминов, излишней наукообразности, а также чрезмерного упрощения формулировок.

2. Реферат следует составлять из пяти основных частей: введения; основной части; заключения; списка литературы; приложений.

3. Основные требования к введению:

Во введении не следует концентрироваться на содержании; введение должно включать краткое обоснование актуальности темы реферата, где требуется показать, почему данный вопрос может представлять научный интерес и есть ли связь представляемого материала с современностью. Таким образом, тема реферата должна быть актуальна либо с научной точки зрения, либо с современных позиций.

Очень важно выделить цель, а также задачи, которые требуется решить для выполнения цели.

Введение должно содержать краткий обзор изученной литературы, в котором указывается взятый из того или иного источника материал, кратко анализируются изученные источники, показываются их сильные и слабые стороны;

Объем введения составляет две страницы текста.

4. Требования к основной части реферата:

Основная часть содержит материал, отобранный для рассмотрения проблемы;

Также основная часть должна включать в себя собственно мнение обучающихся и сформулированные самостоятельные выводы, опирающиеся на приведенные факты;

Материал, представленный в основной части, должен быть логически изложен и распределен по параграфам, имеющим свои названия;

В изложении основной части необходимо использовать сноски (в первую очередь, когда приводятся цифры и чьи-то цитаты);

Основная часть должна содержать иллюстративный материал (графики, таблицы и т. д.);

Объем основной части составляет около 10 страниц.

5. Требования к заключению:

В заключении формулируются выводы по параграфам, обращается внимание на выдвинутые во введении задачи и цели;

Заключение должно быть четким, кратким, вытекающим из содержания основной части.

6. Требования к оформлению списка литературы (по ГОСТу):

Необходимо соблюдать правильность последовательности записи источников: сначала следует писать фамилию, а после инициалы; название работы не ставится в кавычки; после названия сокращенно пишется место издания; затем идет год издания; наконец, называется процитированная страница.

Критерии оценки реферата

Обучающийся, защищающий реферат, должен рассказать о его актуальности, поставленных целях и задачах, изученной литературе, структуре основной части, сделанных в ходе работы выводах.

По окончанию выступления ему может быть задано несколько вопросов по представленной проблеме.

Оценка складывается из соблюдения требований к реферату, грамотного раскрытия темы, умения четко рассказывать о представленном реферате, способности понять суть задаваемых по работе вопросов и найти точные ответы на них.

Методические материалы к выполнению эссе

Эссе – литературное произведение небольшого объема, обычно прозаическое, свободной композиции, передающее индивидуальные впечатления, суждения, соображения автора о той или иной проблеме, теме, о том или ином событии или явлении. Это вид

самостоятельной исследовательской работы обучающихся, с целью углубления и закрепления теоретических знаний и освоения практических навыков. Цель эссе состоит в развитии самостоятельного творческого мышления и письменного изложения собственных мыслей. При написании эссе обучающийся должен представить развернутый письменный ответ на теоретический или практический актуальный вопрос, объявленный преподавателем в аудитории непосредственно перед ее написанием. В процессе написания эссе разрешается пользоваться нормативно-правовыми актами, конспектом лекций (в печатном виде). Использование интернет-ресурсов не допускается. Темы эссе преподаватель предлагает из числа тех, которые обучающиеся уже рассматривали на лекциях или семинарских занятиях, исходя из содержания заданий в составе оценочных средств. По решению преподавателя, в качестве темы эссе может быть выбрана одна или несколько тем, которые могут быть распределены между обучающимися по желанию.

Требования к выполнению эссе:

1. Проводится письменно.

2. Эссе выполняется на компьютере (гарнитура Times New Roman, шрифт 14) через 1,5 интервала с полями: верхнее, нижнее – 2; правое – 3; левое – 1,5. Отступ первой строки абзаца – 1,25. Сноски – постраничные. Таблицы и рисунки встраиваются в текст работы. При этом обязательный заголовок таблицы надо размещать над табличным полем, а рисунки сопровождать подрисуночными подписями. При включении в эссе нескольких таблиц и/или рисунков их нумерация обязательна. Обязательна и нумерация страниц. Их целесообразно проставлять внизу страницы – по середине или в правом углу. Номер страницы не ставится на титульном листе, но в общее число страниц он включается. Объем эссе, без учета приложений, не должен превышать 5 страниц. Значительное превышение установленного объема является недостатком работы и указывает на то, что обучающийся не сумел отобрать и переработать необходимый материал.

3. Работа должна содержать собственные умозаключения по сути поставленной проблемы, включать самостоятельно проведенный анализ по сути этой проблемы, выводы, обобщающие авторскую позицию по поставленной проблеме.

Критерии оценки эссе:

«Отлично» – исключительные знания материала, абсолютное понимание сути, безукоризненное знание основных понятий и положений, логически и лексически грамотно изложенный, содержательный, аргументированный, конкретный и исчерпывающий ответ.

«Хорошо» – глубокие знания материала, правильное понимание сути, знание основных понятий и положений, содержательный, полный и конкретный ответ.

«Удовлетворительно» – твердые, но недостаточно полные знания, верное понимание сути, в целом правильный ответ.

«Неудовлетворительно» – непонимание сущности задания, грубые ошибки в ответе.

Методические материалы по выполнению тестирования.

Тестовые задания содержат вопросы и 3-4 варианта ответа по базовым положениям изучаемой темы/раздела, составлены с расчетом на знания, полученные обучающимся в процессе изучения темы/раздела.

Тестовые задания выполняются в письменной форме и сдаются преподавателю, ведущему дисциплину (модуль). На выполнение тестовых заданий обучающимся отводится 45 минут.

При обработке результатов оценочной процедуры используются: критерии оценки по содержанию и качеству полученных ответов, ключи, оценочные листы.

Критерии оценки теста:

«Зачтено» - если обучающийся правильно выполнил не менее 2/3 всей работы или допустил не более одной грубой ошибки и двух недочетов, не более одной грубой и одной негрубой ошибки, не более трех негрубых ошибок, одной негрубой ошибки и трех недочетов, при наличии четырех-пяти недочетов.

«Не зачтено» - если число ошибок и недочетов превысило норму для оценки 3 или правильно выполнено менее 2/3 всей работы.

Методические материалы по выполнению доклада.

Рекомендуется следующая структура доклада:

1. титульный лист, содержание доклада;
2. краткое изложение;
3. цели и задачи;
4. изложение характера исследований и рассмотренных проблем, гипотезы, спорные вопросы;
5. источники информации, методы сбора и анализа данных, степень их полноты и достоверности;
6. анализ и толкование полученных в работе результатов;
7. выводы и оценки;
8. библиография и приложения.

Время выступления докладчика не должно превышать 10 минут.

Основные требования к оформлению доклада:

- титульный лист должен включать название доклада, наименование предметной (цикловой) комиссии, фамилию обучающегося;
- все использованные литературные источники сопровождаются библиографическим описанием;
- приводимая цитата из источника берется в кавычки (оформляются сноски);
- единицы измерения должны применяться в соответствии с действующими стандартами;
- все названия литературных источников следует приводить в соответствии с новейшими изданиями;
- рекомендуется включение таблиц, графиков, схем, если они отражают основное содержание или улучшают ее наглядность;
- названия фирм, учреждений, организаций и предприятий должны именоваться так, как они указываются в источнике;

Критерии оценки доклада

При выполнении доклада обучающийся должен продемонстрировать умение кратко излагать прочитанный материал, а также умение обобщать и анализировать материал по теме доклада.

Презентация

Методические материалы к презентациям

1. Объем презентации 10 -20 слайдов.
2. На титульном слайде должно быть отражено:
 - наименование факультета;
 - тема презентации;
 - фамилия, имя, отчество, направление подготовки/ специальность, направленность (профиль)/ специализация, форма обучения, номер группы автора презентации;
 - фамилия, имя, отчество, степень, звание, должность руководитель работы;
 - год выполнения работы.
3. В презентации должны быть отражены обоснование актуальности представляемого материала, цели и задачи работы.
4. Содержание презентации должно включать наиболее значимый материал доклада, а также, при необходимости, таблицы, диаграммы, рисунки, фотографии, карты, видео – вставки, звуковое сопровождение.
5. Заключительный слайд должен содержать информацию об источниках информации для презентации.

Критерии оценки презентации

1. Объем презентации 10 -20 слайдов.

2. Правильность оформления титульного слайда.
3. Актуальность отобранного материала, обоснованность формулировки цели и задач работы.
4. Наглядность и логичность презентации, обоснованность использования таблиц, диаграмм, рисунков, фотографий, карт, видео – вставок, звукового сопровождения; правильный выбор шрифтов, фона, других элементов дизайна слайда.
5. Объем и качество источников информации (не менее 2-х интернет – источников и не менее 2-х литературных источников).

Методические материалы по подготовке к опросу

Самостоятельная работа обучающихся включает подготовку к опросу на практических занятиях. Для этого обучающийся изучает лекции, основную и дополнительную литературу, публикации, информацию из Интернет-ресурсов.

Тема и вопросы к практическим занятиям, вопросы для самоконтроля содержатся в рабочей программе и доводятся до студентов заранее.

Для подготовки к опросу обучающемуся необходимо ознакомиться с материалом, посвященным теме практического занятия, в учебнике или другой рекомендованной литературе, конспекте лекции, обратить внимание на усвоение основных понятий дисциплины, выявить неясные вопросы и подобрать дополнительную литературу для их освещения.

Критерии оценки опроса

«Отлично»:

- дан полный, развернутый ответ на поставленный вопрос;
- в ответе прослеживается четкая структура, логическая последовательность, отражающая сущность раскрываемых понятий, теорий, явлений;
- знание по предмету демонстрируется на фоне понимания его в системе данной науки и междисциплинарных связей;
- свободное владение терминологией;
- ответы на дополнительные вопросы четкие, краткие;

«Хорошо»:

- дан полный, развернутый ответ на поставленный вопрос, показано умение выделять существенные и несущественные признаки, причинно-следственные связи;
- ответ недостаточно логичен с единичными ошибками в частностях, исправленные студентом с помощью преподавателя;
- единичные ошибки в терминологии;
- ответы на дополнительные вопросы правильные, недостаточно полные и четкие.

«Удовлетворительно»:

- ответ не полный, с ошибками в деталях, умение раскрыть значение обобщенных знаний не показано, речевое оформление требует поправок, коррекции;
- логика и последовательность изложения имеют нарушения, студент не способен самостоятельно выделить существенные и несущественные признаки и причинно-следственные связи;
- ошибки в раскрываемых понятиях, терминах;
- студент не ориентируется в теме, допускает серьезные ошибки;
- студент не может ответить на большую часть дополнительных вопросов.

«Неудовлетворительно»:

- ответ представляет собой разрозненные знания с существенными ошибками по вопросу;
- присутствуют фрагментарность, нелогичность изложения, студент не осознает связь обсуждаемого вопроса с другими объектами дисциплины, речь неграмотная;
- незнание терминологии;
- ответы на дополнительные вопросы неправильные.

Методические материалы по выполнению практического задания

При выполнении практического задания обучающийся придерживается следующего алгоритма:

1. Записать дату, тему и цель задания;
2. Ознакомиться с правилами и условия выполнения практического задания;
3. Повторить теоретические задания, необходимые для рациональной работы и других практических действий, используя конспекты лекций и рекомендованную литературу, представленной в программе;
4. Выполнить работу по предложенному алгоритму действий;
5. Обобщить результаты работы, сформулировать выводы / дать ответы на контрольные вопросы;

Работа должна быть выполнена грамотно, с соблюдением культуры изложения. При использовании данных из учебных, методических пособий и другой литературы, периодических изданий, Интернет-источников должны иметься ссылки на вышеперечисленные.

Критерии оценки практического задания:

«Отлично» – правильный ответ, дается четкое обоснование принятому решению; рассуждения четкие последовательные логические; используются ссылки на полученные при изучении дисциплины знания; правильно используются формулы, понятия, процедуры, имеющие прямое отношение к задаче для подтверждения принятого решения.

«Хорошо» – правильный ответ, дается обоснование принятому решению; но с не существенными ошибками, в рассуждениях отсутствует логическая последовательность; используются ссылки на полученные при изучении дисциплины знания, правильно используются формулы, понятия, процедуры, имеющие прямое отношение к задаче для подтверждения принятого решения.

«Удовлетворительно» – правильный ответ, допускаются грубые ошибки в обосновании принятого решения; рассуждения не последовательные сумбурные; используются ссылки на полученные при изучении дисциплины знания; используются формулы, процедуры, понятия, имеющие прямое значение для подтверждения принятого решения, однако, при обращении к ним допускаются серьезные ошибки, студент не может правильно ими воспользоваться.

«Неудовлетворительно, не зачтено» – ответ неверный, отсутствует обоснование принятому решению; студент демонстрирует полное непонимание сути вопроса.

Для оценки решения ситуационной задачи (аналитического задания):

Оценка «отлично» выставляется, если задача решена грамотно, ответы на вопросы сформулированы четко. Эталонный ответ полностью соответствует решению студента, которое хорошо обосновано теоретически.

Оценка «хорошо» выставляется, если задача решена, ответы на вопросы сформулированы не достаточно четко. Решение студента в целом соответствует эталонному ответу, но не достаточно хорошо обосновано теоретически.

Оценка «удовлетворительно» выставляется, если задача решена не полностью, ответы не содержат всех необходимых обоснований решения.

Оценка «неудовлетворительно» выставляется, если задача не решена или имеет грубые теоретические ошибки в ответе на поставленные вопросы.

Методические материалы по выполнению лабораторного задания

При выполнении лабораторного задания обучающийся придерживается следующего алгоритма:

1. Записать дату, тему и цель задания;
2. Ознакомиться с правилами и условия выполнения задания;
3. Повторить теоретические задания, необходимые для рациональной работы и других практических действий, используя конспекты лекций и рекомендованную литературу, представленной в программе;
4. Выполнить работу по предложенному алгоритму действий;
5. Обобщить результаты работы, сформулировать выводы / дать ответы на контрольные вопросы;

Работа должна быть выполнена грамотно, с соблюдением культуры изложения. При использовании данных из учебных, методических пособий и другой литературы, периодических изданий, Интернет-источников должны иметься ссылки на вышеперечисленные.

Критерии оценки лабораторного задания:

«Отлично» – правильный ответ, дается четкое обоснование принятому решению; рассуждения четкие последовательные логические; используются ссылки на полученные при изучении дисциплины знания; правильно используются формулы, понятия, процедуры, имеющие прямое отношение к задаче для подтверждения принятого решения.

«Хорошо» – правильный ответ, дается обоснование принятому решению; но с не существенными ошибками, в рассуждениях отсутствует логическая последовательность; используются ссылки на полученные при изучении дисциплины знания, правильно используются формулы, понятия, процедуры, имеющие прямое отношение к задаче для подтверждения принятого решения.

«Удовлетворительно» – правильный ответ, допускаются грубые ошибки в обосновании принятого решения; рассуждения не последовательные сумбурные; используются ссылки на полученные при изучении дисциплины знания; используются формулы, процедуры, понятия, имеющие прямое значение для подтверждения принятого решения, однако, при обращении к ним допускаются серьезные ошибки, студент не может правильно ими воспользоваться.

«Неудовлетворительно, не зачтено» – ответ неверный, отсутствует обоснование принятому решению; студент демонстрирует полное непонимание сути вопроса.

Методические указания для подготовки к промежуточной аттестации.

Изучение учебных дисциплин (модулей) завершается зачетом/зачетом с оценкой или экзаменом. Подготовка к промежуточной аттестации способствует закреплению, углублению и обобщению знаний, получаемых, в процессе обучения, а также применению их к решению практических задач. Готовясь к экзамену, студент ликвидирует имеющиеся пробелы в знаниях, углубляет, систематизирует и упорядочивает свои знания. На зачете или экзамене студент демонстрирует то, что он освоил в процессе обучения по дисциплине (модулю).

Вначале следует просмотреть весь материал по дисциплине (модулю), отметить для себя трудные вопросы. Обязательно в них разобраться. В заключение еще раз целесообразно повторить основные положения, используя при этом листы опорных сигналов. Систематическая подготовка к занятиям в течение семестра позволит использовать время промежуточной аттестации для систематизации знаний.

3. МЕТОДИЧЕСКИЕ МАТЕРИАЛЫ, ОПРЕДЕЛЯЮЩИЕ ПРОЦЕДУРЫ ОЦЕНИВАНИЯ ЗНАНИЙ, УМЕНИЙ, НАВЫКОВ И (ИЛИ) ОПЫТА ДЕЯТЕЛЬНОСТИ, ХАРАКТЕРИЗУЮЩИХ ЭТАПЫ ФОРМИРОВАНИЯ КОМПЕТЕНЦИЙ

3.1. Организационные основы применения балльно-рейтинговой системы оценки успеваемости обучающихся по дисциплине (модулю)

Оценка качества освоения обучающимися дисциплины (модуля) реализуется в формате балльно-рейтинговой системы оценки успеваемости обучающихся (БРСО).

БРСО в ходе текущего контроля успеваемости и промежуточной аттестации осуществляется по 100-балльной шкале.

Академический рейтинг обучающегося по дисциплине (модулю) складывается из результатов:

– текущего контроля успеваемости (максимальный текущий рейтинг обучающегося 80 рейтинговых баллов);

– промежуточной аттестации (максимальный рубежный рейтинг обучающегося 20 рейтинговых баллов).

Условия оценки освоения обучающимся дисциплины (модуля) в формате БРСО доводятся преподавателем до сведения обучающихся на первом учебном занятии, а также размещены в свободном доступе в электронной информационно-образовательной среде Университета.

3.2. Проведение текущего контроля успеваемости обучающихся по дисциплине (модулю) в соответствии с балльно-рейтинговой системой оценки успеваемости обучающегося

В течение учебного семестра до промежуточной аттестации на основании утвержденной рабочей программы дисциплины (модуля) формируется текущий рейтинг обучающегося. Текущий рейтинг обучающегося складывается как сумма рейтинговых баллов, полученных им в течение учебного семестра по всем видам учебных занятий по учебной дисциплине.

В процессе текущего контроля оцениваются следующие действия обучающегося, направленные на освоение компетенций в рамках изучения учебной дисциплины:

– академическая активность (посещаемость учебных занятий, самостоятельное изучение содержания учебной дисциплины в электронной информационно-образовательной среде, соблюдение сроков сдачи практических заданий и текущих контрольных мероприятий и др.);

– выполнение и сдача текущих и итогового практических заданий (эссе, рефераты, творческие задания, кейс-задания, лабораторные работы, расчетные задания и др., активное участие в групповых интерактивных занятиях (дискуссии, WiKi-проекты и др.), защита проектов и др.);

– прохождение рубежей текущего контроля, включая соблюдение графика их прохождения в электронной информационно-образовательной среде.

Для планирования расчета текущего рейтинга обучающегося используются следующие пропорции:

Вид учебного действия	Максимальная рейтинговая оценка, баллов
академическая активность	10
практические задания	40
<i>из них: текущие практические задания</i>	20
<i>итоговое практическое задание</i>	20
рубежи текущего контроля	30
ИТОГО:	80

В течение учебного семестра по дисциплине (модулю) обучающимся должен быть накоплен текущий рейтинг не менее 52 рейтинговых баллов (65% от максимального значения текущего рейтинга).

Необходимыми условиями допуска обучающегося к промежуточной аттестации по дисциплине являются положительное прохождение обучающимся не менее 65% рубежей текущего контроля с накоплением не менее 65% максимального рейтингового балла за каждый рубеж текущего контроля и положительное выполнение итогового практического задания с накоплением не менее 65% максимального рейтингового балла, установленного за итоговое практическое задание.

Невыполнение вышеуказанных условий является текущей академической задолженностью, которая должна быть ликвидирована обучающимся до контрольного мероприятия промежуточной аттестации.

Сведения о наличии у обучающихся текущей академической задолженности, сроках и порядке добора рейтинговых баллов для её ликвидации доводятся до обучающихся педагогическим работником.

В случае неликвидации текущей академической задолженности, педагогический работник обязан во время контрольного мероприятия промежуточной аттестации поставить обучающемуся 0 рейтинговых баллов. В этом случае ликвидация текущей академической задолженности возможна в периоды проведения повторной промежуточной аттестации.

3.3. Проведение промежуточной аттестации обучающихся по дисциплине (модулю) в соответствии с балльно-рейтинговой системой оценки успеваемости обучающегося

Промежуточная аттестация по дисциплине (модулю) проводится в соответствии с Положением о промежуточной аттестации обучающихся по основным профессиональным образовательным программам высшего образования – программ специалитета в Российском государственном социальном университете и Положением о балльно-рейтинговой системе оценки успеваемости обучающихся по основным профессиональным образовательным программам высшего образования - программам бакалавриата, программам специалитета, программам магистратуры в Российском государственном социальном университете.

На промежуточную аттестацию отводится 20 рейтинговых баллов.

Ответы обучающегося на контрольном мероприятии промежуточной аттестации оцениваются педагогическим работником по 20 - балльной шкале, а итоговая оценка по дисциплине (модулю) выставляется по пятибалльной системе для экзамена.

Критерии выставления оценки определяются Положением о балльно-рейтинговой системе оценки успеваемости обучающихся по основным профессиональным образовательным программам высшего образования - программам бакалавриата, программам специалитета, программам магистратуры в Российском государственном социальном университете.

В процессе определения рубежного рейтинга обучающегося используется следующая шкала:

Рубежный рейтинг	Критерии оценки освоения обучающимся учебной дисциплины в ходе контрольных мероприятий промежуточной аттестации
19-20 рейтинговых баллов	обучающийся глубоко и прочно усвоил программный материал, исчерпывающе, последовательно, грамотно и логически стройно его излагает, тесно увязывает с задачами и будущей деятельностью, не затрудняется с ответом при видоизменении задания, свободно справляется с задачами и практическими заданиями, правильно обосновывает принятые решения, умеет самостоятельно обобщать и излагать материал, не допуская
16-18 рейтинговых баллов	обучающийся твердо знает программный материал, грамотно и по существу излагает его, не допуская существенных неточностей в ответе на вопрос, может правильно применять теоретические положения и владеет необходимыми умениями и навыками при выполнении практических
13-15 рейтинговых баллов	обучающийся освоил основной материал, но не знает отдельных деталей, допускает неточности, недостаточно правильные формулировки, нарушает последовательность в изложении программного материала и испытывает затруднения в выполнении практических заданий
1-12 рейтинговых баллов	обучающийся не знает значительной части программного материала, допускает существенные ошибки, с большими затруднениями выполняет практические задания
0 рейтинговых баллов	не аттестован

Если результат контроля успеваемости в рамках проведения контрольных мероприятий промежуточной аттестации (рубежный рейтинг обучающегося) неудовлетворительный (получено менее 13 рейтинговых баллов), то промежуточная аттестация по учебной дисциплине (модулю) невозможна даже при наличии высокого текущего рейтинга, полученного по итогам текущего контроля по учебной дисциплине (модулю).

ЛИСТ РЕГИСТРАЦИИ ИЗМЕНЕНИЙ

№ п/ п	Содержание изменения	Реквизиты документа об утверждении изменения	Дата введения изменения
1.	Утверждены и введены в действие решением Ученого совета факультета на основании Федерального государственного образовательного стандарта (указываем реквизиты ФГОС)	Протокол заседания Ученого совета факультета № ____ от « ____ » ____ 20 ____ года	__ . __ . ____
2.	*	Протокол заседания Ученого совета факультета № ____ от « ____ » ____ 20 ____ года	__ . __ . ____
3.	*	Протокол заседания Ученого совета факультета № ____ от « ____ » ____ 20 ____ года	__ . __ . ____
4.	*	Протокол заседания Ученого совета факультета № ____ от « ____ » ____ 20 ____ года	__ . __ . ____



Министерство науки и высшего образования Российской Федерации
Федеральное государственное бюджетное образовательное учреждение
высшего образования
«Российский государственный социальный университет»

УТВЕРЖДАЮ

И.о. декана факультета политических и
социальных технологий

_____/Пивнева С.В./

28.03.2023 г.

**МЕТОДИЧЕСКИЕ МАТЕРИАЛЫ ПО ДИСЦИПЛИНЕ (МОДУЛЮ)
ВВЕДЕНИЕ В ПРОФЕССИЮ (МОДУЛЯ)**

Направление подготовки

«Безопасность информационных технологий в правоохранительной сфере»

Направленность

«Технологии защиты информации в правоохранительной сфере (по отрасли или в сфере профессиональной деятельности)»

**ОБРАЗОВАТЕЛЬНАЯ ПРОГРАММА ВЫСШЕГО ОБРАЗОВАНИЯ -
ПРОГРАММА БАКАЛАВРИАТА**

Форма обучения

Очная

Москва, 2023 г.

Методические материалы по дисциплине (модулю) «Введение в профессию» разработана на основании федерального государственного образовательного стандарта высшего образования – *специалитета* по специальности 10.05.05 Безопасность информационных технологий в правоохранительной сфере, утвержденного приказом Министерства образования и науки Российской Федерации от 26.11.2020г. № 1612, учебного плана по основной профессиональной образовательной программе высшего образования - программе *специалитета* по специальности 10.05.05 Безопасность информационных технологий в правоохранительной сфере (далее – «ОПОП»).

Методические материалы по дисциплине (модулю) разработаны рабочей группой в составе: к.п.н., доцент Н.Г. Витковская, канд. тех. наук, доцент С.М. Бобровский.

Методические материалы по дисциплине (модулю) обсуждены и утверждены на заседании кафедры информационных технологий, искусственного интеллекта и общественно-социальных технологий цифрового общества факультета социальных и политических технологий (Протокол № 7 от «28» марта 2023 года)

Заведующий кафедрой
канд. пед. наук, доцент



(подпись)

С.В. Крапивка

Методические материалы по дисциплине (модулю) рецензированы и рекомендованы к утверждению:

ФГБОУ ВО «Московский политехнический университет», НОЦ инфокогнитивных технологий, доктор технических наук, профессор



(подпись)

Н.И. Гданский

канд. техн. наук, доцент кафедры информационных технологий, искусственного интеллекта и общественно-социальных технологий цифрового общества факультета политических и социальных технологий



(подпись)

В.Л. Симонов

Согласовано

Научная библиотека, директор



И.Г. Маляр

СОДЕРЖАНИЕ

1. МЕТОДИЧЕСКИЕ МАТЕРИАЛЫ К ЛЕКЦИОННЫМ, ПРАКТИЧЕСКИМ, ЛАБОРАТОРНЫМ ЗАНЯТИЯМ	4
1.1. Методические материалы к проведению лекционных занятий по дисциплине (модулю).....	4
1.2. Методические материалы по подготовке к практическим занятиям по дисциплине (модулю).....	5
1.4. Методические материалы по подготовке к лабораторным занятиям по дисциплине (модулю).....	9
2. МЕТОДИЧЕСКИЕ РЕКОМЕНДАЦИИ ДЛЯ ОБУЧАЮЩИХСЯ ПО ОСВОЕНИЮ ДИСЦИПЛИНЫ (МОДУЛЯ) И САМОСТОЯТЕЛЬНОЙ РАБОТЕ.....	10
3. МЕТОДИЧЕСКИЕ МАТЕРИАЛЫ, ОПРЕДЕЛЯЮЩИЕ ПРОЦЕДУРЫ ОЦЕНИВАНИЯ ЗНАНИЙ, УМЕНИЙ, НАВЫКОВ И (ИЛИ) ОПЫТА ДЕЯТЕЛЬНОСТИ, ХАРАКТЕРИЗУЮЩИХ ЭТАПЫ ФОРМИРОВАНИЯ КОМПЕТЕНЦИЙ.....	19
3.1. Организационные основы применения балльно-рейтинговой системы оценки успеваемости обучающихся по дисциплине (модулю).....	19
3.2. Проведение текущего контроля успеваемости обучающихся по дисциплине (модулю) в соответствии с балльно-рейтинговой системой оценки успеваемости обучающегося.....	19
3.3. Проведение промежуточной аттестации обучающихся по дисциплине (модулю) в соответствии с балльно-рейтинговой системой оценки успеваемости обучающегося.....	20
ЛИСТ РЕГИСТРАЦИИ ИЗМЕНЕНИЙ.....	22

1. МЕТОДИЧЕСКИЕ МАТЕРИАЛЫ К ЛЕКЦИОННЫМ, ЛАБОРАТОРНЫМ ЗАНЯТИЯМ

1.1. Методические материалы к проведению лекционных занятий по дисциплине (модулю)

Лекция - один из методов обучения, одна из основных системообразующих форм организации учебного процесса в вузе. Лекционное занятие представляет собой систематическое, последовательное, монологическое изложение педагогическим работником учебного материала, как правило, теоретического характера. Такое занятие представляет собой элемент технологии представления учебного материала путем логически стройного, систематически последовательного и ясного изложения.

Цель лекции – организация целенаправленной познавательной деятельности обучающихся по овладению программным материалом дисциплины (модуля). Чтение курса лекций позволяет дать связанное, последовательное изложение материала в соответствии с новейшими данными науки, сообщить слушателям основное содержание предмета в целостном, систематизированном виде. В ряде случаев лекция выполняет функцию основного источника информации: при отсутствии учебников и учебных пособий, чаще по новым курсам; в случае, когда новые научные данные по той или иной теме не нашли отражения в учебниках; отдельные разделы и темы очень сложны для самостоятельного изучения. В таких случаях только лектор может методически помочь обучающимся в освоении сложного материала.

Возможные формы проведения лекций:

- Вводная лекция – один из наиболее важных и трудных видов лекции при чтении систематических курсов. От успеха этой лекции во многом зависит успех усвоения всего курса. Она может содержать: определение дисциплины (модуля); краткую историческую справку о дисциплине (модуле); цели и задачи дисциплины (модуля), ее роль в общей системе обучения и связь со смежными дисциплинами (модулями); основные проблемы (понятия и определения) данной науки; основную и дополнительную учебную литературу; особенности самостоятельной работы обучающихся над дисциплиной (модулем) и формы участия в научно-исследовательской работе; отчетность по курсу.

- Информационная лекция ориентирована на изложение и объяснение обучающимся научной информации, подлежащей осмыслению и запоминанию. Это самый традиционный тип лекций в практике высшей школы.

- Заключительная лекция предназначена для обобщения полученных знаний и раскрытия перспектив дальнейшего развития данной науки.

- Обзорная лекция – это систематизация научных знаний на высоком уровне, допускающая большое число ассоциативных связей в процессе осмысления информации, излагаемой при раскрытии внутрисубъектной и межпредметной связей, исключая детализацию и конкретизацию. Как правило, стержень излагаемых теоретических положений составляет научно-понятийная и концептуальная основа всего курса или крупных его разделов.

- Лекция-беседа - непосредственный контакт педагогического работника с аудиторией - диалог. По ходу лекции педагогический работник задает вопросы для выяснения мнений и уровня осведомленности обучающихся по рассматриваемой проблеме.

- Лекция-дискуссия - свободный обмен мнениями в ходе изложения лекционного материала. Педагогический работник активизирует участие в обсуждении отдельными вопросами, сопоставляет между собой различные мнения и тем самым развивает дискуссию, стремясь направить ее в нужное русло.

- Лекция с применением обратной связи включает в себе то, что в начале и конце каждого раздела лекции задаются вопросы. Первый - для того, чтобы узнать, насколько обучающиеся ориентируются в излагаемом материале, вопрос в конце раздела предназначен для выяснения степени усвоения только что изложенного материала. При

неудовлетворительных результатах контрольного опроса педагогический работник возвращается к уже прочитанному разделу, изменив при этом методику подачи материала.

- Проблемная лекция опирается на логику последовательно моделируемых проблемных ситуаций путем постановки проблемных вопросов или предъявления проблемных задач. Проблемный вопрос - это диалектическое противоречие, требующее для своего решения размышления, сравнения, поиска, приобретения и применения новых знаний. Проблемная задача содержит дополнительную вводную информацию и при необходимости некоторые ориентиры поиска ее решения.

- Программированная лекция - консультация – педагогический работник сам составляет и предлагает обучающимся вопросы. На подготовленные вопросы педагогический работник сначала просит ответить обучающихся, а затем проводит анализ и обсуждение неправильных ответов. В лекциях можно использовать наглядные материалы, а также подготовить презентацию. Что касается презентации, то в качестве визуальной поддержки ее можно органично интегрировать во все вышеупомянутые лекции. В то же время лекцию-презентацию возможно выделить и в качестве самостоятельной формы. Лекция-презентация должна отражать суть основных и (или) проблемных вопросов лекции, на которые особо следует обратить внимание обучающихся. В условиях применения активного метода проведения занятий презентация представляется весьма удачным способом донесения информации до слушателей. Единственное, на что следует обратить внимание при подготовке слайдов, - это их оформление и текст. Слайд не должен быть перегружен картинками и лишней информацией, которая будет отвлекать от основного аспекта того или иного вопроса лекции. Во время лекции можно задавать вопросы аудитории в отношении того или иного слайда, тем самым еще больше вовлекая обучающихся в проблематику.

Краткое содержание лекционных занятий

Наименование разделов и тем	Содержание учебного материала
РАЗДЕЛ 1. КОМПЛЕКСНЫЙ ПОДХОД К ОБЕСПЕЧЕНИЮ ИНФОРМАЦИОННОЙ БЕЗОПАСНОСТИ	
Тема 1.1. Понятие и составляющие информационной безопасности	Законодательная и нормативно-правовая база РФ в области информатизации и защиты информации. Ответственность за нарушение законодательства в информационной сфере.
Тема 1.2. Угрозы информационной безопасности в компьютерных системах	Компьютерная система как объект защиты информации. Понятие угрозы информационной безопасности в компьютерных системах. Классификация и общий анализ угроз информационной безопасности в компьютерных системах. Случайные и преднамеренные угрозы информационной безопасности
Тема 1.3. Законодательный уровень информационной безопасности	Основные понятия информационной безопасности. Основные составляющие информационной безопасности: конфиденциальность, целостность, доступность. Комплексный подход к защите информации. Уровни формирования режима информационной безопасности: законодательный, административный, процедурный и программно-технический.
Тема 1.4. Административный уровень информационной безопасности	Политика безопасности. Программа безопасности. Синхронизация программы безопасности с жизненным циклом систем.
РАЗДЕЛ 2. МЕТОДЫ И СРЕДСТВА ОБЕСПЕЧЕНИЯ БЕЗОПАСНОСТИ ИНФОРМАЦИИ	
Тема 2.1. Защита информации от несанкционированного доступа	Способы несанкционированного доступа к информации в компьютерных системах. Характеристика средств защиты информации в компьютерных системах от несанкционированного доступа. Идентификация и аутентификация пользователей: основные понятия, парольная

	аутентификация, виды паролей, биометрическая аутентификация. Управление доступом: основные понятия, виды разграничения доступа, особенности дискреционного, мандатного и ролевого управления доступом
Тема 2.2. Криптографические методы защиты информации информационной безопасности	Основные понятия криптологии. Классификация криптографических средств. Симметричные и Ассиметричные криптосистемы. Методы шифрования: замены, перестановки, аналитические, аддитивные, комбинированные. Электронная цифровая подпись и ее применение для контроля целостности программ и данных.
Тема 2.3. Вирусы как угроза ИБ. Средства антивирусной защиты	Общие сведения и классификация компьютерных вирусов. Жизненный цикл вирусов. Основные каналы распространения вирусов. Методы и средства обнаружения и защиты от компьютерных вирусов. Антивирусные программные комплексы.
Тема 2.4. Стандарты и спецификации в области информационной безопасности	Характеристика систем стандартизации в области защиты информации. Оценочные стандарты и технические спецификации: «Оранжевая книга». Стандарт ISO/IEC 15408 «Критерии оценки безопасности информационных технологий». Европейские критерии безопасности информационных технологий. Документы Гостехкомиссии России/ФСТЭК РФ по защите информации.

1.2. Методические материалы по подготовке к практическим занятиям по дисциплине (модулю)

Практические (семинарские) занятия - одна из форм учебного занятия, направленная на развитие самостоятельности обучающихся и приобретение умений и навыков. Данные учебные занятия углубляют, расширяют, детализируют полученные ранее знания. Практическое занятие предполагает выполнение обучающимися по заданию и под руководством преподавателей одной или нескольких практических работ.

Цель практических занятий и семинаров состоит в развитии познавательных способностей, самостоятельности мышления и творческой активности обучающихся; углублении, расширении, детализировании знаний, полученных на лекции в обобщенной форме, и содействии выработке навыков профессиональной деятельности. В отдельных случаях на практических занятиях и семинарах руководителем занятия сообщаются дополнительные знания.

Для достижения поставленных целей и решения требуемого перечня задач практические занятия и семинары проводятся традиционными технологиями или с использованием активных и интерактивных образовательных технологий.

Возможные формы проведения практических (семинарских) занятий:

- Деловая игра - это метод группового обучения совместной деятельности в процессе решения общих задач в условиях максимально возможного приближения к реальным проблемным ситуациям. Имитационные игры - на занятиях имитируется деятельность какой-либо организации, предприятия или его подразделения. Имитироваться могут события, конкретная деятельность людей (деловое совещание, обсуждение плана) и обстановка, условия, в которых происходит событие или осуществляется деятельность (кабинет начальника цеха, зал заседаний). Исполнение ролей (ролевые игры) - в этих играх отрабатывается тактика поведения, действий, выполнение функций и обязанностей конкретного лица. Для проведения игр с исполнением роли разрабатывается модель-пьеса ситуации, между студентами распределяются роли с «обязательным содержанием», характеризующиеся различными интересами; в процессе их взаимодействия должно быть найдено компромиссное решение. «Деловой театр» (метод инсценировки) - в нем разыгрывается какая-либо ситуация, поведение человека в этой обстановке, обучающийся должен вжиться в образ определенного лица, понять его действия, оценить обстановку и

найти правильную линию поведения. Основная задача метода инсценировки - научить ориентироваться в различных обстоятельствах, давать объективную оценку своему поведению, учитывать возможности других людей, влиять на их интересы, потребности и деятельность, не прибегая к формальным атрибутам власти, к приказу.

- Игровое проектирование - является практическим занятием или циклом занятий, суть которых состоит в разработке инженерного, конструкторского, технологического и других видов проектов в игровых условиях, максимально воссоздающих реальность. Этот метод отличается высокой степенью сочетания индивидуальной и совместной работы обучающихся.

- Познавательные-дидактические игры не относятся к деловым играм. Они предполагают лишь включение изучаемого материала в необычный игровой контекст и иногда содержат лишь элементы ролевых игр. Такие игры могут проводиться в виде копирования научных, культурных, социальных явлений (конкурс знатоков, «Поле чудес», КВН и т.д.) и в виде предметно-содержательных моделей, (например, игры-путешествия, когда надо разработать рациональный маршрут, пользуясь различными картами).

- Анализ конкретных ситуаций. Конкретная ситуация – это любое событие, которое содержит в себе противоречие или вступает в противоречие с окружающей средой. Ситуации могут нести в себе как позитивный, так и отрицательный опыт. Все ситуации делятся на простые, критические и экстремальные.

- Кейс-метод (от английского case – случай, ситуация) – усовершенствованный метод анализа конкретных ситуаций, метод активного проблемно-ситуационного анализа, основанный на обучении путем решения конкретных задач – ситуаций (решение кейсов). Непосредственная цель метода case-study - обучающиеся должны проанализировать ситуацию, разобраться в сути проблем, предложить возможные решения и выбрать лучшее из них. Кейсы делятся на практические (отражающие реальные жизненные ситуации), обучающие (искусственно созданные, содержащие значительные элементы условности при отражении в нем жизни) и исследовательские (ориентированные на проведение исследовательской деятельности посредством применения метода моделирования). Метод конкретных ситуаций (метод case-study) относится к неигровым имитационным активным методам обучения.

- Тренинг (англ. training от train — обучать, воспитывать) – метод активного обучения, направленный на развитие знаний, умений и навыков и социальных установок. Тренинг – форма интерактивного обучения, целью которого является развитие компетентности межличностного и профессионального поведения в общении. Достоинство тренинга заключается в том, что он обеспечивает активное вовлечение всех участников в процесс обучения. Можно выделить основные типы тренингов по критерию направленности воздействия и изменений – навыковый, психотерапевтический, социально-психологический, бизнес-тренинг.

- Метод Сократа (Майевтика) – метод вопросов, предполагающих критическое отношение к догматическим утверждениям, называется еще как метод «сократовской иронии». Это умение извлекать скрытое в человеке знание с помощью искусных наводящих вопросов, подразумевающего короткий, простой и заранее предсказуемый ответ.

- Интерактивная лекция – выступление ведущего обучающего перед большой аудиторией с применением следующих активных форм обучения: дискуссия, беседа, демонстрация слайдов или учебных фильмов, мозговой штурм.

- Групповая, научная дискуссия, диспут. Дискуссия — это целенаправленное обсуждение конкретного вопроса, сопровождающееся обменом мнениями, идеями между двумя и более лицами. Задача дискуссии - обнаружить различия в понимании вопроса и в споре установить истину. Дискуссии могут быть свободными и управляемыми. К технике управляемой дискуссии относятся: четкое определение цели, прогнозирование реакции оппонентов, планирование своего поведения, ограничение времени на выступления и их заданная очередность. Разновидностью свободной дискуссии является форум, где каждому желающему дается неограниченное время на выступление, при условии, что его выступление

вызывает интерес аудитории. Каждый конкретный форум имеет свою тематику — достаточно широкую, чтобы в её пределах можно было вести многоплановое обсуждение.

- Дебаты – это чётко структурированный и специально организованный публичный обмен мыслями между двумя сторонами по актуальным темам. Это разновидность публичной дискуссии участников дебатов, направляющая на переубеждение в своей правоте третьей стороны, а не друг друга. Поэтому вербальные и невербальные средства, которые используются участниками дебатов, имеют целью получения определённого результата — сформировать у слушателей положительное впечатление от собственной позиции.

- Метод работы в малых группах. Групповое обсуждение кого-либо вопроса направлено на достижение лучшего взаимопонимания и нахождения истины. Групповое обсуждение способствует лучшему усвоению изучаемого материала. Оптимальное количество участников - 5-7 человек. Перед обучающимися ставится проблема, выделяется определенное время, в течение которого они должны подготовить аргументированный обдуманный ответ. Педагогический работник может устанавливать правила проведения группового обсуждения – задавать определенные рамки обсуждения, ввести алгоритм выработки общего мнения, назначить лидера и др.

- Круглый стол - общество, собрание в рамках более крупного мероприятия (съезда, симпозиума, конференции). Мероприятие, как правило, на которое приглашаются эксперты и специалисты из разных сфер деятельности для обсуждения актуальных вопросов. Данная модель обсуждения, основываясь на соглашениях, в качестве итогов даёт результаты, которые, в свою очередь, являются новыми соглашениями.

- Коллоквиум - (лат. colloquium — разговор, беседа) - одна из форм учебных занятий в системе образования, имеющая целью выяснение и повышение знаний обучающихся. На коллоквиумах обсуждаются: отдельные части, разделы, темы, вопросы изучаемого курса (обычно не включаемые в тематику семинарских и других практических учебных занятий), рефераты, проекты и др. работы обучающихся. Это научные собрания, на которых заслушиваются и обсуждаются доклады. Коллоквиум – это и форма контроля, массового опроса, позволяющая преподавателю в сравнительно небольшой срок выяснить уровень знаний студентов по данной теме дисциплины. Коллоквиум проходит обычно в форме дискуссии, в ходе которой обучающимся предоставляется возможность высказать свою точку зрения на рассматриваемую проблему, учиться обосновывать и защищать ее. Аргументируя и отстаивая свое мнение, обучающийся в то же время демонстрирует, насколько глубоко и осознанно он усвоил изученный материал.

- Метод «мозговой штурм» (мозговой штурм, мозговая атака, англ. brainstorming) — оперативный метод решения проблемы на основе стимулирования творческой активности, при котором участникам обсуждения предлагают высказывать как можно большее количество вариантов решения, в том числе самых фантастичных. Затем из общего числа высказанных идей отбирают наиболее удачные, которые могут быть использованы на практике. Является методом экспертного оценивания.

- Метод проектов - это способ достижения дидактической цели через детальную разработку проблемы (технологию), которая должна завершиться вполне реальным, осязаемым практическим результатом, оформленным тем или иным образом; это совокупность приёмов, действий обучающихся в их определённой последовательности для достижения поставленной задачи – решения проблемы, лично значимой для учащихся и оформленной в виде некоего конечного продукта. Основное предназначение метода проектов состоит в предоставлении учащимся возможности самостоятельного приобретения знаний в процессе решения практических задач или проблем, требующего интеграции знаний из различных предметных областей.

- Брифинг - (англ. briefing от англ. brief – короткий, недолгий) – краткая пресс-конференция, посвященная одному вопросу. Основное отличие: отсутствует презентационная часть. То есть практически сразу идут ответы на вопросы журналистов.

- Метод портфолио (итал. portfolio — 'портфель, англ. - папка для документов) - современная образовательная технология, в основе которой используется метод аутентичного оценивания результатов образовательной и профессиональной деятельности. Портфолио как подборка сертифицированных достижений, наиболее значимых работ и отзывов на них.

Вопросы для самоподготовки к практическим (семинарским) занятиям по разделам (темам) дисциплины (модуля)

Задания для самостоятельной работы к Разделу 1

Вопросы для самостоятельной работы к Разделу 1

1. Понятие и составляющие информационной безопасности;
2. Виды угроз информации и методы защиты от них;
3. Законы, стандарты и спецификации информационной безопасности;
4. Меры процедурного уровня информационной безопасности;
5. Меры программно-технического уровня информационной безопасности.

Литература для самостоятельного изучения к Разделу 1

Основная литература

1. Суворова, Г. М. Информационная безопасность : учебное пособие для вузов / Г. М. Суворова. — Москва : Издательство Юрайт, 2023. — 253 с. — (Высшее образование). — ISBN 978-5-534-13960-0. — URL : <https://urait.ru/bcode/519780>
2. Внуков, А. А. Защита информации : учебное пособие для вузов / А. А. Внуков. — 3-е изд., перераб. и доп. — Москва : Издательство Юрайт, 2023. — 161 с. — (Высшее образование). — ISBN 978-5-534-07248-8. — Текст : электронный // Образовательная платформа Юрайт [сайт]. — URL: <https://urait.ru/bcode/512268> (дата обращения: 07.06.2023).

Дополнительная литература

1. Технологии обеспечения безопасности информационных систем : учебное пособие : [16+] / А. Л. Марухленко, Л. О. Марухленко, М. А. Ефремов [и др.]. — Москва ; Берлин : Директ-Медиа, 2021. — 210 с. : ил., схем., табл. — Режим доступа: по подписке. — URL: <https://biblioclub.ru/index.php?page=book&id=598988> (дата обращения: 09.03.2023). — Библиогр.: с. 196-205. — ISBN 978-5-4499-1671-6. — DOI 10.23681/598988. — Текст : электронный.
2. Щеглов, А. Ю. Защита информации: основы теории : учебник для вузов / А. Ю. Щеглов, К. А. Щеглов. — Москва : Издательство Юрайт, 2023. — 309 с. — (Высшее образование). — ISBN 978-5-534-04732-5. — Текст : электронный // Образовательная платформа Юрайт [сайт]. — URL: <https://urait.ru/bcode/511998> (дата обращения: 07.06.2023).
3. Зенков, А. В. Информационная безопасность и защита информации : учебное пособие для вузов / А. В. Зенков. — 2-е изд., перераб. и доп. — Москва : Издательство Юрайт, 2023. — 107 с. — (Высшее образование). — ISBN 978-5-534-16388-9. — Текст : электронный // Образовательная платформа Юрайт [сайт]. — URL: <https://urait.ru/bcode/530927> (дата обращения: 07.06.2023)

Задания для самостоятельной работы к Разделу 2

Вопросы для самостоятельной работы к Разделу 2

1. Меры программно-технического уровня информационной безопасности;

2. Методы защита информации от несанкционированного доступа;
3. Способы разграничения полномочий и доступа к объектам;
4. Осуществление регистрации и аудита в компьютерной системе;
5. Проведение оценки рисков компьютерной системы;
6. Применение средств антивирусной защиты.

Литература для самостоятельного изучения к Разделу 2

Основная литература

1. Суворова, Г. М. Информационная безопасность : учебное пособие для вузов / Г. М. Суворова. — Москва : Издательство Юрайт, 2023. — 253 с. — (Высшее образование). — ISBN 978-5-534-13960-0. — URL : <https://urait.ru/bcode/519780>
2. Внуков, А. А. Защита информации : учебное пособие для вузов / А. А. Внуков. — 3-е изд., перераб. и доп. — Москва : Издательство Юрайт, 2023. — 161 с. — (Высшее образование). — ISBN 978-5-534-07248-8. — Текст : электронный // Образовательная платформа Юрайт [сайт]. — URL: <https://urait.ru/bcode/512268> (дата обращения: 07.06.2023).

Дополнительная литература

1. Технологии обеспечения безопасности информационных систем : учебное пособие : [16+] / А. Л. Марухленко, Л. О. Марухленко, М. А. Ефремов [и др.]. — Москва ; Берлин : Директ-Медиа, 2021. — 210 с. : ил., схем., табл. — Режим доступа: по подписке. — URL: <https://biblioclub.ru/index.php?page=book&id=598988> (дата обращения: 09.03.2023). — Библиогр.: с. 196-205. — ISBN 978-5-4499-1671-6. — DOI 10.23681/598988. — Текст : электронный.
2. Щеглов, А. Ю. Защита информации: основы теории : учебник для вузов / А. Ю. Щеглов, К. А. Щеглов. — Москва : Издательство Юрайт, 2023. — 309 с. — (Высшее образование). — ISBN 978-5-534-04732-5. — Текст : электронный // Образовательная платформа Юрайт [сайт]. — URL: <https://urait.ru/bcode/511998> (дата обращения: 07.06.2023).

Зенков, А. В. Информационная безопасность и защита информации : учебное пособие для вузов / А. В. Зенков. — 2-е изд., перераб. и доп. — Москва : Издательство Юрайт, 2023. — 107 с. — (Высшее образование). — ISBN 978-5-534-16388-9. — Текст : электронный // Образовательная платформа Юрайт [сайт]. — URL: <https://urait.ru/bcode/530927> (дата обращения: 07.06.2023)

Тема 2.3. Наименование темы.

1.4. Методические материалы по подготовке к лабораторным занятиям по дисциплине (модулю)

Лабораторные занятия - одна из форм учебного занятия, направленная на развитие самостоятельности обучающихся и приобретение умений и навыков. Данные учебные занятия углубляют, расширяют, детализируют полученные ранее знания. Лабораторное занятие предполагает выполнение обучающимися по заданию и под руководством преподавателей одной или нескольких работ.

Цель лабораторных занятий состоит в развитии познавательных способностей, самостоятельности мышления и творческой активности обучающихся; углублении, расширении, детализировании знаний, полученных на лекции в обобщенной форме, и содействии выработке навыков профессиональной деятельности. В отдельных случаях на лабораторных занятиях руководителем занятия сообщаются дополнительные знания.

Для достижения поставленных целей и решения требуемого перечня задач лабораторные занятия проводятся традиционными технологиями или с использованием активных и интерактивных образовательных технологий.

При подготовке и работе во время проведения лабораторных занятий следует обратить внимание на следующие моменты: на процесс предварительной подготовки, на работу во время занятия, обработку полученных результатов, исправление полученных замечаний.

Предварительная подготовка к лабораторному занятию заключается в изучении теоретического материала в отведенное для самостоятельной работы время, ознакомление с инструктивными материалами с целью осознания задач занятия, техники безопасности при работе с приборами, веществами.

Работа во время проведения занятия включает:

- консультирование студентов преподавателями и вспомогательным персоналом с целью предоставления исчерпывающей информации, необходимой для самостоятельного выполнения предложенных преподавателем задач.

- самостоятельное выполнение заданий согласно обозначенной рабочей программой дисциплины (модуля) тематики.

2. МЕТОДИЧЕСКИЕ РЕКОМЕНДАЦИИ ДЛЯ ОБУЧАЮЩИХСЯ ПО ОСВОЕНИЮ ДИСЦИПЛИНЫ (МОДУЛЯ) И САМОСТОЯТЕЛЬНОЙ РАБОТЕ

Освоение обучающимся дисциплины (модуля) «Введение в профессию (*модуля*)» предполагает изучение материалов дисциплины на аудиторных занятиях и в ходе самостоятельной работы. Аудиторные занятия проходят в форме лекций, семинаров, практических и лабораторных занятий. Самостоятельная работа включает разнообразный комплекс видов и форм работы обучающихся.

Для успешного освоения дисциплины (модуля) и достижения поставленных целей необходимо внимательно ознакомиться с рабочей программы дисциплины (модуля), доступной в электронной информационно-образовательной среде РГСУ.

Следует обратить внимание на списки основной и дополнительной литературы, на предлагаемые преподавателем ресурсы информационно-телекоммуникационной сети Интернет. Эта информация необходима для самостоятельной работы обучающегося.

При подготовке к аудиторным занятиям необходимо помнить особенности каждой формы его проведения.

Подготовка к учебному занятию лекционного типа заключается в следующем.

С целью обеспечения успешного обучения обучающийся должен готовиться к лекции, поскольку она является важнейшей формой организации учебного процесса, поскольку:

- знакомит с новым учебным материалом;
- разъясняет учебные элементы, трудные для понимания;
- систематизирует учебный материал;
- ориентирует в учебном процессе.

С этой целью:

- внимательно прочитайте материал предыдущей лекции;
- ознакомьтесь с учебным материалом по учебнику и учебным пособиям с темой прочитанной лекции;

- внесите дополнения к полученным ранее знаниям по теме лекции на полях лекционной тетради;

- запишите возможные вопросы, которые вы зададите лектору на лекции по материалу изученной лекции;

- постарайтесь уяснить место изучаемой темы в своей подготовке;

- узнайте тему предстоящей лекции (по тематическому плану, по информации лектора) и запишите информацию, которой вы владеете по данному вопросу.

Подготовка к занятию семинарского типа.

При подготовке и работе во время проведения занятий семинарского типа следует обратить внимание на следующие моменты: на процесс предварительной подготовки, на работу во время занятия, обработку полученных результатов, исправление полученных замечаний.

Предварительная подготовка к учебному занятию семинарского типа заключается в изучении теоретического материала в отведенное для самостоятельной работы время, ознакомление с инструктивными материалами с целью осознания задач практического занятия, техники безопасности при работе с приборами, веществами.

Работа во время проведения учебного занятия семинарского типа включает:

– консультирование студентов преподавателями и вспомогательным персоналом с целью предоставления исчерпывающей информации, необходимой для самостоятельного выполнения предложенных преподавателем задач.

– самостоятельное выполнение заданий согласно обозначенной рабочей программой дисциплины (модуля) тематики.

Самостоятельная работа.

Самостоятельная работа - планируемая учебная, учебно-исследовательская, научно-исследовательская работа студентов, выполняемая во внеаудиторное (аудиторное) время по заданию и при методическом руководстве преподавателя, но без его непосредственного участия (при частичном непосредственном участии преподавателя, оставляющем ведущую роль за работой студентов).

Для более углубленного изучения темы задания для самостоятельной работы рекомендуется выполнять параллельно с изучением данной темы. При выполнении заданий по возможности используйте наглядное представление материала.

Самостоятельная работа студентов в ВУЗе является важным видом учебной и научной деятельности студента. Самостоятельная работа студентов играет значительную роль в рейтинговой технологии обучения.

К современному специалисту в области медицины общество предъявляет достаточно широкий перечень требований, среди которых немаловажное значение имеет наличие у выпускников определенных навыков (компетенций) и умения самостоятельно добывать знания из различных источников, систематизировать полученную информацию, давать оценку конкретной профессиональной ситуации. Формирование такого умения происходит в течение всего периода обучения.

В процессе самостоятельной работы студент приобретает необходимые для будущей специальности компетенции, навыки самоорганизации, самоконтроля, самоуправления, саморефлексии и становится активным самостоятельным субъектом учебной деятельности.

Самостоятельная работа студентов должна оказывать важное влияние на формирование личности будущего специалиста, его компетентность. Каждый студент самостоятельно определяет режим своей работы и меру труда, затрачиваемого на овладение учебным содержанием по каждой дисциплине. Он выполняет внеаудиторную работу по личному индивидуальному плану, в зависимости от его подготовки, времени и других условий.

Виды самостоятельной работы.

Работа с литературой.

При работе с книгой необходимо подобрать литературу, научиться правильно ее читать, вести записи. Для подбора литературы в библиотеке используются алфавитный и систематический каталоги. Важно помнить, что рациональные навыки работы с книгой - это всегда большая экономия времени и сил. Правильный подбор учебников рекомендуется преподавателем, читающим лекционный курс. Необходимая литература может быть также указана в методических разработках по данному курсу. Изучая материал по учебнику, следует переходить к следующему вопросу только после правильного уяснения предыдущего, описывая на бумаге все выкладки и вычисления (в том числе те, которые в учебнике опущены или на лекции даны для самостоятельного вывода). При изучении любой дисциплины большую и важную роль играет самостоятельная индивидуальная работа. Особое внимание

следует обратить на определение основных понятий курса. Студент должен подробно разбирать примеры, которые поясняют такие определения, и уметь строить аналогичные примеры самостоятельно. Нужно добиваться точного представления о том, что изучаешь. Полезно составлять опорные конспекты. При изучении материала по учебнику полезно в тетради (на специально отведенных полях) дополнять конспект лекций. Там же следует отмечать вопросы, выделенные студентом для консультации с преподавателем. Выводы, полученные в результате изучения, рекомендуется в конспекте выделять, чтобы они при перечитывании записей лучше запоминались. Опыт показывает, что многим студентам помогает составление листа опорных сигналов, содержащего важнейшие и наиболее часто употребляемые формулы и понятия. Такой лист помогает запомнить формулы, основные положения лекции, а также может служить постоянным справочником для студента. Различают два вида чтения: первичное и вторичное. Первичное - это внимательное, неторопливое чтение, при котором можно остановиться на трудных местах.

Задача вторичного чтения - полное усвоение смысла целого (по счету это чтение может быть и не вторым, а третьим или четвертым). Самостоятельная работа с учебниками и книгами (а также самостоятельное теоретическое исследование проблем, обозначенных преподавателем на лекциях) – это важнейшее условие формирования у себя научного способа познания.

Чтение научного текста является частью познавательной деятельности. Ее цель – извлечение из текста необходимой информации. От того насколько осознанно читающим собственная внутренняя установка при обращении к печатному слову (найти нужные сведения, усвоить информацию полностью или частично, критически проанализировать материал и т.п.) во многом зависит эффективность осуществляемого действия.

Методические рекомендации по составлению конспекта:

1. Внимательно прочитайте текст. Уточните в справочной литературе непонятные слова. При записи не забудьте вынести справочные данные на поля конспекта;
2. Выделите главное, составьте план;
3. Кратко сформулируйте основные положения текста, отметьте аргументацию автора;
4. Законспектируйте материал, четко следуя пунктам плана. При конспектировании старайтесь выразить мысль своими словами. Записи следует вести четко, ясно.

5. Грамотно записывайте цитаты. Цитируя, учитывайте лаконичность, значимость мысли. В тексте конспекта желательно приводить не только тезисные положения, но и их доказательства. При оформлении конспекта необходимо стремиться к емкости каждого предложения. Мысли автора книги следует излагать кратко, заботясь о стиле и выразительности написанного. Число дополнительных элементов конспекта должно быть логически обоснованным, записи должны распределяться в определенной последовательности, отвечающей логической структуре произведения. Для уточнения и дополнения необходимо оставлять поля. Овладение навыками конспектирования требует от студента целеустремленности, повседневной самостоятельной работы.

Методические материалы по самостоятельному решению задач

При самостоятельном решении задач нужно обосновывать каждый этап решения, исходя из теоретических положений курса. Если студент видит несколько путей решения проблемы (задачи), то нужно сравнить их и выбрать самый рациональный. Полезно до начала вычислений составить краткий план решения проблемы (задачи). Решение проблемных задач или примеров следует излагать подробно, вычисления располагать в строгом порядке, отделяя вспомогательные вычисления от основных. Решения при необходимости нужно сопровождать комментариями, схемами, чертежами и рисунками. Следует помнить, что решение каждой учебной задачи должно доводиться до окончательного логического ответа, которого требует условие, и по возможности с выводом. Полученный ответ следует проверить способами, вытекающими из существа данной задачи. Полезно также (если возможно) решать несколькими способами и сравнить полученные результаты. Решение задач данного типа нужно продолжать до приобретения твердых навыков в их решении.

Методические материалы к выполнению реферата

Реферат (от лат. referre – сообщать) – краткое изложение в письменном виде или в форме публикации доклада, содержания научного труда (трудов), литературы по теме. Работа над рефератом условно разделяется на выбор темы, подбор литературы, подготовку и защиту плана; написание теоретической части и всего текста с указанием библиографических данных используемых источников, подготовку доклада, выступление с ним. Тематика рефератов полностью связана с основными вопросами изучаемого курса.

Список литературы к темам не дается, и обучающиеся самостоятельно ведут библиографический поиск, причем им не рекомендуется ограничиваться университетской библиотекой.

Важно учитывать, что написание реферата требует от обучающихся определенных усилий. Особое внимание следует уделить подбору литературы, методике ее изучения с целью отбора и обработки собранного материала, обоснованию актуальности темы и теоретического уровня обоснованности используемых в качестве примеров фактов какой-либо деятельности.

Выбрав тему реферата, начав работу над литературой, необходимо составить план. Изучая литературу, продолжается обдумывание темы, осмысливание прочитанного, делаются выписки, сопоставляются точки зрения разных авторов и т.д. Реферативная работа сводится к тому, чтобы в ней выделились две взаимосвязанные стороны: во-первых, ее следует рассматривать как учебное задание, которое должен выполнить обучаемый, а во-вторых, как форму научной работы, творческого воображения при выполнении учебного задания.

Наличие плана реферата позволяет контролировать ход работы, избежать формального переписывания текстов из первоисточников.

Оформление реферата включает титульный лист, оглавление и краткий список использованной литературы. Список использованной литературы размещается на последней странице рукописи или печатной форме реферата. Реферат выполняется в письменной или печатной форме на белых листах формата А4 (210 x 297 мм). Шрифт Times New Roman, кегель 14, через 1,5 интервала при соблюдении следующих размеров текста: верхнее поле – 25 мм, нижнее – 20 мм, левое – 30 мм, правое – 15 мм. Нумерация страниц производится вверху листа, по центру. Титульный лист нумерации не подлежит.

Рефераты должны быть написаны простым, ясным языком, без претензий на наукообразность. Следует избегать сложных грамматических оборотов, непривычных терминов и символов. Если же такие термины и символы все-таки приводятся, то необходимо разъяснять их значение при первом упоминании в тексте реферата.

Объем реферата предполагает тщательный отбор информации, необходимой для краткого изложения вопроса. Важнейший этап – редактирование готового текста реферата и подготовка к обсуждению. Обсуждение требует хорошей ориентации в материале темы, умения выделить главное, поставить дискуссионный вопрос, привлечь внимание слушателей к интересной литературе, логично и убедительно изложить свои мысли.

Рефераты обязательно подлежат защите. Процедура защиты начинается с определения оппонентов защищающего свою работу. Они стремятся дать основательный анализ работы обучающимся, обращают внимание на положительные моменты и недостатки реферата, дают общую оценку содержанию, форме преподнесения материала, характеру использованной литературы. Иногда они дополняют тот или иной раздел реферата. Последнее особенно ценно, ибо говорит о глубоком знании обучающимся-оппонентом изучаемой проблемы.

Обсуждение не ограничивается выслушиванием оппонентов. Другие обучающиеся имеют право уточнить или опровергнуть какое-либо утверждение. Преподаватель предлагает любому обучающемуся задать вопрос по существу доклада или попытаться подвести итог обсуждению.

Алгоритм работы над рефератом

1. Выбор темы

Тема должна быть сформулирована грамотно (с литературной точки зрения);

В названии реферата следует поставить четкие рамки рассмотрения темы;

Желательно избегать слишком длинных названий;

Следует по возможности воздерживаться от использования в названии спорных с научной точки зрения терминов, излишней наукообразности, а также чрезмерного упрощения формулировок.

2. Реферат следует составлять из пяти основных частей: введения; основной части; заключения; списка литературы; приложений.

3. Основные требования к введению:

Во введении не следует концентрироваться на содержании; введение должно включать краткое обоснование актуальности темы реферата, где требуется показать, почему данный вопрос может представлять научный интерес и есть ли связь представляемого материала с современностью. Таким образом, тема реферата должна быть актуальна либо с научной точки зрения, либо с современных позиций.

Очень важно выделить цель, а также задачи, которые требуется решить для выполнения цели.

Введение должно содержать краткий обзор изученной литературы, в котором указывается взятый из того или иного источника материал, кратко анализируются изученные источники, показывается их сильные и слабые стороны;

Объем введения составляет две страницы текста.

4. Требования к основной части реферата:

Основная часть содержит материал, отобранный для рассмотрения проблемы;

Также основная часть должна включать в себя собственно мнение обучающихся и сформулированные самостоятельные выводы, опирающиеся на приведенные факты;

Материал, представленный в основной части, должен быть логически изложен и распределен по параграфам, имеющим свои названия;

В изложении основной части необходимо использовать сноски (в первую очередь, когда приводятся цифры и чьи-то цитаты);

Основная часть должна содержать иллюстративный материал (графики, таблицы и т. д.);

Объем основной части составляет около 10 страниц.

5. Требования к заключению:

В заключении формулируются выводы по параграфам, обращается внимание на выдвинутые во введении задачи и цели;

Заключение должно быть четким, кратким, вытекающим из содержания основной части.

6. Требования к оформлению списка литературы (по ГОСТу):

Необходимо соблюдать правильность последовательности записи источников: сначала следует писать фамилию, а после инициалы; название работы не ставится в кавычки; после названия сокращенно пишется место издания; затем идет год издания; наконец, называется процитированная страница.

Критерии оценки реферата

Обучающийся, защищающий реферат, должен рассказать о его актуальности, поставленных целях и задачах, изученной литературе, структуре основной части, сделанных в ходе работы выводах.

По окончанию выступления ему может быть задано несколько вопросов по представленной проблеме.

Оценка складывается из соблюдения требований к реферату, грамотного раскрытия темы, умения четко рассказывать о представленном реферате, способности понять суть задаваемых по работе вопросов и найти точные ответы на них.

Методические материалы к выполнению эссе

Эссе – литературное произведение небольшого объема, обычно прозаическое, свободной композиции, передающее индивидуальные впечатления, суждения, соображения автора о той или иной проблеме, теме, о том или ином событии или явлении. Это вид

самостоятельной исследовательской работы обучающихся, с целью углубления и закрепления теоретических знаний и освоения практических навыков. Цель эссе состоит в развитии самостоятельного творческого мышления и письменного изложения собственных мыслей. При написании эссе обучающийся должен представить развернутый письменный ответ на теоретический или практический актуальный вопрос, объявленный преподавателем в аудитории непосредственно перед ее написанием. В процессе написания эссе разрешается пользоваться нормативно-правовыми актами, конспектом лекций (в печатном виде). Использование интернет-ресурсов не допускается. Темы эссе преподаватель предлагает из числа тех, которые обучающиеся уже рассматривали на лекциях или семинарских занятиях, исходя из содержания заданий в составе оценочных средств. По решению преподавателя, в качестве темы эссе может быть выбрана одна или несколько тем, которые могут быть распределены между обучающимися по желанию.

Требования к выполнению эссе:

1. Проводится письменно.

2. Эссе выполняется на компьютере (гарнитура Times New Roman, шрифт 14) через 1,5 интервала с полями: верхнее, нижнее – 2; правое – 3; левое – 1,5. Отступ первой строки абзаца – 1,25. Сноски – постраничные. Таблицы и рисунки встраиваются в текст работы. При этом обязательный заголовок таблицы надо размещать над табличным полем, а рисунки сопровождать подрисуночными подписями. При включении в эссе нескольких таблиц и/или рисунков их нумерация обязательна. Обязательна и нумерация страниц. Их целесообразно проставлять внизу страницы – по середине или в правом углу. Номер страницы не ставится на титульном листе, но в общее число страниц он включается. Объем эссе, без учета приложений, не должен превышать 5 страниц. Значительное превышение установленного объема является недостатком работы и указывает на то, что обучающийся не сумел отобрать и переработать необходимый материал.

3. Работа должна содержать собственные умозаключения по сути поставленной проблемы, включать самостоятельно проведенный анализ по сути этой проблемы, выводы, обобщающие авторскую позицию по поставленной проблеме.

Критерии оценки эссе:

«Отлично» – исключительные знания материала, абсолютное понимание сути, безукоризненное знание основных понятий и положений, логически и лексически грамотно изложенный, содержательный, аргументированный, конкретный и исчерпывающий ответ.

«Хорошо» – глубокие знания материала, правильное понимание сути, знание основных понятий и положений, содержательный, полный и конкретный ответ.

«Удовлетворительно» – твердые, но недостаточно полные знания, верное понимание сути, в целом правильный ответ.

«Неудовлетворительно» – непонимание сущности задания, грубые ошибки в ответе.

Методические материалы по выполнению тестирования.

Тестовые задания содержат вопросы и 3-4 варианта ответа по базовым положениям изучаемой темы/раздела, составлены с расчетом на знания, полученные обучающимся в процессе изучения темы/раздела.

Тестовые задания выполняются в письменной форме и сдаются преподавателю, ведущему дисциплину (модуль). На выполнение тестовых заданий обучающимся отводится 45 минут.

При обработке результатов оценочной процедуры используются: критерии оценки по содержанию и качеству полученных ответов, ключи, оценочные листы.

Критерии оценки теста:

«Зачтено» - если обучающийся правильно выполнил не менее 2/3 всей работы или допустил не более одной грубой ошибки и двух недочетов, не более одной грубой и одной негрубой ошибки, не более трех негрубых ошибок, одной негрубой ошибки и трех недочетов, при наличии четырех-пяти недочетов.

«Не зачтено» - если число ошибок и недочетов превысило норму для оценки 3 или правильно выполнено менее 2/3 всей работы.

Методические материалы по выполнению доклада.

Рекомендуется следующая структура доклада:

1. титульный лист, содержание доклада;
2. краткое изложение;
3. цели и задачи;
4. изложение характера исследований и рассмотренных проблем, гипотезы, спорные вопросы;
5. источники информации, методы сбора и анализа данных, степень их полноты и достоверности;
6. анализ и толкование полученных в работе результатов;
7. выводы и оценки;
8. библиография и приложения.

Время выступления докладчика не должно превышать 10 минут.

Основные требования к оформлению доклада:

- титульный лист должен включать название доклада, наименование предметной (цикловой) комиссии, фамилию обучающегося;
- все использованные литературные источники сопровождаются библиографическим описанием;
- приводимая цитата из источника берется в кавычки (оформляются сноски);
- единицы измерения должны применяться в соответствии с действующими стандартами;
- все названия литературных источников следует приводить в соответствии с новейшими изданиями;
- рекомендуется включение таблиц, графиков, схем, если они отражают основное содержание или улучшают ее наглядность;
- названия фирм, учреждений, организаций и предприятий должны именоваться так, как они указываются в источнике;

Критерии оценки доклада

При выполнении доклада обучающийся должен продемонстрировать умение кратко излагать прочитанный материал, а также умение обобщать и анализировать материал по теме доклада.

Презентация

Методические материалы к презентациям

1. Объем презентации 10 -20 слайдов.
2. На титульном слайде должно быть отражено:
 - наименование факультета;
 - тема презентации;
 - фамилия, имя, отчество, направление подготовки/ специальность, направленность (профиль)/ специализация, форма обучения, номер группы автора презентации;
 - фамилия, имя, отчество, степень, звание, должность руководитель работы;
 - год выполнения работы.
3. В презентации должны быть отражены обоснование актуальности представляемого материала, цели и задачи работы.
4. Содержание презентации должно включать наиболее значимый материал доклада, а также, при необходимости, таблицы, диаграммы, рисунки, фотографии, карты, видео – вставки, звуковое сопровождение.
5. Заключительный слайд должен содержать информацию об источниках информации для презентации.

Критерии оценки презентации

1. Объем презентации 10 -20 слайдов.

2. Правильность оформления титульного слайда.
3. Актуальность отобранного материала, обоснованность формулировки цели и задач работы.
4. Наглядность и логичность презентации, обоснованность использования таблиц, диаграмм, рисунков, фотографий, карт, видео – вставок, звукового сопровождения; правильный выбор шрифтов, фона, других элементов дизайна слайда.
5. Объем и качество источников информации (не менее 2-х интернет – источников и не менее 2-х литературных источников).

Методические материалы по подготовке к опросу

Самостоятельная работа обучающихся включает подготовку к опросу на практических занятиях. Для этого обучающийся изучает лекции, основную и дополнительную литературу, публикации, информацию из Интернет-ресурсов.

Тема и вопросы к практическим занятиям, вопросы для самоконтроля содержатся в рабочей программе и доводятся до студентов заранее.

Для подготовки к опросу обучающемуся необходимо ознакомиться с материалом, посвященным теме практического занятия, в учебнике или другой рекомендованной литературе, конспекте лекции, обратить внимание на усвоение основных понятий дисциплины, выявить неясные вопросы и подобрать дополнительную литературу для их освещения.

Критерии оценки опроса

«Отлично»:

- дан полный, развернутый ответ на поставленный вопрос;
- в ответе прослеживается четкая структура, логическая последовательность, отражающая сущность раскрываемых понятий, теорий, явлений;
- знание по предмету демонстрируется на фоне понимания его в системе данной науки и междисциплинарных связей;
- свободное владение терминологией;
- ответы на дополнительные вопросы четкие, краткие;

«Хорошо»:

- дан полный, развернутый ответ на поставленный вопрос, показано умение выделять существенные и несущественные признаки, причинно-следственные связи;
- ответ недостаточно логичен с единичными ошибками в частностях, исправленные студентом с помощью преподавателя;
- единичные ошибки в терминологии;
- ответы на дополнительные вопросы правильные, недостаточно полные и четкие.

«Удовлетворительно»:

- ответ не полный, с ошибками в деталях, умение раскрыть значение обобщенных знаний не показано, речевое оформление требует поправок, коррекции;
- логика и последовательность изложения имеют нарушения, студент не способен самостоятельно выделить существенные и несущественные признаки и причинно-следственные связи;
- ошибки в раскрываемых понятиях, терминах;
- студент не ориентируется в теме, допускает серьезные ошибки;
- студент не может ответить на большую часть дополнительных вопросов.

«Неудовлетворительно»:

- ответ представляет собой разрозненные знания с существенными ошибками по вопросу;
- присутствуют фрагментарность, нелогичность изложения, студент не осознает связь обсуждаемого вопроса с другими объектами дисциплины, речь неграмотная;
- незнание терминологии;
- ответы на дополнительные вопросы неправильные.

Методические материалы по выполнению практического задания

При выполнении практического задания обучающийся придерживается следующего алгоритма:

1. Записать дату, тему и цель задания;
2. Ознакомиться с правилами и условия выполнения практического задания;
3. Повторить теоретические задания, необходимые для рациональной работы и других практических действий, используя конспекты лекций и рекомендованную литературу, представленной в программе;
4. Выполнить работу по предложенному алгоритму действий;
5. Обобщить результаты работы, сформулировать выводы / дать ответы на контрольные вопросы;

Работа должна быть выполнена грамотно, с соблюдением культуры изложения. При использовании данных из учебных, методических пособий и другой литературы, периодических изданий, Интернет-источников должны иметься ссылки на вышеперечисленные.

Критерии оценки практического задания:

«Отлично» – правильный ответ, дается четкое обоснование принятому решению; рассуждения четкие последовательные логические; используются ссылки на полученные при изучении дисциплины знания; правильно используются формулы, понятия, процедуры, имеющие прямое отношение к задаче для подтверждения принятого решения.

«Хорошо» – правильный ответ, дается обоснование принятому решению; но с не существенными ошибками, в рассуждениях отсутствует логическая последовательность; используются ссылки на полученные при изучении дисциплины знания, правильно используются формулы, понятия, процедуры, имеющие прямое отношение к задаче для подтверждения принятого решения.

«Удовлетворительно» – правильный ответ, допускаются грубые ошибки в обосновании принятого решения; рассуждения не последовательные сумбурные; используются ссылки на полученные при изучении дисциплины знания; используются формулы, процедуры, понятия, имеющие прямое значение для подтверждения принятого решения, однако, при обращении к ним допускаются серьезные ошибки, студент не может правильно ими воспользоваться.

«Неудовлетворительно, не зачтено» – ответ неверный, отсутствует обоснование принятому решению; студент демонстрирует полное непонимание сути вопроса.

Для оценки решения ситуационной задачи (аналитического задания):

Оценка «отлично» выставляется, если задача решена грамотно, ответы на вопросы сформулированы четко. Эталонный ответ полностью соответствует решению студента, которое хорошо обосновано теоретически.

Оценка «хорошо» выставляется, если задача решена, ответы на вопросы сформулированы не достаточно четко. Решение студента в целом соответствует эталонному ответу, но не достаточно хорошо обосновано теоретически.

Оценка «удовлетворительно» выставляется, если задача решена не полностью, ответы не содержат всех необходимых обоснований решения.

Оценка «неудовлетворительно» выставляется, если задача не решена или имеет грубые теоретические ошибки в ответе на поставленные вопросы.

Методические материалы по выполнению лабораторного задания

При выполнении лабораторного задания обучающийся придерживается следующего алгоритма:

1. Записать дату, тему и цель задания;
2. Ознакомиться с правилами и условия выполнения задания;
3. Повторить теоретические задания, необходимые для рациональной работы и других практических действий, используя конспекты лекций и рекомендованную литературу, представленной в программе;
4. Выполнить работу по предложенному алгоритму действий;
5. Обобщить результаты работы, сформулировать выводы / дать ответы на контрольные вопросы;

Работа должна быть выполнена грамотно, с соблюдением культуры изложения. При использовании данных из учебных, методических пособий и другой литературы, периодических изданий, Интернет-источников должны иметься ссылки на вышеперечисленные.

Критерии оценки лабораторного задания:

«Отлично» – правильный ответ, дается четкое обоснование принятому решению; рассуждения четкие последовательные логические; используются ссылки на полученные при изучении дисциплины знания; правильно используются формулы, понятия, процедуры, имеющие прямое отношение к задаче для подтверждения принятого решения.

«Хорошо» – правильный ответ, дается обоснование принятому решению; но с не существенными ошибками, в рассуждениях отсутствует логическая последовательность; используются ссылки на полученные при изучении дисциплины знания, правильно используются формулы, понятия, процедуры, имеющие прямое отношение к задаче для подтверждения принятого решения.

«Удовлетворительно» – правильный ответ, допускаются грубые ошибки в обосновании принятого решения; рассуждения не последовательные сумбурные; используются ссылки на полученные при изучении дисциплины знания; используются формулы, процедуры, понятия, имеющие прямое значение для подтверждения принятого решения, однако, при обращении к ним допускаются серьезные ошибки, студент не может правильно ими воспользоваться.

«Неудовлетворительно, не зачтено» – ответ неверный, отсутствует обоснование принятому решению; студент демонстрирует полное непонимание сути вопроса.

Методические указания для подготовки к промежуточной аттестации.

Изучение учебных дисциплин (модулей) завершается зачетом/зачетом с оценкой или экзаменом. Подготовка к промежуточной аттестации способствует закреплению, углублению и обобщению знаний, получаемых, в процессе обучения, а также применению их к решению практических задач. Готовясь к экзамену, студент ликвидирует имеющиеся пробелы в знаниях, углубляет, систематизирует и упорядочивает свои знания. На зачете или экзамене студент демонстрирует то, что он освоил в процессе обучения по дисциплине (модулю).

Вначале следует просмотреть весь материал по дисциплине (модулю), отметить для себя трудные вопросы. Обязательно в них разобраться. В заключение еще раз целесообразно повторить основные положения, используя при этом листы опорных сигналов. Систематическая подготовка к занятиям в течение семестра позволит использовать время промежуточной аттестации для систематизации знаний.

3. МЕТОДИЧЕСКИЕ МАТЕРИАЛЫ, ОПРЕДЕЛЯЮЩИЕ ПРОЦЕДУРЫ ОЦЕНИВАНИЯ ЗНАНИЙ, УМЕНИЙ, НАВЫКОВ И (ИЛИ) ОПЫТА ДЕЯТЕЛЬНОСТИ, ХАРАКТЕРИЗУЮЩИХ ЭТАПЫ ФОРМИРОВАНИЯ КОМПЕТЕНЦИЙ

3.1. Организационные основы применения балльно-рейтинговой системы оценки успеваемости обучающихся по дисциплине (модулю)

Оценка качества освоения обучающимися дисциплины (модуля) реализуется в формате балльно-рейтинговой системы оценки успеваемости обучающихся (БРСО).

БРСО в ходе текущего контроля успеваемости и промежуточной аттестации осуществляется по 100-балльной шкале.

Академический рейтинг обучающегося по дисциплине (модулю) складывается из результатов:

– текущего контроля успеваемости (максимальный текущий рейтинг обучающегося 80 рейтинговых баллов);

– промежуточной аттестации (максимальный рубежный рейтинг обучающегося 20 рейтинговых баллов).

Условия оценки освоения обучающимся дисциплины (модуля) в формате БРСО доводятся преподавателем до сведения обучающихся на первом учебном занятии, а также размещены в свободном доступе в электронной информационно-образовательной среде Университета.

3.2. Проведение текущего контроля успеваемости обучающихся по дисциплине (модулю) в соответствии с балльно-рейтинговой системой оценки успеваемости обучающегося

В течение учебного семестра до промежуточной аттестации на основании утвержденной рабочей программы дисциплины (модуля) формируется текущий рейтинг обучающегося. Текущий рейтинг обучающегося складывается как сумма рейтинговых баллов, полученных им в течение учебного семестра по всем видам учебных занятий по учебной дисциплине.

В процессе текущего контроля оцениваются следующие действия обучающегося, направленные на освоение компетенций в рамках изучения учебной дисциплины:

– академическая активность (посещаемость учебных занятий, самостоятельное изучение содержания учебной дисциплины в электронной информационно-образовательной среде, соблюдение сроков сдачи практических заданий и текущих контрольных мероприятий и др.);

– выполнение и сдача текущих и итогового практических заданий (эссе, рефераты, творческие задания, кейс-задания, лабораторные работы, расчетные задания и др., активное участие в групповых интерактивных занятиях (дискуссии, WiKi-проекты и др.), защита проектов и др.);

– прохождение рубежей текущего контроля, включая соблюдение графика их прохождения в электронной информационно-образовательной среде.

Для планирования расчета текущего рейтинга обучающегося используются следующие пропорции:

Вид учебного действия	Максимальная рейтинговая оценка, баллов
академическая активность	10
практические задания	40
<i>из них: текущие практические задания</i>	20
<i>итоговое практическое задание</i>	20
рубежи текущего контроля	30
ИТОГО:	80

В течение учебного семестра по дисциплине (модулю) обучающимся должен быть накоплен текущий рейтинг не менее 52 рейтинговых баллов (65% от максимального значения текущего рейтинга).

Необходимыми условиями допуска обучающегося к промежуточной аттестации по дисциплине являются положительное прохождение обучающимся не менее 65% рубежей текущего контроля с накоплением не менее 65% максимального рейтингового балла за каждый рубеж текущего контроля и положительное выполнение итогового практического задания с накоплением не менее 65% максимального рейтингового балла, установленного за итоговое практическое задание.

Невыполнение вышеуказанных условий является текущей академической задолженностью, которая должна быть ликвидирована обучающимся до контрольного мероприятия промежуточной аттестации.

Сведения о наличии у обучающихся текущей академической задолженности, сроках и порядке добора рейтинговых баллов для её ликвидации доводятся до обучающихся педагогическим работником.

В случае неликвидации текущей академической задолженности, педагогический работник обязан во время контрольного мероприятия промежуточной аттестации поставить обучающемуся 0 рейтинговых баллов. В этом случае ликвидация текущей академической задолженности возможна в периоды проведения повторной промежуточной аттестации.

3.3. Проведение промежуточной аттестации обучающихся по дисциплине (модулю) в соответствии с балльно-рейтинговой системой оценки успеваемости обучающегося

Промежуточная аттестация по дисциплине (модулю) проводится в соответствии с Положением о промежуточной аттестации обучающихся по основным профессиональным образовательным программам высшего образования – программ специалитета в Российском государственном социальном университете и Положением о балльно-рейтинговой системе оценки успеваемости обучающихся по основным профессиональным образовательным программам высшего образования - программам бакалавриата, программам специалитета, программам магистратуры в Российском государственном социальном университете.

На промежуточную аттестацию отводится 20 рейтинговых баллов.

Ответы обучающегося на контрольном мероприятии промежуточной аттестации оцениваются педагогическим работником по 20 - балльной шкале, а итоговая оценка по дисциплине (модулю) выставляется по системе зачтено/не зачтено для зачета.

Критерии выставления оценки определяются Положением о балльно-рейтинговой системе оценки успеваемости обучающихся по основным профессиональным образовательным программам высшего образования - программам бакалавриата, программам специалитета, программам магистратуры в Российском государственном социальном университете.

В процессе определения рубежного рейтинга обучающегося используется следующая шкала:

Рубежный рейтинг	Критерии оценки освоения обучающимся учебной дисциплины в ходе контрольных мероприятий промежуточной аттестации
19-20 рейтинговых баллов	обучающийся глубоко и прочно усвоил программный материал, исчерпывающе, последовательно, грамотно и логически стройно его излагает, тесно увязывает с задачами и будущей деятельностью, не затрудняется с ответом при видоизменении задания, свободно справляется с задачами и практическими заданиями, правильно обосновывает принятые решения, умеет самостоятельно обобщать и излагать материал, не допуская
16-18 рейтинговых баллов	обучающийся твердо знает программный материал, грамотно и по существу излагает его, не допуская существенных неточностей в ответе на вопрос, может правильно применять теоретические положения и владеет необходимыми умениями и навыками при выполнении практических
13-15 рейтинговых баллов	обучающийся освоил основной материал, но не знает отдельных деталей, допускает неточности, недостаточно правильные формулировки, нарушает последовательность в изложении программного материала и испытывает затруднения в выполнении практических заданий
1-12 рейтинговых баллов	обучающийся не знает значительной части программного материала, допускает существенные ошибки, с большими затруднениями выполняет практические задания
0 рейтинговых баллов	не аттестован

Если результат контроля успеваемости в рамках проведения контрольных мероприятий промежуточной аттестации (рубежный рейтинг обучающегося) неудовлетворительный (получено менее 13 рейтинговых баллов), то промежуточная аттестация по учебной дисциплине (модулю) невозможна даже при наличии высокого текущего рейтинга, полученного по итогам текущего контроля по учебной дисциплине (модулю).

ЛИСТ РЕГИСТРАЦИИ ИЗМЕНЕНИЙ

№ п/ п	Содержание изменения	Реквизиты документа об утверждении изменения	Дата введения изменения
1.	Утверждены и введены в действие решением Ученого совета факультета на основании Федерального государственного образовательного стандарта (указываем реквизиты ФГОС)	Протокол заседания Ученого совета факультета № ____ от « ____ » ____ 20 ____ года	__ . __ . ____
2.	*	Протокол заседания Ученого совета факультета № ____ от « ____ » ____ 20 ____ года	__ . __ . ____
3.	*	Протокол заседания Ученого совета факультета № ____ от « ____ » ____ 20 ____ года	__ . __ . ____
4.	*	Протокол заседания Ученого совета факультета № ____ от « ____ » ____ 20 ____ года	__ . __ . ____



**Министерство науки и высшего образования Российской Федерации
Федеральное государственное бюджетное образовательное учреждение
высшего образования
«Российский государственный социальный университет»**

УТВЕРЖДАЮ

**И.о. декана факультета политических и
социальных технологий**

_____/Пивнева С.В./

28.03.2023 г.

МЕТОДИЧЕСКИЕ МАТЕРИАЛЫ ПО ДИСЦИПЛИНЕ (МОДУЛЮ)

СТАНДАРТЫ В ПРОФЕССИОНАЛЬНОЙ ДЕЯТЕЛЬНОСТИ

Специальность

«Безопасность информационных технологий в правоохранительной сфере»

Специализация

«Специализация N 1 «Технологии защиты информации в правоохранительной сфере»

**ОБРАЗОВАТЕЛЬНАЯ ПРОГРАММА ВЫСШЕГО ОБРАЗОВАНИЯ - ПРОГРАММА
СПЕЦИАЛИТЕТА**

Форма обучения

Очная

Москва, 2023 г.

Методические материалы по дисциплине (модулю) «Стандарты в профессиональной деятельности» разработана на основании федерального государственного образовательного стандарта высшего образования – *специалитета* по специальности 10.05.05 Безопасность информационных технологий в правоохранительной сфере, утвержденного приказом Министерства образования и науки Российской Федерации от 26.11.2020г. № 1612, учебного плана по основной профессиональной образовательной программе высшего образования - программе *специалитета* по специальности 10.05.05 Безопасность информационных технологий в правоохранительной сфере (далее – «ОПОП»).

Методические материалы по дисциплине (модулю) разработаны рабочей группой в составе: к.п.н., доцент Н.Г. Витковская, канд. физ-мат. наук, доцент Мельникова Е.А..

Методические материалы по дисциплине (модулю) обсуждены и утверждены на заседании кафедры информационных технологий, искусственного интеллекта и общественно-социальных технологий цифрового общества факультета социальных и политических технологий (Протокол № 7 от «28» марта 2023 года)

Заведующий кафедрой
канд. пед. наук, доцент



(подпись)

С.В. Крапивка

Методические материалы по дисциплине (модулю) рецензированы и рекомендованы к утверждению:

ФГБОУ ВО «Московский политехнический университет», НОЦ инфокогнитивных технологий, доктор технических наук, профессор



(подпись)

Н.И. Гданский

канд. техн. наук, доцент кафедры информационных технологий, искусственного интеллекта и общественно-социальных технологий цифрового общества факультета политических и социальных технологий



(подпись)

В.Л. Симонов

Согласовано

Научная библиотека, директор



И.Г. Маляр

СОДЕРЖАНИЕ

1. МЕТОДИЧЕСКИЕ МАТЕРИАЛЫ К ЛЕКЦИОННЫМ, ЛАБОРАТОРНЫМ ЗАНЯТИЯМ	4
1.1. Методические материалы к проведению лекционных занятий по дисциплине (модулю).....	4
1.2. Методические материалы по подготовке к практическим занятиям по дисциплине (модулю).....	5
1.4. Методические материалы по подготовке к лабораторным занятиям по дисциплине (модулю).....	9
2. МЕТОДИЧЕСКИЕ РЕКОМЕНДАЦИИ ДЛЯ ОБУЧАЮЩИХСЯ ПО ОСВОЕНИЮ ДИСЦИПЛИНЫ (МОДУЛЯ) И САМОСТОЯТЕЛЬНОЙ РАБОТЕ.....	10
3. МЕТОДИЧЕСКИЕ МАТЕРИАЛЫ, ОПРЕДЕЛЯЮЩИЕ ПРОЦЕДУРЫ ОЦЕНИВАНИЯ ЗНАНИЙ, УМЕНИЙ, НАВЫКОВ И (ИЛИ) ОПЫТА ДЕЯТЕЛЬНОСТИ, ХАРАКТЕРИЗУЮЩИХ ЭТАПЫ ФОРМИРОВАНИЯ КОМПЕТЕНЦИЙ.....	19
3.1. Организационные основы применения балльно-рейтинговой системы оценки успеваемости обучающихся по дисциплине (модулю).....	19
3.2. Проведение текущего контроля успеваемости обучающихся по дисциплине (модулю) в соответствии с балльно-рейтинговой системой оценки успеваемости обучающегося.....	19
3.3. Проведение промежуточной аттестации обучающихся по дисциплине (модулю) в соответствии с балльно-рейтинговой системой оценки успеваемости обучающегося.....	20
ЛИСТ РЕГИСТРАЦИИ ИЗМЕНЕНИЙ.....	22

1. МЕТОДИЧЕСКИЕ МАТЕРИАЛЫ К ЛЕКЦИОННЫМ, ЛАБОРАТОРНЫМ ЗАНЯТИЯМ

1.1. Методические материалы к проведению лекционных занятий по дисциплине (модулю)

Лекция - один из методов обучения, одна из основных системообразующих форм организации учебного процесса в вузе. Лекционное занятие представляет собой систематическое, последовательное, монологическое изложение педагогическим работником учебного материала, как правило, теоретического характера. Такое занятие представляет собой элемент технологии представления учебного материала путем логически стройного, систематически последовательного и ясного изложения.

Цель лекции – организация целенаправленной познавательной деятельности обучающихся по овладению программным материалом дисциплины (модуля). Чтение курса лекций позволяет дать связанное, последовательное изложение материала в соответствии с новейшими данными науки, сообщить слушателям основное содержание предмета в целостном, систематизированном виде. В ряде случаев лекция выполняет функцию основного источника информации: при отсутствии учебников и учебных пособий, чаще по новым курсам; в случае, когда новые научные данные по той или иной теме не нашли отражения в учебниках; отдельные разделы и темы очень сложны для самостоятельного изучения. В таких случаях только лектор может методически помочь обучающимся в освоении сложного материала.

Возможные формы проведения лекций:

- Вводная лекция – один из наиболее важных и трудных видов лекции при чтении систематических курсов. От успеха этой лекции во многом зависит успех усвоения всего курса. Она может содержать: определение дисциплины (модуля); краткую историческую справку о дисциплине (модуле); цели и задачи дисциплины (модуля), ее роль в общей системе обучения и связь со смежными дисциплинами (модулями); основные проблемы (понятия и определения) данной науки; основную и дополнительную учебную литературу; особенности самостоятельной работы обучающихся над дисциплиной (модулем) и формы участия в научно-исследовательской работе; отчетность по курсу.

- Информационная лекция ориентирована на изложение и объяснение обучающимся научной информации, подлежащей осмыслению и запоминанию. Это самый традиционный тип лекций в практике высшей школы.

- Заключительная лекция предназначена для обобщения полученных знаний и раскрытия перспектив дальнейшего развития данной науки.

- Обзорная лекция – это систематизация научных знаний на высоком уровне, допускающая большое число ассоциативных связей в процессе осмысления информации, излагаемой при раскрытии внутрисубъектной и межпредметной связей, исключая детализацию и конкретизацию. Как правило, стержень излагаемых теоретических положений составляет научно-понятийная и концептуальная основа всего курса или крупных его разделов.

- Лекция-беседа - непосредственный контакт педагогического работника с аудиторией - диалог. По ходу лекции педагогический работник задает вопросы для выяснения мнений и уровня осведомленности обучающихся по рассматриваемой проблеме.

- Лекция-дискуссия - свободный обмен мнениями в ходе изложения лекционного материала. Педагогический работник активизирует участие в обсуждении отдельными вопросами, сопоставляет между собой различные мнения и тем самым развивает дискуссию, стремясь направить ее в нужное русло.

- Лекция с применением обратной связи включает в себе то, что в начале и конце каждого раздела лекции задаются вопросы. Первый - для того, чтобы узнать, насколько обучающиеся ориентируются в излагаемом материале, вопрос в конце раздела предназначен для выяснения степени усвоения только что изложенного материала. При

неудовлетворительных результатах контрольного опроса педагогический работник возвращается к уже прочитанному разделу, изменив при этом методику подачи материала.

- Проблемная лекция опирается на логику последовательно моделируемых проблемных ситуаций путем постановки проблемных вопросов или предъявления проблемных задач. Проблемный вопрос - это диалектическое противоречие, требующее для своего решения размышления, сравнения, поиска, приобретения и применения новых знаний. Проблемная задача содержит дополнительную вводную информацию и при необходимости некоторые ориентиры поиска ее решения.

- Программированная лекция - консультация – педагогический работник сам составляет и предлагает обучающимся вопросы. На подготовленные вопросы педагогический работник сначала просит ответить обучающихся, а затем проводит анализ и обсуждение неправильных ответов. В лекциях можно использовать наглядные материалы, а также подготовить презентацию. Что касается презентации, то в качестве визуальной поддержки ее можно органично интегрировать во все вышеупомянутые лекции. В то же время лекцию-презентацию возможно выделить и в качестве самостоятельной формы. Лекция-презентация должна отражать суть основных и (или) проблемных вопросов лекции, на которые особо следует обратить внимание обучающихся. В условиях применения активного метода проведения занятий презентация представляется весьма удачным способом донесения информации до слушателей. Единственное, на что следует обратить внимание при подготовке слайдов, - это их оформление и текст. Слайд не должен быть перегружен картинками и лишней информацией, которая будет отвлекать от основного аспекта того или иного вопроса лекции. Во время лекции можно задавать вопросы аудитории в отношении того или иного слайда, тем самым еще больше вовлекая обучающихся в проблематику.

Краткое содержание лекционных занятий

Наименование разделов и тем	Содержание учебного материала
РАЗДЕЛ 1. Организационные и правовые основы информационной безопасности	
Тема 1.1. Значение информационной безопасности и ее место в системе национальной безопасности. Классификация видов национальной безопасности	Понятие и современная концепция национальной безопасности. Место информационной безопасности в системе национальной безопасности. Понятие и назначение доктрины информационной безопасности. Интересы личности, общества и государства в информационной сфере. Составляющие национальных интересов в информационной сфере, пути их достижения. Виды и состав угроз информационной безопасности. Состояние информационной безопасности Российской Федерации и основные задачи по ее обеспечению. Принципы обеспечения информационной безопасности. Общие методы обеспечения информационной безопасности. Основные положения государственной политики обеспечения информационной безопасности
Тема 1.2. Базовое законодательство в области информационных технологий и защиты информации. Стандарты в области информационной безопасности	Обзор законодательства России как основы для обеспечения интересов личности, общества и государства в информационной сфере. Характеристика стандартов в области информационной безопасности.
Тема 1.3. Классификация информации, подлежащей защите.	Государственные органы в области защиты информации Свойства информации как предмета защиты. Источник конфиденциальной информации. Сведения, которые могут быть отнесены к государственной тайне. Политический и экономический ущерб, наносимый при утечке сведений, составляющих государственную тайну. Основные виды конфиденциальной информации, нуждающейся в защите.

	Коммерческая тайна. Банковская тайна. Основные объекты профессиональной тайны.
Тема 1.4. Государственные органы в области защиты информации	Система безопасности РФ. Характеристика деятельности федеральных служб – основных государственных регуляторов в области информационной безопасности
РАЗДЕЛ 2. Способы и методы защиты информации	
Тема 2.1. Виды атак на информационную систему	Основные способы несанкционированного доступа к конфиденциальной информации. Методы, используемые злоумышленниками для получения доступа к конфиденциальной информации либо вывода из строя информационной системы.
Тема 2.2. Модели информационной безопасности	Способы предупреждения возможных угроз. Способы обнаружения угроз. Способы пресечения или локализации угроз. Основные способы ликвидации последствий. Основные защитные действия при реализации способов защиты информации. Защита от разглашения. Защитные действия от утечки и от несанкционированных действий (НСД) к конфиденциальной информации. Мероприятия по технической защите информации.
Тема 2.3. Стандарты и спецификации в области информационной безопасности	Характеристика систем стандартизации в области защиты информации. Оценочные стандарты и технические спецификации: «Оранжевая книга». Стандарт ISO/IEC 15408 «Критерии оценки безопасности информационных технологий». Европейские критерии безопасности информационных технологий. Документы ФСТЭК РФ по защите информации.
Тема 2.4. Подходы к реализации и этапы построения систем защиты информации	Реализация системы защиты информации на основе встраиваемых и встроенных средств защиты. Организация безопасной среды для работы обработки конфиденциальной информации. Этапы проектирования и реализации систем защиты конфиденциальной информации. Принципы, обусловленные принадлежностью, ценностью, конфиденциальностью, технологией защиты информации. Основные меры и архитектурные принципы обеспечения обслуживаемости информационных систем.

1.2. Методические материалы по подготовке к практическим занятиям по дисциплине (модулю)

Практические (семинарские) занятия - одна из форм учебного занятия, направленная на развитие самостоятельности обучающихся и приобретение умений и навыков. Данные учебные занятия углубляют, расширяют, детализируют полученные ранее знания. Практическое занятие предполагает выполнение обучающимися по заданию и под руководством преподавателей одной или нескольких практических работ.

Цель практических занятий и семинаров состоит в развитии познавательных способностей, самостоятельности мышления и творческой активности обучающихся; углублении, расширении, детализировании знаний, полученных на лекции в обобщенной форме, и содействии выработке навыков профессиональной деятельности. В отдельных случаях на практических занятиях и семинарах руководителем занятия сообщаются дополнительные знания.

Для достижения поставленных целей и решения требуемого перечня задач практические занятия и семинары проводятся традиционными технологиями или с использованием активных и интерактивных образовательных технологий.

Возможные формы проведения практических (семинарских) занятий:

- Деловая игра - это метод группового обучения совместной деятельности в процессе решения общих задач в условиях максимально возможного приближения к реальным проблемным ситуациям. Имитационные игры - на занятиях имитируется деятельность какой-

либо организации, предприятия или его подразделения. Имитироваться могут события, конкретная деятельность людей (деловое совещание, обсуждение плана) и обстановка, условия, в которых происходит событие или осуществляется деятельность (кабинет начальника цеха, зал заседаний). Исполнение ролей (ролевые игры) - в этих играх отрабатывается тактика поведения, действий, выполнение функций и обязанностей конкретного лица. Для проведения игр с исполнением роли разрабатывается модель-пьеса ситуации, между студентами распределяются роли с «обязательным содержанием», характеризующиеся различными интересами; в процессе их взаимодействия должно быть найдено компромиссное решение. «Деловой театр» (метод инсценировки) - в нем разыгрывается какая-либо ситуация, поведение человека в этой обстановке, обучающийся должен вжиться в образ определенного лица, понять его действия, оценить обстановку и найти правильную линию поведения. Основная задача метода инсценировки - научить ориентироваться в различных обстоятельствах, давать объективную оценку своему поведению, учитывать возможности других людей, влиять на их интересы, потребности и деятельность, не прибегая к формальным атрибутам власти, к приказу.

- Игровое проектирование - является практическим занятием или циклом занятий, суть которых состоит в разработке инженерного, конструкторского, технологического и других видов проектов в игровых условиях, максимально воссоздающих реальность. Этот метод отличается высокой степенью сочетания индивидуальной и совместной работы обучающихся.

- Познавательно-дидактические игры не относятся к деловым играм. Они предполагают лишь включение изучаемого материала в необычный игровой контекст и иногда содержат лишь элементы ролевых игр. Такие игры могут проводиться в виде копирования научных, культурных, социальных явлений (конкурс знатоков, «Поле чудес», КВН и т.д.) и в виде предметно-содержательных моделей, (например, игры-путешествия, когда надо разработать рациональный маршрут, пользуясь различными картами).

- Анализ конкретных ситуаций. Конкретная ситуация – это любое событие, которое содержит в себе противоречие или вступает в противоречие с окружающей средой. Ситуации могут нести в себе как позитивный, так и отрицательный опыт. Все ситуации делятся на простые, критические и экстремальные.

- Кейс-метод (от английского case – случай, ситуация) – усовершенствованный метод анализа конкретных ситуаций, метод активного проблемно-ситуационного анализа, основанный на обучении путем решения конкретных задач – ситуаций (решение кейсов). Непосредственная цель метода case-study - обучающиеся должны проанализировать ситуацию, разобраться в сути проблем, предложить возможные решения и выбрать лучшее из них. Кейсы делятся на практические (отражающие реальные жизненные ситуации), обучающие (искусственно созданные, содержащие значительные элементы условности при отражении в нем жизни) и исследовательские (ориентированные на проведение исследовательской деятельности посредством применения метода моделирования). Метод конкретных ситуаций (метод case-study) относится к неигровым имитационным активным методам обучения.

- Тренинг (англ. training от train — обучать, воспитывать) – метод активного обучения, направленный на развитие знаний, умений и навыков и социальных установок. Тренинг – форма интерактивного обучения, целью которого является развитие компетентности межличностного и профессионального поведения в общении. Достоинство тренинга заключается в том, что он обеспечивает активное вовлечение всех участников в процесс обучения. Можно выделить основные типы тренингов по критерию направленности воздействия и изменений – навыковый, психотерапевтический, социально-психологический, бизнес-тренинг.

- Метод Сократа (Майевтика) – метод вопросов, предполагающих критическое отношение к догматическим утверждениям, называется еще как метод «сократовской иронии». Это умение извлекать скрытое в человеке знание с помощью искусных наводящих вопросов, подразумевающего короткий, простой и заранее предсказуемый ответ.

- Интерактивная лекция – выступление ведущего обучающего перед большой аудиторией с применением следующих активных форм обучения: дискуссия, беседа, демонстрация слайдов или учебных фильмов, мозговой штурм.

- Групповая, научная дискуссия, диспут. Дискуссия — это целенаправленное обсуждение конкретного вопроса, сопровождающееся обменом мнениями, идеями между двумя и более лицами. Задача дискуссии - обнаружить различия в понимании вопроса и в споре установить истину. Дискуссии могут быть свободными и управляемыми. К технике управляемой дискуссии относятся: четкое определение цели, прогнозирование реакции оппонентов, планирование своего поведения, ограничение времени на выступления и их заданная очередность. Разновидностью свободной дискуссии является форум, где каждому желающему дается неограниченное время на выступление, при условии, что его выступление вызывает интерес аудитории. Каждый конкретный форум имеет свою тематику — достаточно широкую, чтобы в её пределах можно было вести многоплановое обсуждение.

- Дебаты – это чётко структурированный и специально организованный публичный обмен мыслями между двумя сторонами по актуальным темам. Это разновидность публичной дискуссии участников дебатов, направляющая на переубеждение в своей правоте третьей стороны, а не друг друга. Поэтому вербальные и невербальные средства, которые используются участниками дебатов, имеют целью получения определённого результата — сформировать у слушателей положительное впечатление от собственной позиции.

- Метод работы в малых группах. Групповое обсуждение кого-либо вопроса направлено на достижение лучшего взаимопонимания и нахождения истины. Групповое обсуждение способствует лучшему усвоению изучаемого материала. Оптимальное количество участников - 5-7 человек. Перед обучающимися ставится проблема, выделяется определенное время, в течение которого они должны подготовить аргументированный обдуманный ответ. Педагогический работник может устанавливать правила проведения группового обсуждения – задавать определенные рамки обсуждения, ввести алгоритм выработки общего мнения, назначить лидера и др.

- Круглый стол - общество, собрание в рамках более крупного мероприятия (съезда, симпозиума, конференции). Мероприятие, как правило, на которое приглашаются эксперты и специалисты из разных сфер деятельности для обсуждения актуальных вопросов. Данная модель обсуждения, основываясь на соглашениях, в качестве итогов даёт результаты, которые, в свою очередь, являются новыми соглашениями.

- Коллоквиум - (лат. colloquium — разговор, беседа) - одна из форм учебных занятий в системе образования, имеющая целью выяснение и повышение знаний обучающихся. На коллоквиумах обсуждаются: отдельные части, разделы, темы, вопросы изучаемого курса (обычно не включаемые в тематику семинарских и других практических учебных занятий), рефераты, проекты и др. работы обучающихся. Это научные собрания, на которых заслушиваются и обсуждаются доклады. Коллоквиум – это и форма контроля, массового опроса, позволяющая преподавателю в сравнительно небольшой срок выяснить уровень знаний студентов по данной теме дисциплины. Коллоквиум проходит обычно в форме дискуссии, в ходе которой обучающимся предоставляется возможность высказать свою точку зрения на рассматриваемую проблему, учиться обосновывать и защищать ее. Аргументируя и отстаивая свое мнение, обучающийся в то же время демонстрирует, насколько глубоко и осознанно он усвоил изученный материал.

- Метод «мозговой штурм» (мозговой штурм, мозговая атака, англ. brainstorming) — оперативный метод решения проблемы на основе стимулирования творческой активности, при котором участникам обсуждения предлагают высказывать как можно большее количество вариантов решения, в том числе самых фантастичных. Затем из общего числа высказанных идей отбирают наиболее удачные, которые могут быть использованы на практике. Является методом экспертного оценивания.

- Метод проектов - это способ достижения дидактической цели через детальную разработку проблемы (технологию), которая должна завершиться вполне реальным,

осязаемым практическим результатом, оформленным тем или иным образом; это совокупность приёмов, действий обучающихся в их определённой последовательности для достижения поставленной задачи – решения проблемы, лично значимой для учащихся и оформленной в виде некоего конечного продукта. Основное предназначение метода проектов состоит в предоставлении учащимся возможности самостоятельного приобретения знаний в процессе решения практических задач или проблем, требующего интеграции знаний из различных предметных областей.

- Брифинг - (англ. briefing от англ. brief – короткий, недолгий) – краткая пресс-конференция, посвященная одному вопросу. Основное отличие: отсутствует презентационная часть. То есть практически сразу идут ответы на вопросы журналистов.

- Метод портфолио (итал. portfolio — 'портфель, англ. - папка для документов) - современная образовательная технология, в основе которой используется метод аутентичного оценивания результатов образовательной и профессиональной деятельности. Портфолио как подборка сертифицированных достижений, наиболее значимых работ и отзывов на них.

Вопросы для самоподготовки к практическим (семинарским) занятиям по разделам (темам) дисциплины (модуля)

Задания для самостоятельной работы к Разделу 1

Вопросы для самостоятельной работы к Разделу 1

1. Понятие и составляющие информационной безопасности;
2. Виды угроз информации и методы защиты от них;
3. Законы, стандарты и спецификации информационной безопасности;
4. Меры процедурного уровня информационной безопасности;
5. Меры программно-технического уровня информационной безопасности.

Литература для самостоятельного изучения к Разделу 1

Основная литература

1. Суворова, Г. М. Информационная безопасность : учебное пособие для вузов / Г. М. Суворова. — Москва : Издательство Юрайт, 2023. — 253 с. — (Высшее образование). — ISBN 978-5-534-13960-0. — URL : <https://urait.ru/bcode/519780>
2. Системы защиты информации в ведущих зарубежных странах : учебное пособие : [16+] / В. И. Аверченков, М. Ю. Рытов, Г. В. Кондрашин, М. В. Рудановский ; науч. ред. В. И. Аверченков. – 5-е изд., стер. – Москва : ФЛИНТА, 2021. – 224 с. : ил., схем. – (Организация и технология защиты информации). – Режим доступа: по подписке. – URL: <https://biblioclub.ru/index.php?page=book&id=93351> (дата обращения: 09.03.2023). – Библиогр.: с. 192-193. – ISBN 978-5-9765-1274-0. – Текст : электронный.

Дополнительная литература

1. Технологии обеспечения безопасности информационных систем : учебное пособие : [16+] / А. Л. Марухленко, Л. О. Марухленко, М. А. Ефремов [и др.]. – Москва ; Берлин : Директ-Медиа, 2021. – 210 с. : ил., схем., табл. – Режим доступа: по подписке. – URL: <https://biblioclub.ru/index.php?page=book&id=598988> (дата обращения: 09.03.2023). – Библиогр.: с. 196-205. – ISBN 978-5-4499-1671-6. – DOI 10.23681/598988. – Текст : электронный.
2. Белоус, А. И. Основы кибербезопасности: стандарты, концепции, методы и средства обеспечения : [16+] / А. И. Белоус, В. А. Солодуха. – Москва : Техносфера, 2021. – 482 с. :

схем., ил., табл. – Режим доступа: по подписке. – URL: <https://biblioclub.ru/index.php?page=book&id=617523> (дата обращения: 09.03.2023). – ISBN 978-5-94836-612-8. – Текст : электронный.

Задания для самостоятельной работы к Разделу 2

Вопросы для самостоятельной работы к Разделу 2

1. Меры программно-технического уровня информационной безопасности;
2. Методы защита информации от несанкционированного доступа;
3. Способы разграничения полномочий и доступа к объектам;
4. Осуществление регистрации и аудита в компьютерной системе;
5. Проведение оценки рисков компьютерной системы;
6. Применение средств антивирусной защиты.

Литература для самостоятельного изучения к Разделу 2

Основная литература

3. Суворова, Г. М. Информационная безопасность : учебное пособие для вузов / Г. М. Суворова. — Москва : Издательство Юрайт, 2023. — 253 с. — (Высшее образование). — ISBN 978-5-534-13960-0. — URL : <https://urait.ru/bcode/519780>
4. Системы защиты информации в ведущих зарубежных странах : учебное пособие : [16+] / В. И. Аверченков, М. Ю. Рытов, Г. В. Кондрашин, М. В. Рудановский ; науч. ред. В. И. Аверченков. – 5-е изд., стер. – Москва : ФЛИНТА, 2021. – 224 с. : ил., схем. – (Организация и технология защиты информации). – Режим доступа: по подписке. – URL: <https://biblioclub.ru/index.php?page=book&id=93351> (дата обращения: 09.03.2023). – Библиогр.: с. 192-193. – ISBN 978-5-9765-1274-0. – Текст : электронный.

Дополнительная литература

3. Технологии обеспечения безопасности информационных систем : учебное пособие : [16+] / А. Л. Марухленко, Л. О. Марухленко, М. А. Ефремов [и др.]. – Москва ; Берлин : Директ-Медиа, 2021. – 210 с. : ил., схем., табл. – Режим доступа: по подписке. – URL: <https://biblioclub.ru/index.php?page=book&id=598988> (дата обращения: 09.03.2023). – Библиогр.: с. 196-205. – ISBN 978-5-4499-1671-6. – DOI 10.23681/598988. – Текст : электронный.
4. Белоус, А. И. Основы кибербезопасности: стандарты, концепции, методы и средства обеспечения : [16+] / А. И. Белоус, В. А. Солодуха. – Москва : Техносфера, 2021. – 482 с. : схем., ил., табл. – Режим доступа: по подписке. – URL: <https://biblioclub.ru/index.php?page=book&id=617523> (дата обращения: 09.03.2023). – ISBN 978-5-94836-612-8. – Текст : электронный.

1.4. Методические материалы по подготовке к лабораторным занятиям по дисциплине (модулю)

Лабораторные занятия - одна из форм учебного занятия, направленная на развитие самостоятельности обучающихся и приобретение умений и навыков. Данные учебные занятия углубляют, расширяют, детализируют полученные ранее знания. Лабораторное занятие предполагает выполнение обучающимися по заданию и под руководством преподавателей одной или нескольких работ.

Цель лабораторных занятий состоит в развитии познавательных способностей, самостоятельности мышления и творческой активности обучающихся; углублении, расширении, детализировании знаний, полученных на лекции в обобщенной форме, и

содействии выработке навыков профессиональной деятельности. В отдельных случаях на лабораторных занятиях руководителем занятия сообщаются дополнительные знания.

Для достижения поставленных целей и решения требуемого перечня задач лабораторные занятия проводятся традиционными технологиями или с использованием активных и интерактивных образовательных технологий.

При подготовке и работе во время проведения лабораторных занятий следует обратить внимание на следующие моменты: на процесс предварительной подготовки, на работу во время занятия, обработку полученных результатов, исправление полученных замечаний.

Предварительная подготовка к лабораторному занятию заключается в изучении теоретического материала в отведенное для самостоятельной работы время, ознакомление с инструктивными материалами с целью осознания задач занятия, техники безопасности при работе с приборами, веществами.

Работа во время проведения занятия включает:

- консультирование студентов преподавателями и вспомогательным персоналом с целью предоставления исчерпывающей информации, необходимой для самостоятельного выполнения предложенных преподавателем задач.
- самостоятельное выполнение заданий согласно обозначенной рабочей программой дисциплины (модуля) тематики.

2. МЕТОДИЧЕСКИЕ РЕКОМЕНДАЦИИ ДЛЯ ОБУЧАЮЩИХСЯ ПО ОСВОЕНИЮ ДИСЦИПЛИНЫ (МОДУЛЯ) И САМОСТОЯТЕЛЬНОЙ РАБОТЕ

Освоение обучающимся дисциплины (модуля) «Стандарты в профессиональной деятельности (модуля)» предполагает изучение материалов дисциплины на аудиторных занятиях и в ходе самостоятельной работы. Аудиторные занятия проходят в форме лекций, семинаров, практических и лабораторных занятий. Самостоятельная работа включает разнообразный комплекс видов и форм работы обучающихся.

Для успешного освоения дисциплины (модуля) и достижения поставленных целей необходимо внимательно ознакомиться с рабочей программы дисциплины (модуля), доступной в электронной информационно-образовательной среде РГСУ.

Следует обратить внимание на списки основной и дополнительной литературы, на предлагаемые преподавателем ресурсы информационно-телекоммуникационной сети Интернет. Эта информация необходима для самостоятельной работы обучающегося.

При подготовке к аудиторным занятиям необходимо помнить особенности каждой формы его проведения.

Подготовка к учебному занятию лекционного типа заключается в следующем.

С целью обеспечения успешного обучения обучающийся должен готовиться к лекции, поскольку она является важнейшей формой организации учебного процесса, поскольку:

- знакомит с новым учебным материалом;
- разъясняет учебные элементы, трудные для понимания;
- систематизирует учебный материал;
- ориентирует в учебном процессе.

С этой целью:

- внимательно прочитайте материал предыдущей лекции;
- ознакомьтесь с учебным материалом по учебнику и учебным пособиям с темой прочитанной лекции;
- внесите дополнения к полученным ранее знаниям по теме лекции на полях лекционной тетради;
- запишите возможные вопросы, которые вы зададите лектору на лекции по материалу изученной лекции;
- постарайтесь уяснить место изучаемой темы в своей подготовке;

– узнайте тему предстоящей лекции (по тематическому плану, по информации лектора) и запишите информацию, которой вы владеете по данному вопросу.

Подготовка к занятию семинарского типа.

При подготовке и работе во время проведения занятий семинарского типа следует обратить внимание на следующие моменты: на процесс предварительной подготовки, на работу во время занятия, обработку полученных результатов, исправление полученных замечаний.

Предварительная подготовка к учебному занятию семинарского типа заключается в изучении теоретического материала в отведенное для самостоятельной работы время, ознакомление с инструктивными материалами с целью осознания задач практического занятия, техники безопасности при работе с приборами, веществами.

Работа во время проведения учебного занятия семинарского типа включает:

– консультирование студентов преподавателями и вспомогательным персоналом с целью предоставления исчерпывающей информации, необходимой для самостоятельного выполнения предложенных преподавателем задач.

– самостоятельное выполнение заданий согласно обозначенной рабочей программой дисциплины (модуля) тематики.

Самостоятельная работа.

Самостоятельная работа - планируемая учебная, учебно-исследовательская, научно-исследовательская работа студентов, выполняемая во внеаудиторное (аудиторное) время по заданию и при методическом руководстве преподавателя, но без его непосредственного участия (при частичном непосредственном участии преподавателя, оставляющем ведущую роль за работой студентов).

Для более углубленного изучения темы задания для самостоятельной работы рекомендуется выполнять параллельно с изучением данной темы. При выполнении заданий по возможности используйте наглядное представление материала.

Самостоятельная работа студентов в ВУЗе является важным видом учебной и научной деятельности студента. Самостоятельная работа студентов играет значительную роль в рейтинговой технологии обучения.

К современному специалисту в области медицины общество предъявляет достаточно широкий перечень требований, среди которых немаловажное значение имеет наличие у выпускников определенных навыков (компетенций) и умения самостоятельно добывать знания из различных источников, систематизировать полученную информацию, давать оценку конкретной профессиональной ситуации. Формирование такого умения происходит в течение всего периода обучения.

В процессе самостоятельной работы студент приобретает необходимые для будущей специальности компетенции, навыки самоорганизации, самоконтроля, самоуправления, саморефлексии и становится активным самостоятельным субъектом учебной деятельности.

Самостоятельная работа студентов должна оказывать важное влияние на формирование личности будущего специалиста, его компетентность. Каждый студент самостоятельно определяет режим своей работы и меру труда, затрачиваемого на овладение учебным содержанием по каждой дисциплине. Он выполняет внеаудиторную работу по личному индивидуальному плану, в зависимости от его подготовки, времени и других условий.

Виды самостоятельной работы.

Работа с литературой.

При работе с книгой необходимо подобрать литературу, научиться правильно ее читать, вести записи. Для подбора литературы в библиотеке используются алфавитный и систематический каталоги. Важно помнить, что рациональные навыки работы с книгой - это всегда большая экономия времени и сил. Правильный подбор учебников рекомендуется преподавателем, читающим лекционный курс. Необходимая литература может быть также указана в методических разработках по данному курсу. Изучая материал по учебнику, следует переходить к следующему вопросу только после правильного уяснения предыдущего,

описывая на бумаге все выкладки и вычисления (в том числе те, которые в учебнике опущены или на лекции даны для самостоятельного вывода). При изучении любой дисциплины большую и важную роль играет самостоятельная индивидуальная работа. Особое внимание следует обратить на определение основных понятий курса. Студент должен подробно разбирать примеры, которые поясняют такие определения, и уметь строить аналогичные примеры самостоятельно. Нужно добиваться точного представления о том, что изучаешь. Полезно составлять опорные конспекты. При изучении материала по учебнику полезно в тетради (на специально отведенных полях) дополнять конспект лекций. Там же следует отмечать вопросы, выделенные студентом для консультации с преподавателем. Выводы, полученные в результате изучения, рекомендуется в конспекте выделять, чтобы они при перечитывании записей лучше запоминались. Опыт показывает, что многим студентам помогает составление листа опорных сигналов, содержащего важнейшие и наиболее часто употребляемые формулы и понятия. Такой лист помогает запомнить формулы, основные положения лекции, а также может служить постоянным справочником для студента. Различают два вида чтения: первичное и вторичное. Первичное - это внимательное, неторопливое чтение, при котором можно остановиться на трудных местах.

Задача вторичного чтения - полное усвоение смысла целого (по счету это чтение может быть и не вторым, а третьим или четвертым). Самостоятельная работа с учебниками и книгами (а также самостоятельное теоретическое исследование проблем, обозначенных преподавателем на лекциях) – это важнейшее условие формирования у себя научного способа познания.

Чтение научного текста является частью познавательной деятельности. Ее цель – извлечение из текста необходимой информации. От того на сколько осознанна читающим собственная внутренняя установка при обращении к печатному слову (найти нужные сведения, усвоить информацию полностью или частично, критически проанализировать материал и т.п.) во многом зависит эффективность осуществляемого действия.

Методические рекомендации по составлению конспекта:

1. Внимательно прочитайте текст. Уточните в справочной литературе непонятные слова. При записи не забудьте вынести справочные данные на поля конспекта;
2. Выделите главное, составьте план;
3. Кратко сформулируйте основные положения текста, отметьте аргументацию автора;
4. Законспектируйте материал, четко следуя пунктам плана. При конспектировании старайтесь выразить мысль своими словами. Записи следует вести четко, ясно.
5. Грамотно записывайте цитаты. Цитируя, учитывайте лаконичность, значимость мысли. В тексте конспекта желательно приводить не только тезисные положения, но и их доказательства. При оформлении конспекта необходимо стремиться к емкости каждого предложения. Мысли автора книги следует излагать кратко, заботясь о стиле и выразительности написанного. Число дополнительных элементов конспекта должно быть логически обоснованным, записи должны распределяться в определенной последовательности, отвечающей логической структуре произведения. Для уточнения и дополнения необходимо оставлять поля. Овладение навыками конспектирования требует от студента целеустремленности, повседневной самостоятельной работы.

Методические материалы по самостоятельному решению задач

При самостоятельном решении задач нужно обосновывать каждый этап решения, исходя из теоретических положений курса. Если студент видит несколько путей решения проблемы (задачи), то нужно сравнить их и выбрать самый рациональный. Полезно до начала вычислений составить краткий план решения проблемы (задачи). Решение проблемных задач или примеров следует излагать подробно, вычисления располагать в строгом порядке, отделяя вспомогательные вычисления от основных. Решения при необходимости нужно сопровождать комментариями, схемами, чертежами и рисунками. Следует помнить, что решение каждой учебной задачи должно доводиться до окончательного логического ответа, которого требует условие, и по возможности с выводом. Полученный ответ следует проверить способами,

вытекающими из существа данной задачи. Полезно также (если возможно) решать несколькими способами и сравнить полученные результаты. Решение задач данного типа нужно продолжать до приобретения твердых навыков в их решении.

Методические материалы к выполнению реферата

Реферат (от лат. referre – сообщать) – краткое изложение в письменном виде или в форме публикации доклада, содержания научного труда (трудов), литературы по теме. Работа над рефератом условно разделяется на выбор темы, подбор литературы, подготовку и защиту плана; написание теоретической части и всего текста с указанием библиографических данных используемых источников, подготовку доклада, выступление с ним. Тематика рефератов полностью связана с основными вопросами изучаемого курса.

Список литературы к темам не дается, и обучающиеся самостоятельно ведут библиографический поиск, причем им не рекомендуется ограничиваться университетской библиотекой.

Важно учитывать, что написание реферата требует от обучающихся определенных усилий. Особое внимание следует уделить подбору литературы, методике ее изучения с целью отбора и обработки собранного материала, обоснованию актуальности темы и теоретического уровня обоснованности используемых в качестве примеров фактов какой-либо деятельности.

Выбрав тему реферата, начав работу над литературой, необходимо составить план. Изучая литературу, продолжается обдумывание темы, осмысливание прочитанного, делаются выписки, сопоставляются точки зрения разных авторов и т.д. Реферативная работа сводится к тому, чтобы в ней выделились две взаимосвязанные стороны: во-первых, ее следует рассматривать как учебное задание, которое должен выполнить обучаемый, а во-вторых, как форму научной работы, творческого воображения при выполнении учебного задания.

Наличие плана реферата позволяет контролировать ход работы, избежать формального переписывания текстов из первоисточников.

Оформление реферата включает титульный лист, оглавление и краткий список использованной литературы. Список использованной литературы размещается на последней странице рукописи или печатной форме реферата. Реферат выполняется в письменной или печатной форме на белых листах формата А4 (210 x 297 мм). Шрифт Times New Roman, кегель 14, через 1,5 интервала при соблюдении следующих размеров текста: верхнее поле – 25 мм, нижнее – 20 мм, левое – 30 мм, правое – 15 мм. Нумерация страниц производится вверху листа, по центру. Титульный лист нумерации не подлежит.

Рефераты должны быть написаны простым, ясным языком, без претензий на наукообразность. Следует избегать сложных грамматических оборотов, непривычных терминов и символов. Если же такие термины и символы все-таки приводятся, то необходимо разъяснять их значение при первом упоминании в тексте реферата.

Объем реферата предполагает тщательный отбор информации, необходимой для краткого изложения вопроса. Важнейший этап – редактирование готового текста реферата и подготовка к обсуждению. Обсуждение требует хорошей ориентации в материале темы, умения выделить главное, поставить дискуссионный вопрос, привлечь внимание слушателей к интересной литературе, логично и убедительно изложить свои мысли.

Рефераты обязательно подлежат защите. Процедура защиты начинается с определения оппонентов защищающего свою работу. Они стремятся дать основательный анализ работы обучающимся, обращают внимание на положительные моменты и недостатки реферата, дают общую оценку содержанию, форме преподнесения материала, характеру использованной литературы. Иногда они дополняют тот или иной раздел реферата. Последнее особенно ценно, ибо говорит о глубоком знании обучающимся-оппонентом изучаемой проблемы.

Обсуждение не ограничивается заслушиванием оппонентов. Другие обучающиеся имеют право уточнить или опровергнуть какое-либо утверждение. Преподаватель предлагает любому обучающемуся задать вопрос по существу доклада или попытаться подвести итог обсуждению.

Алгоритм работы над рефератом

1. Выбор темы

Тема должна быть сформулирована грамотно (с литературной точки зрения);

В названии реферата следует поставить четкие рамки рассмотрения темы;

Желательно избегать слишком длинных названий;

Следует по возможности воздерживаться от использования в названии спорных с научной точки зрения терминов, излишней наукообразности, а также чрезмерного упрощения формулировок.

2. Реферат следует составлять из пяти основных частей: введения; основной части; заключения; списка литературы; приложений.

3. Основные требования к введению:

Во введении не следует концентрироваться на содержании; введение должно включать краткое обоснование актуальности темы реферата, где требуется показать, почему данный вопрос может представлять научный интерес и есть ли связь представляемого материала с современностью. Таким образом, тема реферата должна быть актуальна либо с научной точки зрения, либо с современных позиций.

Очень важно выделить цель, а также задачи, которые требуется решить для выполнения цели.

Введение должно содержать краткий обзор изученной литературы, в котором указывается взятый из того или иного источника материал, кратко анализируются изученные источники, показывается их сильные и слабые стороны;

Объем введения составляет две страницы текста.

4. Требования к основной части реферата:

Основная часть содержит материал, отобранный для рассмотрения проблемы;

Также основная часть должна включать в себя собственно мнение обучающихся и сформулированные самостоятельные выводы, опирающиеся на приведенные факты;

Материал, представленный в основной части, должен быть логически изложен и распределен по параграфам, имеющим свои названия;

В изложении основной части необходимо использовать сноски (в первую очередь, когда приводятся цифры и чьи-то цитаты);

Основная часть должна содержать иллюстративный материал (графики, таблицы и т. д.);

Объем основной части составляет около 10 страниц.

5. Требования к заключению:

В заключении формулируются выводы по параграфам, обращается внимание на выдвинутые во введении задачи и цели;

Заключение должно быть четким, кратким, вытекающим из содержания основной части.

6. Требования к оформлению списка литературы (по ГОСТу):

Необходимо соблюдать правильность последовательности записи источников: сначала следует писать фамилию, а после инициалы; название работы не ставится в кавычки; после названия сокращенно пишется место издания; затем идет год издания; наконец, называется процитированная страница.

Критерии оценки реферата

Обучающийся, защищающий реферат, должен рассказать о его актуальности, поставленных целях и задачах, изученной литературе, структуре основной части, сделанных в ходе работы выводах.

По окончании выступления ему может быть задано несколько вопросов по представленной проблеме.

Оценка складывается из соблюдения требований к реферату, грамотного раскрытия темы, умения четко рассказывать о представленном реферате, способности понять суть задаваемых по работе вопросов и найти точные ответы на них.

Методические материалы к выполнению эссе

Эссе – литературное произведение небольшого объема, обычно прозаическое, свободной композиции, передающее индивидуальные впечатления, суждения, соображения автора о той или иной проблеме, теме, о том или ином событии или явлении. Это вид самостоятельной исследовательской работы обучающихся, с целью углубления и закрепления теоретических знаний и освоения практических навыков. Цель эссе состоит в развитии самостоятельного творческого мышления и письменного изложения собственных мыслей. При написании эссе обучающийся должен представить развернутый письменный ответ на теоретический или практический актуальный вопрос, объявленный преподавателем в аудитории непосредственно перед ее написанием. В процессе написания эссе разрешается пользоваться нормативно-правовыми актами, конспектом лекций (в печатном виде). Использование интернет-ресурсов не допускается. Темы эссе преподаватель предлагает из числа тех, которые обучающиеся уже рассматривали на лекциях или семинарских занятиях, исходя из содержания заданий в составе оценочных средств. По решению преподавателя, в качестве темы эссе может быть выбрана одна или несколько тем, которые могут быть распределены между обучающимися по желанию.

Требования к выполнению эссе:

1. Проводится письменно.

2. Эссе выполняется на компьютере (гарнитура Times New Roman, шрифт 14) через 1,5 интервала с полями: верхнее, нижнее – 2; правое – 3; левое – 1,5. Отступ первой строки абзаца – 1,25. Сноски – постраничные. Таблицы и рисунки встраиваются в текст работы. При этом обязательный заголовок таблицы надо размещать над табличным полем, а рисунки сопровождать подрисовочными подписями. При включении в эссе нескольких таблиц и/или рисунков их нумерация обязательна. Обязательна и нумерация страниц. Их целесообразно проставлять внизу страницы – по середине или в правом углу. Номер страницы не ставится на титульном листе, но в общее число страниц он включается. Объем эссе, без учета приложений, не должен превышать 5 страниц. Значительное превышение установленного объема является недостатком работы и указывает на то, что обучающийся не сумел отобрать и переработать необходимый материал.

3. Работа должна содержать собственные умозаключения по сути поставленной проблемы, включать самостоятельно проведенный анализ по сути этой проблемы, выводы, обобщающие авторскую позицию по поставленной проблеме.

Критерии оценки эссе:

«Отлично» – исключительные знания материала, абсолютное понимание сути, безукоризненное знание основных понятий и положений, логически и лексически грамотно изложенный, содержательный, аргументированный, конкретный и исчерпывающий ответ.

«Хорошо» – глубокие знания материала, правильное понимание сути, знание основных понятий и положений, содержательный, полный и конкретный ответ.

«Удовлетворительно» – твердые, но недостаточно полные знания, верное понимание сути, в целом правильный ответ.

«Неудовлетворительно» – непонимание сущности задания, грубые ошибки в ответе.

Методические материалы по выполнению тестирования.

Тестовые задания содержат вопросы и 3-4 варианта ответа по базовым положениям изучаемой темы/раздела, составлены с расчетом на знания, полученные обучающимся в процессе изучения темы/раздела.

Тестовые задания выполняются в письменной форме и сдаются преподавателю, ведущему дисциплину (модуль). На выполнение тестовых заданий обучающимся отводится 45 минут.

При обработке результатов оценочной процедуры используются: критерии оценки по содержанию и качеству полученных ответов, ключи, оценочные листы.

Критерии оценки теста:

«Зачтено» - если обучающийся правильно выполнил не менее 2/3 всей работы или допустил не более одной грубой ошибки и двух недочетов, не более одной грубой и одной

негрубой ошибки, не более трех негрубых ошибок, одной негрубой ошибки и трех недочетов, при наличии четырех-пяти недочетов.

«*Не зачтено*» - если число ошибок и недочетов превысило норму для оценки 3 или правильно выполнено менее 2/3 всей работы.

Методические материалы по выполнению доклада.

Рекомендуется следующая структура доклада:

1. титульный лист, содержание доклада;
2. краткое изложение;
3. цели и задачи;
4. изложение характера исследований и рассмотренных проблем, гипотезы, спорные вопросы;
5. источники информации, методы сбора и анализа данных, степень их полноты и достоверности;
6. анализ и толкование полученных в работе результатов;
7. выводы и оценки;
8. библиография и приложения.

Время выступления докладчика не должно превышать 10 минут.

Основные требования к оформлению доклада:

- титульный лист должен включать название доклада, наименование предметной (цикловой) комиссии, фамилию обучающегося;
- все использованные литературные источники сопровождаются библиографическим описанием;
- приводимая цитата из источника берется в кавычки (оформляются сноски);
- единицы измерения должны применяться в соответствии с действующими стандартами;
- все названия литературных источников следует приводить в соответствии с новейшими изданиями;
- рекомендуется включение таблиц, графиков, схем, если они отражают основное содержание или улучшают ее наглядность;
- названия фирм, учреждений, организаций и предприятий должны именоваться так, как они указываются в источнике;

Критерии оценки доклада

При выполнении доклада обучающийся должен продемонстрировать умение кратко излагать прочитанный материал, а также умение обобщать и анализировать материал по теме доклада.

Презентация

Методические материалы к презентациям

1. Объем презентации 10 -20 слайдов.
2. На титульном слайде должно быть отражено:
 - наименование факультета;
 - тема презентации;
 - фамилия, имя, отчество, направление подготовки/ специальность, направленность (профиль)/ специализация, форма обучения, номер группы автора презентации;
 - фамилия, имя, отчество, степень, звание, должность руководитель работы;
 - год выполнения работы.
3. В презентации должны быть отражены обоснование актуальности представляемого материала, цели и задачи работы.
4. Содержание презентации должно включать наиболее значимый материал доклада, а также, при необходимости, таблицы, диаграммы, рисунки, фотографии, карты, видео – вставки, звуковое сопровождение.
5. Заключительный слайд должен содержать информацию об источниках информации для презентации.

Критерии оценки презентации

1. Объем презентации 10 -20 слайдов.
2. Правильность оформления титульного слайда.
3. Актуальность отобранного материала, обоснованность формулировки цели и задач работы.
4. Наглядность и логичность презентации, обоснованность использования таблиц, диаграмм, рисунков, фотографий, карт, видео – вставок, звукового сопровождения; правильный выбор шрифтов, фона, других элементов дизайна слайда.

5. Объем и качество источников информации (не менее 2-х интернет – источников и не менее 2-х литературных источников).

Методические материалы по подготовке к опросу

Самостоятельная работа обучающихся включает подготовку к опросу на практических занятиях. Для этого обучающийся изучает лекции, основную и дополнительную литературу, публикации, информацию из Интернет-ресурсов.

Тема и вопросы к практическим занятиям, вопросы для самоконтроля содержатся в рабочей программе и доводятся до студентов заранее.

Для подготовки к опросу обучающемуся необходимо ознакомиться с материалом, посвященным теме практического занятия, в учебнике или другой рекомендованной литературе, конспекте лекции, обратить внимание на усвоение основных понятий дисциплины, выявить неясные вопросы и подобрать дополнительную литературу для их освещения.

Критерии оценки опроса

«Отлично»:

- дан полный, развернутый ответ на поставленный вопрос;
- в ответе прослеживается четкая структура, логическая последовательность, отражающая сущность раскрываемых понятий, теорий, явлений;
- знание по предмету демонстрируется на фоне понимания его в системе данной науки и междисциплинарных связей;
- свободное владение терминологией;
- ответы на дополнительные вопросы четкие, краткие;

«Хорошо»:

- дан полный, развернутый ответ на поставленный вопрос, показано умение выделять существенные и несущественные признаки, причинно-следственные связи;
- ответ недостаточно логичен с единичными ошибками в частности, исправленные студентом с помощью преподавателя;
- единичные ошибки в терминологии;
- ответы на дополнительные вопросы правильные, недостаточно полные и четкие.

«Удовлетворительно»:

- ответ не полный, с ошибками в деталях, умение раскрыть значение обобщенных знаний не показано, речевое оформление требует поправок, коррекции;
- логика и последовательность изложения имеют нарушения, студент не способен самостоятельно выделить существенные и несущественные признаки и причинно-следственные связи;
- ошибки в раскрываемых понятиях, терминах;
- студент не ориентируется в теме, допускает серьезные ошибки;
- студент не может ответить на большую часть дополнительных вопросов.

«Неудовлетворительно»:

- ответ представляет собой разрозненные знания с существенными ошибками по вопросу;
- присутствуют фрагментарность, нелогичность изложения, студент не осознает связь обсуждаемого вопроса с другими объектами дисциплины, речь неграмотная;
- незнание терминологии;

– ответы на дополнительные вопросы неправильные.

Методические материалы по выполнению практического задания

При выполнении практического задания обучающийся придерживается следующего алгоритма:

1. Записать дату, тему и цель задания;
2. Ознакомиться с правилами и условия выполнения практического задания;
3. Повторить теоретические задания, необходимые для рациональной работы и других практических действий, используя конспекты лекций и рекомендованную литературу, представленной в программе;
4. Выполнить работу по предложенному алгоритму действий;
5. Обобщить результаты работы, сформулировать выводы / дать ответы на контрольные вопросы;

Работа должна быть выполнена грамотно, с соблюдением культуры изложения. При использовании данных из учебных, методических пособий и другой литературы, периодических изданий, Интернет-источников должны иметься ссылки на вышеперечисленные.

Критерии оценки практического задания:

«Отлично» – правильный ответ, дается четкое обоснование принятому решению; рассуждения четкие последовательные логические; используются ссылки на полученные при изучении дисциплины знания; правильно используются формулы, понятия, процедуры, имеющие прямое отношение к задаче для подтверждения принятого решения.

«Хорошо» – правильный ответ, дается обоснование принятому решению; но с не существенными ошибками, в рассуждениях отсутствует логическая последовательность; используются ссылки на полученные при изучении дисциплины знания, правильно используются формулы, понятия, процедуры, имеющие прямое отношение к задаче для подтверждения принятого решения.

«Удовлетворительно» – правильный ответ, допускаются грубые ошибки в обосновании принятого решения; рассуждения не последовательные сумбурные; используются ссылки на полученные при изучении дисциплины знания; используются формулы, процедуры, понятия, имеющие прямое значение для подтверждения принятого решения, однако, при обращении к ним допускаются серьезные ошибки, студент не может правильно ими воспользоваться.

«Неудовлетворительно, не зачтено» – ответ неверный, отсутствует обоснование принятому решению; студент демонстрирует полное непонимание сути вопроса.

Для оценки решения ситуационной задачи (аналитического задания):

Оценка «отлично» выставляется, если задача решена грамотно, ответы на вопросы сформулированы четко. Эталонный ответ полностью соответствует решению студента, которое хорошо обосновано теоретически.

Оценка «хорошо» выставляется, если задача решена, ответы на вопросы сформулированы не достаточно четко. Решение студента в целом соответствует эталонному ответу, но не достаточно хорошо обосновано теоретически.

Оценка «удовлетворительно» выставляется, если задача решена не полностью, ответы не содержат всех необходимых обоснований решения.

Оценка «неудовлетворительно» выставляется, если задача не решена или имеет грубые теоретические ошибки в ответе на поставленные вопросы.

Методические материалы по выполнению лабораторного задания

При выполнении лабораторного задания обучающийся придерживается следующего алгоритма:

1. Записать дату, тему и цель задания;
2. Ознакомиться с правилами и условия выполнения задания;
3. Повторить теоретические задания, необходимые для рациональной работы и других практических действий, используя конспекты лекций и рекомендованную литературу, представленной в программе;
4. Выполнить работу по предложенному алгоритму действий;

5. Обобщить результаты работы, сформулировать выводы / дать ответы на контрольные вопросы;

Работа должна быть выполнена грамотно, с соблюдением культуры изложения. При использовании данных из учебных, методических пособий и другой литературы, периодических изданий, Интернет-источников должны иметься ссылки на вышеперечисленные.

Критерии оценки лабораторного задания:

«Отлично» – правильный ответ, дается четкое обоснование принятому решению; рассуждения четкие последовательные логические; используются ссылки на полученные при изучении дисциплины знания; правильно используются формулы, понятия, процедуры, имеющие прямое отношение к задаче для подтверждения принятого решения.

«Хорошо» – правильный ответ, дается обоснование принятому решению; но с не существенными ошибками, в рассуждениях отсутствует логическая последовательность; используются ссылки на полученные при изучении дисциплины знания, правильно используются формулы, понятия, процедуры, имеющие прямое отношение к задаче для подтверждения принятого решения.

«Удовлетворительно» – правильный ответ, допускаются грубые ошибки в обосновании принятого решения; рассуждения не последовательные сумбурные; используются ссылки на полученные при изучении дисциплины знания; используются формулы, процедуры, понятия, имеющие прямое значение для подтверждения принятого решения, однако, при обращении к ним допускаются серьезные ошибки, студент не может правильно ими воспользоваться.

«Неудовлетворительно, не зачтено» – ответ неверный, отсутствует обоснование принятому решению; студент демонстрирует полное непонимание сути вопроса.

Методические указания для подготовки к промежуточной аттестации.

Изучение учебных дисциплин (модулей) завершается зачетом/зачетом с оценкой или экзаменом. Подготовка к промежуточной аттестации способствует закреплению, углублению и обобщению знаний, получаемых, в процессе обучения, а также применению их к решению практических задач. Готовясь к экзамену, студент ликвидирует имеющиеся пробелы в знаниях, углубляет, систематизирует и упорядочивает свои знания. На зачете или экзамене студент демонстрирует то, что он освоил в процессе обучения по дисциплине (модулю).

Вначале следует просмотреть весь материал по дисциплине (модулю), отметить для себя трудные вопросы. Обязательно в них разобраться. В заключение еще раз целесообразно повторить основные положения, используя при этом листы опорных сигналов. Систематическая подготовка к занятиям в течение семестра позволит использовать время промежуточной аттестации для систематизации знаний.

3. МЕТОДИЧЕСКИЕ МАТЕРИАЛЫ, ОПРЕДЕЛЯЮЩИЕ ПРОЦЕДУРЫ ОЦЕНИВАНИЯ ЗНАНИЙ, УМЕНИЙ, НАВЫКОВ И (ИЛИ) ОПЫТА ДЕЯТЕЛЬНОСТИ, ХАРАКТЕРИЗУЮЩИХ ЭТАПЫ ФОРМИРОВАНИЯ КОМПЕТЕНЦИЙ

3.1. Организационные основы применения балльно-рейтинговой системы оценки успеваемости обучающихся по дисциплине (модулю)

Оценка качества освоения обучающимися дисциплины (модуля) реализуется в формате балльно-рейтинговой системы оценки успеваемости обучающихся (БРСО).

БРСО в ходе текущего контроля успеваемости и промежуточной аттестации осуществляется по 100-балльной шкале.

Академический рейтинг обучающегося по дисциплине (модулю) складывается из результатов:

– текущего контроля успеваемости (максимальный текущий рейтинг обучающегося 80 рейтинговых баллов);

– промежуточной аттестации (максимальный рубежный рейтинг обучающегося 20 рейтинговых баллов).

Условия оценки освоения обучающимся дисциплины (модуля) в формате БРСО доводятся преподавателем до сведения обучающихся на первом учебном занятии, а также

размещены в свободном доступе в электронной информационно-образовательной среде Университета.

3.2. Проведение текущего контроля успеваемости обучающихся по дисциплине (модулю) в соответствии с балльно-рейтинговой системой оценки успеваемости обучающегося

В течение учебного семестра до промежуточной аттестации на основании утвержденной рабочей программы дисциплины (модуля) формируется текущий рейтинг обучающегося. Текущий рейтинг обучающегося складывается как сумма рейтинговых баллов, полученных им в течение учебного семестра по всем видам учебных занятий по учебной дисциплине.

В процессе текущего контроля оцениваются следующие действия обучающегося, направленные на освоение компетенций в рамках изучения учебной дисциплины:

– академическая активность (посещаемость учебных занятий, самостоятельное изучение содержания учебной дисциплины в электронной информационно-образовательной среде, соблюдение сроков сдачи практических заданий и текущих контрольных мероприятий и др.);

– выполнение и сдача текущих и итогового практических заданий (эссе, рефераты, творческие задания, кейс-задания, лабораторные работы, расчетные задания и др., активное участие в групповых интерактивных занятиях (дискуссии, WiKi-проекты и др.), защита проектов и др.);

– прохождение рубежей текущего контроля, включая соблюдение графика их прохождения в электронной информационно-образовательной среде.

Для планирования расчета текущего рейтинга обучающегося используются следующие пропорции:

Вид учебного действия	Максимальная рейтинговая оценка, баллов
академическая активность	10
практические задания	40
<i>из них: текущие практические задания</i>	20
<i>итоговое практическое задание</i>	20
рубежи текущего контроля	30
ИТОГО:	80

В течение учебного семестра по дисциплине (модулю) обучающимся должен быть накоплен текущий рейтинг не менее 52 рейтинговых баллов (65% от максимального значения текущего рейтинга).

Необходимыми условиями допуска обучающегося к промежуточной аттестации по дисциплине являются положительное прохождение обучающимся не менее 65% рубежей текущего контроля с накоплением не менее 65% максимального рейтингового балла за каждый рубеж текущего контроля и положительное выполнение итогового практического задания с накоплением не менее 65% максимального рейтингового балла, установленного за итоговое практическое задание.

Невыполнение вышеуказанных условий является текущей академической задолженностью, которая должна быть ликвидирована обучающимся до контрольного мероприятия промежуточной аттестации.

Сведения о наличии у обучающихся текущей академической задолженности, сроках и порядке добора рейтинговых баллов для её ликвидации доводятся до обучающихся педагогическим работником.

В случае неликвидации текущей академической задолженности, педагогический работник обязан во время контрольного мероприятия промежуточной аттестации поставить

обучающемуся 0 рейтинговых баллов. В этом случае ликвидация текущей академической задолженности возможна в периоды проведения повторной промежуточной аттестации.

3.3. Проведение промежуточной аттестации обучающихся по дисциплине (модулю) в соответствии с балльно-рейтинговой системой оценки успеваемости обучающегося

Промежуточная аттестация по дисциплине (модулю) проводится в соответствии с Положением о промежуточной аттестации обучающихся по основным профессиональным образовательным программам высшего образования – программ специалитета в Российском государственном социальном университете и Положением о балльно-рейтинговой системе оценки успеваемости обучающихся по основным профессиональным образовательным программам высшего образования - программам бакалавриата, программам специалитета, программам магистратуры в Российском государственном социальном университете.

На промежуточную аттестацию отводится 20 рейтинговых баллов.

Ответы обучающегося на контрольном мероприятии промежуточной аттестации оцениваются педагогическим работником по 20 - балльной шкале, а итоговая оценка по дисциплине (модулю) выставляется по системе зачтено/не зачтено для зачета.

Критерии выставления оценки определяются Положением о балльно-рейтинговой системе оценки успеваемости обучающихся по основным профессиональным образовательным программам высшего образования - программам бакалавриата, программам специалитета, программам магистратуры в Российском государственном социальном университете.

В процессе определения рубежного рейтинга обучающегося используется следующая шкала:

Рубежный рейтинг	Критерии оценки освоения обучающимся учебной дисциплины в ходе контрольных мероприятий промежуточной аттестации
19-20 рейтинговых баллов	обучающийся глубоко и прочно усвоил программный материал, исчерпывающе, последовательно, грамотно и логически стройно его излагает, тесно увязывает с задачами и будущей деятельностью, не затрудняется с ответом при видоизменении задания, свободно справляется с задачами и практическими заданиями, правильно обосновывает принятые решения, умеет самостоятельно обобщать и излагать материал, не допуская
16-18 рейтинговых баллов	обучающийся твердо знает программный материал, грамотно и по существу излагает его, не допуская существенных неточностей в ответе на вопрос, может правильно применять теоретические положения и владеет необходимыми умениями и навыками при выполнении практических
13-15 рейтинговых баллов	обучающийся освоил основной материал, но не знает отдельных деталей, допускает неточности, недостаточно правильные формулировки, нарушает последовательность в изложении программного материала и испытывает затруднения в выполнении практических заданий
1-12 рейтинговых баллов	обучающийся не знает значительной части программного материала, допускает существенные ошибки, с большими затруднениями выполняет практические задания
0 рейтинговых баллов	не аттестован

Если результат контроля успеваемости в рамках проведения контрольных мероприятий промежуточной аттестации (рубежный рейтинг обучающегося) неудовлетворительный (получено менее 13 рейтинговых баллов), то промежуточная аттестация по учебной

дисциплине (модулю) невозможна даже при наличии высокого текущего рейтинга, полученного по итогам текущего контроля по учебной дисциплине (модулю).

ЛИСТ РЕГИСТРАЦИИ ИЗМЕНЕНИЙ

№ п/ п	Содержание изменения	Реквизиты документа об утверждении изменения	Дата введения изменения
1.	Утверждены и введены в действие решением Ученого совета факультета на основании Федерального государственного образовательного стандарта (указываем реквизиты ФГОС)	Протокол заседания Ученого совета факультета № ____ от « ____ » ____ 20 ____ года	__ . __ . ____
2.	*	Протокол заседания Ученого совета факультета № ____ от « ____ » ____ 20 ____ года	__ . __ . ____
3.	*	Протокол заседания Ученого совета факультета № ____ от « ____ » ____ 20 ____ года	__ . __ . ____
4.	*	Протокол заседания Ученого совета факультета № ____ от « ____ » ____ 20 ____ года	__ . __ . ____



**Министерство науки и высшего образования Российской Федерации
Федеральное государственное бюджетное образовательное учреждение
высшего образования
«Российский государственный социальный университет»**

УТВЕРЖДАЮ
Декан факультета политических и социальных
наук

/ Е.А. Петрова
«26» апреля 2023 г.

**МЕТОДИЧЕСКИЕ МАТЕРИАЛЫ ПО ДИСЦИПЛИНЕ (МОДУЛЮ)
«ТЕХНОЛОГИИ ВОЗМОЖНОСТЕЙ И БЕЗБАРЬЕРНОЙ СРЕДЫ»**

Специальность
10.05.05 Безопасность информационных технологий в правоохранительной сфере

Специализация
«Технологии защиты информации в правоохранительной сфере»

**ОБРАЗОВАТЕЛЬНАЯ ПРОГРАММА ВЫСШЕГО ОБРАЗОВАНИЯ – ПРОГРАММА
СПЕЦИАЛИТЕТА**

Форма обучения
Очная

Москва, 2023 г.

Методические материалы по дисциплине (модулю) «Технологии возможностей и безбарьерной среды» разработаны на основании федерального государственного образовательного стандарта высшего образования – *специалитета* по специальности 10.05.05 «Безопасность информационных технологий в правоохранительной сфере», утвержденного приказом Министерства науки и высшего образования Российской Федерации от 26.11.2020г № 1612, учебного плана по основной профессиональной образовательной программе высшего образования – программе *специалитета* по специальности 10.05.05 «Безопасность информационных технологий в правоохранительной сфере».

Методические материалы по дисциплине (модулю) разработаны канд. псих. наук, доцентом кафедры инклюзивных социальных групп В.Н. Феофановым.

Методические материалы по дисциплине (модулю) обсуждены и утверждены на заседании Ученого совета факультета политических и социальных наук.

Протокол № 10 от «26» апреля 2023 г.

Заведующий кафедрой
кандидат педагогических наук

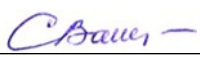

(подпись) В.В. Сазонова

Методические материалы по дисциплине (модулю) рекомендованы к утверждению представителями организаций-работодателей:

МБОУ «Образовательный центр
«Созвездие» (г. Красногорск), директор

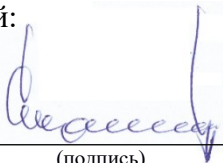

(подпись) С.Н. Сюрин

Центр реабилитации
инвалидов детства «Наш Солнечный
Мир», директор



(подпись) И.Л. Шпицберг

Методические материалы по дисциплине (модулю) рецензированы и рекомендованы к утверждению:

Д-р псих. наук, профессор кафедры
инклюзивных социальных групп РГСУ



(подпись) С.Н. Сорокоумова

Педагог-психолог государственного
бюджетного общеобразовательного
учреждения города Москвы "Школа №
45 имени Л.И. Мильграма", к. психол. н.

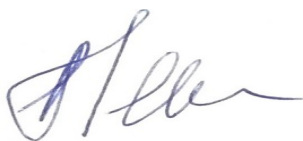

(подпись) В.В. Лёшин

СОДЕРЖАНИЕ

1. МЕТОДИЧЕСКИЕ МАТЕРИАЛЫ К ЛЕКЦИОННЫМ И ПРАКТИЧЕСКИМ ЗАНЯТИЯМ.....	4
1.1. Методические материалы к проведению лекционных занятий по дисциплине (модулю).....	4
1.2. Методические материалы по подготовке к практическим занятиям по дисциплине (модулю).....	6
2. МЕТОДИЧЕСКИЕ РЕКОМЕНДАЦИИ ДЛЯ ОБУЧАЮЩИХСЯ ПО ОСВОЕНИЮ ДИСЦИПЛИНЫ (МОДУЛЯ) И САМОСТОЯТЕЛЬНОЙ РАБОТЕ.....	11
3. МЕТОДИЧЕСКИЕ МАТЕРИАЛЫ, ОПРЕДЕЛЯЮЩИЕ ПРОЦЕДУРЫ ОЦЕНИВАНИЯ ЗНАНИЙ, УМЕНИЙ, НАВЫКОВ И (ИЛИ) ОПЫТА ДЕЯТЕЛЬНОСТИ, ХАРАКТЕРИЗУЮЩИХ ЭТАПЫ ФОРМИРОВАНИЯ КОМПЕТЕНЦИЙ.....	20
3.1. Организационные основы применения балльно-рейтинговой системы оценки успеваемости обучающихся по дисциплине (модулю).....	21
3.2. Проведение текущего контроля успеваемости обучающихся по дисциплине (модулю) в соответствии с балльно-рейтинговой системой оценки успеваемости обучающегося.....	21
3.3. Проведение промежуточной аттестации обучающихся по дисциплине (модулю) в соответствии с балльно-рейтинговой системой оценки успеваемости обучающегося.....	22
ЛИСТ РЕГИСТРАЦИИ ИЗМЕНЕНИЙ.....	24

1. МЕТОДИЧЕСКИЕ МАТЕРИАЛЫ К ЛЕКЦИОННЫМ И ПРАКТИЧЕСКИМ ЗАНЯТИЯМ

1.1. Методические материалы к проведению лекционных занятий по дисциплине (модулю)

Лекция - один из методов обучения, одна из основных системообразующих форм организации учебного процесса в вузе. Лекционное занятие представляет собой систематическое, последовательное, монологическое изложение педагогическим работником учебного материала, как правило, теоретического характера. Такое занятие представляет собой элемент технологии представления учебного материала путем логически стройного, систематически последовательного и ясного изложения.

Цель лекции – организация целенаправленной познавательной деятельности обучающихся по овладению программным материалом дисциплины (модуля). Чтение курса лекций позволяет дать связанное, последовательное изложение материала в соответствии с новейшими данными науки, сообщить слушателям основное содержание предмета в целостном, систематизированном виде. В ряде случаев лекция выполняет функцию основного источника информации: при отсутствии учебников и учебных пособий, чаще по новым курсам; в случае, когда новые научные данные по той или иной теме не нашли отражения в учебниках; отдельные разделы и темы очень сложны для самостоятельного изучения. В таких случаях только лектор может методически помочь обучающимся в освоении сложного материала.

Возможные формы проведения лекций:

- Вводная лекция – один из наиболее важных и трудных видов лекции при чтении систематических курсов. От успеха этой лекции во многом зависит успех усвоения всего курса. Она может содержать: определение дисциплины (модуля); краткую историческую справку о дисциплине (модуле); цели и задачи дисциплины (модуля), ее роль в общей системе обучения и связь со смежными дисциплинами (модулями); основные проблемы (понятия и определения) данной науки; основную и дополнительную учебную литературу; особенности самостоятельной работы обучающихся над дисциплиной (модулем) и формы участия в научно-исследовательской работе; отчетность по курсу.

- Информационная лекция ориентирована на изложение и объяснение обучающимся научной информации, подлежащей осмыслению и запоминанию. Это самый традиционный тип лекций в практике высшей школы.

- Заключительная лекция предназначена для обобщения полученных знаний и раскрытия перспектив дальнейшего развития данной науки.

- Обзорная лекция – это систематизация научных знаний на высоком уровне, допускающая большое число ассоциативных связей в процессе осмысления информации, излагаемой при раскрытии внутрипредметной и межпредметной связей, исключая детализацию и конкретизацию. Как правило, стержень излагаемых теоретических положений составляет научно-понятийная и концептуальная основа всего курса или крупных его разделов.

- Лекция-беседа - непосредственный контакт педагогического работника с аудиторией - диалог. По ходу лекции педагогический работник задает вопросы для выяснения мнений и уровня осведомленности обучающихся по рассматриваемой проблеме.

- Лекция-дискуссия - свободный обмен мнениями в ходе изложения лекционного материала. Педагогический работник активизирует участие в обсуждении отдельными вопросами, сопоставляет между собой различные мнения и тем самым развивает дискуссию, стремясь направить ее в нужное русло.

- Лекция с применением обратной связи включает в себе то, что в начале и конце каждого раздела лекции задаются вопросы. Первый - для того, чтобы узнать, насколько обучающиеся ориентируются в излагаемом материале, вопрос в конце раздела предназначен для выяснения степени усвоения только что изложенного материала. При

неудовлетворительных результатах контрольного опроса педагогический работник возвращается к уже прочитанному разделу, изменив при этом методику подачи материала.

- Проблемная лекция опирается на логику последовательно моделируемых проблемных ситуаций путем постановки проблемных вопросов или предъявления проблемных задач. Проблемный вопрос - это диалектическое противоречие, требующее для своего решения размышления, сравнения, поиска, приобретения и применения новых знаний. Проблемная задача содержит дополнительную вводную информацию и при необходимости некоторые ориентиры поиска ее решения.

- Программированная лекция - консультация – педагогический работник сам составляет и предлагает обучающимся вопросы. На подготовленные вопросы педагогический работник сначала просит ответить обучающихся, а затем проводит анализ и обсуждение неправильных ответов. В лекциях можно использовать наглядные материалы, а также подготовить презентацию. Что касается презентации, то в качестве визуальной поддержки ее можно органично интегрировать во все вышеупомянутые лекции. В то же время лекцию-презентацию возможно выделить и в качестве самостоятельной формы. Лекция-презентация должна отражать суть основных и (или) проблемных вопросов лекции, на которые особо следует обратить внимание обучающихся. В условиях применения активного метода проведения занятий презентация представляется весьма удачным способом донесения информации до слушателей. Единственное, на что следует обратить внимание при подготовке слайдов, - это их оформление и текст. Слайд не должен быть перегружен картинками и лишней информацией, которая будет отвлекать от основного аспекта того или иного вопроса лекции. Во время лекции можно задавать вопросы аудитории в отношении того или иного слайда, тем самым еще больше вовлекая обучающихся в проблематику.

Краткое содержание лекционных занятий

Наименование разделов и тем	Содержание учебного материала
РАЗДЕЛ 1. Человек с инвалидностью в инклюзивном обществе	
Тема 1.1. Проблемы и ресурсы лиц с различными ОВЗ и инвалидностью	Классификация лиц с различными нарушениями развития. Типологические особенности лиц с нарушениями слуха, зрения, речи, опорно-двигательного аппарата, задержкой психического развития, интеллектуальным нарушением расстройством аутистического спектра, синдромом дефицита внимания и гиперактивностью, сложными нарушениями развития.
Тема 1.2. Особенности взаимодействия и правила общения с людьми, имеющими ОВЗ и инвалидность	Особенности взаимодействия и правила общения с людьми, имеющими различные ОВЗ и инвалидность
РАЗДЕЛ 2. Концептуальные основы инклюзивной культуры	
Тема 2.1. Нормативная и правовая база обеспечения равных прав и возможностей инвалидам и лицам с ОВЗ	Конвенция о правах инвалидов (ООН). Федеральный закон от 24.11.1995 № 181-ФЗ «О социальной защите инвалидов в РФ». Федеральный закон от 1.12.2014 № 419-ФЗ «О внесении изменений в отдельные законодательные акты Российской Федерации по вопросам социальной защиты инвалидов в связи с ратификацией Конвенции о правах инвалидов». Постановление от 29.03.2019

	<p>года № 363 «Об утверждении государственной программы Российской Федерации "Доступная среда" (до 2025 года). Стандарты формирования безбарьерной среды для инвалидов. Нормативное регулирование параметров установки элементов безбарьерной среды. Требования Федерального закона от 30.12.2009 № 384-ФЗ «Технический регламент о безопасности зданий и сооружений».</p>
<p>Тема 2.2. Технологии возможностей и безбарьерной среды</p>	<p>Применение строительных норм и правил (СНиП) и сводов правил (СП). СНиП 35- 01-2001 "Доступность зданий и сооружений для маломобильных групп населения"; РДС 35-201-99 «Порядок реализации требований доступности для инвалидов к объектам социальной инфраструктуры»; СП 35-101-2001 «Проектирование зданий и сооружений с учетом доступности для маломобильных групп населения»; СП 35-102-2001 "Жилая среда с планировочными элементами, доступными инвалидам"; СП 35-103-2001 "Общественные здания и сооружения, доступные маломобильным посетителям"; СП 35-104-2001 "Здания и помещения с местами труда для инвалидов"; СНиП 31-06-2009 "Общественные здания и сооружения"; ГОСТ Р 51631-2008 «Лифты пассажирские. Технические требования доступности, включая доступность для инвалидов и других маломобильных групп населения»; ГОСТ Р 51630-2000 «Платформы подъемные с вертикальным и наклонным перемещением для инвалидов. Технические требования доступности»; ГОСТ Р 52131- 2003 «Средства отображения информации знаковые для инвалидов»; ГОСТ Р 51671-2000. «Средства связи и информации технические общего пользования, доступные для инвалидов. Классификация. Требования доступности и безопасности»; ГОСТ Р 52875-2007 «Устройства опорные стационарные реабилитационные. Типы и технические требования».</p>

1.2. Методические материалы по подготовке к практическим занятиям по дисциплине (модулю)

Практические (семинарские) занятия - одна из форм учебного занятия, направленная на развитие самостоятельности обучающихся и приобретение умений и навыков. Данные учебные занятия углубляют, расширяют, детализируют полученные ранее знания. Практическое занятие предполагает выполнение обучающимися по заданию и под руководством преподавателей одной или нескольких практических работ.

Цель практических занятий и семинаров состоит в развитии познавательных способностей, самостоятельности мышления и творческой активности обучающихся; углублении, расширении, детализировании знаний, полученных на лекции в обобщенной форме, и содействии выработке навыков профессиональной деятельности. В отдельных случаях на практических занятиях и семинарах руководителем занятия сообщаются дополнительные знания.

Для достижения поставленных целей и решения требуемого перечня задач практические занятия и семинары проводятся традиционными технологиями или с использованием активных и интерактивных образовательных технологий.

Возможные формы проведения практических (семинарских) занятий:

- Деловая игра - это метод группового обучения совместной деятельности в процессе решения общих задач в условиях максимально возможного приближения к реальным проблемным ситуациям. Имитационные игры - на занятиях имитируется деятельность какой-либо организации, предприятия или его подразделения. Имитироваться могут события, конкретная деятельность людей (деловое совещание, обсуждение плана) и обстановка, условия, в которых происходит событие или осуществляется деятельность (кабинет начальника цеха, зал заседаний). Исполнение ролей (ролевые игры) - в этих играх отрабатывается тактика поведения, действий, выполнение функций и обязанностей конкретного лица. Для проведения игр с исполнением роли разрабатывается модель-пьеса ситуации, между студентами распределяются роли с «обязательным содержанием», характеризующиеся различными интересами; в процессе их взаимодействия должно быть найдено компромиссное решение. «Деловой театр» (метод инсценировки) - в нем разыгрывается какая-либо ситуация, поведение человека в этой обстановке, обучающийся должен вжиться в образ определенного лица, понять его действия, оценить обстановку и найти правильную линию поведения. Основная задача метода инсценировки - научить ориентироваться в различных обстоятельствах, давать объективную оценку своему поведению, учитывать возможности других людей, влиять на их интересы, потребности и деятельность, не прибегая к формальным атрибутам власти, к приказу.

- Игровое проектирование - является практическим занятием или циклом занятий, суть которых состоит в разработке инженерного, конструкторского, технологического и других видов проектов в игровых условиях, максимально воссоздающих реальность. Этот метод отличается высокой степенью сочетания индивидуальной и совместной работы обучающихся.

- Познавательно-дидактические игры не относятся к деловым играм. Они предполагают лишь включение изучаемого материала в необычный игровой контекст и иногда содержат лишь элементы ролевых игр. Такие игры могут проводиться в виде копирования научных, культурных, социальных явлений (конкурс знатоков, «Поле чудес», КВН и т.д.) и в виде предметно-содержательных моделей, (например, игры-путешествия, когда надо разработать рациональный маршрут, пользуясь различными картами).

- Анализ конкретных ситуаций. Конкретная ситуация – это любое событие, которое содержит в себе противоречие или вступает в противоречие с окружающей средой. Ситуации могут нести в себе как позитивный, так и отрицательный опыт. Все ситуации делятся на простые, критические и экстремальные.

- Кейс-метод (от английского case – случай, ситуация) – усовершенствованный метод анализа конкретных ситуаций, метод активного проблемно-ситуационного анализа, основанный на обучении путем решения конкретных задач – ситуаций (решение кейсов). Непосредственная цель метода case-study - обучающиеся должны проанализировать ситуацию, разобраться в сути проблем, предложить возможные решения и выбрать лучшее из них. Кейсы делятся на практические (отражающие реальные жизненные ситуации), обучающие (искусственно созданные, содержащие значительные элементы условности при отражении в нем жизни) и исследовательские (ориентированные на проведение исследовательской

деятельности посредством применения метода моделирования). Метод конкретных ситуаций (метод case-study) относится к неигровым имитационным активным методам обучения.

- Тренинг (англ. training от train — обучать, воспитывать) – метод активного обучения, направленный на развитие знаний, умений и навыков и социальных установок. Тренинг – форма интерактивного обучения, целью которого является развитие компетентности межличностного и профессионального поведения в общении. Достоинство тренинга заключается в том, что он обеспечивает активное вовлечение всех участников в процесс обучения. Можно выделить основные типы тренингов по критерию направленности воздействия и изменений – навыковый, психотерапевтический, социально-психологический, бизнес-тренинг.

- Метод Сократа (Майевтика) – метод вопросов, предполагающих критическое отношение к догматическим утверждениям, называется еще как метод «сократовской иронии». Это умение извлекать скрытое в человеке знание с помощью искусных наводящих вопросов, подразумевающего короткий, простой и заранее предсказуемый ответ.

- Интерактивная лекция – выступление ведущего обучающего перед большой аудиторией с применением следующих активных форм обучения: дискуссия, беседа, демонстрация слайдов или учебных фильмов, мозговой штурм.

- Групповая, научная дискуссия, диспут
Дискуссия — это целенаправленное обсуждение конкретного вопроса, сопровождающееся обменом мнениями, идеями между двумя и более лицами. Задача дискуссии - обнаружить различия в понимании вопроса и в споре установить истину. Дискуссии могут быть свободными и управляемыми. К технике управляемой дискуссии относятся: четкое определение цели, прогнозирование реакции оппонентов, планирование своего поведения, ограничение времени на выступления и их заданная очередность. Разновидностью свободной дискуссии является форум, где каждому желающему дается неограниченное время на выступление, при условии, что его выступление вызывает интерес аудитории. Каждый конкретный форум имеет свою тематику — достаточно широкую, чтобы в её пределах можно было вести многоплановое обсуждение.

- Дебаты – это чётко структурированный и специально организованный публичный обмен мыслями между двумя сторонами по актуальным темам. Это разновидность публичной дискуссии участников дебатов, направляющая на переубеждение в своей правоте третьей стороны, а не друг друга. Поэтому вербальные и невербальные средства, которые используются участниками дебатов, имеют целью получения определённого результата — сформировать у слушателей положительное впечатление от собственной позиции.

- Метод работы в малых группах. Групповое обсуждение кого-либо вопроса направлено на достижение лучшего взаимопонимания и нахождения истины. Групповое обсуждение способствует лучшему усвоению изучаемого материала. Оптимальное количество участников - 5-7 человек. Перед обучающимися ставится проблема, выделяется определенное время, в течение которого они должны подготовить аргументированный обдуманный ответ. Педагогический работник может устанавливать правила проведения группового обсуждения – задавать определенные рамки обсуждения, ввести алгоритм выработки общего мнения, назначить лидера и др.

- Круглый стол - общество, собрание в рамках более крупного мероприятия (съезда, симпозиума, конференции). Мероприятие, как правило, на которое приглашаются эксперты и специалисты из разных сфер деятельности для обсуждения актуальных вопросов. Данная модель обсуждения, основываясь на соглашениях, в качестве итогов даёт результаты, которые, в свою очередь, являются новыми соглашениями.

- Коллоквиум - (лат. colloquium — разговор, беседа) - одна из форм учебных занятий в системе образования, имеющая целью выяснение и повышение знаний обучающихся. На коллоквиумах обсуждаются: отдельные части, разделы, темы, вопросы изучаемого курса (обычно не включаемые в тематику семинарских и других практических учебных занятий), рефераты, проекты и др. работы обучающихся. Это научные собрания, на которых заслушиваются и обсуждаются доклады. Коллоквиум – это и форма контроля, массового

опроса, позволяющая преподавателю в сравнительно небольшой срок выяснить уровень знаний студентов по данной теме дисциплины. Коллоквиум проходит обычно в форме дискуссии, в ходе которой обучающимся предоставляется возможность высказать свою точку зрения на рассматриваемую проблему, учиться обосновывать и защищать ее. Аргументируя и отстаивая свое мнение, обучающийся в то же время демонстрирует, насколько глубоко и осознанно он усвоил изученный материал.

- Метод «мозговой штурм» (мозговой штурм, мозговая атака, англ. brainstorming) — оперативный метод решения проблемы на основе стимулирования творческой активности, при котором участникам обсуждения предлагают высказывать как можно большее количество вариантов решения, в том числе самых фантастичных. Затем из общего числа высказанных идей отбирают наиболее удачные, которые могут быть использованы на практике. Является методом экспертного оценивания.

- Метод проектов - это способ достижения дидактической цели через детальную разработку проблемы (технологию), которая должна завершиться вполне реальным, осязаемым практическим результатом, оформленным тем или иным образом; это совокупность приёмов, действий обучающихся в их определённой последовательности для достижения поставленной задачи – решения проблемы, лично значимой для учащихся и оформленной в виде некоего конечного продукта. Основное предназначение метода проектов состоит в предоставлении учащимся возможности самостоятельного приобретения знаний в процессе решения практических задач или проблем, требующего интеграции знаний из различных предметных областей.

- Брифинг - (англ. briefing от англ. brief – короткий, недолгий) – краткая пресс-конференция, посвященная одному вопросу. Основное отличие: отсутствует презентационная часть. То есть практически сразу идут ответы на вопросы журналистов.

- Метод портфолио (итал. portfolio — 'портфель, англ. - папка для документов) - современная образовательная технология, в основе которой используется метод аутентичного оценивания результатов образовательной и профессиональной деятельности. Портфолио как подборка сертифицированных достижений, наиболее значимых работ и отзывов на них.

Вопросы для самоподготовки к практическим (семинарским) занятиям по разделам (темам) дисциплины (модуля)

РАЗДЕЛ 1. Человек с инвалидностью в инклюзивном обществе

Тема 1.1. Проблемы и ресурсы лиц с различными ОВЗ и инвалидностью

Вопросы для самоподготовки:

1. Типологические особенности лиц с нарушениями слуха.
2. Типологические особенности лиц с нарушениями зрения.
3. Типологические особенности лиц с нарушениями речи.
4. Типологические особенности лиц с детским церебральным параличом.
5. Типологические особенности лиц с задержкой психического развития.
6. Типологические особенности лиц с интеллектуальным нарушением.
7. Типологические особенности лиц со сложными нарушениями развития.
8. Типологические особенности лиц с расстройством аутистического спектра.
9. Типологические особенности лиц с синдромом дефицита внимания и гиперактивностью.

Тема 1.2. Особенности взаимодействия и правила общения с людьми, имеющими ОВЗ и инвалидность

Вопросы для самоподготовки:

1. Особенности взаимодействия и правила общения с лицами, имеющими нарушения слуха.

2. Особенности взаимодействия и правила общения с лицами, имеющими нарушения зрения.

3. Особенности взаимодействия и правила общения с лицами, имеющими нарушения речи.

4. Особенности взаимодействия и правила общения с лицами, имеющими церебральный паралич.

5. Особенности взаимодействия и правила общения с лицами, имеющими интеллектуальные нарушения.

6. Особенности взаимодействия и правила общения с лицами, имеющими расстройство аутистического спектра.

7. Особенности взаимодействия и правила общения с лицами, имеющими синдром дефицита внимания и гиперактивность.

8. Особенности взаимодействия и правила общения с лицами, имеющими сложные нарушения развития.

Перечень тем презентаций к разделу 1:

Психолого-педагогическая характеристика и этика построения коммуникации с людьми, имеющими нарушения:

1. Зрения;
2. Слуха;
3. Речи;
4. Опорно-двигательного аппарата;
5. Интеллектуальные нарушения;
6. Расстройство аутистического спектра;
7. Синдром дефицита внимания и гиперактивность;
8. Сложные нарушения развития.

Перечень тем эссе к разделу 1 на выбор:

1. Мой одноклассник с ограниченными возможностями здоровья
2. Персонаж мировой художественной культуры (фильм, мультфильм, книга) с ограниченными возможностями здоровья, который мне запомнился/нравится

Литература для самостоятельного изучения к Разделу 1.

1. Михальчи, Е. В. Инклюзивное образование : учебник и практикум для вузов / Е. В. Михальчи. — Москва : Издательство Юрайт, 2023. — 177 с. — (Высшее образование). — ISBN 978-5-534-04943-5. — Текст : электронный // Образовательная платформа Юрайт [сайт]. — URL: <https://urait.ru/bcode/515308> (дата обращения: 08.03.2023).

2. Фуряева, Т. В. Социальная инклюзия : учебное пособие для вузов / Т. В. Фуряева. — 2-е изд., перераб. и доп. — Москва : Издательство Юрайт, 2023. — 189 с. — (Высшее образование). — ISBN 978-5-534-07465-9. — Текст : электронный // Образовательная платформа Юрайт [сайт]. — URL: <https://urait.ru/bcode/516725> (дата обращения: 08.03.2023).

РАЗДЕЛ 2. Концептуальные основы инклюзивной культуры

Тема 2.1. Нормативная и правовая база обеспечения равных прав и возможностей инвалидам и лицам с ОВЗ

Вопросы для самоподготовки:

1. Международные акты о правах инвалидов.
2. Законодательные акты Российской Федерации, содержащие основные права людей с инвалидностью.
3. Региональные гарантии прав инвалидов.

Тема 2.2. Технологии возможностей и безбарьерной среды

Вопросы для самоподготовки:

1. Создание безбарьерной среды для людей с инвалидностью в образовательных организациях.

2. Создание безбарьерной среды для людей с инвалидностью в учреждениях социальной защиты населения.

3. Создание безбарьерной среды для людей с инвалидностью в медицинских организациях.

4. Создание безбарьерной среды для людей с инвалидностью в учреждениях культуры.

Перечень тем рефератов к разделу 2:

1. Существенные барьеры и пути их преодоления для лиц, имеющих нарушения слуха.

2. Существенные барьеры и пути их преодоления для лиц, имеющих нарушения зрения.

3. Существенные барьеры и пути их преодоления для лиц, имеющих нарушения речи.

4. Существенные барьеры и пути их преодоления для лиц, имеющих церебральный паралич.

5. Существенные барьеры и пути их преодоления для лиц, имеющих интеллектуальные нарушения.

6. Существенные барьеры и пути их преодоления для лиц, имеющих расстройство аутистического спектра.

7. Существенные барьеры и пути их преодоления для лиц, имеющих синдром дефицита внимания и гиперактивность.

8. Существенные барьеры и пути их преодоления для лиц, имеющих сложные нарушения развития.

Литература для самостоятельного изучения к Разделу 2.

1. Баринаева, Е. Б. Теория и практика инклюзивного обучения в образовательных организациях : учебное пособие для вузов / Е. Б. Баринаева. — Москва : Издательство Юрайт, 2023. — 97 с. — (Высшее образование). — ISBN 978-5-534-13878-8. — Текст : электронный // Образовательная платформа Юрайт [сайт]. — URL: <https://urait.ru/bcode/519666> (дата обращения: 08.03.2023).

2. Козырева, О. А. Ассистивные технологии в инклюзивном образовании : учебное пособие для вузов / О. А. Козырева. — 2-е изд. — Москва : Издательство Юрайт, 2023. — 118 с. — (Высшее образование). — ISBN 978-5-534-14959-3. — Текст : электронный // Образовательная платформа Юрайт [сайт]. — URL: <https://urait.ru/bcode/520108> (дата обращения: 08.03.2023).

2. МЕТОДИЧЕСКИЕ РЕКОМЕНДАЦИИ ДЛЯ ОБУЧАЮЩИХСЯ ПО ОСВОЕНИЮ ДИСЦИПЛИНЫ (МОДУЛЯ) И САМОСТОЯТЕЛЬНОЙ РАБОТЕ

Освоение обучающимся дисциплины (модуля) «Технологии возможностей и безбарьерной среды» предполагает изучение материалов дисциплины на аудиторных занятиях и в ходе самостоятельной работы. Аудиторные занятия проходят в форме лекций, семинаров, практических и лабораторных занятий. Самостоятельная работа включает разнообразный комплекс видов и форм работы обучающихся.

Для успешного освоения дисциплины (модуля) и достижения поставленных целей необходимо внимательно ознакомиться с рабочей программы дисциплины (модуля), доступной в электронной информационно-образовательной среде РГСУ.

Следует обратить внимание на списки основной и дополнительной литературы, на предлагаемые преподавателем ресурсы информационно-телекоммуникационной сети Интернет. Эта информация необходима для самостоятельной работы обучающегося.

При подготовке к аудиторным занятиям необходимо помнить особенности каждой формы его проведения.

Подготовка к учебному занятию лекционного типа заключается в следующем.

С целью обеспечения успешного обучения обучающийся должен готовиться к лекции, поскольку она является важнейшей формой организации учебного процесса, поскольку:

- знакомит с новым учебным материалом;
- разъясняет учебные элементы, трудные для понимания;
- систематизирует учебный материал;
- ориентирует в учебном процессе.

С этой целью:

- внимательно прочитайте материал предыдущей лекции;
- ознакомьтесь с учебным материалом по учебнику и учебным пособиям с темой прочитанной лекции;
- внесите дополнения к полученным ранее знаниям по теме лекции на полях лекционной тетради;
- запишите возможные вопросы, которые вы зададите лектору на лекции по материалу изученной лекции;
- постарайтесь уяснить место изучаемой темы в своей подготовке;
- узнайте тему предстоящей лекции (по тематическому плану, по информации лектора) и запишите информацию, которой вы владеете по данному вопросу.

Подготовка к занятию семинарского типа.

При подготовке и работе во время проведения занятий семинарского типа следует обратить внимание на следующие моменты: на процесс предварительной подготовки, на работу во время занятия, обработку полученных результатов, исправление полученных замечаний.

Предварительная подготовка к учебному занятию семинарского типа заключается в изучении теоретического материала в отведенное для самостоятельной работы время, ознакомление с инструктивными материалами с целью осознания задач практического занятия, техники безопасности при работе с приборами, веществами.

Работа во время проведения учебного занятия семинарского типа включает:

- консультирование студентов преподавателями и вспомогательным персоналом с целью предоставления исчерпывающей информации, необходимой для самостоятельного выполнения предложенных преподавателем задач.
- самостоятельное выполнение заданий согласно обозначенной рабочей программой дисциплины (модуля) тематики.

Самостоятельная работа.

Самостоятельная работа - планируемая учебная, учебно-исследовательская, научно-исследовательская работа студентов, выполняемая во внеаудиторное (аудиторное) время по заданию и при методическом руководстве преподавателя, но без его непосредственного участия (при частичном непосредственном участии преподавателя, оставляющем ведущую роль за работой студентов).

Для более углубленного изучения темы задания для самостоятельной работы рекомендуется выполнять параллельно с изучением данной темы. При выполнении заданий по возможности используйте наглядное представление материала.

Самостоятельная работа студентов в ВУЗе является важным видом учебной и научной деятельности студента. Самостоятельная работа студентов играет значительную роль в рейтинговой технологии обучения.

К современному специалисту в области медицины общество предъявляет достаточно широкий перечень требований, среди которых немаловажное значение имеет наличие у выпускников определенных навыков (компетенций) и умения самостоятельно добывать знания из различных источников, систематизировать полученную информацию, давать оценку конкретной профессиональной ситуации. Формирование такого умения происходит в течение всего периода обучения.

В процессе самостоятельной работы студент приобретает необходимые для будущей специальности компетенции, навыки самоорганизации, самоконтроля, самоуправления, саморефлексии и становится активным самостоятельным субъектом учебной деятельности.

Самостоятельная работа студентов должна оказывать важное влияние на формирование личности будущего специалиста, его компетентность. Каждый студент самостоятельно определяет режим своей работы и меру труда, затрачиваемого на овладение учебным содержанием по каждой дисциплине. Он выполняет внеаудиторную работу по личному индивидуальному плану, в зависимости от его подготовки, времени и других условий.

Виды самостоятельной работы.

Работа с литературой.

При работе с книгой необходимо подобрать литературу, научиться правильно ее читать, вести записи. Для подбора литературы в библиотеке используются алфавитный и систематический каталоги. Важно помнить, что рациональные навыки работы с книгой - это всегда большая экономия времени и сил. Правильный подбор учебников рекомендуется преподавателем, читающим лекционный курс. Необходимая литература может быть также указана в методических разработках по данному курсу. Изучая материал по учебнику, следует переходить к следующему вопросу только после правильного уяснения предыдущего, описывая на бумаге все выкладки и вычисления (в том числе те, которые в учебнике опущены или на лекции даны для самостоятельного вывода). При изучении любой дисциплины большую и важную роль играет самостоятельная индивидуальная работа. Особое внимание следует обратить на определение основных понятий курса. Студент должен подробно разбирать примеры, которые поясняют такие определения, и уметь строить аналогичные примеры самостоятельно. Нужно добиваться точного представления о том, что изучаешь. Полезно составлять опорные конспекты. При изучении материала по учебнику полезно в тетради (на специально отведенных полях) дополнять конспект лекций. Там же следует отмечать вопросы, выделенные студентом для консультации с преподавателем. Выводы, полученные в результате изучения, рекомендуется в конспекте выделять, чтобы они при перечитывании записей лучше запоминались. Опыт показывает, что многим студентам помогает составление листа опорных сигналов, содержащего важнейшие и наиболее часто употребляемые формулы и понятия. Такой лист помогает запомнить формулы, основные положения лекции, а также может служить постоянным справочником для студента. Различают два вида чтения: первичное и вторичное. Первичное - это внимательное, неторопливое чтение, при котором можно остановиться на трудных местах.

Задача вторичного чтения - полное усвоение смысла целого (по счету это чтение может быть и не вторым, а третьим или четвертым). Самостоятельная работа с учебниками и книгами (а также самостоятельное теоретическое исследование проблем, обозначенных преподавателем на лекциях) – это важнейшее условие формирования у себя научного способа познания.

Чтение научного текста является частью познавательной деятельности. Ее цель – извлечение из текста необходимой информации. От того на сколько осознанно читающим собственная внутренняя установка при обращении к печатному слову (найти нужные сведения, усвоить информацию полностью или частично, критически проанализировать материал и т.п.) во многом зависит эффективность осуществляемого действия.

Методические рекомендации по составлению конспекта:

1. Внимательно прочитайте текст. Уточните в справочной литературе непонятные слова. При записи не забудьте вынести справочные данные на поля конспекта;
2. Выделите главное, составьте план;
3. Кратко сформулируйте основные положения текста, отметьте аргументацию автора;
4. Законспектируйте материал, четко следуя пунктам плана. При конспектировании старайтесь выразить мысль своими словами. Записи следует вести четко, ясно.
5. Грамотно записывайте цитаты. Цитируя, учитывайте лаконичность, значимость мысли. В тексте конспекта желательно приводить не только тезисные положения, но и их

доказательства. При оформлении конспекта необходимо стремиться к емкости каждого предложения. Мысли автора книги следует излагать кратко, заботясь о стиле и выразительности написанного. Число дополнительных элементов конспекта должно быть логически обоснованным, записи должны распределяться в определенной последовательности, отвечающей логической структуре произведения. Для уточнения и дополнения необходимо оставлять поля. Овладение навыками конспектирования требует от студента целеустремленности, повседневной самостоятельной работы.

Методические материалы по самостоятельному решению задач

При самостоятельном решении задач нужно обосновывать каждый этап решения, исходя из теоретических положений курса. Если студент видит несколько путей решения проблемы (задачи), то нужно сравнить их и выбрать самый рациональный. Полезно до начала вычислений составить краткий план решения проблемы (задачи). Решение проблемных задач или примеров следует излагать подробно, вычисления располагать в строгом порядке, отделяя вспомогательные вычисления от основных. Решения при необходимости нужно сопровождать комментариями, схемами, чертежами и рисунками. Следует помнить, что решение каждой учебной задачи должно доводиться до окончательного логического ответа, которого требует условие, и по возможности с выводом. Полученный ответ следует проверить способами, вытекающими из существа данной задачи. Полезно также (если возможно) решать несколькими способами и сравнить полученные результаты. Решение задач данного типа нужно продолжать до приобретения твердых навыков в их решении.

Методические материалы к выполнению реферата

Реферат (от лат. referre – сообщать) – краткое изложение в письменном виде или в форме публикации доклада, содержания научного труда (трудов), литературы по теме. Работа над рефератом условно разделяется на выбор темы, подбор литературы, подготовку и защиту плана; написание теоретической части и всего текста с указанием библиографических данных используемых источников, подготовку доклада, выступление с ним. Тематика рефератов полностью связана с основными вопросами изучаемого курса.

Список литературы к темам не дается, и обучающиеся самостоятельно ведут библиографический поиск, причем им не рекомендуется ограничиваться университетской библиотекой.

Важно учитывать, что написание реферата требует от обучающихся определенных усилий. Особое внимание следует уделить подбору литературы, методике ее изучения с целью отбора и обработки собранного материала, обоснованию актуальности темы и теоретического уровня обоснованности используемых в качестве примеров фактов какой-либо деятельности.

Выбрав тему реферата, начав работу над литературой, необходимо составить план. Изучая литературу, продолжается обдумывание темы, осмысливание прочитанного, делаются выписки, сопоставляются точки зрения разных авторов и т.д. Реферативная работа сводится к тому, чтобы в ней выделились две взаимосвязанные стороны: во-первых, ее следует рассматривать как учебное задание, которое должен выполнить обучаемый, а во-вторых, как форму научной работы, творческого воображения при выполнении учебного задания.

Наличие плана реферата позволяет контролировать ход работы, избежать формального переписывания текстов из первоисточников.

Оформление реферата включает титульный лист, оглавление и краткий список использованной литературы. Список использованной литературы размещается на последней странице рукописи или печатной форме реферата. Реферат выполняется в письменной или печатной форме на белых листах формата А4 (210 x 297 мм). Шрифт Times New Roman, кегель 14, через 1,5 интервала при соблюдении следующих размеров текста: верхнее поле – 25 мм, нижнее – 20 мм, левое – 30 мм, правое – 15 мм. Нумерация страниц производится вверху листа, по центру. Титульный лист нумерации не подлежит.

Рефераты должны быть написаны простым, ясным языком, без претензий на наукообразность. Следует избегать сложных грамматических оборотов, непривычных

терминов и символов. Если же такие термины и символы все-таки приводятся, то необходимо разъяснить их значение при первом упоминании в тексте реферата.

Объем реферата предполагает тщательный отбор информации, необходимой для краткого изложения вопроса. Важнейший этап – редактирование готового текста реферата и подготовка к обсуждению. Обсуждение требует хорошей ориентации в материале темы, умения выделить главное, поставить дискуссионный вопрос, привлечь внимание слушателей к интересной литературе, логично и убедительно изложить свои мысли.

Рефераты обязательно подлежат защите. Процедура защиты начинается с определения оппонентов защищающего свою работу. Они стремятся дать основательный анализ работы обучающимся, обращают внимание на положительные моменты и недостатки реферата, дают общую оценку содержанию, форме преподнесения материала, характеру использованной литературы. Иногда они дополняют тот или иной раздел реферата. Последнее особенно ценно, ибо говорит о глубоком знании обучающимся-оппонентом изучаемой проблемы.

Обсуждение не ограничивается выслушиванием оппонентов. Другие обучающиеся имеют право уточнить или опровергнуть какое-либо утверждение. Преподаватель предлагает любому обучающемуся задать вопрос по существу доклада или попытаться подвести итог обсуждению.

Алгоритм работы над рефератом

1. Выбор темы

Тема должна быть сформулирована грамотно (с литературной точки зрения);

В названии реферата следует поставить четкие рамки рассмотрения темы;

Желательно избегать слишком длинных названий;

Следует по возможности воздерживаться от использования в названии спорных с научной точки зрения терминов, излишней наукообразности, а также чрезмерного упрощения формулировок.

2. Реферат следует составлять из пяти основных частей: введения; основной части; заключения; списка литературы; приложений.

3. Основные требования к введению:

Во введении не следует концентрироваться на содержании; введение должно включать краткое обоснование актуальности темы реферата, где требуется показать, почему данный вопрос может представлять научный интерес и есть ли связь представляемого материала с современностью. Таким образом, тема реферата должна быть актуальна либо с научной точки зрения, либо с современных позиций.

Очень важно выделить цель, а также задачи, которые требуется решить для выполнения цели.

Введение должно содержать краткий обзор изученной литературы, в котором указывается взятый из того или иного источника материал, кратко анализируются изученные источники, показываются их сильные и слабые стороны;

Объем введения составляет две страницы текста.

4. Требования к основной части реферата:

Основная часть содержит материал, отобранный для рассмотрения проблемы;

Также основная часть должна включать в себя собственно мнение обучающихся и сформулированные самостоятельные выводы, опирающиеся на приведенные факты;

Материал, представленный в основной части, должен быть логически изложен и распределен по параграфам, имеющим свои названия;

В изложении основной части необходимо использовать сноски (в первую очередь, когда приводятся цифры и что-то цитаты);

Основная часть должна содержать иллюстративный материал (графики, таблицы и т. д.);

Объем основной части составляет около 10 страниц.

5. Требования к заключению:

В заключении формулируются выводы по параграфам, обращается внимание на выдвинутые во введении задачи и цели;

Заключение должно быть четким, кратким, вытекающим из содержания основной части.

6. Требования к оформлению списка литературы (по ГОСТу):

Необходимо соблюдать правильность последовательности записи источников: сначала следует писать фамилию, а после инициалы; название работы не ставится в кавычки; после названия сокращенно пишется место издания; затем идет год издания; наконец, называется процитированная страница.

Критерии оценки реферата

Обучающийся, защищающий реферат, должен рассказать о его актуальности, поставленных целях и задачах, изученной литературе, структуре основной части, сделанных в ходе работы выводах.

По окончании выступления ему может быть задано несколько вопросов по представленной проблеме.

Оценка складывается из соблюдения требований к реферату, грамотного раскрытия темы, умения четко рассказывать о представленном реферате, способности понять суть задаваемых по работе вопросов и найти точные ответы на них.

Методические материалы к выполнению эссе

Эссе – литературное произведение небольшого объема, обычно прозаическое, свободной композиции, передающее индивидуальные впечатления, суждения, соображения автора о той или иной проблеме, теме, о том или ином событии или явлении. Это вид самостоятельной исследовательской работы обучающихся, с целью углубления и закрепления теоретических знаний и освоения практических навыков. Цель эссе состоит в развитии самостоятельного творческого мышления и письменного изложения собственных мыслей. При написании эссе обучающийся должен представить развернутый письменный ответ на теоретический или практический актуальный вопрос, объявленный преподавателем в аудитории непосредственно перед ее написанием. В процессе написания эссе разрешается пользоваться нормативно-правовыми актами, конспектом лекций (в печатном виде). Использование интернет-ресурсов не допускается. Темы эссе преподаватель предлагает из числа тех, которые обучающиеся уже рассматривали на лекциях или семинарских занятиях, исходя из содержания заданий в составе оценочных средств. По решению преподавателя, в качестве темы эссе может быть выбрана одна или несколько тем, которые могут быть распределены между обучающимися по желанию.

Требования к выполнению эссе:

1. Проводится письменно.

2. Эссе выполняется на компьютере (гарнитура Times New Roman, шрифт 14) через 1,5 интервала с полями: верхнее, нижнее – 2; правое – 3; левое – 1,5. Отступ первой строки абзаца – 1,25. Сноски – постраничные. Таблицы и рисунки встраиваются в текст работы. При этом обязательный заголовок таблицы надо размещать над табличным полем, а рисунки сопровождать подрисуночными подписями. При включении в эссе нескольких таблиц и/или рисунков их нумерация обязательна. Обязательна и нумерация страниц. Их целесообразно проставлять внизу страницы – по середине или в правом углу. Номер страницы не ставится на титульном листе, но в общее число страниц он включается. Объем эссе, без учета приложений, не должен превышать 5 страниц. Значительное превышение установленного объема является недостатком работы и указывает на то, что обучающийся не сумел отобрать и переработать необходимый материал.

3. Работа должна содержать собственные умозаключения по сути поставленной проблемы, включать самостоятельно проведенный анализ по сути этой проблемы, выводы, обобщающие авторскую позицию по поставленной проблеме.

Критерии оценки эссе:

«Отлично» – исключительные знания материала, абсолютное понимание сути, безукоризненное знание основных понятий и положений, логически и лексически грамотно изложенный, содержательный, аргументированный, конкретный и исчерпывающий ответ.

«Хорошо» – глубокие знания материала, правильное понимание сути, знание основных понятий и положений, содержательный, полный и конкретный ответ.

«Удовлетворительно» – твердые, но недостаточно полные знания, верное понимание сути, в целом правильный ответ.

«Неудовлетворительно» – непонимание сущности задания, грубые ошибки в ответе.

Методические материалы по выполнению тестирования.

Тестовые задания содержат вопросы и 3-4 варианта ответа по базовым положениям изучаемой темы/раздела, составлены с расчетом на знания, полученные обучающимся в процессе изучения темы/раздела.

Тестовые задания выполняются в письменной форме и сдаются преподавателю, ведущему дисциплину (модуль). На выполнение тестовых заданий обучающимся отводится 45 минут.

При обработке результатов оценочной процедуры используются: критерии оценки по содержанию и качеству полученных ответов, ключи, оценочные листы.

Критерии оценки теста:

«Зачтено» - если обучающийся правильно выполнил не менее 2/3 всей работы или допустил не более одной грубой ошибки и двух недочетов, не более одной грубой и одной негрубой ошибки, не более трех негрубых ошибок, одной негрубой ошибки и трех недочетов, при наличии четырех-пяти недочетов.

«Не зачтено» - если число ошибок и недочетов превысило норму для оценки 3 или правильно выполнено менее 2/3 всей работы.

Методические материалы по выполнению доклада.

Рекомендуется следующая структура доклада:

1. титульный лист, содержание доклада;
2. краткое изложение;
3. цели и задачи;
4. изложение характера исследований и рассмотренных проблем, гипотезы, спорные вопросы;
5. источники информации, методы сбора и анализа данных, степень их полноты и достоверности;
6. анализ и толкование полученных в работе результатов;
7. выводы и оценки;
8. библиография и приложения.

Время выступления докладчика не должно превышать 10 минут.

Основные требования к оформлению доклада:

- титульный лист должен включать название доклада, наименование предметной (цикловой) комиссии, фамилию обучающегося;
- все использованные литературные источники сопровождаются библиографическим описанием;
- приводимая цитата из источника берется в кавычки (оформляются сноски);
- единицы измерения должны применяться в соответствии с действующими стандартами;
- все названия литературных источников следует приводить в соответствии с новейшими изданиями;
- рекомендуется включение таблиц, графиков, схем, если они отражают основное содержание или улучшают ее наглядность;
- названия фирм, учреждений, организаций и предприятий должны именоваться так, как они указываются в источнике;

Критерии оценки доклада

При выполнении доклада обучающийся должен продемонстрировать умение кратко излагать прочитанный материал, а также умение обобщать и анализировать материал по теме доклада.

Презентация

Методические материалы к презентациям

1. Объем презентации 10 -20 слайдов.
2. На титульном слайде должно быть отражено:
 - наименование факультета;
 - тема презентации;
 - фамилия, имя, отчество, направление подготовки/ специальность, направленность (профиль)/ специализация, форма обучения, номер группы автора презентации;
 - фамилия, имя, отчество, степень, звание, должность руководитель работы;
 - год выполнения работы.
3. В презентации должны быть отражены обоснование актуальности представляемого материала, цели и задачи работы.
4. Содержание презентации должно включать наиболее значимый материал доклада, а также, при необходимости, таблицы, диаграммы, рисунки, фотографии, карты, видео – вставки, звуковое сопровождение.
5. Заключительный слайд должен содержать информацию об источниках информации для презентации.

Критерии оценки презентации

1. Объем презентации 10 -20 слайдов.
2. Правильность оформления титульного слайда.
3. Актуальность отобранного материала, обоснованность формулировки цели и задач работы.
4. Наглядность и логичность презентации, обоснованность использования таблиц, диаграмм, рисунков, фотографий, карт, видео – вставок, звукового сопровождения; правильный выбор шрифтов, фона, других элементов дизайна слайда.
5. Объем и качество источников информации (не менее 2-х интернет – источников и не менее 2-х литературных источников).

Методические материалы по подготовке к опросу

Самостоятельная работа обучающихся включает подготовку к опросу на практических занятиях. Для этого обучающийся изучает лекции, основную и дополнительную литературу, публикации, информацию из Интернет-ресурсов.

Тема и вопросы к практическим занятиям, вопросы для самоконтроля содержатся в рабочей программе и доводятся до студентов заранее.

Для подготовки к опросу обучающемуся необходимо ознакомиться с материалом, посвященным теме практического занятия, в учебнике или другой рекомендованной литературе, конспекте лекции, обратить внимание на усвоение основных понятий дисциплины, выявить неясные вопросы и подобрать дополнительную литературу для их освещения.

Критерии оценки опроса

- «Отлично»:
- дан полный, развернутый ответ на поставленный вопрос;
 - в ответе прослеживается четкая структура, логическая последовательность, отражающая сущность раскрываемых понятий, теорий, явлений;
 - знание по предмету демонстрируется на фоне понимания его в системе данной науки и междисциплинарных связей;
 - свободное владение терминологией;
 - ответы на дополнительные вопросы четкие, краткие;
- «Хорошо»:

– дан полный, развернутый ответ на поставленный вопрос, показано умение выделять существенные и несущественные признаки, причинно-следственные связи;

– ответ недостаточно логичен с единичными ошибками в частностях, исправленные студентом с помощью преподавателя;

– единичные ошибки в терминологии;

– ответы на дополнительные вопросы правильные, недостаточно полные и четкие.

«Удовлетворительно»:

– ответ не полный, с ошибками в деталях, умение раскрыть значение обобщённых знаний не показано, речевое оформление требует поправок, коррекции;

– логика и последовательность изложения имеют нарушения, студент не способен самостоятельно выделить существенные и несущественные признаки и причинно-следственные связи;

– ошибки в раскрываемых понятиях, терминах;

– студент не ориентируется в теме, допускает серьезные ошибки;

– студент не может ответить на большую часть дополнительных вопросов.

«Неудовлетворительно»:

– ответ представляет собой разрозненные знания с существенными ошибками по вопросу;

– присутствуют фрагментарность, нелогичность изложения, студент не осознает связь обсуждаемого вопроса с другими объектами дисциплины, речь неграмотная;

– незнание терминологии;

– ответы на дополнительные вопросы неправильные.

Методические материалы по выполнению практического задания

При выполнении практического задания обучающийся придерживается следующего алгоритма:

1. Записать дату, тему и цель задания;

2. Ознакомиться с правилами и условия выполнения практического задания;

3. Повторить теоретические задания, необходимые для рациональной работы и других практических действий, используя конспекты лекций и рекомендованную литературу, представленной в программе;

4. Выполнить работу по предложенному алгоритму действий;

5. Обобщить результаты работы, сформулировать выводы / дать ответы на контрольные вопросы;

Работа должна быть выполнена грамотно, с соблюдением культуры изложения. При использовании данных из учебных, методических пособий и другой литературы, периодических изданий, Интернет-источников должны иметься ссылки на вышеперечисленные.

Критерии оценки практического задания:

«Отлично» – правильный ответ, дается четкое обоснование принятому решению; рассуждения четкие последовательные логические; используются ссылки на полученные при изучении дисциплины знания; правильно используются формулы, понятия, процедуры, имеющие прямое отношение к задаче для подтверждения принятого решения.

«Хорошо» – правильный ответ, дается обоснование принятому решению; но с не существенными ошибками, в рассуждениях отсутствует логическая последовательность; используются ссылки на полученные при изучении дисциплины знания, правильно используются формулы, понятия, процедуры, имеющие прямое отношение к задаче для подтверждения принятого решения.

«Удовлетворительно» – правильный ответ, допускаются грубые ошибки в обосновании принятого решения; рассуждения не последовательные сумбурные; используются ссылки на полученные при изучении дисциплины знания; используются формулы, процедуры, понятия, имеющие прямое значение для подтверждения принятого решения, однако, при обращении к ним допускаются серьезные ошибки, студент не может правильно ими воспользоваться.

«Неудовлетворительно, не зачтено» – ответ неверный, отсутствует обоснование принятому решению; студент демонстрирует полное непонимание сути вопроса.

Для оценки решения ситуационной задачи (аналитического задания):

Оценка «отлично» выставляется, если задача решена грамотно, ответы на вопросы сформулированы четко. Эталонный ответ полностью соответствует решению студента, которое хорошо обосновано теоретически.

Оценка «хорошо» выставляется, если задача решена, ответы на вопросы сформулированы не достаточно четко. Решение студента в целом соответствует эталонному ответу, но не достаточно хорошо обосновано теоретически.

Оценка «удовлетворительно» выставляется, если задача решена не полностью, ответы не содержат всех необходимых обоснований решения.

Оценка «неудовлетворительно» выставляется, если задача не решена или имеет грубые теоретические ошибки в ответе на поставленные вопросы.

Методические материалы по выполнению лабораторного задания

При выполнении лабораторного задания обучающийся придерживается следующего алгоритма:

1. Записать дату, тему и цель задания;
2. Ознакомиться с правилами и условия выполнения задания;
3. Повторить теоретические задания, необходимые для рациональной работы и других практических действий, используя конспекты лекций и рекомендованную литературу, представленной в программе;
4. Выполнить работу по предложенному алгоритму действий;
5. Обобщить результаты работы, сформулировать выводы / дать ответы на контрольные вопросы;

Работа должна быть выполнена грамотно, с соблюдением культуры изложения. При использовании данных из учебных, методических пособий и другой литературы, периодических изданий, Интернет-источников должны иметься ссылки на вышеперечисленные.

Методические указания для подготовки к промежуточной аттестации.

Изучение учебных дисциплин (модулей) завершается зачетом/зачетом с оценкой или экзаменом. Подготовка к промежуточной аттестации способствует закреплению, углублению и обобщению знаний, получаемых, в процессе обучения, а также применению их к решению практических задач. Готовясь к экзамену, студент ликвидирует имеющиеся пробелы в знаниях, углубляет, систематизирует и упорядочивает свои знания. На зачете или экзамене студент демонстрирует то, что он освоил в процессе обучения по дисциплине (модулю).

Вначале следует просмотреть весь материал по дисциплине (модулю), отметить для себя трудные вопросы. Обязательно в них разобраться. В заключение еще раз целесообразно повторить основные положения, используя при этом листы опорных сигналов. Систематическая подготовка к занятиям в течение семестра позволит использовать время промежуточной аттестации для систематизации знаний.

3. МЕТОДИЧЕСКИЕ МАТЕРИАЛЫ, ОПРЕДЕЛЯЮЩИЕ ПРОЦЕДУРЫ ОЦЕНИВАНИЯ ЗНАНИЙ, УМЕНИЙ, НАВЫКОВ И (ИЛИ) ОПЫТА ДЕЯТЕЛЬНОСТИ, ХАРАКТЕРИЗУЮЩИХ ЭТАПЫ ФОРМИРОВАНИЯ КОМПЕТЕНЦИЙ

3.1. Организационные основы применения балльно-рейтинговой системы оценки успеваемости обучающихся по дисциплине (модулю)

Оценка качества освоения обучающимися дисциплины (модуля) реализуется в формате балльно-рейтинговой системы оценки успеваемости обучающихся (БРСО).

БРСО в ходе текущего контроля успеваемости и промежуточной аттестации осуществляется по 100-балльной шкале.

Академический рейтинг обучающегося по дисциплине (модулю) складывается из результатов:

– текущего контроля успеваемости (максимальный текущий рейтинг обучающегося 80 рейтинговых баллов);

– промежуточной аттестации (максимальный рубежный рейтинг обучающегося 20 рейтинговых баллов).

Условия оценки освоения обучающимся дисциплины (модуля) в формате БРСО доводятся преподавателем до сведения обучающихся на первом учебном занятии, а также размещены в свободном доступе в электронной информационно-образовательной среде Университета.

3.2. Проведение текущего контроля успеваемости обучающихся по дисциплине (модулю) в соответствии с балльно-рейтинговой системой оценки успеваемости обучающегося

В течение учебного семестра до промежуточной аттестации на основании утвержденной рабочей программы дисциплины (модуля) формируется текущий рейтинг обучающегося. Текущий рейтинг обучающегося складывается как сумма рейтинговых баллов, полученных им в течение учебного семестра по всем видам учебных занятий по учебной дисциплине.

В процессе текущего контроля оцениваются следующие действия обучающегося, направленные на освоение компетенций в рамках изучения учебной дисциплины:

– академическая активность (посещаемость учебных занятий, самостоятельное изучение содержания учебной дисциплины в электронной информационно-образовательной среде, соблюдение сроков сдачи практических заданий и текущих контрольных мероприятий и др.);

– выполнение и сдача текущих и итогового практических заданий (эссе, рефераты, творческие задания, кейс-задания, лабораторные работы, расчетные задания и др., активное участие в групповых интерактивных занятиях (дискуссии, WiKi-проекты и др.), защита проектов и др.);

– прохождение рубежей текущего контроля, включая соблюдение графика их прохождения в электронной информационно-образовательной среде.

Для планирования расчета текущего рейтинга обучающегося используются следующие пропорции:

Вид учебного действия	Максимальная рейтинговая оценка, баллов
академическая активность	10
практические задания	40
<i>из них: текущие практические задания</i>	20
<i>итоговое практическое задание</i>	20
рубежи текущего контроля	30
ИТОГО:	80

В течение учебного семестра по дисциплине (модулю) обучающимся должен быть накоплен текущий рейтинг не менее 52 рейтинговых баллов (65% от максимального значения текущего рейтинга).

Необходимыми условиями допуска обучающегося к промежуточной аттестации по дисциплине являются положительное прохождение обучающимся не менее 65% рубежей текущего контроля с накоплением не менее 65% максимального рейтингового балла за каждый рубеж текущего контроля и положительное выполнение итогового практического задания с накоплением не менее 65% максимального рейтингового балла, установленного за итоговое практическое задание.

Невыполнение вышеуказанных условий является текущей академической задолженностью, которая должна быть ликвидирована обучающимся до контрольного мероприятия промежуточной аттестации.

Сведения о наличии у обучающихся текущей академической задолженности, сроках и порядке добора рейтинговых баллов для её ликвидации доводятся до обучающихся педагогическим работником.

В случае неликвидации текущей академической задолженности, педагогический работник обязан во время контрольного мероприятия промежуточной аттестации поставить обучающемуся 0 рейтинговых баллов. В этом случае ликвидация текущей академической задолженности возможна в периоды проведения повторной промежуточной аттестации.

3.3. Проведение промежуточной аттестации обучающихся по дисциплине (модулю) в соответствии с балльно-рейтинговой системой оценки успеваемости обучающегося

Промежуточная аттестация по дисциплине (модулю) проводится в соответствии с Положением о промежуточной аттестации обучающихся по основным профессиональным образовательным программам высшего образования – программ специалитета в Российском государственном социальном университете и Положением о балльно-рейтинговой системе оценки успеваемости обучающихся по основным профессиональным образовательным программам высшего образования - программам бакалавриата, программам специалитета, программам магистратуры в Российском государственном социальном университете.

На промежуточную аттестацию отводится 20 рейтинговых баллов.

Ответы обучающегося на контрольном мероприятии промежуточной аттестации оцениваются педагогическим работником по 20 - балльной шкале, а итоговая оценка по дисциплине (модулю) выставляется по системе зачтено/не зачтено.

Критерии выставления оценки определяются Положением о балльно-рейтинговой системе оценки успеваемости обучающихся по основным профессиональным образовательным программам высшего образования - программам бакалавриата, программам специалитета, программам магистратуры в Российском государственном социальном университете.

В процессе определения рубежного рейтинга обучающегося используется следующая шкала:

Рубежный рейтинг	Критерии оценки освоения обучающимся учебной дисциплины в ходе контрольных мероприятий промежуточной аттестации
19-20 рейтинговых баллов	обучающийся глубоко и прочно усвоил программный материал, исчерпывающе, последовательно, грамотно и логически стройно его излагает, тесно увязывает с задачами и будущей деятельностью, не затрудняется с ответом при видоизменении задания, свободно справляется с задачами и практическими заданиями, правильно обосновывает принятые решения, умеет самостоятельно обобщать и излагать материал, не допуская
16-18 рейтинговых баллов	обучающийся твердо знает программный материал, грамотно и по существу излагает его, не допуская существенных неточностей в ответе на вопрос, может правильно применять теоретические положения и владеет необходимыми умениями и навыками при выполнении практических
13-15 рейтинговых баллов	обучающийся освоил основной материал, но не знает отдельных деталей, допускает неточности, недостаточно правильные формулировки, нарушает последовательность в изложении программного материала и испытывает затруднения в выполнении практических заданий

1-12 рейтинговых баллов	обучающийся не знает значительной части программного материала, допускает существенные ошибки, с большими затруднениями выполняет практические задания
0 рейтинговых баллов	не аттестован

Если результат контроля успеваемости в рамках проведения контрольных мероприятий промежуточной аттестации (рубежный рейтинг обучающегося) неудовлетворительный (получено менее 13 рейтинговых баллов), то промежуточная аттестация по учебной дисциплине (модулю) невозможна даже при наличии высокого текущего рейтинга, полученного по итогам текущего контроля по учебной дисциплине (модулю).

ЛИСТ РЕГИСТРАЦИИ ИЗМЕНЕНИЙ

№ п/ п	Содержание изменения	Реквизиты документа об утверждении изменения	Дата введения изменения
1.	Утверждены и введены в действие решением Ученого совета факультета на основании Федерального государственного образовательного стандарта (указываем реквизиты ФГОС)	Протокол заседания Ученого совета факультета № _____ от « _____ » _____ 20__ года	__ . __ . ____
2.	*	Протокол заседания Ученого совета факультета № _____ от « _____ » _____ 20__ года	__ . __ . ____
3.	*	Протокол заседания Ученого совета факультета № _____ от « _____ » _____ 20__ года	__ . __ . ____
4.	*	Протокол заседания Ученого совета факультета № _____ от « _____ » _____ 20__ года	__ . __ . ____



Министерство науки и высшего образования Российской Федерации
Федеральное государственное бюджетное образовательное учреждение
высшего образования
«Российский государственный социальный университет»

УТВЕРЖДАЮ
и.о. декана факультета политических и
социальных технологий

 / С.В. Пивнева

«28» марта 2023 г.

**МЕТОДИЧЕСКИЕ МАТЕРИАЛЫ ПО ДИСЦИПЛИНЕ (МОДУЛЮ)
«АДАПТИВНЫЕ ИНФОРМАЦИОННО-КОММУНИКАЦИОННЫЕ ТЕХНОЛОГИИ»**

Специальность

10.05.05 Безопасность информационных технологий в правоохранительной сфере

Специализация

«Технологии защиты информации в правоохранительной сфере»

**ОБРАЗОВАТЕЛЬНАЯ ПРОГРАММА ВЫСШЕГО ОБРАЗОВАНИЯ – ПРОГРАММА
СПЕЦИАЛИТЕТА**

Форма обучения

Очная

Москва, 2023 г.

Методические материалы по дисциплине (модулю) «Адаптивные информационно-коммуникационные технологии» разработаны на основании федерального государственного образовательного стандарта высшего образования – *специалитета* по специальности 10.05.05 «Безопасность информационных технологий в правоохранительной сфере», утвержденного приказом Министерства науки и высшего образования Российской Федерации от 26.11.2020г № 1612, учебного плана по основной профессиональной образовательной программе высшего образования – программе *специалитета* по специальности 10.05.05 «Безопасность информационных технологий в правоохранительной сфере».

Методические материалы по дисциплине (модулю) разработаны канд. пед. наук, доцентом кафедры инклюзивных социальных групп Крапивкой С.В.

Методические материалы по дисциплине (модулю) обсуждены и утверждены на заседании кафедры информационных технологий, искусственного интеллекта и общественно-социальных технологий цифрового общества факультета социальных и политических технологий.

Протокол № 7 от «28» марта 2023 г.

Заведующий кафедрой
канд. пед. наук, доцент

(подпись)

С.В. Крапивка

Методические материалы по дисциплине (модулю) рецензированы и рекомендованы к утверждению:

ФГБОУ ВО «Московский
политехнический университет», НОЦ
инфокогнитивных технологий, д-р техн.
наук, профессор

(подпись)

Н.И. Гданский

канд. техн. наук, доцент кафедры
информационных технологий,
искусственного интеллекта и
общественно-социальных технологий
цифрового общества факультета
политических и социальных технологий

(подпись)

В.Л. Симонов

СОДЕРЖАНИЕ

1. МЕТОДИЧЕСКИЕ МАТЕРИАЛЫ К ЛЕКЦИОННЫМ И ПРАКТИЧЕСКИМ ЗАНЯТИЯМ.....	4
1.1. Методические материалы к проведению лекционных занятий по дисциплине (модулю).....	4
1.2. Методические материалы по подготовке к практическим занятиям по дисциплине (модулю).....	6
2. МЕТОДИЧЕСКИЕ РЕКОМЕНДАЦИИ ДЛЯ ОБУЧАЮЩИХСЯ ПО ОСВОЕНИЮ ДИСЦИПЛИНЫ (МОДУЛЯ) И САМОСТОЯТЕЛЬНОЙ РАБОТЕ.....	12
3. МЕТОДИЧЕСКИЕ МАТЕРИАЛЫ, ОПРЕДЕЛЯЮЩИЕ ПРОЦЕДУРЫ ОЦЕНИВАНИЯ ЗНАНИЙ, УМЕНИЙ, НАВЫКОВ И (ИЛИ) ОПЫТА ДЕЯТЕЛЬНОСТИ, ХАРАКТЕРИЗУЮЩИХ ЭТАПЫ ФОРМИРОВАНИЯ КОМПЕТЕНЦИЙ.....	21
3.1. Организационные основы применения балльно-рейтинговой системы оценки успеваемости обучающихся по дисциплине (модулю).....	21
3.2. Проведение текущего контроля успеваемости обучающихся по дисциплине (модулю) в соответствии с балльно-рейтинговой системой оценки успеваемости обучающегося.....	21
3.3. Проведение промежуточной аттестации обучающихся по дисциплине (модулю) в соответствии с балльно-рейтинговой системой оценки успеваемости обучающегося.....	22
ЛИСТ РЕГИСТРАЦИИ ИЗМЕНЕНИЙ.....	24

1. МЕТОДИЧЕСКИЕ МАТЕРИАЛЫ К ЛЕКЦИОННЫМ И ПРАКТИЧЕСКИМ ЗАНЯТИЯМ

1.1. Методические материалы к проведению лекционных занятий по дисциплине (модулю)

Лекция - один из методов обучения, одна из основных системообразующих форм организации учебного процесса в вузе. Лекционное занятие представляет собой систематическое, последовательное, монологическое изложение педагогическим работником учебного материала, как правило, теоретического характера. Такое занятие представляет собой элемент технологии представления учебного материала путем логически стройного, систематически последовательного и ясного изложения.

Цель лекции – организация целенаправленной познавательной деятельности обучающихся по овладению программным материалом дисциплины (модуля). Чтение курса лекций позволяет дать связанное, последовательное изложение материала в соответствии с новейшими данными науки, сообщить слушателям основное содержание предмета в целостном, систематизированном виде. В ряде случаев лекция выполняет функцию основного источника информации: при отсутствии учебников и учебных пособий, чаще по новым курсам; в случае, когда новые научные данные по той или иной теме не нашли отражения в учебниках; отдельные разделы и темы очень сложны для самостоятельного изучения. В таких случаях только лектор может методически помочь обучающимся в освоении сложного материала.

Возможные формы проведения лекций:

- Вводная лекция – один из наиболее важных и трудных видов лекции при чтении систематических курсов. От успеха этой лекции во многом зависит успех усвоения всего курса. Она может содержать: определение дисциплины (модуля); краткую историческую справку о дисциплине (модуле); цели и задачи дисциплины (модуля), ее роль в общей системе обучения и связь со смежными дисциплинами (модулями); основные проблемы (понятия и определения) данной науки; основную и дополнительную учебную литературу; особенности самостоятельной работы обучающихся над дисциплиной (модулем) и формы участия в научно-исследовательской работе; отчетность по курсу.

- Информационная лекция ориентирована на изложение и объяснение обучающимся научной информации, подлежащей осмыслению и запоминанию. Это самый традиционный тип лекций в практике высшей школы.

- Заключительная лекция предназначена для обобщения полученных знаний и раскрытия перспектив дальнейшего развития данной науки.

- Обзорная лекция – это систематизация научных знаний на высоком уровне, допускающая большое число ассоциативных связей в процессе осмысления информации, излагаемой при раскрытии внутрисубъектной и межпредметной связей, исключая детализацию и конкретизацию. Как правило, стержень излагаемых теоретических положений составляет научно-понятийная и концептуальная основа всего курса или крупных его разделов.

- Лекция-беседа - непосредственный контакт педагогического работника с аудиторией - диалог. По ходу лекции педагогический работник задает вопросы для выяснения мнений и уровня осведомленности обучающихся по рассматриваемой проблеме.

- Лекция-дискуссия - свободный обмен мнениями в ходе изложения лекционного материала. Педагогический работник активизирует участие в обсуждении отдельными вопросами, сопоставляет между собой различные мнения и тем самым развивает дискуссию, стремясь направить ее в нужное русло.

- Лекция с применением обратной связи включает в себе то, что в начале и конце каждого раздела лекции задаются вопросы. Первый - для того, чтобы узнать, насколько обучающиеся ориентируются в излагаемом материале, вопрос в конце раздела предназначен для выяснения степени усвоения только что изложенного материала. При

неудовлетворительных результатах контрольного опроса педагогический работник возвращается к уже прочитанному разделу, изменив при этом методику подачи материала.

- Проблемная лекция опирается на логику последовательно моделируемых проблемных ситуаций путем постановки проблемных вопросов или предъявления проблемных задач. Проблемный вопрос - это диалектическое противоречие, требующее для своего решения размышления, сравнения, поиска, приобретения и применения новых знаний. Проблемная задача содержит дополнительную вводную информацию и при необходимости некоторые ориентиры поиска ее решения.

- Программированная лекция - консультация – педагогический работник сам составляет и предлагает обучающимся вопросы. На подготовленные вопросы педагогический работник сначала просит ответить обучающихся, а затем проводит анализ и обсуждение неправильных ответов. В лекциях можно использовать наглядные материалы, а также подготовить презентацию. Что касается презентации, то в качестве визуальной поддержки ее можно органично интегрировать во все вышеупомянутые лекции. В то же время лекцию-презентацию возможно выделить и в качестве самостоятельной формы. Лекция-презентация должна отражать суть основных и (или) проблемных вопросов лекции, на которые особо следует обратить внимание обучающихся. В условиях применения активного метода проведения занятий презентация представляется весьма удачным способом донесения информации до слушателей. Единственное, на что следует обратить внимание при подготовке слайдов, - это их оформление и текст. Слайд не должен быть перегружен картинками и лишней информацией, которая будет отвлекать от основного аспекта того или иного вопроса лекции. Во время лекции можно задавать вопросы аудитории в отношении того или иного слайда, тем самым еще больше вовлекая обучающихся в проблематику.

Краткое содержание лекционных занятий

Наименование разделов и тем	Содержание учебного материала
РАЗДЕЛ 1. Основы современных адаптивных информационных технологий	
Тема 1.1. Особенности современных адаптивных информационных технологий	Новые задачи педагогических коллективов в работе с обучающимися, относящимся к разным категориям лиц с ограниченными возможностями здоровья: создание атмосферы заинтересованности каждого обучающегося в работе группы; использование в ходе учебы дидактического материала и специальных устройств, наиболее доступных и значимых видов и форм учебного содержания.
Тема 1.2. Использование адаптированной компьютерной техники	Осуществление вызова на мобильный телефон через образовательную сеть «мобильное образование» или «m-обучение». Требование совместимости конкретной ассистивной технологии, например, слухового аппарата или других средств с

	мобильным телефоном. Специальные компьютерные учебные программы.
РАЗДЕЛ 2. Информационные и коммуникационные технологии как средства коммуникации	
Тема 2.1. Дистанционные образовательные технологии	Дистанционные образовательные технологии: проблемы, возможности, перспективы развития. Электронное обучение. Интернет курсы. Интернет тестирование. Интернет олимпиады. Использование адаптивных технологий в учебном процессе.
Тема 2.2. Технические и программные средства телекоммуникационных технологий	Понятие о современных технических и программных средствах телекоммуникации. Технические средства создания электронных документов. Технологии распознавания текста и обработки файлов.

1.2. Методические материалы по подготовке к практическим занятиям по дисциплине (модулю)

Практические (семинарские) занятия - одна из форм учебного занятия, направленная на развитие самостоятельности обучающихся и приобретение умений и навыков. Данные учебные занятия углубляют, расширяют, детализируют полученные ранее знания. Практическое занятие предполагает выполнение обучающимися по заданию и под руководством преподавателей одной или нескольких практических работ.

Цель практических занятий и семинаров состоит в развитии познавательных способностей, самостоятельности мышления и творческой активности обучающихся; углублении, расширении, детализировании знаний, полученных на лекции в обобщенной форме, и содействии выработке навыков профессиональной деятельности. В отдельных случаях на практических занятиях и семинарах руководителем занятия сообщаются дополнительные знания.

Для достижения поставленных целей и решения требуемого перечня задач практические занятия и семинары проводятся традиционными технологиями или с использованием активных и интерактивных образовательных технологий.

Возможные формы проведения практических (семинарских) занятий:

- Деловая игра - это метод группового обучения совместной деятельности в процессе решения общих задач в условиях максимально возможного приближения к реальным проблемным ситуациям. Имитационные игры - на занятиях имитируется деятельность какой-либо организации, предприятия или его подразделения. Имитироваться могут события, конкретная деятельность людей (деловое совещание, обсуждение плана) и обстановка, условия, в которых происходит событие или осуществляется деятельность (кабинет начальника цеха, зал заседаний). Исполнение ролей (ролевые игры) - в этих играх отрабатывается тактика поведения, действий, выполнение функций и обязанностей конкретного лица. Для проведения игр с исполнением роли разрабатывается модель-пьеса ситуации, между студентами распределяются роли с «обязательным содержанием», характеризующиеся различными интересами; в процессе их взаимодействия должно быть

найден компромиссное решение. «Деловой театр» (метод инсценировки) - в нем разыгрывается какая-либо ситуация, поведение человека в этой обстановке, обучающийся должен вжиться в образ определенного лица, понять его действия, оценить обстановку и найти правильную линию поведения. Основная задача метода инсценировки - научить ориентироваться в различных обстоятельствах, давать объективную оценку своему поведению, учитывать возможности других людей, влиять на их интересы, потребности и деятельность, не прибегая к формальным атрибутам власти, к приказу.

- Игровое проектирование - является практическим занятием или циклом занятий, суть которых состоит в разработке инженерного, конструкторского, технологического и других видов проектов в игровых условиях, максимально воссоздающих реальность. Этот метод отличается высокой степенью сочетания индивидуальной и совместной работы обучающихся.

- Познавательные-дидактические игры не относятся к деловым играм. Они предполагают лишь включение изучаемого материала в необычный игровой контекст и иногда содержат лишь элементы ролевых игр. Такие игры могут проводиться в виде копирования научных, культурных, социальных явлений (конкурс знатоков, «Поле чудес», КВН и т.д.) и в виде предметно-содержательных моделей, (например, игры-путешествия, когда надо разработать рациональный маршрут, пользуясь различными картами).

- Анализ конкретных ситуаций. Конкретная ситуация – это любое событие, которое содержит в себе противоречие или вступает в противоречие с окружающей средой. Ситуации могут нести в себе как позитивный, так и отрицательный опыт. Все ситуации делятся на простые, критические и экстремальные.

- Кейс-метод (от английского case – случай, ситуация) – усовершенствованный метод анализа конкретных ситуаций, метод активного проблемно-ситуационного анализа, основанный на обучении путем решения конкретных задач – ситуаций (решение кейсов). Непосредственная цель метода case-study - обучающиеся должны проанализировать ситуацию, разобраться в сути проблем, предложить возможные решения и выбрать лучшее из них. Кейсы делятся на практические (отражающие реальные жизненные ситуации), обучающие (искусственно созданные, содержащие значительные элементы условности при отражении в нем жизни) и исследовательские (ориентированные на проведение исследовательской деятельности посредством применения метода моделирования). Метод конкретных ситуаций (метод case-study) относится к неигровым имитационным активным методам обучения.

- Тренинг (англ. training от train — обучать, воспитывать) – метод активного обучения, направленный на развитие знаний, умений и навыков и социальных установок. Тренинг – форма интерактивного обучения, целью которого является развитие компетентности межличностного и профессионального поведения в общении. Достоинство тренинга заключается в том, что он обеспечивает активное вовлечение всех участников в процесс обучения. Можно выделить основные типы тренингов по критерию направленности воздействия и изменений – навыков, психотерапевтический, социально-психологический, бизнес-тренинг.

- Метод Сократа (Майевтика) – метод вопросов, предполагающих критическое отношение к догматическим утверждениям, называется еще как метод «сократовской иронии». Это умение извлекать скрытое в человеке знание с помощью искусных наводящих вопросов, подразумевающего короткий, простой и заранее предсказуемый ответ.

- Интерактивная лекция – выступление ведущего обучающего перед большой аудиторией с применением следующих активных форм обучения: дискуссия, беседа, демонстрация слайдов или учебных фильмов, мозговой штурм.

- Групповая, научная дискуссия, диспут. Дискуссия — это целенаправленное обсуждение конкретного вопроса, сопровождающееся обменом мнениями, идеями между двумя и более лицами. Задача дискуссии - обнаружить различия в понимании вопроса и в споре установить истину. Дискуссии могут быть свободными и управляемыми. К технике управляемой дискуссии относятся: четкое определение цели, прогнозирование реакции

оппонентов, планирование своего поведения, ограничение времени на выступления и их заданная очередность. Разновидностью свободной дискуссии является форум, где каждому желающему дается неограниченное время на выступление, при условии, что его выступление вызывает интерес аудитории. Каждый конкретный форум имеет свою тематику — достаточно широкую, чтобы в её пределах можно было вести многоплановое обсуждение.

- Дебаты – это чётко структурированный и специально организованный публичный обмен мыслями между двумя сторонами по актуальным темам. Это разновидность публичной дискуссии участников дебатов, направляющая на переубеждение в своей правоте третьей стороны, а не друг друга. Поэтому вербальные и невербальные средства, которые используются участниками дебатов, имеют целью получения определённого результата — сформировать у слушателей положительное впечатление от собственной позиции.

- Метод работы в малых группах. Групповое обсуждение кого-либо вопроса направлено на достижение лучшего взаимопонимания и нахождения истины. Групповое обсуждение способствует лучшему усвоению изучаемого материала. Оптимальное количество участников - 5-7 человек. Перед обучающимися ставится проблема, выделяется определенное время, в течение которого они должны подготовить аргументированный обдуманный ответ. Педагогический работник может устанавливать правила проведения группового обсуждения – задавать определенные рамки обсуждения, ввести алгоритм выработки общего мнения, назначить лидера и др.

- Круглый стол - общество, собрание в рамках более крупного мероприятия (съезда, симпозиума, конференции). Мероприятие, как правило, на которое приглашаются эксперты и специалисты из разных сфер деятельности для обсуждения актуальных вопросов. Данная модель обсуждения, основываясь на соглашениях, в качестве итогов даёт результаты, которые, в свою очередь, являются новыми соглашениями.

- Коллоквиум - (лат. colloquium — разговор, беседа) - одна из форм учебных занятий в системе образования, имеющая целью выяснение и повышение знаний обучающихся. На коллоквиумах обсуждаются: отдельные части, разделы, темы, вопросы изучаемого курса (обычно не включаемые в тематику семинарских и других практических учебных занятий), рефераты, проекты и др. работы обучающихся. Это научные собрания, на которых заслушиваются и обсуждаются доклады. Коллоквиум – это и форма контроля, массового опроса, позволяющая преподавателю в сравнительно небольшой срок выяснить уровень знаний студентов по данной теме дисциплины. Коллоквиум проходит обычно в форме дискуссии, в ходе которой обучающимся предоставляется возможность высказать свою точку зрения на рассматриваемую проблему, учиться обосновывать и защищать ее. Аргументируя и отстаивая свое мнение, обучающийся в то же время демонстрирует, насколько глубоко и осознанно он усвоил изученный материал.

- Метод «мозговой штурм» (мозговой штурм, мозговая атака, англ. brainstorming) — оперативный метод решения проблемы на основе стимулирования творческой активности, при котором участникам обсуждения предлагают высказывать как можно большее количество вариантов решения, в том числе самых фантастичных. Затем из общего числа высказанных идей отбирают наиболее удачные, которые могут быть использованы на практике. Является методом экспертного оценивания.

- Метод проектов - это способ достижения дидактической цели через детальную разработку проблемы (технологию), которая должна завершиться вполне реальным, осязаемым практическим результатом, оформленным тем или иным образом; это совокупность приёмов, действий обучающихся в их определённой последовательности для достижения поставленной задачи – решения проблемы, лично значимой для учащихся и оформленной в виде некоего конечного продукта. Основное предназначение метода проектов состоит в предоставлении учащимся возможности самостоятельного приобретения знаний в процессе решения практических задач или проблем, требующего интеграции знаний из различных предметных областей.

- Брифинг - (англ. briefing от англ. brief – короткий, недолгий) – краткая пресс-конференция, посвященная одному вопросу. Основное отличие: отсутствует презентационная часть. То есть практически сразу идут ответы на вопросы журналистов.

- Метод портфолио (итал. portfolio — 'портфель, англ. - папка для документов) - современная образовательная технология, в основе которой используется метод аутентичного оценивания результатов образовательной и профессиональной деятельности. Портфолио как подборка сертифицированных достижений, наиболее значимых работ и отзывов на них.

Вопросы для самоподготовки к практическим (семинарским) занятиям по разделам (темам) дисциплины (модуля)

РАЗДЕЛ 1. Основы современных адаптивных информационных технологий

Задания для самостоятельной работы к Разделу 1

Вопросы для самостоятельной работы к Разделу 1

1. Понятие «доступные ИКТ» как весь спектр ассистивных и основных технологий и форматов.
2. Состав «доступных ИКТ».
3. базовые технологии (компьютеры и мобильные телефоны, содержащие встроенные специальные возможности);
4. ассистивные технологии. Слуховые аппараты.
5. Программы чтения с экрана, адаптивные клавиатуры);
6. форматы доступа (HTML-доступ, книги DAISY (информационная система цифрового доступа) и т.д.)
7. Прикладное программное обеспечение ассистивных технологий.
8. Совместимость слухового аппарата или других средств с мобильным телефоном.
9. Просмотр веб-сайта с помощью «программы чтения с экрана».
10. Использование альтернативных средств коммуникации.

Перечень тем рефератов к Разделу 1:

1. Интеграция ИКТ в инклюзивное образование.
2. Многоязычие: ключ к инклюзивному образованию в условиях информатизации общества.
3. Компьютеры и программное обеспечение: встроенные специальные возможности.
4. Мобильные телефоны: встроенные специальные возможности.
5. Слуховые аппараты: виды и характеристики.
6. Программы чтения с экрана.
7. Адаптивные клавиатуры.
8. HTML-доступ, книги DAISY.
9. Информационная система цифрового доступа.
10. Информационный рынок: определение, становление, современное состояние.
11. Современные экономические условия информатизации российского общества.
12. Современные социальные условия информатизации российского общества.
13. Современные культурные условия информатизации российского общества.
14. Роль библиотек в построении образования информационного общества.
15. Программные технологии Интернет-телефонии.
16. Аппаратные технологии Интернет-телефонии.
17. Средства адаптации для работы с текстовыми документами.
18. Средства адаптации для работы с табличными документами.
19. Средства адаптации для подготовки презентаций.
20. Адаптированные документ-камеры. Сканирование документов.

Литература для самостоятельного изучения к Разделу 1.

1. Основная литература

1. Советов, Б. Я. Информационные технологии : учебник для вузов / Б. Я. Советов, В. В. Цехановский. — 7-е изд., перераб. и доп. — Москва : Издательство Юрайт, 2023. — 327 с. — (Высшее образование). — ISBN 978-5-534-00048-1. — Текст : электронный // Образовательная платформа Юрайт [сайт]. — URL: <https://urait.ru/bcode/510751> (дата обращения: 29.03.2023).
2. Гаврилов, М. В. Информатика и информационные технологии : учебник для вузов / М. В. Гаврилов, В. А. Климов. — 5-е изд., перераб. и доп. — Москва : Издательство Юрайт, 2023. — 355 с. — (Высшее образование). — ISBN 978-5-534-15819-9. — Текст : электронный // Образовательная платформа Юрайт [сайт]. — URL: <https://www.biblio-online.ru/bcode/509820> (дата обращения: 30.03.2023)

2. Дополнительная литература

1. Трофимов, В. В. Информационные технологии в 2 т. Том 1 : учебник для вузов / В. В. Трофимов. — Москва : Издательство Юрайт, 2023. — 238 с. — (Высшее образование). — ISBN 978-5-534-01935-3. — Текст : электронный // Образовательная платформа Юрайт [сайт]. — URL: <https://urait.ru/bcode/512725> (дата обращения: 29.03.2023).
2. Трофимов, В. В. Информационные технологии в 2 т. Том 2 : учебник для вузов / В. В. Трофимов. — Москва : Издательство Юрайт, 2023. — 390 с. — (Высшее образование). — ISBN 978-5-534-01937-7. — Текст : электронный // Образовательная платформа Юрайт [сайт]. — URL: <https://www.biblio-online.ru/bcode/512726> (дата обращения: 30.03.2023).

РАЗДЕЛ 2. Информационные и коммуникационные технологии как средства коммуникации

Вопросы для самостоятельной работы к Разделу 2

1. Дистанционные образовательные технологии: проблемы, возможности, перспективы развития.
2. Понятие электронного обучения.
3. Зарегистрироваться в Российской Научной электронной библиотеке.
4. Изучить «Руководство пользователя» Российской Научной электронной библиотеки (http://elibrary.ru/manual_elibrary_for_user.pdf).
5. Настроить свой персональный профиль. Изучить работу поисковой системы.
6. Роль сетевых технологий в формировании современной информационной среды.
7. Создание безбарьерной среды с использованием ИКТ в условиях образования учащихся с особыми образовательными потребностями.
8. Интернет курсы.
9. Интернет тестирование.
10. Интернет олимпиады.
11. Использование адаптивных технологий в учебном процессе
12. Информационный рынок: определение, становление, современное состояние. Рынок адаптивной образовательной информации.
13. Телекоммуникационные технологии: этапы эволюции.
14. Определение понятий «электронная библиотека», «цифровая библиотека», «виртуальная библиотека», «медиаотека».
15. Объективные предпосылки создания и этапы развития электронных библиотек.

Перечень тем рефератов к Разделу 2:

1. Перспективы развития адаптивных информационных технологий.
2. Информационная безопасность и защита информации: определения и генезис.
3. Технологии виртуальной реальности в адаптивных задачах.
4. Технологии дополненной реальности в адаптивных задачах.
5. Адаптивные возможности программных и технических средств презентационных технологий.
6. Технологии распознавания текста и обработки файлов.
7. Системы управления контентом.
8. Обзор практик организации дистанционного обучения.
9. Структура и инструментарий учебного курса в ЭИОС РГСУ.
10. Современные технологии передачи электронной информации в Интернет.
11. Технические средства телекоммуникационных технологий.
12. Программные средства телекоммуникационных технологий.
13. Почтовые клиенты: обзор.
14. Технологии работы с электронной почтой.
15. Рассылка документов средствами офисных программ.
16. Системы электронного документооборота.
17. Назначение и сущность технологии телеконференций.
18. Вебинары. Системы обеспечения и проведения вебинаров.
19. Состав технологических операций при проведении телеконференции в режимах on-line и off-line.
20. Использование систем искусственного интеллекта для развития адаптивных информационных технологий.

Литература для самостоятельного изучения к Разделу 2.

1. Основная литература

1. Советов, Б. Я. Информационные технологии : учебник для вузов / Б. Я. Советов, В. В. Цехановский. — 7-е изд., перераб. и доп. — Москва : Издательство Юрайт, 2023. — 327 с. — (Высшее образование). — ISBN 978-5-534-00048-1. — Текст: электронный // Образовательная платформа Юрайт [сайт]. — URL: <https://urait.ru/bcode/510751> (дата обращения: 29.03.2023).
2. Гаврилов, М. В. Информатика и информационные технологии : учебник для вузов / М. В. Гаврилов, В. А. Климов. — 5-е изд., перераб. и доп. — Москва : Издательство Юрайт, 2023. — 355 с. — (Высшее образование). — ISBN 978-5-534-15819-9. — Текст : электронный // Образовательная платформа Юрайт [сайт]. — URL: <https://www.biblio-online.ru/bcode/509820> (дата обращения: 30.03.2023)

2. Дополнительная литература

1. Трофимов, В. В. Информационные технологии в 2 т. Том 1 : учебник для вузов / В. В. Трофимов. — Москва : Издательство Юрайт, 2023. — 238 с. — (Высшее образование). — ISBN 978-5-534-01935-3. — Текст : электронный // Образовательная платформа Юрайт [сайт]. — URL: <https://urait.ru/bcode/512725> (дата обращения: 29.03.2023).
2. Трофимов, В. В. Информационные технологии в 2 т. Том 2 : учебник для вузов / В. В. Трофимов. — Москва : Издательство Юрайт, 2023. — 390 с. — (Высшее образование). — ISBN 978-5-534-01937-7. — Текст : электронный // Образовательная платформа Юрайт [сайт]. — URL: <https://www.biblio-online.ru/bcode/512726> (дата обращения: 30.03.2023).

2. МЕТОДИЧЕСКИЕ РЕКОМЕНДАЦИИ ДЛЯ ОБУЧАЮЩИХСЯ ПО ОСВОЕНИЮ ДИСЦИПЛИНЫ (МОДУЛЯ) И САМОСТОЯТЕЛЬНОЙ РАБОТЕ

Освоение обучающимся дисциплины (модуля) «Технологии возможностей и безбарьерной среды» предполагает изучение материалов дисциплины на аудиторных занятиях и в ходе самостоятельной работы. Аудиторные занятия проходят в форме лекций, семинаров, практических и лабораторных занятий. Самостоятельная работа включает разнообразный комплекс видов и форм работы обучающихся.

Для успешного освоения дисциплины (модуля) и достижения поставленных целей необходимо внимательно ознакомиться с рабочей программы дисциплины (модуля), доступной в электронной информационно-образовательной среде РГСУ.

Следует обратить внимание на списки основной и дополнительной литературы, на предлагаемые преподавателем ресурсы информационно-телекоммуникационной сети Интернет. Эта информация необходима для самостоятельной работы обучающегося.

При подготовке к аудиторным занятиям необходимо помнить особенности каждой формы его проведения.

Подготовка к учебному занятию лекционного типа заключается в следующем.

С целью обеспечения успешного обучения обучающийся должен готовиться к лекции, поскольку она является важнейшей формой организации учебного процесса, поскольку:

- знакомит с новым учебным материалом;
- разъясняет учебные элементы, трудные для понимания;
- систематизирует учебный материал;
- ориентирует в учебном процессе.

С этой целью:

- внимательно прочитайте материал предыдущей лекции;
- ознакомьтесь с учебным материалом по учебнику и учебным пособиям с темой прочитанной лекции;
- внесите дополнения к полученным ранее знаниям по теме лекции на полях лекционной тетради;
- запишите возможные вопросы, которые вы зададите лектору на лекции по материалу изученной лекции;
- постарайтесь уяснить место изучаемой темы в своей подготовке;
- узнайте тему предстоящей лекции (по тематическому плану, по информации лектора) и запишите информацию, которой вы владеете по данному вопросу.

Подготовка к занятию семинарского типа.

При подготовке и работе во время проведения занятий семинарского типа следует обратить внимание на следующие моменты: на процесс предварительной подготовки, на работу во время занятия, обработку полученных результатов, исправление полученных замечаний.

Предварительная подготовка к учебному занятию семинарского типа заключается в изучении теоретического материала в отведенное для самостоятельной работы время, ознакомление с инструктивными материалами с целью осознания задач практического занятия, техники безопасности при работе с приборами, веществами.

Работа во время проведения учебного занятия семинарского типа включает:

- консультирование студентов преподавателями и вспомогательным персоналом с целью предоставления исчерпывающей информации, необходимой для самостоятельного выполнения предложенных преподавателем задач.
- самостоятельное выполнение заданий согласно обозначенной рабочей программой дисциплины (модуля) тематики.

Самостоятельная работа.

Самостоятельная работа - планируемая учебная, учебно-исследовательская, научно-исследовательская работа студентов, выполняемая во внеаудиторное (аудиторное) время по заданию и при методическом руководстве преподавателя, но без его непосредственного

участия (при частичном непосредственном участии преподавателя, оставляющем ведущую роль за работой студентов).

Для более углубленного изучения темы задания для самостоятельной работы рекомендуется выполнять параллельно с изучением данной темы. При выполнении заданий по возможности используйте наглядное представление материала.

Самостоятельная работа студентов в ВУЗе является важным видом учебной и научной деятельности студента. Самостоятельная работа студентов играет значительную роль в рейтинговой технологии обучения.

К современному специалисту в области медицины общество предъявляет достаточно широкий перечень требований, среди которых немаловажное значение имеет наличие у выпускников определенных навыков (компетенций) и умения самостоятельно добывать знания из различных источников, систематизировать полученную информацию, давать оценку конкретной профессиональной ситуации. Формирование такого умения происходит в течение всего периода обучения.

В процессе самостоятельной работы студент приобретает необходимые для будущей специальности компетенции, навыки самоорганизации, самоконтроля, самоуправления, саморефлексии и становится активным самостоятельным субъектом учебной деятельности.

Самостоятельная работа студентов должна оказывать важное влияние на формирование личности будущего специалиста, его компетентность. Каждый студент самостоятельно определяет режим своей работы и меру труда, затрачиваемого на овладение учебным содержанием по каждой дисциплине. Он выполняет внеаудиторную работу по личному индивидуальному плану, в зависимости от его подготовки, времени и других условий.

Виды самостоятельной работы.

Работа с литературой.

При работе с книгой необходимо подобрать литературу, научиться правильно ее читать, вести записи. Для подбора литературы в библиотеке используются алфавитный и систематический каталоги. Важно помнить, что рациональные навыки работы с книгой - это всегда большая экономия времени и сил. Правильный подбор учебников рекомендуется преподавателем, читающим лекционный курс. Необходимая литература может быть также указана в методических разработках по данному курсу. Изучая материал по учебнику, следует переходить к следующему вопросу только после правильного уяснения предыдущего, описывая на бумаге все выкладки и вычисления (в том числе те, которые в учебнике опущены или на лекции даны для самостоятельного вывода). При изучении любой дисциплины большую и важную роль играет самостоятельная индивидуальная работа. Особое внимание следует обратить на определение основных понятий курса. Студент должен подробно разбирать примеры, которые поясняют такие определения, и уметь строить аналогичные примеры самостоятельно. Нужно добиваться точного представления о том, что изучаешь. Полезно составлять опорные конспекты. При изучении материала по учебнику полезно в тетради (на специально отведенных полях) дополнять конспект лекций. Там же следует отмечать вопросы, выделенные студентом для консультации с преподавателем. Выводы, полученные в результате изучения, рекомендуется в конспекте выделять, чтобы они при перечитывании записей лучше запоминались. Опыт показывает, что многим студентам помогает составление листа опорных сигналов, содержащего важнейшие и наиболее часто употребляемые формулы и понятия. Такой лист помогает запомнить формулы, основные положения лекции, а также может служить постоянным справочником для студента. Различают два вида чтения: первичное и вторичное. Первичное - это внимательное, неторопливое чтение, при котором можно остановиться на трудных местах.

Задача вторичного чтения - полное усвоение смысла целого (по счету это чтение может быть и не вторым, а третьим или четвертым). Самостоятельная работа с учебниками и книгами (а также самостоятельное теоретическое исследование проблем, обозначенных преподавателем на лекциях) – это важнейшее условие формирования у себя научного способа познания.

Чтение научного текста является частью познавательной деятельности. Ее цель – извлечение из текста необходимой информации. От того насколько осознанна читающим собственная внутренняя установка при обращении к печатному слову (найти нужные сведения, усвоить информацию полностью или частично, критически проанализировать материал и т.п.) во многом зависит эффективность осуществляемого действия.

Методические рекомендации по составлению конспекта:

1. Внимательно прочитайте текст. Уточните в справочной литературе непонятные слова. При записи не забудьте вынести справочные данные на поля конспекта;
2. Выделите главное, составьте план;
3. Кратко сформулируйте основные положения текста, отметьте аргументацию автора;
4. Законспектируйте материал, четко следуя пунктам плана. При конспектировании старайтесь выразить мысль своими словами. Записи следует вести четко, ясно.
5. Грамотно записывайте цитаты. Цитируя, учитывайте лаконичность, значимость мысли. В тексте конспекта желательно приводить не только тезисные положения, но и их доказательства. При оформлении конспекта необходимо стремиться к емкости каждого предложения. Мысли автора книги следует излагать кратко, заботясь о стиле и выразительности написанного. Число дополнительных элементов конспекта должно быть логически обоснованным, записи должны распределяться в определенной последовательности, отвечающей логической структуре произведения. Для уточнения и дополнения необходимо оставлять поля. Овладение навыками конспектирования требует от студента целеустремленности, повседневной самостоятельной работы.

Методические материалы по самостоятельному решению задач

При самостоятельном решении задач нужно обосновывать каждый этап решения, исходя из теоретических положений курса. Если студент видит несколько путей решения проблемы (задачи), то нужно сравнить их и выбрать самый рациональный. Полезно до начала вычислений составить краткий план решения проблемы (задачи). Решение проблемных задач или примеров следует излагать подробно, вычисления располагать в строгом порядке, отделяя вспомогательные вычисления от основных. Решения при необходимости нужно сопровождать комментариями, схемами, чертежами и рисунками. Следует помнить, что решение каждой учебной задачи должно доводиться до окончательного логического ответа, которого требует условие, и по возможности с выводом. Полученный ответ следует проверить способами, вытекающими из существа данной задачи. Полезно также (если возможно) решать несколькими способами и сравнить полученные результаты. Решение задач данного типа нужно продолжать до приобретения твердых навыков в их решении.

Методические материалы к выполнению реферата

Реферат (от лат. referre – сообщать) – краткое изложение в письменном виде или в форме публикации доклада, содержания научного труда (трудов), литературы по теме. Работа над рефератом условно разделяется на выбор темы, подбор литературы, подготовку и защиту плана; написание теоретической части и всего текста с указанием библиографических данных используемых источников, подготовку доклада, выступление с ним. Тематика рефератов полностью связана с основными вопросами изучаемого курса.

Список литературы к темам не дается, и обучающиеся самостоятельно ведут библиографический поиск, причем им не рекомендуется ограничиваться университетской библиотекой.

Важно учитывать, что написание реферата требует от обучающихся определенных усилий. Особое внимание следует уделить подбору литературы, методике ее изучения с целью отбора и обработки собранного материала, обоснованию актуальности темы и теоретического уровня обоснованности используемых в качестве примеров фактов какой-либо деятельности.

Выбрав тему реферата, начав работу над литературой, необходимо составить план. Изучая литературу, продолжается обдумывание темы, осмысливание прочитанного, делаются выписки, сопоставляются точки зрения разных авторов и т.д. Реферативная работа сводится к тому, чтобы в ней выделились две взаимосвязанные стороны: во-первых, ее следует

рассматривать как учебное задание, которое должен выполнить обучаемый, а во-вторых, как форму научной работы, творческого воображения при выполнении учебного задания.

Наличие плана реферата позволяет контролировать ход работы, избежать формального переписывания текстов из первоисточников.

Оформление реферата включает титульный лист, оглавление и краткий список использованной литературы. Список использованной литературы размещается на последней странице рукописи или печатной форме реферата. Реферат выполняется в письменной или печатной форме на белых листах формата А4 (210 x 297 мм). Шрифт Times New Roman, кегель 14, через 1,5 интервала при соблюдении следующих размеров текста: верхнее поле – 25 мм, нижнее – 20 мм, левое – 30 мм, правое – 15 мм. Нумерация страниц производится сверху листа, по центру. Титульный лист нумерации не подлежит.

Рефераты должны быть написаны простым, ясным языком, без претензий на наукообразность. Следует избегать сложных грамматических оборотов, непривычных терминов и символов. Если же такие термины и символы все-таки приводятся, то необходимо разъяснять их значение при первом упоминании в тексте реферата.

Объем реферата предполагает тщательный отбор информации, необходимой для краткого изложения вопроса. Важнейший этап – редактирование готового текста реферата и подготовка к обсуждению. Обсуждение требует хорошей ориентации в материале темы, умения выделить главное, поставить дискуссионный вопрос, привлечь внимание слушателей к интересной литературе, логично и убедительно изложить свои мысли.

Рефераты обязательно подлежат защите. Процедура защиты начинается с определения оппонентов защищающего свою работу. Они стремятся дать основательный анализ работы обучающимся, обращают внимание на положительные моменты и недостатки реферата, дают общую оценку содержанию, форме преподнесения материала, характеру использованной литературы. Иногда они дополняют тот или иной раздел реферата. Последнее особенно ценно, ибо говорит о глубоком знании обучающимся-оппонентом изучаемой проблемы.

Обсуждение не ограничивается выслушиванием оппонентов. Другие обучающиеся имеют право уточнить или опровергнуть какое-либо утверждение. Преподаватель предлагает любому обучающемуся задать вопрос по существу доклада или попытаться подвести итог обсуждению.

Алгоритм работы над рефератом

1. Выбор темы

Тема должна быть сформулирована грамотно (с литературной точки зрения);

В названии реферата следует поставить четкие рамки рассмотрения темы;

Желательно избегать слишком длинных названий;

Следует по возможности воздерживаться от использования в названии спорных с научной точки зрения терминов, излишней наукообразности, а также чрезмерного упрощения формулировок.

2. Реферат следует составлять из пяти основных частей: введения; основной части; заключения; списка литературы; приложений.

3. Основные требования к введению:

Во введении не следует концентрироваться на содержании; введение должно включать краткое обоснование актуальности темы реферата, где требуется показать, почему данный вопрос может представлять научный интерес и есть ли связь представляемого материала с современностью. Таким образом, тема реферата должна быть актуальна либо с научной точки зрения, либо с современных позиций.

Очень важно выделить цель, а также задачи, которые требуется решить для выполнения цели.

Введение должно содержать краткий обзор изученной литературы, в котором указывается взятый из того или иного источника материал, кратко анализируются изученные источники, показываются их сильные и слабые стороны;

Объем введения составляет две страницы текста.

4. Требования к основной части реферата:

Основная часть содержит материал, отобранный для рассмотрения проблемы;

Также основная часть должна включать в себя собственно мнение обучающихся и сформулированные самостоятельные выводы, опирающиеся на приведенные факты;

Материал, представленный в основной части, должен быть логически изложен и распределен по параграфам, имеющим свои названия;

В изложении основной части необходимо использовать сноски (в первую очередь, когда приводятся цифры и чьи-то цитаты);

Основная часть должна содержать иллюстративный материал (графики, таблицы и т. д.);

Объем основной части составляет около 10 страниц.

5. Требования к заключению:

В заключении формулируются выводы по параграфам, обращается внимание на выдвинутые во введении задачи и цели;

Заключение должно быть четким, кратким, вытекающим из содержания основной части.

6. Требования к оформлению списка литературы (по ГОСТу):

Необходимо соблюдать правильность последовательности записи источников: сначала следует писать фамилию, а после инициалы; название работы не ставится в кавычки; после названия сокращенно пишется место издания; затем идет год издания; наконец, называется процитированная страница.

Критерии оценки реферата

Обучающийся, защищающий реферат, должен рассказать о его актуальности, поставленных целях и задачах, изученной литературе, структуре основной части, сделанных в ходе работы выводах.

По окончании выступления ему может быть задано несколько вопросов по представленной проблеме.

Оценка складывается из соблюдения требований к реферату, грамотного раскрытия темы, умения четко рассказывать о представленном реферате, способности понять суть задаваемых по работе вопросов и найти точные ответы на них.

Методические материалы к выполнению эссе

Эссе – литературное произведение небольшого объема, обычно прозаическое, свободной композиции, передающее индивидуальные впечатления, суждения, соображения автора о той или иной проблеме, теме, о том или ином событии или явлении. Это вид самостоятельной исследовательской работы обучающихся, с целью углубления и закрепления теоретических знаний и освоения практических навыков. Цель эссе состоит в развитии самостоятельного творческого мышления и письменного изложения собственных мыслей. При написании эссе обучающийся должен представить развернутый письменный ответ на теоретический или практический актуальный вопрос, объявленный преподавателем в аудитории непосредственно перед ее написанием. В процессе написания эссе разрешается пользоваться нормативно-правовыми актами, конспектом лекций (в печатном виде). Использование интернет-ресурсов не допускается. Темы эссе преподаватель предлагает из числа тех, которые обучающиеся уже рассматривали на лекциях или семинарских занятиях, исходя из содержания заданий в составе оценочных средств. По решению преподавателя, в качестве темы эссе может быть выбрана одна или несколько тем, которые могут быть распределены между обучающимися по желанию.

Требования к выполнению эссе:

1. Проводится письменно.

2. Эссе выполняется на компьютере (гарнитура Times New Roman, шрифт 14) через 1,5 интервала с полями: верхнее, нижнее – 2; правое – 3; левое – 1,5. Отступ первой строки абзаца – 1,25. Сноски – постраничные. Таблицы и рисунки встраиваются в текст работы. При этом обязательный заголовок таблицы надо размещать над табличным полем, а рисунки

сопровождать подрисуночными подписями. При включении в эссе нескольких таблиц и/или рисунков их нумерация обязательна. Обязательна и нумерация страниц. Их целесообразно проставлять внизу страницы – по середине или в правом углу. Номер страницы не ставится на титульном листе, но в общее число страниц он включается. Объем эссе, без учета приложений, не должен превышать 5 страниц. Значительное превышение установленного объема является недостатком работы и указывает на то, что обучающийся не сумел отобрать и переработать необходимый материал.

3. Работа должна содержать собственные умозаключения по сути поставленной проблемы, включать самостоятельно проведенный анализ по сути этой проблемы, выводы, обобщающие авторскую позицию по поставленной проблеме.

Критерии оценки эссе:

«Отлично» – исключительные знания материала, абсолютное понимание сути, безукоризненное знание основных понятий и положений, логически и лексически грамотно изложенный, содержательный, аргументированный, конкретный и исчерпывающий ответ.

«Хорошо» – глубокие знания материала, правильное понимание сути, знание основных понятий и положений, содержательный, полный и конкретный ответ.

«Удовлетворительно» – твердые, но недостаточно полные знания, верное понимание сути, в целом правильный ответ.

«Неудовлетворительно» – непонимание сущности задания, грубые ошибки в ответе.

Методические материалы по выполнению тестирования.

Тестовые задания содержат вопросы и 3-4 варианта ответа по базовым положениям изучаемой темы/раздела, составлены с расчетом на знания, полученные обучающимся в процессе изучения темы/раздела.

Тестовые задания выполняются в письменной форме и сдаются преподавателю, ведущему дисциплину (модуль). На выполнение тестовых заданий обучающимся отводится 45 минут.

При обработке результатов оценочной процедуры используются: критерии оценки по содержанию и качеству полученных ответов, ключи, оценочные листы.

Критерии оценки теста:

«Зачтено» - если обучающийся правильно выполнил не менее 2/3 всей работы или допустил не более одной грубой ошибки и двух недочетов, не более одной грубой и одной негрубой ошибки, не более трех негрубых ошибок, одной негрубой ошибки и трех недочетов, при наличии четырех-пяти недочетов.

«Не зачтено» - если число ошибок и недочетов превысило норму для оценки 3 или правильно выполнено менее 2/3 всей работы.

Методические материалы по выполнению доклада.

Рекомендуется следующая структура доклада:

1. титульный лист, содержание доклада;
2. краткое изложение;
3. цели и задачи;
4. изложение характера исследований и рассмотренных проблем, гипотезы, спорные вопросы;
5. источники информации, методы сбора и анализа данных, степень их полноты и достоверности;
6. анализ и толкование полученных в работе результатов;
7. выводы и оценки;
8. библиография и приложения.

Время выступления докладчика не должно превышать 10 минут.

Основные требования к оформлению доклада:

- титульный лист должен включать название доклада, наименование предметной (цикловой) комиссии, фамилию обучающегося;

- все использованные литературные источники сопровождаются библиографическим описанием;
- приводимая цитата из источника берется в кавычки (оформляются сноски);
- единицы измерения должны применяться в соответствии с действующими стандартами;
- все названия литературных источников следует приводить в соответствии с новейшими изданиями;
- рекомендуется включение таблиц, графиков, схем, если они отражают основное содержание или улучшают ее наглядность;
- названия фирм, учреждений, организаций и предприятий должны именоваться так, как они указываются в источнике;

Критерии оценки доклада

При выполнении доклада обучающийся должен продемонстрировать умение кратко излагать прочитанный материал, а также умение обобщать и анализировать материал по теме доклада.

Презентация

Методические материалы к презентациям

1. Объем презентации 10 -20 слайдов.
2. На титульном слайде должно быть отражено:
 - наименование факультета;
 - тема презентации;
 - фамилия, имя, отчество, направление подготовки/ специальность, направленность (профиль)/ специализация, форма обучения, номер группы автора презентации;
 - фамилия, имя, отчество, степень, звание, должность руководитель работы;
 - год выполнения работы.
3. В презентации должны быть отражены обоснование актуальности представляемого материала, цели и задачи работы.
4. Содержание презентации должно включать наиболее значимый материал доклада, а также, при необходимости, таблицы, диаграммы, рисунки, фотографии, карты, видео – вставки, звуковое сопровождение.
5. Заключительный слайд должен содержать информацию об источниках информации для презентации.

Критерии оценки презентации

1. Объем презентации 10 -20 слайдов.
2. Правильность оформления титульного слайда.
3. Актуальность отобранного материала, обоснованность формулировки цели и задач работы.
4. Наглядность и логичность презентации, обоснованность использования таблиц, диаграмм, рисунков, фотографий, карт, видео – вставок, звукового сопровождения; правильный выбор шрифтов, фона, других элементов дизайна слайда.
5. Объем и качество источников информации (не менее 2-х интернет – источников и не менее 2-х литературных источников).

Методические материалы по подготовке к опросу

Самостоятельная работа обучающихся включает подготовку к опросу на практических занятиях. Для этого обучающийся изучает лекции, основную и дополнительную литературу, публикации, информацию из Интернет-ресурсов.

Тема и вопросы к практическим занятиям, вопросы для самоконтроля содержатся в рабочей программе и доводятся до студентов заранее.

Для подготовки к опросу обучающемуся необходимо ознакомиться с материалом, посвященным теме практического занятия, в учебнике или другой рекомендованной литературе, конспекте лекции, обратить внимание на усвоение основных понятий

дисциплины, выявить неясные вопросы и подобрать дополнительную литературу для их освещения.

Критерии оценки опроса

«Отлично»:

- дан полный, развернутый ответ на поставленный вопрос;
- в ответе прослеживается четкая структура, логическая последовательность, отражающая сущность раскрываемых понятий, теорий, явлений;
- знание по предмету демонстрируется на фоне понимания его в системе данной науки и междисциплинарных связей;
- свободное владение терминологией;
- ответы на дополнительные вопросы четкие, краткие;

«Хорошо»:

- дан полный, развернутый ответ на поставленный вопрос, показано умение выделять существенные и несущественные признаки, причинно-следственные связи;
- ответ недостаточно логичен с единичными ошибками в частностях, исправленные студентом с помощью преподавателя;
- единичные ошибки в терминологии;
- ответы на дополнительные вопросы правильные, недостаточно полные и четкие.

«Удовлетворительно»:

- ответ не полный, с ошибками в деталях, умение раскрыть значение обобщённых знаний не показано, речевое оформление требует поправок, коррекции;
- логика и последовательность изложения имеют нарушения, студент не способен самостоятельно выделить существенные и несущественные признаки и причинно-следственные связи;
- ошибки в раскрываемых понятиях, терминах;
- студент не ориентируется в теме, допускает серьезные ошибки;
- студент не может ответить на большую часть дополнительных вопросов.

«Неудовлетворительно»:

- ответ представляет собой разрозненные знания с существенными ошибками по вопросу;
- присутствуют фрагментарность, нелогичность изложения, студент не осознает связь обсуждаемого вопроса с другими объектами дисциплины, речь неграмотная;
- незнание терминологии;
- ответы на дополнительные вопросы неправильные.

Методические материалы по выполнению практического задания

При выполнении практического задания обучающийся придерживается следующего алгоритма:

1. Записать дату, тему и цель задания;
2. Ознакомиться с правилами и условия выполнения практического задания;
3. Повторить теоретические задания, необходимые для рациональной работы и других практических действий, используя конспекты лекций и рекомендованную литературу, представленной в программе;
4. Выполнить работу по предложенному алгоритму действий;
5. Обобщить результаты работы, сформулировать выводы / дать ответы на контрольные вопросы;

Работа должна быть выполнена грамотно, с соблюдением культуры изложения. При использовании данных из учебных, методических пособий и другой литературы, периодических изданий, Интернет-источников должны иметься ссылки на вышеперечисленные.

Критерии оценки практического задания:

«Отлично» – правильный ответ, дается четкое обоснование принятому решению; рассуждения четкие последовательные логические; используются ссылки на полученные при

изучении дисциплины знания; правильно используются формулы, понятия, процедуры, имеющие прямое отношение к задаче для подтверждения принятого решения.

«Хорошо» – правильный ответ, дается обоснование принятому решению; но с не существенными ошибками, в рассуждениях отсутствует логическая последовательность; используются ссылки на полученные при изучении дисциплины знания, правильно используются формулы, понятия, процедуры, имеющие прямое отношение к задаче для подтверждения принятого решения.

«Удовлетворительно» – правильный ответ, допускаются грубые ошибки в обосновании принятого решения; рассуждения не последовательные сумбурные; используются ссылки на полученные при изучении дисциплины знания; используются формулы, процедуры, понятия, имеющие прямое значение для подтверждения принятого решения, однако, при обращении к ним допускаются серьезные ошибки, студент не может правильно ими воспользоваться.

«Неудовлетворительно, не зачтено» – ответ неверный, отсутствует обоснование принятому решению; студент демонстрирует полное непонимание сути вопроса.

Для оценки решения ситуационной задачи (аналитического задания):

Оценка «отлично» выставляется, если задача решена грамотно, ответы на вопросы сформулированы четко. Эталонный ответ полностью соответствует решению студента, которое хорошо обосновано теоретически.

Оценка «хорошо» выставляется, если задача решена, ответы на вопросы сформулированы не достаточно четко. Решение студента в целом соответствует эталонному ответу, но не достаточно хорошо обосновано теоретически.

Оценка «удовлетворительно» выставляется, если задача решена не полностью, ответы не содержат всех необходимых обоснований решения.

Оценка «неудовлетворительно» выставляется, если задача не решена или имеет грубые теоретические ошибки в ответе на поставленные вопросы.

Методические материалы по выполнению лабораторного задания

При выполнении лабораторного задания обучающийся придерживается следующего алгоритма:

1. Записать дату, тему и цель задания;
2. Ознакомиться с правилами и условия выполнения задания;
3. Повторить теоретические задания, необходимые для рациональной работы и других практических действий, используя конспекты лекций и рекомендованную литературу, представленной в программе;
4. Выполнить работу по предложенному алгоритму действий;
5. Обобщить результаты работы, сформулировать выводы / дать ответы на контрольные вопросы;

Работа должна быть выполнена грамотно, с соблюдением культуры изложения. При использовании данных из учебных, методических пособий и другой литературы, периодических изданий, Интернет-источников должны иметься ссылки на вышеперечисленные.

Критерии оценки лабораторного задания:

«Отлично» – правильный ответ, дается четкое обоснование принятому решению; рассуждения четкие последовательные логические; используются ссылки на полученные при изучении дисциплины знания; правильно используются формулы, понятия, процедуры, имеющие прямое отношение к задаче для подтверждения принятого решения.

«Хорошо» – правильный ответ, дается обоснование принятому решению; но с не существенными ошибками, в рассуждениях отсутствует логическая последовательность; используются ссылки на полученные при изучении дисциплины знания, правильно используются формулы, понятия, процедуры, имеющие прямое отношение к задаче для подтверждения принятого решения.

«Удовлетворительно» – правильный ответ, допускаются грубые ошибки в обосновании принятого решения; рассуждения не последовательные сумбурные; используются ссылки на полученные при изучении дисциплины знания; используются формулы, процедуры, понятия, имеющие прямое значение для подтверждения принятого решения, однако, при обращении к ним допускаются серьезные ошибки, студент не может правильно ими воспользоваться.

«Неудовлетворительно, не зачтено» – ответ неверный, отсутствует обоснование принятому решению; студент демонстрирует полное непонимание сути вопроса.

Методические указания для подготовки к промежуточной аттестации.

Изучение учебных дисциплин (модулей) завершается зачетом/зачетом с оценкой или экзаменом. Подготовка к промежуточной аттестации способствует закреплению, углублению и обобщению знаний, получаемых, в процессе обучения, а также применению их к решению практических задач. Готовясь к экзамену, студент ликвидирует имеющиеся пробелы в знаниях, углубляет, систематизирует и упорядочивает свои знания. На зачете или экзамене студент демонстрирует то, что он освоил в процессе обучения по дисциплине (модулю).

Вначале следует просмотреть весь материал по дисциплине (модулю), отметить для себя трудные вопросы. Обязательно в них разобраться. В заключение еще раз целесообразно повторить основные положения, используя при этом листы опорных сигналов. Систематическая подготовка к занятиям в течение семестра позволит использовать время промежуточной аттестации для систематизации знаний.

3. МЕТОДИЧЕСКИЕ МАТЕРИАЛЫ, ОПРЕДЕЛЯЮЩИЕ ПРОЦЕДУРЫ ОЦЕНИВАНИЯ ЗНАНИЙ, УМЕНИЙ, НАВЫКОВ И (ИЛИ) ОПЫТА ДЕЯТЕЛЬНОСТИ, ХАРАКТЕРИЗУЮЩИХ ЭТАПЫ ФОРМИРОВАНИЯ КОМПЕТЕНЦИЙ

3.1. Организационные основы применения балльно-рейтинговой системы оценки успеваемости обучающихся по дисциплине (модулю)

Оценка качества освоения обучающимися дисциплины (модуля) реализуется в формате балльно-рейтинговой системы оценки успеваемости обучающихся (БРСО).

БРСО в ходе текущего контроля успеваемости и промежуточной аттестации осуществляется по 100-балльной шкале.

Академический рейтинг обучающегося по дисциплине (модулю) складывается из результатов:

- текущего контроля успеваемости (максимальный текущий рейтинг обучающегося 80 рейтинговых баллов);
- промежуточной аттестации (максимальный рубежный рейтинг обучающегося 20 рейтинговых баллов).

Условия оценки освоения обучающимся дисциплины (модуля) в формате БРСО доводятся преподавателем до сведения обучающихся на первом учебном занятии, а также размещены в свободном доступе в электронной информационно-образовательной среде Университета.

3.2. Проведение текущего контроля успеваемости обучающихся по дисциплине (модулю) в соответствии с балльно-рейтинговой системой оценки успеваемости обучающегося

В течение учебного семестра до промежуточной аттестации на основании утвержденной рабочей программы дисциплины (модуля) формируется текущий рейтинг обучающегося. Текущий рейтинг обучающегося складывается как сумма рейтинговых баллов, полученных им в течение учебного семестра по всем видам учебных занятий по учебной дисциплине.

В процессе текущего контроля оцениваются следующие действия обучающегося, направленные на освоение компетенций в рамках изучения учебной дисциплины:

- академическая активность (посещаемость учебных занятий, самостоятельное изучение содержания учебной дисциплины в электронной информационно-образовательной среде, соблюдение сроков сдачи практических заданий и текущих контрольных мероприятий и др.);

– выполнение и сдача текущих и итогового практических заданий (эссе, рефераты, творческие задания, кейс-задания, лабораторные работы, расчетные задания и др., активное участие в групповых интерактивных занятиях (дискуссии, WiKi-проекты и др.), защита проектов и др.);

– прохождение рубежей текущего контроля, включая соблюдение графика их прохождения в электронной информационно-образовательной среде.

Для планирования расчета текущего рейтинга обучающегося используются следующие пропорции:

Вид учебного действия	Максимальная рейтинговая оценка, баллов
академическая активность	10
практические задания	40
<i>из них: текущие практические задания</i>	20
<i>итоговое практическое задание</i>	20
рубежи текущего контроля	30
ИТОГО:	80

В течение учебного семестра по дисциплине (модулю) обучающимся должен быть накоплен текущий рейтинг не менее 52 рейтинговых баллов (65% от максимального значения текущего рейтинга).

Необходимыми условиями допуска обучающегося к промежуточной аттестации по дисциплине являются положительное прохождение обучающимся не менее 65% рубежей текущего контроля с накоплением не менее 65% максимального рейтингового балла за каждый рубеж текущего контроля и положительное выполнение итогового практического задания с накоплением не менее 65% максимального рейтингового балла, установленного за итоговое практическое задание.

Невыполнение вышеуказанных условий является текущей академической задолженностью, которая должна быть ликвидирована обучающимся до контрольного мероприятия промежуточной аттестации.

Сведения о наличии у обучающихся текущей академической задолженности, сроках и порядке добора рейтинговых баллов для её ликвидации доводятся до обучающихся педагогическим работником.

В случае неликвидации текущей академической задолженности, педагогический работник обязан во время контрольного мероприятия промежуточной аттестации поставить обучающемуся 0 рейтинговых баллов. В этом случае ликвидация текущей академической задолженности возможна в периоды проведения повторной промежуточной аттестации.

3.3. Проведение промежуточной аттестации обучающихся по дисциплине (модулю) в соответствии с балльно-рейтинговой системой оценки успеваемости обучающегося

Промежуточная аттестация по дисциплине (модулю) проводится в соответствии с Положением о промежуточной аттестации обучающихся по основным профессиональным образовательным программам высшего образования – программ специалитета в Российском государственном социальном университете и Положением о балльно-рейтинговой системе оценки успеваемости обучающихся по основным профессиональным образовательным программам высшего образования - программам бакалавриата, программам специалитета, программам магистратуры в Российском государственном социальном университете.

На промежуточную аттестацию отводится 20 рейтинговых баллов.

Ответы обучающегося на контрольном мероприятии промежуточной аттестации оцениваются педагогическим работником по 20 - балльной шкале, а итоговая оценка по дисциплине (модулю) выставляется по системе зачтено/не зачтено.

Критерии выставления оценки определяются Положением о балльно-рейтинговой системе оценки успеваемости обучающихся по основным профессиональным образовательным программам высшего образования - программам бакалавриата, программам специалитета, программам магистратуры в Российском государственном социальном университете.

В процессе определения рубежного рейтинга обучающегося используется следующая шкала:

Рубежный рейтинг	Критерии оценки освоения обучающимся учебной дисциплины в ходе контрольных мероприятий промежуточной аттестации
19-20 рейтинговых баллов	обучающийся глубоко и прочно усвоил программный материал, исчерпывающе, последовательно, грамотно и логически стройно его излагает, тесно увязывает с задачами и будущей деятельностью, не затрудняется с ответом при видоизменении задания, свободно справляется с задачами и практическими заданиями, правильно обосновывает принятые решения, умеет самостоятельно обобщать и излагать материал, не допуская
16-18 рейтинговых баллов	обучающийся твердо знает программный материал, грамотно и по существу излагает его, не допуская существенных неточностей в ответе на вопрос, может правильно применять теоретические положения и владеет необходимыми умениями и навыками при выполнении практических
13-15 рейтинговых баллов	обучающийся освоил основной материал, но не знает отдельных деталей, допускает неточности, недостаточно правильные формулировки, нарушает последовательность в изложении программного материала и испытывает затруднения в выполнении практических заданий
1-12 рейтинговых баллов	обучающийся не знает значительной части программного материала, допускает существенные ошибки, с большими затруднениями выполняет практические задания
0 рейтинговых баллов	не аттестован

Если результат контроля успеваемости в рамках проведения контрольных мероприятий промежуточной аттестации (рубежный рейтинг обучающегося) неудовлетворительный (получено менее 13 рейтинговых баллов), то промежуточная аттестация по учебной дисциплине (модулю) невозможна даже при наличии высокого текущего рейтинга, полученного по итогам текущего контроля по учебной дисциплине (модулю).

ЛИСТ РЕГИСТРАЦИИ ИЗМЕНЕНИЙ

№ п/ п	Содержание изменения	Реквизиты документа об утверждении изменения	Дата введения изменения
1.	Утверждены и введены в действие решением Ученого совета факультета на основании Федерального государственного образовательного стандарта (указываем реквизиты ФГОС)	Протокол заседания Ученого совета факультета № ____ от « ____ » ____ 20 ____ года	__ . __ . ____
2.	*	Протокол заседания Ученого совета факультета № ____ от « ____ » ____ 20 ____ года	__ . __ . ____
3.	*	Протокол заседания Ученого совета факультета № ____ от « ____ » ____ 20 ____ года	__ . __ . ____
4.	*	Протокол заседания Ученого совета факультета № ____ от « ____ » ____ 20 ____ года	__ . __ . ____



**Министерство науки и высшего образования Российской Федерации
Федеральное государственное бюджетное образовательное учреждение
высшего образования
«Российский государственный социальный университет»**

УТВЕРЖДАЮ

Декан факультета
политических и социальных наук

 — Е.А. Петрова

«26» апреля 2023 г.

**МЕТОДИЧЕСКИЕ МАТЕРИАЛЫ ПО ДИСЦИПЛИНЕ (МОДУЛЮ)
РЕАЛИЗАЦИЯ ВОЗМОЖНОСТЕЙ В ИНКЛЮЗИВНОМ ОБРАЗОВАНИИ**

Специальность
«Безопасность информационных технологий в правоохранительной сфере»

Специализация
«Специализация N 1 «Технологии защиты информации в правоохранительной сфере»

**ОБРАЗОВАТЕЛЬНАЯ ПРОГРАММА ВЫСШЕГО ОБРАЗОВАНИЯ - ПРОГРАММА
СПЕЦИАЛИТЕТА**

Форма обучения
Очная

Москва, 2023 г.

Методические материалы по дисциплине (модулю) «Реализация возможностей в инклюзивном образовании» разработаны на основании федерального государственного образовательного стандарта высшего образования – *специалитета* по специальности 10.05.05 Безопасность информационных технологий в правоохранительной сфере, утвержденного приказом Министерства образования и науки Российской Федерации от 26.11.2020г. № 1612, учебного плана по основной профессиональной образовательной программе высшего образования - программе *специалитета* по специальности 10.05.05 Безопасность информационных технологий в правоохранительной сфере (далее – «ОПОП»).

Методические материалы по дисциплине (модулю) «Реализация возможностей в инклюзивном образовании» разработаны рабочей группой в составе: заведующего кафедрой инклюзивных социальных групп, кандидата педагогических наук, В.В. Сазоновой.

Методические материалы по дисциплине (модулю) обсуждены и утверждены на заседании кафедры инклюзивных социальных групп, Протокол № 10 от «11» апреля 2023г.

Заведующий кафедрой
Инклюзивных социальных групп
кандидат педагогических наук



В.В. Сазонова

_____ (подпись)

Методические материалы по дисциплине (модулю) «Реализация возможностей в инклюзивном образовании» рекомендованы к утверждению представителями организаций-работодателей:

Региональная благотворительная
общественная организация
«Центр лечебной педагогики»



И.С. Двукраева

_____ (подпись)

ГБОУ Школа 2031, учитель-
дефектолог и куратор службы
психолого-педагогического
сопровождения



О.Б. Дудко

_____ (подпись)

Методические материалы по дисциплине (модулю) «Реализация возможностей в инклюзивном образовании» рецензированы и рекомендованы к утверждению:

Кандидат педагогических наук,
и.о. заведующего кафедрой
специальной педагогики и
инклюзивного образования
ФГБУ «Государственный
университет просвещения»)



А.С. Семенова

_____ (подпись)

Доктор психологических наук,
профессор кафедры инклюзивных
социальных групп РГСУ



С.Н. Сорокоумова

_____ (подпись)

СОДЕРЖАНИЕ

1. МЕТОДИЧЕСКИЕ МАТЕРИАЛЫ К ЛЕКЦИОННЫМ И ПРАКТИЧЕСКИМ ЗАНЯТИЯМ	3
1.1. Методические материалы к проведению лекционных занятий по дисциплине (модулю).....	6
1.2. Методические материалы по подготовке к практическим занятиям по дисциплине (модулю).....	6
1.3. Учебно-наглядные пособия по разделам (темам) дисциплины (модуля).....	10
2. МЕТОДИЧЕСКИЕ РЕКОМЕНДАЦИИ ДЛЯ ОБУЧАЮЩИХСЯ ПО ОСВОЕНИЮ ДИСЦИПЛИНЫ (МОДУЛЯ) И САМОСТОЯТЕЛЬНОЙ РАБОТЕ.....	16
3. МЕТОДИЧЕСКИЕ МАТЕРИАЛЫ, ОПРЕДЕЛЯЮЩИЕ ПРОЦЕДУРЫ ОЦЕНИВАНИЯ ЗНАНИЙ, УМЕНИЙ, НАВЫКОВ И (ИЛИ) ОПЫТА ДЕЯТЕЛЬНОСТИ, ХАРАКТЕРИЗУЮЩИХ ЭТАПЫ ФОРМИРОВАНИЯ КОМПЕТЕНЦИЙ.....	25
3.1. Организационные основы применения балльно-рейтинговой системы оценки успеваемости обучающихся по дисциплине (модулю).....	25
3.2. Проведение текущего контроля успеваемости обучающихся по дисциплине (модулю) в соответствии с балльно-рейтинговой системой оценки успеваемости обучающегося.....	25
3.3. Проведение промежуточной аттестации обучающихся по дисциплине (модулю) в соответствии с балльно-рейтинговой системой оценки успеваемости обучающегося.....	26
Приложение № 1 к методическим материалам по дисциплине (модулю). Конспекты лекционных занятий по дисциплине (модулю).....	28
КОНСПЕКТЫ ЛЕКЦИОННЫХ ЗАНЯТИЙ ПО ДИСЦИПЛИНЕ (МОДУЛЮ).....	28
Приложение № 2 к методическим материалам по дисциплине (модулю). Конспекты практических (семинарских) занятий по дисциплине (модулю).....	40
КОНСПЕКТЫ ПРАКТИЧЕСКИХ (СЕМИНАРСКИХ) ЗАНЯТИЙ ПО ДИСЦИПЛИНЕ (МОДУЛЮ).....	40
УЧЕБНО-НАГЛЯДНЫЕ ПОСОБИЯ ПО ДИСЦИПЛИНЕ (МОДУЛЮ).....	54
ЛИСТ РЕГИСТРАЦИИ ИЗМЕНЕНИЙ.....	55

1. МЕТОДИЧЕСКИЕ МАТЕРИАЛЫ К ЛЕКЦИОННЫМ, ПРАКТИЧЕСКИМ ЗАНЯТИЯМ

1.1. Методические материалы к проведению лекционных занятий по дисциплине (модулю)

Лекция - один из методов обучения, одна из основных системообразующих форм организации учебного процесса в вузе. Лекционное занятие представляет собой систематическое, последовательное, монологическое изложение педагогическим работником учебного материала, как правило, теоретического характера. Такое занятие представляет собой элемент технологии представления учебного материала путем логически стройного, систематически последовательного и ясного изложения.

Цель лекции – организация целенаправленной познавательной деятельности обучающихся по овладению программным материалом дисциплины (модуля). Чтение курса лекций позволяет дать связанное, последовательное изложение материала в соответствии с новейшими данными науки, сообщить слушателям основное содержание предмета в целостном, систематизированном виде. В ряде случаев лекция выполняет функцию основного источника информации: при отсутствии учебников и учебных пособий, чаще по новым курсам; в случае, когда новые научные данные по той или иной теме не нашли отражения в учебниках; отдельные разделы и темы очень сложны для самостоятельного изучения. В таких случаях только лектор может методически помочь обучающимся в освоении сложного материала.

Возможные формы проведения лекций:

- Вводная лекция – один из наиболее важных и трудных видов лекции при чтении систематических курсов. От успеха этой лекции во многом зависит успех усвоения всего курса. Она может содержать: определение дисциплины (модуля); краткую историческую справку о дисциплине (модуле); цели и задачи дисциплины (модуля), ее роль в общей системе обучения и связь со смежными дисциплинами (модулями); основные проблемы (понятия и определения) данной науки; основную и дополнительную учебную литературу; особенности самостоятельной работы обучающихся над дисциплиной (модулем) и формы участия в научно-исследовательской работе; отчетность по курсу.

- Информационная лекция ориентирована на изложение и объяснение обучающимся научной информации, подлежащей осмыслению и запоминанию. Это самый традиционный тип лекций в практике высшей школы.

- Заключительная лекция предназначена для обобщения полученных знаний и раскрытия перспектив дальнейшего развития данной науки.

- Обзорная лекция – это систематизация научных знаний на высоком уровне, допускающая большое число ассоциативных связей в процессе осмысления информации, излагаемой при раскрытии внутрисубъектной и межпредметной связей, исключая детализацию и конкретизацию. Как правило, стержень излагаемых теоретических положений составляет научно-понятийная и концептуальная основа всего курса или крупных его разделов.

- Лекция-беседа - непосредственный контакт педагогического работника с аудиторией - диалог. По ходу лекции педагогический работник задает вопросы для выяснения мнений и уровня осведомленности обучающихся по рассматриваемой проблеме.

- Лекция-дискуссия - свободный обмен мнениями в ходе изложения лекционного материала. Педагогический работник активизирует участие в обсуждении отдельными вопросами, сопоставляет между собой различные мнения и тем самым развивает дискуссию, стремясь направить ее в нужное русло.

- Лекция с применением обратной связи включает в себе то, что в начале и конце каждого раздела лекции задаются вопросы. Первый - для того, чтобы узнать, насколько обучающиеся ориентируются в излагаемом материале, вопрос в конце раздела предназначен для выяснения степени усвоения только что изложенного материала. При

неудовлетворительных результатах контрольного опроса педагогический работник возвращается к уже прочитанному разделу, изменив при этом методику подачи материала.

- Проблемная лекция опирается на логику последовательно моделируемых проблемных ситуаций путем постановки проблемных вопросов или предъявления проблемных задач. Проблемный вопрос — это диалектическое противоречие, требующее для своего решения размышления, сравнения, поиска, приобретения и применения новых знаний. Проблемная задача содержит дополнительную вводную информацию и при необходимости некоторые ориентиры поиска ее решения.

- Программированная лекция - консультация – педагогический работник сам составляет и предлагает обучающимся вопросы. На подготовленные вопросы педагогический работник сначала просит ответить обучающихся, а затем проводит анализ и обсуждение неправильных ответов. В лекциях можно использовать наглядные материалы, а также подготовить презентацию. Что касается презентации, то в качестве визуальной поддержки ее можно органично интегрировать во все вышеупомянутые лекции. В то же время лекцию-презентацию возможно выделить и в качестве самостоятельной формы. Лекция-презентация должна отражать суть основных и (или) проблемных вопросов лекции, на которые особо следует обратить внимание обучающихся. В условиях применения активного метода проведения занятий презентация представляется весьма удачным способом донесения информации до слушателей. Единственное, на что следует обратить внимание при подготовке слайдов, — это их оформление и текст. Слайд не должен быть перегружен картинками и лишней информацией, которая будет отвлекать от основного аспекта того или иного вопроса лекции. Во время лекции можно задавать вопросы аудитории в отношении того или иного слайда, тем самым еще больше вовлекая обучающихся в проблематику.

Краткое содержание лекционных занятий

Наименование разделов и тем	Содержание учебного материала
РАЗДЕЛ 1. Человек с инвалидностью как объект реализации возможностей в инклюзивном обществе	
<p>Тема 1.1. Принципы взаимодействия в инклюзивном обществе.</p>	<p>Общество, инклюзия, лица с ОВЗ и инвалидностью. Классификации и типологические особенности лиц с нарушениями слуха. Типологические особенности лиц с нарушениями зрения. Классификации и типологические особенности лиц с нарушениями слуха. Классификация и типологические особенности лиц с нарушениями функций опорно-двигательного аппарата. Классификации и типологические особенности лиц с соматическими заболеваниями. Классификации и типологические особенности лиц с интеллектуальными нарушениями. Классификации и типологические особенности лиц с нарушениями речи. Особенности проявления различных нарушений в развитии и этика построения коммуникации с людьми, имеющими инвалидность. Принципы коррекционной, образовательной и воспитательной деятельности в работе с детьми с ограниченными возможностями здоровья и детьми-инвалидами</p>
<p>Тема 1.2. Проблемы и ресурсы лиц с ограниченными возможностями здоровья.</p>	<p>Современное общество и его отношение к лицам с ОВЗ и инвалидностью. Социальные проблемы людей с инвалидностью, препятствующие интеграции людей с инвалидностью в общество. Медицинская и социальная модели инклюзии. Психологические проблемы, препятствующие инклюзии и социализации людей с ОВЗ в</p>

	общество.
РАЗДЕЛ 2. Нормативно-правовое регулирование формирования инклюзивного общества	
Тема 2.1. Нормативно- правовые основания реализации возможностей в инклюзивном обществе	Нормативно-правовая база образования детей с ограниченными возможностями здоровья. Реализация права на образование лиц с ограниченными возможностями здоровья и инвалидов традиционно является одним из значимых аспектов государственной политики в сфере образования. Нормативно-правовую базу в области образования детей с ограниченными возможностями здоровья в Российской Федерации. Создание условий для получения образования детьми с ограниченными возможностями здоровья и детьми-инвалидами. Документы РФ по инклюзивному образованию
Тема 2.2. Средства обеспечения доступности для людей с инвалидностью различных объектов социальной инфраструктуры и услуг	Технические требования доступности, включая доступность для инвалидов и других маломобильных групп населения»; ГОСТ Р 51630-2000 «Платформы подъемные с вертикальным и наклонным перемещением для инвалидов. Технические требования доступности»; ГОСТ Р 52131- 2003 «Средства отображения информации знаковые для инвалидов»; ГОСТ Р 51671-2000. «Средства связи и информации технические общего пользования, доступные для инвалидов. Классификация. Требования доступности и безопасности»; ГОСТ Р 52875- 2007 «Устройства опорные стационарные реабилитационные. Типы и технические требования». Технические средства, используемые на входе (входах) в здание. Технические средства, используемые на пути (путях) движения внутри здания (в т.ч. путях эвакуации). Технические средства, используемые в зоне целевого назначения здания (целевого посещения объекта). Технические средства, используемые в санитарно-гигиенических помещениях. Технические средства, используемые для создания системы информации на объекте (устройства и средства информации и связи и их системы.

1.2. Методические материалы по подготовке к практическим занятиям по дисциплине (модулю)

Практические (семинарские) занятия - одна из форм учебного занятия, направленная на развитие самостоятельности обучающихся и приобретение умений и навыков. Данные учебные занятия углубляют, расширяют, детализируют полученные ранее знания. Практическое занятие предполагает выполнение обучающимися по заданию и под руководством преподавателей одной или нескольких практических работ.

Цель практических занятий и семинаров состоит в развитии познавательных способностей, самостоятельности мышления и творческой активности обучающихся; углублении, расширении, детализировании знаний, полученных на лекции в обобщенной форме, и содействии выработке навыков профессиональной деятельности. В отдельных случаях на практических занятиях и семинарах руководителем занятия сообщаются дополнительные знания.

Для достижения поставленных целей и решения требуемого перечня задач практические занятия и семинары проводятся традиционными технологиями или с использованием активных и интерактивных образовательных технологий.

Возможные формы проведения практических (семинарских) занятий:

- Деловая игра — это метод группового обучения совместной деятельности в процессе решения общих задач в условиях максимально возможного приближения к реальным проблемным ситуациям. Имитационные игры - на занятиях имитируется деятельность какой-либо организации, предприятия или его подразделения. Имитироваться могут события, конкретная деятельность людей (деловое совещание, обсуждение плана) и обстановка, условия, в которых происходит событие или осуществляется деятельность (кабинет начальника цеха, зал заседаний). Исполнение ролей (ролевые игры) - в этих играх отрабатывается тактика поведения, действий, выполнение функций и обязанностей конкретного лица. Для проведения игр с исполнением роли разрабатывается модель-пьеса ситуации, между студентами распределяются роли с «обязательным содержанием», характеризующиеся различными интересами; в процессе их взаимодействия должно быть найдено компромиссное решение. «Деловой театр» (метод инсценировки) - в нем разыгрывается какая-либо ситуация, поведение человека в этой обстановке, обучающийся должен вжиться в образ определенного лица, понять его действия, оценить обстановку и найти правильную линию поведения. Основная задача метода инсценировки - научить ориентироваться в различных обстоятельствах, давать объективную оценку своему поведению, учитывать возможности других людей, влиять на их интересы, потребности и деятельность, не прибегая к формальным атрибутам власти, к приказу.

- Игровое проектирование - является практическим занятием или циклом занятий, суть которых состоит в разработке инженерного, конструкторского, технологического и других видов проектов в игровых условиях, максимально воссоздающих реальность. Этот метод отличается высокой степенью сочетания индивидуальной и совместной работы обучающихся.

- Познавательно-дидактические игры не относятся к деловым играм. Они предполагают лишь включение изучаемого материала в необычный игровой контекст и иногда содержат лишь элементы ролевых игр. Такие игры могут проводиться в виде копирования научных, культурных, социальных явлений (конкурс знатоков, «Поле чудес», КВН и т.д.) и в виде предметно-содержательных моделей, (например, игры-путешествия, когда надо разработать рациональный маршрут, пользуясь различными картами).

- Анализ конкретных ситуаций. Конкретная ситуация – это любое событие, которое содержит в себе противоречие или вступает в противоречие с окружающей средой. Ситуации могут нести в себе как позитивный, так и отрицательный опыт. Все ситуации делятся на простые, критические и экстремальные.

- Кейс-метод (от английского case – случай, ситуация) – усовершенствованный метод анализа конкретных ситуаций, метод активного проблемно-ситуационного анализа, основанный на обучении путем решения конкретных задач – ситуаций (решение кейсов). Непосредственная цель метода case-study - обучающиеся должны проанализировать ситуацию, разобраться в сути проблем, предложить возможные решения и выбрать лучшее из них. Кейсы делятся на практические (отражающие реальные жизненные ситуации), обучающие (искусственно созданные, содержащие значительные элементы условности при отражении в нем жизни) и исследовательские (ориентированные на проведение исследовательской деятельности посредством применения метода моделирования). Метод конкретных ситуаций (метод case-study) относится к неигровым имитационным активным методам обучения.

- Тренинг (англ. training от train — обучать, воспитывать) – метод активного обучения, направленный на развитие знаний, умений и навыков и социальных установок. Тренинг – форма интерактивного обучения, целью которого является развитие компетентности межличностного и профессионального поведения в общении. Достоинство тренинга заключается в том, что он обеспечивает активное вовлечение всех участников в процесс

обучения. Можно выделить основные типы тренингов по критерию направленности воздействия и изменений – навыковый, психотерапевтический, социально-психологический, бизнес-тренинг.

- Метод Сократа (Майевтика) – метод вопросов, предполагающих критическое отношение к догматическим утверждениям, называется еще как метод «сократовской иронии». Это умение извлекать скрытое в человеке знание с помощью искусных наводящих вопросов, подразумевающего короткий, простой и заранее предсказуемый ответ.

- Интерактивная лекция – выступление ведущего, обучающего перед большой аудиторией с применением следующих активных форм обучения: дискуссия, беседа, демонстрация слайдов или учебных фильмов, мозговой штурм.

- Групповая, научная дискуссия, диспут. Дискуссия — это целенаправленное обсуждение конкретного вопроса, сопровождающееся обменом мнениями, идеями между двумя и более лицами. Задача дискуссии - обнаружить различия в понимании вопроса и в споре установить истину. Дискуссии могут быть свободными и управляемыми. К технике управляемой дискуссии относятся: четкое определение цели, прогнозирование реакции оппонентов, планирование своего поведения, ограничение времени на выступления и их заданная очередность. Разновидностью свободной дискуссии является форум, где каждому желающему дается неограниченное время на выступление, при условии, что его выступление вызывает интерес аудитории. Каждый конкретный форум имеет свою тематику — достаточно широкую, чтобы в её пределах можно было вести многоплановое обсуждение.

- Дебаты – это чётко структурированный и специально организованный публичный обмен мыслями между двумя сторонами по актуальным темам. Это разновидность публичной дискуссии участников дебатов, направляющая на переубеждение в своей правоте третьей стороны, а не друг друга. Поэтому вербальные и невербальные средства, которые используются участниками дебатов, имеют целью получения определённого результата — сформировать у слушателей положительное впечатление от собственной позиции.

- Метод работы в малых группах. Групповое обсуждение кого-либо вопроса направлено на достижение лучшего взаимопонимания и нахождения истины. Групповое обсуждение способствует лучшему усвоению изучаемого материала. Оптимальное количество участников - 5-7 человек. Перед обучающимися ставится проблема, выделяется определенное время, в течение которого они должны подготовить аргументированный обдуманный ответ. Педагогический работник может устанавливать правила проведения группового обсуждения – задавать определенные рамки обсуждения, ввести алгоритм выработки общего мнения, назначить лидера и др.

- Круглый стол - общество, собрание в рамках более крупного мероприятия (съезда, симпозиума, конференции). Мероприятие, как правило, на которое приглашаются эксперты и специалисты из разных сфер деятельности для обсуждения актуальных вопросов. Данная модель обсуждения, основываясь на соглашениях, в качестве итогов даёт результаты, которые, в свою очередь, являются новыми соглашениями.

- Коллоквиум - (лат. colloquium — разговор, беседа) - одна из форм учебных занятий в системе образования, имеющая целью выяснение и повышение знаний обучающихся. На коллоквиумах обсуждаются: отдельные части, разделы, темы, вопросы изучаемого курса (обычно не включаемые в тематику семинарских и других практических учебных занятий), рефераты, проекты и др. работы обучающихся. Это научные собрания, на которых заслушиваются и обсуждаются доклады. Коллоквиум – это и форма контроля, массового опроса, позволяющая преподавателю в сравнительно небольшой срок выяснить уровень знаний студентов по данной теме дисциплины. Коллоквиум проходит обычно в форме дискуссии, в ходе которой обучающимся предоставляется возможность высказать свою точку зрения на рассматриваемую проблему, учиться обосновывать и защищать ее. Аргументируя и отстаивая свое мнение, обучающийся в то же время демонстрирует, насколько глубоко и осознанно он усвоил изученный материал.

- Метод «мозговой штурм» (мозговой штурм, мозговая атака, англ. brainstorming) — оперативный метод решения проблемы на основе стимулирования творческой активности, при котором участникам обсуждения предлагают высказывать как можно большее количество вариантов решения, в том числе самых фантастичных. Затем из общего числа высказанных идей отбирают наиболее удачные, которые могут быть использованы на практике. Является методом экспертного оценивания.

- Метод проектов - это способ достижения дидактической цели через детальную разработку проблемы (технологию), которая должна завершиться вполне реальным, осязаемым практическим результатом, оформленным тем или иным образом; это совокупность приёмов, действий обучающихся в их определённой последовательности для достижения поставленной задачи – решения проблемы, лично значимой для учащихся и оформленной в виде некоего конечного продукта. Основное предназначение метода проектов состоит в предоставлении учащимся возможности самостоятельного приобретения знаний в процессе решения практических задач или проблем, требующего интеграции знаний из различных предметных областей.

- Брифинг - (англ. briefing от англ. brief – короткий, недолгий) – краткая пресс-конференция, посвященная одному вопросу. Основное отличие: отсутствует презентационная часть. То есть практически сразу идут ответы на вопросы журналистов.

- Метод портфолио (итал. portfolio — 'портфель, англ. - папка для документов) - современная образовательная технология, в основе которой используется метод аутентичного оценивания результатов образовательной и профессиональной деятельности. Портфолио как подборка сертифицированных достижений, наиболее значимых работ и отзывов на них.

Вопросы для самоподготовки к практическим (семинарским) занятиям по разделам (темам) дисциплины (модуля)

РАЗДЕЛ 1. Человек с инвалидностью как объект реализации возможностей в инклюзивном обществе.

Тема 1.1. Проблемы и ресурсы лиц с различными заболеваниями.

Вопросы для самоподготовки:

1. Выделите социальные и психологические проблемы людей с инвалидностью.
2. Отношение общества к инвалидам.
3. Отношение инвалидов к обществу.
4. Назовите пространственно-средовые барьеры в окружающей среде.
5. Кто относится к категории малой и мобильной обильных групп населения (МГН)?
6. Определите соотношение понятий «универсальный дизайн» и «разумное приспособление».

Тема 1.2. Принципы взаимодействия в инклюзивном обществе.

Вопросы для самоподготовки:

1. Назовите основные нормативно-правовые акты, предусматривающие регулирование параметров установки элементов безбарьерной среды.
2. Назовите основные структурно-функциональные зоны и элементы зданий и сооружений, подлежащие адаптации для инвалидов и других МГН

РАЗДЕЛ 2 Нормативно-правовое регулирование формирования инклюзивного общества.

Тема 2.1. Нормативно-правовые основания реализации возможностей в инклюзивном обществе.

Вопросы для самоподготовки:

1. Законодательные акты Российской Федерации, содержащие основные права людей с инвалидностью.
2. Динамика изменений госпрограммы «Доступная среда» с 2011 по настоящее время. Какие показатели, блоки изменились? Чем это объяснить?

Тема 2.2. Средства обеспечения доступности для людей с инвалидностью различных объектов социальной инфраструктуры и услуг в инклюзивном обществе.

Вопросы для самоподготовки:

1. Раскройте такие параметры доступности как досягаемость, безопасность, информативность, комфортность.
2. Назовите основные знаки, пиктограммы, которые используются в рамках организации доступной среды для создания системы информации.
3. Соотнесите понятия «технические средства реабилитации» и «технические средства обеспечения доступности». Можно ли их употреблять как синонимичные?

1.3. Учебно-наглядные пособия по разделам (темам) дисциплины (модуля)

РАЗДЕЛ 1. Человек с инвалидностью как объект реализации возможностей в инклюзивном обществе.

Тема 1.1. Проблемы и ресурсы лиц с различными заболеваниями.

Указываются схемы, таблицы, диаграммы и др. виды учебно-наглядных пособий по теме.

Инклюзивное образование предусматривает не только активное включение и участие детей и подростков с ограниченными возможностями в образовательный процесс обычной школы, но и перестройку всего процесса массового образования как системы обеспечения образовательных потребностей всех детей. Показатели уровня развития инклюзивных процессов:

- наличие и исполнение в стране соответствующего законодательства, согласно которому возможно инклюзивное образование;
- обеспеченность экономической основы этих законодательных актов;
- отсутствие нормативно-бюрократических препятствий для внедрения инклюзивного образования;
- готовность и способность имеющих отношение к этой проблеме специалистов к коллективной совместной работе;
- реализация мер по профилактике, раннему выявлению и помощи детям с ОВЗ.

Трудности внедрения инклюзивного образования

- Дети с ОВЗ и родители.
Очевидна значимость барьеров «архитектурного» окружения ученика — физическая недоступность окружающей среды
- Еще более значимыми трудностями оказываются «барьеры», возникающие во взаимоотношениях людей.



Очевидна значимость барьеров «архитектурного» окружения ученика — физическая недоступность окружающей среды (например, отсутствие пандусов, лифтов в школе, недоступность транспорта между школой и домом, отсутствие звуковых светофоров на переходе по пути в школу и т.д).

Еще более значимыми трудностями оказываются «барьеры», возникающие во взаимоотношениях людей.

Существующие барьеры:



- Дети с особыми образовательными потребностями часто признаются необучаемыми;
- Большинство учителей и директоров массовых школ недостаточно знают о проблемах инвалидности и не готовы к включению детей-инвалидов в процесс обучения в классах;
- Родители детей инвалидов не знают, как отстаивать права детей на образование и испытывают страх перед системой образования и социальной поддержки;
- Архитектурная недоступность школ, учреждений.

Тема 1.2. Принципы взаимодействия в инклюзивном обществе.

Указываются схемы, таблицы, диаграммы и др. виды учебно-наглядных пособий по теме.

При создании инклюзивных школ, школ нового типа, дети привыкают к тому, что мир – разнообразен, что люди в нем – разные, что каждый человек имеет право на жизнь, воспитание, обучение, развитие.

Для человека не существует более чудовищного наказания, чем быть предоставленным в обществе самому себе и оставаться абсолютно незамеченным.

У. Джеймс

«Образование для всех»

Фундаментальный принцип «образование для всех» состоит в том, что каждый человек должен иметь возможность учиться.

Основопологающий принцип инклюзивного образования – все люди должны иметь возможность учиться вместе, независимо от каких-либо трудностей, имеющих на этом пути, или различий в способности к обучению, которые они могут иметь.



Адресатами инклюзивного образования являются люди с ограниченными возможностями здоровья, и инвалиды – лишь одни из них.

Включающее образование базируется на восьми принципах:

1. Ценность человека не зависит от его способностей и достижений.
2. Каждый человек способен чувствовать и думать.
3. Каждый человек имеет право на общение и на то, чтобы быть услышанным.
4. Все люди нуждаются друг в друге.
5. Подлинное образование может осуществляться только в контексте реальных взаимоотношений.
6. Все люди нуждаются в поддержке и дружбе ровесников.
7. Для всех обучающихся достижение прогресса скорее может быть в том, что они могут делать, чем в том, что не могут.
8. Разнообразие усиливает все стороны жизни человека.

Основные принципы работы

- Обязательное согласие родителей.
- Готовность педагогов к работе с детьми в условиях интеграции и инклюзии;
- Специально организованная среда.
- Предварительное знакомство детей до начала процесса интеграции;
- Индивидуальные образовательные маршруты и задания, адекватные возможностям детей;
- Постоянный мониторинг достижений ребенка.

РАЗДЕЛ 2. Нормативно-правовое регулирование формирования инклюзивного общества.

Тема 2.1. Нормативно-правовые основания реализации возможностей в инклюзивном обществе.

Нормативно-правовое обеспечение образовательного и воспитательного процесса.

Наличие доступной сети образовательных учреждений (включающих как общеобразовательные, так и специальные коррекционные образовательные учреждения). Реализация этого общего условия позволяет обеспечить для ребенка максимально адекватный при его особенностях развития образовательный маршрут, позволяет максимально полно и ресурсоемко обеспечить обучение и воспитание ребенка.

Важным компонентом этого условия является наличие разнообразных учреждений образования (включая учреждения дополнительного образования) в шаговой доступности.

Финансово-экономические условия. Эти условия должны обеспечивать образовательному учреждению возможность исполнения всех требований и условий, включенных в индивидуальную образовательную программу, включая прописанный в ней штат специалистов, реализующих сопровождение, обучение и воспитание ребенка с ОВЗ, а также обеспечивать эффективную реализацию самого образовательного маршрута.

Условия инклюзивного образования

Нормативно-правовое обеспечение образовательного и воспитательного процесса.

- ❖ **Наличие доступной сети образовательных учреждений**- реализация этого общего условия позволяет обеспечить для ребенка максимально адекватный при его особенностях развития образовательный маршрут;
- ❖ **Финансово-экономические условия.**



Указываются схемы, таблицы, диаграммы и др. виды учебно-наглядных пособий по теме.

Материально-техническое (включая архитектурное) обеспечение. Материально-техническое, в том числе информационное, оснащение образовательного процесса должно обеспечивать возможность создания и использования информации с учетом потребностей детей с ОВЗ, обучающихся в данном учреждении (в том числе запись и обработка изображений и звука, выступления с аудио-, видеосопровождением и графическим сопровождением, общение в сети Интернет и др.).

Как одно из важных условий материально-технического плана должно быть обеспечение проведения массовых мероприятий, собраний, представлений с учетом потребностей детей с ОВЗ, обучающихся в данном учреждении, а также безбарьерная (архитектурная) среда для организации отдыха и питания с учетом потребностей детей с ОВЗ, обучающихся в данном учреждении.

При этом следует понимать, что для различных категорий детей с ОВЗ, в зависимости от их особенностей, каждый из приведенных выше компонентов специальных условий, обеспечивающих реализацию необходимого уровня и качества образования, а также необходимую социализацию этой категории детей, должен будет реализовываться в различной степени выраженности, в различном объеме. Аналогичным образом можно оценить представленность всей спецификации специальных образовательных условий для различных категорий детей с ОВЗ, что и проявляется в соответствующей атрибутивности обще- и лично специфических и индивидуально-ориентированных образовательных условий получения образования и социализации различных категорий детей с ОВЗ, включаемых в инклюзивную образовательную практику.

Условия инклюзивного образования

Материально-техническое (включая архитектурное) обеспечение.

- ❖ Материально-техническое, в том числе информационное, оснащение образовательного процесса должно обеспечивать возможность создания и использования информации с учетом потребностей детей с ОВЗ.



Тема 2.2. Средства обеспечения доступности для людей с инвалидностью различных объектов социальной инфраструктуры и услуг.

Указываются схемы, таблицы, диаграммы и др. виды учебно-наглядных пособий по теме.

2. МЕТОДИЧЕСКИЕ РЕКОМЕНДАЦИИ ДЛЯ ОБУЧАЮЩИХСЯ ПО ОСВОЕНИЮ ДИСЦИПЛИНЫ (МОДУЛЯ) И САМОСТОЯТЕЛЬНОЙ РАБОТЕ

Освоение обучающимся дисциплины (модуля) «Реализация возможностей в инклюзивном обществе» предполагает изучение материалов дисциплины на аудиторных занятиях и в ходе самостоятельной работы. Аудиторные занятия проходят в форме лекций, семинаров, практических занятий. Самостоятельная работа включает разнообразный комплекс видов и форм работы обучающихся.

Для успешного освоения дисциплины (модуля) и достижения поставленных целей необходимо внимательно ознакомиться с рабочей программы дисциплины (модуля), доступной в электронной информационно-образовательной среде РГСУ.

Следует обратить внимание на списки основной и дополнительной литературы, на предлагаемые преподавателем ресурсы информационно-телекоммуникационной сети Интернет. Эта информация необходима для самостоятельной работы обучающегося.

При подготовке к аудиторным занятиям необходимо помнить особенности каждой формы его проведения.

Подготовка к учебному занятию лекционного типа заключается в следующем.

С целью обеспечения успешного обучения обучающийся должен готовиться к лекции, поскольку она является важнейшей формой организации учебного процесса, поскольку:

- знакомит с новым учебным материалом;
- разъясняет учебные элементы, трудные для понимания;
- систематизирует учебный материал;
- ориентирует в учебном процессе.

С этой целью:

- внимательно прочитайте материал предыдущей лекции;
- ознакомьтесь с учебным материалом по учебнику и учебным пособиям с темой прочитанной лекции;
- внесите дополнения к полученным ранее знаниям по теме лекции на полях лекционной тетради;
- запишите возможные вопросы, которые вы зададите лектору на лекции по материалу изученной лекции;
- постарайтесь уяснить место изучаемой темы в своей подготовке;
- узнайте тему предстоящей лекции (по тематическому плану, по информации лектора) и запишите информацию, которой вы владеете по данному вопросу.

Подготовка к занятию семинарского типа.

При подготовке и работе во время проведения занятий семинарского типа следует обратить внимание на следующие моменты: на процесс предварительной подготовки, на работу во время занятия, обработку полученных результатов, исправление полученных замечаний.

Предварительная подготовка к учебному занятию семинарского типа заключается в изучении теоретического материала в отведенное для самостоятельной работы время, ознакомление с инструктивными материалами с целью осознания задач практического занятия, техники безопасности при работе с приборами, веществами.

Работа во время проведения учебного занятия семинарского типа включает:

- консультирование студентов преподавателями и вспомогательным персоналом с целью предоставления исчерпывающей информации, необходимой для самостоятельного выполнения предложенных преподавателем задач.
- самостоятельное выполнение заданий согласно обозначенной рабочей программой дисциплины (модуля) тематики.

Самостоятельная работа.

Самостоятельная работа - планируемая учебная, учебно-исследовательская, научно-исследовательская работа студентов, выполняемая во внеаудиторное (аудиторное) время по заданию и при методическом руководстве преподавателя, но без его непосредственного участия (при частичном непосредственном участии преподавателя, оставляющем ведущую роль за работой студентов).

Для более углубленного изучения темы задания для самостоятельной работы рекомендуется выполнять параллельно с изучением данной темы. При выполнении заданий по возможности используйте наглядное представление материала.

Самостоятельная работа студентов в ВУЗе является важным видом учебной и научной деятельности студента. Самостоятельная работа студентов играет значительную роль в рейтинговой технологии обучения.

К современному специалисту в области медицины общество предъявляет достаточно широкий перечень требований, среди которых немаловажное значение имеет наличие у выпускников определенных навыков (компетенций) и умения самостоятельно добывать знания из различных источников, систематизировать полученную информацию, давать оценку конкретной профессиональной ситуации. Формирование такого умения происходит в течение всего периода обучения.

В процессе самостоятельной работы студент приобретает необходимые для будущей специальности компетенции, навыки самоорганизации, самоконтроля, самоуправления, саморефлексии и становится активным самостоятельным субъектом учебной деятельности.

Самостоятельная работа студентов должна оказывать важное влияние на формирование личности будущего специалиста, его компетентность. Каждый студент самостоятельно определяет режим своей работы и меру труда, затрачиваемого на овладение учебным содержанием по каждой дисциплине. Он выполняет внеаудиторную работу по личному индивидуальному плану, в зависимости от его подготовки, времени и других условий.

Виды самостоятельной работы.

Работа с литературой.

При работе с книгой необходимо подобрать литературу, научиться правильно ее читать, вести записи. Для подбора литературы в библиотеке используются алфавитный и систематический каталоги. Важно помнить, что рациональные навыки работы с книгой - это всегда большая экономия времени и сил. Правильный подбор учебников рекомендуется преподавателем, читающим лекционный курс. Необходимая литература может быть также указана в методических разработках по данному курсу. Изучая материал по учебнику, следует переходить к следующему вопросу только после правильного уяснения предыдущего, описывая на бумаге все выкладки и вычисления (в том числе те, которые в учебнике опущены или на лекции даны для самостоятельного вывода). При изучении любой дисциплины большую и важную роль играет самостоятельная индивидуальная работа. Особое внимание следует обратить на определение основных понятий курса. Студент должен подробно разбирать примеры, которые поясняют такие определения, и уметь строить аналогичные примеры самостоятельно. Нужно добиваться точного представления о том, что изучаешь. Полезно составлять опорные конспекты. При изучении материала по учебнику полезно в тетради (на специально отведенных полях) дополнять конспект лекций. Там же следует отмечать вопросы, выделенные студентом для консультации с преподавателем. Выводы, полученные в результате изучения, рекомендуется в конспекте выделять, чтобы они при перечитывании записей лучше запоминались. Опыт показывает, что многим студентам помогает составление листа опорных сигналов, содержащего важнейшие и наиболее часто употребляемые формулы и понятия. Такой лист помогает запомнить формулы, основные положения лекции, а также может служить постоянным справочником для студента. Различают два вида чтения: первичное и вторичное. Первичное — это внимательное, неторопливое чтение, при котором можно остановиться на трудных местах.

Задача вторичного чтения - полное усвоение смысла целого (по счету это чтение может быть и не вторым, а третьим или четвертым). Самостоятельная работа с учебниками и книгами (а также самостоятельное теоретическое исследование проблем, обозначенных преподавателем на лекциях) – это важнейшее условие формирования у себя научного способа познания.

Чтение научного текста является частью познавательной деятельности. Ее цель – извлечение из текста необходимой информации. От того насколько осознанно читающим собственная внутренняя установка при обращении к печатному слову (найти нужные сведения, усвоить информацию полностью или частично, критически проанализировать материал и т.п.) во многом зависит эффективность осуществляемого действия.

Методические рекомендации по составлению конспекта:

1. Внимательно прочитайте текст. Уточните в справочной литературе непонятные слова. При записи не забудьте вынести справочные данные на поля конспекта;
2. Выделите главное, составьте план;
3. Кратко сформулируйте основные положения текста, отметьте аргументацию автора;
4. Законспектируйте материал, четко следуя пунктам плана. При конспектировании старайтесь выразить мысль своими словами. Записи следует вести четко, ясно.

5. Грамотно записывайте цитаты. Цитируя, учитывайте лаконичность, значимость мысли. В тексте конспекта желательно приводить не только тезисные положения, но и их доказательства. При оформлении конспекта необходимо стремиться к емкости каждого предложения. Мысли автора книги следует излагать кратко, заботясь о стиле и выразительности написанного. Число дополнительных элементов конспекта должно быть логически обоснованным, записи должны распределяться в определенной последовательности, отвечающей логической структуре произведения. Для уточнения и дополнения необходимо оставлять поля. Овладение навыками конспектирования требует от студента целеустремленности, повседневной самостоятельной работы.

Методические материалы по самостоятельному решению задач

При самостоятельном решении задач нужно обосновывать каждый этап решения, исходя из теоретических положений курса. Если студент видит несколько путей решения проблемы (задачи), то нужно сравнить их и выбрать самый рациональный. Полезно до начала вычислений составить краткий план решения проблемы (задачи). Решение проблемных задач или примеров следует излагать подробно, вычисления располагать в строгом порядке, отделяя вспомогательные вычисления от основных. Решения при необходимости нужно сопровождать комментариями, схемами, чертежами и рисунками. Следует помнить, что решение каждой учебной задачи должно доводиться до окончательного логического ответа, которого требует условие, и по возможности с выводом. Полученный ответ следует проверить способами, вытекающими из существа данной задачи. Полезно также (если возможно) решать несколькими способами и сравнить полученные результаты. Решение задач данного типа нужно продолжать до приобретения твердых навыков в их решении.

Методические материалы к выполнению реферата

Реферат (от лат. referre – сообщать) – краткое изложение в письменном виде или в форме публикации доклада, содержания научного труда (трудов), литературы по теме. Работа над рефератом условно разделяется на выбор темы, подбор литературы, подготовку и защиту плана; написание теоретической части и всего текста с указанием библиографических данных используемых источников, подготовку доклада, выступление с ним. Тематика рефератов полностью связана с основными вопросами изучаемого курса.

Список литературы к темам не дается, и обучающиеся самостоятельно ведут библиографический поиск, причем им не рекомендуется ограничиваться университетской библиотекой.

Важно учитывать, что написание реферата требует от обучающихся определенных усилий. Особое внимание следует уделить подбору литературы, методике ее изучения с целью отбора и обработки собранного материала, обоснованию актуальности темы и теоретического уровня обоснованности используемых в качестве примеров фактов какой-либо деятельности.

Выбрав тему реферата, начав работу над литературой, необходимо составить план. Изучая литературу, продолжается обдумывание темы, осмысливание прочитанного, делаются выписки, сопоставляются точки зрения разных авторов и т.д. Реферативная работа сводится к тому, чтобы в ней выделились две взаимосвязанные стороны: во-первых, ее следует рассматривать как учебное задание, которое должен выполнить обучаемый, а во-вторых, как форму научной работы, творческого воображения при выполнении учебного задания.

Наличие плана реферата позволяет контролировать ход работы, избежать формального переписывания текстов из первоисточников.

Оформление реферата включает титульный лист, оглавление и краткий список использованной литературы. Список использованной литературы размещается на последней странице рукописи или печатной форме реферата. Реферат выполняется в письменной или печатной форме на белых листах формата А4 (210 x 297 мм). Шрифт Times New Roman, кегель 14, через 1,5 интервала при соблюдении следующих размеров текста: верхнее поле – 25 мм, нижнее – 20 мм, левое – 30 мм, правое – 15 мм. Нумерация страниц производится вверху листа, по центру. Титульный лист нумерации не подлежит.

Рефераты должны быть написаны простым, ясным языком, без претензий на наукообразность. Следует избегать сложных грамматических оборотов, непривычных терминов и символов. Если же такие термины и символы все-таки приводятся, то необходимо разъяснять их значение при первом упоминании в тексте реферата.

Объем реферата предполагает тщательный отбор информации, необходимой для краткого изложения вопроса. Важнейший этап – редактирование готового текста реферата и подготовка к обсуждению. Обсуждение требует хорошей ориентации в материале темы, умения выделить главное, поставить дискуссионный вопрос, привлечь внимание слушателей к интересной литературе, логично и убедительно изложить свои мысли.

Рефераты обязательно подлежат защите. Процедура защиты начинается с определения оппонентов, защищающего свою работу. Они стремятся дать основательный анализ работы

обучающимся, обращают внимание на положительные моменты и недостатки реферата, дают общую оценку содержанию, форме преподнесения материала, характеру использованной литературы. Иногда они дополняют тот или иной раздел реферата. Последнее особенно ценно, ибо говорит о глубоком знании обучающимся-оппонентом изучаемой проблемы.

Обсуждение не ограничивается выслушиванием оппонентов. Другие обучающиеся имеют право уточнить или опровергнуть какое-либо утверждение. Преподаватель предлагает любому обучающемуся задать вопрос по существу доклада или попытаться подвести итог обсуждению.

Алгоритм работы над рефератом

1. Выбор темы

Тема должна быть сформулирована грамотно (с литературной точки зрения);

В названии реферата следует поставить четкие рамки рассмотрения темы;

Желательно избегать слишком длинных названий;

Следует по возможности воздерживаться от использования в названии спорных с научной точки зрения терминов, излишней наукообразности, а также чрезмерного упрощения формулировок.

2. Реферат следует составлять из пяти основных частей: введения; основной части; заключения; списка литературы; приложений.

3. Основные требования к введению:

Во введении не следует концентрироваться на содержании; введение должно включать краткое обоснование актуальности темы реферата, где требуется показать, почему данный вопрос может представлять научный интерес и есть ли связь представляемого материала с современностью. Таким образом, тема реферата должна быть актуальна либо с научной точки зрения, либо с современных позиций.

Очень важно выделить цель, а также задачи, которые требуется решить для выполнения цели.

Введение должно содержать краткий обзор изученной литературы, в котором указывается взятый из того или иного источника материал, кратко анализируются изученные источники, показывается их сильные и слабые стороны;

Объем введения составляет две страницы текста.

4. Требования к основной части реферата:

Основная часть содержит материал, отобранный для рассмотрения проблемы;

Также основная часть должна включать в себя собственно мнение обучающихся и сформулированные самостоятельные выводы, опирающиеся на приведенные факты;

Материал, представленный в основной части, должен быть логически изложен и распределен по параграфам, имеющим свои названия;

В изложении основной части необходимо использовать сноски (в первую очередь, когда приводятся цифры и чьи-то цитаты);

Основная часть должна содержать иллюстративный материал (графики, таблицы и т. д.);

Объем основной части составляет около 10 страниц.

5. Требования к заключению:

В заключении формулируются выводы по параграфам, обращается внимание на выдвинутые во введении задачи и цели;

Заключение должно быть четким, кратким, вытекающим из содержания основной части.

6. Требования к оформлению списка литературы (по ГОСТу):

Необходимо соблюдать правильность последовательности записи источников: сначала следует писать фамилию, а после инициалы; название работы не ставится в кавычки; после названия сокращенно пишется место издания; затем идет год издания; наконец, называется процитированная страница.

Критерии оценки реферата

Обучающийся, защищающий реферат, должен рассказать о его актуальности, поставленных целях и задачах, изученной литературе, структуре основной части, сделанных в ходе работы выводах.

По окончании выступления ему может быть задано несколько вопросов по представленной проблеме.

Оценка складывается из соблюдения требований к реферату, грамотного раскрытия темы, умения четко рассказывать о представленном реферате, способности понять суть задаваемых по работе вопросов и найти точные ответы на них.

Методические материалы к выполнению эссе

Эссе – литературное произведение небольшого объема, обычно прозаическое, свободной композиции, передающее индивидуальные впечатления, суждения, соображения автора о той или иной проблеме, теме, о том или ином событии или явлении. Это вид самостоятельной исследовательской работы обучающихся, с целью углубления и закрепления теоретических знаний и освоения практических навыков. Цель эссе состоит в развитии самостоятельного творческого мышления и письменного изложения собственных мыслей. При написании эссе обучающийся должен представить развернутый письменный ответ на теоретический или практический актуальный вопрос, объявленный преподавателем в аудитории непосредственно перед ее написанием. В процессе написания эссе разрешается пользоваться нормативно-правовыми актами, конспектом лекций (в печатном виде). Использование интернет-ресурсов не допускается. Темы эссе преподаватель предлагает из числа тех, которые обучающиеся уже рассматривали на лекциях или семинарских занятиях, исходя из содержания заданий в составе оценочных средств. По решению преподавателя, в качестве темы эссе может быть выбрана одна или несколько тем, которые могут быть распределены между обучающимися по желанию.

Требования к выполнению эссе:

1. Проводится письменно.

2. Эссе выполняется на компьютере (гарнитура Times New Roman, шрифт 14) через 1,5 интервала с полями: верхнее, нижнее – 2; правое – 3; левое – 1,5. Отступ первой строки абзаца – 1,25. Сноски – постраничные. Таблицы и рисунки встраиваются в текст работы. При этом обязательный заголовок таблицы надо размещать над табличным полем, а рисунки сопровождать подрисовочными подписями. При включении в эссе нескольких таблиц и/или рисунков их нумерация обязательна. Обязательна и нумерация страниц. Их целесообразно проставлять внизу страницы – по середине или в правом углу. Номер страницы не ставится на титульном листе, но в общее число страниц он включается. Объем эссе, без учета приложений, не должен превышать 5 страниц. Значительное превышение установленного объема является недостатком работы и указывает на то, что обучающийся не сумел отобрать и переработать необходимый материал.

3. Работа должна содержать собственные умозаключения, по сути, поставленной проблемы, включать самостоятельно проведенный анализ, по сути, этой проблемы, выводы, обобщающие авторскую позицию по поставленной проблеме.

Критерии оценки эссе:

«Отлично» – исключительные знания материала, абсолютное понимание сути, безукоризненное знание основных понятий и положений, логически и лексически грамотно изложенный, содержательный, аргументированный, конкретный и исчерпывающий ответ.

«Хорошо» – глубокие знания материала, правильное понимание сути, знание основных понятий и положений, содержательный, полный и конкретный ответ.

«Удовлетворительно» – твердые, но недостаточно полные знания, верное понимание сути, в целом правильный ответ.

«Неудовлетворительно» – непонимание сущности задания, грубые ошибки в ответе.

Методические материалы по выполнению тестирования.

Тестовые задания содержат вопросы и 3-4 варианта ответа по базовым положениям изучаемой темы/раздела, составлены с расчетом на знания, полученные обучающимся в процессе изучения темы/раздела.

Тестовые задания выполняются в письменной форме и сдаются преподавателю, ведущему дисциплину (модуль). На выполнение тестовых заданий обучающимся отводится 45 минут.

При обработке результатов оценочной процедуры используются: критерии оценки по содержанию и качеству полученных ответов, ключи, оценочные листы.

Критерии оценки теста:

«Зачтено» - если обучающийся правильно выполнил не менее 2/3 всей работы или допустил не более одной грубой ошибки и двух недочетов, не более одной грубой и одной негрубой ошибки, не более трех негрубых ошибок, одной негрубой ошибки и трех недочетов, при наличии четырех-пяти недочетов.

«Не зачтено» - если число ошибок и недочетов превысило норму для оценки 3 или правильно выполнено менее 2/3 всей работы.

Методические материалы по выполнению доклада.

Рекомендуется следующая структура доклада:

1. титульный лист, содержание доклада;
2. краткое изложение;
3. цели и задачи;
4. изложение характера исследований и рассмотренных проблем, гипотезы, спорные вопросы;
5. источники информации, методы сбора и анализа данных, степень их полноты и достоверности;
6. анализ и толкование полученных в работе результатов;
7. выводы и оценки;
8. библиография и приложения.

Время выступления докладчика не должно превышать 10 минут.

Основные требования к оформлению доклада:

- титульный лист должен включать название доклада, наименование предметной (цикловой) комиссии, фамилию обучающегося;
- все использованные литературные источники сопровождаются библиографическим описанием;
- приводимая цитата из источника берется в кавычки (оформляются сноски);
- единицы измерения должны применяться в соответствии с действующими стандартами;
- все названия литературных источников следует приводить в соответствии с новейшими изданиями;
- рекомендуется включение таблиц, графиков, схем, если они отражают основное содержание или улучшают ее наглядность;
- названия фирм, учреждений, организаций и предприятий должны именоваться так, как они указываются в источнике;

Критерии оценки доклада

При выполнении доклада обучающийся должен продемонстрировать умение кратко излагать прочитанный материал, а также умение обобщать и анализировать материал по теме доклада.

Презентация

Методические материалы к презентациям

1. Объем презентации 10 -20 слайдов.
2. На титульном слайде должно быть отражено:
 - наименование факультета;
 - тема презентации;

- фамилия, имя, отчество, направление подготовки/ специальность, направленность (профиль)/ специализация, форма обучения, номер группы автора презентации;
- фамилия, имя, отчество, степень, звание, должность руководитель работы;
- год выполнения работы.

3. В презентации должны быть отражены обоснование актуальности представляемого материала, цели и задачи работы.

4. Содержание презентации должно включать наиболее значимый материал доклада, а также, при необходимости, таблицы, диаграммы, рисунки, фотографии, карты, видео – вставки, звуковое сопровождение.

5. Заключительный слайд должен содержать информацию об источниках информации для презентации.

Критерии оценки презентации

1. Объём презентации 10 -20 слайдов.
2. Правильность оформления титульного слайда.
3. Актуальность отобранного материала, обоснованность формулировки цели и задач работы.

4. Наглядность и логичность презентации, обоснованность использования таблиц, диаграмм, рисунков, фотографий, карт, видео – вставок, звукового сопровождения; правильный выбор шрифтов, фона, других элементов дизайна слайда.

5. Объём и качество источников информации (не менее 2-х интернет – источников и не менее 2-х литературных источников).

Методические материалы по подготовке к опросу

Самостоятельная работа обучающихся включает подготовку к опросу на практических занятиях. Для этого обучающийся изучает лекции, основную и дополнительную литературу, публикации, информацию из Интернет-ресурсов.

Тема и вопросы к практическим занятиям, вопросы для самоконтроля содержатся в рабочей программе и доводятся до студентов заранее.

Для подготовки к опросу обучающемуся необходимо ознакомиться с материалом, посвященным теме практического занятия, в учебнике или другой рекомендованной литературе, конспекте лекции, обратить внимание на усвоение основных понятий дисциплины, выявить неясные вопросы и подобрать дополнительную литературу для их освещения.

Критерии оценки опроса

«Отлично»:

- дан полный, развернутый ответ на поставленный вопрос;
- в ответе прослеживается четкая структура, логическая последовательность, отражающая сущность раскрываемых понятий, теорий, явлений;
- знание по предмету демонстрируются на фоне понимания его в системе данной науки и междисциплинарных связей;
- свободное владение терминологией;
- ответы на дополнительные вопросы четкие, краткие;

«Хорошо»:

- дан полный, развернутый ответ на поставленный вопрос, показано умение выделять существенные и несущественные признаки, причинно-следственные связи;
- ответ недостаточно логичен с единичными ошибками в частности, исправленные студентом с помощью преподавателя;
- единичные ошибки в терминологии;
- ответы на дополнительные вопросы правильные, недостаточно полные и четкие.

«Удовлетворительно»:

- ответ не полный, с ошибками в деталях, умение раскрыть значение обобщённых знаний не показано, речевое оформление требует поправок, коррекции;

– логика и последовательность изложения имеют нарушения, студент не способен самостоятельно выделить существенные и несущественные признаки и причинно-следственные связи;

- ошибки в раскрываемых понятиях, терминах;
- студент не ориентируется в теме, допускает серьезные ошибки;
- студент не может ответить на большую часть дополнительных вопросов.

«Неудовлетворительно»:

– ответ представляет собой разрозненные знания с существенными ошибками по вопросу;

– присутствуют фрагментарность, нелогичность изложения, студент не осознает связь обсуждаемого вопроса с другими объектами дисциплины, речь неграмотная;

- незнание терминологии;
- ответы на дополнительные вопросы неправильные.

Методические материалы по выполнению практического задания

При выполнении практического задания обучающийся придерживается следующего алгоритма:

1. Записать дату, тему и цель задания;
2. Ознакомиться с правилами и условия выполнения практического задания;
3. Повторить теоретические задания, необходимые для рациональной работы и других практических действий, используя конспекты лекций и рекомендованную литературу, представленную в программе;
4. Выполнить работу по предложенному алгоритму действий;
5. Обобщить результаты работы, сформулировать выводы / дать ответы на контрольные вопросы;

Работа должна быть выполнена грамотно, с соблюдением культуры изложения. При использовании данных из учебных, методических пособий и другой литературы, периодических изданий, Интернет-источников должны иметься ссылки на вышеперечисленные.

Критерии оценки практического задания:

«Отлично» – правильный ответ, дается четкое обоснование принятому решению; рассуждения четкие последовательные логические; используются ссылки на полученные при изучении дисциплины знания; правильно используются формулы, понятия, процедуры, имеющие прямое отношение к задаче для подтверждения принятого решения.

«Хорошо» – правильный ответ, дается обоснование принятому решению; но с не существенными ошибками, в рассуждениях отсутствует логическая последовательность; используются ссылки на полученные при изучении дисциплины знания, правильно используются формулы, понятия, процедуры, имеющие прямое отношение к задаче для подтверждения принятого решения.

«Удовлетворительно» – правильный ответ, допускаются грубые ошибки в обосновании принятого решения; рассуждения не последовательные сумбурные; используются ссылки на полученные при изучении дисциплины знания; используются формулы, процедуры, понятия, имеющие прямое значение для подтверждения принятого решения, однако, при обращении к ним допускаются серьезные ошибки, студент не может правильно ими воспользоваться.

«Неудовлетворительно, не зачтено» – ответ неверный, отсутствует обоснование принятому решению; студент демонстрирует полное непонимание сути вопроса.

Для оценки решения ситуационной задачи (аналитического задания):

Оценка «отлично» выставляется, если задача решена грамотно, ответы на вопросы сформулированы четко. Эталонный ответ полностью соответствует решению студента, которое хорошо обосновано теоретически.

Оценка «хорошо» выставляется, если задача решена, ответы на вопросы сформулированы недостаточно четко. Решение студента в целом соответствует эталонному ответу, но недостаточно хорошо обосновано теоретически.

Оценка «удовлетворительно» выставляется, если задача решена не полностью, ответы не содержат всех необходимых обоснований решения.

Оценка «неудовлетворительно» выставляется, если задача не решена или имеет грубые теоретические ошибки в ответе на поставленные вопросы.

Методические указания для подготовки к промежуточной аттестации.

Изучение учебных дисциплин (модулей) завершается зачетом/зачетом с оценкой или экзаменом. Подготовка к промежуточной аттестации способствует закреплению, углублению и обобщению знаний, получаемых, в процессе обучения, а также применению их к решению практических задач. Готовясь к экзамену, студент ликвидирует имеющиеся пробелы в знаниях, углубляет, систематизирует и упорядочивает свои знания. На зачете или экзамене студент демонстрирует то, что он освоил в процессе обучения по дисциплине (модулю).

Вначале следует просмотреть весь материал по дисциплине (модулю), отметить для себя трудные вопросы. Обязательно в них разобраться. В заключение еще раз целесообразно повторить основные положения, используя при этом листы опорных сигналов. Систематическая подготовка к занятиям в течение семестра позволит использовать время промежуточной аттестации для систематизации знаний.

3. МЕТОДИЧЕСКИЕ МАТЕРИАЛЫ, ОПРЕДЕЛЯЮЩИЕ ПРОЦЕДУРЫ ОЦЕНИВАНИЯ ЗНАНИЙ, УМЕНИЙ, НАВЫКОВ И (ИЛИ) ОПЫТА ДЕЯТЕЛЬНОСТИ, ХАРАКТЕРИЗУЮЩИХ ЭТАПЫ ФОРМИРОВАНИЯ КОМПЕТЕНЦИЙ

3.1. Организационные основы применения балльно-рейтинговой системы оценки успеваемости обучающихся по дисциплине (модулю)

Оценка качества освоения обучающимися дисциплины (модуля) реализуется в формате балльно-рейтинговой системы оценки успеваемости обучающихся (БРСО).

БРСО в ходе текущего контроля успеваемости и промежуточной аттестации осуществляется по 100-балльной шкале.

Академический рейтинг обучающегося по дисциплине (модулю) складывается из результатов:

- текущего контроля успеваемости (максимальный текущий рейтинг обучающегося 80 рейтинговых баллов);
- промежуточной аттестации (максимальный рубежный рейтинг обучающегося 20 рейтинговых баллов).

Условия оценки освоения обучающимся дисциплины (модуля) в формате БРСО доводятся преподавателем до сведения обучающихся на первом учебном занятии, а также размещены в свободном доступе в электронной информационно-образовательной среде Университета.

3.2. Проведение текущего контроля успеваемости обучающихся по дисциплине (модулю) в соответствии с балльно-рейтинговой системой оценки успеваемости обучающегося

В течение учебного семестра до промежуточной аттестации на основании утвержденной рабочей программы дисциплины (модуля) формируется текущий рейтинг обучающегося. Текущий рейтинг обучающегося складывается как сумма рейтинговых баллов, полученных им в течение учебного семестра по всем видам учебных занятий по учебной дисциплине.

В процессе текущего контроля оцениваются следующие действия обучающегося, направленные на освоение компетенций в рамках изучения учебной дисциплины:

- академическая активность (посещаемость учебных занятий, самостоятельное изучение содержания учебной дисциплины в электронной информационно-образовательной среде, соблюдение сроков сдачи практических заданий и текущих контрольных мероприятий и др.);

– выполнение и сдача текущих и итогового практических заданий (эссе, рефераты, творческие задания, кейс-задания, лабораторные работы, расчетные задания и др., активное участие в групповых интерактивных занятиях (дискуссии, WiKi-проекты и др.), защита проектов и др.);

– прохождение рубежей текущего контроля, включая соблюдение графика их прохождения в электронной информационно-образовательной среде.

Для планирования расчета текущего рейтинга обучающегося используются следующие пропорции:

Вид учебного действия	Максимальная рейтинговая оценка, баллов
академическая активность	10
практические задания	40
<i>из них: текущие практические задания</i>	20
<i>итоговое практическое задание</i>	20
рубежи текущего контроля	30
ИТОГО:	80

В течение учебного семестра по дисциплине (модулю) обучающимся должен быть накоплен текущий рейтинг не менее 52 рейтинговых баллов (65% от максимального значения текущего рейтинга).

Необходимыми условиями допуска обучающегося к промежуточной аттестации по дисциплине являются положительное прохождение обучающимся не менее 65% рубежей текущего контроля с накоплением не менее 65% максимального рейтингового балла за каждый рубеж текущего контроля и положительное выполнение итогового практического задания с накоплением не менее 65% максимального рейтингового балла, установленного за итоговое практическое задание.

Невыполнение вышеуказанных условий является текущей академической задолженностью, которая должна быть ликвидирована обучающимся до контрольного мероприятия промежуточной аттестации.

Сведения о наличии у обучающихся текущей академической задолженности, сроках и порядке добора рейтинговых баллов для её ликвидации доводятся до обучающихся педагогическим работником.

В случае не ликвидации текущей академической задолженности, педагогический работник обязан во время контрольного мероприятия промежуточной аттестации поставить обучающемуся 0 рейтинговых баллов. В этом случае ликвидация текущей академической задолженности возможна в периоды проведения повторной промежуточной аттестации.

3.3. Проведение промежуточной аттестации обучающихся по дисциплине (модулю) в соответствии с балльно-рейтинговой системой оценки успеваемости обучающегося

Промежуточная аттестация по дисциплине (модулю) проводится в соответствии с Положением о промежуточной аттестации обучающихся по основным профессиональным образовательным программам высшего образования – программ специалитета в Российском государственном социальном университете и Положением о балльно-рейтинговой системе оценки успеваемости обучающихся по основным профессиональным образовательным программам высшего образования - программам бакалавриата, программам специалитета, программам магистратуры в Российском государственном социальном университете.

На промежуточную аттестацию отводится 20 рейтинговых баллов.

Ответы обучающегося на контрольном мероприятии промежуточной аттестации оцениваются педагогическим работником по 20 - балльной шкале, а итоговая оценка по

дисциплине (модулю) выставляется по пятибалльной системе для **дифференцированного зачета**.

Критерии выставления оценки определяются Положением о балльно-рейтинговой системе оценки успеваемости обучающихся по основным профессиональным образовательным программам высшего образования - программам бакалавриата, программам специалитета, программам магистратуры в Российском государственном социальном университете.

В процессе определения рубежного рейтинга обучающегося используется следующая шкала:

Рубежный рейтинг	Критерии оценки освоения обучающимся учебной дисциплины в ходе контрольных мероприятий промежуточной аттестации
19-20 рейтинговых баллов	обучающийся глубоко и прочно усвоил программный материал, исчерпывающе, последовательно, грамотно и логически стройно его излагает, тесно увязывает с задачами и будущей деятельностью, не затрудняется с ответом при видоизменении задания, свободно справляется с задачами и практическими заданиями, правильно обосновывает принятые решения, умеет самостоятельно обобщать и излагать материал, не допуская
16-18 рейтинговых баллов	обучающийся твердо знает программный материал, грамотно и по существу излагает его, не допуская существенных неточностей в ответе на вопрос, может правильно применять теоретические положения и владеет необходимыми умениями и навыками при выполнении практических
13-15 рейтинговых баллов	обучающийся освоил основной материал, но не знает отдельных деталей, допускает неточности, недостаточно правильные формулировки, нарушает последовательность в изложении программного материала и испытывает затруднения в выполнении практических заданий
1-12 рейтинговых баллов	обучающийся не знает значительной части программного материала, допускает существенные ошибки, с большими затруднениями выполняет практические задания
0 рейтинговых баллов	не аттестован

Если результат контроля успеваемости в рамках проведения контрольных мероприятий промежуточной аттестации (рубежный рейтинг обучающегося) неудовлетворительный (получено менее 13 рейтинговых баллов), то промежуточная аттестация по учебной дисциплине (модулю) невозможна даже при наличии высокого текущего рейтинга, полученного по итогам текущего контроля по учебной дисциплине (модулю).

**Раздел № 1. Конспекты лекционных занятий
по дисциплине (модулю) «Реализация
возможностей в инклюзивном обществе»**

КОНСПЕКТЫ ЛЕКЦИОННЫХ ЗАНЯТИЙ ПО ДИСЦИПЛИНЕ (МОДУЛЮ)

1. Реализация возможностей в инклюзивном обществе.
2. Раздел 1. Человек с инвалидностью как объект реализации возможностей в инклюзивном обществе.
Тема 1.1. Проблемы и ресурсы лиц с ограниченными возможностями здоровья.
3. Цели занятия: сформировать представление о человеке с ограниченными возможностями и инвалидностью, как субъекта современного общества; сформулировать основные проблемы, связанные с человеком ОВЗ и социумом.
4. Структура лекционного занятия.

№ п/п	Содержание (кратко)	Методы и средства обучения
1.	Современное общество и его отношение к лицам с ОВЗ и инвалидностью. Инклюзивное образование: подходы, понятия, ценности. Медицинская и социальная модели инклюзии. Психологические проблемы, препятствующие инклюзии и социализации людей с ОВЗ в общество.	Словесные (слово педагога, беседа, объяснение), ТСО (проектор, компьютер, интерактивная доска).

5. Содержание лекционного занятия и взаимодействие с аудиторией.

Введение.

Формулирование темы занятия. Использование вводного примера, описание ситуации, демонстрация какого-либо процесса и т. д. (в зависимости от вида, замысла лекции и её структуры)

1.1. Проблемы и ресурсы лиц с ограниченными возможностями здоровья.

Текст лекции (ссылка для расширенного доступа по всем лекционным и практическим занятиям <http://www.perspektiva-inva.ru/index.php?id=308>)

«Образование – право каждого человека, имеющее огромное значение и потенциал. На образовании строятся принципы свободы, демократии и устойчивого развития... нет ничего более важного, никакой другой миссии, кроме образования для всех...» (Кофи Аннан).

Государствам следует признавать принцип равных возможностей в области начального, среднего и высшего образования для детей, молодежи и взрослых, имеющих инвалидность, в интегрированных структурах. Они обязаны обеспечивать включение, образования инвалидов в качестве неотъемлемой части в систему общего образования. Правило 6 Стандартных правил ООН по обеспечению равных возможностей для людей с ограничениями здоровья.

«Образование детей с особыми потребностями является одной из основных задач для страны. Это необходимое условие создания действительно инклюзивного общества, где каждый сможет чувствовать причастность и востребованность своих действий. Мы обязаны дать возможность каждому ребенку, независимо от его потребностей и других обстоятельств, полностью реализовать свой потенциал, приносить пользу обществу и стать полноценным его членом» (Дэвид Бланкет).

Проблемы инклюзивного образования детей с ограниченными возможностями здоровья (далее - ОВЗ) и детей-инвалидов в последнее время достаточно широко обсуждаются в нашей стране и за рубежом учеными, управленцами, психологами, учителями-практиками, родителями, а также учащимися, поскольку эти проблемы уже не являются дискуссионными.

Для ребенка, имеющего различные нарушения в развитии, получение определенного уровня общего образования, (так называемого цензового образования) является очень важным для того, чтобы можно было продолжить обучение либо в системе профессионального образования, либо ВУЗах, что позволит ему повысить уровень конкурентоспособности на рынке труда.

Утверждение приоритета общечеловеческих ценностей в общественном сознании, прежде всего, связано с новым отношением к детям с проблемами в развитии, с решением вопросов их социализации и интеграции.

В настоящее время одной из наиболее актуальных проблем развития системы образования является расширение возможностей инклюзивного обучения детей с отклонениями в развитии. От ее решения во многом зависит судьба таких детей, которые должны войти в жизнь полноправными членами общества, способными самостоятельно решать проблемы самоактуализации. Это обусловлено, с одной стороны, демократизацией всех сторон жизни общества, а с другой - поиском оптимальных условий абилитации и реабилитации детей с ОВЗ и инвалидностью.

Инклюзивное образование является закономерным этапом развития системы общего и специального образования, оно предполагает обеспечение равного доступа обучающихся к образованию с учетом разнообразия особых образовательных потребностей (ООП) и индивидуальных возможностей.

Еще Л.С. Выготский указывал, что при всех достоинствах наша коррекционная школа отличается тем основным недостатком, что она замыкает своего воспитанника - ребенка с различной сенсорной недостаточностью, с ограниченными интеллектуальными возможностями в узкий круг школьного коллектива, создает замкнутый мир, в котором все приспособлено к дефекту ребенка, все фиксирует его внимание на своем недостатке и не вводит в настоящую жизнь. Исходя из этого, ученый считал, что задачами воспитания ребенка с нарушениями развития являются его интеграция в жизнь и осуществление компенсации недостатков путем активизации деятельности его сохранных анализаторов.

Целью инклюзивного образования является создание равного доступа к образованию детям с нормативным развитием и детям с физическими, сенсорными, интеллектуальными отклонениями для активного включения их в жизнь общества. Возможность активного участия существенно повышается, когда такие дети общаются с нормальными детьми, когда обеспечивается им возможность вести нормальный образ жизни, пользоваться образовательными услугами разного уровня (дошкольного, начального, основного, среднего, среднего профессионального, высшего), всеми достижениями культуры и формами отдыха. Такое понимание цели интеграции в системе образования выдвигает перед обществом необходимость предоставить оптимальные условия для воспитания детей с проблемами в развитии уже в период их дошкольного детства.

Инклюзивное образование: подходы, понятия, ценности

Инклюзивный подход предполагает понимание различных образовательных потребностей детей и предоставление услуг в соответствии с этими потребностями через более полное участие в образовательном процессе, привлечение общественности и устранение сегрегации и дискриминации в образовании.

Медицинская и социальная модели инвалидности

До настоящего момента мы фокусировали внимание на определениях инвалидности и особых образовательных потребностей, и их идентификации, а также на законодательно закреплённых обязательствах школ и других образовательных учреждений. Однако главная задача состоит в том, чтобы сделать все школы и учреждения более дружелюбными по отношению к детям с ограниченными возможностями. Одно из главных направлений деятельности на этом пути – устранение всевозможных барьеров в образовании, основывается на социальном подходе к инвалидности. На сегодняшний день существует две модели инвалидности, часто применяемые на практике.

Медицинская модель определяет инвалидность через наличие нарушений здоровья, имеющихся у ребенка. Основное направление деятельности в рамках медицинской модели – минимизация нарушений через медицинское вмешательство и терапию.

В рамках социальной модели люди с инвалидностью – это тоже люди с нарушениями, однако они являются инвалидами из-за существующих в обществе физических, организационных или отношенческих барьеров, предрассудков и стереотипов.

Социальная модель пропагандирует равноправие всех детей и предоставление всем равных возможностей при получении образования, следовательно, для устранения барьеров должны меняться школы и образовательные учреждения, обеспечивая равные права и возможности для всех. Ранее существовала и еще одна модель инвалидности, иногда характеризуемая как традиционный подход. В рамках такого подхода наличие инвалидности рассматривалось как некое «проклятье» или «наказание» инвалидов или их родителей, согрешивших или делающих что-то «не так, как нужно». Инвалидность рассматривалась как форма колдовства, магии или божественного провидения. Подобные идеи сегодня отражаются во многих стереотипах относительно людей с инвалидностью, которые проявляются в литературе, искусстве и средствах массовой информации.

Медицинский подход к инвалидности

В рамках медицинского подхода ребенок с инвалидностью – это проблема. В прошлом дети с ограниченными возможностями рассматривались исключительно через призму их нарушения, подвергались обязательному «лечению», институционализации и изоляции от остального общества. Иногда у таких детей даже отнималось их право на жизнь. Сегодня высокотехнологичные решения, лекарства и методы терапии носят куда более конструктивный характер, к примеру, слуховые аппараты для людей с нарушениями слуха.

От детей с инвалидностью в рамках модели ожидается приспособление к существующей среде и обществу. Зачастую забывается о том, что у детей-инвалидов также есть их права человека, в частности права быть принятыми такими, какие они есть и право на получение дошкольного и школьного образования. Зачастую их пытаются интегрировать в существующую среду (не путать интеграцию и инклюзию). При такой «интеграции» проблема все еще рассматривается внутри ребенка, а не в школе или детском саду, который этот ребенок посещает. Если ребенок не может выполнять некое функциональное действие из-за своего нарушения, проблема вновь ищется не в том, как организованно это действие и как его лучше организовать, а в самом ребенке, который не может это действие произвести. Ребенок фактически вбрасывается в школу или учреждение, где тратится много сил и времени на адаптацию к существующей среде и обществу, чтобы позволить ему наравне с другими участвовать в жизни школы.

В рамках инклюзивного подхода каждая школа или учреждение еще на этапе планирования своей деятельности, образовательных программ и т.д. учитывает ожидаемые возможные потребности всех учеников с их индивидуальными потребностями. Именно такого подхода требует от школ закон о дискриминации инвалидов и другие действующие законы.

При применении медицинского подхода родители часто получают искаженную информацию от медицинских работников, докторов, социальных работников и психологов о реальных возможностях своего ребенка и о наиболее подходящем для него способе получения образования. Причем наиболее вероятная рекомендация состоит в обучении ребенка в специализированной школе, детском саду или обучении его на дому, и родители часто принимают такие рекомендации. Основой данного подхода является сложившаяся практика в медицине, в которой существует некое «нормальное» состояние, и любые отклонения рассматриваются как девиации или патологии. Это слабо соответствует реальности, когда некоторые нарушения фактически являются нормой. Тем не менее, из-за существующих общепринятых принципов каждый старается соответствовать «норме» и при возможности тщательно скрывать свои нарушения. Нарушения могут сокращать жизнь людей, которые их имеют, и могут ограничивать круг того, что эти люди могут делать. Нарушения могут причинять значительную боль и неудобство, но они не должны определять жизнь ребенка с

инвалидностью. Мы застряли и заикнулись на медицинской модели, если нарушения определяют дальнейшую жизнь ребенка.

МЕДИЦИНСКАЯ МОДЕЛЬ	СОЦИАЛЬНАЯ МОДЕЛЬ
Ребенок несовершенно	Каждый ребенок ценен и принимается таким, какой он есть
Диагноз	Сильные стороны и потребности, определяемые самим ребенком и его окружением
Вешание ярлыков	Определение барьеров и решение проблем
Нарушение становится центром внимания	Проведение мероприятий, нацеленных на результат
Оценка потребностей, мониторинг, терапия нарушений	Доступность стандартных услуг с использованием дополнительных ресурсов
Сегрегация и предоставление отдельных, особых услуг	Подготовка и обучение родителей и специалистов
Ординарные потребности откладываются	«выращивание» отношений между людьми
Восстановление в случае более или менее нормального состояния, иначе сегрегация	Различия приветствуются и принимаются. Инклюзия каждого ребенка.
Общество остается неизменным	Сообщество развивается

Социальная модель инвалидности

Если бы мы задумались о том, что каждый ребенок имеет право быть принятым таким, какой он есть и право посещать ближайшую к дому школу или детский сад, мы бы стали думать «что не так» со школой и какие сильные стороны есть у каждого ребенка. Этот образ мышления отвечает социальной модели инвалидности, которая рассматривает барьеры, существующие в обществе и не позволяющие ребенку наравне участвовать в его жизни как основную причину, делающую ребенка инвалидом. Социальная модель основывается на абсолютно разных определениях нарушения и инвалидности.

«Нарушение – это потеря или повреждение физической, ментальной или интеллектуальной функции на долгое время или навсегда»

«Инвалидность – это потеря или ограничение возможностей нормальной жизни в обществе на равных с остальными его членами из-за физических или отношенческих барьеров». Нарушения и серьезные заболевания существовали и будут существовать всегда, зачастую они доставляют нам массу неприятностей и затрудняют нормальную жизнедеятельность. Общественное движение за права инвалидов, организованное самими инвалидами и всеми, кто их поддерживает, основывалось на том, что инвалиды подавляются остальным обществом независимо от наличия того или иного нарушения. Они считают, что позиция по отношению к инвалидности и направленная на них дискриминация является заслугой общества. Это не имеет никакого отношения к наличию нарушений здоровья. Зачастую каждый человек с инвалидностью чувствует, как будто это его вина, что он выглядит не так, как все или чем-либо от всех отличается. Все отличия заключаются в том, что некоторые части тела или ум несколько ограничены в способностях. Это является нарушением. Однако ЭТО НЕ ДЕЛАЕТ ИЗ НАС НЕЛЮДЕЙ. К сожалению, большинство людей не могут принять нас такими, какие мы есть. Это ваш страх, невежество, незнание, предрассудки, стереотипы, барьеры и дискриминация делает нас инвалидами.

Понимание и принятие социального подхода к инвалидности позволяет повышать самооценку людей с инвалидностью и дает им второе дыхание в их борьбе за равные права и возможности. Этот процесс повышение самооценки и активности инвалидов должен начинаться с ранних лет. Родители, учителя, доктора и все остальные, кто общается с ребенком в раннем возрасте, должны понять и принять эту модель. Родители и учителя зачастую чувствуют себя неловко рядом с ребенком с ограниченными возможностями. Они,

безусловно, получают много пользы от тренингов по пониманию инвалидности. Такие тренинги позволяют людям лучше понять проблемы инвалидности, чувствовать себя комфортно рядом с людьми с инвалидностью и проводятся также людьми с инвалидностью. Непомерное желание и концентрация на поиске способов излечить человека от его нарушений заставляет нас забывать и меньше ценить многообразие и непохожесть людей. Такой подход имеет огромное значение для системы образования, в особенности для начальных и средних школ. Предвзятости по отношению к людям с инвалидностью и, точно так же, к многим другим меньшинствам, не передаются по наследству. Они обретаются людьми после столкновения с безразличием, и предвзятостями других людей. Следовательно, чтобы избавиться от дискриминации, мы должны начать с нашей системы образования.

Борьба за инклюзию абсолютно всех детей, включая детей с «глубокими» нарушениями в одну, единую для всех и одинаково доступную и приветливую систему образования невозможна до того, как все мы поймем различия в двух подходах к пониманию инвалидности – медицинском и социальном.



Люди с инвалидностью – пассивные получатели минимума услуг, удовлетворяющих базовые потребности

Социальная модель инвалидности



Люди с инвалидностью активно борются за равные права и возможности

Примеры, иллюстрации, демонстрация, видео и т. д.

Взаимодействие с аудиторией (указания, вопросы, проблемные ситуации, эвристическая беседа и т. д.)

Вопросы для обсуждения и задания

1. Опишите модели получения образования детьми с ограниченными возможностями здоровья и инвалидностью в регионе Вашего проживания (опираясь на статистические данные и данные из открытых источников).

2. Раскройте предпосылки организации инклюзивного образования за рубежом; в нашей стране.

3. Раскройте сущность понятия «нормализация».

4. 5. В каких нормативных документах дано определение «инклюзивное образование»?

6. Перечислите известные Вам модели инклюзивного образования. Назовите по 3 «за» и «против» для любой модели.

1. Реализация возможностей в инклюзивном обществе.

2. Раздел 1. Человек с инвалидностью как объект реализации возможностей в инклюзивном обществе.

Тема 1.2. Принципы взаимодействия в инклюзивном обществе.

3. Цели занятия: рассмотреть классификации и типологические особенности лиц с ОВЗ, перечислить принципы взаимодействия, коррекционной, образовательной и воспитательной деятельности в работе с детьми с ограниченными возможностями здоровья.

4. Структура лекционного занятия.

Текст лекции.

Примеры, иллюстрации, демонстрация презентации «Классификации лиц с различными нарушениями в развитии».

Взаимодействие с аудиторией (вопросы, вкрапленные задания, активное резюмирование, проблемные ситуации, эвристическая беседа и т. д.)

№	Содержание (кратко)	Методы и средства
---	---------------------	-------------------

п/п		обучения
2.	Общество, инклюзия, лица с ОВЗ и инвалидностью. Классификации и типологические особенности лиц с нарушениями слуха. Типологические особенности лиц с нарушениями зрения. Классификации и типологические особенности лиц с нарушениями слуха. Классификация и типологические особенности лиц с нарушениями функций опорно-двигательного аппарата. Классификации и типологические особенности лиц с соматическими заболеваниями. Классификации и типологические особенности лиц с интеллектуальными нарушениями. Классификации и типологические особенности лиц с нарушениями речи. Особенности проявления различных нарушений в развитии и этика построения коммуникации с людьми, имеющими инвалидность. Принципы коррекционной, образовательной и воспитательной деятельности в работе с детьми с ограниченными возможностями здоровья.	Словесные (слово педагога, беседа, объяснение), ТСО (проектор, компьютер, интерактивная доска).

5. Содержание лекции

Принципы коррекционной, образовательной и воспитательной деятельности в работе с детьми с ограниченными возможностями здоровья и детьми-инвалидами

Начиная рассматривать принципы как важнейшие теоретические и методологические положения образования детей с ООП, обратим внимание на то, что все они так или иначе связаны с именем Л.С. Выготского.

Одним из основных принципиальных положений, разработанных Л.С. Выготским, является положение о том, что **объектом для дефектологии является не дефект, а личность аномального ребенка.**

Приступая к рассмотрению данного принципа, необходимо отметить следующее. Как известно, в научно-исследовательской работе под «объектом» принято понимать часть объективной реальности, изучаемую в конкретном исследовании, и, как правило, в психолого-педагогическом исследовании под «объектом» чаще всего понимается педагогический процесс (В.И. Загвязинский, 2006). Л.С. Выготский под «объектом» понимал личность аномального ребенка, что вполне современно.

Ссылаясь на Н.М. Назарову (2020), в специальной педагогике ребенок является субъектом коррекционно-образовательного процесса, тогда словосочетание «личность аномального ребенка», очевидно, может выступить «объектом для дефектологии», поскольку с 20—30-х годов прошлого столетия «дефектология» является комплексной наукой, включающей в себя специальную психологию, специальную педагогику и медицину.

Раскрывая далее сущность данного теоретического положения, следует подчеркнуть то, что до начала XX века усилия ученых и практиков были сосредоточены на работе с имеющимся дефектом у ребенка, его изучении, анализе, коррекции, и только, как мы уже говорили, Г.Я. Трошин обратил внимание на необходимость работы непосредственно с ребенком, его личностными (как мы сказали бы сегодня) характеристиками. Л.С. Выготский более ярко и точно выразил и сформулировал эту идею в рассматриваемом нами принципе, добавив термин «личность», в то время далеко еще не раскрытый, слабо обоснованный, редко встречавшийся, поэтому есть все основания считать это теоретическое положение весьма значимым, поскольку в контексте теории структуры дефекта он приобретает бесценное значение и вот почему. Следуя данному принципу, учитель-дефектолог, учитель-логопед или специальный психолог (объединим эти термины в один условный — дефектолог), зная о наличии конкретного дефекта у ребенка, а также о его локализации, должен обратить особое внимание на личностные качества ребенка и их характеристики, нарушенные высшие психические функции, особенности его познавательной деятельности, поведенческие особенности и, основываясь на таком комплексном знании о наличии вторичных и третичных нарушений, выстраивать коррекционно-образовательную и воспитательную работу с ребенком. Строя как-то иначе свою деятельность, педагогу или психологу вряд ли удастся достичь серьезных успехов в социализации ребенка.

Другим, не менее важным принципом является **принцип коррекции нарушенных функций на основе развития сохранных**. Суть данного принципа заключается в следующем. У ребенка с ограниченными возможностями имеются как нарушенные, так и сохранные функции. Если дефектолог сосредоточит свое внимание только на работе с нарушенными функциями, пытаясь их корригировать и при этом не обращая внимания на имеющиеся у ребенка сохранные возможности, серьезного успеха он добиться не сможет. Кстати, говоря об изучении личностных особенностей развития ребенка, педагоги, психологи совершают порой принципиальную методическую ошибку, заключающуюся в том, что при обследовании ребенка они выявляют только какие-либо нарушения, не обращая внимания при этом на необходимость выявления сохранных возможностей, на основе которых впоследствии предстоит строить коррекционную работу. Выражая основную мысль рассматриваемого принципа и названному так Л.С. Выготским «обходному пути» коррекции нарушенных функций и развития ребенка, суть которого и заключается в поиске сохранных возможностей, их развитии и формировании, что в конечном итоге будет способствовать уменьшению влияния нарушенных функций на уровень его социализации, будет способствовать сглаживанию или даже ликвидации дефекта.

Основываясь на вышесказанном, следует подчеркнуть то, что педагог должен кроме выявленных нарушенных функций обязательно отыскивать сохранные и, основываясь на них, проводить коррекционно-образовательную или коррекционно-воспитательную деятельность с ребенком с целью достижения максимально возможного результата его социализации.

Сущность следующего принципа, **принципа приоритетного развития высших психических функций**, заключается в следующем. Психологами определены шесть основных высших психических функций у человека: мышление, речь, память, внимание, воображение и восприятие. Достаточный уровень их развития позволяет человеку, руководствуясь здравым смыслом, управлять собой, на известном уровне управлять природой, создавать технические и социальные системы и управлять ими. Все функции очень тесно взаимосвязаны между собой, и ни одна из них не может отсутствовать, поскольку нарушится система взаимодействия, разумная жизнь в обществе.

Установлено, что у детей с ограниченными возможностями часто бывают нарушенными различные высшие психические функции и в силу этого, можно предположить, что нарушение любой высшей психической функции отразится так или иначе на каждой из них. Например, нарушение зрительного или слухового восприятия повлечет за собой неточную или неполную характеристику объекта восприятия, неверное о нем представление, что отразится и в мыслительной деятельности, искаженными окажутся функции памяти, внимания, т.е. по существу в работе высших психических функций произойдет некий «сбой», по объективной оценке, состояния объекта, явления или создания его образа. А поскольку это так, то при изучении степени развития и адекватности той или иной высшей психической функции необходимо выяснять — насколько она нарушена, в чем конкретно, как выстроить коррекционную работу по улучшению ее функционирования.

Достаточная степень развития высших психических функций, как мы указывали выше, позволяет человеку управлять многими процессами и явлениями, в том числе своим развитием и формированием жизненно важных функций.

Человека делает Человеком возможность управлять своими функциями как биологическими, так и психическими, как высшими, так и низшими. Кроме всего прочего, развитие высших психических функций позволяет человеку развиваться как в физиологическом, так и в социальном аспекте, поэтому основой человеческого развития, по мнению Л.С. Выготского, должно стать развитие высших психических функций, причем, по его глубокому убеждению, их формирование должно занять приоритетную позицию и только тогда человек научится управлять своими и высшими и низшими психическими функциями (эмоциями), и биологическими функциями, а это позволит ему развиваться, формировать свой уровень социализации, быть активным и достойным членом общества.

Зона ближайшего развития является одним из важнейших принципов в структуре методологического обоснования системы образования детей с особыми образовательными потребностями (ООП), используемый не только в работе с детьми с проблемами в развитии, но и обычными детьми физиологической нормы. При его изучении важно помнить о трех основных моментах, достаточно полно его характеризующих. Это зона актуального развития, принятие помощи — обучаемость и зона ближайшего развития.

Под «зоной актуального развития» понимается уровень или степень развития каких-либо имеющихся на момент его обследования характеристик ребенка. Если речь идет о личности ребенка, то при обследовании определяется максимальное количество показателей, характеризующих состояние личности в данный момент.

Далее мы определяем обучаемость ребенка по принятию помощи педагога, поскольку от умения принять помощь во многом зависит конечный результат. Порой нельзя назвать принятие помощи умением, скорее это зависит от его интеллектуальных или физических возможностей. Например, ребенок с тяжелой степенью умственной отсталости вряд ли поймет речь учителя или даже то, что ему нужно делать. А, например, ребенок с тяжелой степенью поражения опорно-двигательного аппарата (при ДЦП) не сможет принять помощи в связи с проблемами в его двигательной сфере. В обоих случаях надо учитывать посильность и адекватность предлагаемой помощи.

Даже проведя обследование состояния зоны актуального развития и оценку принятия ребенком помощи, еще рано говорить о зоне ближайшего развития, под которой понимается некий прогнозируемый результат обучения и коррекции. Срок, определяемый для очередного обследования, может составлять одну-две недели, месяц, два или три месяца, может и больше; все будет зависеть оттого, чему мы собираемся научить ребенка или что пробуем корректировать.

Принцип педагогического оптимизма был разработан сравнительно недавно, хотя идею предложил Л.С. Выготский, когда он говорил о «пудах здоровья» у детей, на которые и следует опираться при работе с ребенком. Также с учетом гуманизации педагогического процесса принцип педагогического оптимизма вполне уместен в коррекционно-образовательной работе с детьми с ОВЗ. В основе создания и реализации данного принципа лежит тезис о том, что не существует необучаемых детей, все дети обучаемы.

В процессе реализации этого принципа педагог должен быть уверен, что его деятельность пойдет на пользу развития ребенка с ограниченными возможностями, он также не вправе забывать об организации коррекционно-образовательного процесса на высоком качественном уровне, в результате чего такой ребенок будет получать качественное образование и качественное психолого-педагогическое сопровождение своего развития.

Принцип педагогического оптимизма еще не получил столь подробного рассмотрения и изучения, как другие принципы, но он заслуживает внимательного изучения и своего перспективного развития в образовании детей с ограниченными возможностями здоровья.

При рассмотрении принципа дробности следует уяснить одну важную деталь, заключающуюся в том, что ребенок с проблемами в развитии лучше усваивает учебный и другой материал, если он преподносится малыми дробными дозами: чем меньше доза, тем лучше он будет освоен. Мастерство педагога должно заключаться в умении дифференцировать материал на мелкие частицы, дозы, которые должны облегчать обучение ребенка, в оптимальные сроки осваивать программный материал и на высоком уровне закреплять его. Рассмотрим данный принцип с позиции теории дидактических единиц. Понятие «дидактическая единица» в нашем случае рассматривается с точки зрения ее объема. Так, в работах В.Ф. Шаталова одним из важнейших принципов обучения являлся принцип укрупнения дидактических единиц, что позволяло, наряду с применением опорного конспектирования, значительно улучшить скорость и качество обучения учащихся. В случае обучения детей с ограниченными возможностями, пожалуй, чаще надо идти в обратном направлении: не укрупнять, а уменьшать дидактические единицы, разумеется, не доводя до абсурда их величину, хотя экспериментировать надо в обоих вариантах.

Каким должен и может быть объем дидактической единицы для разных категорий, возраста детей, глубины их нарушений, различных школьных предметов и занятий в специальных детских садах — предугадать невозможно, поэтому только профессионально подготовленный дефектолог сможет это определить, основываясь на индивидуальных особенностях развития ребенка. А этому должны сопутствовать и соответствующие педагогические технологии реализации данного принципа.

Одним из важных принципов в работе с детьми с ограниченными возможностями является **принцип единства диагностики и коррекции**, причем его, как и все другие вышеизложенные принципы, нельзя считать чисто педагогическим. Они имеют большое значение в теории и практике специальной психологии и успешно там используются, также являясь своеобразной частью методологического ее обоснования, ведь как мы подчёркиваем, дефектологическая наука является комплексной наукой, поэтому и сейчас сложно разделить принципы на чисто педагогические либо чисто психологические.

Данный принцип заключается в отражении целостности и единства процесса психолого-педагогического сопровождения ребенка, поскольку он включает последовательность решения задач диагностики и коррекции нарушенного развития. Реализация данного принципа подразделяется на два основных этапа. Первый этап заключается во всестороннем комплексном диагностическом обследовании, на основании которого составляется заключение. Затем на основании заключения формулируются целевая установка и задачи, составляется алгоритм коррекционно-развивающей работы, определяются средства, методы, технологии работы с ребенком.

Вторым этапом реализации данного принципа является организация и проведение коррекционно-развивающей работы, в процессе которой продолжается осуществление процедур диагностики, т.е. чтобы грамотно управлять процессом коррекции, необходимо постоянно отслеживать состояние корригируемых функций,

В работе дефектолога большую роль и значимость имеет **принцип нормативности**, суть которого заключается в том, что при проведении коррекционной работы следует ориентироваться на возрастную норму развития детей, которую необходимо знать, понимать ее признаки, стремиться к ней, видеть в ней своеобразный эталон развития. Для этого начинающему педагогу важно иметь перед собой нормативные характеристики, чтобы, работая с ребенком, корригируя его недостатки можно было ориентироваться на норму развития, определяться в параметрах зоны ближайшего развития.

Какими должны быть ориентиры, показатели нормативного развития — это будет зависеть от того, на какую функцию будет направлено коррекционное воздействие. Например, педагог работает с ребенком по улучшению его характеристик чтения — быстроты, внимания, четкости проговаривания слов. При этом он должен знать нормативные показатели чтения — той же быстроты (скорость чтения слов в минуту примерно одинакового текста), в основе чего будет лежать и внимание, и четкость самого чтения. Конечно, на все случаи жизни такими нормативами запастись сложно, их трудно встретить и в литературе, поэтому педагог должен уметь проводить оперативные исследования по важным, базовым характеристикам в том или ином процессе у нормально развитых детей и тогда ему легко сориентироваться в реализации принципа нормативности. Опытный же педагог на память может помнить многие нормативные показатели развития и, ориентируясь на них, грамотно, профессионально проводить коррекционно-образовательный процесс.

Принцип деятельностного подхода в организации и проведении коррекционно-направленной работы основывается на теории психического развития ребенка, разработанной Л.С. Выготским, А.Н. Леонтьевым, Д.Б. Элькониным, суть которого заключается следующем. На основании этой теории принято считать, что основным механизмом коррекционно-развивающего воздействия является активная деятельность самого ребенка, в процессе которой педагог создает условия коррекционного воздействия на нарушенные функции, регулируя тем самым его интенсивность, продолжительность, организационно-методические

условия, т.е. создавая необходимую основу для положительных сдвигов в коррекции нарушений личностного развития.

Виды деятельности могут быть самыми разнообразными, адекватными для конкретного ребенка с учетом его возраста, структуры дефекта, глубины нарушений, а также следует учитывать и гендерные особенности. Тогда адекватная коррекционно-образовательная деятельность, ее объем и интенсивность позволят реализовывать принцип деятельностного подхода в инклюзивном образовании.

Принцип **«коррекции сверху вниз»** был разработан Л.С. Выготским, и он основывается на положении о ведущей роли обучения в процессе психического развития ребенка, формировании высших психических функций. Это положение является одним из основных в теоретических разработках великого ученого, суть которого заключается в том, что обучение «ведет» за собой развитие. Согласно этому теоретическому постулату, главное содержание коррекционно-развивающей работы должно быть направлено на создание зоны ближайшего развития ребенка, и педагог должен создавать при этом адекватные формы организации и содержания сотрудничества ребенка и взрослого, т.е. сотрудничество, а не назидание должно стать основой положительных сдвигов в коррекции того или иного недостатка. А поскольку мы ранее рассматривали принципиальные положения зоны ближайшего развития ребенка, то некое сочетание, соединение этих теоретических положений только усилит как теоретическую, так и практикоориентированную деятельность педагога.

Принцип системности коррекционных, профилактических и развивающих задач можно считать одним из принципов, разработанных сравнительно недавно, в основе которого также лежат труды известных ученых-дефектологов. В основе данного принципа лежит взаимосвязанность и гетерохронность развития различных сторон личности, оценка динамики особенностей их развития. Ведь если целостно посмотреть на систему образования, то можно увидеть иерархию целей и задач коррекционно-развивающего характера: профилактического, развивающего и коррекционного, т.е. три своеобразных уровня, обеспечивающих успешность и эффективность работы. Следует подчеркнуть, что при проведении развивающей или коррекционно-направленной работы будет реализовываться и ее профилактическая направленность, поскольку, корригируя, например, нарушения внимания, мы проводим профилактическую работу по улучшению чтения, письма, ориентировки в пространстве и т.д.

С другой стороны, проведение какой-либо профилактической работы связано с развитием либо коррекцией какой-либо функции, например, профилактическая работа по предупреждению делинквентного поведения позволяет вырабатывать умения и навыки оптимальных поведенческих реакций на те или иные фрустрационные явления, формажорные обстоятельства, что вполне впоследствии может стать нормой поведения и не повлечет за собой специальную коррекционно-направленную работу. Таким образом, принцип системности коррекционных, профилактических и развивающих задач является важным теоретическим положением в системе методологического обеспечения инклюзивного образования детей с ограниченными возможностями.

Принцип индивидуально-дифференцированного подхода, активно, применяемый в образовании детей с ОВЗ, основывается на принципе общей дидактики — принципе индивидуализации, и он подразделяется на два подхода — индивидуальный и дифференцированный.

Суть индивидуального подхода заключается в следующем. При проведении с детьми коррекционно-образовательной деятельности дефектолог должен хорошо знать особенности развития каждого ребенка: его анамнез, диагноз, хронические и текущие заболевания, особенности проявления высших психических функций (речи, мышления, памяти, внимания, воображения, восприятия), социально-поведенческих характеристик, степень обучаемости, образованности. Зная все вышеперечисленные особенности личности ребенка, необходимо постоянно их учитывать, опираться на них, отслеживать продвижение ребенка в учебе, быту, поведении и т.д.

Все диагностические параметры педагог может получить из индивидуальной карты обследования ребенка на психолого-медико-педагогической комиссии (ПМПК) или при его обследовании на психолого-медико-педагогическом консилиуме (ПМПк образовательной организации — школы или детского сада). Кроме того, педагог сам должен изучить ребенка в процессе работы с ним, наблюдая, сравнивая, беседуя с другими специалистами. С учетом всего вышесказанного мы можем свидетельствовать о реализации принципа индивидуализации дифференцированного подхода, в частности индивидуального подхода при работе с определенным конкретным ребенком.

Дифференцированный подход заключается в следующем. При обучении в классе (или группе) или проведении каких-либо коррекционно-развивающих мероприятий дети дифференцируются на две—четыре подгруппы с учетом их индивидуальных особенностей. Например, на уроке математики или ручного труда учащиеся подразделяются на подгруппы по уровню их обученности, работоспособности и другим характеристикам с тем, чтобы учитель мог задавать оптимальные для каждой подгруппы задания, знать, что они будут реализованы каждым учеником такой подгруппы, что темп и качество проделанной работы будут примерно одинаковыми.

Вместе с тем следует учитывать, что специалист, работающий с детьми, должен хорошо знать индивидуальные особенности развития каждого ребенка (т.е. то, о чем мы говорили при рассмотрении индивидуального подхода) с тем, чтобы сформировать подгруппы, определить планку заданий, темп работы, контроль за выполнением, т.е. оптимально реализовывать коррекционно-образовательную деятельность.

Раздел № 2. Конспекты практических (семинарских) занятий по дисциплине (модулю) «Реализация возможностей в инклюзивном обществе»

КОНСПЕКТЫ ПРАКТИЧЕСКИХ (СЕМИНАРСКИХ) ЗАНЯТИЙ ПО ДИСЦИПЛИНЕ (МОДУЛЮ)

1. Реализация возможностей в инклюзивном обществе.

2. Нормативно-правовые основания реализации возможностей в инклюзивном обществе.

3. Цели занятия: раскрыть основные положения и перечень нормативно-правовой базы в области образования детей с ограниченными возможностями здоровья в Российской Федерации.

4. Структура практического (семинарского) занятия.

№ п/п	Содержание (кратко)	Методы и средства обучения
1	Нормативно-правовая база образования детей с ограниченными возможностями здоровья. Реализация права на образование лиц с ограниченными возможностями здоровья и инвалидов традиционно является одним из значимых аспектов государственной политики в сфере образования. Нормативно-правовую базу в области образования детей с ограниченными возможностями здоровья в Российской Федерации.	Словесные (слово педагога, беседа, объяснение), ТСО (проектор, компьютер, интерактивная доска)
2	Создание условий для получения образования детьми с ограниченными возможностями здоровья и детьми-инвалидами. Документы РФ по инклюзивному образованию.	Словесные (слово педагога, беседа, объяснение), ТСО (проектор, компьютер, интерактивная доска)

5. Содержание практического (семинарского) занятия и взаимодействие с аудиторией.
Введение.

Формулирование темы занятия. Использование вводного примера, описание ситуации, демонстрация какого-либо процесса и т. д. (в зависимости от вида, замысла лекции и её структуры)

1. Нормативно-правовая база образования детей с ограниченными возможностями здоровья. Реализация права на образование лиц с ограниченными возможностями здоровья и инвалидов традиционно является одним из значимых аспектов государственной политики в сфере образования. Нормативно-правовую базу в области образования детей с ограниченными возможностями здоровья в Российской Федерации составляют документы нескольких уровней:

- **международные** (подписанные СССР или Российской Федерацией);
- **федеральные** (Конституция, законы, кодексы – семейный, гражданский и др.);
- **правительственные** (постановления, распоряжения);
- **ведомственные** (Министерства образования СССР и Российской Федерации);
- **региональные** (правительственные и ведомственные).

Международные документы

Международное законодательство в области закрепления права детей с ограниченными возможностями здоровья на получение образования имеет более чем полувековую историю развития.

Одним из первых специальных международных актов, обратившихся к вопросу соблюдения прав личности, к которым относится и право на образование, является **Всеобщая декларация прав человека** от 10 декабря 1948 года, ставшая основой для других международно-правовых документов в области защиты прав личности. Декларация

провозгласила как социальные, экономические и культурные права, так и политические и гражданские права.

Декларация содержит историческое положение в статье 1: «Все люди рождаются свободными и равными в своем достоинстве и правах»

При этом международное сообщество сравнительно недавно обратило внимание на вопросы защиты прав инвалидов. До конца 70-х годов доминировала концепция признания за инвалидами всех основных прав без специальных мер защиты. Считалось, что принципы не дискриминации и уважения человеческого достоинства, провозглашенные в Международном билле о правах человека, достаточны для инвалидов. Однако изучение проблем инвалидности и практическая деятельность по защите прав инвалидов выявили необходимость создания отдельной международной системы защиты их прав.

История международных документов, посвященных правам инвалидов, начинается с 1971 года, когда Организацией Объединенных Наций (ООН) была принята **Декларация о правах умственно отсталых лиц** (утверждена Резолюцией 2856 (XXVI) Генеральной Ассамблеи ООН от 20 декабря 1971 года). Международно-правовым документом обобщенного характера, признавшим право инвалидов на удовлетворительную жизнь, а также все гражданские и политические права, стала **Декларация о правах инвалидов**, утвержденная Резолюцией 3447 (XXX) Генеральной Ассамблеи ООН 09.12.1975 года.

16 декабря 1976 года Генеральная Ассамблея ООН провозгласила 1981 год Международным годом инвалидов, а период с 1983 по 1992-й год – Десятилетием инвалидов ООН. Наиболее важным результатом проведения Международного года инвалидов стало принятие Генеральной Ассамблеей ООН 3 декабря 1982 года **Всемирной программы действий в отношении инвалидов**. Международно-правовые документы по правам инвалидов, принятые до 1993 года, разрешали отдельные проблемы инвалидов, но не защищали права инвалидов в целом. И только в 1993 году был принят основной всеобъемлющий документ, посвященный правам инвалидов, – **Стандартные правила обеспечения равных возможностей для инвалидов**.

На Всемирной конференции по образованию для лиц с особыми потребностями: доступ к образованию и его качество (Саламанка, Испания, 7–10 июня 1994 года) были приняты «Саламанкская декларация» и «**Рамки действий по образованию лиц с особыми потребностями**», в которых правительства всех стран призывают:

- уделять первоочередное внимание необходимости придать «включающий» (инклюзивный) характер системе образования;
- включить принцип «включающего» (инклюзивного) образования как компонент правовой или политической системы;
- разрабатывать показательные проекты;
- содействовать обмену с государствами, имеющими опыт работы в сфере «включающей» (инклюзивной) деятельности;
- разрабатывать способы планирования, контроля и оценки образовательного обеспечения детей и взрослых;
- способствовать и облегчать участие родителей и организаций инвалидов;
- финансировать стратегию ранней диагностики и раннего вмешательства;
- финансировать развитие профессиональных аспектов «включающего» (инклюзивного) образования;
- обеспечивать наличие должных программ по подготовке учителей.

В «**Рамках действий по образованию лиц с особыми потребностями**» содержится общее описание новых подходов к системе образования, учитывающей специальные потребности, а также основные направления деятельности на национальном, региональном и международном уровнях.

Вместе с тем усилия международного сообщества не были в достаточной мере эффективными: проведенный ООН дважды (1987, 1992) мониторинг показал, что, несмотря на все изменения, инвалиды так и не получили равных возможностей, а во многих странах

остались изолированными от общества. В связи с этим в 1994 году Генеральная Ассамблея ООН одобрила долгосрочную стратегию дальнейшего осуществления Всемирной программы действий в отношении инвалидов, основной целью которой было провозглашено создание «общества для всех», охватывающего все разнообразные человеческие ресурсы и позволяющего каждому человеку максимально развить его потенциал.

Самым значимым международным документом в области защиты прав лиц с ограниченными возможностями является Конвенция о правах инвалидов (принята резолюцией 61/106 Генеральной Ассамблеи от 13 декабря 2006 года).

В статье 24 Конвенции говорится: «Государства-участники признают право инвалидов на образование. В целях реализации этого права без дискриминации и на основе равенства возможностей государства-участники обеспечивают инклюзивное образование на всех уровнях и обучение в течение всей жизни».

В соответствии с Конвенцией о правах инвалидов образование должно быть направлено на:

- развитие умственных и физических способностей в самом полном объеме;
- обеспечение инвалидам возможности эффективно участвовать в жизни свободного общества;
- доступ инвалидов к образованию в местах своего непосредственного проживания, при котором обеспечивается разумное удовлетворение потребностей лица;
- предоставление эффективных мер индивидуальной поддержки в общей системе образования, облегчающих процесс обучения;
- создание условий для освоения социальных навыков;
- обеспечение подготовки и переподготовки педагогов.

Согласно **Федеральному закону Российской Федерации от 3 мая 2012 г. N 46-ФЗ «О ратификации Конвенции о правах инвалидов»** Россия ратифицировала Конвенцию о правах инвалидов и приняла на себя обязательства по включению всех вышеназванных положений в правовые нормы, регулирующие правоотношения в сфере образования, в том числе определение «инклюзивного образования» и механизмов его реализации.

Федеральные документы

Сравнительно-правовой анализ положений Конвенции о правах инвалидов и норм российского законодательства показал, что в целом принципиальных противоречий между нормами нет.

Статья 43 Конституции РФ провозглашает право каждого на образование. Принцип равноправия включает также запрещение дискриминации по состоянию здоровья. Государство гарантирует гражданам общедоступность и бесплатность общего и начального профессионального образования.

В свою очередь, родителям предоставляется право выбирать формы обучения, образовательные учреждения, защищать законные права и интересы ребенка, принимать участие в управлении образовательным учреждением. Указанные права закреплены Семейным кодексом РФ и Законом «Об образовании».

Основным Федеральным законом, определяющим принципы государственной политики в области образования, является **Федеральный Закон «Об образовании в Российской Федерации» № 273-ФЗ от 29 декабря 2012 года**. Закон регулирует вопросы образования лиц с ограниченными возможностями и содержит ряд статей (например, 42, 55, 59, 79), закрепляющих право детей с ограниченными возможностями здоровья, в т.ч. детей-инвалидов, на получение качественного образования в соответствии с имеющимися у них потребностями и возможностями. Закон устанавливает общедоступность образования, адаптивность системы образования к уровням и особенностям развития и подготовки обучающихся, воспитанников. Статья 42 гарантирует оказание психолого-педагогической, медицинской и социальной помощи обучающимся, испытывающим трудности в освоении основных общеобразовательных программ, развитии и социальной адаптации. В статье 79

установлены условия организации получения образования обучающимися с ограниченными возможностями здоровья.

Основные положения и понятия, закрепленные новым законом «Об образовании в РФ» в части образования детей с ОВЗ:

Обучающийся с ограниченными возможностями здоровья – физическое лицо, имеющее недостатки в физическом и (или) психологическом развитии, подтвержденные психолого-медико-педагогической комиссией и препятствующие получению образования без создания специальных условий.

Индивидуальный учебный план – учебный план, обеспечивающий освоение образовательной программы на основе индивидуализации ее содержания с учетом особенностей и образовательных потребностей конкретного обучающегося.

Инклюзивное образование – обеспечение равного доступа к образованию для всех обучающихся с учетом разнообразия особых образовательных потребностей и индивидуальных возможностей.

Адаптированная образовательная программа – образовательная программа, адаптированная для обучения лиц с ограниченными возможностями здоровья с учетом особенностей их психофизического развития, индивидуальных возможностей и при необходимости обеспечивающая коррекцию нарушений развития и социальную адаптацию указанных лиц.

Специальные условия для получения образования обучающимися с ограниченными возможностями здоровья – условия обучения, воспитания и развития таких обучающихся, включающие в себя использование специальных образовательных программ и методов обучения и воспитания, специальных учебников, учебных пособий и дидактических материалов, специальных технических средств обучения коллективно-го и индивидуального пользования, предоставление услуг ассистента (помощника), оказывающего обучающимся необходимую техническую помощь, проведение групповых и индивидуальных коррекционных занятий, обеспечение доступа в здания организаций, осуществляющих образовательную деятельность, и другие условия, без которых невозможно или затруднено освоение образовательных программ обучающимися с ограниченными возможностями здоровья.

Федеральный закон «О социальной защите инвалидов в Российской Федерации» также устанавливает гарантии получения образования детьми с инвалидностью. Основные понятия, изложенные в статье 1 указанного закона:

Инвалид – лицо, которое имеет нарушение здоровья со стойким расстройством функций организма, обусловленное заболеваниями, последствиями травм или дефектами, приводящее к ограничению жизнедеятельности и вызывающее необходимость его социальной защиты.

Ограничение жизнедеятельности – полная или частичная утрата лицом способности или возможности осуществлять самообслуживание, самостоятельно передвигаться, ориентироваться, общаться, контролировать свое поведение, обучаться и заниматься трудовой деятельностью.

В зависимости от степени расстройства функций организма и ограничения жизнедеятельности лицам, признанным инвалидами, устанавливается **группа инвалидности**, а лицам в возрасте до 18 лет устанавливается категория **«ребенок-инвалид»**.

Признание лица инвалидом осуществляется федеральным учреждением медико-социальной экспертизы. Порядок и условия признания лица инвалидом устанавливаются Правительством Российской Федерации.

Ст. 18 определяет, что образовательные учреждения совместно с органами социальной защиты населения и органами здравоохранения обеспечивают дошкольное, внешкольное воспитание и образование детей-инвалидов, получение инвалидами среднего общего образования, среднего профессионального и высшего профессионального образования в соответствии с индивидуальной программой реабилитации инвалида. Детям-инвалидам

дошкольного возраста предоставляются необходимые реабилитационные меры и создаются условия для пребывания в детских дошкольных учреждениях общего типа. Для детей-инвалидов, состояние здоровья которых исключает возможность их пребывания в детских дошкольных учреждениях общего типа, создаются специальные дошкольные учреждения.

При невозможности осуществлять воспитание и обучение детей-инвалидов в общих или специальных дошкольных и общеобразовательных учреждениях органы управления образования и образовательные учреждения обеспечивают с согласия родителей обучение детей-инвалидов по полной общеобразовательной или индивидуальной программе на дому. Порядок воспитания и обучения детей-инвалидов на дому, а также размеры компенсации затрат родителей на эти цели определяются законами и иными нормативными актами субъектов Российской Федерации и являются расходными обязательствами бюджетов субъектов Российской Федерации. Воспитание и обучение детей-инвалидов в дошкольных и общеобразовательных учреждениях являются расходными обязательствами субъекта Российской Федерации.

Устанавливается право всех инвалидов обучаться как в общеобразовательных учреждениях, так и в специальных образовательных учреждениях *в соответствии с индивидуальной программой реабилитации инвалида*.

Как было уже отмечено ранее, несмотря на отсутствие официального определения инклюзивного образования на федеральном уровне, российское законодательство все же определяет его общие правовые основы и не препятствует обучению детей с особыми образовательными потребностями в дошкольных и общеобразовательных учреждениях, что в целом соответствует конвенции.

Это дополнительно было подчеркнуто *статьей 10 Закона РФ «Об основных гарантиях прав ребенка в РФ» от 24 июля 1998 года № 124-ФЗ*:

«Ребенку от рождения принадлежат и гарантируются государством права и свободы человека и гражданина в соответствии с Конституцией Российской Федерации, общепризнанными принципами и нормами международного права, международными договорами Российской Федерации, настоящим Федеральным законом, Семейным кодексом Российской Федерации и другими нормативными правовыми актами Российской Федерации».

Вместе с тем рассматриваемые правовые нормы федерального законодательства носят в большей степени рамочный характер и не содержат четкого механизма обеспечения инклюзивного образования и предоставления образовательных услуг конкретным категориям детей инвалидов.

Следует отметить, что термин «лицо с ограниченными возможностями здоровья» появился в российском законодательстве относительно недавно. В соответствии с Федеральным законом от 30 июня 2007 г. № 120-ФЗ **«О внесении изменений в отдельные законодательные акты Российской Федерации по вопросу о гражданах с ограниченными возможностями здоровья»** употребляемые в нормативных правовых актах слова «с отклонениями в развитии» заменены словами «с ограниченными возможностями здоровья», то есть имеющими недостатки в физическом и (или) психическом развитии.

Еще один федеральный документ, требующий внимания, – это **Национальная образовательная инициатива «Наша новая школа»** (утверждена Президентом Российской Федерации Д.А. Медведевым 04 февраля 2010 года, Пр271). В нем был сформулирован основной принцип инклюзивного образования:

Новая школа – это школа для всех. В любой школе будет обеспечиваться успешная социализация детей с ограниченными возможностями здоровья, детей-инвалидов, детей, оставшихся без попечения родителей, находящихся в трудной жизненной ситуации. В каждом образовательном учреждении должна быть создана универсальная безбарьерная среда, позволяющая обеспечить полноценную интеграцию детей-инвалидов.

Документом была предусмотрена разработка и принятие пятилетней государственной программы «Доступная среда», направленная на разрешение этой проблемы.

В июне 2012 года Президент РФ подписал Указ «О национальной стратегии действий в интересах детей на 2012-2017 годы» № 761 от 01.06.2012.

Стратегия действий в интересах детей признает социальную исключенность уязвимых категорий детей (дети-сироты и дети, оставшиеся без попечения родителей, дети-инвалиды и дети, находящиеся в социально опасном положении) и ставит задачи:

- законодательного закрепления правовых механизмов реализации права детей-инвалидов и детей с ограниченными возможностями здоровья на включение в существующую образовательную среду на уровне дошкольного, общего и профессионального образования (права на инклюзивное образование);
- обеспечения предоставления детям качественной психологической и коррекционно-педагогической помощи в образовательных учреждениях;
- нормативно-правового регулирования порядка финансирования расходов, необходимых для адресной поддержки инклюзивного обучения и социального обеспечения детей-инвалидов и детей с ограниченными возможностями здоровья.
- внедрения эффективного механизма борьбы с дискриминацией в сфере образования для детей-инвалидов и детей с ограниченными возможностями здоровья в случае нарушения их права на инклюзивное образование;
- пересмотр критериев установления инвалидности для детей;
- реформирования системы медико-социальной экспертизы, имея в виду комплектование ее квалифицированными кадрами, необходимыми для разработки полноценной индивидуальной программы реабилитации ребенка, создание механизма межведомственного взаимодействия бюро медико-социальной экспертизы и психолого-медико-педагогических комиссий.
- внедрение современных методик комплексной реабилитации детей-инвалидов.

Документы правительства Российской Федерации

В соответствии с распоряжением Правительства Российской Федерации от 15 октября 2012 г. № 1916-р, утвердившим план первоочередных мероприятий до 2014 года по реализации важнейших положений Национальной стратегии действий в интересах детей на 2012 – 2017 годы, всеми ведомствами социальной сферы Российской Федерации начата работа по приведению законодательства Российской Федерации в соответствие с положениями Конвенции о правах инвалидов и иными международными правовыми актами и обеспечение замены медицинской модели детской инвалидности на социальную, в основе которой лежит создание условий для нормальной полноценной жизни на всех ее этапах.

Наиболее важными документам, составляющими нормативно-правовую базу обучения лиц с ограниченными возможностями здоровья, являются федеральные правительственные документы, определяющие общеобразовательную и профессиональную подготовку лиц с ограниченными возможностями здоровья.

Наиболее значимо в этом плане **Постановление Правительства РФ от 12 марта 1997 года «Об утверждении Типового положения о специальном (коррекционном) образовательном учреждении для обучающихся, воспитанников с отклонениями в развитии».**

В соответствии с ним созданы и функционируют коррекционные (компенсирующие) учреждения дошкольного образования, коррекционные общеобразовательные учреждения, коррекционные учреждения начального профессионального образования. Типовое положение распространяется на специальные (коррекционные) образовательные учреждения различных видов:

- для неслышащих, слабослышащих и позднооглохших (I-II видов);
- незрячих, слабовидящих и поздноослепших (III-IV видов);
- для детей с тяжелыми нарушениями речи (V вида);
- с нарушениями опорно-двигательного аппарата (VI вида);

- с задержкой психического развития (VII вида);
- для умственно отсталых (VIII вида).

Положение регулирует деятельность всех государственных, муниципальных специальных (коррекционных) образовательных учреждений, создавая благоприятные условия обучающимся, воспитанникам с отклонениями в развитии для обучения, воспитания, лечения, социальной адаптации и интеграции в общество.

Обязательной составляющей индивидуального коррекционного процесса для детей с ограниченными возможностями здоровья является его психолого-педагогическое сопровождение. Принятие постановления Правительства РФ от 31 июля 1998 г. N 867 «**Об утверждении Типового положения об образовательном учреждении для детей, нуждающихся в психолого-педагогической и медико-социальной помощи**» (в ред. Постановлений Правительства РФ от 23.12.2002 N 919, от 18.08.2008 N 617, от 10.03.2009 N 216) позволило решать задачи по осуществлению индивидуально-ориентированной педагогической, психологической, социальной, медицинской и юридической помощи детям, испытывающим трудности в освоении образовательных программ.

Основополагающим государственным документом, устанавливающим приоритет образования в государственной политике, определяющим стратегию и основные направления его развития, служит Постановление Правительства РФ от 4 октября 2000 г. «**О национальной доктрине образования в Российской Федерации**». Доктрина определяет цели воспитания и обучения, пути их достижения посредством государственной политики в области образования, ожидаемые результаты развития системы образования на период до 2025 г. Она предусматривает многообразие типов и видов образовательных учреждений и вариативность образовательных программ, обеспечивающих индивидуализацию образования, личностно-ориентированное обучение и воспитание.

Одной из основных задач, поставленных в доктрине, является «создание и реализация условий для получения общего и профессионального образования детьми-сиротами, детьми, оставшимися без попечения родителей, детьми инвалидами и детьми из малообеспеченных семей».

Лицам с ограниченными возможностями здоровья гарантируется общедоступное и бесплатное специальное образование, а также бесплатное среднее и высшее профессиональное образование.

С национальной доктриной образования была непосредственно связана «**Концепция модернизации российского образования на период до 2010 года**», одобренная Правительством РФ 29 декабря 2001 г.

Согласно Концепции, дети с ограниченными возможностями здоровья «должны быть обеспечены медико-психологическим сопровождением и специальными условиями для обучения преимущественно в общеобразовательной школе по месту жительства, а при наличии соответствующих медицинских показаний в специальных школах и школах-интернатах».

Важное место в концепции отводилось вопросам подготовки социальных педагогов и психологов в целях совершенствования работы с детьми группы риска, осуществления профилактики социального сиротства.

Заслуживают специального внимания и положения концепции о структурной и институциональной перестройке профессионального образования выпускников общеобразовательных (в том числе коррекционных) учебных заведений, о разработке различных моделей интеграции среднего и высшего профессионального образования, о создании университетских комплексов.

Распоряжением Правительства РФ от 7 февраля 2011 г. N 163-р утверждена **Концепция Федеральной целевой программы развития образования на 2011–2015 годы**, которая определила, что:

Стратегической целью государственной политики в области образования является повышение доступности качественного образования, соответствующего требованиям

инновационного развития экономики, современным потребностям общества *и каждого* гражданина.

Важным федеральным документом в области образования детей-инвалидов является **Государственная программа Российской Федерации «Доступная среда» на 2011–2015 годы**, утвержденная Постановлением Правительства РФ от 17 марта 2011 г. № 175. В числе целевых индикаторов программы – доля общеобразовательных учреждений, в которых создана универсальная безбарьерная среда, позволяющая обеспечить совместное обучение инвалидов и лиц, не имеющих нарушений развития, в общем количестве общеобразовательных учреждений. Программа определяет, что одним из приоритетных направлений государственной политики должно стать *создание условий для предоставления детям инвалидам с учетом особенностей их психофизического развития равного доступа к качественному образованию в общеобразовательных и других образовательных учреждениях*, реализующих образовательные программы общего образования (обычные образовательные учреждения), и с учетом заключений психолого-медико-педагогических комиссий.

Ведомственные документы

Среди ведомственных нормативных документов – приказов и писем Министерства образования Российской Федерации, обеспечивающих развитие образования лиц с ограниченными возможностями здоровья в России, следует выделить **Концепцию реформирования системы специального образования**, принятую коллегией Министерства образования РФ 9 февраля 1999 г.

Согласно концепции, образование учащихся-инвалидов должно предусматривать создание для них специальной коррекционно-развивающей среды, обеспечивающей воспитанникам адекватные условия и равные с «обычными» детьми возможности для получения образования, лечение и оздоровление, коррекцию нарушений развития, социальную адаптацию.

Лица с ограниченными возможностями здоровья в возрасте до 21 года могут пользоваться услугами специального образования в различных его организационных формах (обучение на дому, в коррекционном учреждении, в общеобразовательном учреждении общего назначения).

Вместе с тем в концепции отмечалось, что в Российской Федерации еще недостаточно развита система дошкольной коррекционной психолого-педагогической помощи детям; общественным воспитанием охвачено чуть более половины всех детей от 1 года до 6 лет, остальные воспитываются в семье; отсутствуют единая система раннего выявления отклонений в развитии детей и ранней коррекционно-педагогической помощи детям, консультирование семей; не разработан государственный стандарт дошкольного образования детей, имеющих отклонения в развитии.

В этом контексте в концепции были определены наиболее значимые направления совершенствования системы специального образования, а именно:

- структурная перестройка;
- содержание и оценка качества образования, образовательные технологии;
- научно-исследовательская и инновационная деятельность;
- обновление системы подготовки, переподготовки и повышения квалификации психолого-педагогических кадров для системы специального образования.

Письмом Министерства образования и науки от 16.04.2001 N 29/1524-6 в регионы была направлена **Концепция интегрированного обучения лиц с ограниченными возможностями здоровья** (со специальными образовательными возможностями), разработанная специалистами Института коррекционной педагогики Российской академии образования.

В письме отмечалось, что *отечественная концепция интегрированного обучения строится на трех принципах*: интеграции через раннюю диагностику, через обязательную коррекционную помощь каждому ребенку и через разноуровневые модели интеграции. Реализация идеи интеграции рассматривалась как одна из ведущих тенденций современного

этапа в развитии отечественной системы специального образования (коррекционной помощи, абилитации и реабилитации и др.). Особо было подчеркнуто то, что принятие концепции не означает ни в коей мере необходимости свертывания системы дифференцированного обучения разных категорий детей.

Эффективная интеграция возможна лишь в условиях постоянного совершенствования систем массового и специального образования.

2. В Письме Министерства образования и науки РФ от 18 апреля 2008 г. № АФ-150/06 **«О создании условий для получения образования детьми с ограниченными возможностями здоровья и детьми-инвалидами»** развитие интегрированного образования рассматривается как одно из наиболее важных и перспективных направлений совершенствования системы образования детей с ограниченными возможностями здоровья. Организация обучения детей с ограниченными возможностями здоровья в образовательных учреждениях общего типа, расположенных, как правило, по месту жительства ребенка и его родителей, позволяет избежать помещения детей на длительный срок в учреждение интернатного типа, создать условия для их проживания и воспитания в семье, обеспечить их постоянное общение с нормально развивающимися детьми и, таким образом, способствует эффективному разрешению проблем их социальной адаптации и интеграции в общество.

Следует отметить, что в вышеупомянутом Письме Министерства образования и науки РФ рассматриваются, по сути, вопросы организации инклюзивного образования, хотя употребляется термин «интегрированное обучение». Понятие «интегрированное обучение» уже по значению, чем «инклюзивное образование». «Интеграция означает приведение в соответствие потребностей детей с психическими и физическими нарушениями с системой образования, остающейся в целом неизменной: массовые школы не приспособлены для детей-инвалидов (причем ученики с инвалидностью, посещая массовую школу, не обязательно учатся в тех же классах, что и все остальные дети).

Инклюзия – это наиболее современный термин, который толкуется следующим образом: это реформирование школ и создание такой образовательной среды в школе, чтобы они отвечали нуждам и потребностям всех без исключения детей».

В письме даны разъяснения, что формы и степень образовательной интеграции ребенка с ограниченными возможностями здоровья могут варьироваться в зависимости от степени выраженности недостатков его психического и (или) физического развития.

Например, дети, уровень психофизического развития которых в целом соответствует возрастной норме, могут на постоянной основе обучаться по обычной образовательной программе в одном классе со сверстниками, не имеющими нарушений развития, при наличии необходимых технических средств обучения. При этом число детей с ограниченными возможностями здоровья, обучающихся в обычном классе, как правило, не должно превышать 3–4 человека.

Ведущую роль в решении вопросов, касающихся своевременного выявления детей с ограниченными возможностями здоровья, проведения их комплексного обследования, подготовки рекомендаций по оказанию им психологомедико-педагогической помощи и определения форм их дальнейшего обучения и воспитания, играют **психолого-медико-педагогические комиссии**. Законодательную основу их деятельности составляют ст. 50 Закона РФ «Об образовании», ст. 14 Федерального закона «Об основах системы профилактики безнадзорности и правонарушений несовершеннолетних» и **Положение о психолого-медико-педагогической комиссии**, утвержденное приказом Минобрнауки России от 24.03.2009 № 95.

В соответствии с Приказом № 95 Комиссия создается в целях выявления детей с ограниченными возможностями здоровья и (или) отклонениями в поведении, проведения их комплексного обследования и подготовки рекомендаций по оказанию детям психолого-медико-педагогической помощи и организации их обучения и воспитания и обеспечивает:

- проведение комплексного психологомедико-педагогического обследования (далее – обследование) детей в возрасте от 0 до 18 лет с целью своевременного выявления

недостатков в физическом и (или) психическом развитии и (или) отклонений в поведении детей;

- подготовку по результатам обследования рекомендаций по оказанию детям психологомедико-педагогической помощи и организации их обучения и воспитания, подтверждение, уточнение или изменение ранее данных комиссией рекомендаций.

В соответствии с Приказом Министерства образования и науки РФ от 6 октября 2009 года № 373 с 1-го сентября 2011 года в нашей стране все первые классы начали работать по ФГОС начального образования.

В письме Министерства образования и науки РФ от 19 апреля 2011 г. N 03-255 «О введении федерального государственного образовательного стандарта общего образования» дано разъяснение, что стандарт учитывает образовательные потребности детей с ограниченными возможностями здоровья. В основной образовательной программе начального и основного общего образования, которая должна быть разработана в образовательном учреждении на основе ФГОС, можно заложить все специфические особенности обучения детей с ограниченными возможностями здоровья:

- увеличение сроков обучения;
- программу коррекционной работы;
- специальные пропедевтические разделы, направленные на подготовку обучающихся к освоению основной образовательной программы;
- особые материально-технические условия реализации основной образовательной программы начального общего образования и др.

В настоящее время признано целесообразным включение положений, отражающих специфику получения образования обучающимися с ограниченными возможностями, в ФГОС общего образования. Данный подход согласуется с восприятием системы образования лиц с ограниченными возможностями здоровья как полноправной составляющей системы образования России в целом и приоритетным развитием различных форм интегрированного образования обучающихся этой категории.

В соответствии с п. 19.8. ФГОС начального образования ***Программа коррекционной работы в образовательном учреждении*** должна быть направлена на обеспечение коррекции недостатков в физическом и (или) психическом развитии детей с ограниченными возможностями здоровья и оказание помощи детям этой категории в освоении основной образовательной программы начального общего образования и должна обеспечить:

- выявление особых образовательных потребностей детей с ограниченными возможностями здоровья, обусловленных недостатками в их физическом и (или) психическом развитии;
- осуществление индивидуально ориентированной психолого-медико-педагогической помощи детям с ограниченными возможностями здоровья с учетом особенностей психофизического развития и индивидуальных возможностей детей (в соответствии с рекомендациями психолого-медико-педагогической комиссии);
- возможность освоения детьми с ограниченными возможностями здоровья основной образовательной программы начального общего образования и их интеграции в образовательном учреждении.

Документы РФ по инклюзивному образованию

[ФЗ от 3 мая 2012 г. № 46-ФЗ «О ратификации Конвенции о правах инвалидов»](#)

[Федеральный закон от 24 ноября 1995 г. N 181-ФЗ "О социальной защите инвалидов в Российской Федерации"](#)

[Федеральный закон от 29 декабря 2012 г. N 273-ФЗ "Об образовании в Российской Федерации"](#)

[Распоряжение Правительства РФ от 15 октября 2012 г. N 1921-р Об утверждении комплексных мер, направленных на повышение эффективности реализации мероприятий по содействию трудоустройству инвалидов и на обеспечение доступности профессионального образования на 2012-2015 годы](#)

[Методические рекомендации об организации приема инвалидов и лиц с ограниченными возможностями здоровья в образовательные организации высшего образования \(утв. Минобрнауки России 29.06.2015 N АК-1782/05\)](#)

[Методические рекомендации по организации образовательного процесса для обучения инвалидов и лиц с ограниченными возможностями здоровья в образовательных организациях высшего образования, в том числе оснащённости образовательного процесса \(утв. Министерством образования и науки РФ 8 апреля 2014 г. N АК-44/05вн\)](#)

[Методические рекомендации по обеспечению доступности зданий](#)

[Письмо Минобрнауки России от 18.03.2014 № 06-281 "О направлении Требований" \(вместе с "Требованиями к организации образовательного процесса для обучения инвалидов и лиц с ограниченными возможностями здоровья в профессиональных образовательных организациях, в том числе оснащённости образовательного процесса", утв. Минобрнауки России 26.12.2013 N 06-2412вн\)](#)

[Письмо Рособрандзора от 16.04.2015 01-50-174/07-1968 О приеме на обучение лиц с ОВЗ](#)

[Постановление РФ от 15 апреля 2014 года №295 об утверждении государственной программы РФ "Развитие образования" на 2013-2020 годы](#)

[Федеральный закон от 24.11.1995 №181-ФЗ \(ред. от 29.07.2018\) "О социальной защите инвалидов в РФ \(с изм. и доп., вступившими в силу с 01.01.2019\)](#)

[Федеральный закон от 28.12.2013 №442-ФЗ \(с изм. и доп. \) "Об основах социального обслуживания граждан в Российской Федерации"](#)

[Постановление Правительства РФ от 29.03.2019 №363 "Об утверждении государственной программы РФ "Доступная среда" на 2011-2025 гг."](#)

[Письмо Минобрнауки России от 16.04.2014 №05-785 "О направлении методических рекомендаций по организации образовательного процесса для обучения инвалидов"](#)

[Письмо Минобрнауки России от 12.02.2016 №ВК-270 07 "Об обеспечении условий доступности для инвалидов объектов и услуг в сфере образования"](#)

[Приказ Минобрнауки России от 12.02.2015 №1399 "Об утверждении Плана мероприятий \(дорожной карты\) по повышению значений показателей доступности для инвалидов"](#)

[Приказ Минобрнауки России от 05.04.2017 №301 "Об утверждении Порядка организации и осуществления образовательной деятельности по образовательным программам высшего образования - программам бакалавриата, программам специалитета, программам магистратуры "](#)

[Приказ Минобрнауки России от 09.11.2015 №1309 "Об утверждении Порядка обеспечения условий доступности для инвалидов"](#)

[Приказ Минобрнауки России от 12.01.2017 №13 \(ред. от 31.08.2018\) "Об утверждении Порядка приема на обучение по образовательным программам высшего образования - программам подготовки научно-педагогических кадров в аспирантуре"](#)

[Приказ Минобрнауки России от 14.10.2015 №1147 \(ред. от 31.08.2018\) "Об утверждении Порядка приема на обучение по образовательным программам высшего образования - программам бакалавриата, программам специалитета, программам магистратуры"](#)

[Приказ Минобрнауки России от 18.03.2016 №227 "Об утверждении Порядка проведения государственной итоговой аттестации по образовательным программам высшего образования - программам подготовки научно-педагогических кадров в аспирантуре \(адъюнктуре\), программам ординатуры, программам ассистентуры-стажировки"](#)

[Приказ Минобрнауки России от 19.11.2013 №1259 \(ред. от 05.04.2016\) "Об утверждении Порядка организации и осуществления образовательной деятельности по образовательным программам высшего образования - программам подготовки научно-педагогических кадров в аспирантуре \(адъюнктуре\)"](#)

[Приказ Минобрнауки России от 22.09.2017 №955 "Об утверждении показателей мониторинга системы образования"](#)

[Приказ Минобрнауки России от 27.11.2015 №1383 \(ред. от 15.12.2017\) "Об утверждении Положения о практике обучающихся, осваивающих основные образовательные программы высшего образования"](#)

[Приказ Минобрнауки России от 29.06.2015 №636 \(ред. от 28.04.2016\) "Об утверждении Порядка проведения государственной итоговой аттестации по образовательным программам высшего образования - программам бакалавриата, программам специалитета и программам магистратуры"](#)

[Приказ Министерства образования и науки РФ от 15.02.2017 №136 "О внесении изменений в показатели деятельности образовательной организации, подлежащей самообследованию, утвержденные приказом Министерства образования и науки РФ от 10.12.2013 №1324"](#)

[Указ Президента РФ от 07.05.2012 №599 "О мерах по реализации государственной политики в области образования и науки"](#)

[Указ Президента РФ от 07.05.2012 №597 "О мероприятиях по реализации государственной социальной политики"](#)

[Письмо Рособрнадзора от 02.02.2018 № 07-205 О поручении Комиссии при Президенте Российской Федерации по делам инвалидов](#)

[Руководство по соблюдению организациями законодательства РФ в части обеспечения доступности образования для инвалидов](#)

[СанПиН 2.4.2.3286-15 Санитарно-эпидемиологические требования к условиям и организации обучения для обучающихся с ОВЗ](#)

Практические вопросы и задания

Задание 1. Составить таблицу по указанным выше документам и раскрыть основные положения каждого из них.

Задание 2. Разработать презентации с докладом по следующим темам:

Темы презентаций

Концептуальные основы инклюзивного образования детей с ограниченными возможностями здоровья и инвалидностью.

Инклюзивное обучение детей с ОВЗ и инвалидностью за рубежом.

Внедрение инклюзии детей с ОВЗ и инвалидностью в ДОО: перспективы и проблемы.

Требования к выполнению практического задания/презентации

Презентация должна быть оформлена в формате программы Power point. Количество слайдов – не более 15-20 слайдов. Презентация должна содержать теоретические основы рассматриваемого вопроса, быть схематичной. Не следует располагать много текста на слайде. Рекомендовано воспользоваться элементами Smart art.

На титульном слайде должно быть отражено:

- наименование факультета;
- тема презентации;
- фамилия, имя, отчество, направление подготовки/ специальность, направленность (профиль)/ специализация, форма обучения, номер группы автора презентации;
- фамилия, имя, отчество, степень, звание, должность руководитель работы;
- год выполнения работы.

В презентации должны быть отражены обоснование актуальности представляемого материала, цели и задачи работы.

Содержание презентации должно включать наиболее значимый материал доклада, а также, при необходимости, таблицы, диаграммы, рисунки, фотографии, карты, видео – вставки, звуковое сопровождение.

Заключительный слайд должен содержать информацию об источниках информации для презентации.

Критерии оценки презентации

6. Объём презентации 10 -20 слайдов.
7. Правильность оформления титульного слайда.
8. Актуальность отобранного материала, обоснованность формулировки цели и задач работы.

1. Реализация возможностей в инклюзивном обществе.

2. Средства обеспечения доступности для людей с инвалидностью различных объектов социальной инфраструктуры и услуг.

3. Цели занятия: рассмотреть основные понятия «достигаемость», «безопасность», «комфортность, «безбарьерность»; охарактеризовать основные средства обеспечения доступности в социуме и образовании лиц с ОВЗ.

4. Структура практического (семинарского) занятия.

№ п/п	Содержание (кратко)	Методы и средства обучения
1.	Стандарты формирования безбарьерной среды для инвалидов. Нормативное регулирование параметров установки элементов безбарьерной среды. Требования Федерального закона от 30.12.2009 № 384-ФЗ «Технический регламент о безопасности зданий и сооружений».	Словесные (слово педагога, беседа, объяснение), ТСО (проектор, компьютер, интерактивная доска)
2.	ГОСТ Р 52131- 2003 «Средства отображения информации знаковые для инвалидов»; ГОСТ Р 51671-2000. «Средства связи и информации технические общего пользования, доступные для инвалидов. Классификация. Требования доступности и безопасности»; ГОСТ Р 52875- 2007 «Устройства опорные стационарные реабилитационные. Типы и технические требования».	Словесные (слово педагога, беседа, объяснение), ТСО (проектор, компьютер, интерактивная доска)

5. Содержание практического (семинарского) занятия и взаимодействие с аудиторией.

Формулирование темы занятия. Использование вводного примера, описание ситуации, демонстрация какого-либо процесса и т. д. (в зависимости от вида, замысла лекции и её структуры)

1. Средства обеспечения доступности для людей с инвалидностью различных объектов социальной инфраструктуры и услуг.

Введение.

Под техническим средством понимают любое изделие, инструмент, оборудование, устройство, прибор, приспособление или техническую систему.

Международная классификация функционирования, ограничений жизнедеятельности и здоровья, сокращенно МКФ, предлагает изучение факторов окружающей среды на разных уровнях: индивидуума и общества. Данный подход применим и к систематизации технических средств. Можно выделить *технические средства реабилитации инвалида и технические средства обеспечения доступности для инвалидов объектов социальной инфраструктуры.*

Технические средства реабилитации инвалидов - устройства, содержащие технические решения, в том числе и специальные, используемые для компенсации и устранения стойких ограничений жизнедеятельности инвалида. –К данным техническим средствам относятся инвалидные коляски, трости, слуховые аппараты, и т.п.–Эти технические средства предназначены, как правило, для индивидуального использования.

Технические средства обеспечения доступности для инвалидов объектов социальной инфраструктуры — это пандусы, тактильная плитка, автоматические системы открывания

дверей, и т.п. Данные технические средства предназначены для коллективного использования. Они не предоставляются конкретному инвалиду, а устанавливаются стационарно на объекте социальной инфраструктуры, приспособлявая его таким образом для использования различными категориями инвалидов.

Технические средства обеспечения доступности для инвалидов объектов социальной инфраструктуры могут быть классифицированы по функционально-целевому признаку:

1. Технические средства, используемые на территории, прилегающей к зданию (участке);
2. Технические средства, используемые на входе (входах) в здание;
3. Технические средства, используемые на пути (путях) движения внутри здания (в т.ч. путях эвакуации);
4. Технические средства, используемые в зоне целевого назначения здания (целевого посещения объекта);
5. Технические средства, используемые в санитарно-гигиенических помещениях;
6. Технические средства, используемые для создания системы информации на объекте (устройства и средства информации и связи и их системы).

Обеспечение условий доступности для инвалидов объектов учреждений (организаций), предоставляющих услуги населению.

С 01.01.2016 вступил в силу Федеральный закон от 01.12.2014 № 419-ФЗ «О внесении изменений в отдельные законодательные акты Российской Федерации по вопросам социальной защиты инвалидов в связи с ратификацией Конвенции о правах инвалидов».

В соответствии со статьей 15 Федерального закона от 24.11.1995 № 181-ФЗ «О социальной защите инвалидов в Российской Федерации» с 01.01.2016 работа по обеспечению условий доступности для инвалидов осуществляется собственниками (пользователями) объектов по отраслевому принципу в соответствии с установленными федеральными органами исполнительной власти порядками по обеспечению условий доступности для инвалидов объектов социальной, инженерной и транспортной инфраструктур и предоставляемых услуг, а также оказания им при этом необходимой помощи в соответствующих сферах деятельности по двум направлениям: обеспечение доступности объектов и обеспечение доступности предоставляемых услуг с учетом проведения собственниками (пользователями) объектов их паспортизации.

По новым объектам (строящимся либо реконструированным) – через организацию должного контроля на этапе проектирования, строительства и сдачи в эксплуатацию.

Обеспечение условий доступности для инвалидов объектов социальной и транспортной инфраструктур обязательно с 01.07.2016 в отношении вновь вводимых в эксплуатацию объектов, а также объектов, прошедших капитальный ремонт и реконструкцию.

При этом обеспечение условий доступности для инвалидов объектов социальной инфраструктуры осуществляется с учетом действующих на момент проведения работ требований строительных норм и правил:

до 01.07.2015 обязательных к исполнению при проектировании требований СНиП 35-01-2001 «Доступность зданий и сооружений для маломобильных групп населения», утвержденных постановлением Государственного комитета Российской Федерации по строительству и жилищно-коммунальному комплексу от 16.07.2001 № 73 (в соответствии с распоряжением Правительства Российской Федерации от 21.06.2010 № 1047-р);

с 01.07.2015 обязательных к исполнению при проектировании требований СП 59.13330.2012 «СНиП 35-01-2001 «Доступность зданий и сооружений для маломобильных групп населения», утвержденного приказом Министерства регионального развития Российской Федерации от 27.12.2011 № 605 (в соответствии с постановлением Правительства Российской Федерации от 26.12.2014 № 1521);

с 01.07.2016 обязательных к исполнению при вводе новых объектов требований СП 59.13330.2012 «СНиП 35-01-2001 «Доступность зданий и сооружений для маломобильных групп населения», утвержденного приказом Министерства регионального развития

Российской Федерации от 27.12.2011 № 605 (в соответствии со статьей 26 Федерального закона от 01.12.2014 № 419-ФЗ»);

с 01.08.2020 обязательных к исполнению при проектировании СП 59.13330.2016 «Доступность зданий и сооружений для маломобильных групп населения», утвержденного приказом Министерства строительства и жилищно-коммунального хозяйства Российской Федерации от 14.11.2016 № 798/пр (в соответствии с постановлением Правительства Российской Федерации от 04.07.2020 № 985).

с 01.09.2021 обязательных к исполнению при проектировании [СП 59.13330.2020](#) «СНиП 35-01-2001 Доступность зданий и сооружений для маломобильных групп населения», утвержденного приказом Министерства строительства и жилищно-коммунального хозяйства Российской Федерации от 30.12.2020 N 904/пр (в соответствии с постановлением Правительства РФ от 28.05.2021 № 815).

Вопросы к обсуждению:

1. Раскройте такие параметры доступности как досягаемость, безопасность, информативность, комфортность.

2. Назовите основные знаки, пиктограммы, которые используются в рамках организации доступной среды для создания системы информации.

3. Соотнесите понятия «технические средства реабилитации» и «технические средства обеспечения доступности». Можно ли их употреблять как синонимичные?

4. Приведите примеры технических средств реабилитации, диагностики и коррекции в работе с детьми с ОВЗ.

Практические задания:

Задание 1. Подготовьте презентацию с примерами нарушений принципов проектирования градостроительной и архитектурной среды в современном городе (фото, видео личных наблюдений) (опираясь на законодательство, расскажите, как должно быть правильно).

Задание 2. Презентуйте одно техническое средство обеспечения доступности с подробным описанием его устройства и представлением ассортиментного ряда подобных устройств.

Требования к выполнению практического задания: презентация (см. выше)

Задание 2. Проанализировать и законспектировать модели инклюзивного образования для различных нозологий. (Фуряева, Т. В. Модели инклюзивного образования : учебное пособие для вузов. — 2-е изд. — Москва : Юрайт, 2020. — 176 с. — Текст : электронный. — URL: <http://biblio-online.ru/bcode/454537>)

ЛИСТ РЕГИСТРАЦИИ ИЗМЕНЕНИЙ

№ п/п	Содержание изменения	Реквизиты документа об утверждении изменения	Дата введения изменения
1.			
2.			
3.			
4.			



**Министерство науки и высшего образования Российской Федерации
Федеральное государственное бюджетное образовательное учреждение
высшего образования
«Российский государственный социальный университет»**

УТВЕРЖДАЮ

Заведующий кафедрой основ военной
подготовки (предметная кафедра)

В.В. Леонов

03 мая 2023 г.

**МЕТОДИЧЕСКИЕ МАТЕРИАЛЫ ПО ДИСЦИПЛИНЕ (МОДУЛЮ)
ОСНОВЫ ВОЕННОЙ ПОДГОТОВКИ**

Специальность

«Безопасность информационных технологий в правоохранительной сфере»

Специализация

«Специализация N 1 «Технологии защиты информации в правоохранительной сфере»

**ОБРАЗОВАТЕЛЬНАЯ ПРОГРАММА ВЫСШЕГО ОБРАЗОВАНИЯ –
ПРОГРАММА СПЕЦИАЛИТЕТА**

Форма обучения

Очная, очно-заочная, заочная

Москва, 2023 г.

Методические материалы по дисциплине (модулю) «Основы военной подготовки» разработаны на основании федерального государственного образовательного стандарта высшего образования – *специалитета* по специальности 10.05.05 Безопасность информационных технологий в правоохранительной сфере, утвержденного приказом Министерства образования и науки Российской Федерации от 26.11.2020г. № 1612, учебного плана по основной профессиональной образовательной программе высшего образования - программе *специалитета* по специальности 10.05.05 Безопасность информационных технологий в правоохранительной сфере (далее – «ОПОП»).

Методические материалы по дисциплине (модулю) разработаны рабочей группой в составе: докт. полит. наук, доцент М.Ю. Зеленков, канд. ист. наук В.В. Леонов

Методические материалы по дисциплине (модулю) обсуждены и утверждены на заседании кафедры основ военной подготовки (предметная кафедра)

Протокол № 1 от «03» мая 2023 года

Заведующий кафедрой основ военной подготовки (предметная кафедра)
канд. ист. наук



В.В. Леонов

(подпись)

Методические материалы по дисциплине (модулю) рецензированы и рекомендованы к утверждению:

Главный специалист Главного
управления кадров МО РФ

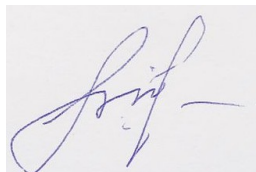

В.Н. Карпизин

Заведующий кафедрой философии
Государственного университета
просвещения доктор философских
наук, профессор



Я.В. Бондарева

(подпись)

СОДЕРЖАНИЕ

1. МЕТОДИЧЕСКИЕ МАТЕРИАЛЫ К ЛЕКЦИОННЫМ ПРАКТИЧЕСКИМ, ЗАНЯТИЯМ.....	4
1.1. Методические материалы к проведению лекционных занятий по дисциплине (модулю).....	4
1.2. Методические материалы по подготовке к практическим занятиям по дисциплине (модулю).....	7
2. МЕТОДИЧЕСКИЕ РЕКОМЕНДАЦИИ ДЛЯ ОБУЧАЮЩИХСЯ ПО ОСВОЕНИЮ ДИСЦИПЛИНЫ (МОДУЛЯ) И САМОСТОЯТЕЛЬНОЙ РАБОТЕ.....	13
3. МЕТОДИЧЕСКИЕ МАТЕРИАЛЫ, ОПРЕДЕЛЯЮЩИЕ ПРОЦЕДУРЫ ОЦЕНИВАНИЯ ЗНАНИЙ, УМЕНИЙ, НАВЫКОВ И (ИЛИ) ОПЫТА ДЕЯТЕЛЬНОСТИ, ХАРАКТЕРИЗУЮЩИХ ЭТАПЫ ФОРМИРОВАНИЯ КОМПЕТЕНЦИЙ.....	19
3.1. Организационные основы применения балльно-рейтинговой системы оценки успеваемости обучающихся по дисциплине (модулю).....	19
3.2. Проведение текущего контроля успеваемости обучающихся по дисциплине (модулю) в соответствии с балльно-рейтинговой системой оценки успеваемости обучающегося.....	19
3.3. Проведение промежуточной аттестации обучающихся по дисциплине (модулю) в соответствии с балльно-рейтинговой системой оценки успеваемости обучающегося.....	20
ЛИСТ РЕГИСТРАЦИИ ИЗМЕНЕНИЙ.....	22

1. МЕТОДИЧЕСКИЕ МАТЕРИАЛЫ К ЛЕКЦИОННЫМ ПРАКТИЧЕСКИМ, ЗАНЯТИЯМ

1.1. Методические материалы к проведению лекционных занятий по дисциплине (модулю)

Лекция - один из методов обучения, одна из основных системообразующих форм организации учебного процесса в вузе. Лекционное занятие представляет собой систематическое, последовательное, монологическое изложение педагогическим работником учебного материала, как правило, теоретического характера. Такое занятие представляет собой элемент технологии представления учебного материала путем логически стройного, систематически последовательного и ясного изложения.

Цель лекции – организация целенаправленной познавательной деятельности обучающихся по овладению программным материалом дисциплины (модуля). Чтение курса лекций позволяет дать связанное, последовательное изложение материала в соответствии с новейшими данными науки, сообщить слушателям основное содержание предмета в целостном, систематизированном виде. В ряде случаев лекция выполняет функцию основного источника информации: при отсутствии учебников и учебных пособий, чаще по новым курсам; в случае, когда новые научные данные по той или иной теме не нашли отражения в учебниках; отдельные разделы и темы очень сложны для самостоятельного изучения. В таких случаях только лектор может методически помочь обучающимся в освоении сложного материала.

Возможные формы проведения лекций:

- Вводная лекция – один из наиболее важных и трудных видов лекции при чтении систематических курсов. От успеха этой лекции во многом зависит успех усвоения всего курса. Она может содержать: определение дисциплины (модуля); краткую историческую справку о дисциплине (модуле); цели и задачи дисциплины (модуля), ее роль в общей системе обучения и связь со смежными дисциплинами (модулями); основные проблемы (понятия и определения) данной науки; основную и дополнительную учебную литературу; особенности самостоятельной работы обучающихся над дисциплиной (модулем) и формы участия в научно-исследовательской работе; отчетность по курсу.

- Информационная лекция ориентирована на изложение и объяснение обучающимся научной информации, подлежащей осмыслению и запоминанию. Это самый традиционный тип лекций в практике высшей школы.

- Заключительная лекция предназначена для обобщения полученных знаний и раскрытия перспектив дальнейшего развития данной науки.

- Обзорная лекция – это систематизация научных знаний на высоком уровне, допускающая большое число ассоциативных связей в процессе осмысления информации, излагаемой при раскрытии внутрисубъектной и межпредметной связей, исключая детализацию и конкретизацию. Как правило, стержень излагаемых теоретических положений составляет научно-понятийная и концептуальная основа всего курса или крупных его разделов.

- Лекция-беседа - непосредственный контакт педагогического работника с аудиторией - диалог. По ходу лекции педагогический работник задает вопросы для выяснения мнений и уровня осведомленности обучающихся по рассматриваемой проблеме.

- Лекция-дискуссия - свободный обмен мнениями в ходе изложения лекционного материала. Педагогический работник активизирует участие в обсуждении отдельными вопросами, сопоставляет между собой различные мнения и тем самым развивает дискуссию, стремясь направить ее в нужное русло.

- Лекция с применением обратной связи включает в себе то, что в начале и конце каждого раздела лекции задаются вопросы. Первый - для того, чтобы узнать, насколько обучающиеся ориентируются в излагаемом материале, вопрос в конце раздела предназначен для выяснения степени усвоения только что изложенного материала. При

неудовлетворительных результатах контрольного опроса педагогический работник возвращается к уже прочитанному разделу, изменив при этом методику подачи материала.

- Проблемная лекция опирается на логику последовательно моделируемых проблемных ситуаций путем постановки проблемных вопросов или предъявления проблемных задач. Проблемный вопрос - это диалектическое противоречие, требующее для своего решения размышления, сравнения, поиска, приобретения и применения новых знаний. Проблемная задача содержит дополнительную вводную информацию и при необходимости некоторые ориентиры поиска ее решения.

- Программированная лекция - консультация – педагогический работник сам составляет и предлагает обучающимся вопросы. На подготовленные вопросы педагогический работник сначала просит ответить обучающихся, а затем проводит анализ и обсуждение неправильных ответов. В лекциях можно использовать наглядные материалы, а также подготовить презентацию. Что касается презентации, то в качестве визуальной поддержки ее можно органично интегрировать во все вышеупомянутые лекции. В то же время лекцию-презентацию возможно выделить и в качестве самостоятельной формы. Лекция-презентация должна отражать суть основных и (или) проблемных вопросов лекции, на которые особо следует обратить внимание обучающихся. В условиях применения активного метода проведения занятий презентация представляется весьма удачным способом донесения информации до слушателей. Единственное, на что следует обратить внимание при подготовке слайдов, - это их оформление и текст. Слайд не должен быть перегружен картинками и лишней информацией, которая будет отвлекать от основного аспекта того или иного вопроса лекции. Во время лекции можно задавать вопросы аудитории в отношении того или иного слайда, тем самым еще больше вовлекая обучающихся в проблематику.

Краткое содержание лекционных занятий

Наименование разделов и тем	Содержание учебного материала
РАЗДЕЛ 1. Общевоинские уставы ВС РФ	
Тема 1. Общевоинские уставы Вооруженных Сил Российской Федерации, их основные требования и содержание	1.1. Права, обязанности и ответственность военнослужащих. Структура, требования и основное содержание общевоинских уставов. Права и общие обязанности военнослужащих. Должностные и специальные обязанности военнослужащих. Военная присяга, Боевое знамя воинской части и ответственность военнослужащих.
	1.2. Взаимоотношения между военнослужащими. Воинские звания военнослужащих. Единоначалие. Начальники и подчиненные. Старшие и младшие. Приказ и приказание. Порядок отдачи и выполнение приказа. Ответственность военнослужащего.
	1.3. Воинская дисциплина и поведение военнослужащих. Воинское приветствие. Воинская вежливость и поведение военнослужащих. Воинская дисциплина военнослужащих.
Тема 2. Внутренний порядок и суточный наряд	2.1. Внутренний порядок в повседневной деятельности военнослужащих. Размещение военнослужащих. Распределение времени военнослужащих. Внутренний порядок.
РАЗДЕЛ 4. Основы тактики общевойсковых подразделений	
Тема 8. Вооруженные Силы Российской Федерации их состав и задачи. Тактико-	8.1. Вооруженные Силы Российской Федерации. Вооруженные Силы Российской Федерации их состав и задачи. Назначение, структура мотострелковых и танковых

<p>технические характеристики (ТТХ) основных образцов вооружения и техники ВС РФ</p>	<p>подразделений сухопутных войск, их задачи в бою. Боевое предназначение подразделений мотострелковых и танковых войск.</p> <p>8.2. Вооружение и техника ВС РФ. Тактико-технические характеристики основных образцов вооружения и техники Сухопутных войск. Тактико-технические характеристики основных образцов вооружения и техники Воздушно-космических войск. Тактико-технические характеристики основных образцов вооружения и техники Военно-Морского флота. Тактико-технические характеристики основных образцов вооружения и техники Воздушно-десантных войск. Тактико-технические характеристики основных образцов вооружения и техники Ракетных войск стратегического назначения.</p>
<p>Тема 9. Основы общевойскового боя</p>	<p>9.1. Общевойсковой бой. Сущность современного общевойскового боя, его характеристики и виды. Способы ведения современного общевойскового боя и средства вооруженной борьбы.</p>
<p>Тема 11. Организация воинских частей и подразделений, вооружение, боевая техника вероятного противника</p>	<p>11.1. Вооруженные силы вероятного противника. Организация, вооружение, боевая техника подразделений мпб и тб армии США. Организация, вооружение, боевая техника подразделений мпб и тб армии Германии.</p>
<p>РАЗДЕЛ 5. Радиационная, химическая и биологическая</p>	
<p>Тема 12. Ядерное, химическое, биологическое, зажигательное оружие</p>	<p>12.1. Оружие массового поражения. Ядерное оружие. Средства его применения. Поражающие факторы ядерного взрыва и их воздействие на организм человека, вооружение, технику и фортификационные сооружения. Химическое оружие. Отравляющие вещества (ОВ), их назначение, классификация и воздействие на организм человека. Боевые состояния, средства применения, признаки применения ОВ, их стойкость на местности. Биологическое оружие. Основные виды и поражающее действие. Средства применения, внешние признаки применения. Зажигательное оружие. Поражающие действия зажигательного оружия на личный состав, вооружение и военную технику, средства и способы защиты от него.</p>
<p>РАЗДЕЛ 6. Военная топография</p>	
<p>Тема 14. Местность как элемент боевой обстановки. Измерения и ориентирование на местности без карты, движение по азимутам</p>	<p>14.1. Местность - элемент боя. Местность как элемент боевой обстановки. Способы ориентирования на местности без карты. Способы измерения расстояний на местности. Движение по азимутам.</p>
<p>РАЗДЕЛ 7. Основы медицинского обеспечения</p>	
<p>Тема 16. Медицинское обеспечение войск (сил), первая медицинская помощь при ранениях, травмах и особых случаях</p>	<p>16.1. Медицинское обеспечение боевых действий. Медицинское обеспечение – как вид всестороннего обеспечения войск. Обязанности и оснащение должностных лиц медицинской службы тактического звена в бою.</p>

РАЗДЕЛ 8. Военно-политическая подготовка	
Тема 17. Россия в современном мире. Основные направления социально-экономического, политического и военно-технического развития страны	17.1. Военно-политическая работа в ВС РФ. Современная военно-политическая ситуация в мире. Россия в многополярном мире. Основные направления развития РФ (социально-экономическое, политическое, военно-техническое).
РАЗДЕЛ 9. Правовая подготовка	
Тема 18. Военная доктрина РФ. Законодательство Российской Федерации о прохождении военной службы	18.1. Военное законодательство Российской Федерации. Военная доктрина Российской Федерации. Правовая основа воинской обязанности и военной службы. Военная служба: понятие, виды, характеристика. Обязанности граждан по воинскому учету.

1.2. Методические материалы по подготовке к практическим занятиям по дисциплине (модулю)

Практические (семинарские) занятия - одна из форм учебного занятия, направленная на развитие самостоятельности обучающихся и приобретение умений и навыков. Данные учебные занятия углубляют, расширяют, детализируют полученные ранее знания. Практическое занятие предполагает выполнение обучающимися по заданию и под руководством преподавателей одной или нескольких практических работ.

Цель практических занятий и семинаров состоит в развитии познавательных способностей, самостоятельности мышления и творческой активности обучающихся; углублении, расширении, детализировании знаний, полученных на лекции в обобщенной форме, и содействии выработке навыков профессиональной деятельности. В отдельных случаях на практических занятиях и семинарах руководителем занятия сообщаются дополнительные знания.

Для достижения поставленных целей и решения требуемого перечня задач практические занятия и семинары проводятся традиционными технологиями или с использованием активных и интерактивных образовательных технологий.

Возможные формы проведения практических (семинарских) занятий:

- Деловая игра - это метод группового обучения совместной деятельности в процессе решения общих задач в условиях максимально возможного приближения к реальным проблемным ситуациям. Имитационные игры - на занятиях имитируется деятельность какой-либо организации, предприятия или его подразделения. Имитироваться могут события, конкретная деятельность людей (деловое совещание, обсуждение плана) и обстановка, условия, в которых происходит событие или осуществляется деятельность (кабинет начальника цеха, зал заседаний). Исполнение ролей (ролевые игры) - в этих играх отрабатывается тактика поведения, действий, выполнение функций и обязанностей конкретного лица. Для проведения игр с исполнением роли разрабатывается модель-пьеса ситуации, между студентами распределяются роли с «обязательным содержанием», характеризующиеся различными интересами; в процессе их взаимодействия должно быть найдено компромиссное решение. «Деловой театр» (метод инсценировки) - в нем разыгрывается какая-либо ситуация, поведение человека в этой обстановке, обучающийся должен вжиться в образ определенного лица, понять его действия, оценить обстановку и найти правильную линию поведения. Основная задача метода инсценировки - научить ориентироваться в различных обстоятельствах, давать объективную оценку своему поведению, учитывать возможности других людей, влиять на их интересы, потребности и деятельность, не прибегая к формальным атрибутам власти, к приказу.

- Игровое проектирование - является практическим занятием или циклом занятий, суть которых состоит в разработке инженерного, конструкторского, технологического и других видов проектов в игровых условиях, максимально воссоздающих реальность. Этот метод отличается высокой степенью сочетания индивидуальной и совместной работы обучающихся.

- Познавательные-дидактические игры не относятся к деловым играм. Они предполагают лишь включение изучаемого материала в необычный игровой контекст и иногда содержат лишь элементы ролевых игр. Такие игры могут проводиться в виде копирования научных, культурных, социальных явлений (конкурс знатоков, «Поле чудес», КВН и т.д.) и в виде предметно-содержательных моделей, (например, игры-путешествия, когда надо разработать рациональный маршрут, пользуясь различными картами).

- Анализ конкретных ситуаций. Конкретная ситуация – это любое событие, которое содержит в себе противоречие или вступает в противоречие с окружающей средой. Ситуации могут нести в себе как позитивный, так и отрицательный опыт. Все ситуации делятся на простые, критические и экстремальные.

- Кейс-метод (от английского case – случай, ситуация) – усовершенствованный метод анализа конкретных ситуаций, метод активного проблемно-ситуационного анализа, основанный на обучении путем решения конкретных задач – ситуаций (решение кейсов). Непосредственная цель метода case-study - обучающиеся должны проанализировать ситуацию, разобраться в сути проблем, предложить возможные решения и выбрать лучшее из них. Кейсы делятся на практические (отражающие реальные жизненные ситуации), обучающие (искусственно созданные, содержащие значительные элементы условности при отражении в нем жизни) и исследовательские (ориентированные на проведение исследовательской деятельности посредством применения метода моделирования). Метод конкретных ситуаций (метод case-study) относится к неигровым имитационным активным методам обучения.

- Тренинг (англ. training от train — обучать, воспитывать) – метод активного обучения, направленный на развитие знаний, умений и навыков и социальных установок. Тренинг – форма интерактивного обучения, целью которого является развитие компетентности межличностного и профессионального поведения в общении. Достоинство тренинга заключается в том, что он обеспечивает активное вовлечение всех участников в процесс обучения. Можно выделить основные типы тренингов по критерию направленности воздействия и изменений – навыковый, психотерапевтический, социально-психологический, бизнес-тренинг.

- Метод Сократа (Майевтика) – метод вопросов, предполагающих критическое отношение к догматическим утверждениям, называется еще как метод «сократовской иронии». Это умение извлекать скрытое в человеке знание с помощью искусных наводящих вопросов, подразумевающего короткий, простой и заранее предсказуемый ответ.

- Интерактивная лекция – выступление ведущего обучающего перед большой аудиторией с применением следующих активных форм обучения: дискуссия, беседа, демонстрация слайдов или учебных фильмов, мозговой штурм.

- Групповая, научная дискуссия, диспут. Дискуссия — это целенаправленное обсуждение конкретного вопроса, сопровождающееся обменом мнениями, идеями между двумя и более лицами. Задача дискуссии - обнаружить различия в понимании вопроса и в споре установить истину. Дискуссии могут быть свободными и управляемыми. К технике управляемой дискуссии относятся: четкое определение цели, прогнозирование реакции оппонентов, планирование своего поведения, ограничение времени на выступления и их заданная очередность. Разновидностью свободной дискуссии является форум, где каждому желающему дается неограниченное время на выступление, при условии, что его выступление вызывает интерес аудитории. Каждый конкретный форум имеет свою тематику — достаточно широкую, чтобы в её пределах можно было вести многоплановое обсуждение.

- Дебаты – это четко структурированный и специально организованный публичный обмен мыслями между двумя сторонами по актуальным темам. Это разновидность публичной

дискуссии участников дебатов, направляющая на переубеждение в своей правоте третьей стороны, а не друг друга. Поэтому вербальные и невербальные средства, которые используются участниками дебатов, имеют целью получения определённого результата — сформировать у слушателей положительное впечатление от собственной позиции.

- Метод работы в малых группах. Групповое обсуждение кого-либо вопроса направлено на достижение лучшего взаимопонимания и нахождения истины. Групповое обсуждение способствует лучшему усвоению изучаемого материала. Оптимальное количество участников - 5-7 человек. Перед обучающимися ставится проблема, выделяется определенное время, в течение которого они должны подготовить аргументированный обдуманый ответ. Педагогический работник может устанавливать правила проведения группового обсуждения – задавать определенные рамки обсуждения, ввести алгоритм выработки общего мнения, назначить лидера и др.

- Круглый стол - общество, собрание в рамках более крупного мероприятия (съезда, симпозиума, конференции). Мероприятие, как правило, на которое приглашаются эксперты и специалисты из разных сфер деятельности для обсуждения актуальных вопросов. Данная модель обсуждения, основываясь на соглашениях, в качестве итогов даёт результаты, которые, в свою очередь, являются новыми соглашениями.

- Коллоквиум - (лат. colloquium — разговор, беседа) - одна из форм учебных занятий в системе образования, имеющая целью выяснение и повышение знаний обучающихся. На коллоквиумах обсуждаются: отдельные части, разделы, темы, вопросы изучаемого курса (обычно не включаемые в тематику семинарских и других практических учебных занятий), рефераты, проекты и др. работы обучающихся. Это научные собрания, на которых заслушиваются и обсуждаются доклады. Коллоквиум – это и форма контроля, массового опроса, позволяющая преподавателю в сравнительно небольшой срок выяснить уровень знаний студентов по данной теме дисциплины. Коллоквиум проходит обычно в форме дискуссии, в ходе которой обучающимся предоставляется возможность высказать свою точку зрения на рассматриваемую проблему, учиться обосновывать и защищать ее. Аргументируя и отстаивая свое мнение, обучающийся в то же время демонстрирует, насколько глубоко и осознанно он усвоил изученный материал.

- Метод «мозговой штурм» (мозговой штурм, мозговая атака, англ. brainstorming) — оперативный метод решения проблемы на основе стимулирования творческой активности, при котором участникам обсуждения предлагают высказывать как можно большее количество вариантов решения, в том числе самых фантастических. Затем из общего числа высказанных идей отбирают наиболее удачные, которые могут быть использованы на практике. Является методом экспертного оценивания.

- Метод проектов - это способ достижения дидактической цели через детальную разработку проблемы (технологию), которая должна завершиться вполне реальным, осязаемым практическим результатом, оформленным тем или иным образом; это совокупность приёмов, действий обучающихся в их определённой последовательности для достижения поставленной задачи – решения проблемы, лично значимой для учащихся и оформленной в виде некоего конечного продукта. Основное предназначение метода проектов состоит в предоставлении учащимся возможности самостоятельного приобретения знаний в процессе решения практических задач или проблем, требующего интеграции знаний из различных предметных областей.

- Брифинг - (англ. briefing от англ. brief – короткий, недолгий) – краткая пресс-конференция, посвященная одному вопросу. Основное отличие: отсутствует презентационная часть. То есть практически сразу идут ответы на вопросы журналистов.

- Метод портфолио (итал. portfolio — 'портфель, англ. - папка для документов) - современная образовательная технология, в основе которой используется метод аутентичного оценивания результатов образовательной и профессиональной деятельности. Портфолио как подборка сертифицированных достижений, наиболее значимых работ и отзывов на них.

Вопросы для самоподготовки к практическим (семинарским) занятиям по разделам (темам) дисциплины (модуля)

РАЗДЕЛ 1. Общевоинские уставы ВС РФ.

Тема 1.2. Внутренний порядок и суточный наряд.

Вопросы для самоподготовки:

Тема 3. Общие положения Устава гарнизонной и караульной службы

Вопросы для самоподготовки:

1. Структура, требования и основное содержание общевоинских уставов.
2. Права военнослужащих.
3. Общие обязанности военнослужащих.
4. Воинские звания военнослужащих.
5. Единоначалие в Вооруженных Силах.
6. Начальники и подчиненные в Вооруженных Силах.
7. Старшие и младшие в Вооруженных Силах.
8. Приказ и приказание в Вооруженных Силах.
9. Порядок отдачи и выполнение приказа в Вооруженных Силах.
10. Воинская вежливость и воинская дисциплина военнослужащих.
11. Требования к размещению военнослужащих.
12. Требования к распределению времени военнослужащих.
13. Внутренний порядок в казарме и общежитии.
14. Распорядок дня военнослужащего.
15. Обязанности дневального по роте.
16. Обязанности дежурного по роте.
17. Общие положения Устава гарнизонной и караульной службы.
18. Караул и его назначение.
19. Обязанности разводящего
20. Обязанности часового.
21. Внутренний порядок в караулах.

РАЗДЕЛ 2. Строевая подготовка.

Тема 4. Строевые приемы и движение без оружия

Занятие 4.1. Строи подразделения.

Вопросы для самоподготовки:

1. Общие положения строя.
2. Элементы и виды строя.
3. Команды и порядок их подачи при управлении строем
4. Обязанности командира перед построением и в строю.
5. Обязанности военнослужащего перед построением и в строю.

Занятие 4.2. Одиночная строевая подготовка без оружия.

Вопросы для самоподготовки:

1. Отработка строевых приемов
2. «Становись»,
3. «Равняйсь»,
4. «Смирно»,
5. «Вольно»,
6. "Заправиться».
7. «Поворот на месте»,
8. «Движение одиночным строевым шагом»,
9. «Выполнение воинского приветствия»,

10. «Выход и строя и подход к начальнику»,
11. «Постановка в строй».

Занятие 4.3. Строевое слаживание подразделения.

Вопросы для самоподготовки:

1. Отработка порядка выполнения команд:
2. «Движение строевым шагом в составе подразделения»;
3. «Повороты строя в движении»;
4. «Движение в составе взвода»;
5. «Выполнение воинского приветствия в строю».
6. Порядок подачи команд для управления строем в движении.

РАЗДЕЛ 3. Огневая подготовка из стрелкового оружия.

Тема 5. Основы, приемы и правила стрельбы из стрелкового оружия.

Вопросы для самоподготовки:

Основные меры безопасности при обращении со стрелковым оружием.
Основные меры безопасности при проведении занятий по огневой подготовке.

Порядок проведения стрельб из стрелкового оружия.

Правила прицеливания из стрелкового оружия.

Тема 6. Назначение, боевые свойства, материальная часть и применение стрелкового оружия, ручных противотанковых гранатометов и ручных гранат

Занятие 6.1. АК-74 и РПК-74

Вопросы для самоподготовки:

1. Назначение и боевые свойства.
2. Устройство, назначение частей и механизмов.
3. Работа автоматики.
4. Работа частей и механизмов при зарядании.
5. Работа частей и механизмов при автоматической стрельбе
6. Работа частей и механизмов при стрельбе одиночными выстрелами.
7. Задержки при стрельбе из автомата (ручного пулемета) и способы их устранения.
8. Порядок неполной разборки.
9. Порядок сборки после неполной разборки.
10. Уход за автоматом (ручным пулеметом).

Занятие 6.2. Пистолет ПМ.

Вопросы для самоподготовки:

1. Назначение и боевые свойства
2. Устройство, назначение частей и механизмов
3. Работа автоматики пистолета
4. Работа частей и механизмов при зарядании
5. Работа частей и механизмов заряженного пистолета при включении предохранителя
6. Работа частей и механизмов пистолета при выстреле
7. Задержки при стрельбе из пистолета и способы их устранения
8. Порядок неполной разборки
9. Сборка пистолета после неполной разборки
10. Осмотр и подготовка к стрельбе пистолета и патронов, уход и сбережение

Занятие 6.3. РПГ-7 и ручные гранаты

Вопросы для самоподготовки:

1. Назначение и боевые свойства РПГ-7.
2. Устройство, назначение частей и механизмов РПГ-7.
3. Ручные осколочные гранаты – общая характеристика.
4. Назначение и устройство гранаты РГД-5.
5. Назначение и устройство гранаты Ф-1.
6. Меры безопасности при обращении с гранатами.

Занятие 6.4. Метание ручных гранат

Вопросы для самоподготовки:

1. Алгоритм подготовки гранаты к боевому применению.
2. Способы метания.

Занятие 6.5. Боеприпасы для стрелкового оружия

Вопросы для самоподготовки:

1. Назначение патронов и их классификация.
2. Устройство и принцип действия патронов.
3. Назначение, классификация и устройство пуль.
4. Назначение и устройство гильз.
5. Метательные заряды.
6. Капсюли-воспламенители.

Тема 7. Выполнение упражнений учебных стрельб из стрелкового оружия

Занятие 7.1. Выполнение учебных стрельб.

Вопросы для самоподготовки:

1. Общие положения правил техники безопасности при организации и проведении стрельб из стрелкового оружия.
2. Общие положения мер безопасности при обращении со стрелковым оружием.
3. Общие положения правил стрельбы из стрелкового оружия.
4. Измерение углов и определение расстояний.
5. Установка прицела.
6. Поправки стрельбы.
7. Выбор вида, способа и момента открытия огня.
8. Ведение огня, наблюдение за его результатами и его корректирование.

Занятие 7.2. Упражнения стрельб из стрелкового оружия.

Вопросы для самоподготовки:

1. Правила стрельбы из ПМ, АК-74 и РПК-74.

РАЗДЕЛ 4. Основы тактики общевойсковых подразделений.

Тема 10. Основы инженерного обеспечения

Вопросы для самоподготовки:

1. Состав элементов инженерного оборудования позиции.
2. Понятие окопа, его элементы и виды.
3. Мины, их назначение и классификация.
4. Понятие инженерного заграждения, его классификация

РАЗДЕЛ 5. Радиационная, химическая и биологическая защита.

Тема 13. Радиационная, химическая и биологическая защита

Занятие 13.1. Основы РХБЗ.

Вопросы для самоподготовки:

1. Назначение, цели и задачи РХБЗ.
2. Порядок проведения: дегазации, дезактивации, дезинфекции, санитарной обработки личного состава и вооружения.

Занятие 13.2. Приборы и средства РХБЗ

Вопросы для самоподготовки:

1. Измеритель дозы мощности ДП-5: назначение, порядок применения.
2. ВПХР: назначение, порядок применения.
3. Фильтрующий противогаз: назначение, устройство, порядок подгонки и использования, нормативы надевания.
4. Общеевойсковой защитный комплект: назначение, устройство, порядок подгонки и использования, нормативы надевания.
5. Аптечка индивидуальная АИ-2: состав, порядок использования.

- ИПП-10, ИПП-11: назначение, порядок использования.

РАЗДЕЛ 6. Военная топография.

Тема 15. Топографические карты и их чтение, подготовка к работе. Определение координат объектов и целеуказания по карте

Вопросы для самоподготовки:

- Понятия «карта», «топографическая карта».
- Виды топографических карт.
- Содержание топографической карты.
- Порядок и способы измерения по топографическим картам.

РАЗДЕЛ 7. Основы медицинского обеспечения.

Тема 10. Основы инженерного обеспечения

Занятие 16.2. Первая медицинская помощь при ранениях и травмах.

Вопросы для самоподготовки:

- Раны и их классификация.
- Способы и порядок остановки кровотечения.
- Порядок обработки раны.
- Способы наложения повязок на раны (голова, грудь, нога, рука).
- Травмы и их классификация.
- Способы иммобилизации различных частей тела человека.

Занятие 16.3. Первая медицинская помощь при поражении отравляющими веществами.

Вопросы для самоподготовки:

- Ожоги ОВ и их классификация.
- Порядок оказания первой медицинской помощи при поражении ОВ.
- Мероприятия доврачебной помощи и алгоритм их выполнения.

РАЗДЕЛ 8. Военно-политическая подготовка.

Тема 17. Россия в современном мире. Основные направления социально-экономического, политического и военно-технического развития страны

Занятие 17.2 Специальная военная операция на Украине

Вопросы для самоподготовки:

- СВО: причины, цели и задачи.
- Промежуточные результаты СВО.
- Санкционная политика Запада в отношении России.

Занятие 17.3 Военно-политическая работа в ВС РФ.

Вопросы для самоподготовки:

- Военно-политическая работа в ВС РФ: цели, задачи, силы и средства.
- Формы и методы военно-политической работы в ВС РФ.

2. МЕТОДИЧЕСКИЕ РЕКОМЕНДАЦИИ ДЛЯ ОБУЧАЮЩИХСЯ ПО ОСВОЕНИЮ ДИСЦИПЛИНЫ (МОДУЛЯ) И САМОСТОЯТЕЛЬНОЙ РАБОТЕ

Освоение обучающимся дисциплины (модуля) «*Основы военной подготовки*» предполагает изучение материалов дисциплины на аудиторных занятиях и в ходе самостоятельной работы. Аудиторные занятия проходят в форме лекций и практических занятий. Самостоятельная работа включает разнообразный комплекс видов и форм работы обучающихся.

Для успешного освоения дисциплины (модуля) и достижения поставленных целей необходимо внимательно ознакомиться с рабочей программы дисциплины (модуля), доступной в электронной информационно-образовательной среде РГСУ.

Следует обратить внимание на списки основной и дополнительной литературы, на предлагаемые преподавателем ресурсы информационно-телекоммуникационной сети Интернет. Эта информация необходима для самостоятельной работы обучающегося.

При подготовке к аудиторным занятиям необходимо помнить особенности каждой формы его проведения.

Подготовка к учебному занятию лекционного типа заключается в следующем.

С целью обеспечения успешного обучения обучающийся должен готовиться к лекции, поскольку она является важнейшей формой организации учебного процесса, поскольку:

- знакомит с новым учебным материалом;
- разъясняет учебные элементы, трудные для понимания;
- систематизирует учебный материал;
- ориентирует в учебном процессе.

С этой целью:

- внимательно прочитайте материал предыдущей лекции;
- ознакомьтесь с учебным материалом по учебнику и учебным пособиям с темой прочитанной лекции;
- внесите дополнения к полученным ранее знаниям по теме лекции на полях лекционной тетради;
- запишите возможные вопросы, которые вы зададите лектору на лекции по материалу изученной лекции;
- постарайтесь уяснить место изучаемой темы в своей подготовке;
- узнайте тему предстоящей лекции (по тематическому плану, по информации лектора) и запишите информацию, которой вы владеете по данному вопросу.

Подготовка к занятию семинарского типа.

При подготовке и работе во время проведения занятий семинарского типа следует обратить внимание на следующие моменты: на процесс предварительной подготовки, на работу во время занятия, обработку полученных результатов, исправление полученных замечаний.

Предварительная подготовка к учебному занятию семинарского типа заключается в изучении теоретического материала в отведенное для самостоятельной работы время, ознакомление с инструктивными материалами с целью осознания задач практического занятия, техники безопасности при работе с приборами, веществами.

Работа во время проведения учебного занятия семинарского типа включает:

- консультирование студентов преподавателями и вспомогательным персоналом с целью предоставления исчерпывающей информации, необходимой для самостоятельного выполнения предложенных преподавателем задач.
- самостоятельное выполнение заданий согласно обозначенной рабочей программой дисциплины (модуля) тематики.

Самостоятельная работа.

Самостоятельная работа - планируемая учебная, учебно-исследовательская, научно-исследовательская работа студентов, выполняемая во внеаудиторное (аудиторное) время по заданию и при методическом руководстве преподавателя, но без его непосредственного участия (при частичном непосредственном участии преподавателя, оставляющем ведущую роль за работой студентов).

Для более углубленного изучения темы задания для самостоятельной работы рекомендуется выполнять параллельно с изучением данной темы. При выполнении заданий по возможности используйте наглядное представление материала.

Самостоятельная работа студентов в ВУЗе является важным видом учебной и научной деятельности студента. Самостоятельная работа студентов играет значительную роль в рейтинговой технологии обучения.

К современному специалисту в области медицины общество предъявляет достаточно широкий перечень требований, среди которых немаловажное значение имеет наличие у

выпускников определенных навыков (компетенций) и умения самостоятельно добывать знания из различных источников, систематизировать полученную информацию, давать оценку конкретной профессиональной ситуации. Формирование такого умения происходит в течение всего периода обучения.

В процессе самостоятельной работы студент приобретает необходимые для будущей специальности компетенции, навыки самоорганизации, самоконтроля, самоуправления, саморефлексии и становится активным самостоятельным субъектом учебной деятельности.

Самостоятельная работа студентов должна оказывать важное влияние на формирование личности будущего специалиста, его компетентность. Каждый студент самостоятельно определяет режим своей работы и меру труда, затрачиваемого на овладение учебным содержанием по каждой дисциплине. Он выполняет внеаудиторную работу по личному индивидуальному плану, в зависимости от его подготовки, времени и других условий.

Виды самостоятельной работы.

Работа с литературой.

При работе с книгой необходимо подобрать литературу, научиться правильно ее читать, вести записи. Для подбора литературы в библиотеке используются алфавитный и систематический каталоги. Важно помнить, что рациональные навыки работы с книгой - это всегда большая экономия времени и сил. Правильный подбор учебников рекомендуется преподавателем, читающим лекционный курс. Необходимая литература может быть также указана в методических разработках по данному курсу. Изучая материал по учебнику, следует переходить к следующему вопросу только после правильного уяснения предыдущего, описывая на бумаге все выкладки и вычисления (в том числе те, которые в учебнике опущены или на лекции даны для самостоятельного вывода). При изучении любой дисциплины большую и важную роль играет самостоятельная индивидуальная работа. Особое внимание следует обратить на определение основных понятий курса. Студент должен подробно разбирать примеры, которые поясняют такие определения, и уметь строить аналогичные примеры самостоятельно. Нужно добиваться точного представления о том, что изучаешь. Полезно составлять опорные конспекты. При изучении материала по учебнику полезно в тетради (на специально отведенных полях) дополнять конспект лекций. Там же следует отмечать вопросы, выделенные студентом для консультации с преподавателем. Выводы, полученные в результате изучения, рекомендуется в конспекте выделять, чтобы они при перечитывании записей лучше запоминались. Опыт показывает, что многим студентам помогает составление листа опорных сигналов, содержащего важнейшие и наиболее часто употребляемые формулы и понятия. Такой лист помогает запомнить формулы, основные положения лекции, а также может служить постоянным справочником для студента. Различают два вида чтения: первичное и вторичное. Первичное - это внимательное, неторопливое чтение, при котором можно остановиться на трудных местах.

Задача вторичного чтения - полное усвоение смысла целого (по счету это чтение может быть и не вторым, а третьим или четвертым). Самостоятельная работа с учебниками и книгами (а также самостоятельное теоретическое исследование проблем, обозначенных преподавателем на лекциях) – это важнейшее условие формирования у себя научного способа познания.

Чтение научного текста является частью познавательной деятельности. Ее цель – извлечение из текста необходимой информации. От того насколько осознанно читающим собственная внутренняя установка при обращении к печатному слову (найти нужные сведения, усвоить информацию полностью или частично, критически проанализировать материал и т.п.) во многом зависит эффективность осуществляемого действия.

Методические рекомендации по составлению конспекта:

1. Внимательно прочитайте текст. Уточните в справочной литературе непонятные слова. При записи не забудьте вынести справочные данные на поля конспекта;
2. Выделите главное, составьте план;
3. Кратко сформулируйте основные положения текста, отметьте аргументацию автора;

4. Законспектируйте материал, четко следуя пунктам плана. При конспектировании старайтесь выразить мысль своими словами. Записи следует вести четко, ясно.

5. Грамотно записывайте цитаты. Цитируя, учитывайте лаконичность, значимость мысли. В тексте конспекта желательно приводить не только тезисные положения, но и их доказательства. При оформлении конспекта необходимо стремиться к емкости каждого предложения. Мысли автора книги следует излагать кратко, заботясь о стиле и выразительности написанного. Число дополнительных элементов конспекта должно быть логически обоснованным, записи должны распределяться в определенной последовательности, отвечающей логической структуре произведения. Для уточнения и дополнения необходимо оставлять поля. Овладение навыками конспектирования требует от студента целеустремленности, повседневной самостоятельной работы.

Методические материалы по выполнению доклада.

Рекомендуется следующая структура доклада:

1. титульный лист, содержание доклада;
2. краткое изложение;
3. цели и задачи;
4. изложение характера исследований и рассмотренных проблем, гипотезы, спорные вопросы;
5. источники информации, методы сбора и анализа данных, степень их полноты и достоверности;
6. анализ и толкование полученных в работе результатов;
7. выводы и оценки;
8. библиография и приложения.

Время выступления докладчика не должно превышать 10 минут.

Основные требования к оформлению доклада:

- титульный лист должен включать название доклада, наименование предметной (цикловой) комиссии, фамилию обучающегося;
- все использованные литературные источники сопровождаются библиографическим описанием;
- приводимая цитата из источника берется в кавычки (оформляются сноски);
- единицы измерения должны применяться в соответствии с действующими стандартами;
- все названия литературных источников следует приводить в соответствии с новейшими изданиями;
- рекомендуется включение таблиц, графиков, схем, если они отражают основное содержание или улучшают ее наглядность;
- названия фирм, учреждений, организаций и предприятий должны именоваться так, как они указываются в источнике;

Критерии оценки доклада

При выполнении доклада обучающийся должен продемонстрировать умение кратко излагать прочитанный материал, а также умение обобщать и анализировать материал по теме доклада.

Презентация

Методические материалы к презентациям

1. Объем презентации 10 -20 слайдов.
2. На титульном слайде должно быть отражено:
 - наименование факультета;
 - тема презентации;
 - фамилия, имя, отчество, направление подготовки/ специальность, направленность (профиль)/ специализация, форма обучения, номер группы автора презентации;
 - фамилия, имя, отчество, степень, звание, должность руководитель работы;
 - год выполнения работы.

3. В презентации должны быть отражены обоснование актуальности представляемого материала, цели и задачи работы.

4. Содержание презентации должно включать наиболее значимый материал доклада, а также, при необходимости, таблицы, диаграммы, рисунки, фотографии, карты, видео – вставки, звуковое сопровождение.

5. Заключительный слайд должен содержать информацию об источниках информации для презентации.

Критерии оценки презентации

1. Объём презентации 10 -20 слайдов.

2. Правильность оформления титульного слайда.

3. Актуальность отобранного материала, обоснованность формулировки цели и задач работы.

4. Наглядность и логичность презентации, обоснованность использования таблиц, диаграмм, рисунков, фотографий, карт, видео – вставок, звукового сопровождения; правильный выбор шрифтов, фона, других элементов дизайна слайда.

5. Объём и качество источников информации (не менее 2-х интернет – источников и не менее 2-х литературных источников).

Методические материалы по подготовке к опросу

Самостоятельная работа обучающихся включает подготовку к опросу на практических занятиях. Для этого обучающийся изучает лекции, основную и дополнительную литературу, публикации, информацию из Интернет-ресурсов.

Тема и вопросы к практическим занятиям, вопросы для самоконтроля содержатся в рабочей программе и доводятся до студентов заранее.

Для подготовки к опросу обучающемуся необходимо ознакомиться с материалом, посвященным теме практического занятия, в учебнике или другой рекомендованной литературе, конспекте лекции, обратить внимание на усвоение основных понятий дисциплины, выявить неясные вопросы и подобрать дополнительную литературу для их освещения.

Критерии оценки опроса

«Отлично»:

- дан полный, развернутый ответ на поставленный вопрос;
- в ответе прослеживается четкая структура, логическая последовательность, отражающая сущность раскрываемых понятий, теорий, явлений;
- знание по предмету демонстрируется на фоне понимания его в системе данной науки и междисциплинарных связей;
- свободное владение терминологией;
- ответы на дополнительные вопросы четкие, краткие;

«Хорошо»:

- дан полный, развернутый ответ на поставленный вопрос, показано умение выделять существенные и несущественные признаки, причинно-следственные связи;
- ответ недостаточно логичен с единичными ошибками в частностях, исправленные студентом с помощью преподавателя;
- единичные ошибки в терминологии;
- ответы на дополнительные вопросы правильные, недостаточно полные и четкие.

«Удовлетворительно»:

- ответ не полный, с ошибками в деталях, умение раскрыть значение обобщённых знаний не показано, речевое оформление требует поправок, коррекции;
- логика и последовательность изложения имеют нарушения, студент не способен самостоятельно выделить существенные и несущественные признаки и причинно-следственные связи;
- ошибки в раскрываемых понятиях, терминах;
- студент не ориентируется в теме, допускает серьезные ошибки;

– студент не может ответить на большую часть дополнительных вопросов.

«Неудовлетворительно»:

– ответ представляет собой разрозненные знания с существенными ошибками по вопросу;

– присутствуют фрагментарность, нелогичность изложения, студент не осознает связь обсуждаемого вопроса с другими объектами дисциплины, речь неграмотная;

– незнание терминологии;

– ответы на дополнительные вопросы неправильные.

Методические материалы по выполнению практического задания

При выполнении практического задания обучающийся придерживается следующего алгоритма:

1. Записать дату, тему и цель задания;

2. Ознакомиться с правилами и условия выполнения практического задания;

3. Повторить теоретические задания, необходимые для рациональной работы и других практических действий, используя конспекты лекций и рекомендованную литературу, представленной в программе;

4. Выполнить работу по предложенному алгоритму действий;

5. Обобщить результаты работы, сформулировать выводы / дать ответы на контрольные вопросы;

Работа должна быть выполнена грамотно, с соблюдением культуры изложения. При использовании данных из учебных, методических пособий и другой литературы, периодических изданий, Интернет-источников должны иметься ссылки на вышеперечисленные.

Критерии оценки практического задания:

«Отлично» – правильный ответ, дается четкое обоснование принятому решению; рассуждения четкие последовательные логические; используются ссылки на полученные при изучении дисциплины знания; правильно используются формулы, понятия, процедуры, имеющие прямое отношение к задаче для подтверждения принятого решения.

«Хорошо» – правильный ответ, дается обоснование принятому решению; но с не существенными ошибками, в рассуждениях отсутствует логическая последовательность; используются ссылки на полученные при изучении дисциплины знания, правильно используются формулы, понятия, процедуры, имеющие прямое отношение к задаче для подтверждения принятого решения.

«Удовлетворительно» – правильный ответ, допускаются грубые ошибки в обосновании принятого решения; рассуждения не последовательные сумбурные; используются ссылки на полученные при изучении дисциплины знания; используются формулы, процедуры, понятия, имеющие прямое значение для подтверждения принятого решения, однако, при обращении к ним допускаются серьезные ошибки, студент не может правильно ими воспользоваться.

«Неудовлетворительно, не зачтено» – ответ неверный, отсутствует обоснование принятому решению; студент демонстрирует полное непонимание сути вопроса.

Методические указания для подготовки к промежуточной аттестации.

Изучение учебной дисциплины завершается зачетом с оценкой. Подготовка к промежуточной аттестации способствует закреплению, углублению и обобщению знаний, получаемых, в процессе обучения, а также применению их к решению практических задач. Готовясь к зачету с оценкой, студент ликвидирует имеющиеся пробелы в знаниях, углубляет, систематизирует и упорядочивает свои знания. На зачете студент демонстрирует то, что он освоил в процессе обучения по дисциплине.

Вначале следует просмотреть весь материал по дисциплине, отметить для себя трудные вопросы. Обязательно в них разобраться. В заключение еще раз целесообразно повторить основные положения, используя при этом листы опорных сигналов. Систематическая

подготовка к занятиям в течение семестра позволит использовать время промежуточной аттестации для систематизации знаний.

3. МЕТОДИЧЕСКИЕ МАТЕРИАЛЫ, ОПРЕДЕЛЯЮЩИЕ ПРОЦЕДУРЫ ОЦЕНИВАНИЯ ЗНАНИЙ, УМЕНИЙ, НАВЫКОВ И (ИЛИ) ОПЫТА ДЕЯТЕЛЬНОСТИ, ХАРАКТЕРИЗУЮЩИХ ЭТАПЫ ФОРМИРОВАНИЯ КОМПЕТЕНЦИЙ

3.1. Организационные основы применения балльно-рейтинговой системы оценки успеваемости обучающихся по дисциплине (модулю)

Оценка качества освоения обучающимися дисциплины (модуля) реализуется в формате балльно-рейтинговой системы оценки успеваемости обучающихся (БРСО).

БРСО в ходе текущего контроля успеваемости и промежуточной аттестации осуществляется по 100-балльной шкале.

Академический рейтинг обучающегося по дисциплине (модулю) складывается из результатов:

- текущего контроля успеваемости (максимальный текущий рейтинг обучающегося 80 рейтинговых баллов);
- промежуточной аттестации (максимальный рубежный рейтинг обучающегося 20 рейтинговых баллов).

Условия оценки освоения обучающимся дисциплины (модуля) в формате БРСО доводятся преподавателем до сведения обучающихся на первом учебном занятии, а также размещены в свободном доступе в электронной информационно-образовательной среде Университета.

3.2. Проведение текущего контроля успеваемости обучающихся по дисциплине (модулю) в соответствии с балльно-рейтинговой системой оценки успеваемости обучающегося

В течение учебного семестра до промежуточной аттестации на основании утвержденной рабочей программы дисциплины (модуля) формируется текущий рейтинг обучающегося. Текущий рейтинг обучающегося складывается как сумма рейтинговых баллов, полученных им в течение учебного семестра по всем видам учебных занятий по учебной дисциплине.

В процессе текущего контроля оцениваются следующие действия обучающегося, направленные на освоение компетенций в рамках изучения учебной дисциплины:

- академическая активность (посещаемость учебных занятий, самостоятельное изучение содержания учебной дисциплины в электронной информационно-образовательной среде, соблюдение сроков сдачи практических заданий и текущих контрольных мероприятий и др.);
- выполнение и сдача текущих и итогового практических заданий (эссе, рефераты, творческие задания, кейс-задания, лабораторные работы, расчетные задания и др., активное участие в групповых интерактивных занятиях (дискуссии, WiKi-проекты и др.), защита проектов и др.);
- прохождение рубежей текущего контроля, включая соблюдение графика их прохождения в электронной информационно-образовательной среде.

Для планирования расчета текущего рейтинга обучающегося используются следующие пропорции:

Вид учебного действия	Максимальная рейтинговая оценка, баллов
академическая активность	10
практические задания	40
<i>из них: текущие практические задания</i>	20

<i>итоговое практическое задание</i>	20
рубежи текущего контроля	30
ИТОГО:	80

В течение учебного семестра по дисциплине (модулю) обучающимся должен быть накоплен текущий рейтинг не менее 52 рейтинговых баллов (65% от максимального значения текущего рейтинга).

Необходимыми условиями допуска обучающегося к промежуточной аттестации по дисциплине являются положительное прохождение обучающимся не менее 65% рубежей текущего контроля с накоплением не менее 65% максимального рейтингового балла за каждый рубеж текущего контроля и положительное выполнение итогового практического задания с накоплением не менее 65% максимального рейтингового балла, установленного за итоговое практическое задание.

Невыполнение вышеуказанных условий является текущей академической задолженностью, которая должна быть ликвидирована обучающимся до контрольного мероприятия промежуточной аттестации.

Сведения о наличии у обучающихся текущей академической задолженности, сроках и порядке добора рейтинговых баллов для её ликвидации доводятся до обучающихся педагогическим работником.

В случае неликвидации текущей академической задолженности, педагогический работник обязан во время контрольного мероприятия промежуточной аттестации поставить обучающемуся 0 рейтинговых баллов. В этом случае ликвидация текущей академической задолженности возможна в периоды проведения повторной промежуточной аттестации.

3.3. Проведение промежуточной аттестации обучающихся по дисциплине (модулю) в соответствии с балльно-рейтинговой системой оценки успеваемости обучающегося

Промежуточная аттестация по дисциплине (модулю) проводится в соответствии с Положением о промежуточной аттестации обучающихся по основным профессиональным образовательным программам высшего образования – программ специалитета в Российском государственном социальном университете и Положением о балльно-рейтинговой системе оценки успеваемости обучающихся по основным профессиональным образовательным программам высшего образования - программам бакалавриата, программам специалитета, программам магистратуры в Российском государственном социальном университете.

На промежуточную аттестацию отводится 20 рейтинговых баллов.

Ответы обучающегося на контрольном мероприятии промежуточной аттестации оцениваются педагогическим работником по 20 - балльной шкале, а итоговая оценка по дисциплине (модулю) выставляется по пятибалльной системе для дифференцированного зачета.

Критерии выставления оценки определяются Положением о балльно-рейтинговой системе оценки успеваемости обучающихся по основным профессиональным образовательным программам высшего образования - программам бакалавриата, программам специалитета, программам магистратуры в Российском государственном социальном университете.

В процессе определения рубежного рейтинга обучающегося используется следующая шкала:

Рубежный рейтинг	Критерии оценки освоения обучающимся учебной дисциплины в ходе контрольных мероприятий промежуточной аттестации
-------------------------	--

19-20 рейтинговых баллов	обучающийся глубоко и прочно усвоил программный материал, исчерпывающе, последовательно, грамотно и логически стройно его излагает, тесно увязывает с задачами и будущей деятельностью, не затрудняется с ответом при видоизменении задания, свободно справляется с задачами и практическими заданиями, правильно обосновывает принятые решения, умеет самостоятельно обобщать и излагать материал, не допуская
16-18 рейтинговых баллов	обучающийся твердо знает программный материал, грамотно и по существу излагает его, не допуская существенных неточностей в ответе на вопрос, может правильно применять теоретические положения и владеет необходимыми умениями и навыками при выполнении практических
13-15 рейтинговых баллов	обучающийся освоил основной материал, но не знает отдельных деталей, допускает неточности, недостаточно правильные формулировки, нарушает последовательность в изложении программного материала и испытывает затруднения в выполнении практических заданий
1-12 рейтинговых баллов	обучающийся не знает значительной части программного материала, допускает существенные ошибки, с большими затруднениями выполняет практические задания
0 рейтинговых баллов	не аттестован

Если результат контроля успеваемости в рамках проведения контрольных мероприятий промежуточной аттестации (рубежный рейтинг обучающегося) неудовлетворительный (получено менее 13 рейтинговых баллов), то промежуточная аттестация по учебной дисциплине (модулю) невозможна даже при наличии высокого текущего рейтинга, полученного по итогам текущего контроля по учебной дисциплине (модулю).

ЛИСТ РЕГИСТРАЦИИ ИЗМЕНЕНИЙ

№ п/п	Содержание изменения	Реквизиты документа об утверждении изменения	Дата введения изменения
1.			
2.			
3.			



Министерство науки и высшего образования Российской Федерации
Федеральное государственное бюджетное образовательное учреждение
высшего образования
«Российский государственный социальный университет»

УТВЕРЖДАЮ

Декан медицинского факультета

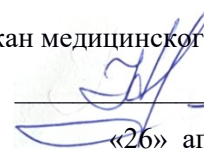
 /С.А.Киреев/

«26» апреля 2023 г.

МЕТОДИЧЕСКИЕ МАТЕРИАЛЫ ПО ДИСЦИПЛИНЕ (МОДУЛЮ)

ОСНОВЫ МЕДИЦИНСКИХ ЗНАНИЙ (МОДУЛЯ)

Специальность

«Безопасность информационных технологий в правоохранительной сфере»

Специализация

«Специализация N 1 «Технологии защиты информации в правоохранительной сфере»

**ОБРАЗОВАТЕЛЬНАЯ ПРОГРАММА ВЫСШЕГО ОБРАЗОВАНИЯ - ПРОГРАММА
СПЕЦИАЛИТЕТА**

Форма обучения

Очная

Москва 2023 г.

Методические материалы по дисциплине (модулю) «Основы медицинских знаний» разработана на основании федерального государственного образовательного стандарта высшего образования – *специалитета* по специальности 10.05.05 Безопасность информационных технологий в правоохранительной сфере, утвержденного приказом Министерства образования и науки Российской Федерации от 26.11.2020г. № 1612, учебного плана по основной профессиональной образовательной программе высшего образования - программе *специалитета* по специальности 10.05.05 Безопасность информационных технологий в правоохранительной сфере (далее – «ОПОП»).

Методические материалы по дисциплине (модулю) разработаны рабочей группой в составе: к.мед.наук, доцент медицинского факультета Харнас П.С., ст.преп. Некрасова М.В.

Методические материалы по дисциплине (модулю) обсуждены и утверждены на заседании Ученого совета медицинского факультета
Протокол № 10 от «26» апреля 2023 года

Декан факультета
канд.мед.наук



(подпись)

С.А.Киреев

Методические материалы по дисциплине (модулю) рецензированы и рекомендованы к утверждению:

Главный врач
ГБУЗ «ГП № 19 ДЗМ»

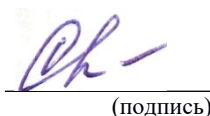

(подпись)

Э.А. Каспарова

Кандидат педагогических наук, доцент, заведующий кафедрой адаптивной физической культуры, рекреации и междисциплинарной медицины



(подпись)

А.В.Корнев

СОДЕРЖАНИЕ

1. МЕТОДИЧЕСКИЕ МАТЕРИАЛЫ К ЛЕКЦИОННЫМ И ПРАКТИЧЕСКИМ ЗАНЯТИЯМ.....	4
1.1. Методические материалы к проведению лекционных занятий по дисциплине (модулю).....	4
1.2. Методические материалы по подготовке к практическим занятиям по дисциплине (модулю).....	8
1.3. Учебно-наглядные пособия по разделам (темам) дисциплины (модуля).....	12
2. МЕТОДИЧЕСКИЕ РЕКОМЕНДАЦИИ ДЛЯ ОБУЧАЮЩИХСЯ ПО ОСВОЕНИЮ ДИСЦИПЛИНЫ (МОДУЛЯ) И САМОСТОЯТЕЛЬНОЙ РАБОТЕ.....	13
3. МЕТОДИЧЕСКИЕ МАТЕРИАЛЫ, ОПРЕДЕЛЯЮЩИЕ ПРОЦЕДУРЫ ОЦЕНИВАНИЯ ЗНАНИЙ, УМЕНИЙ, НАВЫКОВ И (ИЛИ) ОПЫТА ДЕЯТЕЛЬНОСТИ, ХАРАКТЕРИЗУЮЩИХ ЭТАПЫ ФОРМИРОВАНИЯ КОМПЕТЕНЦИЙ.....	22
3.1. Организационные основы применения балльно-рейтинговой системы оценки успеваемости обу- чающихся по дисциплине (модулю).....	22
3.2. Проведение текущего контроля успеваемости обучающихся по дисциплине (модулю) в соответ- ствии с балльно-рейтинговой системой оценки успеваемости обучающегося.....	22
3.3. Проведение промежуточной аттестации обучающихся по дисциплине (модулю) в соответствии с балльно-рейтинговой системой оценки успеваемости обучающегося.....	23
Приложение № 1 к методическим материалам по дисциплине (модулю). Учебно-наглядные пособия по дисциплине (модулю).....	25
ЛИСТ РЕГИСТРАЦИИ ИЗМЕНЕНИЙ.....	55

1. МЕТОДИЧЕСКИЕ МАТЕРИАЛЫ К ЛЕКЦИОННЫМ И ПРАКТИЧЕСКИМ ЗАНЯТИЯМ

1.1. Методические материалы к проведению лекционных занятий по дисциплине (модулю)

Лекция - один из методов обучения, одна из основных системообразующих форм организации учебного процесса в вузе. Лекционное занятие представляет собой систематическое, последовательное, монологическое изложение педагогическим работником учебного материала, как правило, теоретического характера. Такое занятие представляет собой элемент технологии представления учебного материала путем логически стройного, систематически последовательного и ясного изложения.

Цель лекции – организация целенаправленной познавательной деятельности обучающихся по овладению программным материалом дисциплины (модуля). Чтение курса лекций позволяет дать связанное, последовательное изложение материала в соответствии с новейшими данными науки, сообщить слушателям основное содержание предмета в целостном, систематизированном виде. В ряде случаев лекция выполняет функцию основного источника информации: при отсутствии учебников и учебных пособий, чаще по новым курсам; в случае, когда новые научные данные по той или иной теме не нашли отражения в учебниках; отдельные разделы и темы очень сложны для самостоятельного изучения. В таких случаях только лектор может методически помочь обучающимся в освоении сложного материала.

Возможные формы проведения лекций:

- Вводная лекция – один из наиболее важных и трудных видов лекции при чтении систематических курсов. От успеха этой лекции во многом зависит успех усвоения всего курса. Она может содержать: определение дисциплины (модуля); краткую историческую справку о дисциплине (модуле); цели и задачи дисциплины (модуля), ее роль в общей системе обучения и связь со смежными дисциплинами (модулями); основные проблемы (понятия и определения) данной науки; основную и дополнительную учебную литературу; особенности самостоятельной работы обучающихся над дисциплиной (модулем) и формы участия в научно-исследовательской работе; отчетность по курсу.

- Информационная лекция ориентирована на изложение и объяснение обучающимся научной информации, подлежащей осмыслению и запоминанию. Это самый традиционный тип лекций в практике высшей школы.

- Заключительная лекция предназначена для обобщения полученных знаний и раскрытия перспектив дальнейшего развития данной науки.

- Обзорная лекция – это систематизация научных знаний на высоком уровне, допускающая большое число ассоциативных связей в процессе осмысления информации, излагаемой при раскрытии внутрипредметной и межпредметной связей, исключая детализацию и конкретизацию. Как правило, стержень излагаемых теоретических положений составляет научно-понятийная и концептуальная основа всего курса или крупных его разделов.

- Лекция-беседа - непосредственный контакт педагогического работника с аудиторией - диалог. По ходу лекции педагогический работник задает вопросы для выяснения мнений и уровня осведомленности обучающихся по рассматриваемой проблеме.

- Лекция-дискуссия - свободный обмен мнениями в ходе изложения лекционного материала. Педагогический работник активизирует участие в обсуждении отдельными вопросами, сопоставляет между собой различные мнения и тем самым развивает дискуссию, стремясь направить ее в нужное русло.

- Лекция с применением обратной связи включает в себе то, что в начале и конце каждого раздела лекции задаются вопросы. Первый - для того, чтобы узнать, насколько обучающиеся ориентируются в излагаемом материале, вопрос в конце раздела предназначен для выяснения степени усвоения только что изложенного материала. При неудовлетворительных результатах контрольного опроса педагогический работник возвращается к уже прочитанному разделу, изменив при этом методику подачи материала.

- Проблемная лекция опирается на логику последовательно моделируемых проблемных ситуаций путем постановки проблемных вопросов или предъявления проблемных задач. Проблемный вопрос - это диалектическое противоречие, требующее для своего решения размышления, сравнения, поиска, приобретения и применения новых знаний. Проблемная задача содержит дополнительную вводную информацию и при необходимости некоторые ориентиры поиска ее решения.

- Программированная лекция - консультация – педагогический работник сам составляет и предлагает обучающимся вопросы. На подготовленные вопросы педагогический работник сначала просит ответить обучающихся, а затем проводит анализ и обсуждение неправильных ответов. В лекциях можно использовать наглядные материалы, а также подготовить презентацию. Что касается презентации, то в качестве визуальной поддержки ее можно органично интегрировать во все вышеупомянутые лекции. В то же время лекцию-презентацию возможно выделить и в качестве самостоятельной формы. Лекция-презентация должна отражать суть основных и (или) проблемных вопросов лекции, на которые особо следует обратить внимание обучающихся. В условиях применения активного метода проведения занятий презентация представляется весьма удачным способом донесения информации до слушателей. Единственное, на что следует обратить внимание при подготовке слайдов, - это их оформление и текст. Слайд не должен быть перегружен картинками и лишней информацией, которая будет отвлекать от основного аспекта того или иного вопроса лекции. Во время лекции можно задавать вопросы аудитории в отношении того или иного слайда, тем самым еще больше вовлекая обучающихся в проблематику.

Краткое содержание лекционных занятий

Наименование разделов и тем	Содержание учебного материала
РАЗДЕЛ 1. ЗДОРОВЬЕ И ФАКТОРЫ ЕГО ФОРМИРОВАНИЯ	
Тема 1.1. Понятие здоровья, основные признаки нарушения здоровья	Понятие «здоровье». Определение здоровья по ВОЗ. Цели и задачи изучения состояния здоровья населения. Уровни здоровья. Здоровье и болезнь. Переходное состояние. Факторы, влияющие на здоровье человека, их соотношение. Образ жизни и виды активности: трудовая, внеурочная, социальная, культурная, медицинская, экология и здоровье: воздушная среда, водная среда, состояние педосферы, экология жилых и общественных помещений, климатические факторы. Здоровье и наследственность. Биологические и социальные компоненты наследственность человека. Состояние здравоохранения: качество, своевременность, полнота, адекватность, экономичность.
Тема 1.2. Основы здорового образа жизни.	Здоровый образ жизни (ЗОЖ). Определение. Составляющие ЗОЖ: организация питания, режим труда и отдыха, организация сна, двигательная активность, личная гигиена и закаливание, профилактика вредных привычек, культура сексуального поведения и планирование семьи, культура межличностного общения. Принципы ЗОЖ.
РАЗДЕЛ 2. ОСНОВЫ ОКАЗАНИЯ ПЕРВОЙ ПОМОЩИ ПРИ РАЗЛИЧНЫХ СОСТОЯНИЯХ	
Тема 2.1. Предмет, задачи и организация оказания первой помощи	Определение понятия «первая помощь». Основные нормативно-правовые акты, регламентирующие оказание первой помощи. Перечень состояний, требующих оказания первой помощи. Перечень мероприятий первой помощи и последовательность их выполнения на месте происшествия. Оценка обстановки и обеспечение безопасных условий для оказания первой помощи на месте происшествия. Правила и порядок осмотра пострадавшего, основные критерии оценки нарушения сознания, дыхания, кровообращения. Определение приоритетности оказания

	первой помощи.
<p>Тема 2.2. Оказание первой помощи при различных состояниях</p>	<p>Меры безопасности при оказании первой помощи, профилактика ВИЧ-инфекции.</p> <p>Назначение, устройство и правила пользования аптечкой индивидуальной, пакетом перевязочным медицинским индивидуальным, сумкой медицинской санитарной.</p> <p>Назначение, устройство и правила пользования пакетом противохимическим индивидуальным, перевязочным материалом.</p> <p>Аптечка индивидуальная. Состав, правила пользования. Использование содержимого: для обезболивания, при отравлении фосforoорганическими отравляющими веществами, для профилактики инфекционных заболеваний.</p> <p>Виды перевязочного материала: марля, бинты, леггин, косянки, индивидуальный перевязочный материал, салфетки.</p> <p>Понятие о видах транспортировки. Показания к самостоятельной транспортировке пострадавшего. Сопровождение пострадавшего. Средства транспортировки.</p> <p>Переноска пострадавших одним двумя и более добровольцами. Приемы переноски. Особенности извлечения и перекладывания пострадавших с подозрением на травму позвоночника, таза. Погрузка и размещение пострадавших внутри транспортных средств.</p> <p>Классификация состояний, угрожающих жизни пострадавших и внезапно заболевших. Характеристика терминальных состояний, клинической смерти. Принципы и методы оказания неотложной доврачебной помощи при терминальных состояниях и клинической смерти. Техника непрямого массажа сердца и искусственного дыхания. Правила пользования ротаторасширителем, воздуховодом. Особенности реанимационных мероприятий при утоплении и поражении электрическим током.</p> <p>Классификация острых заболеваний дыхательной системы. Основные клинические признаки и экстренная доврачебная помощь при бронхиальной астме, воспалении легких, плеврите. Клиническая характеристика коматозных состояний. Клиника и первая помощь при гипер- и гипогликемической коме. Оказание первой помощи при тепловом ударе. Признаки острого нарушения проходимости дыхательных путей.</p> <p>Классификация острых заболеваний сердечно-сосудистой системы. Основные клинические признаки и экстренная доврачебная помощь при стенокардии и инфаркте миокарда, гипертоническом кризе, нарушениях сердечного ритма.</p> <p>Классификация аллергических заболеваний. Симптомы аллергических реакций. Первая доврачебная помощь при крапивнице, укусах насекомых. Первая помощь при анафилактическом шоке.</p> <p>Основные свойства АХОВ. Пути попадания АХОВ в организм. Диагностика острых отравлений АХОВ. Первая медицинская и доврачебная помощь при острых отравле-</p>

ниях АХОВ (угарный газ, аммиак, хлор, метан). Лечебные мероприятия у пострадавших: - с химическими поражениями отравляющими веществами; - с острыми отравлениями лекарственными средствами; - с бытовыми отравлениями.

Виды травматизма. Характеристика закрытых поврежденных мягких тканей. Клиника, диагностика, ушибов, особенности оказания первой доврачебной помощи при ушибах мягких тканей. Симптомы повреждения связочного аппарата и мышц конечностей. Принципы оказания первой доврачебной медицинской помощи при ушибах, закрытых повреждениях связочного аппарата суставов, мышц. Особенности оказания доврачебной медицинской помощи при синдроме длительного сдавления. Классификация повреждений костей и суставов, достоверные и вероятные признаки переломов. Клиническая картина наиболее часто встречающихся травматических вывихов. Доврачебная помощь при подозрении на наличие перелома, вывиха. Показания и средства транспортной иммобилизации. Правила наложения табельных транспортных шин при открытых и закрытых повреждениях конечностей.

Классификация ран. Клиническая характеристика колотых, резаных, рубленых, рваных, рвано-размозженных, ушибленных, огнестрельных, укушенных ран. Объем неотложной первой медицинской и доврачебной помощи при ранениях. Общие понятия о раневом процессе. Местные признаки ранних раневых осложнений, пути их профилактики и лечения. Классификация кровотечений. Достоверные и вероятные признаки наружных артериальных, венозных, смешанных, внутриполостных кровотечений. Способы остановки наружных кровотечений. Классификация повязок. Виды мягких повязок, применяющихся в практике. Общие правила бинтования и наложения мягких повязок. Основные виды бинтовых повязок, техника их наложения на голову, туловище, конечности. Правила пользования индивидуальным перевязочным пакетом. Контурные повязки на грудную клетку. Косыночные повязки. Техника наложения косыночных повязок. Использование сетчатого эластичного бинта для фиксации асептических повязок на различные участки тела.

Особенности дорожно-транспортных происшествий. Механизмы поражающего действия при дорожно-транспортном происшествии. Нарушение функции жизненно-важных органов и систем при дорожно-транспортных происшествиях. Травматический шок. Фазы травматического шока. Степени тяжести торпидной фазы травматического шока. Клиника травматического шока. Профилактика травматического шока. Использование аптечки автомобильной.

Классификация ожогов и отморожений. Способы определения площади глубины термических поражений. Основные клинические признаки периодов ожоговой болезни. Критерии тяжести состояния обожженных. Принципы ока-

	<p>зания доврачебной помощи при термических поражениях. Объем первой помощи при ожогах концентрированными растворами кислот и щелочей.</p> <p>Основные инфекционные заболевания. Правила измерения температуры. Типы температурных кривых. Первая помощь при лихорадочных состояниях. Острые пищевые отравления. Правила промывания желудка. Особенности транспортировки инфекционных больных.</p>
РАЗДЕЛ 3. УХОД ЗА ПОСТРАДАВШИМИ И БОЛЬНЫМИ	
Тема 3.1. Оценка функционального состояния организма человека	<p>Определение физиологических показателей организма человека. Измерение температуры. Термометрия и ее способы. Исследование пульса. Измерение артериального давления. Подсчет частоты дыхательных движений.</p>
Тема 3.2. Основы ухода за пострадавшими и больными	<p>Общие принципы ухода за пострадавшими и больными. Санитарная обработка. Постельное белье и постельные принадлежности. Кормление. Уход за полостью рта, носом, глазами. Стрижка ногтей.</p> <p>Особенности ухода при отморожениях, ожогах.</p> <p>Особенности ухода при носовых кровотечениях, травме лица.</p> <p>Особенности ухода за больными, находящимися на вытяжении, в гипсовой повязке.</p> <p>Лекарственные формы. Характеристика способов введения лекарственных средств в организм, их преимущества и недостатки. Составление походной, домашней, автомобильной аптечек. Правила хранения и пользования лекарственными средствами. Десмургия. Правила наложения бинтовых повязок.</p>

1.2. Методические материалы по подготовке к практическим занятиям по дисциплине (модулю)

Практические (семинарские) занятия - одна из форм учебного занятия, направленная на развитие самостоятельности обучающихся и приобретение умений и навыков. Данные учебные занятия углубляют, расширяют, детализируют полученные ранее знания. Практическое занятие предполагает выполнение обучающимися по заданию и под руководством преподавателей одной или нескольких практических работ.

Цель практических занятий и семинаров состоит в развитии познавательных способностей, самостоятельности мышления и творческой активности обучающихся; углублении, расширении, детализировании знаний, полученных на лекции в обобщенной форме, и содействии выработке навыков профессиональной деятельности. В отдельных случаях на практических занятиях и семинарах руководителем занятия сообщаются дополнительные знания.

Для достижения поставленных целей и решения требуемого перечня задач практические занятия и семинары проводятся традиционными технологиями или с использованием активных и интерактивных образовательных технологий.

Возможные формы проведения практических (семинарских) занятий:

- Деловая игра - это метод группового обучения совместной деятельности в процессе решения общих задач в условиях максимально возможного приближения к реальным проблемным ситуациям. Имитационные игры - на занятиях имитируется деятельность какой-либо организации, предприятия или его подразделения. Имитироваться могут события, конкретная деятельность людей (деловое совещание, обсуждение плана) и обстановка, условия, в которых происходит событие или осуществляется деятельность (кабинет начальника цеха, зал заседа-

ний). Исполнение ролей (ролевые игры) - в этих играх отрабатывается тактика поведения, действий, выполнение функций и обязанностей конкретного лица. Для проведения игр с исполнением роли разрабатывается модель-пьеса ситуации, между студентами распределяются роли с «обязательным содержанием», характеризующиеся различными интересами; в процессе их взаимодействия должно быть найдено компромиссное решение. «Деловой театр» (метод инсценировки) - в нем разыгрывается какая-либо ситуация, поведение человека в этой обстановке, обучающийся должен вжиться в образ определенного лица, понять его действия, оценить обстановку и найти правильную линию поведения. Основная задача метода инсценировки - научить ориентироваться в различных обстоятельствах, давать объективную оценку своему поведению, учитывать возможности других людей, влиять на их интересы, потребности и деятельность, не прибегая к формальным атрибутам власти, к приказу.

- Игровое проектирование - является практическим занятием или циклом занятий, суть которых состоит в разработке инженерного, конструкторского, технологического и других видов проектов в игровых условиях, максимально воссоздающих реальность. Этот метод отличается высокой степенью сочетания индивидуальной и совместной работы обучающихся.

- Познавательные-дидактические игры не относятся к деловым играм. Они предполагают лишь включение изучаемого материала в необычный игровой контекст и иногда содержат лишь элементы ролевых игр. Такие игры могут проводиться в виде копирования научных, культурных, социальных явлений (конкурс знатоков, «Поле чудес», КВН и т.д.) и в виде предметно-содержательных моделей, (например, игры-путешествия, когда надо разработать рациональный маршрут, пользуясь различными картами).

- Анализ конкретных ситуаций. Конкретная ситуация – это любое событие, которое содержит в себе противоречие или вступает в противоречие с окружающей средой. Ситуации могут нести в себе как позитивный, так и отрицательный опыт. Все ситуации делятся на простые, критические и экстремальные.

- Кейс-метод (от английского case – случай, ситуация) – усовершенствованный метод анализа конкретных ситуаций, метод активного проблемно-ситуационного анализа, основанный на обучении путем решения конкретных задач – ситуаций (решение кейсов). Непосредственная цель метода case-study - обучающиеся должны проанализировать ситуацию, разобраться в сути проблем, предложить возможные решения и выбрать лучшее из них. Кейсы делятся на практические (отражающие реальные жизненные ситуации), обучающие (искусственно созданные, содержащие значительные элементы условности при отражении в нем жизни) и исследовательские (ориентированные на проведение исследовательской деятельности посредством применения метода моделирования). Метод конкретных ситуаций (метод case-study) относится к неигровым имитационным активным методам обучения.

- Тренинг (англ. training от train — обучать, воспитывать) – метод активного обучения, направленный на развитие знаний, умений и навыков и социальных установок. Тренинг – форма интерактивного обучения, целью которого является развитие компетентности межличностного и профессионального поведения в общении. Достоинство тренинга заключается в том, что он обеспечивает активное вовлечение всех участников в процесс обучения. Можно выделить основные типы тренингов по критерию направленности воздействия и изменений – навыковый, психотерапевтический, социально-психологический, бизнес-тренинг.

- Метод Сократа (Майевтика) – метод вопросов, предполагающих критическое отношение к догматическим утверждениям, называется еще как метод «сократовской иронии». Это умение извлекать скрытое в человеке знание с помощью искусных наводящих вопросов, подразумевающего короткий, простой и заранее предсказуемый ответ.

- Интерактивная лекция – выступление ведущего обучающего перед большой аудиторией с применением следующих активных форм обучения: дискуссия, беседа, демонстрация слайдов или учебных фильмов, мозговой штурм.

- Групповая, научная дискуссия, диспут. Дискуссия — это целенаправленное обсуждение конкретного вопроса, сопровождающееся обменом мнениями, идеями между двумя и бо-

лее лицами. Задача дискуссии - обнаружить различия в понимании вопроса и в споре установить истину. Дискуссии могут быть свободными и управляемыми. К технике управляемой дискуссии относятся: четкое определение цели, прогнозирование реакции оппонентов, планирование своего поведения, ограничение времени на выступления и их заданная очередность. Разновидностью свободной дискуссии является форум, где каждому желающему дается неограниченное время на выступление, при условии, что его выступление вызывает интерес аудитории. Каждый конкретный форум имеет свою тематику — достаточно широкую, чтобы в её пределах можно было вести многоплановое обсуждение.

- Дебаты – это чётко структурированный и специально организованный публичный обмен мыслями между двумя сторонами по актуальным темам. Это разновидность публичной дискуссии участников дебатов, направляющая на переубеждение в своей правоте третьей стороны, а не друг друга. Поэтому вербальные и невербальные средства, которые используются участниками дебатов, имеют целью получения определённого результата — сформировать у слушателей положительное впечатление от собственной позиции.

- Метод работы в малых группах. Групповое обсуждение кого-либо вопроса направлено на достижение лучшего взаимопонимания и нахождения истины. Групповое обсуждение способствует лучшему усвоению изучаемого материала. Оптимальное количество участников - 5-7 человек. Перед обучающимися ставится проблема, выделяется определенное время, в течение которого они должны подготовить аргументированный обдуманный ответ. Педагогический работник может устанавливать правила проведения группового обсуждения – задавать определенные рамки обсуждения, ввести алгоритм выработки общего мнения, назначить лидера и др.

- Круглый стол - общество, собрание в рамках более крупного мероприятия (съезда, симпозиума, конференции). Мероприятие, как правило, на которое приглашаются эксперты и специалисты из разных сфер деятельности для обсуждения актуальных вопросов. Данная модель обсуждения, основываясь на соглашениях, в качестве итогов даёт результаты, которые, в свою очередь, являются новыми соглашениями.

- Коллоквиум - (лат. colloquium — разговор, беседа) - одна из форм учебных занятий в системе образования, имеющая целью выяснение и повышение знаний обучающихся. На коллоквиумах обсуждаются: отдельные части, разделы, темы, вопросы изучаемого курса (обычно не включаемые в тематику семинарских и других практических учебных занятий), рефераты, проекты и др. работы обучающихся. Это научные собрания, на которых заслушиваются и обсуждаются доклады. Коллоквиум – это и форма контроля, массового опроса, позволяющая преподавателю в сравнительно небольшой срок выяснить уровень знаний студентов по данной теме дисциплины. Коллоквиум проходит обычно в форме дискуссии, в ходе которой обучающимся предоставляется возможность высказать свою точку зрения на рассматриваемую проблему, учиться обосновывать и защищать ее. Аргументируя и отстаивая свое мнение, обучающийся в то же время демонстрирует, насколько глубоко и осознанно он усвоил изученный материал.

- Метод «мозговой штурм» (мозговой штурм, мозговая атака, англ. brainstorming) — оперативный метод решения проблемы на основе стимулирования творческой активности, при котором участникам обсуждения предлагают высказывать как можно большее количество вариантов решения, в том числе самых фантастических. Затем из общего числа высказанных идей отбирают наиболее удачные, которые могут быть использованы на практике. Является методом экспертного оценивания.

- Метод проектов - это способ достижения дидактической цели через детальную разработку проблемы (технология), которая должна завершиться вполне реальным, осязаемым практическим результатом, оформленным тем или иным образом; это совокупность приёмов, действий обучающихся в их определённой последовательности для достижения поставленной задачи – решения проблемы, лично значимой для учащихся и оформленной в виде некоего конечного продукта. Основное предназначение метода проектов состоит в предоставлении учащимся возможности самостоятельного приобретения знаний в процессе решения практи-

ческих задач или проблем, требующего интеграции знаний из различных предметных областей.

- Брифинг - (англ. briefing от англ. brief – короткий, недолгий) – краткая пресс-конференция, посвященная одному вопросу. Основное отличие: отсутствует презентационная часть. То есть практически сразу идут ответы на вопросы журналистов.

- Метод портфолио (итал. portfolio — 'портфель, англ. - папка для документов) - современная образовательная технология, в основе которой используется метод аутентичного оценивания результатов образовательной и профессиональной деятельности. Портфолио как подборка сертифицированных достижений, наиболее значимых работ и отзывов на них.

Вопросы для самоподготовки к практическим (семинарским) занятиям по разделам (темам) дисциплины (модуля)

РАЗДЕЛ 1. ЗДОРОВЬЕ И ФАКТОРЫ ЕГО ФОРМИРОВАНИЯ

Вопросы для самоподготовки:

1. Среда обитания и факторы риска.
2. Основные факторы, определяющие здоровье.
3. Факторы природной среды (климат, рельеф, флора и фауна местности и др.).
4. Биологические факторы.
5. Психологические факторы.
6. Адаптационные свойства организма, темперамент, конституция.
7. Социально-экономические факторы: социально-экономическое состояние общества, условия жизни, труда, быта и др.
8. Медицинские факторы – состояние здравоохранения, развитие медико-санитарных служб, недостатки в организации медицинской помощи, медицинская активность населения.
9. Виды факторов риска. Значение факторов риска в формировании здоровья.
10. Факторы риска, связанные с урбанизацией и бытовой средой.
11. Генетические факторы риска.
12. Факторы риска, зависящие от образа жизни.
13. Понятие и определение адаптации.
14. Акклиматизация. Понятие и определение.
15. Общие закономерности адаптивного процесса.
16. Механизмы адаптации.
17. Условия, влияющие на адаптацию.
18. Типы адаптаций.
19. Понятие о стрессе как механизме адаптации.
20. Влияние стресса на здоровье человека.
21. Дистресс.
22. Профилактика стресса.

РАЗДЕЛ 2. ОСНОВЫ ОКАЗАНИЯ ПЕРВОЙ ПОМОЩИ ПРИ РАЗЛИЧНЫХ СОСТОЯНИЯХ

Вопросы для самоподготовки:

1. Понятие о смерти и ее этапах.
2. Классификация терминальных состояний и их клинические проявления.
3. Клиническая смерть. Биологическая смерть.
4. Признаки клинической и биологической смерти.
5. Объем и очередность первой помощи при терминальных состояниях.
6. Основные приемы сердечно-легочной реанимации.
7. Сердечно-легочная реанимация.
8. Базовый комплекс реанимационных мероприятий.

9. Удаление инородного тела из дыхательных путей.
10. Искусственное дыхание.
11. Основные правила проведения закрытого массажа сердца.
12. Критерии прекращения СЛР.
13. Этапы сердечно-легочной реанимации.
14. Неотложные состояния при заболеваниях, первая помощь: стенокардия («грудная жаба»); инфаркт миокарда («сердечный приступ»); ишемическая болезнь сердца; гипертонический криз; инсульт; эпилепсия; отравление.
15. Травмы опорно-двигательного аппарата, принципы иммобилизации и транспортировки.
16. Вывих. Признаки, первая помощь.
17. Растяжение. Признаки, первая помощь.
18. Перелом. Признаки перелома. Меры по оказанию первой помощи при переломах.
19. Правила иммобилизации при различных переломах.
20. Профилактика травм опорно-двигательного аппарата.
21. Раны. Классификация ран, их особенности.
22. Раневая инфекция.
23. Пневмоторакс. Виды.
24. Инфицированные раны.
25. Кровотечения: виды, опасности. Классификация кровотечений.
26. Общие признаки кровопотери.
27. Признаки артериального, венозного, смешанного, капиллярного кровотечений.
28. Кровопотеря легкой, средней и тяжелой степеней.
29. Первая помощь при наружных кровотечениях.
30. Кровотечение при переломах.
31. Основные правила десмургии – учения о повязках, их правильном применении и наложении при различных повреждениях и заболеваниях.
32. Повязки, материалы, используемые для наложения повязок.

РАЗДЕЛ 3. УХОД ЗА ПОСТРАДАВШИМИ И БОЛЬНЫМИ

Вопросы для самоподготовки:

1. Общий и специальный уход за больными и пострадавшими.
2. Рекомендуемые средства для ухода за пострадавшими и больными.
3. Специальный уход за больными и пострадавшими в ЧС: пожилого и детского возраста; находящимися в тяжелом состоянии; в период подготовки к операции и послеоперационном периоде.
4. Особенности ухода за больными и пострадавшими в ЧС с повреждением опорно-двигательного аппарата; ожогами и отморожениями; ранениями и травмой головы и груди. Лечебные процедуры и манипуляции: характеристика, назначение.
5. Правила и техника выполнения простейших лечебных процедур и манипуляций.

1.3. Учебно-наглядные пособия по разделам (темам) дисциплины (модуля)¹

См. Приложение 1

2. МЕТОДИЧЕСКИЕ РЕКОМЕНДАЦИИ ДЛЯ ОБУЧАЮЩИХСЯ ПО ОСВОЕНИЮ ДИСЦИПЛИНЫ (МОДУЛЯ) И САМОСТОЯТЕЛЬНОЙ РАБОТЕ

Освоение обучающимся дисциплины (модуля) «*Основы медицинских знаний (модуля)*» предполагает изучение материалов дисциплины на аудиторных занятиях и в ходе самостоятельной работы. Аудиторные занятия проходят в форме лекций и практических занятий.

¹

Самостоятельная работа включает разнообразный комплекс видов и форм работы обучающихся.

Для успешного освоения дисциплины (модуля) и достижения поставленных целей необходимо внимательно ознакомиться с рабочей программы дисциплины (модуля), доступной в электронной информационно-образовательной среде РГСУ.

Следует обратить внимание на списки основной и дополнительной литературы, на предлагаемые преподавателем ресурсы информационно-телекоммуникационной сети Интернет. Эта информация необходима для самостоятельной работы обучающегося.

При подготовке к аудиторным занятиям необходимо помнить особенности каждой формы его проведения.

Подготовка к учебному занятию лекционного типа заключается в следующем.

С целью обеспечения успешного обучения обучающийся должен готовиться к лекции, поскольку она является важнейшей формой организации учебного процесса, поскольку:

- знакомит с новым учебным материалом;
- разъясняет учебные элементы, трудные для понимания;
- систематизирует учебный материал;
- ориентирует в учебном процессе.

С этой целью:

- внимательно прочитайте материал предыдущей лекции;
- ознакомьтесь с учебным материалом по учебнику и учебным пособиям с темой прочитанной лекции;
- внесите дополнения к полученным ранее знаниям по теме лекции на полях лекционной тетради;
- запишите возможные вопросы, которые вы зададите лектору на лекции по материалу изученной лекции;
- постарайтесь уяснить место изучаемой темы в своей подготовке;
- узнайте тему предстоящей лекции (по тематическому плану, по информации лектора) и запишите информацию, которой вы владеете по данному вопросу.

Подготовка к занятию семинарского типа.

При подготовке и работе во время проведения занятий семинарского типа следует обратить внимание на следующие моменты: на процесс предварительной подготовки, на работу во время занятия, обработку полученных результатов, исправление полученных замечаний.

Предварительная подготовка к учебному занятию семинарского типа заключается в изучении теоретического материала в отведенное для самостоятельной работы время, ознакомление с инструктивными материалами с целью осознания задач практического занятия, техники безопасности при работе с приборами, веществами.

Работа во время проведения учебного занятия семинарского типа включает:

- консультирование студентов преподавателями и вспомогательным персоналом с целью предоставления исчерпывающей информации, необходимой для самостоятельного выполнения предложенных преподавателем задач.
- самостоятельное выполнение заданий согласно обозначенной рабочей программой дисциплины (модуля) тематики.

Самостоятельная работа.

Самостоятельная работа - планируемая учебная, учебно-исследовательская, научно-исследовательская работа студентов, выполняемая во внеаудиторное (аудиторное) время по заданию и при методическом руководстве преподавателя, но без его непосредственного участия (при частичном непосредственном участии преподавателя, оставляющем ведущую роль за работой студентов).

Для более углубленного изучения темы задания для самостоятельной работы рекомендуется выполнять параллельно с изучением данной темы. При выполнении заданий по возможности используйте наглядное представление материала.

Самостоятельная работа студентов в ВУЗе является важным видом учебной и научной деятельности студента. Самостоятельная работа студентов играет значительную роль в рейтинговой технологии обучения.

К современному специалисту в области медицины общество предъявляет достаточно широкий перечень требований, среди которых немаловажное значение имеет наличие у выпускников определенных навыков (компетенций) и умения самостоятельно добывать знания из различных источников, систематизировать полученную информацию, давать оценку конкретной профессиональной ситуации. Формирование такого умения происходит в течение всего периода обучения.

В процессе самостоятельной работы студент приобретает необходимые для будущей специальности компетенции, навыки самоорганизации, самоконтроля, самоуправления, саморефлексии и становится активным самостоятельным субъектом учебной деятельности.

Самостоятельная работа студентов должна оказывать важное влияние на формирование личности будущего специалиста, его компетентность. Каждый студент самостоятельно определяет режим своей работы и меру труда, затрачиваемого на овладение учебным содержанием по каждой дисциплине. Он выполняет внеаудиторную работу по личному индивидуальному плану, в зависимости от его подготовки, времени и других условий.

Виды самостоятельной работы.

Работа с литературой.

При работе с книгой необходимо подобрать литературу, научиться правильно ее читать, вести записи. Для подбора литературы в библиотеке используются алфавитный и систематический каталоги. Важно помнить, что рациональные навыки работы с книгой - это всегда большая экономия времени и сил. Правильный подбор учебников рекомендуется преподавателем, читающим лекционный курс. Необходимая литература может быть также указана в методических разработках по данному курсу. Изучая материал по учебнику, следует переходить к следующему вопросу только после правильного уяснения предыдущего, описывая на бумаге все выкладки и вычисления (в том числе те, которые в учебнике опущены или на лекции даны для самостоятельного вывода). При изучении любой дисциплины большую и важную роль играет самостоятельная индивидуальная работа. Особое внимание следует обратить на определение основных понятий курса. Студент должен подробно разбирать примеры, которые поясняют такие определения, и уметь строить аналогичные примеры самостоятельно. Нужно добиваться точного представления о том, что изучаешь. Полезно составлять опорные конспекты. При изучении материала по учебнику полезно в тетради (на специально отведенных полях) дополнять конспект лекций. Там же следует отмечать вопросы, выделенные студентом для консультации с преподавателем. Выводы, полученные в результате изучения, рекомендуется в конспекте выделять, чтобы они при перечитывании записей лучше запоминались. Опыт показывает, что многим студентам помогает составление листа опорных сигналов, содержащего важнейшие и наиболее часто употребляемые формулы и понятия. Такой лист помогает запомнить формулы, основные положения лекции, а также может служить постоянным справочником для студента. Различают два вида чтения: первичное и вторичное. Первичное - это внимательное, неторопливое чтение, при котором можно остановиться на трудных местах.

Задача вторичного чтения - полное усвоение смысла целого (по счету это чтение может быть и не вторым, а третьим или четвертым). Самостоятельная работа с учебниками и книгами (а также самостоятельное теоретическое исследование проблем, обозначенных преподавателем на лекциях) – это важнейшее условие формирования у себя научного способа познания.

Чтение научного текста является частью познавательной деятельности. Ее цель – извлечение из текста необходимой информации. От того насколько осознанна читающим собственная внутренняя установка при обращении к печатному слову (найти нужные сведения, усвоить информацию полностью или частично, критически проанализировать материал и т.п.) во многом зависит эффективность осуществляемого действия.

Методические рекомендации по составлению конспекта:

1. Внимательно прочитайте текст. Уточните в справочной литературе непонятные слова. При записи не забудьте вынести справочные данные на поля конспекта;
2. Выделите главное, составьте план;
3. Кратко сформулируйте основные положения текста, отметьте аргументацию автора;
4. Законспектируйте материал, четко следуя пунктам плана. При конспектировании старайтесь выразить мысль своими словами. Записи следует вести четко, ясно.
5. Грамотно записывайте цитаты. Цитируя, учитывайте лаконичность, значимость мысли. В тексте конспекта желательно приводить не только тезисные положения, но и их доказательства. При оформлении конспекта необходимо стремиться к емкости каждого предложения. Мысли автора книги следует излагать кратко, заботясь о стиле и выразительности написанного. Число дополнительных элементов конспекта должно быть логически обоснованным, записи должны распределяться в определенной последовательности, отвечающей логической структуре произведения. Для уточнения и дополнения необходимо оставлять поля. Овладение навыками конспектирования требует от студента целеустремленности, повседневной самостоятельной работы.

Методические материалы по самостоятельному решению задач

При самостоятельном решении задач нужно обосновывать каждый этап решения, исходя из теоретических положений курса. Если студент видит несколько путей решения проблемы (задачи), то нужно сравнить их и выбрать самый рациональный. Полезно до начала вычислений составить краткий план решения проблемы (задачи). Решение проблемных задач или примеров следует излагать подробно, вычисления располагать в строгом порядке, отделяя вспомогательные вычисления от основных. Решения при необходимости нужно сопровождать комментариями, схемами, чертежами и рисунками. Следует помнить, что решение каждой учебной задачи должно доводиться до окончательного логического ответа, которого требует условие, и по возможности с выводом. Полученный ответ следует проверить способами, вытекающими из существа данной задачи. Полезно также (если возможно) решать несколькими способами и сравнить полученные результаты. Решение задач данного типа нужно продолжать до приобретения твердых навыков в их решении.

Методические материалы к выполнению реферата

Реферат (от лат. *refere* – сообщать) – краткое изложение в письменном виде или в форме публикации доклада, содержания научного труда (трудов), литературы по теме. Работа над рефератом условно разделяется на выбор темы, подбор литературы, подготовку и защиту плана; написание теоретической части и всего текста с указанием библиографических данных используемых источников, подготовку доклада, выступление с ним. Тематика рефератов полностью связана с основными вопросами изучаемого курса.

Список литературы к темам не дается, и обучающиеся самостоятельно ведут библиографический поиск, причем им не рекомендуется ограничиваться университетской библиотекой.

Важно учитывать, что написание реферата требует от обучающихся определенных усилий. Особое внимание следует уделить подбору литературы, методике ее изучения с целью отбора и обработки собранного материала, обоснованию актуальности темы и теоретического уровня обоснованности используемых в качестве примеров фактов какой-либо деятельности.

Выбрав тему реферата, начав работу над литературой, необходимо составить план. Изучая литературу, продолжается обдумывание темы, осмысливание прочитанного, делаются выписки, сопоставляются точки зрения разных авторов и т.д. Реферативная работа сводится к тому, чтобы в ней выделились две взаимосвязанные стороны: во-первых, ее следует рассматривать как учебное задание, которое должен выполнить обучаемый, а во-вторых, как форму научной работы, творческого воображения при выполнении учебного задания.

Наличие плана реферата позволяет контролировать ход работы, избежать формального переписывания текстов из первоисточников.

Оформление реферата включает титульный лист, оглавление и краткий список использованной литературы. Список использованной литературы размещается на последней странице рукописи или печатной форме реферата. Реферат выполняется в письменной или печатной форме на белых листах формата А4 (210 x 297 мм). Шрифт Times New Roman, кегель 14, через 1,5 интервала при соблюдении следующих размеров текста: верхнее поле – 25 мм, нижнее – 20 мм, левое – 30 мм, правое – 15 мм. Нумерация страниц производится вверху листа, по центру. Титульный лист нумерации не подлежит.

Рефераты должны быть написаны простым, ясным языком, без претензий на наукообразность. Следует избегать сложных грамматических оборотов, непривычных терминов и символов. Если же такие термины и символы все-таки приводятся, то необходимо разъяснять их значение при первом упоминании в тексте реферата.

Объем реферата предполагает тщательный отбор информации, необходимой для краткого изложения вопроса. Важнейший этап – редактирование готового текста реферата и подготовка к обсуждению. Обсуждение требует хорошей ориентации в материале темы, умения выделить главное, поставить дискуссионный вопрос, привлечь внимание слушателей к интересной литературе, логично и убедительно изложить свои мысли.

Рефераты обязательно подлежат защите. Процедура защиты начинается с определения оппонентов защищающего свою работу. Они стремятся дать основательный анализ работы обучающимся, обращают внимание на положительные моменты и недостатки реферата, дают общую оценку содержанию, форме преподнесения материала, характеру использованной литературы. Иногда они дополняют тот или иной раздел реферата. Последнее особенно ценно, ибо говорит о глубоком знании обучающимся-оппонентом изучаемой проблемы.

Обсуждение не ограничивается заслушиванием оппонентов. Другие обучающиеся имеют право уточнить или опровергнуть какое-либо утверждение. Преподаватель предлагает любому обучающемуся задать вопрос по существу доклада или попытаться подвести итог обсуждению.

Алгоритм работы над рефератом

1. Выбор темы

Тема должна быть сформулирована грамотно (с литературной точки зрения);

В названии реферата следует поставить четкие рамки рассмотрения темы;

Желательно избегать слишком длинных названий;

Следует по возможности воздерживаться от использования в названии спорных с научной точки зрения терминов, излишней наукообразности, а также чрезмерного упрощения формулировок.

2. Реферат следует составлять из пяти основных частей: введения; основной части; заключения; списка литературы; приложений.

3. Основные требования к введению:

Во введении не следует концентрироваться на содержании; введение должно включать краткое обоснование актуальности темы реферата, где требуется показать, почему данный вопрос может представлять научный интерес и есть ли связь представляемого материала с современностью. Таким образом, тема реферата должна быть актуальна либо с научной точки зрения, либо с современных позиций.

Очень важно выделить цель, а также задачи, которые требуется решить для выполнения цели.

Введение должно содержать краткий обзор изученной литературы, в котором указывается взятый из того или иного источника материал, кратко анализируются изученные источники, показываются их сильные и слабые стороны;

Объем введения составляет две страницы текста.

4. Требования к основной части реферата:

Основная часть содержит материал, отобранный для рассмотрения проблемы;

Также основная часть должна включать в себя собственно мнение обучающихся и сформулированные самостоятельные выводы, опирающиеся на приведенные факты;

Материал, представленный в основной части, должен быть логически изложен и распределен по параграфам, имеющим свои названия;

В изложении основной части необходимо использовать сноски (в первую очередь, когда приводятся цифры и чьи-то цитаты);

Основная часть должна содержать иллюстративный материал (графики, таблицы и т. д.);

Объем основной части составляет около 10 страниц.

5. Требования к заключению:

В заключении формулируются выводы по параграфам, обращается внимание на выдвинутые во введении задачи и цели;

Заключение должно быть четким, кратким, вытекающим из содержания основной части.

6. Требования к оформлению списка литературы (по ГОСТу):

Необходимо соблюдать правильность последовательности записи источников: сначала следует писать фамилию, а после инициалы; название работы не ставится в кавычки; после названия сокращенно пишется место издания; затем идет год издания; наконец, называется процитированная страница.

Критерии оценки реферата

Обучающийся, защищающий реферат, должен рассказать о его актуальности, поставленных целях и задачах, изученной литературе, структуре основной части, сделанных в ходе работы выводах.

По окончании выступления ему может быть задано несколько вопросов по представленной проблеме.

Оценка складывается из соблюдения требований к реферату, грамотного раскрытия темы, умения четко рассказывать о представленном реферате, способности понять суть задаваемых по работе вопросов и найти точные ответы на них.

Методические материалы к выполнению эссе

Эссе – литературное произведение небольшого объема, обычно прозаическое, свободной композиции, передающее индивидуальные впечатления, суждения, соображения автора о той или иной проблеме, теме, о том или ином событии или явлении. Это вид самостоятельной исследовательской работы обучающихся, с целью углубления и закрепления теоретических знаний и освоения практических навыков. Цель эссе состоит в развитии самостоятельного творческого мышления и письменного изложения собственных мыслей. При написании эссе обучающийся должен представить развернутый письменный ответ на теоретический или практический актуальный вопрос, объявленный преподавателем в аудитории непосредственно перед ее написанием. В процессе написания эссе разрешается пользоваться нормативно-правовыми актами, конспектом лекций (в печатном виде). Использование интернет-ресурсов не допускается. Темы эссе преподаватель предлагает из числа тех, которые обучающиеся уже рассматривали на лекциях или семинарских занятиях, исходя из содержания заданий в составе оценочных средств. По решению преподавателя, в качестве темы эссе может быть выбрана одна или несколько тем, которые могут быть распределены между обучающимися по желанию.

Требования к выполнению эссе:

1. Проводится письменно.

2. Эссе выполняется на компьютере (гарнитура Times New Roman, шрифт 14) через 1,5 интервала с полями: верхнее, нижнее – 2; правое – 3; левое – 1,5. Отступ первой строки абзаца – 1,25. Сноски – постраничные. Таблицы и рисунки встраиваются в текст работы. При этом обязательный заголовок таблицы надо размещать над табличным полем, а рисунки сопровождать подрисуночными подписями. При включении в эссе нескольких таблиц и/или рисунков их нумерация обязательна. Обязательна и нумерация страниц. Их целесообразно проставлять внизу страницы – по середине или в правом углу. Номер страницы не ставится на титульном листе, но в общее число страниц он включается. Объем эссе, без учета приложе-

ний, не должен превышать 5 страниц. Значительное превышение установленного объема является недостатком работы и указывает на то, что обучающийся не сумел отобрать и переработать необходимый материал.

3. Работа должна содержать собственные умозаключения по сути поставленной проблемы, включать самостоятельно проведенный анализ по сути этой проблемы, выводы, обобщающие авторскую позицию по поставленной проблеме.

Критерии оценки эссе:

«Отлично» – исключительные знания материала, абсолютное понимание сути, безукоризненное знание основных понятий и положений, логически и лексически грамотно изложенный, содержательный, аргументированный, конкретный и исчерпывающий ответ.

«Хорошо» – глубокие знания материала, правильное понимание сути, знание основных понятий и положений, содержательный, полный и конкретный ответ.

«Удовлетворительно» – твердые, но недостаточно полные знания, верное понимание сути, в целом правильный ответ.

«Неудовлетворительно» – непонимание сущности задания, грубые ошибки в ответе.

Методические материалы по выполнению тестирования.

Тестовые задания содержат вопросы и 3-4 варианта ответа по базовым положениям изучаемой темы/раздела, составлены с расчетом на знания, полученные обучающимся в процессе изучения темы/раздела.

Тестовые задания выполняются в письменной форме и сдаются преподавателю, ведущему дисциплину (модуль). На выполнение тестовых заданий обучающимся отводится 45 минут.

При обработке результатов оценочной процедуры используются: критерии оценки по содержанию и качеству полученных ответов, ключи, оценочные листы.

Критерии оценки теста:

«Зачтено» - если обучающийся правильно выполнил не менее 2/3 всей работы или допустил не более одной грубой ошибки и двух недочетов, не более одной грубой и одной негрубой ошибки, не более трех негрубых ошибок, одной негрубой ошибки и трех недочетов, при наличии четырех-пяти недочетов.

«Не зачтено» - если число ошибок и недочетов превысило норму для оценки 3 или правильно выполнено менее 2/3 всей работы.

Методические материалы по выполнению доклада.

Рекомендуется следующая структура доклада:

1. титульный лист, содержание доклада;
2. краткое изложение;
3. цели и задачи;
4. изложение характера исследований и рассмотренных проблем, гипотезы, спорные вопросы;
5. источники информации, методы сбора и анализа данных, степень их полноты и достоверности;
6. анализ и толкование полученных в работе результатов;
7. выводы и оценки;
8. библиография и приложения.

Время выступления докладчика не должно превышать 10 минут.

Основные требования к оформлению доклада:

- титульный лист должен включать название доклада, наименование предметной (цикловой) комиссии, фамилию обучающегося;
- все использованные литературные источники сопровождаются библиографическим описанием;
- приводимая цитата из источника берется в кавычки (оформляются сноски);
- единицы измерения должны применяться в соответствии с действующими стандартами;

- все названия литературных источников следует приводить в соответствии с новейшими изданиями;
- рекомендуется включение таблиц, графиков, схем, если они отражают основное содержание или улучшают ее наглядность;
- названия фирм, учреждений, организаций и предприятий должны именоваться так, как они указываются в источнике;

Критерии оценки доклада

При выполнении доклада обучающийся должен продемонстрировать умение кратко излагать прочитанный материал, а также умение обобщать и анализировать материал по теме доклада.

Презентация

Методические материалы к презентациям

1. Объём презентации 10 -20 слайдов.
2. На титульном слайде должно быть отражено:
 - наименование факультета;
 - тема презентации;
 - фамилия, имя, отчество, направление подготовки/ специальность, направленность (профиль)/ специализация, форма обучения, номер группы автора презентации;
 - фамилия, имя, отчество, степень, звание, должность руководитель работы;
 - год выполнения работы.
3. В презентации должны быть отражены обоснование актуальности представляемого материала, цели и задачи работы.
4. Содержание презентации должно включать наиболее значимый материал доклада, а также, при необходимости, таблицы, диаграммы, рисунки, фотографии, карты, видео – вставки, звуковое сопровождение.
5. Заключительный слайд должен содержать информацию об источниках информации для презентации.

Критерии оценки презентации

1. Объём презентации 10 -20 слайдов.
2. Правильность оформления титульного слайда.
3. Актуальность отобранного материала, обоснованность формулировки цели и задач работы.
4. Наглядность и логичность презентации, обоснованность использования таблиц, диаграмм, рисунков, фотографий, карт, видео – вставок, звукового сопровождения; правильный выбор шрифтов, фона, других элементов дизайна слайда.
5. Объём и качество источников информации (не менее 2-х интернет – источников и не менее 2-х литературных источников).

Методические материалы по подготовке к опросу

Самостоятельная работа обучающихся включает подготовку к опросу на практических занятиях. Для этого обучающийся изучает лекции, основную и дополнительную литературу, публикации, информацию из Интернет-ресурсов.

Тема и вопросы к практическим занятиям, вопросы для самоконтроля содержатся в рабочей программе и доводятся до студентов заранее.

Для подготовки к опросу обучающемуся необходимо ознакомиться с материалом, посвященным теме практического занятия, в учебнике или другой рекомендованной литературе, конспекте лекции, обратить внимание на усвоение основных понятий дисциплины, выявить неясные вопросы и подобрать дополнительную литературу для их освещения.

Критерии оценки опроса

- «Отлично»:
- дан полный, развернутый ответ на поставленный вопрос;
 - в ответе прослеживается четкая структура, логическая последовательность, отражающая сущность раскрываемых понятий, теорий, явлений;

- знание по предмету демонстрируются на фоне понимания его в системе данной науки и междисциплинарных связей;
- свободное владение терминологией;
- ответы на дополнительные вопросы четкие, краткие;

«Хорошо»:

- дан полный, развернутый ответ на поставленный вопрос, показано умение выделять существенные и несущественные признаки, причинно-следственные связи;

- ответ недостаточно логичен с единичными ошибками в частностях, исправленные студентом с помощью преподавателя;

- единичные ошибки в терминологии;

- ответы на дополнительные вопросы правильные, недостаточно полные и четкие.

«Удовлетворительно»:

- ответ не полный, с ошибками в деталях, умение раскрыть значение обобщённых знаний не показано, речевое оформление требует поправок, коррекции;

- логика и последовательность изложения имеют нарушения, студент не способен самостоятельно выделить существенные и несущественные признаки и причинно-следственные связи;

- ошибки в раскрываемых понятиях, терминах;

- студент не ориентируется в теме, допускает серьезные ошибки;

- студент не может ответить на большую часть дополнительных вопросов.

«Неудовлетворительно»:

- ответ представляет собой разрозненные знания с существенными ошибками по вопросу;

- присутствуют фрагментарность, нелогичность изложения, студент не осознает связь обсуждаемого вопроса с другими объектами дисциплины, речь неграмотная;

- незнание терминологии;

- ответы на дополнительные вопросы неправильные.

Методические материалы по выполнению практического задания

При выполнении практического задания обучающийся придерживается следующего алгоритма:

1. Записать дату, тему и цель задания;

2. Ознакомиться с правилами и условия выполнения практического задания;

3. Повторить теоретические задания, необходимые для рациональной работы и других практических действий, используя конспекты лекций и рекомендованную литературу, представленной в программе;

4. Выполнить работу по предложенному алгоритму действий;

5. Обобщить результаты работы, сформулировать выводы / дать ответы на контрольные вопросы;

Работа должна быть выполнена грамотно, с соблюдением культуры изложения. При использовании данных из учебных, методических пособий и другой литературы, периодических изданий, Интернет-источников должны иметься ссылки на вышеперечисленные.

Критерии оценки практического задания:

«Отлично» – правильный ответ, дается четкое обоснование принятому решению; рассуждения четкие последовательные логические; используются ссылки на полученные при изучении дисциплины знания; правильно используются формулы, понятия, процедуры, имеющие прямое отношение к задаче для подтверждения принятого решения.

«Хорошо» – правильный ответ, дается обоснование принятому решению; но с не существенными ошибками, в рассуждениях отсутствует логическая последовательность; используются ссылки на полученные при изучении дисциплины знания, правильно используются формулы, понятия, процедуры, имеющие прямое отношение к задаче для подтверждения принятого решения.

«Удовлетворительно» – правильный ответ, допускаются грубые ошибки в обосновании принятого решения; рассуждения не последовательные сумбурные; используются ссылки на полученные при изучении дисциплины знания; используются формулы, процедуры, понятия, имеющие прямое значение для подтверждения принятого решения, однако, при обращении к ним допускаются серьезные ошибки, студент не может правильно ими воспользоваться.

«Неудовлетворительно, не зачтено» – ответ неверный, отсутствует обоснование принятому решению; студент демонстрирует полное непонимание сути вопроса.

Для оценки решения ситуационной задачи (аналитического задания):

Оценка «отлично» выставляется, если задача решена грамотно, ответы на вопросы сформулированы четко. Эталонный ответ полностью соответствует решению студента, которое хорошо обосновано теоретически.

Оценка «хорошо» выставляется, если задача решена, ответы на вопросы сформулированы не достаточно четко. Решение студента в целом соответствует эталонному ответу, но не достаточно хорошо обосновано теоретически.

Оценка «удовлетворительно» выставляется, если задача решена не полностью, ответы не содержат всех необходимых обоснований решения.

Оценка «неудовлетворительно» выставляется, если задача не решена или имеет грубые теоретические ошибки в ответе на поставленные вопросы.

Методические указания по выполнению заданий по демонстрации сформированности практических навыков:

Отработка практических навыков (в том числе по работе с аппаратурой) – в ходе выполнения практических занятий происходит отработка полученных теоретических знаний на практике, чтобы обучающийся мог продемонстрировать степень сформированности практических навыков, понять диагностическую ценность того или иного метода, оценить чувствительность данного метода к физиологическим изменениям в организме и т.д.

Критерии оценки практического задания по демонстрации сформированности практических навыков:

«Зачтено» – обучающийся знает основные положения методики выполнения мероприятий по уходу, самостоятельно демонстрирует необходимые действия по алгоритму и коммуникативные навыки. Допускаются некоторые неточности (малозначительные ошибки), которые студент самостоятельно обнаруживает и быстро исправляет.

«Не зачтено» – студент не знает основные положения методики выполнения мероприятий по уходу, или не может самостоятельно продемонстрировать необходимые действия по алгоритму или неверно выстраивает коммуникацию с пациентом.

Методические указания для подготовки к промежуточной аттестации.

Изучение учебных дисциплин (модулей) завершается зачетом/зачетом с оценкой или экзаменом. Подготовка к промежуточной аттестации способствует закреплению, углублению и обобщению знаний, получаемых, в процессе обучения, а также применению их к решению практических задач. Готовясь к экзамену, студент ликвидирует имеющиеся пробелы в знаниях, углубляет, систематизирует и упорядочивает свои знания. На зачете или экзамене студент демонстрирует то, что он освоил в процессе обучения по дисциплине (модулю).

Вначале следует просмотреть весь материал по дисциплине (модулю), отметить для себя трудные вопросы. Обязательно в них разобраться. В заключение еще раз целесообразно повторить основные положения, используя при этом листы опорных сигналов. Систематическая подготовка к занятиям в течение семестра позволит использовать время промежуточной аттестации для систематизации знаний.

3. МЕТОДИЧЕСКИЕ МАТЕРИАЛЫ, ОПРЕДЕЛЯЮЩИЕ ПРОЦЕДУРЫ ОЦЕНКИ ЗНАНИЙ, УМЕНИЙ, НАВЫКОВ И (ИЛИ) ОПЫТА ДЕЯТЕЛЬНОСТИ, ХАРАКТЕРИЗУЮЩИХ ЭТАПЫ ФОРМИРОВАНИЯ КОМПЕТЕНЦИЙ

3.1. Организационные основы применения балльно-рейтинговой системы оценки успеваемости обучающихся по дисциплине (модулю)

Оценка качества освоения обучающимися дисциплины (модуля) реализуется в формате балльно-рейтинговой системы оценки успеваемости обучающихся (БРСО).

БРСО в ходе текущего контроля успеваемости и промежуточной аттестации осуществляется по 100-балльной шкале.

Академический рейтинг обучающегося по дисциплине (модулю) складывается из результатов:

- текущего контроля успеваемости (максимальный текущий рейтинг обучающегося 80 рейтинговых баллов);
- промежуточной аттестации (максимальный рубежный рейтинг обучающегося 20 рейтинговых баллов).

Условия оценки освоения обучающимся дисциплины (модуля) в формате БРСО доводятся преподавателем до сведения обучающихся на первом учебном занятии, а также размещены в свободном доступе в электронной информационно-образовательной среде Университета.

3.2. Проведение текущего контроля успеваемости обучающихся по дисциплине (модулю) в соответствии с балльно-рейтинговой системой оценки успеваемости обучающегося

В течение учебного семестра до промежуточной аттестации на основании утвержденной рабочей программы дисциплины (модуля) формируется текущий рейтинг обучающегося. Текущий рейтинг обучающегося складывается как сумма рейтинговых баллов, полученных им в течение учебного семестра по всем видам учебных занятий по учебной дисциплине.

В процессе текущего контроля оцениваются следующие действия обучающегося, направленные на освоение компетенций в рамках изучения учебной дисциплины:

- академическая активность (посещаемость учебных занятий, самостоятельное изучение содержания учебной дисциплины в электронной информационно-образовательной среде, соблюдение сроков сдачи практических заданий и текущих контрольных мероприятий и др.);
- выполнение и сдача текущих и итогового практических заданий (эссе, рефераты, творческие задания, кейс-задания, лабораторные работы, расчетные задания и др., активное участие в групповых интерактивных занятиях (дискуссии, WiKi-проекты и др.), защита проектов и др.);
- прохождение рубежей текущего контроля, включая соблюдение графика их прохождения в электронной информационно-образовательной среде.

Для планирования расчета текущего рейтинга обучающегося используются следующие пропорции:

Вид учебного действия	Максимальная рейтинговая оценка, баллов
академическая активность	10
практические задания	40
<i>из них: текущие практические задания</i>	20
<i>итоговое практическое задание</i>	20
рубежи текущего контроля	30
ИТОГО:	80

В течение учебного семестра по дисциплине (модулю) обучающимся должен быть накоплен текущий рейтинг не менее 52 рейтинговых баллов (65% от максимального значения текущего рейтинга).

Необходимыми условиями допуска обучающегося к промежуточной аттестации по дисциплине являются положительное прохождение обучающимся не менее 65% рубежей текущего контроля с накоплением не менее 65% максимального рейтингового балла за каждый рубеж текущего контроля и положительное выполнение итогового практического задания с накоплением не менее 65% максимального рейтингового балла, установленного за итоговое практическое задание.

Невыполнение вышеуказанных условий является текущей академической задолженностью, которая должна быть ликвидирована обучающимся до контрольного мероприятия промежуточной аттестации.

Сведения о наличии у обучающихся текущей академической задолженности, сроках и порядке добора рейтинговых баллов для её ликвидации доводятся до обучающихся педагогическим работником.

В случае неликвидации текущей академической задолженности, педагогический работник обязан во время контрольного мероприятия промежуточной аттестации поставить обучающемуся 0 рейтинговых баллов. В этом случае ликвидация текущей академической задолженности возможна в периоды проведения повторной промежуточной аттестации.

3.3. Проведение промежуточной аттестации обучающихся по дисциплине (модулю) в соответствии с балльно-рейтинговой системой оценки успеваемости обучающегося

Промежуточная аттестация по дисциплине (модулю) проводится в соответствии с Положением о промежуточной аттестации обучающихся по основным профессиональным образовательным программам высшего образования – программ специалитета в Российском государственном социальном университете и Положением о балльно-рейтинговой системе оценки успеваемости обучающихся по основным профессиональным образовательным программам высшего образования - программам бакалавриата, программам специалитета, программам магистратуры в Российском государственном социальном университете.

На промежуточную аттестацию отводится 20 рейтинговых баллов.

Ответы обучающегося на контрольном мероприятии промежуточной аттестации оцениваются педагогическим работником по 20 - балльной шкале, а итоговая оценка по дисциплине (модулю) выставляется по системе зачтено/не зачтено для зачета.

Критерии выставления оценки определяются Положением о балльно-рейтинговой системе оценки успеваемости обучающихся по основным профессиональным образовательным программам высшего образования - программам бакалавриата, программам специалитета, программам магистратуры в Российском государственном социальном университете.

В процессе определения рубежного рейтинга обучающегося используется следующая шкала:

Рубежный рейтинг	Критерии оценки освоения обучающимся учебной дисциплины в ходе контрольных мероприятий промежуточной аттестации
19-20 рейтинговых баллов	обучающийся глубоко и прочно усвоил программный материал, исчерпывающе, последовательно, грамотно и логически стройно его излагает, тесно увязывает с задачами и будущей деятельностью, не затрудняется с ответом при видоизменении задания, свободно справляется с задачами и практическими заданиями, правильно обосновывает принятые решения, умеет самостоятельно обобщать и излагать материал, не допуская ошибок
16-18 рейтинговых баллов	обучающийся твердо знает программный материал, грамотно и по существу излагает его, не допуская существенных неточностей в ответе на вопрос, может правильно применять теоретические положения и владеет необходимыми умениями и навыками при выполнении практических заданий

13-15 рейтинговых баллов	обучающийся освоил основной материал, но не знает отдельных деталей, допускает неточности, недостаточно правильные формулировки, нарушает последовательность в изложении программного материала и испытывает затруднения в выполнении практических заданий
1-12 рейтинговых баллов	обучающийся не знает значительной части программного материала, допускает существенные ошибки, с большими затруднениями выполняет практические задания
0 рейтинговых баллов	не аттестован

Если результат контроля успеваемости в рамках проведения контрольных мероприятий промежуточной аттестации (рубежный рейтинг обучающегося) неудовлетворительный (получено менее 13 рейтинговых баллов), то промежуточная аттестация по учебной дисциплине (модулю) невозможна даже при наличии высокого текущего рейтинга, полученного по итогам текущего контроля по учебной дисциплине (модулю).

Приложение № 1 к методическим материалам по дисциплине (модулю). Учебно-наглядные пособия по дисциплине (модулю)







УЧЕБНО-НАГЛЯДНЫЕ ПОСОБИЯ ПО ДИСЦИПЛИНЕ (МОДУЛЮ)



РАЗДЕЛ 1. ЗДОРОВЬЕ И ФАКТОРЫ ЕГО ФОРМИРОВАНИЯ

Сфера влияния	Факторы, укрепляющие здоровье	Факторы риска
Образ жизни	отсутствие вредных привычек	курение, алкоголь, наркотики, токсикомания, злоупотребление лекарствами
	рациональное, сбалансированное питание	Несбалансированное в количественном и качественном отношении питание
	адекватная физическая активность	гиподинамия и гипокинезия, гипердинамия
	здоровый психологический климат в семье и на работе	стрессовые ситуации
	внимательное отношение к своему здоровью	недостаточная медицинская активность
Внешняя среда	Микросреда	
	отсутствие вредных факторов производства	вредные условия труда и обучения
	хорошие материально-бытовые условия	плохие материально-бытовые условия
	оседлый образ жизни	миграционные процессы
	Макросреда	
	благоприятные климатические и природные условия	Неблагоприятные климатические и природные условия
	экологически чистая среда обитания	загрязнение окружающей среды
Биологические факторы	здоровая наследственность	Наследственная предрасположенность и наличие наследственных заболеваний
	отсутствие возрастных, половых и конституциональных особенностей, способствующих возникновению заболевания;	возрастные, половые, конституциональные особенности, влияющие на возникновение заболевания; низкие резервные возможности организма
	достаточные функциональные резервы организма	
Организация медицинской помощи	высокий уровень медицинской помощи	Некачественное медицинское обслуживание

РАЗДЕЛ 2. ОСНОВЫ ОКАЗАНИЯ ПЕРВОЙ ПОМОЩИ ПРИ РАЗЛИЧНЫХ СОСТОЯНИЯХ.

**ВНЕЗАПНАЯ СМЕРТЬ
ЕСЛИ НЕТ СОЗНАНИЯ И НЕТ ПУЛЬСА
НА СОННОЙ АРТЕРИИ**

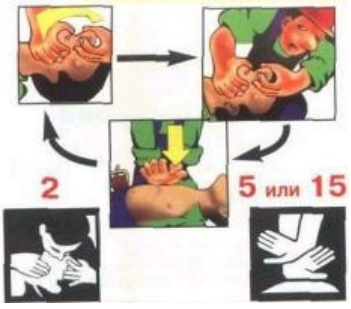
1	УБЕДИТЬСЯ В ОТСУТСТВИИ ПУЛЬСА НА СОННОЙ АРТЕРИИ	2	ОСВОБОДИТЬ ГРУДНУЮ КЛЕТКУ ОТ ОДЕЖДЫ И РАССТЕГ- НУТЬ ПОЯСНОЙ РЕМЕНЬ
			
НЕЛЬЗЯ! ТЕРЯТЬ ВРЕМЯ НА ОПРЕДЕЛЕНИЕ ПРИЗНАКОВ ДЫХАНИЯ		НЕЛЬЗЯ! НАНОСИТЬ УДАР ПО ГРУДИНКЕ И ПРОВОДИТЬ НЕПРЯМОЙ МАССАЖ СЕРДЦА, НЕ ОСВОБОДИВ ГРУДНУЮ КЛЕТКУ И НЕ РАССТЕГНУВ ПОЯСНОЙ РЕМЕНЬ	
3	ПРИКРЫТЬ ДВУМЯ ПАЛЬЦАМИ МЕ- ЧЕВИДНЫЙ ОТРОСТОК	4	НАНЕСТИ УДАР КУЛАКОМ ПО ГРУДИНЕ
			
НЕЛЬЗЯ! НАНОСИТЬ УДАР ПО МЕЧЕВИДНОМУ ОТРОСТКУ ИЛИ В ОБЛАСТЬ КЛЮЧИЦ		НЕЛЬЗЯ! НАНОСИТЬ УДАР ПРИ НАЛИЧИИ ПУЛЬСА НА СОННОЙ АРТЕРИИ	
5	НАЧАТЬ ПРЯМОЙ МАССАЖ СЕРДЦА	6	СДЕЛАТЬ «ВДОХ» ИСКУССТВЕННОГО ДЫХАНИЯ
			
Глубина продавливания грудной клетки должна быть не менее 3-4 см.		Зажать нос, захватить подбородок, запрокинуть голову пострадавшего и сделать максимальный выдох ему в рот.	
НЕЛЬЗЯ! РАСПОЛАГАТЬ ЛАДОНЬ НА ГРУДИ ТАК, ЧТОБЫ БОЛЬШОЙ ПАЛЕЦ БЫЛ НАПРАВЛЕН НА СПАСАТЕЛЯ		НЕЛЬЗЯ! СДЕЛАТЬ «ВДОХ» ИСКУССТВЕННОГО ДЫХАНИЯ, НЕ ЗАЖАВ ПРЕДВАРИТЕЛЬНО НОС ПОСТРАДАВШЕГО	

7	ВЫПОЛНЯТЬ КОМПЛЕКС РЕАНИМАЦИИ	<p align="center">ПРАВИЛА ВЫПОЛНЕНИЯ</p> <ul style="list-style-type: none"> - Если оказывает помощь один человек, то 2 «вдоха» искусственного дыхания делают после 15 надавливаний на грудину. - Если оказывает помощь группа людей, то 2 «вдоха» искусственного дыхания делают после 5 надавливаний на грудину. - Для быстрого возврата крови к сердцу — приподнять ноги пострадавшего. - Для сохранения жизни головного мозга — приложить холод к голове. - Для удаления воздуха из желудка — повернуть пострадавшего на живот и надавить кулаками ниже пупка.
		
<p align="center">ПРИ СУЖЕНИИ ЗРАЧКОВ, НО ОТСУТСТВИИ СЕРДЦЕБИЕНИЯ РЕАНИМАЦИЮ НУЖНО ПРОВОДИТЬ ДО ПРИБЫТИЯ МЕДПЕРСОНАЛА</p>		
8	ОРГАНИЗОВАТЬ ДЕЙСТВИЯ ПАРТНЕРОВ	<p>ПЕРВЫЙ СПАСАТЕЛЬ проводит непрямой массаж сердца, отдает команду «Вдох!» и контролирует эффективность вдоха по подъему грудной клетки.</p> <p>ВТОРОЙ СПАСАТЕЛЬ проводит искусственное дыхание, контролирует реакцию зрачков, пульс на сонной артерии и информирует партнеров о состоянии пострадавшего: «Есть реакция зрачков! Нет пульса! Есть пульс!» и т.п.</p> <p>ТРЕТИЙ СПАСАТЕЛЬ приподнимает ноги пострадавшего для лучшего притока крови к сердцу и готовится к смене партнера, выполняющего непрямой массаж сердца.</p>
		
<p align="center">НЕЛЬЗЯ!</p> <p align="center">РАСПОЛАГАТЬСЯ СПАСАТЕЛЯМ ДРУГ НАПРОТИВ ДРУГА И ОБХОДИТЬ ПАРТНЕРА СЗАДИ</p>		











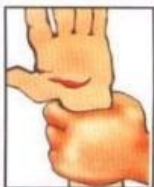

ОСОБЕННОСТИ РЕАНИМАЦИИ В ОГРАНИЧЕННОМ ПРОСТРАНСТВЕ

1	НАНЕСТИ УДАР КУЛАКОМ ПО ГРУДИНЕ	2	УЛОЖИТЬ ПОСТРАДАВШЕГО НА СПИНУ
 An illustration showing a rescuer in a red helmet and green uniform performing a chest thrust on a victim who is sitting upright. A yellow arrow points downwards from the rescuer's fist towards the victim's chest.	 An illustration showing a rescuer in a red helmet and green uniform performing CPR on a victim lying on their back. A blue arrow points downwards from the rescuer's hands towards the victim's chest.		
<p>Удар можно наносить в положении пострадавшего «сидя» и «лежа»</p>	<p>Комплекс реанимации можно проводить только в положении пострадавшего «лежа на спине» на ровной жесткой поверхности</p>		

**СОСТОЯНИЕ КОМЫ
ЕСЛИ НЕТ СОЗНАНИЯ,
НО ЕСТЬ ПУЛЬС НА СОННОЙ АРТЕРИИ**

1	ПОВЕРНУТЬ ПОСТРАДАВШЕГО НА ЖИВОТ	2	УДАЛИТЬ СЛИЗЬ И СОДЕРЖИМОЕ ЖЕЛУДКА
<p>ТОЛЬКО В ПОЛОЖЕНИИ «ЛЕЖА НА ЖИВОТЕ» ПОСТРАДАВШИЙ ДОЛЖЕН ОЖИДАТЬ ПРИБЫТИЯ ВРАЧЕЙ</p>			<p>Периодически удалять из ротовой полости слизь и содержимое желудка с помощью салфетки или резинового баллончика</p>
	3	ПРИЛОЖИТЬ К ГОЛОВЕ ХОЛОД	
<p>НЕЛЬЗЯ! ОСТАВЛЯТЬ ЧЕЛОВЕКА В СОСТОЯНИИ КОМЫ ЛЕЖАТЬ НА СПИНЕ</p>			<p>Можно использовать пузырь со льдом или бутылки и пакеты с холодной водой или снегом, либо гипотермический пакет</p>

АРТЕРИАЛЬНОЕ КРОВОТЕЧЕНИЕ В СЛУЧАЯХ АРТЕРИАЛЬНОГО КРОВОТЕЧЕНИЯ

1	ПРИЖАТЬ ПАЛЬЦАМИ ИЛИ КУЛАКОМ АРТЕРИЮ В УКАЗАННЫХ ТОЧКАХ			
 <p style="text-align: center;">Места прижатия крупных кровеносных сосудов</p>	 <p>Прижатие сонной артерии в ране или ниже раны</p>	 <p>Временная остановка артериального кровотечения из ран ладони</p>	 <p>Прижатие плечевой артерии выше раны</p>	
	<p>До наложения жгута поврежденную конечность следует оставить в приподнятом положении.</p>	 <p>Прижатие кулаком бедренной артерии</p>	<p>НЕЛЬЗЯ! ТЕРЯТЬ ВРЕМЯ НА ОСВОБОЖДЕНИЕ КОНЕЧНОСТЕЙ ОТ ОДЕЖДЫ</p>	
<p>На конечностях точка прижатия артерии должна быть выше места кровотечения. На шее и голове — ниже раны или в ране.</p>				
2	НАЛОЖИТЬ КРОВООСТАНАВЛИВАЮЩИЙ ЖГУТ (ПРЕДПОЧТИТЕЛЬНО ЖГУТ «АЛЬ-ФА»)			
 <p>Завести жгут за конечность и растянуть с максимальным усилием</p>	 <p>Прижать первый виток жгута и убедиться в отсутствии пульса</p>	 <p>Наложить следующие витки жгута с меньшим усилием</p>	 <p>Жгут на шею накладывают без контроля пульса и оставляют до прибытия врача.</p>	<p>В СЛУЧАЕ Х ПОСИ- НЕНИЯ И ОТЕКА КОНЕЧ- НОСТИ (при не- правиль- ном</p>
 <p>Обернуть петлю задвижку вокруг жгута</p>	 <p>Оттянуть петлю и завести под свободный конец жгута</p>	 <p>Вложить записку о времени наложения жгута под резинку петли</p>	<p>Для герметизации раны используют специальные повязки</p> <p>«КОЛТЕКС» или многослойную ткань (упаковку бинта)</p>	<p>наложе- нии жгу- та) СЛЕДУЕТ НЕМЕД- ЛЕННО ЗАНОВО НАЛО- ЖИТЬ ЖГУТ .</p>
<p>Жгут на конечность можно наложить не более чем на 1 час.</p>			 <p>Нет пульса</p>	<p>Жгут на бедро накладывают через гладкий твердый предмет (бинт) с контролем пульса на подколенной ямке</p>

**РАНЕНИЕ КОНЕЧНОСТИ
КАК НАКЛАДЫВАТЬ ПОВЯЗКИ НА РАНЫ**

1	НАКРЫТЬ РАНУ САЛФЕТКУ «КОЛТЕКС» (ИЛИ ЛЮБОЙ ЧИСТОЙ САЛФЕТКОЙ) ПОЛНОСТЬЮ ПРИКРЫВ КРАЯ РАНЫ	2	ПРИБИНТОВАТЬ САЛФЕТКУ ИЛИ ПРИКРЕПИТЬ ЕЕ ЛЕЙКОПЛАСТЫРЕМ
			
	ЗАПРЕЩАЕТСЯ! ПРОМЫВАТЬ РАНУ ВОДОЙ	ЗАПРЕЩАЕТСЯ! ВЛИВАТЬ В РАНУ СПИРТОВЫЕ ИЛИ ЛЮБЫЕ ДРУГИЕ РАСТВОРЫ	

**ПРОНИКАЮЩИЕ РАНЕНИЯ ГРУДИ
КАК НАКЛАДЫВАТЬ ПОВЯЗКИ НА РАНЫ**

1	ПРИЖАТЬ ЛАДОНЬ К РАНЕ И ЗАКРЫТЬ В НЕЕ ДОСТУП ВОЗДУХА	2	НАЛОЖИТЬ ГЕРМЕТИЧНУЮ ПОВЯЗКУ ИЛИ ЛЕЙКОПЛАСТЫРЬ
			
НЕДОПУСТИМО! ИЗВЛЕКАТЬ ИЗ РАНЫ ИНОРОДНЫЕ ПРЕДМЕТЫ НА МЕСТЕ ПРОИСШЕ- СТВИЯ		ТРАНСПОРТИРОВКА ТОЛЬКО В ПОЛОЖЕ- НИИ «СИДЯ»	

**ПРОНИКАЮЩИЕ РАНЕНИЯ ЖИВОТА
КАК НАКЛАДЫВАТЬ ПОВЯЗКИ НА РАНЫ**

1	ПРИКРЫТЬ СОДЕРЖИМОЕ РАНЫ САЛ- ФЕТКОЙ «КОЛТЕКС» ИЛИ ЧИСТОЙ САЛФЕТ- КОЙ	3	ПРИПОДНЯТЬ НОГИ И РАССТЕГНУТЬ ПОЯСНОЙ РЕМЕНЬ
		<p>ПРИ ВОЗМОЖНОСТИ ПОЛОЖИТЬ ХОЛОД НА ЖИВОТ</p> 	
2	ПРИКРЕПИТЬ САЛФЕТКУ, ПОЛНОСТЬЮ ПРИКРЫВАЮЩУЮ КРАЯ РАНЫ, ПЛАСТЫРЕМ	<p>ОЖИДАНИЕ ПОМОЩИ И ТРАНСПОРТИРОВКА — ТОЛЬКО В ПОЛОЖЕНИИ «ЛЕЖА НА СПИНЕ» С ПРИПОДНЯТЫМИ И СОГНУТЫМИ В КОЛЕНЯХ НОГАМИ</p>	
			<p>ЗАПРЕЩАЕТСЯ! - ВПРАВЛЯТЬ ВЫПАВШИЕ ОРГАНЫ. - ДАВАТЬ ПИТЬ</p>

ТЕРМИЧЕСКИЕ ОЖОГИ КАК ОБРАБАТЫВАТЬ ОЖОГИ НА МЕСТЕ ПРОИСШЕСТВИЯ

ПРАВИЛА ОБРАБОТКИ ОЖОГА БЕЗ НАРУШЕНИЯ ЦЕЛОСТНОСТИ ОЖОГОВЫХ ПУЗЫРЕЙ			ПРАВИЛА ОБРАБОТКИ ОЖОГА С НАРУШЕНИЕМ ЦЕЛОСТНОСТИ ОЖОГОВЫХ ПУЗЫРЕЙ И КОЖИ			
Поставить под струю холодной воды на 10-15 минут	и/или	Приложить холод на 20-30 минут	1	Накрыть сухой чистой тканью	2	Поверх сухой ткани приложить холод
						
<p>НЕЛЬЗЯ! СМАЗЫВАТЬ ОБОЖЖЕННУЮ ПОВЕРХНОСТЬ МАСЛАМИ И ЖИРАМИ</p>			 <p>ЗАПРЕЩАЕТСЯ! - ПРОМЫВАТЬ ВОДОЙ - БИНТОВАТЬ ОБОЖЖЕННУЮ ПОВЕРХНОСТЬ</p>			

ТРАВМЫ ГЛАЗ

РАНЫ ГЛАЗ ИЛИ ВЕК		ОЖОГИ ГЛАЗ ИЛИ ВЕК В СЛУЧАЯХ ПОПАДАНИЯ ЕДКИХ ХИМИЧЕСКИХ ВЕЩЕСТВ	
1	НАКРЫТЬ ГЛАЗ ЧИСТОЙ САЛФЕТКОЙ (НОСОВЫМ ПЛАТКОМ)	1	РАЗДВИНУТЬ ОСТОРОЖНО ВЕКИ ПАЛЬЦАМИ И ПОДСТАВИТЬ ПОД СТРУЮ ХОЛОДНОЙ ВОДЫ
Все операции проводить в положении пострадавшего «лежа»			
2	ЗАФИКСИРОВАТЬ САЛФЕТКУ ПОВЯЗКОЙ и ОБЯЗАТЕЛЬНО ПРИКРЫТЬ ЭТОЙ ЖЕ ПОВЯЗКОЙ ВТОРОЙ ГЛАЗ ДЛЯ ПРЕКРАЩЕНИЯ ДВИЖЕНИЙ ГЛАЗНЫХ ЯБЛОК	2	ПРОМЫТЬ ГЛАЗ ПОД СТРУЕЙ ХОЛОДНОЙ ВОДЫ ТАК, ЧТОБЫ ОНА СТЕКЛА ОТ НОСА КНАРУЖИ
	НЕЛЬЗЯ! ПРОМЫВАТЬ ВОДОЙ КОЛОТЫЕ И РЕЗАННЫЕ РАНЫ ГЛАЗ И ВЕК	НЕДОПУСТИМО! ПРИМЕНЯТЬ НЕЙТРАЛИЗУЮЩУЮ ЖИДКОСТЬ ПРИ ПОПАДАНИИ В ГЛАЗА ЕДКИХ ВЕЩЕСТВ (КИСЛОТА-ЩЕЛОЧЬ)	

**ПЕРЕЛОМЫ КОСТЕЙ КОНЕЧНОСТЕЙ
ЧТО ДЕЛАТЬ В СЛУЧАЯХ ПЕРЕЛОМОВ КОСТЕЙ КОНЕЧНОСТЕЙ**

<p align="center">ЗАФИКСИРОВАТЬ КОНЕЧНОСТЬ С ПОМОЩЬЮ СКЛАДНЫХ ШИН</p>	<p align="center">ЗАФИКСИРОВАТЬ КОНЕЧНОСТЬ С ПОМОЩЬЮ ПОДРУЧ- НЫХ СРЕДСТВ</p>
<div style="display: flex; justify-content: space-between;"> <div style="width: 30%;">  <p>Фиксирование костей предплечья и локтевого сустава</p> </div> <div style="width: 35%; text-align: center;"> <p>Фиксирование костей голени, коленного и голеностопного суставов</p> </div> <div style="width: 30%;">  </div> </div> <p align="center">ПРИ ОТКРЫТЫХ ПЕРЕЛОМАХ СНАЧАЛА НАЛОЖИТЬ ПОВЯЗКУ И ТОЛЬКО ЗАТЕМ — ШИНУ</p>	 <p align="center">Можно завязывать в любой последовательности.</p> <p align="center">Обязательно положить между ног валик из ткани.</p> <p align="center">Фиксирование костей голени, бедра и коленного сустава</p>
<p align="center">Поза «лягушки»</p>  <p>Подложить валик из одежды под колени.</p>	<p align="center">НЕЛЬЗЯ!</p> <p align="center">ИСПОЛЬЗОВАТЬ ШИНЫ, ЕСЛИ ПОСТРАДАВШИЙ ЛЕЖИТ В ПОЗЕ «ЛЯГУШКИ»</p>

**ПРАВИЛА ПЕРЕНОСКИ ПОСТРАДАВШЕГО МЕТОДОМ
«НИДЕРЛАНДСКИЙ МОСТ»**

	<p>ПЕРВЫЙ СПАСАТЕЛЬ придерживает голову и плечи пострадавшего</p> <p>ВТОРОЙ СПАСАТЕЛЬ приподнимает таз, захватывает руки пострадавшего, контролирует действия всех спасателей и подает общую команду «Раз-два! Взяли!»</p> <p>ТРЕТИЙ СПАСАТЕЛЬ захватывает стопы и голени пострадавшего</p>
<p align="center">ПОДОБНЫМ ОБРАЗОМ МОЖНО ПЕРЕКЛАДЫВАТЬ ПОСТРАДАВШЕГО И В ПОЛОЖЕНИИ «ЛЕЖА НА ЖИВОТЕ»</p>	<p align="center">ОБЩАЯ ЗАДАЧА — УДЕРЖАТЬ ТЕЛО И КОНЕЧНОСТИ ПО- СТРАДАВШЕГО В ГОРИЗОНТАЛЬНОЙ ПЛОСКОСТИ</p>
	<p>ВВЕРХ по лестнице, в салон санитарного транспорта — ГОЛОВОЙ ВПЕРЕД.</p> <p>ВНИЗ по лестнице, из санитарного транспорта — НОГАМИ ВПЕРЕД.</p> <p>ИДУЩИЕ ВПЕРЕДИ внимательно СМОТРЯТ ПОД НОГИ и СООБЩАЮТ ИДУЩЕМУ СЗАДИ О ВСЕХ ПРЕПЯТСТВИЯХ.</p> <p>ИДУЩИЙ СЗАДИ СЛЕДИТ ЗА СОСТОЯНИЕМ ПОСТРАДАВШЕГО и ПРИ НЕОБХОДИМОСТИ ОТДАЕТ КОМАНДУ «СТОП! НАЧАЛАСЬ РВОТА!» или «СТОП! ПОТЕРЯ СОЗНАНИЯ!»</p>

ПЕРВАЯ ПОМОЩЬ В СЛУЧАЯХ ПОРАЖЕНИЯ ЭЛЕКТРИЧЕСКИМ ТОКОМ

ПРАВИЛА ОСВОБОЖДЕНИЯ ОТ ДЕЙСТВИЯ ЭЛЕКТРИЧЕСКОГО ТОКА	
<div style="text-align: center;">  </div> <p>ПРИ НАПРЯЖЕНИИ ВЫШЕ 1000 В СЛЕДУЕТ:</p> <ul style="list-style-type: none"> - надеть диэлектрические перчатки, резиновые боты или галоши; - взять изолирующую штангу или изолирующие клещи; - замкнуть провода ВЛ 6-20 кВ коротко методом наброса, согласно специальной инструкции; - сбросить изолирующей штангой провод с пострадавшего; - оттащить пострадавшего за одежду не менее чем на 10 м от места касания проводом земли или от оборудования, находящегося под напряжением 	<div style="text-align: center;">  </div> <p style="text-align: center;">ГЛАВНАЯ ЗАДАЧА — КАК МОЖНО БЫСТРЕЕ СПУСТИТЬ ПОСТРАДАВШЕГО С ВЫСОТЫ, ЧТОБЫ ПРИСТУПИТЬ К ОКАЗАНИЮ ПОМОЩИ В БОЛЕЕ УДОБНЫХ И БЕЗОПАСНЫХ УСЛОВИЯХ НА ЗЕМЛЕ, НА ПЛОЩАДКЕ)</p>
НЕЛЬЗЯ! ПРИСТУПАТЬ К ОКАЗАНИЮ ПОМОЩИ, НЕ ОСВОБОДИВ ПОСТРАДАВШЕГО ОТ ДЕЙСТВИЯ ЭЛЕКТРИЧЕСКОГО ТОКА	НЕЛЬЗЯ! ТРАТИТЬ ВРЕМЯ НА ОКАЗАНИЕ ПОМОЩИ НА ВЫСОТЕ
ПРАВИЛА ПЕРЕМЕЩЕНИЯ В ЗОНЕ «ШАГОВОГО» НАПРЯЖЕНИЯ	
<div style="text-align: center;">  </div>	<p>В РАДИУСЕ 10 МЕТРОВ ОТ МЕСТА КАСАНИЯ ЗЕМЛИ ЭЛЕКТРИЧЕСКИМ ПРОВОДОМ МОЖНО ПОПАСТЬ ПОД «ШАГОВОЕ» НАПРЯЖЕНИЕ.</p> <p>ПЕРЕДВИГАТЬСЯ В ЗОНЕ «ШАГОВОГО» НАПРЯЖЕНИЯ СЛЕДУЕТ В ДИЭЛЕКТРИЧЕСКИХ БОТАХ ИЛИ ГАЛОШАХ ЛИБО «ГУСИНЫМ ШАГОМ» — ПЯТКА ШАГАЮЩЕЙ НОГИ, НЕ ОТРЫВАЯСЬ ОТ ЗЕМЛИ, ПРИСТАВЛЯЕТСЯ К ПОСКУ ДРУГОЙ НОГИ.</p>
НЕЛЬЗЯ! ОТРЫВАТЬ ПОДОШВЫ ОТ ПОВЕРХНОСТИ ЗЕМЛИ И ДЕЛАТЬ ШИРОКИЕ ШАГИ	НЕЛЬЗЯ! ПРИБЛИЖАТЬСЯ БЕГОМ К ЛЕЖАЩЕМУ ПРОВОДУ



Обесточить пострадавшего.
(Не забывай о собственной безопасности!)

При отсутствии пульса на сонной артерии — нанести удар кулаком по груди и приступить к реанимации.

При коме — повернуть на живот.





При электрических ожогах и ранах — наложить повязки.

При переломах костей конечностей — шины.

Вызвать «Скорую помощь».

НЕДОПУСТИМО!
- ПРИКАСАТЬСЯ К ПОСТРАДАВШЕМУ БЕЗ ПРЕДВАРИТЕЛЬНОГО ОБЕСТОЧИВАНИЯ.
- ПРЕКРАЩАТЬ РЕАНИМАЦИОННЫЕ МЕРОПРИЯТИЯ ДО ПОЯВЛЕНИЯ ПРИЗНАКОВ БИОЛОГИЧЕСКОЙ СМЕРТИ

ПАДАНИЕ С ВЫСОТЫ
ЧТО ДЕЛАТЬ В СЛУЧАЯХ ПАДЕНИЯ С ВЫСОТЫ ПРИ СОХРАНЕНИИ СОЗНАНИЯ

1	ОЦЕНИТЬ СОСТОЯНИЕ ПОСТРАДАВШЕГО	
	<p>ВЫНУЖДЕННАЯ ПОЗА «ЛЯГУШКИ» — ЭТО ВЕРНЫЙ ПРИЗНАК КРАЙНЕ ОПАСНЫХ ПОВРЕЖДЕНИЙ</p> <p>Пострадавший не может изменить положение ног.</p>  <p>Стопы развернуты кнаружи, колени приподняты и разведены</p>	<p>К ТАКИМ ПОВРЕЖДЕНИЯМ ОТНОСЯТСЯ:</p> <ul style="list-style-type: none"> - ПЕРЕЛОМЫ КОСТЕЙ ТАЗА И ПОВРЕЖДЕНИЯ ТАЗОБЕДРЕННЫХ СУСТАВОВ; - ПЕРЕЛОМЫ БЕДРЕННЫХ КОСТЕЙ; - ПОВРЕЖДЕНИЯ ПОЗВОНОЧНИКА; - РАЗРЫВЫ ВНУТРЕННИХ ОРГАНОВ И ВНУТРЕННИЕ КРОВОТЕЧЕНИЯ <p>НЕЛЬЗЯ! ПЕРЕМЕЩАТЬ ПОСТРАДАВШЕГО, СНИМАТЬ С НЕГО ОДЕЖДУ ИЛИ ПОЗВОЛЯТЬ ЕМУ ШЕВЕЛИТЬСЯ</p>
2	ПЕРЕЛОЖИТЬ ПОСТРАДАВШЕГО НА КОВШОВЫЕ НОСИЛКИ	
	 <p>СНАЧАЛА СЛЕДУЕТ РАЗЪЕДИНИТЬ И РАЗДВИНУТЬ КОВШИ НОСИЛОК</p>	 <p>ОСТОРОЖНО СОЕДИНИТЬ КОВШИ НОСИЛОК ПОД ПОСТРАДАВШИМ</p>
3	ПЕРЕЛОЖИТЬ ПОСТРАДАВШЕГО НА ВАКУУМНЫЙ МАТРАС	
	 <p>ОПУСТИТЬ ПОСТРАДАВШЕГО НА ВАКУУМНЫЙ МАТРАС, ОСТОРОЖНО РАЗЪЕДИНИТЬ КОВШИ НОСИЛОК И ВЫТАЩИТЬ ИХ ИЗ-ПОД НЕГО</p>	<p>ПОКАЗАНИЯ К ИСПОЛЬЗОВАНИЮ:</p> <ul style="list-style-type: none"> - ПЕРЕЛОМЫ БЕДРЕННЫХ КОСТЕЙ И ГОЛЕНИ; - ПОВРЕЖДЕНИЕ ПОЗВОНОЧНИКА; - ПОВРЕЖДЕНИЕ КОСТЕЙ ТАЗА И ТАЗОБЕДРЕННЫХ СУСТАВОВ <p>НЕЛЬЗЯ! ОСТАВЛЯТЬ ЛЕЖАТЬ ПОСТРАДАВШЕГО НА МЕТАЛЛИЧЕСКИХ НОСИЛКАХ БОЛЕЕ 10-15 МИНУТ</p>

4

**ЗАФИКСИРОВАТЬ
ПОСТРАДАВШЕГО НА ВАКУУМНОМ МАТРАСЕ В ПОЗЕ «ЛЯГУШКЕ»**



ПЕРВЫЙ СПАСАТЕЛЬ ФИКСИРУЕТ ШЕЙНЫЙ ОТДЕЛ ПОЗВОНОЧНИКА

ВТОРОЙ СПАСАТЕЛЬ ОСТОРОЖНО ПРИПОДНИМАЕТ МАТРАС У КОЛЕН ПОСТРАДАВШЕГО

ТРЕТИЙ СПАСАТЕЛЬ СВОБОДНОЙ НОГОЙ ФОРМИРУЕТ ВАЛИК ДЛЯ ОПОРЫ СТОП ПОСТРАДАВШЕГО И ОТКАЧИВАЕТ ИЗ МАТРАСА ВОЗДУХ ОТКАЧИВАЮЩИМ НАСОСОМ ДЛЯ ВАКУУМНЫХ МАТРАСОВ

АВТОДОРОЖНЫЕ ПРОИСШЕСТВИЯ СХЕМА ДЕЙСТВИЙ ПРИ АВТОДОРОЖНОМ ПРОИСШЕСТВИИ

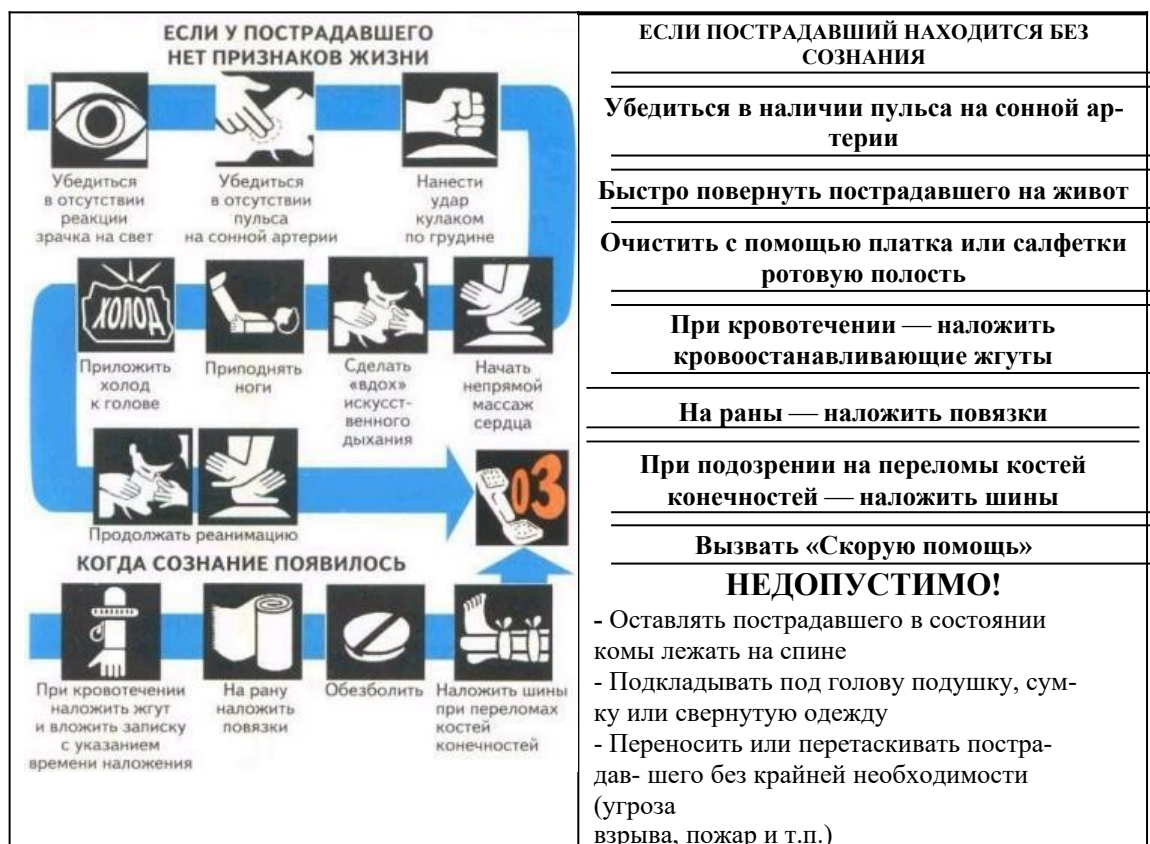

УТОПЛЕНИЕ СХЕМА ДЕЙСТВИЙ В СЛУЧАЯХ ИСТИННОГО УТОПЛЕНИЯ







СХЕМА ДЕЙСТВИЙ В СЛУЧАЯХ БЛЕДНОГО УТОПЛЕНИЯ В ХОЛОДНОЙ ВОДЕ, ПРОРУБИ

<p>Перенеси тело на безопасное расстояние</p> <p>Проверь реакцию зрачков на свет и наличие пульса на сонной артерии</p> <p>При отсутствии пульса на сонной артерии — приступить к реанимации</p> <p>Если появились признаки жизни — перенести спасенного в теплое помещение, переодеть в сухую одежду, дать теплое питье</p> <p style="text-align: center;">Вызвать «Скорую помощь»</p> <p style="text-align: center;">НЕДОПУСТИМО!</p> <p>Терять время на удаление воды из легких и желудка при отсутствии пульса на сонной артерии</p>	<p style="text-align: center;">ПОМОГИ СЕБЕ САМ — ЕСЛИ ТЫ ОКАЗАЛСЯ В ПОЛЫНЬЕ</p> <p style="text-align: center;">НЕ СУЕТИСЬ!</p> <p>Выбирайся на лед только с той стороны, с которой тебя угораздило свалиться</p> <p style="text-align: center;">Старайся наваливаться и опираться на край полыньи не ладонями, а всей верхней половиной туловища, захватывая наибольшую площадь крепкого льда</p> <p>Проползи по-пластунски первые 3-4 метра и обязательно по собственным следам</p>
---	---

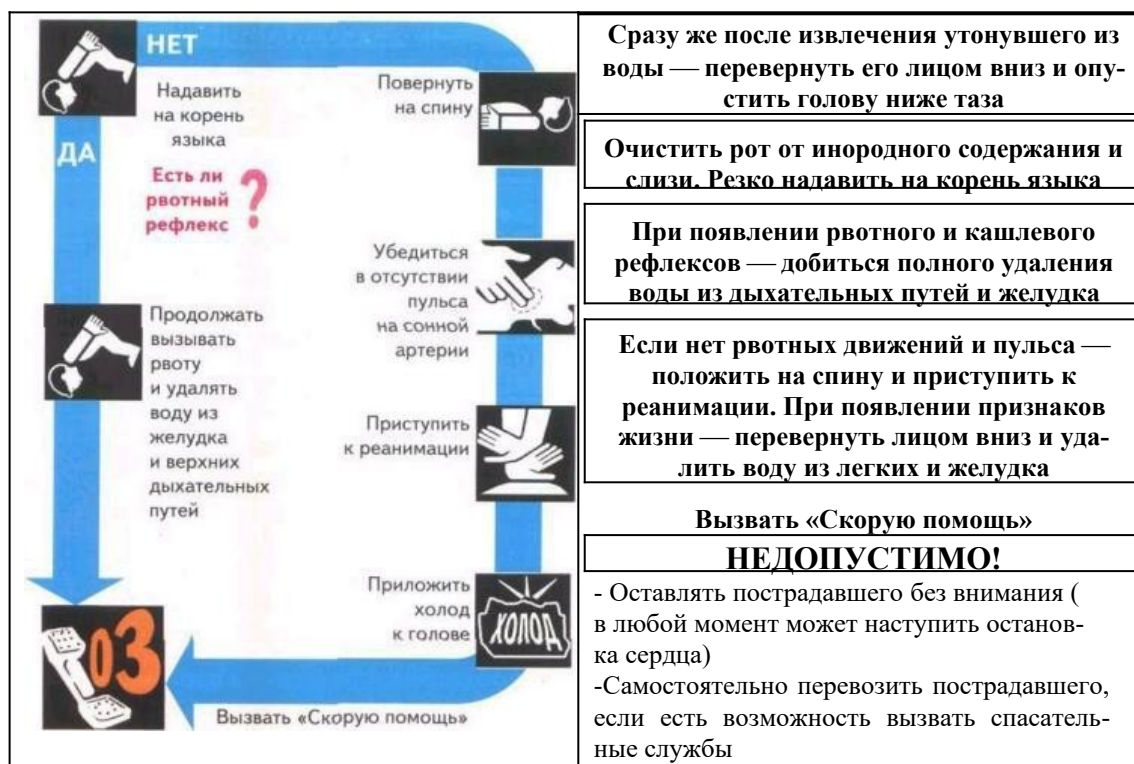
ПЕРЕОХЛАЖДЕНИЕ И ОБМОРОЖЕНИЕ

СХЕМА ДЕЙСТВИЙ ПРИ ПЕРЕОХЛАЖДЕНИИ	СХЕМА ДЕЙСТВИЙ ПРИ ОБМОРОЖЕНИИ
<p>При появлении озноба и мышечной дрожи необходимо дополнительно укрыть, предложить теплое сладкое питье или пищу с большим содержанием сахара</p>	<p>Как можно скорее доставить пострадавшего в теплое помещение</p>
<p>При возможности дать 50 мл алкоголя и доставить в течение 1 часа в теплое помещение или укрытие</p>	<p>Снять с обмороженных конечностей одежду и обувь</p>
<p>В теплом помещении — немедленно снять одежду и поместить в ванну с температурой воды 35-40 °С (терпит локоть) или обложить большим количеством теплых грелок</p>	<p>Немедленно укрыть поврежденные конечности от внешнего тепла теплоизолирующей повязкой с большим количеством ваты или одеялами и теплой одеждой</p>
<p>После согревающей ванны обязательно укрыть теплым одеялом или надеть теплую сухую одежду</p>	<p>Дать обильное теплое питье Обязательно дать 1-2 таблетки анальгина</p>
<p>Продолжать давать теплое сладкое питье до прибытия врачей НЕДОПУСТИМО!</p>	<p>Предложить малые дозы алкоголя</p>
<p>- Давать повторные дозы алкоголя или предлагать его в тех случаях, когда пострадавший находится в алкогольном опьянении - Использовать для согревающей ванны воду с температурой ниже 30 °С</p>	<p>Обязательно вызвать «Скорую помощь» НЕДОПУСТИМО!</p> <p>- Растирать обмороженную кожу - Помещать обмороженные конечности в теплую воду или обкладывать грелками - Смазывать кожу маслами или вазелином</p>

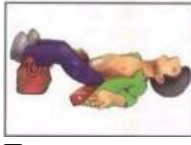
ОБМОРОК СХЕМА ДЕЙСТВИЙ В СЛУЧАЯХ ОБМОРОКА

1		2		<p>Если нет пульса на сонной артерии — приступить к комплексу реанимации</p> <hr/> <p>Если есть пульс на сонной артерии — приподнять ноги, расстегнуть ворот сорочки, ослабить галстук и поясной ремень</p> <hr/> <p style="text-align: center;">Надавить на болевую точку</p> <hr/> <p>Если в течение 3 минут сознание не появилось — повернуть пострадавшего на живот и приложить холод к голове</p> <hr/>
<p>Убедиться в наличии пульса на сонной артерии</p>		<p>Освободить грудную клетку от одежды и расстегнуть поясной ремень</p>		
3		4		<p>При появлении боли в животе или повторных обмороков — положить холод на живот</p> <hr/> <p>При тепловом ударе — перенести в прохладное место, приложить холод к голове и груди</p> <hr/>
<p>Приподнять ноги</p>		<p>Надавить на болевую точку</p>		
<p>НЕДОПУСТИМО!</p>				<p>В случаях голодного обморока — напоить сладким чаем</p> <hr/> <p>Во всех случаях обморока необходимо вызвать врача</p>
<p>- Прикладывать грелку к животу или пояснице при болях в животе или повторных обмороках</p> <p>- Кормить в случаях голодного обморока</p>				

СДАВЛИВАНИЕ КОНЕЧНОСТЕЙ; УКУСЫ ЗМЕЙ И НАСЕКОМЫХ

СХЕМА ДЕЙСТВИЙ В СЛУЧАЯХ ДЛИТЕЛЬНОГО СДАВЛИВАНИЯ КОНЕЧНОСТЕЙ	СХЕМА ДЕЙСТВИЙ В СЛУЧАЯХ УКУ- СОВ ЗМЕЙ И ЯДОВИТЫХ НАСЕКОМЫХ
Обложить придавленные конечности пакетами со льдом, снегом или холодной водой	Удалить жало из ранки При- ложить холод к месту укуса.
Дать 2-3 таблетки анальгина.	(К ранке от укуса гадюки приложить брюшком лягушку или наложить специальную повязку «КО- ЛЕТЕКС»)
Предложить обильное теплое питье	Закапать 5-6 капель галазолина или сано- рина в нос и ранку от укуса
Наложить защитные жгуты на сдавленные конечности до их освобождения	При укусах конечностей — обязательно наложить шину
Сразу же после освобождения туго за- бинтовать поврежденные конечности	Давать обильное и желательно сладкое пи- тье
Наложить шины	Тщательно следить за состоянием больного до прибытия врача
Повторно приложить холод к поврежденным поверхностям	При потере сознания — повернуть на жи- вот. При остановке сердца и дыхания — приступить к реанимации
Продолжать давать обильное теплое питье до прибытия врачей	
НЕДОПУСТИМО! -Устранять препятствие кровотоку (освобождать сдавленные конечности) до наложения защитных жгутов и приема пострадавшим большого количества жидкости -Согревать придавленные конечности	НЕДОПУСТИМО! - При потере сознания оставлять больного лежать на спине. -Использовать грелку или согревающие компрессы

ХИМИЧЕСКИЕ ОЖОГИ И ОТРАВЛЕНИЯ ГАЗАМИ

СХЕМА ДЕЙСТВИЙ В СЛУЧАЯХ ХИМИЧЕСКИХ ОЖОГОВ	СХЕМА ДЕЙСТВИЙ В СЛУЧАЯХ ОТРАВЛЕНИЯ ЯДОВИТЫМИ ГАЗАМИ
	Вынести на свежий воздух
При поражениях любой агрессивной жидкостью (кислотой, щелочью, растворителем, спецтопливом,	В случае отсутствия сознания и пульса на сонной артерии — приступить к комплексу реанимации
маслами и т.п.) — промывать	В случаях потери сознания более 4 минут — повернуть на живот и приложить холод к голове
под струей холодной воды	
до прибытия «Скорой помощи»	Во всех случаях вызвать «Скорую помощь»
НЕДОПУСТИМО! Использовать сильнодействующие и концентрированные растворы кислот и щелочей для реакции нейтрализации на коже пострадавшего	НЕДОПУСТИМО! Проводить искусственное дыхание изо рта в рот без использования специальных масок, защищающих спасателя от выдоха пострадавшего

ПОКАЗАНИЯ К ПРОВЕДЕНИЮ ОСНОВНЫХ МАНИПУЛЯЦИЙ

<p>КОГДА ТРЕБУЕТСЯ НЕМЕДЛЕННО НАНЕСТИ УДАР КУЛАКОМ ПО ГРУДИНЕ И ПРИСТУПИТЬ К СЕРДЕЧНО-ЛЕГОЧНОЙ РЕАНИМАЦИИ</p> <p>1. Нет сознания</p> <p>2. Нет реакции зрачков на свет</p> <p>3. Нет пульса на сонной артерии</p>	<p>КОГДА СЛЕДУЕТ НАКЛАДЫВАТЬ ДАВЯЩИЕ ПОВЯЗКИ</p> <p>1. При кровотечениях, если кровь пассивно стекает из раны.</p> <p>2. Сразу после освобождения конечностей при синдроме сдавливания</p>
<p>НЕДОПУСТИМО!</p>	<p>КОГДА СЛЕДУЕТ НЕМЕДЛЕННО НАЛОЖИТЬ КРОВООСТАНАВЛИВАЮЩИЙ ЖГУТ</p>
<p>1. ТЕРЯТЬ ВРЕМЯ НА ВЫЯСНЕНИЕ ОБСТОЯТЕЛЬСТВ СЛУЧИВШЕГОСЯ</p> <p>2. ПОДДАВАТЬСЯ ПАНИКЕ</p> <p>3. ТЕРЯТЬ ВРЕМЯ НА ОПРЕДЕЛЕНИЕ ПРИЗНАКОВ ДЫХАНИЯ</p>	<p>1. Алая кровь из раны вытекает фонтанирующей струей</p> <p>2. Над раной образуется валик из вытекающей крови</p> <p>3. Большое кровавое пятно на одежде или лужа крови возле пострадавшего</p>
	<p>КОГДА НЕОБХОДИМО НАКЛАДЫВАТЬ ЗАЩИТНЫЕ ЖГУТЫ</p>
	<p>В случаях синдрома сдавления до освобождения конечностей</p>

<p>КОГДА НЕОБХОДИМО НАКЛАДЫВАТЬ ШИНЫ НА КОНЕЧНОСТИ</p> <p>1. Видны костные отломки</p> <p>2. При жалобах на боль</p> <p>3. При деформации и отеках конечностей</p> <p>4. После освобождения придавленных конечностей</p> <p>5. При укусах ядовитых змей</p>	<p>КОГДА ПОСТРАДАВШИХ ПЕРЕНОСЯТ ТОЛЬКО НА ЖИВОТЕ</p> <p>1. В состоянии комы</p> <p>2. При частой рвоте</p> <p>3. В случаях ожогов спины</p> <p>4. При подозрении на повреждение спинного мозга, когда в наличии есть брезентовые носилки</p>
<p>КОГДА НЕОБХОДИМО ПЕРЕНОСИТЬ ПОСТРАДАВШИХ НА ЩИТЕ С ПОДЛОЖЕННЫМ ПОД КОЛЕНИ ВАЛИКОМ ИЛИ НА ВАКУУМНОСИЛКАХ В ПОЗЕ «ЛЯГУШКИ»</p> <p>1. При подозрении на перелом костей таза</p> <p>2. При подозрении на перелом верхней трети бедренной кости и повреждение тазобедренного сустава</p> <p>3. При подозрении на повреждение позвоночника и спинного мозга</p>	<p>КОГДА ПОСТРАДАВШИХ МОЖНО ПЕРЕНОСИТЬ И ПЕРЕВОЗИТЬ ТОЛЬКО СИДЯ ИЛИ ПОЛУСИДЯ</p> <p>1. При проникающих ранениях грудной клетки</p> <p>2. При ранениях шеи</p>
	<p>КОГДА ПОСТРАДАВШЕГО МОЖНО ПЕРЕНОСИТЬ ТОЛЬКО НА СПИНЕ С ПРИПОДНЯТЫМИ ИЛИ СОГНУТЫМИ В КОЛЕНАХ НОГАМИ</p>
	<p>1. При проникающих ранениях брюшной полости</p> <p>2. При большой кровопотере или при подозрении на внутреннее кровотечение</p>

ПРИЗНАКИ ОПАСНЫХ ПОВРЕЖДЕНИЙ И СОСТОЯНИЙ

<table border="1" style="width: 100%; border-collapse: collapse;"> <tr> <td style="text-align: center;">ПРИЗНАКИ ВНЕЗАПНОЙ СМЕРТИ (КОГДА КАЖДАЯ ПОТЕРЯННАЯ СЕКUNДА МОЖЕТ СТАТЬ РОКОВОЙ)</td> </tr> <tr> <td>1. Отсутствие сознания</td> </tr> <tr> <td>2. Нет реакции зрачков на свет</td> </tr> <tr> <td>3. Нет пульса на сонной артерии</td> </tr> <tr> <td style="text-align: center;">ПРИЗНАКИ БИОЛОГИЧЕСКОЙ СМЕРТИ (КОГДА ПРОВЕДЕНИЕ РЕАНИМАЦИИ БЕССМЫСЛЕННО)</td> </tr> <tr> <td>1. Высыхание роговицы глаза (появление «сеledочного» блеска)</td> </tr> <tr> <td>2. Деформация зрачка при осторожном сжатии глазного яблока пальцами.</td> </tr> <tr> <td>3. Появление трупных пятен</td> </tr> </table>	ПРИЗНАКИ ВНЕЗАПНОЙ СМЕРТИ (КОГДА КАЖДАЯ ПОТЕРЯННАЯ СЕКUNДА МОЖЕТ СТАТЬ РОКОВОЙ)	1. Отсутствие сознания	2. Нет реакции зрачков на свет	3. Нет пульса на сонной артерии	ПРИЗНАКИ БИОЛОГИЧЕСКОЙ СМЕРТИ (КОГДА ПРОВЕДЕНИЕ РЕАНИМАЦИИ БЕССМЫСЛЕННО)	1. Высыхание роговицы глаза (появление «сеledочного» блеска)	2. Деформация зрачка при осторожном сжатии глазного яблока пальцами.	3. Появление трупных пятен	<table border="1" style="width: 100%; border-collapse: collapse;"> <tr> <td style="text-align: center;">ПРИЗНАКИ КОМЫ</td> </tr> <tr> <td>1. Потеря сознания более чем на 4 минуты</td> </tr> <tr> <td>2. Обязательно есть пульс на сонной артерии</td> </tr> <tr> <td style="text-align: center;">ПРИЗНАКИ АРТЕРИАЛЬНОГО КРОВОТЕЧЕНИЯ</td> </tr> <tr> <td>1. Алая кровь из раны вытекает фонтанирующей струей</td> </tr> <tr> <td>2. Над раной образуется валик из вытекающей крови</td> </tr> <tr> <td>3. Большое кровавое пятно на одежде или лужа крови возле пострадавшего</td> </tr> <tr> <td style="text-align: center;">ПРИЗНАКИ ВЕНОЗНОГО КРОВОТЕЧЕНИЯ</td> </tr> <tr> <td>1. Кровь пассивно стекает из раны</td> </tr> <tr> <td>2. Очень темный цвет крови</td> </tr> </table>	ПРИЗНАКИ КОМЫ	1. Потеря сознания более чем на 4 минуты	2. Обязательно есть пульс на сонной артерии	ПРИЗНАКИ АРТЕРИАЛЬНОГО КРОВОТЕЧЕНИЯ	1. Алая кровь из раны вытекает фонтанирующей струей	2. Над раной образуется валик из вытекающей крови	3. Большое кровавое пятно на одежде или лужа крови возле пострадавшего	ПРИЗНАКИ ВЕНОЗНОГО КРОВОТЕЧЕНИЯ	1. Кровь пассивно стекает из раны	2. Очень темный цвет крови
ПРИЗНАКИ ВНЕЗАПНОЙ СМЕРТИ (КОГДА КАЖДАЯ ПОТЕРЯННАЯ СЕКUNДА МОЖЕТ СТАТЬ РОКОВОЙ)																			
1. Отсутствие сознания																			
2. Нет реакции зрачков на свет																			
3. Нет пульса на сонной артерии																			
ПРИЗНАКИ БИОЛОГИЧЕСКОЙ СМЕРТИ (КОГДА ПРОВЕДЕНИЕ РЕАНИМАЦИИ БЕССМЫСЛЕННО)																			
1. Высыхание роговицы глаза (появление «сеledочного» блеска)																			
2. Деформация зрачка при осторожном сжатии глазного яблока пальцами.																			
3. Появление трупных пятен																			
ПРИЗНАКИ КОМЫ																			
1. Потеря сознания более чем на 4 минуты																			
2. Обязательно есть пульс на сонной артерии																			
ПРИЗНАКИ АРТЕРИАЛЬНОГО КРОВОТЕЧЕНИЯ																			
1. Алая кровь из раны вытекает фонтанирующей струей																			
2. Над раной образуется валик из вытекающей крови																			
3. Большое кровавое пятно на одежде или лужа крови возле пострадавшего																			
ПРИЗНАКИ ВЕНОЗНОГО КРОВОТЕЧЕНИЯ																			
1. Кровь пассивно стекает из раны																			
2. Очень темный цвет крови																			
<table border="1" style="width: 100%; border-collapse: collapse;"> <tr> <td style="text-align: center;">ПРИЗНАКИ БЛЕДНО УТОПЛЕНИЯ</td> </tr> <tr> <td>1. Бледно-серый цвет кожи</td> </tr> <tr> <td>2. Широкий нереагирующий на свет зрачек</td> </tr> <tr> <td>3. Отсутствие пульса на сонной артерии</td> </tr> <tr> <td>4. Часто сухая, легко удаляемая платком пена в углах рта</td> </tr> <tr> <td style="text-align: center;">ПРИЗНАКИ ИСТИННОГО УТОПЛЕНИЯ</td> </tr> <tr> <td>1. Кожа лица и шеи с синюшным отеком</td> </tr> <tr> <td>2. Набухание сосудов шеи</td> </tr> <tr> <td>3. Обильные пенные выделения изо рта и носа</td> </tr> </table>	ПРИЗНАКИ БЛЕДНО УТОПЛЕНИЯ	1. Бледно-серый цвет кожи	2. Широкий нереагирующий на свет зрачек	3. Отсутствие пульса на сонной артерии	4. Часто сухая, легко удаляемая платком пена в углах рта	ПРИЗНАКИ ИСТИННОГО УТОПЛЕНИЯ	1. Кожа лица и шеи с синюшным отеком	2. Набухание сосудов шеи	3. Обильные пенные выделения изо рта и носа	<table border="1" style="width: 100%; border-collapse: collapse;"> <tr> <td style="text-align: center;">ПРИЗНАКИ СИНДРОМА СДАВЛЕНИЯ НИЖНИХ КОНЕЧНОСТЕЙ (ПОЯВЛЯЮТСЯ СПУСТЯ 15 МИНУТ)</td> </tr> <tr> <td>1. После освобождения сдавленной конечности — резкое ухудшение состояния пострадавшего</td> </tr> <tr> <td>2. Появление отека конечности с исчезновением рельефа мышц</td> </tr> <tr> <td>3. Отсутствие пульса у лодыжек</td> </tr> <tr> <td>4. Появление розовой или красной мочи</td> </tr> <tr> <td style="text-align: center;">ПРИЗНАКИ ОБМОРОКА</td> </tr> <tr> <td>1. Кратковременная потеря сознания (не более 3-4 минут)</td> </tr> <tr> <td>2. Потере сознания предшествуют: резкая слабость, головокружение, звон в ушах и потемнение в глазах</td> </tr> </table>	ПРИЗНАКИ СИНДРОМА СДАВЛЕНИЯ НИЖНИХ КОНЕЧНОСТЕЙ (ПОЯВЛЯЮТСЯ СПУСТЯ 15 МИНУТ)	1. После освобождения сдавленной конечности — резкое ухудшение состояния пострадавшего	2. Появление отека конечности с исчезновением рельефа мышц	3. Отсутствие пульса у лодыжек	4. Появление розовой или красной мочи	ПРИЗНАКИ ОБМОРОКА	1. Кратковременная потеря сознания (не более 3-4 минут)	2. Потере сознания предшествуют: резкая слабость, головокружение, звон в ушах и потемнение в глазах	
ПРИЗНАКИ БЛЕДНО УТОПЛЕНИЯ																			
1. Бледно-серый цвет кожи																			
2. Широкий нереагирующий на свет зрачек																			
3. Отсутствие пульса на сонной артерии																			
4. Часто сухая, легко удаляемая платком пена в углах рта																			
ПРИЗНАКИ ИСТИННОГО УТОПЛЕНИЯ																			
1. Кожа лица и шеи с синюшным отеком																			
2. Набухание сосудов шеи																			
3. Обильные пенные выделения изо рта и носа																			
ПРИЗНАКИ СИНДРОМА СДАВЛЕНИЯ НИЖНИХ КОНЕЧНОСТЕЙ (ПОЯВЛЯЮТСЯ СПУСТЯ 15 МИНУТ)																			
1. После освобождения сдавленной конечности — резкое ухудшение состояния пострадавшего																			
2. Появление отека конечности с исчезновением рельефа мышц																			
3. Отсутствие пульса у лодыжек																			
4. Появление розовой или красной мочи																			
ПРИЗНАКИ ОБМОРОКА																			
1. Кратковременная потеря сознания (не более 3-4 минут)																			
2. Потере сознания предшествуют: резкая слабость, головокружение, звон в ушах и потемнение в глазах																			

ПРИЗНАКИ ПЕРЕОХЛАЖДЕНИЯ	ПРИЗНАКИ ОБМОРОЖЕНИЯ НИЖНИХ КОНЕЧНОСТЕЙ
1. Озноб и дрожь	1. Потеря чувствительности
2. Нарушение сознания: -заторможенность и апатия; - бред и галлюцинации; - неадекватное поведение	2. Кожа бледная, твердая и холодная на ощупь
3. Посинение или побледнение губ	3. Нет пульса у лодыжек
4. Снижение температуры тела	4. При постукивании пальцем — «деревянный» звук
ПРИЗНАКИ ОТКРЫТОГО ПЕРЕЛОМА КОСТЕЙ КОНЕЧНОСТЕЙ	ПРИЗНАКИ ЗАКРЫТОГО ПЕРЕЛОМА КОСТЕЙ КОНЕЧНОСТИ
1. Видны костные отломки	1. Сильная боль при движении или нагрузке на конечность
2. Деформация и отек конечности	2. Деформация и отек конечности
3. Наличие раны, часто с кровотечением	3. Синюшный цвет кожи

Кормление тяжелобольных пациентов в постели ложкой

Кормление.

- ✓ Проверить t горячей пищи, капнув несколько капель себе на тыльную поверхность кисти.
- ✓ Предложить выпить (лучше через трубочку) несколько глотков жидкости.
- ✓ Кормить медленно:
 - называть каждое блюдо, предлагаемое пациенту;
 - наполнить ложку на 2/3 твердой (мягкой) пищей;
 - коснуться ложкой нижней губы, чтобы пациент открыл рот;
 - прикоснуться ложкой к языку и извлечь пустую ложку;
 - дать время прожевать и проглотить пищу;
 - предлагать питье после нескольких ложек пищи.
- ✓ Вытирать (при необходимости) губы салфеткой.
- ✓ Предложить пациенту прополоскать рот водой после еды.

Завершение кормления:

- ✓ Убрать после еды посуду и остатки пищи.
- ✓ Вымыть руки.



Кормление тяжелобольных пациентов с помощью поильника

Кормление:

- ✓ Переместить пациента набок или, в положение Фаулера (если позволит его состояние).
- ✓ Прикрыть шею и грудь пациента салфеткой.
- ✓ Кормить пациента из поильника небольшими порциями (глотками).

Окончание кормления:

- ✓ Дать прополоскать рот водой после кормления.
- ✓ Убрать салфетку с пациента.
- ✓ Помочь пациенту занять удобное положение.
- ✓ Убрать остатки пищи. Вымыть руки.

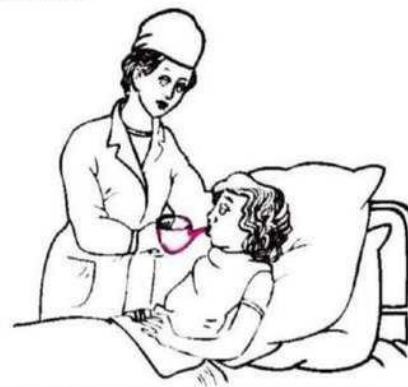

Примечание: В течении всей процедуры кормления пища должна быть теплой и выглядеть аппетитной.

Смена нательного белья

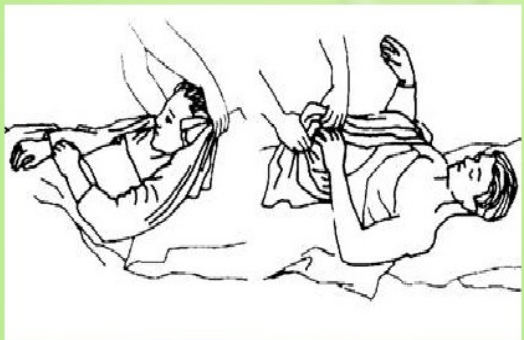
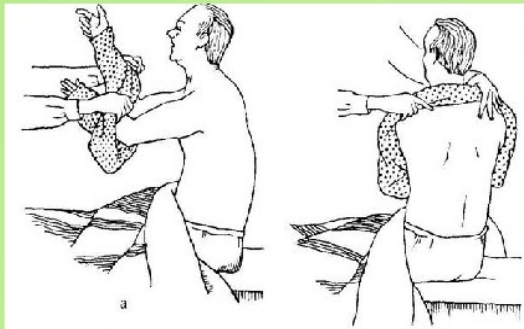

- ✓ Правой рукой поддерживают голову пациента за затылок, а левой рукой, захватив собранную на спине рубашку, аккуратно ее снимают, не касаясь грязной рубашкой лица пациента.
- ✓ Опускают голову пациента на подушку.
 - ✓ Освобождают руки из рукавов: сначала здоровую, потом больную.
- ✓ Надеть чистую рубашку на тяжело больного можно, выполняя все действия точно в обратной последовательности, т.е. собрав чистую рубашку по спинке, надеть рукав на больную руку, затем на здоровую; сложить руки на груди и, поддерживая правой рукой голову пациента, левой рукой надеть рубашку через отверстие горловины на голову больного, расправить рубашку донизу.

Смена постельного белья

Продольный способ смены постельного белья

1. Чистую простыню скатывают валиком по длине на 2/3.
2. Убирают одеяло, осторожно приподнимают голову пациента и убирают подушки.
3. Поворачивают пациента на бок от себя.
4. На освободившейся половине постели скатывают грязную простыню валиком к середине кровати (под пациента).
5. На освободившуюся часть кровати раскатывают подготовленную чистую простыню валиком к пациенту.
6. Поворачивают пациента на другой бок лицом к себе.
7. Убирают грязную простыню с освободившейся части кровати, расправляют чистую, натягивают и завлаивают со всех сторон под матрас.
8. Укладывают пациента на спину, подкладывают подушки в чистых наволочках.
9. Меняют пододеяльник, укрывают пациента одеялом.

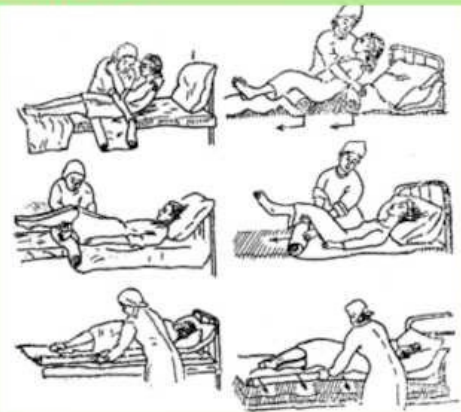

Поперечный способ смены постельного белья тяжело больному:

1. Простыню скатывают валиком по ширине на 2/3.
2. Просят санитарку приподнять пациента, поддерживая его за спину и плечи.
3. Убирают подушки, скатывают валиком грязную простыню к спине пациента.
4. Чистую простыню раскатывают валиком к спине пациента.
5. Подкладывают подушки в чистых наволочках, опускают пациента на подушки.
6. Просят санитарку приподнять пациента в области таза.
7. Скатывают грязную простыню с освободившейся части кровати и раскатывают чистую, кладут пациента.
8. Просят санитарку приподнять ноги пациента.
9. Убирают с кровати грязную простыню, раскатывают до юнца чистую.
10. Чистую простыню со всех сторон подворачивают под матрас.
11. Меняют пододеяльник, укрывают пациента.

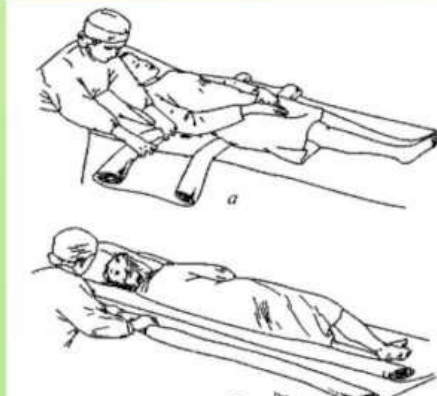

ПРОФИЛАКТИКА ПРОЛЕЖНЕЙ

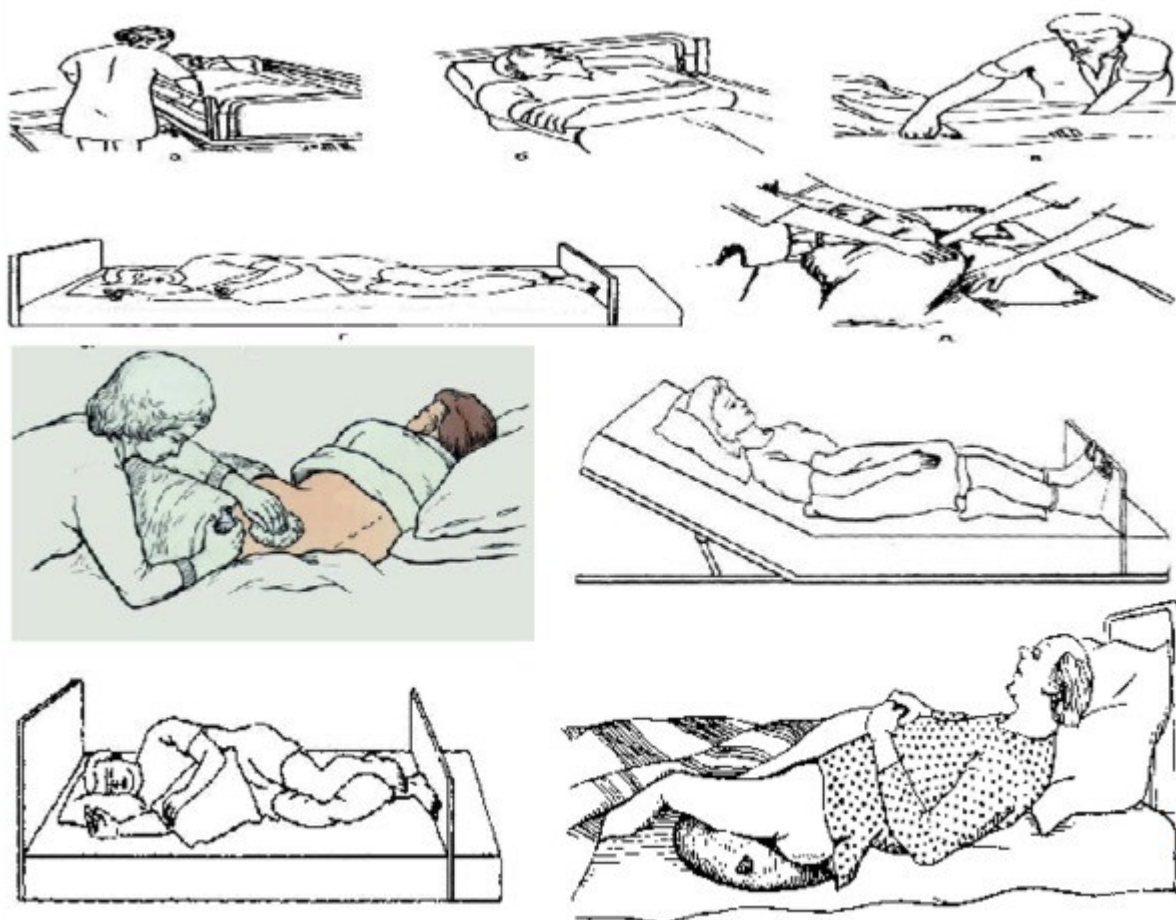

Подача судна, мочеприемника тяжелобольному



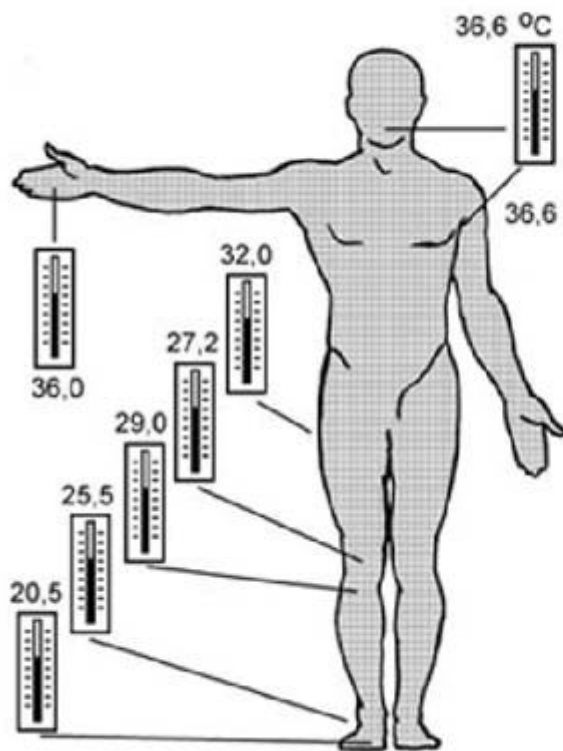

Термометрия тела человека

Измерение температуры тела (термометрия)

Измерение температуры тела проводится, как правило, дважды в день: утром в 7-8 ч и вечером в 17-18 ч. Следует отметить, что температура тела минимальная рано утром (между 3 и 6 ч), а максимальная - во второй половине дня (между 17 и 21 ч).

Чаще всего термометрию проводят в подмышечной впадине, реже в паховой складке (у детей).

В областях, используемых для измерения температуры тела, не должно быть воспалительного процесса, так как последний даёт местное повышение температуры.

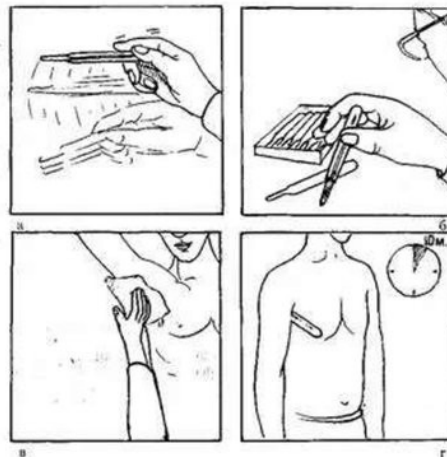

Методика измерения пульса на различных артериях



- 1 — височной;
- 2 — плечевой;
- 3 — тыльной артерии стопы;
- 4 — лучевой;
- 5 — задней большеберцовой;
- 6 — бедренной;
- 7 — подколенной.

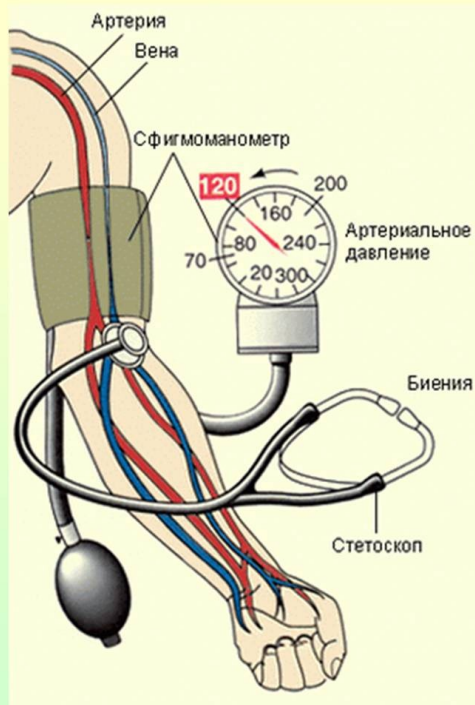

- Прибор надевают на руку; давление в нём увеличивают примерно до 200 миллиметров ртутного столба.
- Затем из сфигмоманометра медленно выпускают воздух, непрерывно прослушивая пульс.
- Таким образом последовательно находят сначала артериальное давление, а затем венозное.

Давление крови измеряется сфигмоманометром (тонометром)

ЛИСТ РЕГИСТРАЦИИ ИЗМЕНЕНИЙ

№ п/п	Содержание изменения	Реквизиты документа об утверждении изменения	Дата введения изменения
1.			



**Министерство науки и высшего образования Российской Федерации
Федеральное государственное бюджетное образовательное учреждение
высшего образования
«Российский государственный социальный университет»**

УТВЕРЖДАЮ

**И.о. декана факультета политических и
социальных технологий**

/Пивнева С.В./

28.03.2023 г.

МЕТОДИЧЕСКИЕ МАТЕРИАЛЫ ПО ДИСЦИПЛИНЕ (МОДУЛЮ)

КОМПЬЮТЕРНЫЕ ВИРУСЫ И АНТИВИРУСНЫЕ СРЕДСТВА

Направление подготовки

«Безопасность информационных технологий в правоохранительной сфере»

Направленность

«Технологии защиты информации в правоохранительной сфере (по отрасли или в сфере профессиональной деятельности)»

**ОБРАЗОВАТЕЛЬНАЯ ПРОГРАММА ВЫСШЕГО ОБРАЗОВАНИЯ -
ПРОГРАММА БАКАЛАВРИАТА**

Форма обучения

Очная

Москва, 2023 г.

Методические материалы по дисциплине (модулю) «**Компьютерные вирусы и антивирусные средства**» разработана на основании федерального государственного образовательного стандарта высшего образования – *специалитета* по специальности 10.05.05 Безопасность информационных технологий в правоохранительной сфере, утвержденного приказом Министерства образования и науки Российской Федерации от 26.11.2020г. № 1612, учебного плана по основной профессиональной образовательной программе высшего образования - программе *специалитета* по специальности 10.05.05 Безопасность информационных технологий в правоохранительной сфере (далее – «ОПОП»).

Методические материалы по дисциплине (модулю) разработаны рабочей группой в составе: канд. пед. наук, доцент С.В. Крапивка, старший преподаватель Скороходов С.В.

Методические материалы по дисциплине (модулю) обсуждены и утверждены на заседании кафедры информационных технологий, искусственного интеллекта и общественно-социальных технологий цифрового общества факультета социальных и политических технологий (Протокол № 7 от «28» марта 2023 года)

Заведующий кафедрой
канд. пед. наук, доцент



С.В. Крапивка

(подпись)

Методические материалы по дисциплине (модулю) рецензированы и рекомендованы к утверждению:

ФГБОУ ВО «Московский политехнический университет», НОЦ инфокогнитивных технологий, доктор технических наук, профессор



Н.И. Гданский

(подпись)

канд. техн. наук, доцент кафедры информационных технологий, искусственного интеллекта и общественно-социальных технологий цифрового общества факультета политических и социальных технологий



В.Л. Симонов

(подпись)

Согласовано

Научная библиотека, директор



И.Г. Маляр

СОДЕРЖАНИЕ

1. МЕТОДИЧЕСКИЕ МАТЕРИАЛЫ К ЛЕКЦИОННЫМ, ПРАКТИЧЕСКИМ ЗАНЯТИЯМ.....	6
1.1. Методические материалы к проведению лекционных занятий по дисциплине (модулю).....	6
1.2. Методические материалы по подготовке к практическим занятиям по дисциплине (модулю)	8

1. Нефедов, В. И. Общая теория связи : учебник для вузов / В. И. Нефедов, А. С. Сигов ; под редакцией В. И. Нефедова. — Москва : Издательство Юрайт, 2023. — 495 с. — (Высшее образование). — ISBN 978-5-534-01326-9. — URL : <https://urait.ru/bcode/511124> **Ошибка! Закладка не определена.**

2. Вадутов, О. С. Электроника. Математические основы обработки сигналов : учебник и практикум для вузов / О. С. Вадутов. — Москва : Издательство Юрайт, 2022. — 307 с. — (Высшее образование). — ISBN 978-5-9916-6551-3. — Текст : электронный // Образовательная платформа Юрайт [сайт]. — URL: <https://urait.ru/bcode/490314> **Ошибка! Закладка не определена.**

Дополнительная литература Ошибка! Закладка не определена.

1. Прикладные методы цифровой обработки сигналов в радиотехнических системах : учебное пособие : [16+] / А. М. Макаров, П. П. Клименко, В. Т. Корниенко [и др.] ; Южный федеральный университет. — Ростов-на-Дону ; Таганрог : Южный федеральный университет, 2021. — 130 с. : ил., табл., схем. — Режим доступа: по подписке. —

URL: <https://biblioclub.ru/index.php?page=book&id=683927> (дата обращения: 09.03.2023). —

Библиогр. в кн. — ISBN 978-5-9275-3802-7. — Текст : электронный. **Ошибка! Закладка не определена.**

2. Васильев, К. К. Теория электрической связи : учебное пособие : [16+] / К. К. Васильев, В. А. Глушков, А. Г. Нестеренко. — Москва ; Вологда : Инфра-Инженерия, 2021. — 468 с. : ил., табл., схем., граф. — Режим доступа: по подписке. —

URL: <https://biblioclub.ru/index.php?page=book&id=618556> (дата обращения: 09.03.2023). —

Библиогр. в кн. — ISBN 978-5-9729-0726-7. — Текст : электронный. **Ошибка! Закладка не определена.**

1. Нефедов, В. И. Общая теория связи : учебник для вузов / В. И. Нефедов, А. С. Сигов ; под редакцией В. И. Нефедова. — Москва : Издательство Юрайт, 2023. — 495 с. — (Высшее образование). — ISBN 978-5-534-01326-9. — URL : <https://urait.ru/bcode/511124> **Ошибка!**

Закладка не определена.

2. Вадутов, О. С. Электроника. Математические основы обработки сигналов : учебник и практикум для вузов / О. С. Вадутов. — Москва : Издательство Юрайт, 2022. — 307 с. — (Высшее образование). — ISBN 978-5-9916-6551-3. — Текст : электронный // Образовательная платформа Юрайт [сайт]. — URL: <https://urait.ru/bcode/490314> **Ошибка! Закладка не определена.**

Дополнительная литература Ошибка! Закладка не определена.

1. Прикладные методы цифровой обработки сигналов в радиотехнических системах : учебное пособие : [16+] / А. М. Макаров, П. П. Клименко, В. Т. Корниенко [и др.] ; Южный федеральный университет. — Ростов-на-Дону ; Таганрог : Южный федеральный университет, 2021. — 130 с. : ил., табл., схем. — Режим доступа: по подписке. —

URL: <https://biblioclub.ru/index.php?page=book&id=683927> (дата обращения: 09.03.2023). —

Библиогр. в кн. – ISBN 978-5-9275-3802-7. – Текст : электронный. **Ошибка! Закладка не определена.**

2. Васильев, К. К. Теория электрической связи : учебное пособие : [16+] / К. К. Васильев, В. А. Глушков, А. Г. Нестеренко. – Москва ; Вологда : Инфра-Инженерия, 2021. – 468 с. : ил., табл., схем., граф. – Режим доступа: по подписке. –

URL: <https://biblioclub.ru/index.php?page=book&id=618556> (дата обращения: 09.03.2023). –

Библиогр. в кн. – ISBN 978-5-9729-0726-7. – Текст : электронный. **Ошибка! Закладка не определена.**

1. Нефедов, В. И. Общая теория связи : учебник для вузов / В. И. Нефедов, А. С. Сигов ; под редакцией В. И. Нефедова. — Москва : Издательство Юрайт, 2023. — 495 с. — (Высшее образование). — ISBN 978-5-534-01326-9. — URL : <https://urait.ru/bcode/511124> **Ошибка! Закладка не определена.**

2. Вадутов, О. С. Электроника. Математические основы обработки сигналов : учебник и практикум для вузов / О. С. Вадутов. — Москва : Издательство Юрайт, 2022. — 307 с. — (Высшее образование). — ISBN 978-5-9916-6551-3. — Текст : электронный // Образовательная платформа Юрайт [сайт]. — URL: <https://urait.ru/bcode/490314> **Ошибка! Закладка не определена.**

Дополнительная литература Ошибка! Закладка не определена.

1. Прикладные методы цифровой обработки сигналов в радиотехнических системах : учебное пособие : [16+] / А. М. Макаров, П. П. Клименко, В. Т. Корниенко [и др.] ; Южный федеральный университет. – Ростов-на-Дону ; Таганрог : Южный федеральный университет, 2021. – 130 с. : ил., табл., схем. – Режим доступа: по подписке. –

URL: <https://biblioclub.ru/index.php?page=book&id=683927> (дата обращения: 09.03.2023). –

Библиогр. в кн. – ISBN 978-5-9275-3802-7. – Текст : электронный. **Ошибка! Закладка не определена.**

2. Васильев, К. К. Теория электрической связи : учебное пособие : [16+] / К. К. Васильев, В. А. Глушков, А. Г. Нестеренко. – Москва ; Вологда : Инфра-Инженерия, 2021. – 468 с. : ил., табл., схем., граф. – Режим доступа: по подписке. –

URL: <https://biblioclub.ru/index.php?page=book&id=618556> (дата обращения: 09.03.2023). –

Библиогр. в кн. – ISBN 978-5-9729-0726-7. – Текст : электронный. **Ошибка! Закладка не определена.**

1. Нефедов, В. И. Общая теория связи : учебник для вузов / В. И. Нефедов, А. С. Сигов ; под редакцией В. И. Нефедова. — Москва : Издательство Юрайт, 2023. — 495 с. — (Высшее образование). — ISBN 978-5-534-01326-9. — URL : <https://urait.ru/bcode/511124> **Ошибка! Закладка не определена.**

2. Вадутов, О. С. Электроника. Математические основы обработки сигналов : учебник и практикум для вузов / О. С. Вадутов. — Москва : Издательство Юрайт, 2022. — 307 с. — (Высшее образование). — ISBN 978-5-9916-6551-3. — Текст : электронный // Образовательная платформа Юрайт [сайт]. — URL: <https://urait.ru/bcode/490314> **Ошибка! Закладка не определена.**

Дополнительная литература Ошибка! Закладка не определена.

1. Прикладные методы цифровой обработки сигналов в радиотехнических системах : учебное пособие : [16+] / А. М. Макаров, П. П. Клименко, В. Т. Корниенко [и др.] ; Южный федеральный университет. – Ростов-на-Дону ; Таганрог : Южный федеральный университет, 2021. – 130 с. : ил.,

табл., схем. – Режим доступа: по подписке. –

URL: <https://biblioclub.ru/index.php?page=book&id=683927> (дата обращения: 09.03.2023). –

Библиогр. в кн. – ISBN 978-5-9275-3802-7. – Текст : электронный. **Ошибка! Закладка не определена.**

2. Васильев, К. К. Теория электрической связи : учебное пособие : [16+] / К. К. Васильев, В. А. Глушков, А. Г. Нестеренко. – Москва ; Вологда : Инфра-Инженерия, 2021. – 468 с. : ил., табл., схем., граф. – Режим доступа: по подписке. –

URL: <https://biblioclub.ru/index.php?page=book&id=618556> (дата обращения: 09.03.2023). –

Библиогр. в кн. – ISBN 978-5-9729-0726-7. – Текст : электронный. **Ошибка! Закладка не определена.**

1. Нефедов, В. И. Общая теория связи : учебник для вузов / В. И. Нефедов, А. С. Сигов ; под редакцией В. И. Нефедова. — Москва : Издательство Юрайт, 2023. — 495 с. — (Высшее образование). — ISBN 978-5-534-01326-9. — URL : <https://urait.ru/bcode/511124> **Ошибка!**

Закладка не определена.

2. Вадутов, О. С. Электроника. Математические основы обработки сигналов : учебник и практикум для вузов / О. С. Вадутов. — Москва : Издательство Юрайт, 2022. — 307 с. — (Высшее образование). — ISBN 978-5-9916-6551-3. — Текст : электронный // Образовательная платформа Юрайт [сайт]. — URL: <https://urait.ru/bcode/490314> **Ошибка! Закладка не определена.**

Закладка не определена.

Дополнительная литература Ошибка! Закладка не определена.

1. Прикладные методы цифровой обработки сигналов в радиотехнических системах : учебное пособие : [16+] / А. М. Макаров, П. П. Клименко, В. Т. Корниенко [и др.] ; Южный федеральный университет. – Ростов-на-Дону ; Таганрог : Южный федеральный университет, 2021. – 130 с. : ил., табл., схем. – Режим доступа: по подписке. –

URL: <https://biblioclub.ru/index.php?page=book&id=683927> (дата обращения: 09.03.2023). –

Библиогр. в кн. – ISBN 978-5-9275-3802-7. – Текст : электронный. **Ошибка! Закладка не определена.**

2. МЕТОДИЧЕСКИЕ РЕКОМЕНДАЦИИ ДЛЯ ОБУЧАЮЩИХСЯ ПО ОСВОЕНИЮ ДИСЦИПЛИНЫ (МОДУЛЯ) И САМОСТОЯТЕЛЬНОЙ РАБОТЕ 14

3. МЕТОДИЧЕСКИЕ МАТЕРИАЛЫ, ОПРЕДЕЛЯЮЩИЕ ПРОЦЕДУРЫ ОЦЕНИВАНИЯ ЗНАНИЙ, УМЕНИЙ, НАВЫКОВ И (ИЛИ) ОПЫТА ДЕЯТЕЛЬНОСТИ, ХАРАКТЕРИЗУЮЩИХ ЭТАПЫ ФОРМИРОВАНИЯ КОМПЕТЕНЦИЙ 23

3.1. Организационные основы применения балльно-рейтинговой системы оценки успеваемости обучающихся по дисциплине (модулю) 23

3.2. Проведение текущего контроля успеваемости обучающихся по дисциплине (модулю) в соответствии с балльно-рейтинговой системой оценки успеваемости обучающегося 23

3.3. Проведение промежуточной аттестации обучающихся по дисциплине (модулю) в соответствии с балльно-рейтинговой системой оценки успеваемости обучающегося 24

ЛИСТ РЕГИСТРАЦИИ ИЗМЕНЕНИЙ 26

1. МЕТОДИЧЕСКИЕ МАТЕРИАЛЫ К ЛЕКЦИОННЫМ, ПРАКТИЧЕСКИМ ЗАНЯТИЯМ

1.1. Методические материалы к проведению лекционных занятий по дисциплине (модулю)

Лекция - один из методов обучения, одна из основных системообразующих форм организации учебного процесса в вузе. Лекционное занятие представляет собой систематическое, последовательное, монологическое изложение педагогическим работником учебного материала, как правило, теоретического характера. Такое занятие представляет собой элемент технологии представления учебного материала путем логически стройного, систематически последовательного и ясного изложения.

Цель лекции – организация целенаправленной познавательной деятельности обучающихся по овладению программным материалом дисциплины (модуля). Чтение курса лекций позволяет дать связанное, последовательное изложение материала в соответствии с новейшими данными науки, сообщить слушателям основное содержание предмета в целостном, систематизированном виде. В ряде случаев лекция выполняет функцию основного источника информации: при отсутствии учебников и учебных пособий, чаще по новым курсам; в случае, когда новые научные данные по той или иной теме не нашли отражения в учебниках; отдельные разделы и темы очень сложны для самостоятельного изучения. В таких случаях только лектор может методически помочь обучающимся в освоении сложного материала.

Возможные формы проведения лекций:

- Вводная лекция – один из наиболее важных и трудных видов лекции при чтении систематических курсов. От успеха этой лекции во многом зависит успех усвоения всего курса. Она может содержать: определение дисциплины (модуля); краткую историческую справку о дисциплине (модуле); цели и задачи дисциплины (модуля), ее роль в общей системе обучения и связь со смежными дисциплинами (модулями); основные проблемы (понятия и определения) данной науки; основную и дополнительную учебную литературу; особенности самостоятельной работы обучающихся над дисциплиной (модулем) и формы участия в научно-исследовательской работе; отчетность по курсу.

- Информационная лекция ориентирована на изложение и объяснение обучающимся научной информации, подлежащей осмыслению и запоминанию. Это самый традиционный тип лекций в практике высшей школы.

- Заключительная лекция предназначена для обобщения полученных знаний и раскрытия перспектив дальнейшего развития данной науки.

- Обзорная лекция – это систематизация научных знаний на высоком уровне, допускающая большое число ассоциативных связей в процессе осмысления информации, излагаемой при раскрытии внутрипредметной и межпредметной связей, исключая детализацию и конкретизацию. Как правило, стержень излагаемых теоретических положений составляет научно-понятийная и концептуальная основа всего курса или крупных его разделов.

- Лекция-беседа - непосредственный контакт педагогического работника с аудиторией - диалог. По ходу лекции педагогический работник задает вопросы для выяснения мнений и уровня осведомленности обучающихся по рассматриваемой проблеме.

- Лекция-дискуссия - свободный обмен мнениями в ходе изложения лекционного материала. Педагогический работник активизирует участие в обсуждении отдельными вопросами, сопоставляет между собой различные мнения и тем самым развивает дискуссию, стремясь направить ее в нужное русло.

- Лекция с применением обратной связи включает в себе то, что в начале и конце каждого раздела лекции задаются вопросы. Первый - для того, чтобы узнать, насколько обучающиеся ориентируются в излагаемом материале, вопрос в конце раздела предназначен для выяснения степени усвоения только что изложенного материала. При

неудовлетворительных результатах контрольного опроса педагогический работник возвращается к уже прочитанному разделу, изменив при этом методику подачи материала.

- Проблемная лекция опирается на логику последовательно моделируемых проблемных ситуаций путем постановки проблемных вопросов или предъявления проблемных задач. Проблемный вопрос - это диалектическое противоречие, требующее для своего решения размышления, сравнения, поиска, приобретения и применения новых знаний. Проблемная задача содержит дополнительную вводную информацию и при необходимости некоторые ориентиры поиска ее решения.

- Программированная лекция - консультация – педагогический работник сам составляет и предлагает обучающимся вопросы. На подготовленные вопросы педагогический работник сначала просит ответить обучающихся, а затем проводит анализ и обсуждение неправильных ответов. В лекциях можно использовать наглядные материалы, а также подготовить презентацию. Что касается презентации, то в качестве визуальной поддержки ее можно органично интегрировать во все вышеупомянутые лекции. В то же время лекцию-презентацию возможно выделить и в качестве самостоятельной формы. Лекция-презентация должна отражать суть основных и (или) проблемных вопросов лекции, на которые особо следует обратить внимание обучающихся. В условиях применения активного метода проведения занятий презентация представляется весьма удачным способом донесения информации до слушателей. Единственное, на что следует обратить внимание при подготовке слайдов, - это их оформление и текст. Слайд не должен быть перегружен картинками и лишней информацией, которая будет отвлекать от основного аспекта того или иного вопроса лекции. Во время лекции можно задавать вопросы аудитории в отношении того или иного слайда, тем самым еще больше вовлекая обучающихся в проблематику.

Краткое содержание лекционных занятий

Наименование разделов и тем	Содержание учебного материала
Модуль 1 (Семестр 6)	
Раздел 1.1 Общие характеристики компьютерных вирусов	Понятие компьютерные вирусы. Классификация компьютерных вирусов. Программы-агенты. Сетевые вирусы. «Черви», «трояны». Макровирусы. Файловые вирусы. Загрузочные вирусы. Пути проникновения вируса в компьютер. Вредоносные действия вирусов. Ущерб и угрозы безопасности, связанные с вредоносными программами. Описание вредоносных действий вирусов. Вирусы Zero-day Руткиты, работающие в user-mode. Атаки на GUI. Методики загрузки информации из Интернета. Троянские программы категории Trojan-Downloader. DDoS атаки. Перегрузка каналов связи. Атака с помощью переполнения пакетами SYN.
Раздел 1.2 Вредоносные программы	Признаки, характерные для зараженных компьютеров. Явные, косвенные и скрытые проявления вредоносных программ. Способы поиска проявлений вредоносных программ. Признаки заражения сайтов вредоносным ПО. Заражение с помощью методов простой переадресации. Антируткиты. Использование ловушек для антируткитов. Основные методы защиты вредоносных программ от удаления: watchdog, метод троянского потока, блокировка доступа к файлу, пересоздание ключей реестра.
Модуль 2 ЦИФРОВЫЕ ФИЛЬТРЫ. ПРЕОБРАЗОВАНИЕ ФУРЬЕ (Семестр 7)	
Раздел 2.1 Обнаружение и профилактика вирусов	Технологии сигнатурного анализа (реактивной защиты). Технологии вероятностного анализа (проактивной защиты). Эвристический анализ. Метод контроля активности HIPS - размещаемая система предотвращения вторжений. Виртуальные технологии. VIPS – метод контроля активности. Поведенческий анализ. Поведенческие анализаторы. Анализ контрольных сумм. Методы ограничения выполнения операций. Песочница (sandbox). Методы контроля целостности ПО и ОС. Сканер целостности. Периодическое сканирование при запуске. Экран файловой системы. Экран почты. Веб-экран.

	Экран Р2Р. Экран интернет-чатков. Сетевой экран. Экран сценариев. Экран поведения.
Раздел 2.2 Антивирусные средства и системы.	Классификации антивирусных средств. Препятствие проникновению вредоносного ПО в систему. Устранение вирусов из компьютерной системы. Пример защитных экранов антивируса Avast. Антивирусные программы: антивирусные блокировщики; ревизоры; полифаги; полифаги-мониторы. Антивирусные комплексы: комплекс для защиты рабочих станций; комплекс для защиты файловых серверов; комплекс для защиты почтовых систем; комплекс для защиты шлюзов. Основные функции антивирусных средств: обнаружение вирусов, дезактивация вируса, лечение, прививка. Примеры антивирусных средств.
Раздел 2.3 Комплексная система антивирусной защиты	Модули, содержащие компоненты проактивной защиты, компонент Анти-Шпион в Антивирусе Касперского. Тестовые вирусы. Лечение инфицированных файлов. Файловый Антивирус. Помещение файлов на карантин. Передача вируса по E-mail, почтовый Антивирус. Протоколы, поддерживаемые Почтовым антивирусом в Антивирусе Касперского. Пути внесения изменений в настройки унаследованной задачи. Использование лицензионного ключа в приложениях Лаборатории Касперского. Назначение, содержание КСАЗ. Уровень защиты шлюзов. Защита почтовых систем. Уровень защиты серверов и рабочих станций. Классы защищенности средств антивирусной защиты. ГОСТ Р 51188-98. Приказ ФСТЭК России от 20 марта 2012 г. N 28 «Требования к средствам антивирусной защиты». Приказ ФСТЭК России от 14 марта 2014 г. N 31 «Об утверждении Требований к обеспечению защиты информации в автоматизированных системах управления производственными и технологическими процессами».

1.2. Методические материалы по подготовке к практическим занятиям по дисциплине (модулю)

Практические (семинарские) занятия - одна из форм учебного занятия, направленная на развитие самостоятельности обучающихся и приобретение умений и навыков. Данные учебные занятия углубляют, расширяют, детализируют полученные ранее знания. Практическое занятие предполагает выполнение обучающимися по заданию и под руководством преподавателей одной или нескольких практических работ.

Цель практических занятий и семинаров состоит в развитии познавательных способностей, самостоятельности мышления и творческой активности обучающихся; углублении, расширении, детализировании знаний, полученных на лекции в обобщенной форме, и содействии выработке навыков профессиональной деятельности. В отдельных случаях на практических занятиях и семинарах руководителем занятия сообщаются дополнительные знания.

Для достижения поставленных целей и решения требуемого перечня задач практические занятия и семинары проводятся традиционными технологиями или с использованием активных и интерактивных образовательных технологий.

Возможные формы проведения практических (семинарских) занятий:

- Деловая игра - это метод группового обучения совместной деятельности в процессе решения общих задач в условиях максимально возможного приближения к реальным проблемным ситуациям. Имитационные игры - на занятиях имитируется деятельность какой-либо организации, предприятия или его подразделения. Имитироваться могут события, конкретная деятельность людей (деловое совещание, обсуждение плана) и обстановка, условия, в которых происходит событие или осуществляется деятельность (кабинет начальника цеха, зал заседаний). Исполнение ролей (ролевые игры) - в этих играх отрабатывается тактика поведения, действий, выполнение функций и обязанностей конкретного лица. Для проведения игр с исполнением роли разрабатывается модель-пьеса ситуации, между студентами распределяются роли с «обязательным содержанием», характеризующиеся различными интересами; в процессе их взаимодействия должно быть

найден компромиссное решение. «Деловой театр» (метод инсценировки) - в нем разыгрывается какая-либо ситуация, поведение человека в этой обстановке, обучающийся должен вжиться в образ определенного лица, понять его действия, оценить обстановку и найти правильную линию поведения. Основная задача метода инсценировки - научить ориентироваться в различных обстоятельствах, давать объективную оценку своему поведению, учитывать возможности других людей, влиять на их интересы, потребности и деятельность, не прибегая к формальным атрибутам власти, к приказу.

- Игровое проектирование - является практическим занятием или циклом занятий, суть которых состоит в разработке инженерного, конструкторского, технологического и других видов проектов в игровых условиях, максимально воссоздающих реальность. Этот метод отличается высокой степенью сочетания индивидуальной и совместной работы обучающихся.

- Познавательные-дидактические игры не относятся к деловым играм. Они предполагают лишь включение изучаемого материала в необычный игровой контекст и иногда содержат лишь элементы ролевых игр. Такие игры могут проводиться в виде копирования научных, культурных, социальных явлений (конкурс знатоков, «Поле чудес», КВН и т.д.) и в виде предметно-содержательных моделей, (например, игры-путешествия, когда надо разработать рациональный маршрут, пользуясь различными картами).

- Анализ конкретных ситуаций. Конкретная ситуация – это любое событие, которое содержит в себе противоречие или вступает в противоречие с окружающей средой. Ситуации могут нести в себе как позитивный, так и отрицательный опыт. Все ситуации делятся на простые, критические и экстремальные.

- Кейс-метод (от английского case – случай, ситуация) – усовершенствованный метод анализа конкретных ситуаций, метод активного проблемно-ситуационного анализа, основанный на обучении путем решения конкретных задач – ситуаций (решение кейсов). Непосредственная цель метода case-study - обучающиеся должны проанализировать ситуацию, разобраться в сути проблем, предложить возможные решения и выбрать лучшее из них. Кейсы делятся на практические (отражающие реальные жизненные ситуации), обучающие (искусственно созданные, содержащие значительные элементы условности при отражении в нем жизни) и исследовательские (ориентированные на проведение исследовательской деятельности посредством применения метода моделирования). Метод конкретных ситуаций (метод case-study) относится к неигровым имитационным активным методам обучения.

- Тренинг (англ. training от train — обучать, воспитывать) – метод активного обучения, направленный на развитие знаний, умений и навыков и социальных установок. Тренинг – форма интерактивного обучения, целью которого является развитие компетентности межличностного и профессионального поведения в общении. Достоинство тренинга заключается в том, что он обеспечивает активное вовлечение всех участников в процесс обучения. Можно выделить основные типы тренингов по критерию направленности воздействия и изменений – навыков, психотерапевтический, социально-психологический, бизнес-тренинг.

- Метод Сократа (Майевтика) – метод вопросов, предполагающих критическое отношение к догматическим утверждениям, называется еще как метод «сократовской иронии». Это умение извлекать скрытое в человеке знание с помощью искусных наводящих вопросов, подразумевающего короткий, простой и заранее предсказуемый ответ.

- Интерактивная лекция – выступление ведущего обучающего перед большой аудиторией с применением следующих активных форм обучения: дискуссия, беседа, демонстрация слайдов или учебных фильмов, мозговой штурм.

- Групповая, научная дискуссия, диспут. Дискуссия — это целенаправленное обсуждение конкретного вопроса, сопровождающееся обменом мнениями, идеями между двумя и более лицами. Задача дискуссии - обнаружить различия в понимании вопроса и в споре установить истину. Дискуссии могут быть свободными и управляемыми. К технике управляемой дискуссии относятся: четкое определение цели, прогнозирование реакции

оппонентов, планирование своего поведения, ограничение времени на выступления и их заданная очередность. Разновидностью свободной дискуссии является форум, где каждому желающему дается неограниченное время на выступление, при условии, что его выступление вызывает интерес аудитории. Каждый конкретный форум имеет свою тематику — достаточно широкую, чтобы в её пределах можно было вести многоплановое обсуждение.

- Дебаты – это чётко структурированный и специально организованный публичный обмен мыслями между двумя сторонами по актуальным темам. Это разновидность публичной дискуссии участников дебатов, направляющая на переубеждение в своей правоте третьей стороны, а не друг друга. Поэтому вербальные и невербальные средства, которые используются участниками дебатов, имеют целью получения определённого результата — сформировать у слушателей положительное впечатление от собственной позиции.

- Метод работы в малых группах. Групповое обсуждение кого-либо вопроса направлено на достижение лучшего взаимопонимания и нахождения истины. Групповое обсуждение способствует лучшему усвоению изучаемого материала. Оптимальное количество участников - 5-7 человек. Перед обучающимися ставится проблема, выделяется определенное время, в течение которого они должны подготовить аргументированный обдуманный ответ. Педагогический работник может устанавливать правила проведения группового обсуждения – задавать определенные рамки обсуждения, ввести алгоритм выработки общего мнения, назначить лидера и др.

- Круглый стол - общество, собрание в рамках более крупного мероприятия (съезда, симпозиума, конференции). Мероприятие, как правило, на которое приглашаются эксперты и специалисты из разных сфер деятельности для обсуждения актуальных вопросов. Данная модель обсуждения, основываясь на соглашениях, в качестве итогов даёт результаты, которые, в свою очередь, являются новыми соглашениями.

- Коллоквиум - (лат. colloquium — разговор, беседа) - одна из форм учебных занятий в системе образования, имеющая целью выяснение и повышение знаний обучающихся. На коллоквиумах обсуждаются: отдельные части, разделы, темы, вопросы изучаемого курса (обычно не включаемые в тематику семинарских и других практических учебных занятий), рефераты, проекты и др. работы обучающихся. Это научные собрания, на которых заслушиваются и обсуждаются доклады. Коллоквиум – это и форма контроля, массового опроса, позволяющая преподавателю в сравнительно небольшой срок выяснить уровень знаний студентов по данной теме дисциплины. Коллоквиум проходит обычно в форме дискуссии, в ходе которой обучающимся предоставляется возможность высказать свою точку зрения на рассматриваемую проблему, учиться обосновывать и защищать ее. Аргументируя и отстаивая свое мнение, обучающийся в то же время демонстрирует, насколько глубоко и осознанно он усвоил изученный материал.

- Метод «мозговой штурм» (мозговой штурм, мозговая атака, англ. brainstorming) — оперативный метод решения проблемы на основе стимулирования творческой активности, при котором участникам обсуждения предлагают высказывать как можно большее количество вариантов решения, в том числе самых фантастических. Затем из общего числа высказанных идей отбирают наиболее удачные, которые могут быть использованы на практике. Является методом экспертного оценивания.

- Метод проектов - это способ достижения дидактической цели через детальную разработку проблемы (технологию), которая должна завершиться вполне реальным, осязаемым практическим результатом, оформленным тем или иным образом; это совокупность приёмов, действий обучающихся в их определённой последовательности для достижения поставленной задачи – решения проблемы, лично значимой для учащихся и оформленной в виде некоего конечного продукта. Основное предназначение метода проектов состоит в предоставлении учащимся возможности самостоятельного приобретения знаний в процессе решения практических задач или проблем, требующего интеграции знаний из различных предметных областей.

- Брифинг - (англ. briefing от англ. brief – короткий, недолгий) – краткая пресс-конференция, посвященная одному вопросу. Основное отличие: отсутствует презентационная часть. То есть практически сразу идут ответы на вопросы журналистов.

- Метод портфолио (итал. portfolio — 'портфель, англ. - папка для документов) - современная образовательная технология, в основе которой используется метод аутентичного оценивания результатов образовательной и профессиональной деятельности. Портфолио как подборка сертифицированных достижений, наиболее значимых работ и отзывов на них.

Вопросы для самоподготовки к практическим (семинарским) занятиям по разделам (темам) дисциплины (модуля)

Задания для самостоятельной работы к Разделу 1

Вопросы для самостоятельной работы к Разделу 1

1. Троянские программы категории Trojan-Downloader. DDoS атаки.
2. Перегрузка каналов связи.
3. Атака с помощью переполнения пакетами SYN.

Литература для самостоятельного изучения к Разделу 1.

Основная литература

1. Зенков, А. В. Информационная безопасность и защита информации : учебное пособие для вузов / А. В. Зенков. — Москва : Издательство Юрайт, 2023. — 104 с. — (Высшее образование). — ISBN 978-5-534-14590-8. — Текст : электронный // Образовательная платформа Юрайт [сайт]. — URL: <https://urait.ru/bcode/520063>

2. Казарин, О. В. Программно-аппаратные средства защиты информации. Защита программного обеспечения : учебник и практикум для вузов / О. В. Казарин, А. С. Забаурин. — Москва : Издательство Юрайт, 2023. — 312 с. — (Высшее образование). — ISBN 978-5-9916-9043-0. — Текст : электронный // Образовательная платформа Юрайт [сайт]. — URL: <https://urait.ru/bcode/513300>

Дополнительная литература

1. Семькина, Н. А. Методы теории оптимального управления в задачах защиты компьютерных систем от вирусных атак : учебное пособие / Н. А. Семькина. — Тверь : ТвГУ, 2020. — 100 с. — ISBN 978-5-7609-1574-0. — Текст : электронный // Лань : электронно-библиотечная система. — URL: <https://e.lanbook.com/book/217949> (дата обращения: 06.03.2023). — Режим доступа: для авториз. пользователей.

2. Безопасность электронного документооборота : учебное пособие : [16+] / П. А. Тищенко, Ю. М. Казаков, Р. А. Филиппов [и др.]. — Москва ; Берлин : Директ-Медиа, 2021. — 54 с. — Режим доступа: по подписке. — URL: <https://biblioclub.ru/index.php?page=book&id=602225> (дата обращения: 09.03.2023). — Библиогр. в кн. — ISBN 978-5-4499-1928-1. — Текст : электронный.

Задания для самостоятельной работы к Разделу 2

Вопросы для самостоятельной работы к Разделу 2

1. Технологии блокировки работы антивирусных продуктов.
2. Защита от обнаружения и снятия перехватов.
3. Поведенческое противодействие.

Литература для самостоятельного изучения к Разделу 2.

Основная литература

1. Зенков, А. В. Информационная безопасность и защита информации : учебное пособие для вузов / А. В. Зенков. — Москва : Издательство Юрайт, 2023. — 104 с. — (Высшее образование). — ISBN 978-5-534-14590-8. — Текст : электронный // Образовательная платформа Юрайт [сайт]. — URL: <https://urait.ru/bcode/520063>

2. Казарин, О. В. Программно-аппаратные средства защиты информации. Защита программного обеспечения : учебник и практикум для вузов / О. В. Казарин, А. С. Забабурин. — Москва : Издательство Юрайт, 2023. — 312 с. — (Высшее образование). — ISBN 978-5-9916-9043-0. — Текст : электронный // Образовательная платформа Юрайт [сайт]. — URL: <https://urait.ru/bcode/513300>

Дополнительная литература

1. Семькина, Н. А. Методы теории оптимального управления в задачах защиты компьютерных систем от вирусных атак : учебное пособие / Н. А. Семькина. — Тверь : ТвГУ, 2020. — 100 с. — ISBN 978-5-7609-1574-0. — Текст : электронный // Лань : электронно-библиотечная система. — URL: <https://e.lanbook.com/book/217949> (дата обращения: 06.03.2023). — Режим доступа: для авториз. пользователей.

2. Безопасность электронного документооборота : учебное пособие : [16+] / П. А. Тищенко, Ю. М. Казаков, Р. А. Филиппов [и др.]. — Москва ; Берлин : Директ-Медиа, 2021. — 54 с. — Режим доступа: по подписке. — URL: <https://biblioclub.ru/index.php?page=book&id=602225> (дата обращения: 09.03.2023). — Библиогр. в кн. — ISBN 978-5-4499-1928-1. — Текст : электронный.

Задания для самостоятельной работы к Разделу 2.1

Вопросы для самостоятельной работы к Разделу 2.1

1. Выборочное или полное сканирование.
2. Сканирование с помощью резидентного модуля.
3. Препятствие проникновению вредоносного ПО в систему.

Литература для самостоятельного изучения к Разделу 2.1

Основная литература

1. Зенков, А. В. Информационная безопасность и защита информации : учебное пособие для вузов / А. В. Зенков. — Москва : Издательство Юрайт, 2023. — 104 с. — (Высшее образование). — ISBN 978-5-534-14590-8. — Текст : электронный // Образовательная платформа Юрайт [сайт]. — URL: <https://urait.ru/bcode/520063>

2. Казарин, О. В. Программно-аппаратные средства защиты информации. Защита программного обеспечения : учебник и практикум для вузов / О. В. Казарин, А. С. Забабурин. — Москва : Издательство Юрайт, 2023. — 312 с. — (Высшее образование). — ISBN 978-5-9916-9043-0. — Текст : электронный // Образовательная платформа Юрайт [сайт]. — URL: <https://urait.ru/bcode/513300>

Дополнительная литература

1. Семькина, Н. А. Методы теории оптимального управления в задачах защиты компьютерных систем от вирусных атак : учебное пособие / Н. А. Семькина. — Тверь : ТвГУ, 2020. — 100 с. — ISBN 978-5-7609-1574-0. — Текст : электронный // Лань : электронно-библиотечная система. — URL: <https://e.lanbook.com/book/217949> (дата обращения: 06.03.2023). — Режим доступа: для авториз. пользователей.

2. Безопасность электронного документооборота : учебное пособие : [16+] / П. А. Тищенко, Ю. М. Казаков, Р. А. Филиппов [и др.]. — Москва ; Берлин : Директ-Медиа, 2021. — 54 с. — Режим доступа: по подписке. —

URL: <https://biblioclub.ru/index.php?page=book&id=602225> (дата обращения: 09.03.2023). – Библиогр. в кн. – ISBN 978-5-4499-1928-1. – Текст : электронный.

Здания для самостоятельной работы к Разделу 2.2

Вопросы для самостоятельной работы к Разделу 2.2

1. Общие характеристики Антивируса Касперского.
2. Принципы работы компонента Анти-Хакер в Антивирусе Касперского.
3. Приоритезация правил в Анти-Хакере в Антивирусе Касперского.
4. Доверенная зона и локальная сети.

Литература для самостоятельного изучения к Разделу 2.2

Основная литература

1. Зенков, А. В. Информационная безопасность и защита информации : учебное пособие для вузов / А. В. Зенков. — Москва : Издательство Юрайт, 2023. — 104 с. — (Высшее образование). — ISBN 978-5-534-14590-8. — Текст : электронный // Образовательная платформа Юрайт [сайт]. — URL: <https://urait.ru/bcode/520063>

2. Казарин, О. В. Программно-аппаратные средства защиты информации. Защита программного обеспечения : учебник и практикум для вузов / О. В. Казарин, А. С. Забабурин. — Москва : Издательство Юрайт, 2023. — 312 с. — (Высшее образование). — ISBN 978-5-9916-9043-0. — Текст : электронный // Образовательная платформа Юрайт [сайт]. — URL: <https://urait.ru/bcode/513300>

Дополнительная литература

1. Семькина, Н. А. Методы теории оптимального управления в задачах защиты компьютерных систем от вирусных атак : учебное пособие / Н. А. Семькина. — Тверь : ТвГУ, 2020. — 100 с. — ISBN 978-5-7609-1574-0. — Текст : электронный // Лань : электронно-библиотечная система. — URL: <https://e.lanbook.com/book/217949> (дата обращения: 06.03.2023). — Режим доступа: для авториз. пользователей.

2. Безопасность электронного документооборота : учебное пособие : [16+] / П. А. Тищенко, Ю. М. Казаков, Р. А. Филиппов [и др.]. — Москва ; Берлин : Директ-Медиа, 2021. — 54 с. — Режим доступа: по подписке. — URL: <https://biblioclub.ru/index.php?page=book&id=602225> (дата обращения: 09.03.2023). — Библиогр. в кн. – ISBN 978-5-4499-1928-1. – Текст : электронный.

Здания для самостоятельной работы к Разделу 2.3

Вопросы для самостоятельной работы к Разделу 2.3

1. Типы архивов, проверяемые и вылечиваемые задачей проверки по требованию в Антивирусе Касперского.
2. Способы применения политик на клиентских компьютерах существуют в Kaspersky Administration Kit.
3. Задачи, не наследуемые подчиненным Сервером администрирования.

Литература для самостоятельного изучения к Разделу 2.3

Основная литература

1. Зенков, А. В. Информационная безопасность и защита информации : учебное пособие для вузов / А. В. Зенков. — Москва : Издательство Юрайт, 2023. — 104 с. — (Высшее образование). — ISBN 978-5-534-14590-8. — Текст : электронный // Образовательная платформа Юрайт [сайт]. — URL: <https://urait.ru/bcode/520063>

2. Казарин, О. В. Программно-аппаратные средства защиты информации. Защита программного обеспечения : учебник и практикум для вузов / О. В. Казарин, А. С. Забабурин. — Москва : Издательство Юрайт, 2023. — 312 с. — (Высшее образование). — ISBN 978-5-9916-9043-0. — Текст : электронный // Образовательная платформа Юрайт [сайт]. — URL: <https://urait.ru/bcode/513300>

Дополнительная литература

1. Семькина, Н. А. Методы теории оптимального управления в задачах защиты компьютерных систем от вирусных атак : учебное пособие / Н. А. Семькина. — Тверь : ТвГУ, 2020. — 100 с. — ISBN 978-5-7609-1574-0. — Текст : электронный // Лань : электронно-библиотечная система. — URL: <https://e.lanbook.com/book/217949> (дата обращения: 06.03.2023). — Режим доступа: для авториз. пользователей.

2. Безопасность электронного документооборота : учебное пособие : [16+] / П. А. Тищенко, Ю. М. Казаков, Р. А. Филиппов [и др.]. — Москва ; Берлин : Директ-Медиа, 2021. — 54 с. — Режим доступа: по подписке. — URL: <https://biblioclub.ru/index.php?page=book&id=602225> (дата обращения: 09.03.2023). — Библиогр. в кн. — ISBN 978-5-4499-1928-1. — Текст : электронный.

2. МЕТОДИЧЕСКИЕ РЕКОМЕНДАЦИИ ДЛЯ ОБУЧАЮЩИХСЯ ПО ОСВОЕНИЮ ДИСЦИПЛИНЫ (МОДУЛЯ) И САМОСТОЯТЕЛЬНОЙ РАБОТЕ

Освоение обучающимся дисциплины (модуля) «**Компьютерные вирусы и антивирусные средства (модуля)**» предполагает изучение материалов дисциплины на аудиторных занятиях и в ходе самостоятельной работы. Аудиторные занятия проходят в форме лекций, семинаров, практических и лабораторных занятий. Самостоятельная работа включает разнообразный комплекс видов и форм работы обучающихся.

Для успешного освоения дисциплины (модуля) и достижения поставленных целей необходимо внимательно ознакомиться с рабочей программы дисциплины (модуля), доступной в электронной информационно-образовательной среде РГСУ.

Следует обратить внимание на списки основной и дополнительной литературы, на предлагаемые преподавателем ресурсы информационно-телекоммуникационной сети Интернет. Эта информация необходима для самостоятельной работы обучающегося.

При подготовке к аудиторным занятиям необходимо помнить особенности каждой формы его проведения.

Подготовка к учебному занятию лекционного типа заключается в следующем.

С целью обеспечения успешного обучения обучающийся должен готовиться к лекции, поскольку она является важнейшей формой организации учебного процесса, поскольку:

- знакомит с новым учебным материалом;
- разъясняет учебные элементы, трудные для понимания;
- систематизирует учебный материал;
- ориентирует в учебном процессе.

С этой целью:

- внимательно прочитайте материал предыдущей лекции;
- ознакомьтесь с учебным материалом по учебнику и учебным пособиям с темой прочитанной лекции;

- внесите дополнения к полученным ранее знаниям по теме лекции на полях лекционной тетради;

- запишите возможные вопросы, которые вы зададите лектору на лекции по материалу изученной лекции;

- постарайтесь уяснить место изучаемой темы в своей подготовке;

- узнайте тему предстоящей лекции (по тематическому плану, по информации лектора) и запишите информацию, которой вы владеете по данному вопросу.

Подготовка к занятию семинарского типа.

При подготовке и работе во время проведения занятий семинарского типа следует обратить внимание на следующие моменты: на процесс предварительной подготовки, на работу во время занятия, обработку полученных результатов, исправление полученных замечаний.

Предварительная подготовка к учебному занятию семинарского типа заключается в изучении теоретического материала в отведенное для самостоятельной работы время, ознакомление с инструктивными материалами с целью осознания задач практического занятия, техники безопасности при работе с приборами, веществами.

Работа во время проведения учебного занятия семинарского типа включает:

– консультирование студентов преподавателями и вспомогательным персоналом с целью предоставления исчерпывающей информации, необходимой для самостоятельного выполнения предложенных преподавателем задач.

– самостоятельное выполнение заданий согласно обозначенной рабочей программой дисциплины (модуля) тематики.

Самостоятельная работа.

Самостоятельная работа - планируемая учебная, учебно-исследовательская, научно-исследовательская работа студентов, выполняемая во внеаудиторное (аудиторное) время по заданию и при методическом руководстве преподавателя, но без его непосредственного участия (при частичном непосредственном участии преподавателя, оставляющем ведущую роль за работой студентов).

Для более углубленного изучения темы задания для самостоятельной работы рекомендуется выполнять параллельно с изучением данной темы. При выполнении заданий по возможности используйте наглядное представление материала.

Самостоятельная работа студентов в ВУЗе является важным видом учебной и научной деятельности студента. Самостоятельная работа студентов играет значительную роль в рейтинговой технологии обучения.

К современному специалисту в области медицины общество предъявляет достаточно широкий перечень требований, среди которых немаловажное значение имеет наличие у выпускников определенных навыков (компетенций) и умения самостоятельно добывать знания из различных источников, систематизировать полученную информацию, давать оценку конкретной профессиональной ситуации. Формирование такого умения происходит в течение всего периода обучения.

В процессе самостоятельной работы студент приобретает необходимые для будущей специальности компетенции, навыки самоорганизации, самоконтроля, самоуправления, саморефлексии и становится активным самостоятельным субъектом учебной деятельности.

Самостоятельная работа студентов должна оказывать важное влияние на формирование личности будущего специалиста, его компетентность. Каждый студент самостоятельно определяет режим своей работы и меру труда, затрачиваемого на овладение учебным содержанием по каждой дисциплине. Он выполняет внеаудиторную работу по личному индивидуальному плану, в зависимости от его подготовки, времени и других условий.

Виды самостоятельной работы.

Работа с литературой.

При работе с книгой необходимо подобрать литературу, научиться правильно ее читать, вести записи. Для подбора литературы в библиотеке используются алфавитный и систематический каталоги. Важно помнить, что рациональные навыки работы с книгой - это всегда большая экономия времени и сил. Правильный подбор учебников рекомендуется преподавателем, читающим лекционный курс. Необходимая литература может быть также указана в методических разработках по данному курсу. Изучая материал по учебнику, следует переходить к следующему вопросу только после правильного уяснения предыдущего, описывая на бумаге все выкладки и вычисления (в том числе те, которые в учебнике опущены или на лекции даны для самостоятельного вывода). При изучении любой дисциплины большую и важную роль играет самостоятельная индивидуальная работа. Особое внимание

следует обратить на определение основных понятий курса. Студент должен подробно разбирать примеры, которые поясняют такие определения, и уметь строить аналогичные примеры самостоятельно. Нужно добиваться точного представления о том, что изучаешь. Полезно составлять опорные конспекты. При изучении материала по учебнику полезно в тетради (на специально отведенных полях) дополнять конспект лекций. Там же следует отмечать вопросы, выделенные студентом для консультации с преподавателем. Выводы, полученные в результате изучения, рекомендуется в конспекте выделять, чтобы они при перечитывании записей лучше запоминались. Опыт показывает, что многим студентам помогает составление листа опорных сигналов, содержащего важнейшие и наиболее часто употребляемые формулы и понятия. Такой лист помогает запомнить формулы, основные положения лекции, а также может служить постоянным справочником для студента. Различают два вида чтения: первичное и вторичное. Первичное - это внимательное, неторопливое чтение, при котором можно остановиться на трудных местах.

Задача вторичного чтения - полное усвоение смысла целого (по счету это чтение может быть и не вторым, а третьим или четвертым). Самостоятельная работа с учебниками и книгами (а также самостоятельное теоретическое исследование проблем, обозначенных преподавателем на лекциях) – это важнейшее условие формирования у себя научного способа познания.

Чтение научного текста является частью познавательной деятельности. Ее цель – извлечение из текста необходимой информации. От того на сколько осознанна читающим собственная внутренняя установка при обращении к печатному слову (найти нужные сведения, усвоить информацию полностью или частично, критически проанализировать материал и т.п.) во многом зависит эффективность осуществляемого действия.

Методические рекомендации по составлению конспекта:

1. Внимательно прочитайте текст. Уточните в справочной литературе непонятные слова. При записи не забудьте вынести справочные данные на поля конспекта;
2. Выделите главное, составьте план;
3. Кратко сформулируйте основные положения текста, отметьте аргументацию автора;
4. Законспектируйте материал, четко следуя пунктам плана. При конспектировании старайтесь выразить мысль своими словами. Записи следует вести четко, ясно.

5. Грамотно записывайте цитаты. Цитируя, учитывайте лаконичность, значимость мысли. В тексте конспекта желательно приводить не только тезисные положения, но и их доказательства. При оформлении конспекта необходимо стремиться к емкости каждого предложения. Мысли автора книги следует излагать кратко, заботясь о стиле и выразительности написанного. Число дополнительных элементов конспекта должно быть логически обоснованным, записи должны распределяться в определенной последовательности, отвечающей логической структуре произведения. Для уточнения и дополнения необходимо оставлять поля. Овладение навыками конспектирования требует от студента целеустремленности, повседневной самостоятельной работы.

Методические материалы по самостоятельному решению задач

При самостоятельном решении задач нужно обосновывать каждый этап решения, исходя из теоретических положений курса. Если студент видит несколько путей решения проблемы (задачи), то нужно сравнить их и выбрать самый рациональный. Полезно до начала вычислений составить краткий план решения проблемы (задачи). Решение проблемных задач или примеров следует излагать подробно, вычисления располагать в строгом порядке, отделяя вспомогательные вычисления от основных. Решения при необходимости нужно сопровождать комментариями, схемами, чертежами и рисунками. Следует помнить, что решение каждой учебной задачи должно доводиться до окончательного логического ответа, которого требует условие, и по возможности с выводом. Полученный ответ следует проверить способами, вытекающими из существа данной задачи. Полезно также (если возможно) решать несколькими способами и сравнить полученные результаты. Решение задач данного типа нужно продолжать до приобретения твердых навыков в их решении.

Методические материалы к выполнению реферата

Реферат (от лат. referre – сообщать) – краткое изложение в письменном виде или в форме публикации доклада, содержания научного труда (трудов), литературы по теме. Работа над рефератом условно разделяется на выбор темы, подбор литературы, подготовку и защиту плана; написание теоретической части и всего текста с указанием библиографических данных используемых источников, подготовку доклада, выступление с ним. Тематика рефератов полностью связана с основными вопросами изучаемого курса.

Список литературы к темам не дается, и обучающиеся самостоятельно ведут библиографический поиск, причем им не рекомендуется ограничиваться университетской библиотекой.

Важно учитывать, что написание реферата требует от обучающихся определенных усилий. Особое внимание следует уделить подбору литературы, методике ее изучения с целью отбора и обработки собранного материала, обоснованию актуальности темы и теоретического уровня обоснованности используемых в качестве примеров фактов какой-либо деятельности.

Выбрав тему реферата, начав работу над литературой, необходимо составить план. Изучая литературу, продолжается обдумывание темы, осмысливание прочитанного, делаются выписки, сопоставляются точки зрения разных авторов и т.д. Реферативная работа сводится к тому, чтобы в ней выделились две взаимосвязанные стороны: во-первых, ее следует рассматривать как учебное задание, которое должен выполнить обучаемый, а во-вторых, как форму научной работы, творческого воображения при выполнении учебного задания.

Наличие плана реферата позволяет контролировать ход работы, избежать формального переписывания текстов из первоисточников.

Оформление реферата включает титульный лист, оглавление и краткий список использованной литературы. Список использованной литературы размещается на последней странице рукописи или печатной форме реферата. Реферат выполняется в письменной или печатной форме на белых листах формата А4 (210 x 297 мм). Шрифт Times New Roman, кегель 14, через 1,5 интервала при соблюдении следующих размеров текста: верхнее поле – 25 мм, нижнее – 20 мм, левое – 30 мм, правое – 15 мм. Нумерация страниц производится вверху листа, по центру. Титульный лист нумерации не подлежит.

Рефераты должны быть написаны простым, ясным языком, без претензий на наукообразность. Следует избегать сложных грамматических оборотов, непривычных терминов и символов. Если же такие термины и символы все-таки приводятся, то необходимо разъяснять их значение при первом упоминании в тексте реферата.

Объем реферата предполагает тщательный отбор информации, необходимой для краткого изложения вопроса. Важнейший этап – редактирование готового текста реферата и подготовка к обсуждению. Обсуждение требует хорошей ориентации в материале темы, умения выделить главное, поставить дискуссионный вопрос, привлечь внимание слушателей к интересной литературе, логично и убедительно изложить свои мысли.

Рефераты обязательно подлежат защите. Процедура защиты начинается с определения оппонентов защищающего свою работу. Они стремятся дать основательный анализ работы обучающимся, обращают внимание на положительные моменты и недостатки реферата, дают общую оценку содержанию, форме преподнесения материала, характеру использованной литературы. Иногда они дополняют тот или иной раздел реферата. Последнее особенно ценно, ибо говорит о глубоком знании обучающимся-оппонентом изучаемой проблемы.

Обсуждение не ограничивается заслушиванием оппонентов. Другие обучающиеся имеют право уточнить или опровергнуть какое-либо утверждение. Преподаватель предлагает любому обучающемуся задать вопрос по существу доклада или попытаться подвести итог обсуждению.

Алгоритм работы над рефератом

1. Выбор темы

Тема должна быть сформулирована грамотно (с литературной точки зрения);

В названии реферата следует поставить четкие рамки рассмотрения темы;

Желательно избегать слишком длинных названий;

Следует по возможности воздерживаться от использования в названии спорных с научной точки зрения терминов, излишней наукообразности, а также чрезмерного упрощения формулировок.

2. Реферат следует составлять из пяти основных частей: введения; основной части; заключения; списка литературы; приложений.

3. Основные требования к введению:

Во введении не следует концентрироваться на содержании; введение должно включать краткое обоснование актуальности темы реферата, где требуется показать, почему данный вопрос может представлять научный интерес и есть ли связь представляемого материала с современностью. Таким образом, тема реферата должна быть актуальна либо с научной точки зрения, либо с современных позиций.

Очень важно выделить цель, а также задачи, которые требуется решить для выполнения цели.

Введение должно содержать краткий обзор изученной литературы, в котором указывается взятый из того или иного источника материал, кратко анализируются изученные источники, показывается их сильные и слабые стороны;

Объем введения составляет две страницы текста.

4. Требования к основной части реферата:

Основная часть содержит материал, отобранный для рассмотрения проблемы;

Также основная часть должна включать в себя собственно мнение обучающихся и сформулированные самостоятельные выводы, опирающиеся на приведенные факты;

Материал, представленный в основной части, должен быть логически изложен и распределен по параграфам, имеющим свои названия;

В изложении основной части необходимо использовать сноски (в первую очередь, когда приводятся цифры и чьи-то цитаты);

Основная часть должна содержать иллюстративный материал (графики, таблицы и т. д.);

Объем основной части составляет около 10 страниц.

5. Требования к заключению:

В заключении формулируются выводы по параграфам, обращается внимание на выдвинутые во введении задачи и цели;

Заключение должно быть четким, кратким, вытекающим из содержания основной части.

6. Требования к оформлению списка литературы (по ГОСТу):

Необходимо соблюдать правильность последовательности записи источников: сначала следует писать фамилию, а после инициалы; название работы не ставится в кавычки; после названия сокращенно пишется место издания; затем идет год издания; наконец, называется процитированная страница.

Критерии оценки реферата

Обучающийся, защищающий реферат, должен рассказать о его актуальности, поставленных целях и задачах, изученной литературе, структуре основной части, сделанных в ходе работы выводах.

По окончании выступления ему может быть задано несколько вопросов по представленной проблеме.

Оценка складывается из соблюдения требований к реферату, грамотного раскрытия темы, умения четко рассказывать о представленном реферате, способности понять суть задаваемых по работе вопросов и найти точные ответы на них.

Методические материалы к выполнению эссе

Эссе – литературное произведение небольшого объема, обычно прозаическое, свободной композиции, передающее индивидуальные впечатления, суждения, соображения автора о той или иной проблеме, теме, о том или ином событии или явлении. Это вид

самостоятельной исследовательской работы обучающихся, с целью углубления и закрепления теоретических знаний и освоения практических навыков. Цель эссе состоит в развитии самостоятельного творческого мышления и письменного изложения собственных мыслей. При написании эссе обучающийся должен представить развернутый письменный ответ на теоретический или практический актуальный вопрос, объявленный преподавателем в аудитории непосредственно перед ее написанием. В процессе написания эссе разрешается пользоваться нормативно-правовыми актами, конспектом лекций (в печатном виде). Использование интернет-ресурсов не допускается. Темы эссе преподаватель предлагает из числа тех, которые обучающиеся уже рассматривали на лекциях или семинарских занятиях, исходя из содержания заданий в составе оценочных средств. По решению преподавателя, в качестве темы эссе может быть выбрана одна или несколько тем, которые могут быть распределены между обучающимися по желанию.

Требования к выполнению эссе:

1. Проводится письменно.

2. Эссе выполняется на компьютере (гарнитура Times New Roman, шрифт 14) через 1,5 интервала с полями: верхнее, нижнее – 2; правое – 3; левое – 1,5. Отступ первой строки абзаца – 1,25. Сноски – постраничные. Таблицы и рисунки встраиваются в текст работы. При этом обязательный заголовок таблицы надо размещать над табличным полем, а рисунки сопровождать подрисуночными подписями. При включении в эссе нескольких таблиц и/или рисунков их нумерация обязательна. Обязательна и нумерация страниц. Их целесообразно проставлять внизу страницы – по середине или в правом углу. Номер страницы не ставится на титульном листе, но в общее число страниц он включается. Объем эссе, без учета приложений, не должен превышать 5 страниц. Значительное превышение установленного объема является недостатком работы и указывает на то, что обучающийся не сумел отобрать и переработать необходимый материал.

3. Работа должна содержать собственные умозаключения по сути поставленной проблемы, включать самостоятельно проведенный анализ по сути этой проблемы, выводы, обобщающие авторскую позицию по поставленной проблеме.

Критерии оценки эссе:

«Отлично» – исключительные знания материала, абсолютное понимание сути, безукоризненное знание основных понятий и положений, логически и лексически грамотно изложенный, содержательный, аргументированный, конкретный и исчерпывающий ответ.

«Хорошо» – глубокие знания материала, правильное понимание сути, знание основных понятий и положений, содержательный, полный и конкретный ответ.

«Удовлетворительно» – твердые, но недостаточно полные знания, верное понимание сути, в целом правильный ответ.

«Неудовлетворительно» – непонимание сущности задания, грубые ошибки в ответе.

Методические материалы по выполнению тестирования.

Тестовые задания содержат вопросы и 3-4 варианта ответа по базовым положениям изучаемой темы/раздела, составлены с расчетом на знания, полученные обучающимся в процессе изучения темы/раздела.

Тестовые задания выполняются в письменной форме и сдаются преподавателю, ведущему дисциплину (модуль). На выполнение тестовых заданий обучающимся отводится 45 минут.

При обработке результатов оценочной процедуры используются: критерии оценки по содержанию и качеству полученных ответов, ключи, оценочные листы.

Критерии оценки теста:

«Зачтено» - если обучающийся правильно выполнил не менее 2/3 всей работы или допустил не более одной грубой ошибки и двух недочетов, не более одной грубой и одной негрубой ошибки, не более трех негрубых ошибок, одной негрубой ошибки и трех недочетов, при наличии четырех-пяти недочетов.

«Не зачтено» - если число ошибок и недочетов превысило норму для оценки 3 или правильно выполнено менее 2/3 всей работы.

Методические материалы по выполнению доклада.

Рекомендуется следующая структура доклада:

1. титульный лист, содержание доклада;
2. краткое изложение;
3. цели и задачи;
4. изложение характера исследований и рассмотренных проблем, гипотезы, спорные вопросы;
5. источники информации, методы сбора и анализа данных, степень их полноты и достоверности;
6. анализ и толкование полученных в работе результатов;
7. выводы и оценки;
8. библиография и приложения.

Время выступления докладчика не должно превышать 10 минут.

Основные требования к оформлению доклада:

- титульный лист должен включать название доклада, наименование предметной (цикловой) комиссии, фамилию обучающегося;
- все использованные литературные источники сопровождаются библиографическим описанием;
- приводимая цитата из источника берется в кавычки (оформляются сноски);
- единицы измерения должны применяться в соответствии с действующими стандартами;
- все названия литературных источников следует приводить в соответствии с новейшими изданиями;
- рекомендуется включение таблиц, графиков, схем, если они отражают основное содержание или улучшают ее наглядность;
- названия фирм, учреждений, организаций и предприятий должны именоваться так, как они указываются в источнике;

Критерии оценки доклада

При выполнении доклада обучающийся должен продемонстрировать умение кратко излагать прочитанный материал, а также умение обобщать и анализировать материал по теме доклада.

Презентация

Методические материалы к презентациям

1. Объем презентации 10 -20 слайдов.
2. На титульном слайде должно быть отражено:
 - наименование факультета;
 - тема презентации;
 - фамилия, имя, отчество, направление подготовки/ специальность, направленность (профиль)/ специализация, форма обучения, номер группы автора презентации;
 - фамилия, имя, отчество, степень, звание, должность руководитель работы;
 - год выполнения работы.
3. В презентации должны быть отражены обоснование актуальности представляемого материала, цели и задачи работы.
4. Содержание презентации должно включать наиболее значимый материал доклада, а также, при необходимости, таблицы, диаграммы, рисунки, фотографии, карты, видео – вставки, звуковое сопровождение.
5. Заключительный слайд должен содержать информацию об источниках информации для презентации.

Критерии оценки презентации

1. Объем презентации 10 -20 слайдов.

2. Правильность оформления титульного слайда.
3. Актуальность отобранного материала, обоснованность формулировки цели и задач работы.
4. Наглядность и логичность презентации, обоснованность использования таблиц, диаграмм, рисунков, фотографий, карт, видео – вставок, звукового сопровождения; правильный выбор шрифтов, фона, других элементов дизайна слайда.
5. Объём и качество источников информации (не менее 2-х интернет – источников и не менее 2-х литературных источников).

Методические материалы по подготовке к опросу

Самостоятельная работа обучающихся включает подготовку к опросу на практических занятиях. Для этого обучающийся изучает лекции, основную и дополнительную литературу, публикации, информацию из Интернет-ресурсов.

Тема и вопросы к практическим занятиям, вопросы для самоконтроля содержатся в рабочей программе и доводятся до студентов заранее.

Для подготовки к опросу обучающемуся необходимо ознакомиться с материалом, посвященным теме практического занятия, в учебнике или другой рекомендованной литературе, конспекте лекции, обратить внимание на усвоение основных понятий дисциплины, выявить неясные вопросы и подобрать дополнительную литературу для их освещения.

Критерии оценки опроса

«Отлично»:

- дан полный, развернутый ответ на поставленный вопрос;
- в ответе прослеживается четкая структура, логическая последовательность, отражающая сущность раскрываемых понятий, теорий, явлений;
- знание по предмету демонстрируется на фоне понимания его в системе данной науки и междисциплинарных связей;
- свободное владение терминологией;
- ответы на дополнительные вопросы четкие, краткие;

«Хорошо»:

- дан полный, развернутый ответ на поставленный вопрос, показано умение выделять существенные и несущественные признаки, причинно-следственные связи;
- ответ недостаточно логичен с единичными ошибками в частностях, исправленные студентом с помощью преподавателя;
- единичные ошибки в терминологии;
- ответы на дополнительные вопросы правильные, недостаточно полные и четкие.

«Удовлетворительно»:

- ответ не полный, с ошибками в деталях, умение раскрыть значение обобщённых знаний не показано, речевое оформление требует поправок, коррекции;
- логика и последовательность изложения имеют нарушения, студент не способен самостоятельно выделить существенные и несущественные признаки и причинно-следственные связи;
- ошибки в раскрываемых понятиях, терминах;
- студент не ориентируется в теме, допускает серьезные ошибки;
- студент не может ответить на большую часть дополнительных вопросов.

«Неудовлетворительно»:

- ответ представляет собой разрозненные знания с существенными ошибками по вопросу;
- присутствуют фрагментарность, нелогичность изложения, студент не осознает связь обсуждаемого вопроса с другими объектами дисциплины, речь неграмотная;
- незнание терминологии;
- ответы на дополнительные вопросы неправильные.

Методические материалы по выполнению практического задания

При выполнении практического задания обучающийся придерживается следующего алгоритма:

1. Записать дату, тему и цель задания;
2. Ознакомиться с правилами и условия выполнения практического задания;
3. Повторить теоретические задания, необходимые для рациональной работы и других практических действий, используя конспекты лекций и рекомендованную литературу, представленной в программе;
4. Выполнить работу по предложенному алгоритму действий;
5. Обобщить результаты работы, сформулировать выводы / дать ответы на контрольные вопросы;

Работа должна быть выполнена грамотно, с соблюдением культуры изложения. При использовании данных из учебных, методических пособий и другой литературы, периодических изданий, Интернет-источников должны иметься ссылки на вышеперечисленные.

Критерии оценки практического задания:

«Отлично» – правильный ответ, дается четкое обоснование принятому решению; рассуждения четкие последовательные логические; используются ссылки на полученные при изучении дисциплины знания; правильно используются формулы, понятия, процедуры, имеющие прямое отношение к задаче для подтверждения принятого решения.

«Хорошо» – правильный ответ, дается обоснование принятому решению; но с не существенными ошибками, в рассуждениях отсутствует логическая последовательность; используются ссылки на полученные при изучении дисциплины знания, правильно используются формулы, понятия, процедуры, имеющие прямое отношение к задаче для подтверждения принятого решения.

«Удовлетворительно» – правильный ответ, допускаются грубые ошибки в обосновании принятого решения; рассуждения не последовательные сумбурные; используются ссылки на полученные при изучении дисциплины знания; используются формулы, процедуры, понятия, имеющие прямое значение для подтверждения принятого решения, однако, при обращении к ним допускаются серьезные ошибки, студент не может правильно ими воспользоваться.

«Неудовлетворительно, не зачтено» – ответ неверный, отсутствует обоснование принятому решению; студент демонстрирует полное непонимание сути вопроса.

Для оценки решения ситуационной задачи (аналитического задания):

Оценка «отлично» выставляется, если задача решена грамотно, ответы на вопросы сформулированы четко. Эталонный ответ полностью соответствует решению студента, которое хорошо обосновано теоретически.

Оценка «хорошо» выставляется, если задача решена, ответы на вопросы сформулированы не достаточно четко. Решение студента в целом соответствует эталонному ответу, но не достаточно хорошо обосновано теоретически.

Оценка «удовлетворительно» выставляется, если задача решена не полностью, ответы не содержат всех необходимых обоснований решения.

Оценка «неудовлетворительно» выставляется, если задача не решена или имеет грубые теоретические ошибки в ответе на поставленные вопросы.

Методические указания для подготовки к промежуточной аттестации.

Изучение учебных дисциплин (модулей) завершается зачетом/зачетом с оценкой или экзаменом. Подготовка к промежуточной аттестации способствует закреплению, углублению и обобщению знаний, получаемых, в процессе обучения, а также применению их к решению практических задач. Готовясь к экзамену, студент ликвидирует имеющиеся пробелы в знаниях, углубляет, систематизирует и упорядочивает свои знания. На зачете или экзамене студент демонстрирует то, что он освоил в процессе обучения по дисциплине (модулю).

Вначале следует просмотреть весь материал по дисциплине (модулю), отметить для себя трудные вопросы. Обязательно в них разобраться. В заключение еще раз целесообразно повторить основные положения, используя при этом листы опорных сигналов.

Систематическая подготовка к занятиям в течение семестра позволит использовать время промежуточной аттестации для систематизации знаний.

3. МЕТОДИЧЕСКИЕ МАТЕРИАЛЫ, ОПРЕДЕЛЯЮЩИЕ ПРОЦЕДУРЫ ОЦЕНИВАНИЯ ЗНАНИЙ, УМЕНИЙ, НАВЫКОВ И (ИЛИ) ОПЫТА ДЕЯТЕЛЬНОСТИ, ХАРАКТЕРИЗУЮЩИХ ЭТАПЫ ФОРМИРОВАНИЯ КОМПЕТЕНЦИЙ

3.1. Организационные основы применения балльно-рейтинговой системы оценки успеваемости обучающихся по дисциплине (модулю)

Оценка качества освоения обучающимися дисциплины (модуля) реализуется в формате балльно-рейтинговой системы оценки успеваемости обучающихся (БРСО).

БРСО в ходе текущего контроля успеваемости и промежуточной аттестации осуществляется по 100-балльной шкале.

Академический рейтинг обучающегося по дисциплине (модулю) складывается из результатов:

- текущего контроля успеваемости (максимальный текущий рейтинг обучающегося 80 рейтинговых баллов);
- промежуточной аттестации (максимальный рубежный рейтинг обучающегося 20 рейтинговых баллов).

Условия оценки освоения обучающимся дисциплины (модуля) в формате БРСО доводятся преподавателем до сведения обучающихся на первом учебном занятии, а также размещены в свободном доступе в электронной информационно-образовательной среде Университета.

3.2. Проведение текущего контроля успеваемости обучающихся по дисциплине (модулю) в соответствии с балльно-рейтинговой системой оценки успеваемости обучающегося

В течение учебного семестра до промежуточной аттестации на основании утвержденной рабочей программы дисциплины (модуля) формируется текущий рейтинг обучающегося. Текущий рейтинг обучающегося складывается как сумма рейтинговых баллов, полученных им в течение учебного семестра по всем видам учебных занятий по учебной дисциплине.

В процессе текущего контроля оцениваются следующие действия обучающегося, направленные на освоение компетенций в рамках изучения учебной дисциплины:

- академическая активность (посещаемость учебных занятий, самостоятельное изучение содержания учебной дисциплины в электронной информационно-образовательной среде, соблюдение сроков сдачи практических заданий и текущих контрольных мероприятий и др.);
- выполнение и сдача текущих и итогового практических заданий (эссе, рефераты, творческие задания, кейс-задания, лабораторные работы, расчетные задания и др., активное участие в групповых интерактивных занятиях (дискуссии, WiKi-проекты и др.), защита проектов и др.);
- прохождение рубежей текущего контроля, включая соблюдение графика их прохождения в электронной информационно-образовательной среде.

Для планирования расчета текущего рейтинга обучающегося используются следующие пропорции:

Вид учебного действия	Максимальная рейтинговая оценка, баллов
академическая активность	10
практические задания	40
<i>из них: текущие практические задания</i>	20

<i>итоговое практическое задание</i>	<i>20</i>
рубежи текущего контроля	30
<i>ИТОГО:</i>	<i>80</i>

В течение учебного семестра по дисциплине (модулю) обучающимся должен быть накоплен текущий рейтинг не менее 52 рейтинговых баллов (65% от максимального значения текущего рейтинга).

Необходимыми условиями допуска обучающегося к промежуточной аттестации по дисциплине являются положительное прохождение обучающимся не менее 65% рубежей текущего контроля с накоплением не менее 65% максимального рейтингового балла за каждый рубеж текущего контроля и положительное выполнение итогового практического задания с накоплением не менее 65% максимального рейтингового балла, установленного за итоговое практическое задание.

Невыполнение вышеуказанных условий является текущей академической задолженностью, которая должна быть ликвидирована обучающимся до контрольного мероприятия промежуточной аттестации.

Сведения о наличии у обучающихся текущей академической задолженности, сроках и порядке добора рейтинговых баллов для её ликвидации доводятся до обучающихся педагогическим работником.

В случае неликвидации текущей академической задолженности, педагогический работник обязан во время контрольного мероприятия промежуточной аттестации поставить обучающемуся 0 рейтинговых баллов. В этом случае ликвидация текущей академической задолженности возможна в периоды проведения повторной промежуточной аттестации.

3.3. Проведение промежуточной аттестации обучающихся по дисциплине (модулю) в соответствии с балльно-рейтинговой системой оценки успеваемости обучающегося

Промежуточная аттестация по дисциплине (модулю) проводится в соответствии с Положением о промежуточной аттестации обучающихся по основным профессиональным образовательным программам высшего образования – программ специалитета в Российском государственном социальном университете и Положением о балльно-рейтинговой системе оценки успеваемости обучающихся по основным профессиональным образовательным программам высшего образования - программам бакалавриата, программам специалитета, программам магистратуры в Российском государственном социальном университете.

На промежуточную аттестацию отводится 20 рейтинговых баллов.

Ответы обучающегося на контрольном мероприятии промежуточной аттестации оцениваются педагогическим работником по 20 - балльной шкале, а итоговая оценка по дисциплине (модулю) выставляется по пятибалльной системе для дифференцированного зачета и по системе зачтено/не зачтено для зачета.

Критерии выставления оценки определяются Положением о балльно-рейтинговой системе оценки успеваемости обучающихся по основным профессиональным образовательным программам высшего образования - программам бакалавриата, программам специалитета, программам магистратуры в Российском государственном социальном университете.

В процессе определения рубежного рейтинга обучающегося используется следующая шкала:

Рубежный рейтинг	Критерии оценки освоения обучающимся учебной дисциплины в ходе контрольных мероприятий промежуточной аттестации
-------------------------	--

19-20 рейтинговых баллов	обучающийся глубоко и прочно усвоил программный материал, исчерпывающе, последовательно, грамотно и логически стройно его излагает, тесно увязывает с задачами и будущей деятельностью, не затрудняется с ответом при видоизменении задания, свободно справляется с задачами и практическими заданиями, правильно обосновывает принятые решения, умеет самостоятельно обобщать и излагать материал, не допуская
16-18 рейтинговых баллов	обучающийся твердо знает программный материал, грамотно и по существу излагает его, не допуская существенных неточностей в ответе на вопрос, может правильно применять теоретические положения и владеет необходимыми умениями и навыками при выполнении практических
13-15 рейтинговых баллов	обучающийся освоил основной материал, но не знает отдельных деталей, допускает неточности, недостаточно правильные формулировки, нарушает последовательность в изложении программного материала и испытывает затруднения в выполнении практических заданий
1-12 рейтинговых баллов	обучающийся не знает значительной части программного материала, допускает существенные ошибки, с большими затруднениями выполняет практические задания
0 рейтинговых баллов	не аттестован

Если результат контроля успеваемости в рамках проведения контрольных мероприятий промежуточной аттестации (рубежный рейтинг обучающегося) неудовлетворительный (получено менее 13 рейтинговых баллов), то промежуточная аттестация по учебной дисциплине (модулю) невозможна даже при наличии высокого текущего рейтинга, полученного по итогам текущего контроля по учебной дисциплине (модулю).

ЛИСТ РЕГИСТРАЦИИ ИЗМЕНЕНИЙ

№ п/п	Содержание изменения	Реквизиты документа об утверждении изменения	Дата введения изменения
1.	Утверждены и введены в действие решением Ученого совета факультета на основании Федерального государственного образовательного стандарта (указываем реквизиты ФГОС)	Протокол заседания Ученого совета факультета № _____ от «____» _____ 20__ года	____.____.____
2.	*	Протокол заседания Ученого совета факультета № _____ от «____» _____ 20__ года	____.____.____
3.	*	Протокол заседания Ученого совета факультета № _____ от «____» _____ 20__ года	____.____.____
4.	*	Протокол заседания Ученого совета факультета № _____ от «____» _____ 20__ года	____.____.____